

Razvoj osebnostnih značilnosti predšolskih otrok

MAJA ZUPANČIČ

Univerza v Ljubljani, Filozofska fakulteta,

Oddelek za psihologijo,

Aškerčeva 2, SI-1000 Ljubljana

IZVLEČEK

Osebnostne značilnosti predšolskih otrok so razvojni psihologi in psihologinje do nedavnega preučevali v smislu primarnih vzorcev odzivanja – temperamentalnih potez. Oblikovali so različne strukturne modele razvoja teh potez, vendar z nobenim izmed njih niso uspeli zadovoljivo pojasniti individualnih razlik v razvoju otrok, ki so pomembne za njihove starše in vzgojiteljice. Na podlagi kritik temperamentalnih modelov in replikacije petih robustnih dimenzij osebnosti (ekstra-vertnost, sprejemljivost, vestnost, nevroticizem in intelekt-odprtost) pri šolskih otrocih se je v razvojni psihologiji uveljavil pristop prostih opisov k preučevanju otrokovih individualnih značilnosti. Rezultati sistematičnega razvrščanja opisov, ki so jih o otrocih podale njihove referenčne osebe (starši, vzgojiteljice/učiteljice), so pokazali, da lahko individualne razlike v osebnostnih značilnostih predšolskih in šolskih otrok ustrezno razložimo s petfaktorskim modelom. V prispevku predstavljam nove ugotovitve o razvoju osebnostnih značilnosti predšolskih otrok, ki izhajajo iz (a) porazdelitve prostih opisov različno starih otrok v taksonomski shemi osebnostnih značilnosti; (b) faktorizacije osebnostnih vprašalnikov, prilagojenih za ocenjevanje otrok, ki temeljijo na leksikalnem pristopu; (c) faktorizacije osebnostnih vprašalnikov, ki so jih avtorji in avtorice razvili za preučevanje osebnostnih značilnosti otrok na podlagi prostih opisov. Pri tem se osredotočam predvsem na razvojno diferenciacijo posameznih (pod)dimenzij osebnosti v predšolskem obdobju in na pomen dosedanjih ugotovitev o razvoju osebnostnih dimenzij pri predšolskih otrocih v kontekstu njihovega socialnega prilagajanja in kasnejše učne uspešnosti.

Ključne besede: razvoj, osebnost, predšolski otroci, petfaktorski model

ABSTRACT

DEVELOPMENT OF PERSONALITY CHARACTERISTICS OF PRE-SCHOOL CHILDREN

Until recently, personality characteristics of pre-school children were studied by developmental psychologists in terms of primary reaction patterns – temperamental traits. Various structural models of temperament development have been proposed, but none of them satisfied the quest for the best explanation of developing individual differences in children that were important for parents and teachers in their every day interactions with children. Based on the criticism of the existing temperamental models and the replication of the five robust personality

dimensions (extraversion, agreeableness, conscientiousness, neuroticism and openness-intellect) in school children, developmental psychologists begun a search for the antecedents of these five dimensions using a free descriptive approach to study the individual differences in children. A systematic categorization of free descriptions of children that were obtained by their parents and teachers suggested the Five-Factor model as relevant for describing individual differences in children of different ages. This contribution presents some new findings on the development of personality characteristics in pre-school children that were derived from (a) distributions of adults' free descriptions of children as coded through a newly developed personality taxonomy for children; (b) factor analytic studies of personality questionnaires for children based on a dictionary approach; (c) factor analytic studies using the newest personality questionnaires developed through a free descriptive approach. A special attention is payed to the developmental differentiation of personality (sub)dimensions in pre-school period and the importance of individual differences as reflected through developing personality dimensions in relation to children's social adaptation and their later school achievement is highlighted.

Key words: development, personality, pre-school children, Five-Factor Model

Individualne razlike v osebnostnih značilnostih predšolskih otrok so psihologi in psihologinje do nedavnega preučevali v smislu primarnih vzorcev odzivanja – temperamentnih potez. Oblikovali so različne strukturne modele teh potez, razlagali razvoj temperamentnih potez in tipov, njihovo stabilnost in moč napovedi na kasnejše vidike posameznikovega prilagajanja (Buss in Plomin, 1984; Carey in McDevitt, 1978; Rothbart in Derryberry, 1982; Thomas in Chess, 1977). Temperamentni model Thomasa in S. Chess (1977) npr. vključuje devet potez: raven dejavnosti, ritmičnost, odkrenljivost, približevanje-umik, prilagodljivost, obseg pozornosti in vztrajnost, moč odzivanja, prag odzivnosti in kakovost temeljnega razpoloženja, ki se pri večini otrok združujejo v tri temperamentne tipe, lahko vzgojljiv, težaven in počasen. Model M. Rothbart (Rothbart in Derryberry, 1982) se delno prekriva s pravkar opisanim devetkomponentnim, in vsebuje šest temperamentnih potez (raven dejavnosti, veselje in smeh, nemoteno vztrajanje, strah, sposobnost pomirjenja in distres ob omejevanju), medtem ko Buss in Plomin (1984) opredeljujeta le tri temperamentne poteze, raven dejavnosti, negativno čustvovanje in sociabilnost. Z nobenim izmed temperamentnih modelov pa raziskovalci in raziskovalke niso uspeli zadovoljivo pojasniti individualnih razlik v razvoju tistih otrokovih značilnosti, ki so pomembne za njihove starše in vzgojitelje/učiteljice v vsakdanjih interakcijah z otroki.

V drugi polovici devetdesetih let prejšnjega stoletja se je v razvojni psihologiji začel uveljavljati nov pristop k preučevanju razvoja otrokovih značilnosti, ki po eni strani izhaja iz kritik modelov temperamenta (npr. Presley in Martin, 1994; Martin, Wisenbaker in Huttunen, 1994), po drugi pa iz vprašanja, kdaj v razvoju postane model Velikih petih robustnih osebnostnih dimenzij (ekstravertnost, sprejemljivost, vestnost, nevroticizem in intelekt-odprtost), ki sta ga v organizaciji zaznave osebnosti šolskih otrok pri učiteljih in učiteljicah replicirala Digman in Inouye (1986), uporaben za opisovanje otrokove osebnosti. Na predpostavki, da s prostimi opisi, ki jih o otrocih podajo njihove referenčne osebe, dobimo več ekološko veljavnih podatkov o tem, kako odrasli ocenjujejo otroke, kot z analizo vprašalnikov, sestavljenih iz postavk, ki vključujejo za opis osebnostnih značilnosti relevantne besede in jih najdemo v jezikovnih

Slika 1. Prikaz taksonomske sheme za razvrščanje opisov individualnih značilnosti otrok: prvih pet glavnih kategorij s po tremi podkategorijami.

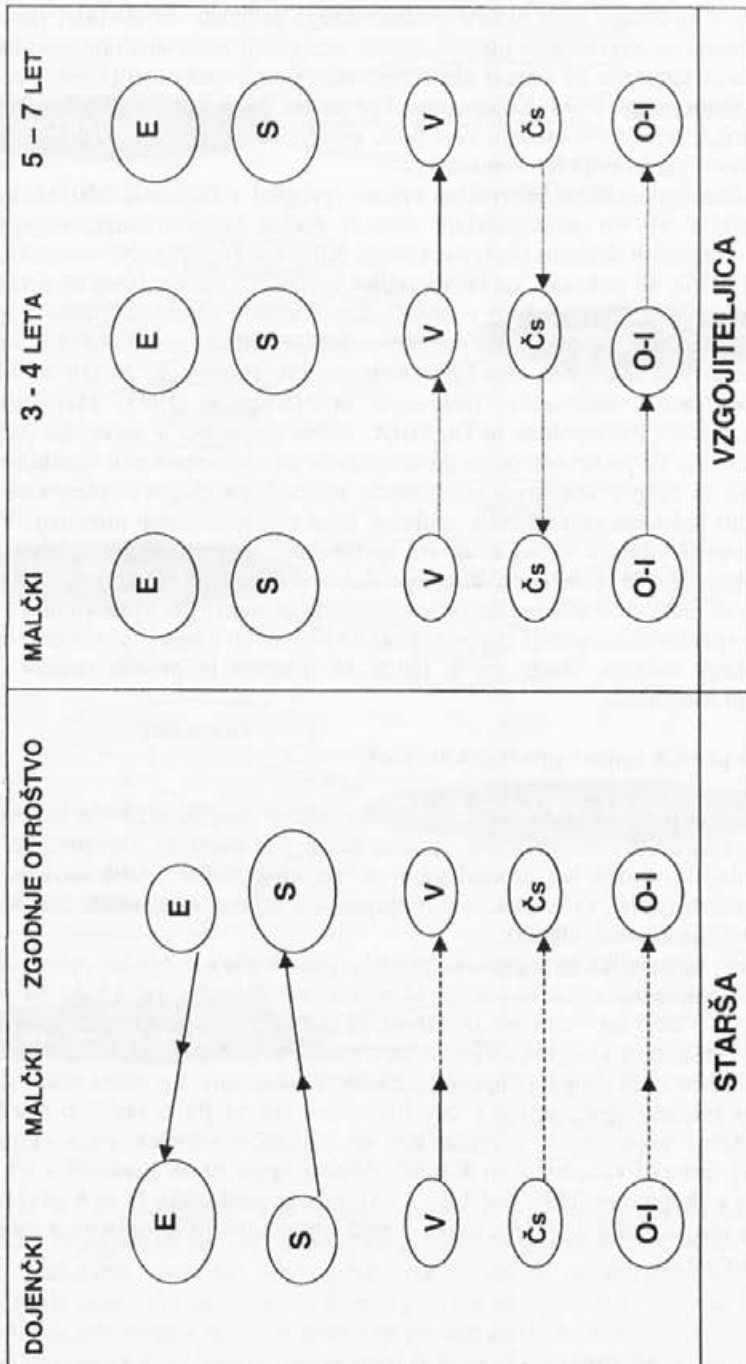

slovarjih (John, 1990), se je razvil t. i. pristop prostih opisov. Osebe, ki so otroke dobro poznale, so v svojem lastnem besednjaku raziskovalcem posredovale podatke o otrokovih individualnih značilnostih. Te je bilo seveda potrebno razvrstiti v pomenske kategorije. V ta namen so v okviru mednarodnega projekta raziskovalci razvili taksonomsko shemo za razvrščanje prostih opisov otrokovih individualnih značilnosti (glej sliko 1), ki je temeljila na sintezi obstoječih taksonomij osebnosti (Havill, Allen, Halverson in Kohnstamm, 1994; Kohnstamm, Halverson, Mervielde in Havill, 1998). Vsaka od kategorij v tej shemi vsebuje oba pola, pozitivni in negativni (npr. negativni pol ekstravertnosti predstavlja introvertnost).

Rezultati sistematične razvrstitve opisov (pregled v Zupančič 2001b), ki so jih o različno starih tri- do dvanajstletnih otrocih podali njihovi starši, vzgojiteljice in učiteljice v različnih državah (Belgija, Grčija, Kitajska, Nemčija, Nizozemska, Poljska, Slovenija, ZDA), so pokazali, da lahko veliko večino teh opisov (vsaj tri četrtine, medtem ko se ta delež še povečuje s kronološko starostjo otrok) uvrstimo v prvih pet kategorij taksonomske sheme, ki pomensko ustrezajo velikim petim osebnostnim dimenzijam v kasnejših razvojnih obdobjih (Kohnstamm, Halverson, Havill in Mervielde, 1996; Kohnstamm, Mervielde, Besevegis in Halverson, 1995; Mervielde, 1994; Slotboom, Havill, Pavlopoulos in De Fruyt, 1998; Zupančič, v recenziji; Zupančič in Kavčič, 2002a). To pa seveda še ne pomeni, da bi se na osebnostnih vprašalnikih, ki bi jih sestavili iz opisov otrokovih značilnosti, ključnih za njegove referenčne osebe, s faktorizacijo pokazala petfaktorska struktura relativno neodvisnih dimenzij. V nadaljevanju tako predstavljam razvoj strukture osebnostnih značilnosti predšolskih otrok kot se zrcali skozi proste opise oseb, ki otroke dobro poznajo, in razvoj teh značilnosti kot se kaže skozi starostno diferenciacijo osebnostnih dimenzij na vprašalnikih za otroke. Prva vrsta vprašalnikov sestoji iz postavk, ki so jih avtorji vnaprej predvideli na temelju petfaktorskega modela, druga pa iz tistih, ki izhajajo iz prostih opisov otrokovih osebnostnih značilnosti.

Struktura prostih opisov predšolskih otrok

Za razliko od raziskovalcev in raziskovalk v drugih državah, sva avtorici v Sloveniji preučevali tudi strukturo opisov, ki so jih starši in vzgojiteljice podali o otrocih, mlajših od treh let, in med seboj primerjali podatke o istih otrocih, ki so jih opisale različne osebe, t.j. mama, oče, vzgojiteljica v vrtcu (Zupančič, 2001a; v recenziji; Zupančič in Kavčič, 2002a).

Na levi strani slike so shematsko predstavljene razlike v deležih opisov med tremi starostnimi skupinami otrok (od 2 do 14 mesecev - dojenčki, od 15 do 34 mesecev - malčki ter od 3 do 7 let - zgodnje otroštvo), in sicer po petih glavnih kategorijah, deleži opisov v posameznih kategorijah pa se med mamami in očeti niso razlikovali, zato so rezultati predstavljeni skupaj (Zupančič, 2001b; v recenziji). Na desni strani slike so za primerjavo predstavljene razlike v deležih opisov, ki so jih o različno starih otrocih podale njihove vzgojiteljice v vrtcu. Ker se v jaslični oddelek vrta vključijo šele malčki, sva avtorici (Zupančič in Kavčič, 2002a) opise otrok razdelili v tri starostne skupine, in v skupino malčkov (od 1 do 2 let), mlajše predšolske (3 in 4 leta) in starejše predšolske otroke (od 5 do 7 let), vsaka izmed vzgojiteljic pa je opisovala enega otroka iz svoje skupine.

Slika 2. Razvoj strukture prostih opisov otrokovih osebnostnih značilnosti v predšolskem obdobju: primerjava starševih in vzgojiteljičinih opisov, razvrščenih v prvih pet glavnih kategorij.

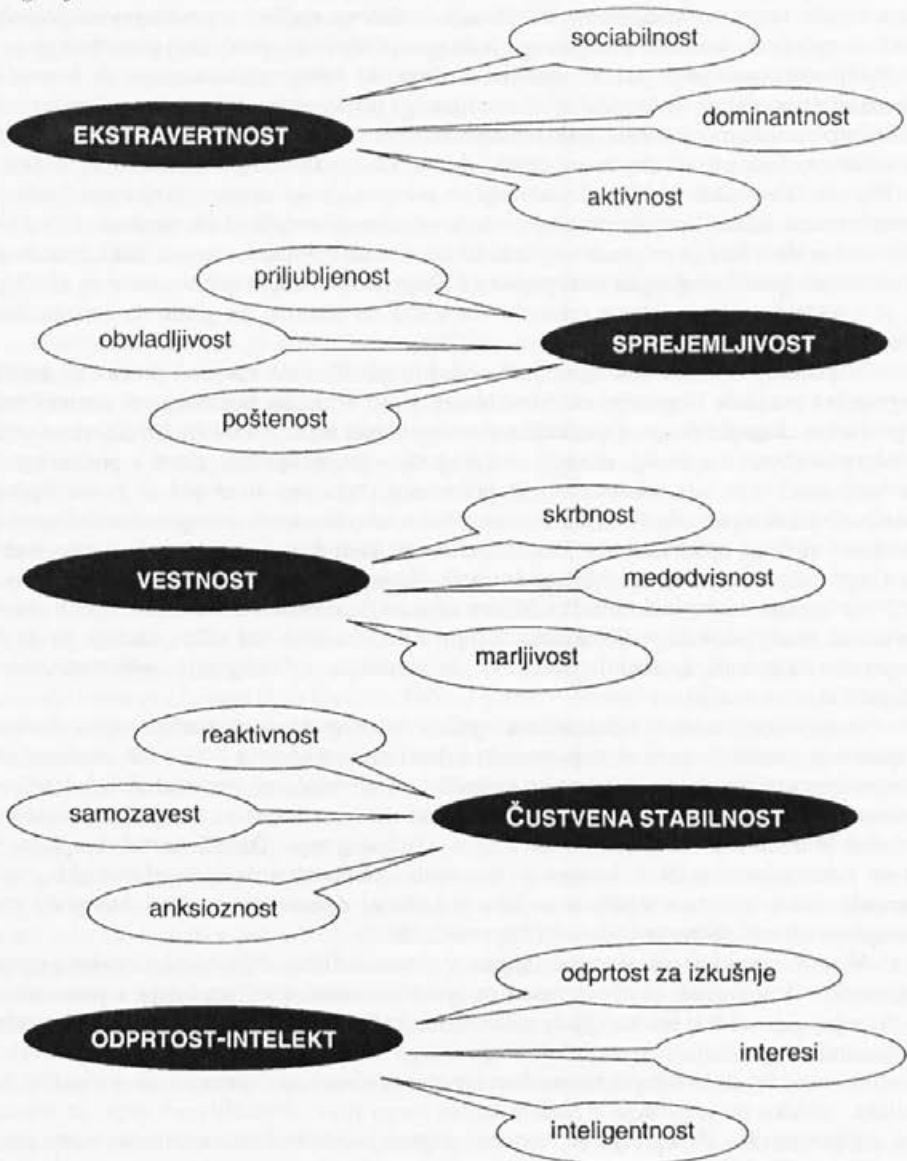

Legenda: E = ekstravertnost; S = sprejemljivost; V = vestnost; Čs = čustvena stabilnost; O-I = odprtost-intelekt; neprekinjena črta = razlike med starostnima skupinama so statistično značilne; prekinjena črta = kažejo se starostni trendi, ki ne dosegajo ravni statistične značilnosti; konica puščice obrnjena v levo = starostni upad; konica puščice obrnjena v desno = starostni porast; ploščina likov relativno in aproksimativno ponazarja delež opisov v posamični kategoriji taksonomske sheme.

Več kot tri četrtine opisov dojenčkov in malčkov se je pomensko uvrstilo v pet glavnih kategorij taksonomske sheme. V okviru teh sta starša dojenčke in malčke najpogosteje opisovala v smislu ekstravertnosti in odprtosti-intelekt, razmeroma redko pa v smislu vestnosti in čustvene stabilnosti. Starša sta malčke v primerjavi z dojenčki večkrat opisovala v smislu pozitivnega pola sprejemljivosti, predvsem pozitivnega pola priljubljenosti (npr. *je prijazen*), marljivosti (npr. *ko nekaj začne, vztraja do konca*) in interesov (npr. *rad posluša glasbo*), zlasti njunega pozitivnega pola, ter pozitivnega pola vestnosti, zlasti pozitivnega pola marljivosti. V deležu odgovorov v posameznih (pod)kategorijah pa se mame in očetje, ki so opisovali svoje otroke, niso značilno razlikovali (Zupančič, 2001b). To seveda ne pomeni, da so se pari staršev med seboj v pretežni meri skladali pri opisih osebnostnih značilnosti svojih otrok, temveč, da so bile frekvenčne distribucije odgovorov mam in očetov na celotnem vzorcu udeležencev po posameznih (pod)kategorijah zelo podobne. Stopnja ujemanja med mamami in očeti, pa se je v nadaljevanju raziskave izkazala kot nizka do zmerna, ne glede na starost otrok (Zupančič, v recenziji).

V primerjavi z otroki v zgodnjem obdobju otroštva sta starša dojenčke in malčke pogosteje opisovala z opisniki ekstravertnosti, zlasti v okviru podkategorij sociabilnosti (npr. *rad je skupaj z drugimi ljudmi*) in dominantnosti (npr. *je močan karakter*), starejše otroke pa večkrat z opisniki, ki sodijo v kategorijo sprejemljivosti, zlasti v podkategoriji obvladljivosti (npr. *je sodelovalen*) in poštenosti (npr. negativni pol te podkategorije *manipulira z drugimi, da bi dosegel svoje*). Prav tako sta starša starejše otroke (zgodnje otroštvo) večkrat opisovala kot samozavestne (v kontekstu kategorije čustvena stabilnost, npr. *zaupa vase*) in inteligentne (v okviru kategorije odprtost-intelekt, npr. *hitro se uči*) v primerjavi z dojenčki/malčki. Mame so starejše otroke večkrat opisovale v smislu vestnosti, zlasti podkategorije skrbnosti (npr. *je natančen*), kot očeti, slednji pa so jih pogosteje opisovali z značilnostmi, ki se uvrščajo v kategorijo odprtost-intelekt (Zupančič, v recenziji).

Iz razvojnega obdobja dojenčka v zgodnje otroštvo sta torej starša svojim otrokom pripisovala značilno manj ekstravertnosti (zlasti na pozitivnem polu) ter značilno več sprejemljivosti. V okviru kategorije vestnosti se je značilno povečal delež starševih opisov iz obdobja dojenčka v obdobje malčka, medtem ko se je v zgodnjem otroštvu pokazal le trend k porastu opisov, ki sodijo v to kategorijo. Deleži starševih opisov, ki so se pomensko uvrstili v kategoriji čustvene stabilnosti in odprtosti-intelekt, so s starostjo otrok sicer naraščali, a razlike v količini opisov znotraj teh kategorij niso dosegle ravni statistične značilnosti (Zupančič, 2002).

V primerjavi s starši so vzgojiteljice v vrtcu različno stare otroke enako pogosto opisovale v kategorijah ekstravertnosti in sprejemljivosti, medtem ko je v posameznih podkategorijah znotraj teh kategorij prišlo do nekaterih značilnih razlik med starostnimi skupinami. Vzgojiteljice so v obdobju zgodnjega otroštva otroke pogosteje opisovale z značilnostmi, ki se uvrščajo na pozitivni pol sociabilnosti (npr. *rad je v družbi*) kot malčke, malčke pa pogosteje v smislu negativnega pola obvladljivosti (npr. *je trmast*) kot starejše otroke. Poleg tega so vestnost pogosteje pripisale starejšim otrokom, zlasti starejšim predšolskim, tako marljivost (npr. *je vztrajen; ko se česa loti, tega ne dokonča*) v celoti kot pozitivni pol skrbnosti (npr. *pazi na svoje stvari*). V kontekstu kategorij čustvene stabilnosti in odprtosti-intelekt so bili deleži vzgojiteljičinih opisov otrok podobni kot tisti, ki so jih o otrocih posredovali njihovi starši, enako tudi starostni trendi k porastu opisov otrok v kategoriji odprtost-intelekt, medtem ko so bili starostni trendi znotraj kategorije čustvene stabilnosti obratni kot starostni trendi, ugotovljeni na vzorcu otrokovih staršev. Z naraščajočo starostjo otrok so jim vzgojiteljice pripisovale manj značilnosti, ki se uvrščajo v kategorijo čustvene stabilnosti, vendar razlike med

starostnimi skupinami niso dosegle ravni statistične značilnosti. To raven pa so razlike med starostnimi skupinami dosegle le v okviru kategorije vestnosti: otroci v vrtcu se z naraščajočo starostjo vse pogosteje vključujejo v dejavnosti, ki so podobne delu, pa tudi vzgojiteljice prednje postavljajo pričakovanja, ki od otrok zahtevajo več notranjega nadzora nad vedenjem. V tem kontekstu vzgojiteljice verjetno postanejo bolj pozorne na značilnosti otrok kot so pozornost, koncentracija, odgovornost, natančnost itn. (Zupančič, 2002; Zupančič in Kavčič, 2002a). Razlike v deležih opisov različno starih predšolskih otrok, ki so jih posredovali otrokovi starši in vzgojiteljice seveda ne pomenijo, da so bodisi eni ali druge neadekvatno opisovali otroke, pač pa, da otrokove značilnosti nekoliko drugače zaznavajo odrasle osebe, ki so z otroki v vsakdanjih interakcijah v različnih kontekstih in imajo v odnosu do otroka različne vloge in sicer najverjetneje zaradi tega, ker se otroci v različnih kontekstih (npr. dom, vrtec) nekoliko drugače vedejo in, ker so z ozirom na svojo vlogo odrasli pozorni na različne vidike otrokovih značilnosti.

Slovenski rezultati o starostnih trendih v strukturi starševske zaznave osebnosti predšolskih otrok se pretežno skladajo z rezultati, ugotovljenimi v drugih državah (Slotboom in dr., 1998). S starostjo otrok upada količina opisov, ki sodijo v kategorijo ekstravertnosti, zlasti tistih, ki se nanašajo na podkategorijo sociabilnosti, narašča pa število opisov v kategoriji sprejemljivosti (z izjemo upada opisov na negativnem polu obvladljivosti), medtem ko se delež opisov v kategorijah čustvene stabilnosti ter odprtosti-intelektu v zgodnjem otroštvu značilno ne spreminja. Enako se ta delež značilno ne spreminja, vsaj iz slovenskih študij sodeč, iz obdobja dojenčka v zgodnje otroštvo (Zupančič, 2002). Za razliko od slovenskih rezultatov, dobljenih pri otrokovih starših, je v vseh drugih državah z otrokovo starostjo značilno naraščalo število opisov otrok v kategoriji vestnosti (Slotboom in dr., 1998), v Sloveniji pa le med obdobjema dojenčka in malčka (Zupančič, 2001b; v recenziji). V obdobju zgodnjega otroštva pa sva slovenski avtorici (Zupančič in Kavčič, 2002a) glede vestnosti enake rezultate dobili, ko so otroke opisovale njihove vzgojiteljice. Po interpretaciji tujih avtorjev in avtoric (Slotboom in dr., 1998) je s starševske perspektive za mlajše otroke, v primerjavi s starejšimi, verjetno pomembnejša sociabilnost, vključno z otrokovim srečevanjem novih ljudi in sklepanjem stikov z drugimi otroki. Poleg tega se starši mlajših otrok bolj osredotočajo na otrokovo obvladljivost (ugodljivost, pripravljenost slediti navodilom, sodelovanje), kar predstavlja otrokov način odzivanja na zunanji nadzor, medtem ko starši starejših predšolskih otrok od njih pričakujejo več notranjega nadzora nad vedenjem. Zaradi tega naj bi tudi v prostih opisih staršev s starostjo otrok upadalo število opisov na negativnem polu obvladljivosti, ki odraža upiranje zunanjemu nadzoru, in naraščalo število opisov v kategoriji vestnosti, ki odraža razvoj otrokove sposobnosti notranjega nadzora nad vedenjem ali pa pomanjkanje tega nadzora (negativni pol kategorije).

Faktorske analize vprašalnikov osebnostnih značilnosti predšolskih otrok

Faktorska struktura osebnostnih značilnosti na vprašalnikih, ki temeljijo na leksikalnem pristopu.

V preteklem desetletju je mnogo raziskovalcev skušalo povezati različne temperamentne sestavine in tipe pri predšolskih otrocih s petfaktorsko strukturo osebnosti v odraslosti (npr. Ahadi in Rothbart, 1994; Graziano, Jensen-Campbell in Sullivan-Logan, 1998; Hagekull, 1994; Rothbart, Ahadi in Evans, 2000), redki pa so se v okviru petfaktorskega modela ukvarjali s preučevanjem strukture osebnosti predšolskih otrok kot se zrcali skozi zaznave odraslih, ki otroke ocenjujejo na lestvicah vedenja ali pri-

devnikov, ki vključujejo širši spekter otrokovih značilnosti kot posamična vedenja (npr. Draeger, 1995; Mervielde, Buyst in De Fruyt, 1994). Z vidika najnovejših razvojnopsiholoških spoznanj pa je pomanjkljivost teh merskih pripomočkov v tem, da se pojavlja vprašanje reprezentativnosti in uporabnosti posameznih postavk o otrokovih značilnostih, saj postavke izhajajo iz izbora, ki so ga izvedli raziskovalci (pogosto temeljijo na besedah, ki jih v danem jeziku uporabljamo za opis psiholoških značilnosti, in jih najdemo v jezikovnih slovarjih). Rezultati raziskav, v katerih so vzgojiteljice ocenjevale otroke na tako oblikovanih lestvicah pridevnikov (npr. Mervieldova prilagojena lestvica, 1992), in na osebnostnih vprašalnikih za otroke, npr. vprašalnik Littla in B. Wanner (1998) (Cegnar, 2001; Mervielde in dr., 1994; Zupančič, Kavčič in Fekonja, v tisku), navajajo na sklep, da vzgojiteljice organizirajo svojo zaznavo predšolskih otrok v okviru štirih faktorjev. Ta struktura se s starostjo otrok nekoliko spreminja. Sinteza ugotovitev različnih raziskav, nakazuje naslednjo shemo (glej sliko 3) razvoja osebnostne strukture od prvega do osmega leta otrokove starosti (s predstavljeno strukturo pojasnimo okoli 70% variabilnosti, vsi faktorji imajo lastno vrednost večjo od 1, notranjo zanesljivost pa višjo od 0,74):

Slika 3. Razvoj faktorjske strukture osebnosti v otroštvu: leksikalni pristop.

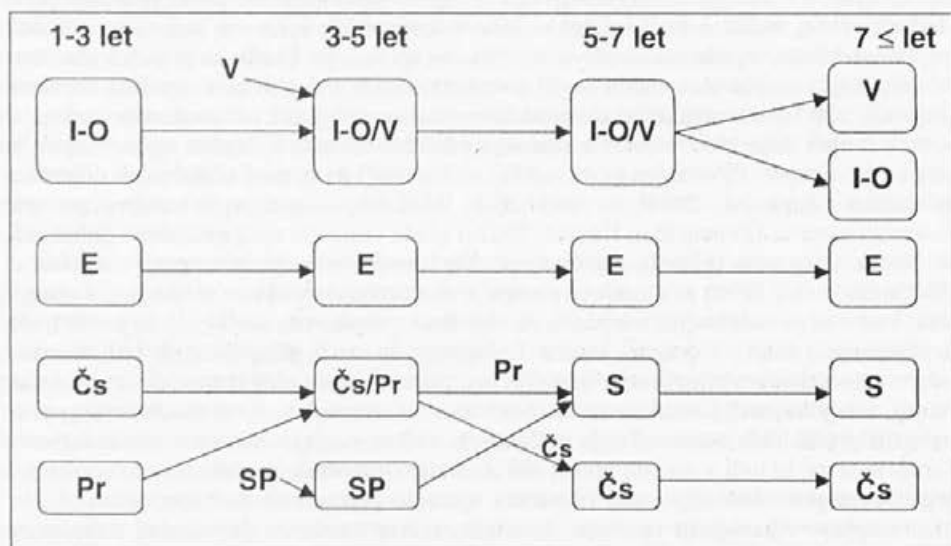

Legenda: I-O = intelekt-odprtost; E = ekstravertnost; Čs = čustvena stabilnost; Pr = priljubljenost; V = vestnost; I-O/V = kombinirani faktor intelekt-odprtost/vestnost; Čs/Pr = kombinirani faktor čustvena stabilnost/priljubljenost; SP = socialna prilagodljivost; S = sprejemljivost; ploščina likov relativno in aproksimativno ponazarja delež variabilnosti, ki jo pojasnimo s posameznimi faktorji.

Za razliko od belgijskih raziskovalcev (Mervielde in dr., 1994) smo slovenske raziskovalke (Zupančič in dr., v tisku) uporabile Bipolarno lestvico pridevnikov na vzorcu vzgojiteljic, ki so ocenjevale tudi otroke, mlajše od štirih let. Lestvice, ki se vežejo na dimenzijo vestnosti so se izkazale kot neprimerne za ocenjevanje otrok, mlajših od treh let. Tako smo avtorice v obdobju malčka izločile samostojni faktor

intelekt-odprtost, ki se je v naslednjem razvojnem obdobju (od 3 do 5 let) združil z vestnostjo v kombinirani faktor. Ta kombinirani faktor se v celotnem predšolskem obdobju ni diferenciral na dva samostojna in je ostal stabilen do konca obdobja zgodnjega otroštva (Mervielde in dr., 1994; Zupančič in dr., v tisku). Njegova diferenciacija na dva samostojna faktorja, vestnost in intelekt-odprtost, pa je sovpadla s časom otrokovega všolanja (Mervielde in dr., 1994). Med predšolskimi otroki vzgojiteljice verjetno ne opazijo vedenja, ki bi jim omogočalo jasno razločiti med tema dvema robustnima osebnostnima dimenzijama, ali pa razločevanje med njima ni funkcionalno pri ocenjevanju predšolskih otrok. Tako naj bi postalo šele z začetkom šolanja, ko učiteljice zaznajo razlike znotraj skupine (ne)uspešnih otrok, ki so (ne)uspešni zaradi (ne)vloženega truda, in tistimi, ki so pri učenju (ne)učinkoviti zaradi svojih intelektualnih (ne)sposobnosti.

Kot prikazuje slika 3 se je v vseh obravnavanih starostnih skupinah kot neodvisen in stabilen izrazil faktor ekstravertnosti, faktor čustvene stabilnosti pa se je v zgodnjem otroštvu izkazal kot nestabilen. Podrobnejša analiza (Zupančič in dr., v tisku) je pokazala, da je čustvena stabilnost v obdobju malčka sicer samostojen faktor, vendar kaže precejšnje sekundarne obremenitve na faktorju ekstravertnosti, kar ni značilno tudi za zgodnje otroštvo. V tem obdobju se čustvena stabilnost najprej poveže s priljubljenostjo (poddimensija sprejemljivosti) v kombinirani faktor, na prehodu v srednje otroštvo, pa se ta faktor razdruži v dva neodvisna, čustveno stabilnost z nižjimi sekundarnimi obremenitvami posameznih lestvic, ki jo tvorijo, na drugih faktorjih, in sprejemljivost, ki jo sestavljata priljubljenost ter otrokove značilnosti, ki so se v mlajši starostni skupini (tri do pet let) združevale v samostojen faktor socialne prilagojenosti. Sprejemljivost v celoti se je kot samostojen faktor v slovenski analizi podatkov izrazila šele v najstarejši obravnavani skupini predšolskih otrok. Njeni razvojni poti pa lahko sledimo od obdobja malčka, v katerem so bile za ocenjevanje primerne le nekatere lestvice, ki po predpostavki sodijo v dimenzijo sprejemljivosti in se vsebinsko najbolje prilegajo poddimenziji priljubljenosti (npr. *prijazen - neprijazen*). V naslednji starostni skupini se je priljubljenost bolj povezovala s čustveno stabilnostjo kot z novim razmeroma neodvisnim faktorjem socialne prilagojenosti, ki je bil sestavljen iz tistih lestvic, za katere so vzgojiteljice menile, da niso primerne za ocenjevanje malčkov, ker takih značilnosti pri njih ne opazijo (npr. *sebičen - nesebičen*). V naslednji starostni skupini pa sta se priljubljenost in socialna prilagojenost združila v sprejemljivost. Mervielde in sodelavca (1994), ki so preučevali razvoj faktorjske strukture v z enakim merskim pripomočkom na belgijskih otrocih med četrtem in dvanajstim letom starosti so v starostni skupini odkrili povsem enako strukturo osebnostnih značilnosti najstarejše skupine predšolskih otrok kot slovenske avtorice, poleg tega so belgijski raziskovalci odkrili nadaljnjo diferenciacijo kombiniranega faktorja intelekt-odprtost med šestim in osmim letom starosti, medtem ko so ekstravertnost, čustvena stabilnost in sprejemljivost ostali stabilni do najstarejše starostne skupine, ki so jo preučevali. Enako sta se med učenci, ki so jih ocenjevale njihove učiteljice, kot stabilna izkazala tudi faktorja vestnost in intelekt-odprtost.

Faktorska struktura osebnostnih značilnosti na vprašalnikih, ki temeljijo na pristopu prostih opisov

Na podlagi prostih opisov otrokove osebnosti so začeli raziskovalci in raziskovalke razvijati novo vrsto osebnostnih vprašalnikov za otroke, ki se sestojijo iz ekološko veljavnih postavk, t. j. tistih, ki so pomembne za otrokove referenčne osebe in po katerih te osebe otroke med seboj primerjajo. Postavke v vprašalnikih, ki izhajajo iz prostih

opisov, so bolj kontekstualne in ne odražajo teoretskih konceptov raziskovalcev, temveč otrokove značilnosti, kot jih zaznavajo osebe, ki so z otroki v vsakdanjih interakcijah. To je ključnega pomena zaradi tega, ker se te osebe v večji meri odzivajo na tiste značilnosti, ki jih pri otrocih zaznajo kot pomembne, v primerjavi z značilnostmi, ki jih zaznavajo kot manj bistvene. Že v prvo obliko vprašalnikov so avtorji in avtorica (npr. Besevegis in Pavlopoulos, 1999; Mervielde in De Fruyt, 1999; Halverson in Havill, 1997) vključili proporcionalno enako število postavk po posameznih (pod)kategorijah petfaktorske taksonomske sheme, ki so ga predhodno odkrili v starševih prostih opisih otrokovih individualnih značilnosti. Vprašalniki za različno stare otroke in v različnih državah so tako vsebovali nekoliko različno število postavk, ki izhajajo iz posameznih (pod)kategorij. V nadaljevanju so te vprašalnike preizkusili na novih vzorcih staršev, vprašalnike faktorizirali, izločili psihometrično neprimerne postavke ter postopek ponovili na neodvisnih vzorcih staršev. V naslednji fazi so iz starostno in nacionalno specifičnih vprašalnikov, pri katerih se je pokazala precejšnja stopnja prekrivanja med latentnimi strukturami osebnosti, dobljenimi v različnih starostnih skupinah (Mervielde in De Fruyt, 1999) in v različnih državah (Halverson in Havill, 2001), razvili univerzalne vprašalnike individualnih razlik med otroki, in sicer tako, da so obdržali postavke, skupne različnim starostnim skupinam, specifične pa izločili (Havill, 2002). Vprašalnik individualnih razlik med otroki (Halverson in Havill, 2001) sva prevedli in priredili v slovenski jezik M. Zupančič in T. Kavčič (2002b) ter ga preizkusili na vzorcu vzgojiteljic, ki so ocenjevale otroke, stare med tri in sedem let, iz njihove skupine v vrtcu. Rezultati so shematsko prikazani na sliki 4.

Slika 4. Razvoj faktorске strukture osebnosti v zgodnjem in srednjem otroštvu: pristop prostih opisov.

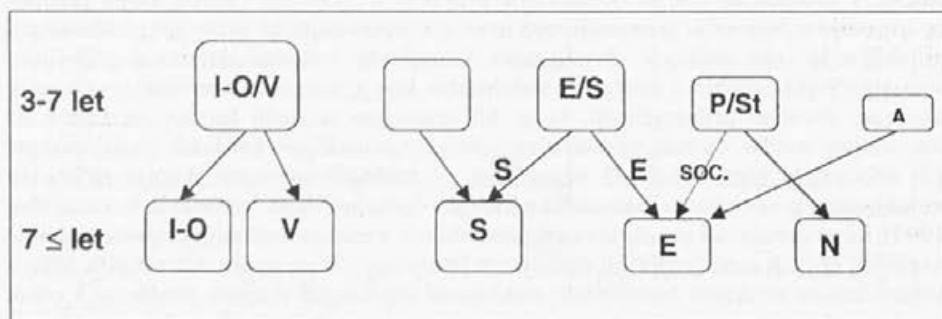

Legenda: I-O/V = kombinirani faktor intelekt-odprtost/vestnost; I-O = intelekt-odprtost; V = vestnost; nS = nesprejemljivost; S = sprejemljivost; E/S = kombinirani faktor ekstravertnost/sprejemljivost; E = ekstravertnost; P/St = kombinirani faktor plašnost/strah; soc. = poddimenzija sociabilnosti; A = poddimenzija aktivnosti; N = nevroticizem (čustvena nestabilnost); ploščina likov relativno in aproksimativno ponazarja delež variabilnosti, ki jo pojasnimo s posameznimi faktorji.

Faktor intelekt-odprtost/vestnost na vzorcu tri- do sedemletnih slovenskih otrok, ki so jih ocenjevale njihove vzgojiteljice na slovenskem Vprašalniku individualnih razlik za otroke, sestavljajo lestvice inteligentnosti (faktorska obremenitev: 0,87), organiziranosti (0,82), odkrenljivosti (-0,81), dosežka (0,73), odprtosti (0,71) in ugodljivosti (0,70). Faktor nesprejemljivosti združuje lestvice močna volja (0,93), antagonizem

(0,84) in negativna čustva (0,76), kombinirani faktor ekstravertnost/sprejemljivost sestavljajo pozitivna čustva (0,81), upoštevanje drugih (0,76) in sociabilnost (0,55), kombinirani faktor plašnost/strah vključuje lestvice socialna plašnost (-0,85), strah (-0,73) in sociabilnost (0,58), peti, najmanjši faktor pa je nasičen le z aktivnostjo (0,78) (Zupančič, Kavčič in Havill, 2002). Podobne faktorske strukture so se pokazale v ZDA, na Kitajskem in v Grčiji (Havill, 2002), ki so se v obdobju otrokovega šolanja diferencirale v "standardno" petfaktorsko strukturo. Prvi faktor je razpadel na neodvisna intelekt-odprtost in vestnost, v faktor sprejemljivost so se združile lestvice sprejemljivega in nesprejemljivega vedenja, ekstravertnost se je diferencirala v neodvisni faktor, skupaj s sociabilnostjo in aktivnostjo, nevroticizem (ali čustvena nestabilnost) pa se je pojavil kot neodvisen faktor in vključeval socialno plašnost, strah ter negativna čustva.

Pomen ugotovitev o razvoju osebnostnih značilnosti predšolskih otrok

Osebnostne značilnosti predšolskih otrok se, podobno in višje kot kot temperamentne, povezujejo s kakovostjo njihovih odnosov z vrstniki. Pri predšolskih otrocih se količina, pa tudi kakovost teh odnosov pozitivno povezuje z ekstravertnostjo, priljubljenost otrok med vrstniki s sprejemljivostjo, učinkovito reševanje konfliktov z vrstniki pa s sprejemljivostjo in čustveno stabilnostjo (Graziano in dr., 1998). Na vzorcu slovenskih otrok med tretjim in petim letom starosti se je ekstravertnost najvišje povezovala z odsotnostjo težav ponotrnanjenja, t. j. z odsotnostjo žalosti, anksioznosti in izoliranosti otrok v vrstniški skupini v vrtcu (56% skupne variabilnosti), kombinirani faktor čustvena stabilnost/priljubljenost in socialna prilagojenost pa sta se najvišje povezovala s splošnim socialnim prilagajanjem otrok v vrtcu, t. j. s kakovostjo njihovega čustvenega izražanja, odnosov z vrstniki in vzgojiteljico (52% in 40% skupne variabilnosti) ter z odsotnostjo težav pozunanjenja, t. j. z odsotnostjo jeznega, agresivnega in egoističnega odzivanja do vrstnikov v vrtcu (40% in 38% skupne variabilnosti). Kombinirani faktor intelekt-odprtost/vestnost se je najvišje povezoval s socialno kompetentnostjo otrok (42% skupne variabilnosti) in z njihovim splošnim socialnim prilagajanjem v vrtcu (38% skupne variabilnosti). Na vzorcu pet- do sedemletnih otrok, ki so obiskovali vrtec, sva isti avtorici (Zupančič in Kavčič, v pripravi) ugotovili nižje, a statistično značilne, povezave s sestavljenimi pokazatelji otrokovega socialnega vedenja v vrtcu (kar kaže tudi na starostno diferenciacijo socialnega vedenja), višje povezave osebnostnih faktorjev pa so se pokazale s specifičnimi lestvicami socialnega vedenja. Tako se je faktor intelekt-odprtost/vestnost najvišje povezoval z otrokovim vključevanjem v vrstniško skupino in samostojnostjo v odnosu do vzgojiteljice (z obema posameznima lestvicama ta faktor deli 36% variabilnosti), ekstravertnost z zaupljivostjo (69% skupne variabilnosti) in vključevanjem v vrstniško skupino (56% skupne variabilnosti), sprejemljivost s prosocialnim vedenjem do vrstnikov (46% skupne variabilnosti) čustvena stabilnost pa s samostojnostjo v odnosu do vzgojiteljice (30% skupne variabilnosti).

Mervielde in sodelavca (1994) so na primeru rezultatov na Bipolarnih lestvicah osebnostnih pridevnikov pokazali napovedno veljavnost kompleksa treh osebnostnih dimenzij na učni dosežek učencev. Moč napovedi pa je naraščala s kronološko starostjo učencev. Najpomembnejša prediktorja učne uspešnosti sta bila faktorja vestnost in intelekt-odprtost, majhen delež variabilnosti v učnem uspehu pa je napovedal tudi faktor ekstravertnosti. Multipla solucija, ki je vključevala vse tri osebnostne faktorje v napovedi učne uspešnosti, je v prvih dveh razredih pojasnila 45% variabilnosti, v petem in šestem razredu pa 62%. Podobno so na starejših šolskih otrocih in mladostnikih ugotavili John, Caspi, Robins, Moffitt in Stouthamer-Loeber (1994) s Kalifornijskim Q nizom za otroke, merskim pripomočkom, s katerim naj bi primarno ocenjevali otrokovo

neodvisnost od polja, prožnost jaza in nadzor jaza, ter s katerim so avtorji replicirali petfaktorsko strukturo z dvema dodatnima faktorjema, razdražljivostjo in aktivnostjo (za slednja dva so Lamb, S. Chuang, Wessels, Broberg in Hwang, 2002, pokazali, da nista neodvisna, temveč se razdražljivost vključuje v faktor sprejemljivosti, aktivnost pa v ekstravertnost). Z učno uspešnostjo in kognitivnimi sposobnostmi učencev sta se najvišje in značilno povezovala faktorja odprtosti in vestnosti. Lamb in sodelavci (2002) so prišli do podobnih ugotovitev tudi na vzorcu mlajših otrok. Odprtost je značilno, a razmeroma nizko, napovedovala otrokove besedne sposobnosti, vestnost pa je zmerno napovedovala računске sposobnosti šest- do osemletnih otrok. Značilne povezave med otrokovimi osebnostnimi značilnostmi so se pokazale tudi na področju otrokovega prilagajanja na šolo. Bolj ekstravertni otroci so se hitreje prilagodili na svoje nove vrstnike ob vstopu v šolo kot manj ekstravertni, bolj sprejemljivi in vestni pa so hitreje usvojili šolska pravila in bolj učinkovito sledili učnemu procesu kot manj sprejemljivi in manj vestni otroci, medtem ko so čustveno bolj nestabilni otroci večkrat jokali v šoli, bili bolj anksiozni, potrebovali več časa, da so se prilagodili na svoje sošolce in so imeli nasploh več težav s prilagajanjem na šolo.

Ne glede na prisotnost različnih dejavnikov tveganja otrokove osebnostne značilnosti kot jih ugotavljamo tudi z najnovejšim vprašalnikom, ki je nastal na podlagi pristopa prostih opisov, visoko napovedujejo otrokovo socialno prilagajanje v vrtcu in kasneje v šoli. Po pomembnosti prispevka so to: intelekt-odprtost, ekstravertnost, vestnost, sprejemljivost in čustvena stabilnost. Osebnostne dimenzije na otrokovo socialno prilagajanje v vrtcu in šoli vplivajo preko kakovosti njegovega odnosa z vzgojiteljico/učiteljico. Konfliktni odnosi z vzgojiteljico/učiteljico se npr. posledično povezujejo z otrokovo socialno neprilagojenostjo ter z učno neuspešnostjo (Reed-Victor, Pelco in De Kruijff, 2002).

S pristopom prostih opisov smo razvojni psihologi in psihologinje dosegli dva izmed pomembnih ciljev v preučevanju osebnostnih značilnosti otrok: (a) razvili merske pripomočke za ocenjevanje tistih osebnostnih konstruktov pri različno starih otrocih, ki so pomembni za njihove starše, vzgojiteljice in učiteljice, ter se povezujejo s pomembnimi vidiki otrokovega prilagajanja; (b) s pomočjo novih merskih pripomočkov bomo lahko spremljali razvoj posameznikovih osebnostnih značilnosti iz zgodnjega otroštva v kasnejša obdobja njegovega življenja, ugotavljali stabilnost/nestabilnost, kontinuiranost/diskontinuiranost razvoja the značilnosti in različne povezave med osebnostnimi dimenzijami ter pomembnimi vidiki otrokovega prilagajanja na okolje. Sočasno smo pridobili tudi nekaj pokazateljev, na podlagi katerih sklepamo, da bi lahko po istem postopku razvili podobne pripomočke tudi za preučevanje razvoja osebnostnih značilnosti dojenčkov in malčkov.

LITERATURA

- Ahadi, S. A. in Rothbart, M. K. (1994). Temperament, development, and the Big Five. V C. F. Halverson, Jr., G. A. Kohnstamm in R. P. Martin (ur.), *The developing structure of temperament and personality from infancy to adulthood* (str. 198-208). Hillsdale, NJ: Erlbaum.
- Besevigi, E. in Pavlopoulos, V. (1999). *Personality structure in infancy and childhood: Developmental trends in relation to the Big-Five*. Prispevek predstavljen na 9. Evropski konferenci o razvojni psihologiji, Spetses.
- Buss, A. H. in Plomin, R. (1984). *A temperament theory of personality development*. New York: Wiley.
- Carey, W. B. in McDevitt, S. C. (1978). Revision of the Infant Temperament Questionnaire, *Pediatrics*, 61, 735-739.
- Cegnar, P. (2001). *Dimenzije osebnosti starejših predšolskih otrok in njihova povezanost s prilagojenostjo v vrtcu*. Neobjavljena diplomska naloga, Filozofska fakulteta, Ljubljana.

- Digman, J. M. in Inouye, J. (1986). Further specification of the five robust factors of personality. *Journal of Personality and Social Psychology*, 50, 116-123.
- Draeger, R. M. (1995). Testing the Five-Factor model of personality in preschool children. *Journal of Social Behavior and Personality Monographs*, 10, 51-74.
- Graziano, W. G., Jensen-Campbell, L. A. in Sullivan-Logan, G. M. (1998). Temperament, activity, and expectations for later personality development. *Journal of Personality and Social Psychology*, 74, 1266-1277.
- Hagekull, B. (1994). Infant temperament and early childhood functioning: Possible relations to the five-factor model. V C. F. Halverson, Jr., G. A. Kohnstamm in R. P. Martin (ur.), *The developing structure of temperament and personality from infancy to adulthood* (str. 227-240). Hillsdale, NJ: Erlbaum.
- Halverson, C. F. Jr. in Havill, V. L. (1997). *Inventory of Children's Individual Differences* (ICID). Athens, GA: University of Georgia.
- Halverson, C. F. Jr. in Havill, V. L. (2001). *Inventory of Child Individual Differences*. Athens, GA: University of Georgia.
- Havill, V. L. (2002). *Culturally and age decentered scoring of ICID based on US, Chinese and Greek respondents*. Neobjavljene analize podatkov. Athens, GA: University of Georgia.
- Havill, V. L., Allen, K., Halverson, C. F. Jr., in Kohnstamm, G. A. (1994). Parents' use of Big Five categories in their natural language descriptions of children. V C. F. Halverson, Jr., G. A. Kohnstamm in R. P. Martin (ur.), *The developing structure of temperament and personality from infancy to adulthood* (str. 371-386). Hillsdale, NJ: Erlbaum.
- John, O. P. (1990). The Big Five factor taxonomy: Dimensions of personality in the natural language and in questionnaires. V L. A. Pervin (ur.), *Handbook of personality: Theory and research* (str. 66-100). New York: Guilford.
- John, O. P., Caspi, A., Robins, R. W., Moffitt, T. E. in Stouthamer-Loeber, M. (1994). The "Little Five": Exploring the nomological network of the Five-Factor Model of personality in adolescent boys. *Child Development*, 65, 160-178.
- Kohnstamm, G. A., Halverson, C. F. Jr., Havill, V. L. in Mervielde, I. (1996). Parents' free descriptions of child characteristics: A cross-cultural search for the developmental antecedents of the Big Five. V S. Harkness in C. M. Super (ur.), *Parents' cultural belief systems: Their origins, expressions, and consequences* (str. 27-55). New York: Guilford.
- Kohnstamm, G. A., Halverson, C. F. Jr., Mervielde, I. in Havill, V. L. (1998). Analyzing parental free descriptions of child personality. V G. A. Kohnstamm, C. F. Halverson, Jr., I. Mervielde in V. L. Havill (ur.), *Parental free descriptions of child personality* (str. 1-19). Mahwah, NJ, London: Lawrence Erlbaum Associates, Publishers.
- Kohnstamm, G. A., Mervielde, I., Besevegis, E. in Halverson, C. F., Jr. (1995). Tracing the Big Five in parents' free descriptions of their children. *European Journal of Personality*, 9, 283-304.
- Lamb, M. E., Chuang, S. S., Wessels, H., Broberg, A. G. in Hwang, C. P. (2002). Emergence and construct validation of the Big Five factors in early childhood: A longitudinal analysis of their ontogeny in Sweden. *Child Development*, 73, 1517-1524.
- Little, T. D. in Wanner, B. (1998). *Validity of a Big-Five Personality Inventory for Children (B5P-C)*. Preispevek predstavljen na Srečanju Mednarodnega društva za reziskovanje razvoja vedenja, Bern.
- Martin, R. P., Wisenbaker, J. in Huttunen, M. (1994). Review of factor analytic studies of temperament measures based on Thomas-Chess structural model: Implications for the Big Five. V C. F. Halverson, Jr., G. A. Kohnstamm in R. P. Martin (ur.), *The developing structure of temperament and personality from infancy to adulthood* (str. 157-172). Hillsdale, NJ: Erlbaum.
- Mervielde, I. (1992). The B5BBS-25: A Flemish set of bipolar markers for the Big-Five personality factors. *Psychologica Belgica*, 32, 195-210.
- Mervielde, I. (1994). A five-factor model classification of teachers' constructs on individual differences among children ages 4 to 12. V C. F. Halverson, Jr., G. A. Kohnstamm in R. P. Martin (ur.), *The developing structure of temperament and personality from infancy to adulthood* (str. 387-397). Hillsdale, NJ: Erlbaum.
- Mervielde, I., Buyst, V. in De Fruyt, F. (1994). The validity of the Big-Five as a model for teachers' ratings of individual differences among children aged 4-12 years. *Personality and Individual Differences*, 18, 525-534.

- Mervielde, I. in De Fruyt, F. (1999). Construction of the Hierarchical Personality Inventory for Children (HiPIC). V I. Mervielde, I. Deary, F. De Fruyt in F. Ostendorp (ur.), *Personality psychology in Europe. Proceedings of the Eighth European Conference on personality Psychology* (str. 107-127). Tilburg: Tilburg University Press.
- Presley, R. in Martin, R. (1994). Toward a macro-structure of childhood temperament. *Journal of Personality*, 94, 415-448.
- Reed-Victor, E., Pelco, L. E. in De Kruijff, R. (2002). *Young children's individual differences and teacher-child relationships*. Prispevek predstavljen na 11. Evropski konferenci o osebnosti, Jena.
- Rothbart, M. K., Ahadi, S. A. in Evans, D. E. (2000). Temperament and personality: Origins and outcomes. *Journal of Personality and Social Psychology*, 78, 122-135.
- Rothbart, M. K. in Derryberry, D. (1981). Development of individual differences in temperament. V M. E. Lamb, in A. L. Brown (ur.), *Advances in developmental psychology* (vol. 1, str. 37-86). Hillsdale, NJ: Erlbaum.
- Slobroom, A.-M., Havill, V. L., Pavlopolous, in De Fruyt, F. (1998). Developmental changes in personality descriptions of children: A cross-national comparison of parental descriptions of children. V G. A. Kohnstamm, C. F. Halverson, Jr., I. Mervielde in V. L. Havill (ur.), *Parental free descriptions of child personality* (str. 127-154). Mahwah, NJ, London: Lawrence Erlbaum Associates, Publishers.
- Thomas, A. in Chess, S. (1977). *Temperament and development*. New York: Bruner/Mazel.
- Zupančič, M. (2001a). Parents' free descriptions of their infants/toddlers: Do they resemble the Five-factor model of personality? *Psihološka obzorja*, 10(3), 21-41.
- Zupančič, M. (2001b). Razvojni predhodniki velikih petih dimenzij osebnosti. V L. Marjanovič Umek in M. Zupančič (ur.), *Razvojna psihologija: izbrane teme* (str. 28-41). Ljubljana: Filozofska fakulteta.
- Zupančič, M. (2002). *Individualne razlike v osebnostnih značilnostih predšolskih otrok: razvojnopsihološki vidik*. Prispevek predstavljen na 4. Kongresu psihologov Slovenije, Radenci.
- Zupančič, M. (v recenziji). *Parental free descriptions of child personality: Applicability of the Five-Factor model taxonomy from infancy through early childhood*.
- Zupančič, M. in Kavčič, T. (2002a). Toddlers' and pre-school children's characteristics as perceived by their mothers and pre-school teachers: Do their free descriptions resemble the Five-factor model of personality? *Psihološka obzorja*, 11(1), 7-24.
- Zupančič, M. in Kavčič, T. (2002b). Vprašalnik individualnih razlik za otroke – VIRO. Ljubljana: Katedra za razvojno psihologijo.
- Zupančič, M. in Kavčič, T. (v pripravi). *The relationship between personality dimensions and social behaviour in pre-school children*.
- Zupančič, M., Kavčič, T. in Fekonja, U. (v tisku). The personality structure of toddlers and pre-school children as perceived by their kindergarten teachers. *Psihološka obzorja*, 12(1).
- Zupančič, M., Kavčič, T. in Havill, V. L. (2002). *Personality dimensions in pre-school children obtained by Slovenian respondents using culturally centered scoring*. Neobjavljene analize podatkov. Athens, GA, Ljubljana: University of Georgia, Filozofska fakulteta.