

SPOMINSKI ZAPISI
KULTURA
VZGOJA
ZGODOVINA
ŠTUDIJE
DRUŠTVA
ŠPORT
POTOPISI

KOROSKI FUŽINAR

GENERALNI POKROVITELJ

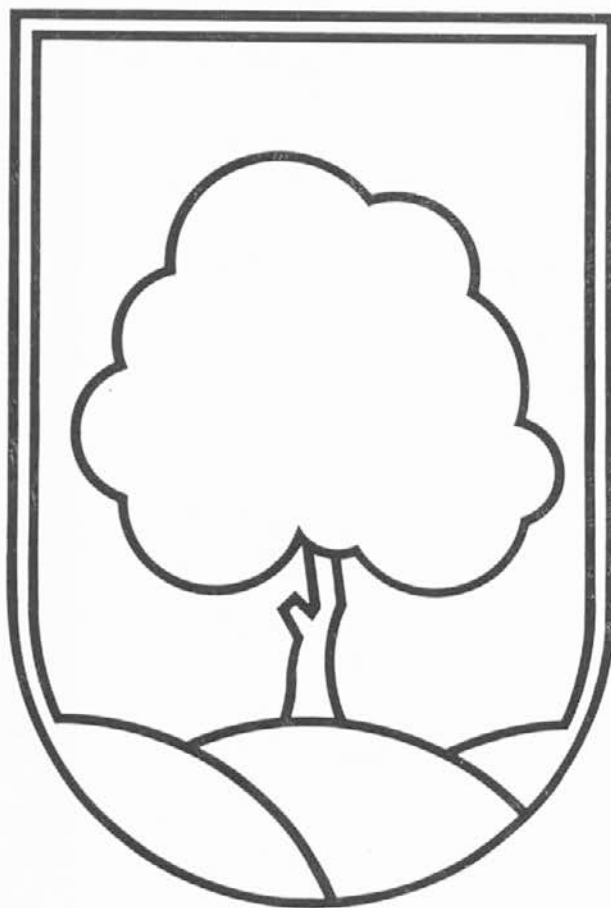

Skupščina občine Ravne na Koroškem
Čečovje 12
62390 Ravne na Koroškem

Koroški fužinar je ustanovila Železarna Ravne leta 1951. Ta številka je izšla s pomočjo objavljenih pokroviteljev. Izdal jo je nekdanji Oddelek za informiranje v Železarni Ravne, sedaj Medicalgraf, d.o.o., Koroška 14, Ravne na Koroškem.

Uredništvo: glavna in odgovorna urednica mag. Andreja Čibron - Kodrin, novinarka in lektorica Mojca Potočnik, tehnična urednica Jelka Jamšek.

Tel: 0602 21 131, urednica int. 6305.

Fotografije so prispevali avtorji besedil, Koroški muzej Ravne na Koroškem, Koroška osrednja knjižnica dr. Franca Sušnika Ravne, Koroški pokrajinski muzej Slovenj Gradec in uredništvo.

Tisk: Grafika & Gergek, Prevalje.

Glasilo se po mnenju Ministrstva za informiranje (št. 23/128 - 92) šteje med izdelke, za katere se plačuje davek od prometa proizvodov po stopnji 5 %.

VSEBINA

O KOROŠKIH ZAPISIH IN ŽIVLJENJU DR. FRANCA SUŠNIKA Silva Sešel	2	KLJUČAVNICE IN ZAPAHI V PRETEKLOSTI Metod Horjak	26
KSAVER MEŠKO 1874 - 1964 - 1994 Janez Mrdavšič	4	DOMAČIN AVGUST PUH - AVSTROGRSKI MORNARIŠKI PODČASTNIK Ervin Wlodyga	29
AVGUST KUCHAR - STROKOVNJAK IN VREDNIK Marjan Kolar	6	KOROŠKI PLEBISCIT V GRADIVU OKROŽNEGA SODIŠČA MARIBOR Emica Ogrizek	32
Pogovor o glasbi in ustvarjalnosti UMETNIK MORA GLEDATI V PRIHODNOST Mojca Potočnik	8	ORIS DELOVANJA ZAVEZNIŠKIH VOJAŠKIH MISIJ PRI KOROŠKIH ENOTAH NOV IN POS V LETIH 1944 - 1945 Dr. Risto Stojanovič	34
KAŠČE V MEŽIŠKI DOLINI Liljana Suhodolčan	10	75 LET PLANINSKEGA DRUŠTVA PREVALJE UTRINKI IZ BOGATE ZGODOVINE Franci Telcer	37
ŠMOHOR NEKOČ IN DANES Avguštin Raščan	12	ZAVETIŠČE GRS NA GROHATU Franci Telcer	40
PREDSTAVLJAMO MANJ ZNANE MUZEJSKE DEJAVNOSTI FOTOTEKA Miroslav Osojnik	13	NK KOROTAN - SUVEL PREVALJE LETOS V I. SNL IZ TRADICIJE RASTE KAKOVOST Vlado Petrič, Drago Kos	41
ETNOLOGIJA V OSNOVNI ŠOLI Karla Oder	15	40 LET ROKOMETA NA RAVNAH Milan Pavič	43
VODNIK PO MEŽIŠKI DOLINI Mojca Potočnik	17	JADRALNO PADALSTVO DRZNA DOŽIVETJA NA NEBU Vanda Bertoneclj, Miran Ozmec	45
VZGOJA OTROK VELIKI IN MALI KORAKI STARŠEV Cita Burnik	18	ČRNJANSKI OSMOŠOLCI NA PECI (Naravoslovni dan) Irena Greiner	47
NOVOSTI V PROSTOVOLJNEM ZDRAVSTVENEM ZAVAROVANJU Vilko Rek	20	SPOZNAVAJMO OKOLICO SNEŽNA JAMA NA RADUHI - Biser med naravnimi znamenitostmi Andreja Čibron - Kodrin	48
ŽIVETI V SVETU TIŠINE Mojca Potočnik	21	BILI SMO V KANADI. O.K. Jože Šater	51
RUŠEČE SE NOVE ZGRADBE ALI NAKLEPI ZOPER ARHITEKTURO ŠT. 2 O SMRTI IN POKOPALIŠČU Borut Bončina	22		

O Koroških zapisih in življenju dr. Franca Sušnika

Silva Sešel

Druugo leto bo Gimnazija čakala Abrahama, drugo leto bo minilo že petnajst let od smrti Franca Sušnika, njenega ustanovitelja in duhovnega očeta. V njegov spomin in za to priložnost sta konec letošnjega avgusta izšli dve knjigi o njegovem življenju in delu. V **Koroških zapisih** je profesor Tone Sušnik podpisan kot urednik očetove zapuščine. Tu so predvsem zapisi iz že objavljenih del in kaj so ljudje ko lesovi, ki so izšli leta 1968 za Sušnikovo 70-letnico, in **Prekmurski profili**, ki so bili izdani že leta 1929. V drugi - **Življenje in delo dr. Franca Sušnika** - pa je Tone Sušnik avtorsko izbral različna pisma, odlomke iz neobjavljenih, pa tudi že objavljenih del - predvsem pred vojno. Obe deli se med seboj prepletata, kot je bilo prepletano njegovo življenje.

SUŠKI ROD

"Suško je v svetu Uršlje gore. Ko je škof Hren zapisoval urbarske dajatve za cerkev na Uršlji gori, je še zapisal Sušnik v Suchim Verchu; toda že ob rojstvu Aleša Sušnika leta 1708 beremo v krstni matični knjigi **Ursulaberg**" (Življenje in delo..., str. 20). Sveta Uršula, varovanka enajst tisoč devic, je skrbela za rod. In ko je kuga pobirala svoj davek, je ostal le triletni Tomažek, in ko je zrasel, je Suška pušča zopet oživila in rod ni usahnil. Saga o rodu ni bila nikoli napisana. Škoda!

Ta Suška prst mu je bila blagoslov, moč, nevidna roka, ki se je za njim stegovala in mu ni dala, da bi se izneveril dedovemu domu in materni toplini. Kamorkoli je šel, ga je vabilo v uršljegorske frate, zato ji je napisal: **"Kar je v dolini pre-malo lepote, vsa je vzkipela v našo goro: v sinji baržun njenih lesov in v rdeče slapove šenturšeljic; v mogočno veličastvo njenih vih, v mir njenih mehkolasih trat in v svobodne razglede njenega vrha. In ko ji sonce zjutraj oblije teme s poljubom prve ljubezni in ji sname megleno odejo z naročja in izpod nog, se zmezijo sive skale ko ovčje črede, sence bežijo v divje globače Pogorelca in Rup, gams vodi družino v Suške frate..."**

Tudi Ljubenčev Urh, ko so ugasnile peči pre-valjških fužin, ni šel z drugimi v Donawitz ali Ameriko ali Westfalijo. **"Tiste dni, ko je bilo na Prevaljah veliko poslavljanje, se je pri Repniku napil. Ob svitu je vstal s klopi, šel v Jankovec in si je klofeto ovenčal z rumenim ženiteljnom in dišečim volčinom, potem je krenil na Goro, se ozrl po zakajenem dolu, spustil curek svoje vode nadenj in se zleknil v položno koševje**



brstečih šenturšeljic. Ves lep je bil svet pod njim; Urh ga je videl in je požrl grenki pljunek, da mu je crnil na srce."

Še prej pa so bile "postave", kakor jih je razglasila in nabila po svojih obratih **"Fužinarska oblastnina na Prevali dne 15. septembra 1852. leta. Zhas sa**

delo se zazhne ob šestih s jutra, ino terpi do sedmeh svezher. To je bil čas njegovega otroštva.

PROFESOR, POVEJ...

Leta 1904/5 je začel obiskovati šolo, ki je bila trdo nemška. Že leta 1910 se je vpisal na celovško gimnazijo in župnik Kesnar je finančno pomagal bistremu dijaku. Vmes se je začela prva svetovna vojna in bil je vpoklican v vojsko in doživel fronto v Ukrajini.

Po vojni se je vpisal na Filozofsko fakulteto v Ljubljani, vendar je diplomiral na zagrebški univerzi iz germanistike in jugoslovanske književnosti ter dosegel tudi doktorat.

Že jeseni 1922. leta je začel poučevati na novoustanovljeni murskosoboški gimnaziji. "Bil je zelo mlad, eleganten in vitek, v temni obleki, s temno kravato in v snežno beli srajci..." se spominjajo dijaki, "vneto smo se učili nemške glagole, kajti profesor je bil strog."

Premestitev v Beograd, doma pod Uršljo goro pa domači in Tončka, katerim so bile namenjene misli in besede. Potem "mariborsko obdobje", ki tudi pisateljsko pomeni najplodnejša leta (Prekmurski profili, Jugoslovanska književnost). Leta 1936 je izšlo njegovo najpomembnejše delo Pregled svetovne literature, ki je tudi prvi slovenski priročnik te vrste. Tu se je uveljavil kot pedagog, zaslovel kot izvrsten govornik, imel družino ... Tu so bili tudi izvrstni prijatelji, omizje triperesne deteljice, vzorni pluralizem: Franjo Baš je bil liberalec, Bogo Teply marksist in Sušnik krščanski socialist. In kako so bila ta prijateljstva dobrodošla po vojni, saj je Franjo Baš prav zaradi tega sodeloval pri oblikovanju Delavskega muzeja na Ravnah in Teply obnavljal cerkev na Uršlji gori. V Mariboru je bil najprej profesor na klasični gimnaziji, leta 1939 postal ravnatelj nepopolne realne gimnazije, nato ravnatelj učiteljsišča. Slovenec je 1939. leta zapisal: "Z dr. Sušnikom stopa v vrsto slovenskih srednješolskih ravnateljev mož, ki ne slovi le kot izboren profesor, marveč tudi po svojem vsestranskem kulturnem in narodnostnem udejstvovanju. Že ob prevratu je stal v prvih vrstah naših zavednih mož na narodnostni meji ... Povsem njegova zasluga je, da se je knjižnica Prosvetne zveze v Mariboru razvila v eno prvih in najboljše urejenih knjižnic." Ta bogata delovna popotnica mu je odprla marsikatera uradniška vrata, ko je po vojni postavljaj gimnazijo in študijsko knjižnico na Ravnah.

ZGODBA O ČLOVEKU

Vustvarjalno "mariborsko obdobje" je z vso silo vdrla druga svetovna vojna, mobilizacija, zlom jugoslovanske vojske. Organiziral si je civilno obleko, se skrival pred srditimi srbskimi oficirji, pred nemškimi vojaki, pred ustaši. S celovškimi spričevali gimnazije se je pretolkel mimo nemških vojakov in srečno prišel domov na Prevalje, kamor je že prej poslal družino. Tu je dobil službo na matičnem uradu in raziskoval svoj rod, si zapisoval in izpisoval (za roman?). 1943. leta so ga aretirali; izpustili, vendar je moral v Št. Pavel v samostansko knjižnico. Proti koncu leta 1944 so ga v Pliberku aretirali in 16. 1. 1945 je bil obsojen na smrt. Prerezal si je žile na roki, da bi ušel predsmrtni grozi obglavljenja. Rešili so ga in poslali v Dachau. Junija 1945 se je vrnil na Prevalje.

In zdaj se je njegovo delo - dvigniti dolino iz nicin k soncu - šele začelo. V starosvetne klopi, nabrane po vsej dolini, so sedli pobje in dekleta s Strojne, delavski iz guštanjskih in prevaljških personalov, iz oddaljene Koprivne in pastirji izpod Gore in iz sosednih dolin - Dravske in Mislinjske. Od tod so odhajali na univerze v Ljubljano, Zagreb in tudi Beograd. Doštudirali in se vračali. Seme je bogato obrodilo.

Vsakdo izmed nas nosi Sušnikovo povojno podobo, kajti njegov duh še vedno veje od vsepovsod, na Prevaljah so ostale Ugasle peči, gimnazija še pije iz njegovega izročila in grajski zidovi živijo, ker si generacije dijakov še vedno nabirajo znanje za veliki svet. Vsakdo ima drugačen kamenček spomina nanj in ljudska domišljija mu je že zdavnaj izoblikovala pisan mozaik.

Profesor Tone Sušnik je z izborom njegovih del in z biografijo osvetlil še tisto stran, predvsem intimno, ki je bila manj javna. Življenjepis dopolnjuje 31 slik, ki so vezane na njegovo življenjsko pot in družinsko okolje. Posebno literarno vrednost predstavljajo tudi pisma ženi. Kako je bil ljub, pa dokazujejo voščilnice njegovih dijakov za praznike in obletnice.

Na predstavitvi del v knjižnici dr. Franca Sušnika (imenovana po njem) je avtor izbora dejal, da je še veliko več vsega, kot pa, kar je zbral v dveh knjižicah. Veliko in tudi zelo raznoliko, vsestransko, zato je v velikih leksikonih izpuščeno njegovo ime. DELO JE MERILO ČLOVEKA je bilo njegovo pomembno življenjsko vodilo. Enciklopedije se pišejo v institucijah, življenja zunaj ne čutijo, a ga žal tudi ne pogršeajo. Taki ljudje niso ustoličeni v SAZU-ju, postanejo pa ljudske legende.



KSAVER MEŠKO

1874 - 1964 - 1994

Janez Mrdavšič

"Rodi se otrok v neznanosti, v svetu neznanosti, v svetosti, v skromnosti, v vetru, dežju in snegu, v hrepenenju in trpljenju. Daje v dnevi življenja iz svojih moči, iz krvi, iz srca. Da, kar najlepšega ima, in umrje v miru. Ostanje pa po njem njegovo delo in časten spomin..." tako je zaključil Meško spominski zapis o Prežihovem Vorancu, napisan za Prežihov zbornik (najbrž že leta 1956), a bi zapisana misel prav tako lahko veljala zanj.

Prvič sem obiskal pisatelja Meška že kot dijak ravenske gimnazije, ko so bili v vseh nas še pekoče živi spomini na leta pravkar minule druge svetovne vojne. Na obisk sem se dobro pripravil. Prebral sem večino njegovih del pa tudi eseje Izidorja Cankarja v Obiskih in knjigo A. Ovna o Ksaverju Mešku in njegovem razvoju. Kot mlad, v vseh pogledih neizkušen malovednež pa svojemu obisku nisem znal določiti globljega namena.

Ravnatelj gimnazije dr. Franc Sušnik mi je dal s seboj pismo za svojega starega prijatelja. Ni mi povedal, kaj je napisal, a sem iz poznejših Meškovih vprašanj lahko spoznal, da je v njem vsaj tudi omenil medvojno pregnanstvo naše družine v Srbijo, smrt babice in mlajšega brata daleč od doma, a tudi smrt starejšega brata, ki so ga kruto umorili četniki. Pismo je rahločutnega Meška do solz ganilo in mi pridobilo njegovo trajno naklonjenost. Vedno je bil vesel, ko sem prišel, in čeprav se menda ni rad slikal, je kako leto pozneje uslišal mojo prošnjo in rade volje dovolil nekoliko mlajšemu sošolcu Borisu Strohsacku, da ga je nekajkrat fotografiral.

Bolj ko se je bližal trenutek srečanja s pisateljem, tesneje mi je postajalo v prsih, bolj sem slepel za lepoto pokrajine in počasnejši mi je postajal korak. Vedel sem, da se je Meško rodil 28. oktobra 1874 v Ključarovcih pri Tomažu nad Ormožem, da je obiskoval gimnazijo na Ptujju in v Celju, nato pa študiral bogoslovje v Mariboru, a ga dokončal v Celovcu. Tja da je prišel kot eden tistih štajerskih in čeških bogoslovcev, ki so prihajali, da bi prevzeli nase del bremena v boju za ohranitev slovenstva na Koroškem, ki ga je nosila na svojih plečih narodno zavedna slovenska duhovščina. Vedel sem, da je velik del svojega poklicnega in pisateljskega dela posvetil najbolj ogroženemu, na smrt obsojenemu (?) delu slovenskega življa - Koroški in koroškimi Slovencem, nisem pa vedel, da je znal kljub priljubljenosti in literarni veljavi, ki si jo je pridobil, ohraniti skromnost, preprostost in razumevanje za mladega, neizkušenega človeka.

Prvo Meškovo službeno mesto je bil Škocjan ob Klopinskem jezeru in nato Grebinj pri Celovcu. Od tam je prišel leta 1901 v Šentanel in od tod upravljal tudi Strojno. V odmaknjeni samoti se je posvečal branju, obujanju mladostnih spominov in izčiščevanju svojih najglobljih odnosov do sveta in življenja. Razživela se je njegova pisateljska žilica in napisal je največ svojih najboljših del, kot so Mir božji, Ob tihih večerih, Na Poljani in nekatera druga. Tudi za mladino je začel pisati v Šentanelu.

Menda sta bili velikost in težavnost območja župnije na sončnih pobočjih pogorja Strojne vzrok za to, da je odšel od tod k Mariji na Zilji blizu Beljaka in tam ostal do januarja 1919. Tu ga je obiskal Izidor Cankar. Že ob prvem srečanju s krajem je zapel slavospev slovenščini: "... o slovenščina, ti jezik vseh jezikov, ..., ti gibčni veter vonljivih



blagolasij, ti čista jasnost, bolj čista od jutranje prozornosti neba, ti žlahtni sok, sladak in opojen kot staro vino..." A že pred srečanjem z Meškom je spoznal: *"Severno krilo slovenskih pljuč je jetično; tujina ga je razdejala in razgrizla. Vse nade, da se nam kdaj rane zacelijo in da bomo še kdaj pili sočni zrak svoje zemlje z zdravimi dihal, so nada jetičnika, ki najbolj upa, ko je smrt najbliže."*

Zgodovinski dogodki naslednjih let so dokazali, da je slutnja Izidorja Cankarja utemeljena. Razmere na območju s Slovenci in Nemci naseljene pokrajine so bile že prej zaostrene, bolj pa ko se je bližal konec prve svetovne vojne in z njo razpad stare Avstro-Ogrske, bolj se je stopnjevalo sovraštvo "nemških nadutežev in slovenskih slabičev" do svojih slovenskih rojakov. V takih razmerah je postajalo za Meška, ki je že prej doživel marsikatero krivico, prenevarno ostati, zato je v začetku januarja 1919 zbežal čez Karavanke. V slabem vremenu je bila pot čez zasnežene planine nevarna že sama po sebi, na Karavankah pa je bila tudi že nemška straža, a je imela skupina srečo, da ni naletela nanjo.

Na Kranjskem se je Meško zatekel k prijatelju v Radovljico, nato na Brezje. Od tam je prišel v Dravograd in leta 1921 na Sele, končno postajo svoje poklicne in življenjske poti. Toda dve desetletji pozneje je osvajalni pohlep nemških nacističnih osvajalcev spet odločno segel tudi po naših krajih. Tudi zanje je veljal Hitlerjev ukaz: *Naredite mi to deželo spet nemško!* in takrat že sedemdesetletni Meško je moral znova na pot pregnanca. Nemški nacisti so ga najprej zaprli in nato izselili. Meško je tvegala nevarnosti polno pot, ki ga je s Pal skozi Bosno, Srbijo in Hrvaško končno pripeljala v stiški samostan, kjer je dočkal konec druge svetovne vojne in se vrnil na Sele.

Ko sem se prvič bližal župnišču in cerkvi svetega Roka na Selah, sem vedel, da prihajam k pisatelju, ki je dokaj živo posegal v osrednji tek slovenskih literarnih dogajanj, a sem lahko komajda slutil, kaj pomeni zanj in njegovo veljavo, da je leta 1908 izdal iz Gregorčičeve literarne zapuščine Poezije IV, da je menda hotel s svojim romanom Kam plovemo z naturalistično tehniko preoblikovati snov Kersnikove Jare gospode in s svojim delom Na Poljani napisati pozitivno



Sv. Rok na Selah

dopolnilo Cankarjevemu romanu Na klancu, s tem da je vnesel v svoje besedilo optimistično zaupanje v odrešujočo moč krščanske ljubezni. Tudi njegovega prispevka k izoblikovanju slovenske črtice, ki jo je soustvarjal z Ivanom Cankarjem, nisem znal oceniti. Meškov sprejem pa je hitro razblinil vse moje pomisleke in najbrž bistveno vplival na način vseh najinih poznejših pogovorov. Ne takrat ne pozneje nisem vsiljivo drezal v pisatelja, temveč sem ga predvsem pozorno poslušal in kot pri srečanjih z Vorancem prepuščal izbiri smeri pogovora pisatelju. Le kdaj pa kdaj sem povprašal tudi po kaki zanimivi podrobnosti. Ko sem več let pozneje kot slavist začel snovati diplomsko nalogo o Prežihovi Jamnici, sem se med drugim nekoliko natančneje pozanimal za odnose med njim in Vorancem. Zazdelo se mi je, da sem začel pogovor o temi, ki bi se ji bil Meško najraje izognil, a se je končno le odločil spregovoriti tudi o tem. Povedal mi je, da je Voranca spoštoval in cenil. Prištevati ga je med odlične, celo najbolj nadarjene slovenske pripovednike, žal pa mu je bilo, da po njegovem mnenju ni prav izbral velikega talenta, ki mu ga je dal Bog. Po vojni da sta se večkrat srečala, je rekel, se je pa izognil naštevanju in lastni razlagi domnevnih slabosti Vorančevih del. Skliceval se je na sodbo hotuljskega župnika, ki je Vorancu očital vulgarnost in to, da je vsa poglavja Jamnice zaključil z dejanji, ki bi jih s stališča katoliške morale morali označiti kot greh. Ne hotuljski župnik ne on se nista strinjala s Prežihovo razlago, da je storil tako, ker je pač življenje tako ...

Spomnil sem se, da je tudi Voranc Meška zelo spoštoval, nikoli pa, vsaj v pogovorih z menoj, ni izrekel svoje sodbe o umetniški vrednosti njegovih del. Odločno se je zavzemal za njegovo pokojnino in ga še ob zadnjem srečanju v slovenjegraški bolnišnici vabil na Preški vrh.

V zvezi s Prežihom se mi vriva v spomin še izjava njegove vdove. Drugič se je odločila, da bo odšla k možu v Pariz. Po zadnjih opravkih je odšla v Slovenj Gradec in tam po naključju srečala Ksaverja Meška. Zaupala mu je, da namerava k možu, a se boji poti, še posebno pa jo skrbita dekleti, ki bosta ostali sami. Zanimalo jo je, kako bo presodil

Meško, pa je menda nekoliko pomislil in ji nato prepričano odgovoril, naj le gre, ker da žena spada k možu. Naročil ji je pozdrave za Voranca in menda glasno razmišljal o možnosti, da ima Voranc v nekaterih pogledih vendarle prav.

Nekoč mi je Meško razočarano pripovedoval, da so v selski osnovni šoli taborili osnovnošolci iz njegovih domačih krajev. Nekaj jih je menda bilo celo iz Ključarovcev, njegove rojstne vasi. Srečal jih je, ko se je vračal iz Slovenjega Gradca. Spoznal je govorico svojega otroštva, ki se je docela ni nikoli otresel. Razčustvoval se je in se ustavil. Spregovoril je z mladimi rojaki, a še preden so se utegnili razgovoriti, je prihitela preplašena "gospodična učiteljica" in jih začela nestrpno priganjati: "Gremo, otroci! No, gremo, gremo!" Meško je obžaloval, da so se huda leta vojne in povojne sprostitev sprevrgla v čase, ko se učiteljice boje, da bi se otroci pogovarjali z nekom samo zato, ker je duhovnik. Vse krivde za to pa le ni pripisal samo času in razmeram. Razočarano je ugotovil, da ga učiteljica sploh ni spoznala, da sploh ni vedela zanj in zato tudi ne, da pelje otroke v kraj, kjer živi njihov rojak, ki je slovenskim otrokom posvetil kar pet zvezkov svojih del, zbranih v knjigi Mladim srcem.

Morda sem se prav zaradi tega Meškovega razočaranja odločil in z enim svojih maturantskih razredov obdelal Meška temeljiteje, kot mi je ukazoval učni načrt. Potem sem vljudno poprosil Meška, če bi ga smel z razredom obiskati. Rade volje je dovolil, da lahko pridemo, čeprav ni bil ravno naklonjen obiskom, sploh pa ne zadnja leta, ko so ga že hudo pestile starostne nadloge. Prinesli smo mu lep šopek rož in mu napolnili sobo z obvladovano mladostno radoživostjo. Ljubeznivo nas je sprejel in se razgovoril kot zlepa ne. Kakor da nam želi dokazati svojo miselno in spominsko gibčnost ter se prepričati o živem zanimanju mladih za sodobna dogajanja doma in v svetu, je spraševal dijake o vsem, kar se je takrat dogajalo. Dijaki so ostrmeli in sramežljivo povešali poglede. Meško je vedel tudi to, kar so oni preslišali in prezrli, četudi je bilo pomembno za takrat in bi utegnulo vplivati tudi na oblikovanje prihodnosti.

Meško se je nevednosti mladih obiskovalcev samo prizanesljivo nasmihal in jim trosil spominske drobce iz svoje mladosti in dolgoletnih življenjskih izkušenj. Dijaki so se v strnjenih polkrogih zgmili okoli njega in ga občudujoče zasipavali s svojimi besedami in pogledi. Neizkušena mladost je strme obstala pred izkušeno modrostjo. Tudi nenavadni "I", ki ga je Meško ohranil iz šolskih klopi v pozno starost, mladih ni več motil.

"Gospodične, ali je gospod profesor kaj hud?" je vprašal skupino dijakinj, ki je stala tik pred njim.

Bolj kot vprašanje samo je dekleta presenetila beseda gospod, ki jo je izrekel.

"Včasih pa že," mu je odgovorila ena, vsi pa smo radovedno čakali, kaj ji bo odvrnil.

"Ko bi jaz učil tako lušne mlade ljudi, kot ste vi, vam povem, da ne bi mogel biti hud."

Kako poznali in spoštovali so pisatelja prebivalci Slovenjega Gradca, sem spoznal, ko sem ga nekoč spremljal skozi mesto do župnišča. Od Sel do Starega trga se je tu in tam oprl na palico, tam pa jo je zataknil med gosto zarasle fižolovke v nekem vrtu, se zravnaval in šel naprej brez nje. Kmalu so naju začeli srečevati starejši in mlajši, preprosto in mestno oblečeni ljudje. Pozdravljali so Meška in ta se jim je odkrival. Vselej je dvignil klobuk tako, da je lahko med pozdravom pogledal v oči človeku, ki ga je pozdravil. Po vsakem pozdravu se je spet pokrli. Ščasoma so se pozdravi tako zgostili, da je komajda še utegnil snemati klobuk zdaj z levo, zdaj z desno roko. Meni bi bili gotovo začeli ti enakomerni gibi kmalu presedati in bi bil klobuk preprosto snel. Meško pa se ni nehal odkrivati.

Umril je Ksaver Meško v slovenjegraški bolnišnici 12. januarja 1964 v devetdesetem letu. Pokopali smo ga v mrzlem, vetrovnem vremenu na selskem pokopališču. Že trideset let je bilo tega.

AVGUST KUCHAR - STROKOVNJAK IN UREDNIK

Ob 30-letnici smrti

Marjan Kolar



DELAJ VARNO, VRNI SE ZDRAV DOMOV

Za knjige Prežihovega Voranca ve vsak šolar, za delo in pomen dr. Alojza Kuharja vemo iz njemu posvečenega zbornika, malokdo pa ve, da je tudi njun najmlajši brat Avgust Kuhar (1906 - 1964) napisal in izdal tri strokovne knjige(*), od katerih so mu eno prevedli v srbsčino.

Pisal je največ v letih 1946 - 1955, ko smo v Sloveniji na veliko obnavljali in večali stare tovarne ter gradili nove, vzporedno pa je hitro naraščalo tudi število delavcev. Znanja je seveda primanjkovalo na vseh področjih in posledice so bile hude. Kuhar je kot strokovnjak s svojimi knjigami opozoril na dve področji: na varstvo pri delu in na delovno storilnost.

Ko danes beremo podatke o nesrečah pri delu v slovenskih železarnah pred 40 leti, jih skoraj ne moremo razumeti. Kuhar jih je razkril javnosti:

V Železarni Jesenice so po koncu 2. svetovne vojne imeli 25,5 odst. obratnih nesreč letno na stalež, to pomeni, da se je ponesrečil vsak četrti delavec tako hudo, da je prekinil delo za več kot tri dni.

V Železarni Štore so sredi l. 1952 imeli okoli 37 odst. nesreč na stalež (vštete so tudi tiste z enodnevno bolniško), leto kasneje so jih znižali na 22 odst.

Podatki za Železarno Ravne so še bolj porazni. Leta 1951 je bilo obratnih nesreč na stalež letno 35 odst., l. 1952 celo 36 odst., l. 1953 so jih znižali na 29 odst., v začetku l. 1954 pa že na 23 odst.

V tem času so imele zahodnoevropske železarne od 8 do 15 odst. nesreč letno, povprečno pa pod 10 odst. ali za več kot polovico manj od slovenskih. (Danes se v družbah nekdanje Železarne Ravne gibljejo okoli 5 - 6 odst. in v teh številkah je gotovo tudi del Kuharjevega "minulega dela").

Analize so pokazale: malomarnost na delovnih mestih oziroma: kolikor nesreč, toliko napak.

Kuhar je začrtal pot, kako se zoperstaviti zlu: načrtno, organizirano, postopno in na več področjih hkrati. Z ustanavljanjem sektorjev za delovno varnost, z animiranjem vodilnih in vodstvenih delavcev, z zavarovanjem nevarnih delovnih mest, z uvedbo in dosledno uporabo ustreznih zaščitnih sredstev, predvsem pa s kontinuiranim izobraževanjem delavcev na strokovnih tečajih, na uvajalnih seminarjih za novince, s predavanji učencem v industrijskih šolah, s pomočjo brošur za tipična dela v posameznih obratih in z nenehno propagando. Od velikih napisov, ki smo jih zaposleni pred leti srečevali na vidnih mestih v železarni, so vsaj naslednji Kuharjevi:

VARNOSTI PREDNOST

DELAJ VARNO, VRNI SE ZDRAV DOMOV

LASTNA PREVIDNOST
JE NAJBOLJŠA VARNOSTNA NAPRAVA.

Kuhar je utemeljeval potrebo po varnosti, svaril, prepričeval, celo rotil na vse mogoče načine. Slikal je delavcem posledice njihove nepremišljenosti in malomarnosti: bolečine ob nesreči, možno invalidnost za vse življenje, vodilnim pa je predočeval veliko škodo podjetja zaradi izpada delovnih dni.

ČIM MANJ "V POTU SVOJEGA OBRAZA ..."

Če je Kuhar v svoji knjigi Delovna varnost resen in včasih zaradi tragedij, ki jim je bil priča, tudi rezek, pa se je v knjigi Racionalizacija kljub strokovnosti besedila razživel njegov svojski humorni racionalizem. Kuhar ne teoretizira, ampak vsako trditev dokaže s primeri, domačimi ali tujimi. Potrebo po racionalizaciji utemelji npr. tudi takole:

"Delo je že od nekdaj bolj postrani gledano, kajti veljalo je že v stari zavezi in za prva dva človeka kot kazen: "V potu svojega obraza si bosta ..." Prav racionalizacija je tisti ukrep, ki pomaga, da ni treba več toliko: "V potu svojega obraza ..."

V knjigi je po vrsti predstavil Taylorjev sistem, Fordov,

Batov, sistem Stahanova in Bedeauxov sistem, najbolj obsežno pa sistem REFA (in to že l. 1955). Seveda se je zavzemal za to, da bi delo vsestransko izboljšali, vendar tudi za to, naj se racionalizacij delavcem ne vsiljuje, ampak naj se doseže njihovo sodelovanje. Pribil je tudi: **"Hvala za produktivnost, ki jemlje človeku zdravje in dostojanstvo!"**

Vendar pa Kuhar ni bil sentimentalni, zato je zapisal: **"Delavci niso poročeni s tovarno. Ne nameravajo tu bivati, temveč hočejo v tovarni samo delati in zaslužiti, zato je vsako pošteno podjetje dolžno delo urediti tako, da bodo mogli čim bolje delati in čim več zaslužiti."** - V poglavju Proti racionalizaciji je vsem opisanim sistemom pošteno naštel tudi slabe strani.

Iz navodil za vsakdanjo prakso na koncu knjige seveda vidimo, kaj je bilo davek času in politiki. Toda kakorkoli bo danes stroka ocenila Kuharjeve knjige, so nedvomno orale ledino, dosti pa je uporabno še danes, saj slovenska produktivnost marsikje ne dosega zahodne.

KOROŠKI FUŽINAR - KUCHARJEVO AVTORSKO DELO

V knjigah je Kuhar pokazal svoje znanje, kot urednik Koroškega fužinarja pa je dal vsaki številki svoj neponovljivi osebni pečat kot strokovnjak, mož širokih obzorij in kot človek. Ker je časopis izšel le štirikrat na leto (kljub zvitemu številju 1 - 3, 4 - 6 itn.), se ni moglo zgoditi, da bi se mu urejanje sprevrglo v rutino, ampak je on sam zaradi svojih drugih opravil vedno znova postal "lačni" uredniškega oblikovanja. Veselil se je besedil in fotografij sodelavcev, kakor so mu prihajale na mizo, jih že opremil z naslovi in podnaslovi ter jim glede na vsebino in tehtnost določal mesto v številki. Ko jih je bilo dovolj, napočil pa je tudi že čas, da Fužinar po malem izide (se je število izdaj le slučajno ujemalo s številom letnih časov?), jo je začel "komponirati". Zmeraj bolj verjamem, da ta beseda najbolje ponazori njegovo prizadevanje, da raznorodno vsebino zlije in ji določi povezovalne skupne ime-ovalce, opravičilo za ta postopek pa je bilo nemara, da so bili namenjeni ljudem, ki so bili v eni osebi železarji in Korošci, zato so v isti številki nekateri članki lahko govorili o sedanjosti, drugi o preteklosti, tretji o jeklih, ki so jih obdelovali in se s tem preživljali, četrti so segali v njihove kraje, iz katerih so prihajali na šiht in v katere so se vračali po opravljenem delu (drugi časopisi takrat o njih niso dosti pisali).

Značilnost urednika Kuharja je bila, da je svoje bralce ogovarjal kot kompleksne osebnosti in kot rojake, ki jih ima rad kot kak dobrodušen, razumevajoč sorodnik. Zato v svojih komentarjih, naslovih in podpisih pod slikami nikoli ni bil

strokovnjakarsko puščoben ali (bognedaj) celo ideološko zadržt. Nasprotno je poln humorja in topline, kajti Kuhar je imel svojo deželo in ljudi iskreno rad in jim je to tudi povedal v vsaki številki Koroškega fužinarja. Seveda pa je kdaj pokazal tudi tisto kuharsko mogočnost, ki si ne pomišlja dopolniti samega filozofa Bacona. (Bacon: "Prebrisan prezira, preprosti občuduje, pametni pa uporabljajo znanje ..." Kuhar: "Brezbrižni pa ostane brezbrizen.")

To je bil ta enkratni spoj lastnosti, ki označujejo Kuharjeve letnike Koroškega fužinarja do take mere, da jih imenujem "avtorske" in jih njegovi nasledniki - razumljivo - niso več dosegli, pa čeprav je časopis do danes vsaj v grobem ohranil Kuharjevo temeljno zasnovo in je v teh 30 letih objavil zares veliko dragocenega materiala. **Zaradi strokovnih knjig in zato, ker so vsaj Kuharjevi letniki Koroškega fužinarja dokazano cenjen vir za slaviste, geografe, etnologe, zgodovinarje in še koga, je tem teže razumljiva odločitev uredništva Enciklopedije Slovenije, da v njej ni prostora ne za Avgusta Kuharja ne za njegov časopis.**

(*) Avgust Kuhar, Male obratne izboljšave. Pomen in organizacija predlogov za izboljšanje dela. V Ljubljani 1946. Sind. knjižnica.

Avgust Kuhar, Delovna varnost. Bistvo, dolžnosti in organizacija borbe proti obratnim nesrečam v industriji in obrti. Ljubljana, Državni zavarovalni zavod 1954.

Avgust Kuhar, Racionalizacija. Pojmi in ukrepi za izboljšanje storilnosti dela v industriji in obrti. Maribor, Založba Obzorja 1955.

Avgust Kuhar, Sigurnost rada u industriji i zanatstvu. Beograd, Tehnička knjiga 1955.



POGOVOR O GLASBI IN USTVARJALNOSTI

Umetnik mora gledati v prihodnost

Mojca Potočnik



V soboto, 1. oktobra, je bil v prevaljski cerkvi koncert ob Lebičevi 60-letnici. V prvem delu so predstavili njegovih Sedem podob za kljunasto flavto in asistente flavtist Klemen Ramovš z asistenti Hanko in Lojzeto Lebičem ter Matjažem Barbo, v drugem delu koncerta je prof. Primož Ramovš igral na orgle improvizacije na glasbene teme Lojzeta Lebiča.

Po koncertu je bil pri Brančurniku zanimiv pogovor, ki ga je z akademikoma Lebičem in Ramovšem vodil mag. Matjaž Barbo, docent na oddelku za muzikologijo Filozofske fakultete v Ljubljani. Sledila je razprava, v kateri so sodelovali tudi domačini, poslušalci koncerta. Pogovor, žal, ni bil posnet. Objavljamo ga v povzetku, ki je nastal na podlagi zapiskov, kot znamenje hvaležnosti umetnikoma, ki imata rada Koroško in njene ljudi.

Matjaž Barbo: *Prepričan sem, da bosta oba naša sogovornika, Lebič in Ramovš, zapustila globoko sled v spominu slovenskega naroda. Na nas vse je naredila močan vtis koroška pokrajina, ki jo prof. Lebič doživlja že od svoje mladosti. Kako pokrajina opredeljuje skladatelja?*

Lojze Lebič: *Že večkrat sem se spraševal, kaj je zame pomembnejše - ali to, da sem Slovenec, ali to, da sem Korošec. Zdi se mi, da pokrajina zelo opredeljuje ustvarjalca, bolj kot njegova narodnost. Korošci imamo svojski značaj. Živimo v teh tesnih dolinah. V sebi nosimo neki prastrah, nismo tako sproščeni kot ravninski ljudje. Z Ramovšem sva si po estetskih nazorih blizu, drugače pa sva zelo različna. On prihaja iz mestne, jaz pa iz podeželske civilizacije.*

Mestno in podeželsko civilizacijo cenim enako, vrednoto predstavlja njuna različnost. Včasih sta bili v Sloveniji obe pomembni. Mestna kultura je predstavljala središče, podeželje je bilo njen rezervoar. Povojni režim je oboje porušil in ustvaril neko nedoločeno - predmestno kulturo.

Slovenska kultura ni le seštevek 16 stoletij, kolikor naj bi naš narod bival na sedanjem ozemlju. V nas odzvanja tudi starejša kultura ljudstev, ki so živela tod pred nami. Slovenci pa smo nekoč segali tudi veliko dlje. Koroška pesem zveni

na poseben način, prav tako koroški zvonovi. Koroška - pokrajina, dežela, ljudje - to je stisnjen svet, iz njega se težko prebiješ, a potem tudi bolj trmasto vztrajaš kot drugi.

Hvaležen sem prevaljski fari, ravenski gimnaziji, Sušniku, koroškim ljudem. Njim se imam zahvaliti za to, kar sem.

Primož Ramovš: Vedno sem bil mnenja, da je vsak umetnik otrok dobe, kraja, razmer. Slovenija na vsakih sto metrov kaže svojo različnost, od Prekmurja do morja, od Alp do Krasa in Bele Krajine. Že prof. Slavko Osterc je dejal: "Kot Prlek izza Panonske nižine ne morem komponirati enako kot Arnič izpod solčavskih planin." Slovenci smo si med seboj zelo različni.

Svoj vpliv ima tudi doba, čas in način življenja v njem. V atomskem veku moraš drugače komponirati kot v času mozartovskih kočij. Čeprav mora umetnik stati na trdnih tleh, mora hkrati gledati v prihodnost.

Strinjam se z Lebičem, da so Korošci nekaj posebnega. Čutim se jim blizu, saj sem napol Ratečan, tam sem preživel veliko svojega življenja. Seveda sem pa tudi Slovenec in prepričan sem, da je moja glasba izrazito slovenska.

Barbo: *Oba skladatelja sta se v življenju srečevala tudi s tujim svetom. Kako je tujina vplivala na vajino delo?*

Lebič: Človek mora po svetu, da se potem vrača. Skušal sem se odtrgati od domačijskega, da bi si pridobil širši pogled, da me krajevnost ne bi uklenila. V Evropi velja princip mnogonacionalnosti. Nacionalno čutenje je vrednota. Človek se najlaže uresniči znotraj nacionalnega okvira. Ta ti daje varnost. So tudi svetovljani, a mnogi z leti začnejo iskati svoj dom, svoje pribežališče.

Ramovš: Bartok bo zmeraj Bartok, ne glede na to, kje je ustvarjal.

Lebič: Nekateri menijo, da glasba ne pozna meja, a meni se zdi nasprotno: Glasba je zelo omejena. Težko jo je prenašati z enega območja na drugega. Glasbenik Musorgski je bolj Rus kot npr. pisatelj Tolstoj. Enako Stravinski.

Nacionalna zavest je v človeku, ne da bi se trudil zanjo. Je arhetip, ki se izraža tako ali drugače.

Pravijo, da poslušamo danes po vsem svetu isto glasbo. Menim, da tu ne gre za tisto pravo, umetniško, ampak za odpadno glasbo. Narekuje jo industrija in ima nalogo, da zapolnjuje prostor radijskih postaj. Preplavila je svet in izpodriva resnične vrednote nacionalnih kultur. Stare, bogate kulture se ji ne morejo upreti. Pravijo, da je to tretja, najbolj groba kolonizacija tretjega sveta.

Ramovš: Vendar govorimo tudi o internacionalnosti glasbenega jezika. Japonsko glasbo lahko poslušamo, ne da bi znali japonsščino.

Lebič: Glasbe res ni treba prevajati, vprašanje pa je, kako jo dojemamo, občutimo. Japonsko glasbo občutimo kot eksotično. Glasba močno dopolnjuje vrednost določenega kulturnega prostora, zato nisem za tovrstno izenačevanje narodov in kultur.

Barbo: Pravijo, da človeka žene k ustvarjanju neobvladljiva težnja po duhovni samouresničitvi. Kaj vama pomeni ustvarjalnost?

Lebič: Vsak človek je ustvarjalen do določene mere, vsak nekaj poskuša. Iščeš skladnost v sebi, tudi s tem, da nekaj izganjaš. Potrebujš pobudo, potem te obsede kot bolezen, izganjaš zlodeja. Pozneje ti ustvarjanje postane potreba.

Ramovš: Si samosvoja osebnost. Vprašanje je, kako močna je tvoja ustvarjalna potencia. Potenca umetnika je drugačna kot pri preprostem človeku. Midva se izražava z notami in želiva svoje občutke prenesti na poslušalce. Umetnik daje sebe tistemu, ki njegov izraz dojema.

Barbo: Heraklit je dejal: Narava se žene nasproti. V kakšni meri vidva izpolnjujeta željo po skladnosti, ko v glasbi ne velja več obveznost tonalnega središča?

Lebič: Človek je razdvojen. Težko mu je umiriti notranja nasprotja, razen morda svetnikom. Narava ne teži k enotnosti, iz različnosti ustvarja skladnost. Stvari se gibljejo v nasprotjih. V gledališču npr. tiho: glasno, dinamično: statično. Meditativna glasba (new age) ne ustvarja stopnjevanj. Za evropski občutek pa so gradacije in degradacije bistvenega pomena. Človek mora svojo ustvarjalnost sprejeti in se z njo soočiti ter znotraj dvojnosti živeti polno človeško življenje.

Ramovš: Dvojnost je v človeku, vprašanje je, kako to rešuješ. Beethoven je npr. skladal sonate z izjemami. Ustvarjalec si sam določi zakonitosti, po katerih ustvarja. Umetnik mora biti dovolj močan, da s kontrasti in dinamiko ustvari urejeno celoto, pri tem pa si mlahavosti ne sme privoščiti.

Barbo: V 20. stoletju je v glasbi še posebno zanimivo razmerje med logiko uma in srčno toplino. Kako ga občutita?

Lebič: V tem se kaže razklanost evropskega človeka in zahodne civilizacije. Zgodovina niha med obdobji, kot so: gotika - renesansa, klasicizem - barok in novejša obdobja. Za 20. stoletje je bil značilen linearni napredek z miselnostjo, da lahko znanost premaga vsako težavo. Toda pred koncem stoletja se je ta skrajni optimizem porušil. Vendar je nevarno, da bi zašli v novo skrajnost. Če bi znanosti vzeli njen pomen, bi morali znova začeti iz nič. Upam, da se bomo rešili z zdravo sintezo.

Ramovš: Razmerje med racionalnim in emocionalnim je zame stvar osebnega razvoja.

Lebič: V glasbi je material strašno krušljiv. Zvočni svet lahko obvladaš le s čvrsto teorijo. Zato je (sodobna) glasba teoretično podprta. Spontano izražanje, kot npr. v likovni umetnosti, v glasbi ni mogoče. Imeti moraš ogromno znanja, da ustvariš kompozicijo. Racionalni element je torej tu zelo pomemben.

Ljudski pevci so obvladali tudi spontano glasbeno izražanje. Uporabljali so elemente, ki so vgrajeni v prostor. To je čudežno, jemali so jih iz podzavesti. Ko pa hočemo prestopiti elementarno stopnjo, potrebujemo veliko teoretično znanje.

Barbo: V obdobju romantike so verjeli, da je mogoče čustvo izliti na papir neposredno, v obliki melodije, češ, da je glasba zveneča metafizika. Kako je to v 20. stoletju?

Lebič: Glasba je stvar razmerij, proporcev. Poslušamo jo kot nekaj logičnega. So zvoki in vmes je tišina. Bistveno je ustvariti proporce.

Ramovš: Glasba mora biti grajena smiselno kot arhitektura.

Lebič: Umetniška glasba bo vedno bolj stvar manjšine, tistih, ki jim kaj pomeni. Pogorelič pravi, da je treba z rokovsko glasbo tekrovati. Menim, da nimamo s kom in čim tekrovati. Bolje je, da ostanemo v lastnem krogu umetnosti.

Barbo: Kako je nastala skladba *Od blizu in daleč*?

Lebič: Dobil sem naročilo Idriarta za skladbo, ki naj bi jo izvedli na Ajdnu, kjer so ruševine iz zgodnjega srednjega veka. Vedel sem, da tja sodi elementarna glasba. Instrumenti morajo biti iz naravnih materialov, kot so npr. lesene piščali, drumljica, petelinček, zvončki, prirodna ljudska glasbila iz gline. Flavtist je blizu, spremljava z drugimi instrumenti se sliši od daleč. V skladbe nisem vključil besedil, temveč le naslove pesmi. Dodati sem nameraval še štiri zborovske skladbe na besedila Gregorja Strniša in tri na besedila Vena Tauferja. Morda bom ta načrt kdaj tudi uresničil.

Barbo: Kako taka moderna skladba zaživi?

Klemen Ramovš: Ko dobiš skladbo, je potreben določen postopek, da jo obdeláš. Včasih so težave velike, včasih gre hitro. Gre za splošen ustvarjalni postopek, kako udejaniti metafizično idejo. Napisana glasba je v etru, kakor konzervirana. Izdelati je treba zvočno sliko. Nikoli izvajalec ne uresniči ustvarjalčeve zamisli stoodstotno, vedno ji vtisne sled svoje osebnosti.

Skladbo *Od blizu in daleč* sem že velikokrat izvajal. Z vsako izvedbo sem ji bliže. Vedno bolj čutim v nji dvojnost racionalno - abstraktnega in emotivnega. Skušam uporabiti tak izvajalski postopek, da bi jo iztrgal iz metafizike in jo vrgel v ta svet.

Barbo: Glasba je brezbesedna, brezpomenska komunikacija. Kako naj se skladatelj odziva na politično dogajanje?

Lebič: Odvisno je od značaja. Zase bi dejal, da ne bi mogel živeti čisto zunaj političnega življenja. Politika je stvar profesionalcev, umetnik pa ne more mimo stiske ljudi. Z glasbenimi sredstvi moraš izraziti svoje mnenje. Vsako jutro se ti odpre Dantejev pekel in moraš iskati izhod iz njega.

Ramovš: Tudi sam mislim tako.

Hvala vsem, ki so pogovor pripravili in v njem sodelovali. Pomagali so nam odpreti vrata k razumevanju sodobne glasbene umetnosti in ustvarjalnosti. Profesorju Lebiču ob njegovem življenjskem jubileju iskreno čestitamo in mu želimo vse dobro.

KAŠČE

V MEŽIŠKI DOLINI

Liljana Suhodolčan

V Koroškem muzeju na Ravnah na Koroškem so že leta 1980 pričeli dokumentirati najbolj ogroženo stavbno dediščino na območju Mežiške doline. Po takratnih ocenah je najhitreje propadala agrarna stavbna dediščina, zato je med dokumentiranim gradivom največ kmečkih domov. Muzejska dokumentacija obsega fotografijo domačije kot celote, fotografije posameznih stavb v okviru kmečkega doma, fotografije tehničnih in okrasnih elementov ter morebitnih napisov zunaj ali znotraj stavb - stanovanjskih ali gospodarskih, skiciranje in izmero tlorisov, narisov, preseka in izris situacijske skice. Do leta 1994 je bilo na tak način dokumentiranih čez 200 domačij v Mežiški dolini. Med zbranim gradivom je obdelanih tudi nekaj več kot 90 kašč (na Koroškem jih imenujemo kašte), ki so se v okviru kmečkega doma najmanj spreminjale in pomenijo določeno stalnico v razvoju hiše.

Mežiško dolino označujemo kot alpsko dolino med vzhodnimi Karavankami in osrednjimi Alpami. Značilna arhitektura tega območja je odraz tesne povezanosti naravnih razmer, gospodarskega razvoja, socialnih razmer in duhovne usmerjenosti. Bolj kot katera koli kulturna dobrina kaže raznolikost oblik in zasnov. Zaradi slabih možnosti agrarne izrabe tal v Mežiški dolini se je uveljavila večja posest, ki se kaže v obliki zaključenih, gospodarsko samostojnih kmečkih domov. Kmečki dom je najmanjša celica vsakega naselja, ki temelji na poljedelstvu ali živinoreji. Razen kmečke stanovanjske hiše združuje vedno hlev, skedenj in po potrebi tudi druga gospodarska poslopja, ki so nujna za življenje in delo na določenem prostoru. Oblike kmečkega doma niso rezultat naključnega oblikovalnega navdiha, temveč so določene s kmečko - gospodarsko izrabo zemljišč. V Mežiški dolini prevladuje gručast kmečki dom, to je skupina samostojno stoječih stanovanjskih in gospodarskih poslopij, ki v svoji kompoziciji ne kažejo nobenega geometričnega reda. Število stavb in njihova velikost sta odvisni od premožnosti lastnika. S splošnim razvojem območja, predvsem v dobi industrializacije doline, so se novosti vraščale tudi v kmečki dom. Del kmečke domačije, ki se je najmanj spreminjal, je bila kašča.

V strogih mejah funkcije je kašča zračna, suha, pred ognjem in tatvino varna kmečka shramba za žito in pridelke. Hkrati je pomemben statusni simbol vsake kmetije, saj sodijo lesene kašče med vrhunske tesarske mojstrovine. Večinoma samostojne stavbe, ki so grajene s tenkim posluhom za les, z izjemnim občutkom za proporce in kompozicijo v kmečkem ambientu, so zvesta slika kulturne stopnje kmečkega človeka v določenem obdobju in razvoju gospodarskem trenutku.

Na Slovenskem so se najstarejše kašče ohranile iz 17. stoletja. Razvile so se v poznem srednjem veku v zvezi z racionalizacijo kmetijstva na podlagi ustaljenih kmetij. Večina ohranjenih kašč v Mežiški dolini je iz 18. in 19. stoletja, nekaj redkih tudi iz 17. stoletja (Ladinek 1631 - Plat, Vogel 1680 - Lokovica, Mihev 1655 - Podpeca). Vse do 19. stoletja je kmečki človek za gradnjo doma uporabljal gradivo, ki ga je imel pri roki. Stavbna dediščina Mežiške doline kaže na primarno vlogo lesa kot gradbenega materiala v kombinaciji s kamnom. Les iglavcev, smreke in macesna, je bil primeren za obdelavo in dovolj vzdržljiv za trde razmere v gorskem svetu. Raznovrstnost v oblikah kašč je plod razgibanega naravnega okolja, človekovega znanja in iznajdljivosti in ne nazadnje tudi odraz gospodarske moči posameznega

kmečkega doma. Zunanja oblika in ureditev sta prilagojeni optimalni uporabnosti. Gradbeni materiali so izbrani glede na možnosti in skoraj v celoti ročno obdelani. Tesanje, žaganje, dolbenje, cepljenje, rezljanje so delo ljudskega stavbarstva in vsak kos obdelanega materiala nosi navdih osebnosti izdelovalca.

Že na začetku sem opozorila na dvojno vlogo kašč v okviru kmečkih domov. Ob primarni funkciji, to je shranjevanju žita in drugih vrst pridelkov, predstavlja kašča v arhitekturnem pogledu s svojo obliko, velikostjo in dekoracijami statusni simbol kmetije.

Različne pojavne oblike kašč bi lahko razčlenili glede na teren:

1. nepodkletene
2. podkletene

Po velikosti jih lahko delimo na:

1. enocelične
2. večcelične

Glede na gradbeni material:

1. lesene
2. zidane
3. kombinirane

Glede na lokacijo v okviru kmečkega doma:

1. kot samostojno stoječe stavbe
2. kot del kmečke hiše - shramba na podstrešju.

Razčlenitev po značilnostih je grob poseg v kompleksno podobo kašč, je pa eden od načinov za boljše razpoznavanje medsebojnih prepletanj, dopolnjevanj in vplivanj različnih dejavnikov na celostno podobo kašč v njihovem naravnem okolju.



Večino kašč krasi vogalno vezje različnih oblik z razširjeno medetažno stopnico



Najpogostejša oblika kašč v Mežiški dolini je podkletena, dvocelična lesena kašča z lopo in prešo pod napuščem

V svoji primarni funkciji kot shramba je kašča vedno povezana s hišo - kuhinjo. Ta vez se poleg neposredne bližine objektov izraža tudi v položaju kašče v prometnem vozlu kmečkega posestva. Vhod v kaščo je vedno viden s hišnega praga. Pri kaščah, ki so bile podkletene, so klet uporabljali za shranjevanje sadjevca in drobnega orodja. V pritlični celici so bili razporejeni koši za žito, nadstropno celico pa so uporabljali za shranjevanje mesnih izdelkov. Zaradi svoje pomembnosti je morala biti zavarovana pred vlago, tatovi, mrčesom in ognjem, torej odmaknjena in hkrati dovolj blizu hiše.

V Mežiški dolini prevladujejo dvocelične podkletene kašče, manj je enoceličnih, le štiri so zidane: Šumah - Podpeca (podrta), Močivsko - Jazbina (obrambni stolp iz 17. stol.), Žaže - Stražišče, Lavter - Jazbina (preurejena v stanovanje). Oblika in velikost kašč sta prilagojeni terenu in velikosti kmetije. Običajno so kašče lesene nadstropne stavbe z zidano kletjo, ki jo pogojuje razgiban svet. Stene so izdelane iz vodoravno položenih tesanih brun, ki so navpično vezane z lesenimi okroglimi čepi (bor, macesen), brune pa se na vogalih vežejo v vogalne zveze različnih oblik. Prehodi iz pritlične celice v zgornjo podstrešno so nakazani s širšo medetažno celico. Vse kašče so krite s škodlami (narečno s šitli).

Paleta okrasnih elementov sega od najpreprostejših oblik do izrezljanih in obarvanih motivov. Na okrasne elemente naletimo že na zunanji pročelni strani. Zanimive so vogalne

zveze ali stiki, ki so zelo natančno izdelani na utor. Prvotna enostavnejša oblika te zveze je oblika na trapez. Višja stopnja pri oblikovanju kotnih stikov je v bistvu enaka prejšnji, le da sta poševni stranici zarezani segmentno, kar v tehničnem pogledu ni izboljšalo vezi, je pa pridobila na estetski vrednosti. Medetažna stopnica, to je prehod iz pritlične celice v nadstropno, je pogosto okrašena in izrezljana na "ajdovo zrno". Pri večini kašč se srečujemo z različnimi oblikami okrasnih elementov, od izrezljanih in lepo okrašenih gankov, stebrov do drobnih križcev nad vrati kašč, ki poleg estetske vrednosti izražajo še mistično prošnjo za dober pridelek.

S splošnim razvojem mehaniziranega kmetijstva se spreminja vloga kašč. Napredka in potrebnih sprememb vsekakor ni mogoče zaustaviti, kakor ni mogoče ohraniti vseh kašč. Tolažeča pa je ugotovitev, da se nekatere kašče v svoji prvotni, nekoliko spremenjeni funkciji le ohranjajo.

Literatura:

- Franjo Baš, Kašče na Dobrovljah, Slovenski etnograf. V., Ljubljana 1952
- Majda in Peter Fister, Kašče v Tuhinjski dolini, Kamnik 1973
- Peter Fister, Umetnost stavbarstva na Slovenskem, Ljubljana 1986
- Karla Oder, Etnološka topografija slovenskega etničnega ozemlja - 20. stoletje, občina Ravne na Koroškem, Ljubljana 1992

ŠMOHOR NEKOČ IN DANES

Avguštin Raščan

"V veliko čast mi je, da se lahko v imenu občine Ravne in Krajevne skupnosti Kotlje zahvalim vsem, ki ste prispevali svoj delež pri obnovi cerkve sv. Mohorja in Fortunata. Ohraniti kulturno in zgodovinsko dediščino je danes izjemno težko. Veliki denarji pripadajo velikim mestom, majhni kraji pa smo prepuščeni sami sebi ... S svojo prizadevnostjo in s svojimi prispevki ste mnogi omogočili tej lepi, skrivnostni cerkvi, da bo živela in dihala s Kottljami še naprej. Iskrena vam hvala!"

S temi besedami je predsednica krajevne skupnosti Nina Krebs opisala splošno razpoloženje ob blagoslovitvi opravljenih del na cerkvi sv. Mohorja in Fortunata v Podgori. Župnik Avguštin Raščan, ki je ob dekanu iz Dravograda in župniku iz Črne ter lepem sodelovanju velikega števila navzočih vernikov ter domačih pevcev pod vodstvom Irene Glasenčnik vodil slovesnost, je v uvodu povedal naslednje pomenljive besede: "Ta cerkev je bila obsojena na smrt. Mnogi je niso marali. Napoti jim je bila. Vi, tukaj zbrani, niste mislili tako. Po dveh letih prizadevanj smo vsi skupaj bogatejši za spoznanje, kako dragocena je dediščina naših davnih prednikov in kako zelo jo danes potrebujemo. Mnogi ljudje radi govorijo velike besede o kulturi, vi, dragi dobrotniki te starodavne cerkve, pa ste z opravljenimi delovnimi urami in s svojimi prispevki storili kulturno dejanje prvega reda."

Župnija Kotlje se je zelo težko odločila za obnovo te svoje, sicer edine, podružnice. Potrebni so bili veliki, zahtevni in dragi posegi. Ob vseh drugih potrebah (župnijska cerkev, župnišče in drugo), nenaklonjenosti večine krajanov, izgovorih, naj drugi delajo in prispevajo sredstva, saj se to nas ne tiče, so obnovo spremljale velike težave. Ne občina, ne druge ustanove kljub prošnjam niso "mogle - hotele" z ničimer pomagati. Tako je obnova temeljila na prispevkih redkih posameznikov, na darovih tistih, ki že sami težko shajajo, na mnogih delovnih urah večinoma starejših in onemoglih ljudi in ob nastalih dolgovih. Prav zato smo Hotuljci toliko bolj ponosni na svojo "podfarco" v Podgori, ki je tistega lepega jesenskega popoldneva, 16. oktobra 1994, ponovno oživela.

Strokovnjaki so šmohorsko cerkev pred obnovo datirali v 15. stoletje. Pri odstranjevanju ometa smo odkrili dele veliko starejšega, verjetno poznoromanskega ali zgodnjegotskega kamnitega vhoda (portala) in dve, sicer različni, a enako stari okni (eno s preprostimi krogovičjem). Nove najdbe cerkvi popolnoma na novo določajo njeno stavbno zgodovino. Prvotno stavbo moremo postaviti celo v 11. stoletje.

Ko bi nam cerkev hotela spregovoriti o svojih graditeljih? Ali so to bili oglejski misijonarji, ki so prihajali iz daljnega mesta s patriarhovo katedralo sv. Mohorja ob najbolj severnem zalivu Jadranskega morja? So si tu v zavetju Plešivca postavili svoje bivališče in cerkev ter od tod hodili k našim prednikom južno od reke Drave oznanjat evangelij in se sem spet vračali? Toda cerkev skrivnostno molči. Niti stara lipa (obseg debla je 6,50 metra) kljub svoji bujni rasti nič ne omeni, da bi bil opuščen samostan oglejskih menihov začetek Kačjega gradu, ki ga je upodobil baron Valvazor v svoji knjigi. Silno burno obdobje je šmohorska cerkev doživljala v času turških vpadov v naše kraje, v 15. in 16. stoletju. Zgodovina pripoveduje o težkem položaju slovenskih kmetov v tem obdobju: "Njihov položaj je precej težak in vreden pomilovanja. Živijo samotno drug z drugim, ponižno s svojci in živino. Njihove hiše so kočje iz ilovice in lesa, vzdignjene malo nad tlemi... Platnena suknja, par čevljev, rjav klobuk je njihova obleka. Ljudje so vselej brez počitka, delavni in umazani. V bližnja mesta prinašajo prodajati, kar so pridelali na polju in dobili od živine, in tu spet



kupujejo, kar potrebujejo... Gospodom opravljajo tlako večkrat na leto in jim obdelujejo polje, sejejo in žanjejo pridelke, nosijo v kašče in skednje, sekajo les, gradijo hiše, kopljejo jarke. Nobene stvari ni, ki je to suženjsko in revno ljudstvo gospodom ni dolžno narediti..." (Johannes Bohemus, 1520; nav. V. Simoniti, v: Turki so v deželi že). Naš kmet je moral tudi posredno in neposredno sodelovati v vojaški organizaciji, še posebej, ko so potekala velika obrambno utrjevalna dela, ali pa je moral plačati rabotnino - denarno plačilo namesto delovne obveznosti. Ko je šla deželna vojska na pohod, je podložnik sodeloval v vojaškem pratežu, ali pa je na določena mesta moral voziti in tvoriti za vojsko hrano, strelivo, orožje in drugo opremo.

Na isti način so nastale utrdbe - šance ob šmohorski cerkvi. Okopi so se začeli pri Dvorniku pod Uršljo goro in tekli vse do Javornika ter tako zapirali prehod v Mežiško dolino. To je bila takrat edina prehodna smer po trasi stare rimske ceste. Kmetje so šance najbrž po navodilih deželnih gospodov kar sami zgradili in tudi vzdrževali. Okrog cerkve je bil okop bolj ali manj pravilne krožne oblike v premeru 57 metrov. Na notranji strani je bilo debelo in visoko notranje obzidje, v katerega se je vključeval tudi zvonik kot najvišja opazovalna točka. Sam jarek je bil širok 7,50 metra in visok en seženj (več kot 4 metre) ter napolnjen z vodo. Na zunanem robu okopa je bilo pozidano še dodatno obzidje. Omeniti moramo tudi krožni stolp na severovzhodu, od koder je teklo še približno kilometer dolgo pregradno obzidje. Zaradi majhnega notranjega prostora, ki je bil komaj dovolj velik za cerkev in skromno dvorišče, je bil tabor bolj namenjen obrambi najbolj izpostavljene točke kot pa zatočišču za ljudi (P. Fister, Arhitektura slovenskih protiturskih taborov). Po dosedanjih spoznanjih zgodovinske vede so Turki le enkrat drveli mimo Šmohorja, in sicer, ko so se vračali iz dežele Koroške, kamor so prišli čez Ljubelj. Če so tudi napadli, ne vemo natančno kljub tu najdeni "turški podkvi", ki sedaj visi za glavnim oltarjem šmohorske cerkve.

Vsa ta vznemirljiva in veličastna dejanja naših prednikov so last vseh Slovencev in celo vsega človeštva. Zakaj nam skoraj nič ne pomenijo, ali pa samo toliko kot šrotneški grad, ki ga ni več? Se bo našel kdo, ki bo tako ravnal, kakor so ukrenili Hotuljci z majhnim delom verske, kulturne in zgodovinske dediščine - s starodavno šmohorsko cerkvijo?!

Predstavljamo manj znane muzejske dejavnosti

FOTOTEKA

Miroslav Osojnik

Vsem je bolj ali manj znana osnovna muzejska dejavnost. Že šolarji vedo, da so muzeji tisti kulturni zavodi, ki načrtno in sistematično zbirajo, inventarizirajo, dokumentirajo, ščitijo in ohranjajo različne vrste muzejskih predmetov, ki jih potem uvrstijo bodisi v stalne zbirke, kjer so na ogled vsem, ki jih to zanima, bodisi jih prikažejo samo na občasnih tematskih razstavah, preostanek muzejskega gradiva pa varno čaka v urejenih depojih, saj smo ga na ta način ohranili pred propadom in zavarovali pred poškodbami, odtujitvami in podobnimi nevšečnostmi, ki tako gradivo, še posebej premično kulturno dediščino, lahko doletijo na terenu.



Ena najstarejših znanih razglednic Guštanja (poštni žig 17. VI. 1878) je nastala na osnovi risbe s tušem, založnik Vinzenz H. Brundula, Gemischtwarenhandlung Gutenstein (fototeka KM št. 6240)

OBSEG IN DOKUMENTIRANJE FOTOTEČNEGA GRADIVA

Manj znano muzejsko področje pa je FOTOTEKA. Pojem fototeka v nas takoj vzbudi predstavo o fotografskem arhivu ali tako ali drugače sistematično urejeni zbirki fotografij. Tudi muzejska fototeka se zelo približuje tej splošni definiciji, ima pa še nekatere posebnosti, ki jih bomo podrobneje predstavili in opisali v tem prispevku.

Vsako fototečno enoto vpišemo v inventarno knjigo. Tu dobi svojo zaporedno številko, da jo lahko najdemo v katalogu. Inventarna knjiga poleg zaporedne številke obsega še naslednje značilne podatke: datum vpisa fototečnega gradiva, datum fotografiranja, avtor posnetka, kratek opis (naslov) fototečne enote, število izdelanih fotografij, način nabave (lastno posneto gradivo, nakup, dar, zamenjava, reprodukcija), tehnika, vrsta fototečnega zapisa (original, reprodukcija), format fotografije in filma (negativa), številke negativov.

Muzejska fototeka torej zaobjema vse vrste fotografskega gradiva. Vsaka enota ima bodisi svojo originalno fotografijo bodisi reprodukcijo, če original ni dostopen in ga nam je lastnik dragocene stare fotografije posodil za reprodukcijo. Prav tako ima tudi vsaka fototečna enota svoj negativ (barvni ali črnobeli filmi različnih formatov, negativ na steklu) ali pozitiv (diapozitiv).

Sestavni del vsake inventarne številke je tudi obrazec za dokumentacijo fotografskega gradiva. Na njem so poleg značilnih podatkov, ki jih vsebuje že inventarna knjiga, zapisani tudi podatki o zgodovini fotografije ali negativa, podatki o objavah tega gradiva in dokumentarni opis vsebine z najpomembnejšimi podatki. Vsebina fototeke je zelo pisana. Razdelili smo jo na nekaj najbolj značilnih področij:

1. DUHOVNA KULTURA (članki, zemljevidi, dokumenti, letaki, prosti čas, šege življenjskega cikla, koledarske šege, prireditve, žrtve NOB, odkritja spomenikov).

2. MATERIALNA KULTURA (spomeniki; stavbarstvo - bivališča: dimnice, gospodarska poslopja, domačije, kašče, mlini, skednji, žage, poslovne stavbe; gostilne, trgovine, zdravstveni domovi in ambulante, športni objekti; cerkvena arhitektura; gradovi; šole; partizanske javke; bunkerji; notranja oprema; noše; vojaške uniforme; pokrajina; naselja; gospodarstvo: kmetijstvo, poljedelstvo, gozdarstvo, obrt in rokodelstvo, industrija; transport - promet in komunikacije; nabiralništvo; lov. Tu



Trgovina z mešanim blagom "Pri Samcu" na guštanjskem trgu okoli leta 1930, ki so jo podrli leta 1981.

Pred njo stojijo (od leve proti desni): nepoznan, Ivan Legner, Fridi Šmavcer, Franc Voh, Josip Šater st., Ana Samic, lastnikova žena, Valentin Samic, lastnik trgovine, in Avgust Popič, trgovski pomočnik.

Informator, ki je muzeju dal podatke, je g. Ervin Wlodyga (fototeka KM št. 10.091)

moramo omeniti fototečno posebnost. V okviru materialne kulture hranimo tudi zbirko starih razglednic, ki so koristen vir za etnologe, zgodovinarje in druge raziskovalce in imenitna osnova za zanimive občasne razstave.

3. SOCIALNA KULTURA (grbi in simboli; društva: npr. dramske skupine, tamburaški zbori, pevski zbori, pihalni orkestri, gasilska društva, telovadna društva, športna društva itd.; delovne skupnosti; vojaške enote; družinsko-sorodstvene skupnosti; fantovske in dekliške skupine; združba odraslih; politično aktivne skupine; izseljeništvu; posamezne osebe in osebnosti).

Vidimo torej, da Koroški muzej v svoji fototeki hrani, daje v uporabo in tudi sam publicira (vodniki, katalogi, strokovni in poljudni članki v strokovnih revijah in časopisih, razglednice in podobno propagandno gradivo) pisano pajhlačo raznovrstnega fotografskega gradiva. V inventarne knjige je vpisanih že okoli 11.000 enot, ker pa vsaka enota zaobjema lahko tudi več podobnih fotografij oziroma negativov, lahko ocenimo, da se v muzeju ponašamo z dokaj bogato fototeko, ki hrani približno 15.000 enot fotografskega gradiva.

PRAVILNO HRANJENJE FOTOGRAFSKEGA GRADIVA

V zadnjih stopetdesetih letih so uporabljali za izdelavo fotografij dokaj zapletene materiale in postopke, zato predstavlja pravilno hranjenje fotografskega gradiva eno od najbolj občutljivih področij muzejskih dejavnosti. Dolgotrajno nezanimanje in tudi neznanje sta v marsikateri bogati fotografski zbirki po vsem svetu povzročili zelo veliko škodo. Res je, da je na svetu zelo malo ustanov, ki si lahko privoščijo idealne razmere za hrambo tega občutljivega gradiva, na vsak način pa mora vsak muzejski zavod, druga ustanova ali posameznik, ki si je ustvaril zbirko tega dragocenega gradiva, upoštevati vsaj osnovna pravila hranjenja tega, resnično zelo občutljivega, gradiva. Muzejski dokumentacijski center Zagreb v svojih navodilih med drugim priporoča: Fotografije in negative je treba hraniti na stalni relativni vlažnosti med 30 % in 40 %, temperatura pa ne sme biti večja od 18°C (65°F). Če je možno, naj bo zrak očiščen od plinov, ki radi oksidirajo. Prostor muzejske fototeke naj bi

imel stalne, hladne, suhe in čiste delovne pogoje. Če vse fotografije niso varno shranjene v kovinskih omaricah, moramo poskrbeti za ustrezne zastore na vseh oknih. Zelo pomembno je tudi redno kroženje zraka v tem prostoru. Pri neustreznih razmerah pride do spontanosti kemijskih reakcij, ki pomenijo začetek propadanja fotografskega gradiva. Značilno je, da je treba zelo dragocene zbirke, predvsem velja to za fotografski material v barvi, hraniti pri zelo nizkih temperaturah.

Fotografsko gradivo se lahko hrani bodisi v škatlah bodisi v kuvertah ali mapah. Vse naštetu mora gradivo zavarovati pred svetlobo, neposrednim dotikom, plini in prahom. Drugi pogoj za vse te oblike je samo eden: ves material za hranjenje fotografskega gradiva mora biti kartonski ali papirnat. Idealne papirnat ali kartonske škatle ali kuverte bi naj bile tiste, ki so narejene iz bombažnih in lanenih vlaken. Zelo uporabni so tudi materiali iz visoko prečiščenih lesnih vlaken, ki vsebujejo visok odstotek alfaceluloze (nerazgrajene oblike celuloze). Paziti pa se moramo kartona ali papirja, ki vsebuje lignin, kovinski prah, žveplo, luge, kisline, perokside in podobne škodljive snovi. Plastike se moramo načelno izogibati, ker gradivo "zaduši". Idealna plastika za te namene bi morala biti izdelana iz stoddostotnega poliestra, polietilenskega celuloznega triacetata ali polipropilena.

Najboljši način hranjenja fotografskega gradiva je, da uporabimo tri sloje arhiviranja. Posamezne fotografije ali negative damo v papirnat "srajčko" ali kuverto, te damo v večjo kuverto ali škatlo, škatlo pa v ustrezno kartotečno omarico, predalnik ali polico.

Na kratko smo predstavili eno izmed posebnih muzejskih dejavnosti in navedli nekaj osnovnih pravil o pravilnem hranjenju občutljivega fotografskega gradiva. Hkrati se tistim, ki v svojih zasebnih zbirkah hranijo redke stare fotografije iz našega okolja ali še bolj redke najstarejše razglednice naših krajev, priporočamo, da jih posodijo Koroškemu muzeju. Reproduciral jih bomo in vam jih hvaležno vrnili, prihodnjim rodovom pa bo ostalo nekaj dokumentov več o živahnem utripu Mežiške doline v zadnjih stopetdesetih letih.

ETNOLOGIJA

V OSNOVNI ŠOLI

Karla Oder

VSEBINA POSVETA

Slovensko etnološko društvo je od 19. do 21.9.1994 v Cankarjevem domu pripravilo posvetovanje Etnologija v osnovni šoli, namenjeno predvsem seznanjanju, dopolnjevanju in sistematičnemu poglobljanju etnoloških znanj osnovnošolskih učiteljev, ki imajo možnost vključevanja etnoloških vsebin v redni pouk, pri interesnih dejavnostih in pri raziskovalnih nalogah. Posvetovanje je obsegalo tri uvodna predavanja in 14 delavnic. Teme uvodnih predavanj so bile:

1. Etnološka terminologija
2. Etnologija je povsod
3. Zakaj etnologija v pedagoškem procesu.

Prof. dr. Slavko Kremenšek, ki je vzgojil večino slovenskih etnologov, je v uvodnem predavanju pojasnil osnovne etnološke termine: etnologija, etnografija, narodopisje, ljudska kultura, folklor in način življenja. Kustodinja Slovenskega etnografskega muzeja dipl. etnologinja Irena Keršič je s pomočjo diapozitivov predstavila predvsem materialno etnološko dediščino in govorila o tem, kaj vse je etnološka dediščina. Predsednica društva dipl. etnologinja in etnomuzikologinja Mira Omerzel-Terlep je predstavila zamisel posvetovanja, njegovo strukturo, namene, cilje, vsebino in predavatelje etnoloških delavnic.

S posvetovanjem smo etnologi želeli učiteljem približati etnološke vsebine, da bi učencem lahko odstrli dejstva in ustvarjalnost slovenske etnološke dediščine. Slovenski etnologi želimo sodelovati pri teoretičnih in praktičnih pripravah učiteljev na raziskovalni proces, ki naj bi učence popeljal do spoznavanja, vrednotenja in sprejemanja raznih, tudi sodobnih pojavov načina življenja.

Etnološke delavnice so bile razvrščene v tri tematske sklope:

1. Splošne delavnice
2. Delavnice iz materialne in socialne kulture
3. Delavnice kulturno razvedrilnega tipa.

V okviru splošnih delavnic sta Ivana Leskovec in Karla Oder pripravili delavnico Etnologija in moj kraj in predstavili možnost tematske in regionalne obravnave kraja v okviru rednega pouka in v okviru raziskovalnih nalog. Kot model spoznavanja kraja in pripomoček učitelju za lastne priprave je 17 etnoloških topografij slovenskega etničnega ozemlja za 17 občin in zemeljskih območij. Mojca Ramšak je v okviru delavnice Etnološki tabori in delavnice spregovorila o metodah terenskega dela in ponudila konkretna navodila za izbiro terena in organiziranje raziskovalnih taborov in delavnic. Mag. Nena Židov je v okviru raziskovalnih nalog skušala svetovati, kako izbrati primerno raziskovalno temo, katere vire lahko pri tem uporabijo, kje jih najdejo in kako oblikujejo raziskovalno nalogo. Aleš Gačnik je vodil delavnico Otroška razstavišča, zbirke in ob možnostih načinov zbiranja, hranjenja in razstavljanja predmetov govoril še o fenomenu zbirateljstva, politiki otroških razstavišč in njihovem povezovanju.

V okviru drugega sklopa etnoloških delavnic je Vito Hazler pripravil delavnico Arhitektura mojega kraja. Učitelji naj bi učence naučili pozorno opazovati domače okolje, v katerem je tudi različna arhitektura, ena izmed etnoloških kulturnih sestavin, ki določa naš vsakdanjik. Najmlajši so se naučili

abecede etnologije prek "abecede predmetov" slovenskega podeželja v okviru delavnice Kmečka abeceda za najmlajše pod vodstvom dr. Marije Makarovič. Avtor delavnice Življenje družin skozi rodovnike je Jože Hudales, ki je govoril o raziskovanju družinskega življenja kot predmetu etnoloških raziskav. Temeljna vira pri teh raziskavah sta status animarum in matične knjige. Glasbeni idoli, filmske in video zvezde, odnos do medijev, predvsem televizije, obvladovanje življenjskega prostora in odnos otrok do svoje sobe, računalniške družčine ipd. so bile okvirne teme delavnice Rajka Muršiča Množična kultura na etnološki način. Naško Križnar je pri Vizualni dokumentaciji pri šolskem pouku prikazal možnosti izdelave in uporabe video dokumentacije in udeležence seznanil z osnovnimi zakonitostmi vizualne komunikacije.

Tretji dan so zapolnile delavnice kulturno razvedrilnega tipa. Mag. Igor Cvetko je vsebino delavnice Slovenske otroške ljudske igre namenil razvedrilnim trenutkom



šolskega vsakdana, ki so vključeni v redni šolski program (glasbena, telesna vzgoja, slovenski jezik). Glasbeni vzgoji najmlajših je bila namenjena tudi delavnica Zvočne igre narodov sveta avtorja dr. Svanibora Pettana in dr. Albinca Pesek - Pettana. V njej sta predstavila svojevrsten glasbeni jezik (napeve, pesmi, instrumentalne melodije) etničnih skupin in narodov sveta. Spoznavanje tujih dežel in narodov prek etnoloških zanimivosti in hkrati odkrivanje in sprejemanje drugačnosti je bil predmet delavnice dr. Maje Milčinski Dežele daljne ali etnologija tujih dežel. Delavnico Zvok, beseda in zvočila otroškega sveta je vodila Mira Omerzel - Terlep in v njej prikazala izdelavo otroških ljudskih glasbil iz posameznih pokrajin in izvedbo otroških ljudskih pesmi. Hkrati je prikazala, kako lahko v obdajajoči naravi najdemo od pomladi do jeseni vse za otroško zvočno igro. Mirko Ramovš je v delavnici Ljudski ples združil glasbo in gib, ki sta bila vedno tesno povezana v celovito človekovo izraznost, umetnost, kulturo. Namenil jo je seznanjanju s plesnim izročilom in popestritvi gibalne kulture.

Posvetovanja so se udeležili predvsem učitelji, ki se že ukvarjajo s podobnimi vsebinami in so za svoje nadaljnje delo želeli dobiti tako potrditev dosedanjega dela kot novih idej in izkušenj. Vsi udeleženci so pokazali veliko zanimanja in želja tako učiteljev kot etnologov, da bi se takšna posvetovanja nadaljevala. Ker Slovensko etnološko društvo želi pomagati učiteljem in šolam, ki formalno in neformalno

uvajajo etnološke vsebine v svoj program, bo v prihodnje nadaljevalo z organiziranjem oblik strokovnega sodelovanja.

DELAVNICA ETNOLOGIJA IN MOJ KRAJ

Skolegico Ivano Leskovec, kustodinj Mestnega muzeja v Idriji, sva pripravili delavnico Etnologija in moj kraj. Vsebinska delavnica je obsegala tri dele. V prvem, splošnem, je bil predstavljen možen model učiteljevega posredovanja vedenja in znanja o svojem kraju učencem. V drugem delu je bil govor o možnosti uporabe enakega modela pri raziskovanju svojega kraja. Temu je sledila predstavitev video posnetka terenskega dela učencev zgodovinskega krožka osnovne šole Cerkno.

Temo etnologija in moj kraj sva izbrali na podlagi izkušenj pri delu za etnološko topografijo slovenskega etničnega ozemlja za občino Ravne na Koroškem, ki je nastala v okviru projekta Način življenja Slovencev - 20. stoletje pod vodstvom prof. dr. Slavka Kremenška, in izkušenj, pridobljenih v sodelovanju z osnovnimi šolami in pri njihovih raziskovalnih nalogah.

Spoznavanje doma oziroma domovine je v šolski proces vključeno že od druge polovice prejšnjega stoletja. V tem času so se spreminjali vidiki domoznanstva: celostni, zemljepisni, zgodovinski. Učenci pa niso pridobili vedenja o svojem kraju samo pri enem predmetu (N. Židov, Domoznanstvo kot učni predmet. Etnologija in domoznanstvo. Knjižnica glasnika Slovenskega etnološkega društva, Ljubljana 1989, str. 15-22.). Vodilo te delavnice je bila možnost uporabe etnološkega vidika ali vključevanja etnoloških vsebin v šolski predmetnik pri spoznavanju svojega kraja učencev posamezne šole. Spoznavanje naj poteka s pomočjo materialnih virov in slikovnega gradiva, ki ga hranijo doma, drugi krajanji, zbiratelji in muzeji, ponekod pa imajo tudi šolske zbirke. Poleg obiska muzeja je še posebej priporočljiva strokovna ekskurzija po kraju.

Učitelju, ki se vsebinsko pripravlja na predstavitev razvoja kraja in njegovih značilnosti, etnološka stroka nudi v pomoč:

1. Etnološke topografije slovenskega etničnega ozemlja za občine: Cerknica, Črnomelj, Domžale, Gornja Radgona, Kočevje, Lendava, Ljubljana Bežigrad, Ljutomer, Metlika, Murska Sobota, Sevnica, Škofja Loka, Šmarje pri Jelšah, Ravne na Koroškem, Rož, Slovensko Porabje.

2. Monografije (npr. M. Makarovič: Črna in Črnjani, Strojna in Strojanci idr., T. Cevc: Kmečke hiše v Karavankah idr.)

3. Etnološko strokovno literaturo:

Etnolog, Slovenski etnograf, Traditiones, Vprašalnice etnološke topografije slovenskega etničnega ozemlja.

4. Dela na temo posameznih poklicnih skupin: mlinarji, žagarji, gozdni delavci, slivarji, splavarji, vinogradniki, rudarji, obrtniki idr.

5. Literatura duhovne in socialne kulture (ljudske pesmi, pripovedke, medsebojni odnosi ...)

6. Ostalo: krajevne publikacije in časopisi.

Ustrezno literaturo lahko najdejo v krajevnih in v strokovnih knjižnicah: knjižnica oddelka za etnologijo in kulturno antropologijo, Zavetiška 5, Ljubljana, knjižnica Slovenskega etnografskega muzeja in knjižnica Instituta za slovensko narodopisje SAZU v Ljubljani.

Pomembni za spoznavanje predmetne dediščine, kjer so shranjeni "zakladi" naših prednikov, so muzeji, tako krajevni, občinski, pokrajinski in nacionalni.

Schema možnosti spoznavanja "mojega kraja" izhaja iz opazovanja sedanjega stanja v preteklosti. Tako bi lahko rekli: moj kraj danes in včeraj. Spoznavanje pa najpogosteje sega na nekoliko širšo geografsko ali upravno enoto, kot sta npr. dolina ali občina.

Ključna področja spoznavanja razvoja kraja so:

gospodarstvo (kmetijstvo, industrija, obrt, promet, turizem), življenjski standard (stavbarstvo in stanovanjska kultura, prehrana, oblačenje), ustvarjalnost (likovna, literarna, izumiteljska in drugi pomembnejši ustvarjalci kraja); novosti, ki so bistveno posegle v življenje ljudi (železnica, elektrika, telefon, radio, televizija, štedilnik, hladilnik, pralni stroj); šege in navade ali tudi prosti čas: šege življenjskega cikla ali družinske (rojstvo, poroka, smrt), praznovanja, povezana z verovanji (verski prazniki, iniciacijski obredi), državni prazniki (1. maj, dan OF, dan državnosti), delovne šege, kot so gnojvoža, steljeraja, sojšna).

Gospodarska usmeritev kraja daje ekonomsko osnovo vsem drugim področjem človekovega življenja. Številni so kraji, kjer je še vedno najpomembnejše kmetijstvo z ekstenzivno ali intenzivno usmeritvijo. Na geografsko različnih območjih Slovenije ima kmetijstvo določene specifičnosti, tako v alpskem prostoru prevladujeta živinoreja in gozdarstvo, v panonskem prostoru poljedelstvo, hmeljarstvo v Savinjski dolini, vinogradništvo na Primorskem, Štajerskem in Beli krajini. Pri kmetijstvu je pomembno, kaj so pridelovali in kako, s kakšnim orodjem. Še v začetku tega stoletja pretežno ročno obdelovanje polj in pridelovanje pridelkov so v drugi polovici 20. stoletja nadomestili stroji, med katerimi je najpomembnejši traktor s številnimi priključki. Iz strukture pridelkov in vrste govedi in drobnice na posamezni kmetiji je moč spoznati živila, ki so predstavljala "surovinsko bazo" za prehranjevanje kmečkih ljudi.

Posledica razvoja industrije je urbanizacija okolja in številne druge spremembe, ki so s tem povezane. Spremenijo se tako arhitektura, življenjska raven kot šege in navade.

Spoznavanje razvoja kraja z raziskovanjem omenjenih vsebin daje učencem poglobljeno znanje. Pri tem se učijo opazovati, opisovati in spoznavati predmete in pojave v svoji neposredni bližini. Prav tako spoznajo, da ima vsak kraj kljub svoji majhnosti številne zanimivosti, ki lahko pritegnejo tudi turiste. Hkrati učenci spoznajo določene vrednote, kot so npr. okrasni elementi, določeni kosi pohištva, pomoč pri delu, pomoč v stiski itd., ki so osmišljale življenje ljudi in jih tudi povezovala.



VODNIK PO MEŽIŠKI DOLINI

Mojca Potočnik

Koroška turistična zveza Ravne na Koroškem je ob letošnjem srečanju državnikov pri Najevski lipi, bilo je 9. julija, izdala Vodnik po Mežiški dolini in v začetku septembra še njegov angleški in nemški prevod. To je njen drugi podvig, potem ko je leta 1985 izšel prvi turistični vodnik za območje občine Ravne na Koroškem.

Vodilo izdajatelj je bilo v obeh primerih ponuditi bralcu priročno knjižico in koristen pripomoček za vsakogar, kdor si bo želel ogledati koroško deželo med Peco in Pohorjem. To jim je obakrat uspelo, čeprav se priročnika razločujeta tako na zunanji kot v notranji razporeditvi in oblikovanosti besedila.

V obeh vodnikih je na začetku predstavljena Mežiška dolina kot del Koroške krajine (ne pa tudi kot del dežele Koroške, kar je bila do plebiscita 1920. leta). Sledijo opisi večjih krajev z njihovo okolico in splošni podatki o turističnih zmožljivostih, med katerimi novi vodnik namenja posebno pozornost planinskim potem in postojankam, kulturnim ustanovam in pomembnejšim prireditvam v dolini. Medtem ko si opisi po krajih sledijo v prvem vodniku od Raven proti Črni, so v novem zamenjali vrstni red.

Podlaga za navedbe krajev in zaselkov so katastrske občine in ne imena naselij, kar obiskovalca, ki pride od drugod, lahko zmoti, saj po hišnih številkah, na primer, ne bo mogel najti Brančurkove klopi in lepe gotske cerkve sv. Barbare v Zagradu, temveč bo del rimskega sarkofaga našel pri gostilni Brančurk v Dobji vasi, cerkev pa pri pokopališču Barbara v Nicini. Po opisu v knjigi sodeč naj bi bil ljudski pesnik Jurij Krof doma pri Gradišniku, v resnici pa se je rodil in umrl pri Kuštru na Lokovici. Uvrščanje v katastrske občine je avtorja Miroslava Osojnika, ki ga sicer odlikuje tekoč, klen jezik, zavedlo, da je kužno znamenje, ki stoji v dolini ob Meži, umestil na Plat, popotniku pa je svetoval, naj gre na Koroški Selovec tako, da

"na koncu Raven namesto proti Dravogradu (zavije) pri zadnjem odcepu na levo." Na Koroški Selovec bi bila to kaj nenavadna pot, saj se vzpenja ob desnem bregu Meže, nanj pa je najlaže priti skozi Dobrije. Sploh se je po navodilih, da je treba po tem in tem odcepu zaviti na desno ali na levo, v krajih z več ulicami včasih težko ravnati.

Za turista, ki prihaja od

bi jih bilo mogoče še dodati (med njimi je vsaj še napačna raba predloga na - namesto v - v zvezi s krajema Javorje in Šentanel, raba besede skodla namesto šitl za strešno cepljenko, v zvezi z Dobrijami pa avtorju ni mogoče oprostiti, ker ni omenil znamenitih bratov Kotnikov), pa je treba poudariti, da smo z novim Vodnikom po Mežiški dolini



drugod, je razporeditev opisov krajev od Črne proti Ravnam nekoliko nenavadna, utemeljena pa je s tem, da so turistično najzanimivejši kraji v zgornjem delu Mežiške doline, kar je seveda res samo z določenega stališča. Za tiste, ki jih zanimajo kulturno-zgodovinske znamenitosti, je privlačnejši spodnji konec doline, ki je, resnici na ljubo, tudi bolj odprt v svet kot njen zgornji del. Res pa je tudi, da je knjigo mogoče po mili volji prelistavati in da tudi še vedno drži svetopisemski izrek: Prvi bodo zadnji in zadnji bodo prvi.

Ob vseh drobnih nerodnostih in pomanjkljivosti, ki sem jih našla ali

dobili priročnik, ki privablja obiskovalce v to našo deželo ne le z vsebino, temveč tudi s svojo privlačno obliko in notranjo opremo.

Medtem ko je bil prvi vodnik izrazito skromen, o čemer pričata tako njegova žepna velikost (11 x 15 cm) kot razporeditev besedila in slik, pa je drugi že na oko bogatejši in sodobno oblikovan. Po formatu (11 x 21 cm) še vedno sodi v red žepnih knjig, že platnice, s katerih ni na prvi pogled razvidno, da gre za knjižico, ki predstavlja pokrajino, pa dokazujejo, da oblikovalski pristop ni bil zgolj utilitarističen. Oblikovalka Blanka Kamnik je dala vodniku izrazito osebno,

žensko noto. Zrnca, razsejana po platnicah, naj bi govorila o mozaični vsebini, ki se iz drobcev steka v celovito podobo pokrajine. Na to opozarjajo tudi raznobarvno obrobljeni listi, na vrhu okrašeni s stiliziranimi oblački, ki dajejo vtis, kot da lebdi v zraku. Podoben grafični prijem senčenja je oblikovalka uporabila tudi pri fotografijah. Barvo obrob določajo vsebinski sklopi knjige. Posamezne strani niso zatrpane z besedilom, temveč so zračne, povsod je dovolj prostora za fotografije. Te so kakovostne, posnetki so večinoma delo Toma Jeseničnika. Niso le dokumenti krajev in objektov, temveč dajejo knjigi tisti poetični pridih, ki ji je odvzet v besedilu. Ko ne bi imeli te vloge, objava posnetkov z napisi "Motiv s Koroške" ne bi bila upravičena. Kakor da

bi se o tem spraševali tudi avtorji knjige, dokazujejo tovrstni napisi k slikam, ki so se ponekod znašli pod besedilom (ob sliki ali nad njo) namesto pod sliko. Nekateri bodo oporekali tudi izbiri pisave, saj so pisane črke slabše berljive od navadnih tiskanih, vendar prispevajo k splošnemu nežnemu vtisu oziroma "ženski" oblikovanosti knjige.

Z novim Vodnikom po Mežiški dolini smo dobili tako domačini kot naši gostje knjigo, ki jo bomo radi vzeli v roke, pomanjkljivosti, ki so omenjene ali tudi niso, pa v prihodnji izdaji ne bo težko odpraviti, saj imamo dovolj strokovnjakov za to.



Če je vzgoja pravilna, so zadovoljni starši in otroci

V vsakdanjem življenju srečamo starše, ki o vzgoji otroka ne razmišljajo veliko. Vodijo jih lastna čustva in načini ravnanja, ki so jih bili deležni v svojih družinah, vzgoja poteka pri njih zelo spontano. Takšni starši si ne postavljajo posebnih vzgojnih ciljev, ne čutijo strahu ali nelagodja pred težavami, ampak jih spontano in aktivno rešujejo.

Včasih preberejo kakšno knjigo o vzgoji otroka, si izmenjajo izkušnje z drugimi starši, ali pa prepustijo času, da težave minejo. Zadovoljstvo staršev in otrok je najboljši merilo, da vzgoja poteka po pravi poti. Počutijo se zadovoljni in srečni, ko so skupaj v družini, ali pa ko nastopajo kot samostojne osebnosti - kot žena, mati, prijatelj, sosed, sorodnik, učenec, delavec itd. Najpomembnejše je zadovoljstvo s samim seboj. Vendar pa je zelo veliko težav, ki jih starši doživljajo ob vzgoji svojega otroka in ne minejo spontano. Potekajo dalj časa in se velikokrat še slabšajo.

Starši so ob tem zelo nemočni, ne vedo, kako bi se rešili svojih neugodnih, včasih jeznih in odklonilnih občutkov in hrepenijo po trenutkih umirjenosti in zadovoljstva. Čustveno se s svojim otrokom vedno bolj razhajajo in lahko se zgodi, da postanejo celo sovražniki ali popolnoma odtujene osebe za vse življenje.

Na drugi strani so otroci, vpeti v ta začarani krog. Problemi se navadno še poglobljajo, ob tem pa trpijo tako starši kot oni sami. Vzgojna sporočila, ki jih dobivajo iz takega odnosa s svojimi starši, so kaj slaba dota za njihovo vlogo staršev v naslednji generaciji.

Verjetno ni staršev, ki si ne bi želeli narediti iz svojega otroka vse najboljše. Želijo navodila, kako naj ravnajo, kaj naj v kritičnem trenutku otroku rečejo, da se bo umiril, kako naj prepoznavajo njegove nadaljnje reakcije. Žal pa takšnih receptov ni.

Slepljenje pred tem, da bo še vse dobro, pomaga samo do naslednjega izbruha težav, navadno še v huji obliki. Ko poskušajo vse, kar je v njihovi moči, pa učinkov ni, morajo začeti popolnoma drugače. Starši se morajo zavedati, da so odgovorni za otrokov razvoj in da ga (o tem sem najgloblje prepričana) želijo videti kot odraslega, srečnega človeka. Spoznati morajo svojega otroka in se soočiti tudi z lastnimi občutki in ravnanji do njega. Ob težavah so starši preveč usmerjeni v to, da je otrok samo slab, da nas lahko samo razočara in zjezi. In ker imajo občutek, da so zanj naredili

VZGOJA OTROK

Veliki in mali koraki staršev

Cita Burnik

Z rojstvom otroka stopi pred nas zelo pomembna, a hkrati prekrasna naloga, kako vzgojiti otroka, popolnoma nebojlenega, od nas odvisnega bitja, v odraslo, samostojno osebnost.

vse, so toliko bolj prizadeti, ker za "žrtvovanje" ne dobivajo hvaležnosti in spoštovanja. Težko razumejo, zakaj otrok vse dobro, kar mu želijo, dojame kot omejevanje, nasilno podrejanje, lahko tudi kot zavračanje ljubezni. Prej otrokovi najbližji so sedaj lahko njegovi sovražniki. Starše velikokrat vodi to, da so starejši in zmorejo vse najbolje in prav. Teže najdejo odprtost za to, kaj otrok občuti, zakaj se obnaša tako in ne drugače, kakšne so njegove želje (in samo njegove), kakšne so njegove potrebe. Otrok je namreč osebnost zase, njegova občutja so samo njegova, in to že od spočetja naprej. Šele, ko starši spoznajo otroka in potrebe na poti odrasčanja, lahko pravilno usmerjajo otrokov razvoj s svojimi čustvi in z nedvomno bogatimi življenjskimi izkušnjami.

Včasih so veljali drugačni vzgojni stili kot danes. Vzgoja danes je veliko bolj odprta, saj se svet spreminja z neizmerno naglico. Izkušnje, ki so veljale še danes kot pozitivne, so lahko jutri že drugačne. Poznati otrokovo pot odrasčanja pomeni poznati razvojne faze vse do samostojne odrasle osebe. Posamezna razvojna obdobja postavljajo pred starše in otroka zahteve in naloge, ki jih morajo opraviti, da lahko v svojem osebnostnem razvoju napredujejo. Ta proces ima veliko pasti in ovir, majhnih in velikih. Skoraj vsak izmed staršev kdaj ne ravna vzgojno pravilno in ne premaguje ovir na ustrezen način. Če je sposoben to uvideti, lahko težave kmalu premaga. Nevarnost pa je, če se neustrezna ravnanja ponavljajo, ob tem pa ni sposoben in si ne želi razumeti otrokovih potreb. Naučiti se morajo sprejemati vse ovire in pasti, kot izziv za spoznavanje svojega otroka in kot možnost, da se soočijo z lastnimi ravnanji in občutki do njega. Starši imajo velikokrat zelo zmotne ali toge predstave o tem, kaj so otrokove potrebe v posameznem razvojnem obdobju.

Starši morajo poznati značilnosti razvojnih obdobj

Dovolj je zelo preprosto vprašanje - kaj otrok občuti. Že s postavitvijo takega vprašanja so naredili korak več na poti, da ga spoznajo in razumejo. Zmotna je predstava, da majhen otrok potrebuje samo hrano, spanje in čiste pleničke. Neizmerne so namreč potrebe dojenčka po telesnem stiku s starši (pestovanje, božanje, očesni kontakt). Potrebe po telesnem stiku moramo zadovoljiti ob pravem času in na ustrezen način. Tako dajemo otroku občutek varnosti in gotovosti. Otrok v prvem letu življenja velikokrat joka. Če joče, gotovo potrebuje nekoga ob sebi, ker mu tako ali drugače ni prijetno. Zmotna je predstava, da je treba otroka pustiti jokati, ker ga bomo sicer razvadili. Treba je odkriti vzrok, zakaj joče. Lahko so to mokre pleničke, kakšen nenaden in nov zvok v okolici, neustrezna temperatura, lahko pa tudi naša žalost, bolezen, tesnoba. Včasih vzroka ne moremo odkriti, ampak je otrok nerazpoložen, prav tako kot smo včasih tudi mi. Če bomo otroka pustili, da joče, bo

po nekaj poizkusih verjetno nehal jokati, oropan pa bo za občutke gotovosti in varnosti, ki mu jih lahko dajeta le mati in oče. Otroci, ki jim starši ne utrdijo občutka varnosti in gotovosti že v prvih mesecih življenja, imajo kasneje v življenju težave pri osamosvajanju, so premalo samozavestni, v življenju se težko podreajo zahtevam staršev in tudi širše družbe.

V kasnejšem obdobju se lahko na osnovi tega razvijejo blažje in težje čustvene motnje. Neustrezno pa ravna tudi tisti starši, ki sploh ne dopustijo, da dojenček zajoče in že vnaprej zadovoljuje njihove potrebe. Kasneje v življenju so to osebe, ki ne znajo izraziti svojih želja. Želijo le takojšnje zadovoljitve, do ljudi so zahtevni in neučakani. Poznamo tudi zelo temperamentne in v biološki osnovi bolj razdražljive otroke. Vzgoja teh otrok je precej težavna.

Starši so ob takih nemirnih in razgrajajih notranje napeti in negotovi glede svojega ravnanja z otrokom.

Takšni starši potrebujejo razbremenitev (pomoč najbližjih pri varstvu) in veliko pogovorov o svojih stiskah, ki jih doživljajo ob tako težavnem otroku.

Z razvojem gibalnih sposobnosti v drugem letu življenja (fino prijemanje predmetov, hoja) vstopa otrok v zanj zelo zanimiv svet, ki ga lahko odkriva sam. To je velik korak za otroka in nova preizkušnja za starše. Takoj so v nevarnosti, da se usmerijo v pretirano zaščito otroka in ga postavljajo v vlogo majhnega, neboljjenega, od njih odvisnega dojenčka. Bojijo se za vsak njegov korak, da bi se poškodoval ali naredil kakšno škodo. Vedno je treba s premislekom oceniti, ali je položaj za otroka ogrožujoč, in razmisliti, če lahko pridobi iz tega tudi mnoge bogate izkušnje. Otrok si v tem obdobju mora pridobiti lastne izkušnje o svetu, ki ga obdaja. Cena za osamosvajanje je tudi kakšna buška, umazane hlače ali razbita vaza. Spodbujati ga je treba pri samostojnosti, kar pomeni, da mu je treba ponuditi skodelico in žlico, če že kaže znake, da je sposoben prijemanja tudi drobnih predmetov. Nekaj časa bo na mizi in pod njo polno hrane, srajčka bo umazana, vendar pa se tudi plavati ne naučimo na suhem. Otrok v tem obdobju potrebuje še veliko pestovanja. Večerno stekleničko in dudo počasi nadomesti mamina topla pravljica ali očetovi pogovori o lepem, skupnem izletu.

Bližino matere in očeta med spanjem naj otrok začuti prek mehkega plišastega medvedka ali kakšnega drugega predmeta, ki mu je pri srcu in ga pomirja. Vsa otrokova aktivnost v tem obdobju pa zahteva tudi omejitve in prepovedi. Predvsem za pomembne stvari oz. situacije, v katerih je resno ogroženo njegovo zdravje, tako fizično kot psihično. Pomembno je, da starši reagirajo v tistem trenutku, ko naredi otrok napako. Seveda bo ob takih omejitvah sprva jezen in lahko tudi sovražen do nas (saj smo tudi odrasli, če nas omejujejo v naših željah). S preusmerjanjem dejavnosti ali z enostavnim umikom otroka iz take situacije takšna čustva otroka hitro minejo. S takim ravnanjem naredijo starši za otroka veliko več, kot če bi ga izpostavljali nevarnostim ali pa bi ga iz situacije grobo odrinili in mu celo zamerili njegovo jezo in sovražnost.

Ko prične otrok v drugi polovici drugega leta kazati prve znake, da že vsaj nekoliko obvlada mišice, ki zadržujejo blato in vodo, je smiselno, da otroku ponudijo kahlico. Še vedno pa mu morajo starši nuditi dovolj gotovosti s pleničko. Tako privajanje in učenje odvajanja namreč lahko traja tudi celo leto. Nagraditi ga je treba z veseljem in pozornostjo, ko mu uspe napolniti kahlico. Nestrpnost, žalost, kaznovanje ali neodobravanje, če ni uspel, lahko povzročijo resne motnje pri kontroli odvajanja v kasnejšem obdobju odraščanja. Kolikor se otrok upira kahlici, ga starši ne smejo siliti. Verjetno še ni dosegel ustrezne organske zrelosti. Treba si je predstavljati, kakšno krivico doživi, če ga kaznujemo in smo žalostni, ob tem pa sam ne zmore narediti drugače. Veliko staršev se že zelo zgodaj lahko pohvali, da je njihov otrok "priden" in že od 9. meseca ne potrebuje več pleničk.

To pa s pridnostjo nima nikakršne zveze. Otroku se namreč lahko zelo hitro sproži pogojni refleks, da že ob dotiku s kahlico v določenih časovnih presledkih odvajanja vanjo. Pravo, zavestno obvladovanje odvajanja nastopi šele takrat, ko je otrok za to dovolj organsko zrel. Za to pa ne obstajajo točno določene norme. Vsak otrok ima individualen

način dozorevanja in ga ne smemo primerjati z drugimi.

Velika preizkušnja za starše je obdobje, ko začne otrok uveljavljati svojo individualnost s kljubovanjem, negativizmom in trmo. Ta se pojavlja večinoma okrog tretjega in četrtega leta življenja. Bolj pogosto in intenzivno jo kažejo otroci do osebe, ki je v vzgoji otroka bolj aktivna. Obdobje lahko traja zelo kratko časa ali pa tudi celo leto. Pojav trme je zelo zdrava in normalna reakcija otroka. Otrok namreč preizkuša meje svojega ravnanja in pridobiva informacijo, kje so meje staršev. Meje njegove samostojnosti in neodvisnosti mu postavijo starši z doslednim pristopom, z razlago, zakaj nekaj prepovedujemo, in predvsem z vztrajnostjo in skladnostjo ravnanja obeh staršev.

Nekaterih otrok pa tudi s takšnim ravnanjem ni mogoče voditi. To so predvsem zelo razdražljivi in temperamentni otroci. Poznamo situacije, ko se mečejo po tleh, grizejo, tepejo.

Odzivanje staršev z jezo in agresivnostjo odzove prav takšno vedenje otroka. Tudi če ga uspemo umiriti, je to samo za nekaj časa ali pa zaradi tega, ker ga je strah. Čakamo pa lahko na izbruh v še bolj hudi obliki. Najbolje je otroka odločno umakniti iz take situacije ali pa preusmeriti njegovo pozornost na zanj zanimiva dogajanja. Agresivno ravnanje oblikuje agresivno osebnost, ki kaže svojo agresivnost navzven ali pa jo tlači v svojo notranost. Vse to lahko otroku povzroča velike težave pri vključevanju v širše socialno okolje. Mnogi starši so obremenjeni z lastno nemočjo ob takem otroku, tudi zaradi pritiskov drugih ljudi. Res je, da lahko otrok takšne starše velikokrat postavi v zelo neroden in neprijeten položaj pred drugimi ljudmi. Vendar ni druge pomoči, kot da se zavestno odresejo teh občutkov ali pa se pogovorijo z nekom, ki jim zna svetovati, kako naj ravna. Dobri starši se ne odzivajo na govornice, ampak usmerijo svojo energijo v pravilno oceno položaja in poskušajo razumeti čustva in vedenje otroka. Zelo pomembno je v predšolskem obdobju spodbujati igro in otroka vključevati v družbo z drugimi otroki (vrstniki, starejšimi in mlajšimi). V večini primerov je vrtec za otroka pravo polje za pridobivanje takšnega prijateljstva.

Konflikte, v katere prihaja zunaj družine, mora otrok znati rešiti tudi sam. V predšolskem obdobju že zelo jasno izraža svoja čustva, tako pozitivna kot negativna. Predvsem občutkov odrinjenosti, nemoči, jeze in sovraštva mu starši ne smejo prikazovati kot nekaj grdega in nesprejemljivega. Takšna čustva morajo starši sprejeti, saj jih doživljajo tudi sami. Le tako ne bodo ostajala v otroku in mu povzročala dodatne tesnobe. Starši naj s svojim vedenjem naučijo otroka izražati čustva na sprejemljiv način. Tiščanje negativnih čustev v svojo notranost povzroča tesnobo in velikokrat pripelje do čustvenih motenj. Starši naj se ne bojijo pokazati občutkov jeze, če so jih otroci res razjezili. To naj jim na ustrezen način povedo in pokažejo. Dobiti in sprejeti tudi negativna čustva od človeka, ki ga imaš rad, je veliko lažje.

Že v otroštvu se zasnuje človekova osebnost

V prvih letih življenja otroka se postavljajo zelo trdne zasnove človekove osebnosti. To je njegova dota, s katero se podaja na pot v obdobje šolskega izobraževanja, mladostništva in vse do odraslosti. To so zelo pomembna, čustveno bogata razvojna obdobja. Bilo bi prav, da bi jim namenili še več prostora in časa. Mislim pa, da sem že do tod odprla zelo veliko razmišljanj o vašem otroku.

Dragi starši. Prekrasno je, če ob svojem otroku uživate, ko ga gledate kot dojenčka, malega nagajivčka, jeznega šolarja, nergaškega mladostnika, resnega šolarja, zaljubljenega študenta ali že odraslo osebo. Takrat pa, ko ste v dvomih, če ravnate prav in ste zaskrbljeni zaradi težav vašega otroka in vas mučijo vaša negativna čustva do otroka, se ne bojte posvetovati z drugimi starši ali s strokovnjakom. Poslušal vas bo in doživel otrokovo in vašo stisko. Svojo srečo namreč črpate tudi iz odnosov s svojim otrokom.

NOVOSTI V PROSTOVOLJNEM ZDRAVSTVENEM ZAVAROVANJU

Vilko Rek

Zavod za zdravstveno zavarovanje je pripravil za leto 1995 ponudbo dodatnih zavarovanj.

Predlogi za dodatna zavarovanja, ki delno izhajajo iz izkušenj pri uveljavljanju pravic iz dosedanjih zavarovanj, so pripravljene glede na dosedanje izkušnje v zvezi z dodatnimi zavarovanji in glede na oceno dosedanjih in prihodnjih potreb ter interesov potencialnih zavarovancev v Sloveniji, pa tudi zunaj nje. Ponudba za leto 1995 obsega naslednja dodatna zavarovanja:

- NADSTANDARD A
- NADSTANDARD B
- ZOBNA PROTETIKA - CELOTA
- DNEVNA ODŠKODNINA
- POMOČ NA DOMU
- BIVANJE V ZDRAVILIŠČU PO POŠKODBI
- PREVENTIVNO ZDRAVLJENJE V ZDRAVILIŠČU
- ZDRAVILIŠKI ODDIH
- KORISTNO BIVANJE V ZDRAVILIŠČU
- VKLJUČITEV V OBVEZNO ZDRAVSTVENO ZAVAROVANJE.

Za vsako od naštetih zavarovanj so izdelani posebni pogoji. Posamezna zavarovanja imajo na izbiro tudi več različic. Na podlagi razpoložljivih podatkov in dosedanjih izkušenj pri uresničevanju prostovoljnega zavarovanja so izdelane tudi ocene premij za dodatna zavarovanja. Osnovne značilnosti posameznih dodatnih zavarovanj so naslednje:



1. NADSTANDARD A - to zavarovanje predstavlja dopolnjen del sedanjega paketa NADSTANDARD in obsega uveljavljanje storitev iz obveznega zavarovanja ob višjem standardu ali obsegu ali drugačnem uveljavljanju teh storitev. Višina premije je odvisna od izbrane višine letne zavarovalne vsote. Predvidena je soudeležba zavarovanca pri plačilu storitev, ki so predmet zavarovanja. Zavarovalna doba je 3 leta ob 3-mesečni čakalni dobi.

2. NADSTANDARD B - to zavarovanje predstavlja dopolnjen drugi del sedanjega paketa NADSTANDARD in obsega uveljavljanje zdravstvenih storitev v Republiki Sloveniji in v tujini brez povezave z obveznim zavarovanjem; zato ga ni možno skleniti in uveljavljati za bolezni in poškodbe, ki so nastopile pred sklenitvijo zavarovanja. Kot pri zavarovanju NADSTANDARD A, je tudi tu višina premije odvisna od izbrane višine zavarovalne vsote, predvidena je soudeležba zavarovanca ter enaka zavarovalna in čakalna doba.



3. ZOBNA PROTETIKA - CELOTA - to zavarovanje je v primerjavi z dosedanjim istoimenskim paketom le dodelano.

4. DNEVNA ODŠKODNINA - tu gre za povsem novo zavarovalno ponudbo Zavoda; to zavarovanje obsega dnevno odškodnino v času prejemanja nadomestila iz obveznega zavarovanja in bivanja zavarovanca pri otroku v bolnišnici ali zdravilišču. Zavarovanje je možno skleniti s karencio ali brez nje. Ostale določbe so podobne kot pri prej omenjenih zavarovanjih.

5. POMOČ NA DOMU - to zavarovanje je dodelano v primerjavi z dosedanjim istoimenskim paketom. Uvedena je letna zavarovalna vsota in s tem možnost različnih premij. Opozoriti velja, da tu ne gre za delno povračilo stroškov nakupa LIFELINE telefona, ampak za pokritje stroškov njegove uporabe v času zdravljenja na domu.

6. BIVANJE V ZDRAVILIŠČU PO POŠKODBI - to novo zavarovanje obsega v eni zavarovalni dobi (eno leto) 14-dnevno bivanje v zdravilišču v hotelu B kategorije in določen obseg zdraviliških storitev v primeru poškodbe zavarovanca, zaradi katere je po mnenju pooblaščenega zdravnika bivanje v zdravilišču zdravstveno koristno, pa zavarovancu zdraviliško zdravljenje po predpisih iz obveznega zavarovanja ne pripada. Navedeno je tudi, kdaj zavarovanec ni upravičen do uveljavljanja zavarovanja. Pri tem zavarovanju in pri ostalih zdraviliških zavarovanjih bo zavarovanec uveljavljal zavarovanje na podlagi zavarovalnega kupona, ki ga prejme pravočasno pred odhodom v zdravilišče.

7. PREVENTIVNO ZDRAVLJENJE V ZDRAVILIŠČU - to novo zavarovanje ponuja širok sklop zdraviliških storitev v skupni vrednosti največ 80 točk, ob 10-dnevem bivanju v zdravilišču, za vsako zavarovalno leto.

8. ZDRAVILIŠKI ODDIH (ODDIH A, ODDIH B) - gre za dosednji paket ODDIH s podrobnejšimi določili in z možnostjo izbire med eno in dvoposteljno sobo.

9. KORISTNO BIVANJE V ZDRAVILIŠČU - gre za dosednji paket KORISTNO ZDRAVILIŠKO ZDRAVLJENJE z nekaterimi dopolnitvami (enoposteljna soba, največ za 100 točk storitev v času 14-dnevnega bivanja).

10. VKLJUČITEV V OBVEZNO ZDRAVSTVENO ZAVAROVANJE - to zavarovanje pomeni bolj natančno opredelitev obsega in omejitve dosedanjih paketov VOZ in dopolnitev z možnim zavarovanjem za krajši čas, kar je namenjeno tujim študentom na praksi pri nas, tujim športnikom in drugim tujcem na športnih in drugih prireditvah v Sloveniji.

Pogodbe za dodatno zavarovanje bo možno skleniti po 1.1.1995 na vseh izpostavah ZZZS Območne enote Ravne na Koroškem.

ŽIVETI V SVETU TIŠINE

Mojca Potočnik

Oči imajo, pa ne vidijo, ušesa imajo, pa ne slišijo. To velja za mnoge zdrave ljudi, ki ne znajo gledati in poslušati s srcem, zato nimajo razumevanja za ljudi in stvari okoli sebe.

So pa med nami tudi ljudje, ki so resnično prizadeti, ker jim kateri od čutov ne deluje, to pa jim onemogoča popoln stik s svetom, zaradi česar so v življenju za marsikaj prikrajšani. Med njimi so dokaj številni gluhi in naglušni ljudje. Od rojstva gluhe spremlja še dodatna težava - nemost; taki ne morejo niti oddajati niti sprejemati zvočnih informacij. Država jim priznava 70-odstotno invalidnost, sami pa se borijo za to, da bi se njihova invalidnost štela kot 100-odstotna. Čeprav so telesno in duševno zdravi, imajo zato, ker so vrata do zvočnega sveta pred njimi zaklenjena, bistveno slabše možnosti za izobraževanje, opravljanje poklica kakor drugi ljudje.

Da bi si olajšali pot skozi življenje in da bi lažje pramagovali težave, ki jim jih povzročajo njihova telesna okvara, so se gluhi in naglušni že v 19. stoletju začeli združevati v društva in združenja. Leta 1864 so v ZDA, v Washingtonu, ustanovili prvo visokošolsko ustanovo za gluhe Galludet College. Združenja slušno prizadetih so nastajala v številnih državah in leta 1951 je bil v Rimu svetovni kongres gluhih. Na njem so ustanovili svetovno federacijo gluhih, v katero je danes vključenih več kot 80 nacionalnih zvez.

Svetovna organizacija gluhih se zavzema za enakovredno vključevanje gluhih v družbo, bori se proti socialni in delovni diskriminaciji, za boljše možnosti izobraževanja in za to, da bi znakovni jezik priznali kot prvi jezik gluhih. Leta 1955 so na 2. kongresu svetovne federacije gluhih v Zagrebu sprejeli predlog, da se konec zadnjega tedna v septembru vsako leto praznuje mednarodni dan gluhih.

V Sloveniji je bila prva prireditev ob mednarodnem dnevu gluhih leta 1967 v Velenju, letošnjo 28. prireditev pa je pripravilo Medobčinsko društvo slušno prizadetih Dravograd v Slovenj Gradcu.

Dejavnost Medobčinskega društva slušno prizadetih Dravograd

Prvo društvo slušno prizadetih na območju koroške regije je bilo na pobudo mariborskega društva ustanovljeno leta 1948 v Vuhredu, pozneje pa so sedež prenesli v Dravograd. Naloga prvega društvenega odbora je bila zbrati podatke o slušno prizadetih na obširnem hribovitem območju štirih občin; zbirali so tudi prostovoljne prispevke za pomoč socialno ogroženim. Med leti 1958 in 1962 je dravogradska društvo gluhih delovalo pod okriljem mariborskega, nakar se je ponovno osamosvojilo. Postalo je zelo dejavno, predvsem njegov športni klub, ki je leta 1979 osvojil prvo mesto v šahu v republiškem merilu. Leta 1989 je bila v Dravogradu prva prireditev ob mednarodnem dnevu slušno prizadetih.

Leta 1988 je društvo kupilo hišo in jo ob pomoči članov in gospodarskih podjetij začelo preurejati za svoje potrebe. Ko so začeli v Dravogradu graditi nov poslovni center, so investitorji že skoraj povsem obnovljeno hišo društva slušno



Milena Pečovnik

prizadetih podrla, pogodbe, da jim bodo postavili novo, pa niso izpolnili. Zasilno rešitev je društveni odbor našel s pomočjo občine Dravograd, ki jim je dodelila manjše stanovanje na Trgu 4. julija v Dravogradu.

Odkar ima Medobčinsko društvo slušno prizadetih v Dravogradu vsaj kolikor toliko urejene prostorske razmere in odkar v njem delujeta predsednica Milena Pečovnik in sekretarka Aleksandra Doler, je svojo dejavnost še popestrilo in namenilo predvsem pomoči svojim članom.

Društvo ne sodi niti med športna niti med kulturna društva, temveč ima predvsem humanitarni namen in pomen. Čeprav v njem delujejo različne kulturne in športne skupine, dajejo vendar največji poudarek pomoči svojim članom. V ta namen skrbi za usposabljanje tolmačev, ki

razumejo in prevajajo jezik gluhonemih - kretanje ali gestikuliranje. Pri tem ima pomembno vlogo sekretarka društva, ki vodi materialno in finančno poslovanje ter opravlja delo strokovne delavke na področju socialnega varstva. Gluhe člane društva spremlja k zdravniku, na sodišče in na različne urade ter jim pomaga pri sporazumevanju z osebami, ki jezika gluhih ne razumejo. Svetuje jim tudi, kam naj se obrnejo po pomoč, kje naj iščejo svoje pravice, skratka, kako naj rešujejo svoje življenjske probleme.

Društvo je povezano s slovensko-avstrijsko neprofitno firmo Asis, ki skrbi za nakup tehničnih pripomočkov za gluhe in naglušne, predvsem slušnih aparatov različnih proizvajalcev. To je za slušno prizadete ugodno, saj se lahko odločijo za aparat, ki jim najbolj ustreza, medtem ko so jim v preteklosti v Sloveniji predpisovali aparate enega samega proizvajalca. Asis posreduje tudi druge tehnične pripomočke za lažje in kakovostnejše življenje gluhih, kot so svetlobni zvonci, budilke, telefoni - faksi, indikatorji, ki mamice opozarjajo na jok otroka ipd.

Slovenska Zveza slušno prizadetih si prizadeva, da bi gluhi lahko dobili te pripomočke v okviru zdravstvenega zavarovanja. So namreč zelo dragi, veliko slušno prizadetih pa živi v težkih socialnih razmerah, z nizkimi plačami ali so celo nezaposleni.

Firma Asis redno pošilja svoje strokovnjake v Dravograd, kjer opravljajo redne servise slušnih aparatov in drugih pripomočkov, na sedežu medobčinskega društva pa se člani zbirajo vsak teden tudi zato, da doživijo kanček družabnosti s prijatelji, ki imajo enake interese in težave, ter da s pomočjo sekretarke, ki sliši, ob televiziji spremljajo aktualno dogajanje v svetu in doma. Organizacije gluhih si namreč zaman prizadevajo, da bi bile informativne oddaje opremljene s podnapisi, če jih že ne more spremljati in prevajati napovedovalka s kretanjami. Tako sta za gluhe, ki med bližnjimi nimajo sliščega človeka, radio in televizija - tabula rasa. Pomen Medobčinskega društva slušno prizadetih Dravograd je torej ob vsem drugem tudi v tem, da svojim članom približuje svet informacij, za katerega so tako močno prikrajšani.

Pravi podvig pa sta sekretarka društva Aleksandra Doler in predsednica Milena Pečovnik naredili letos 1. oktobra, ko sta v Slovenj Gradcu organizirali prireditev ob mednarodnem dnevu slušno prizadetih. Dobro pripravljena prireditev je dokaz, da tudi tako ali drugače prizadetim članom društva ne manjka volje in sposobnosti. Zato ne bi bilo prav, ko bi jih zametovali; storiti bi morali vse, da bi tudi "drugačni" lahko živeli polno, človeka vredno življenje.



Slika 1

I.

Eden se naslanja na kozmoformizem, tj. na pretvorbo svetovja/vesoljstva, oziroma spajanja njegovih delov v celoto, v kateri se istočasno posameznik vzpenja in jo nadživlja. V tem slučaju se smrt dojema kot dogodek, po katerem se posameznik znova rodi, torej kot dogodek prinosi začetka.

II.

Drugo se navezuje na preživetje dvojnika, v katerem se posameznikova individualnost potrjuje onstran smrti, kateri se pripenjajo antropomorfna obeležja.

S tem, da sam sebe dojema kot dvojno bitje, vidi sebe v času in prostoru kot omejeno obliko obstoja in s tem sebe kot smrtno bitje. (Slika 1)

Soočanje s smrtjo zahteva, da življenjska filozofija vključuje smrt kot pristen in veljaven del stvarnosti. V nasprotnem primeru se dogodi, da oropamo tako umirajočega kot tudi ljudi, ki jih zapušča, človeških stikov in odnosov prav tedaj, ko jih najbolj potrebujejo.

Ko nekdo umre in prenehajo njegove tostranske težave, se le-te za ljudi, ki jih umrli zapušča, šele začno zaradi ponovnega prilagajanja. Te prilagoditve lahko bodisi otežijo, bodisi olajšajo družbena dogajanja in rituali, ki v vseh kulturah označujejo prehod iz življenja v smrt.

Poznamo cel sklop postopkov, ki se uporabljajo med

svečanim pogrebnim obredom, uvajanjem pokojnika v njegovo zagrobno življenje in za zavarovanje prehoda bodisi v novo rojstvo, bodisi v njegovo osebno življenje v obliki dvojčka/dvojnika. V okviru pogrebnih in drugih običajev se močno izražajo vsa verovanja in vsi duševni stresi, ki jih smrt povzroča.

O POKOPALIŠČU

Pokopališče je kraj/topos v človekovi zavesti, ki niha med priznanim/nepriznanim, evforičnim/depresivnim, poznanim/nepoznanim. Navkljub označbam kot sta **nekropolis/mesto mrtvih** in **monument / spomin** pa ga dandanašnje zatiranje/odmikanje smrti potiska na rob. Kako si drugače razlagati dejstvo, da se uvrščajo na urbanističnih načrtih med odlagališča odpadkov razvrednotenega blaga.

Odlagališče odpadkov: grobo tehnicistična označba, zanikana v širšem občestvu, a zaznamovana in zapomnjena. Zakaj vselej, ko izgine spomin, umanjka tudi sedanjost/bitnost, kaj šele prihodnost. Vsa dediščina sedanjosti je zapisana preteklosti.

Izhajam iz stališča, da pokopališče je mesto, in sicer "mesto-ki-to-ni". Zmanjkuje mu tretje dimenzije, višine, volumenske izpoljenosti. Obiskovalcem ponuja pri obisku na novo postavljenega pokopališča v bistvu dvodimenzionalno podobo - planimetrijo. To je občutek, ki človeka napolnjuje, ko obiskuje arheološka najdbišča. (Slika 2)

Obrat/vrtišče pa tukaj predstavlja točka pogleda in imaginacija, ki je vsebovana že v sami ideji pokopališča kot kraja spomina, to je imaginacije. Odsotnost pogleda od spodaj navzgor nadomesti pogled od zgoraj navzdol; le-ta pa

je v kali le odsev značilnosti nekropolis, to je negativa živega "realnega" sveta živih, s temelji v zraku/nagrobni in s svojim telesom/korpusom v zemljini, v tleh. S spominom med, pod in nad nami. Obstajajo dohodi, prehodi/cesta, gradbeni otoki/groba polja, zidovi, stopnišča.

Reminiscenca - odsev sveta živih in spomin - pomnik. Tu se vijajo robovi dveh svetov. Oba rasteta, se razvijata, zamirata. Sta živa sistema v različnih dimenzijah.

Seveda pa so se pogledi na pokopališča v času in prostoru razvijali, razbijali, ločevali, predočevali, izpostavljali in navdse: razlikovali.

Kajti človek je kot zavestno bitje skušal vzpostaviti logično razmerje med vzrokom in posledico. Za pojave v svoji sredini išče odgovore v pojavih in dogajanjih okoli sebe.

Živ človek/mrtev prednik: le-ti imajo "svojo" moč.

Ostanke so shranjevali spričo neugodnih pojavov razkrajanja.

Tukaj nastopijo "štiri domovine smrti" - zrak, voda, zemlja in ogenj.

Sežig trupel ima isto vlogo kot naravni razpad, le da prvo pospeši osvoboditev "dvojnika" s tem, da odstrani nečisto fazo razpadanja, v kateri duh-še-ni-tisto-kar-je.

Zelo vprašljiva je tudi trditev o "neartikulirani fizični zaščiti" trupel tako imenovanih primitivnih - izhodiščnih kultur s pomočjo kamnov, vejevja, v gomili zaradi odkritij položajev trupel v njih v t.i. "predrojni drž".

Najbolj razširjeno verovanje širom zemeljske oble je bilo in je še v nesmrtnost/posmrtnost ter trikotnik "smrt - materinstvo - rojstvo".

Odnos do mrtvih je najmočnejše čustvo civilizacije z arhetipskimi lastnostmi.

Slika 2



Pri Venetih zasledimo oblikovano gomilo - t u m u l u s. Nastopi zamenjava jam in izkopov z zidanimi grobnicami. Tako Etruščani uveljavijo nekropolo, na Holandskem se pojavijo gomile iz megalitov; povsod, kjer je zmanjkovalo zemlje, so pokopavali v nivoje nad zemljo.

Običajno so bila pokopališča postavljena ob vstopih v mesto (lep primer je Via Apia v Rimu), tako da se ji živi niso mogli izogniti.

Civilizacije različnih razvojnih nivojev uporabljajo enotne načine pokopavanja, razlikuje se pa označevanje grobišč od kulture do kulture:

- tako islam prepoveduje obiskovanje pokopališč ("kar je mrtvo, je kužno") in vsako popravljanje stanja na, ne pa tudi okoli pokopališč

- pri židovskih pokopališčih opažamo precejšnjo izenačenost oblik nagrobnikov

- protestantje terjajo vzdržnost, kar se zrcali tudi na njihovih pokopališčih, ki so skromna, a urejena,

- skoraj povsod so pokopališča na toriščih, bodisi na razglednih točkah, stičiščih poti ali voda

- na Nizozemskem so na hribovskih zaradi svoje geografske posebnosti depresije/nivoja pod morsko gladino

- nekropolis/ mesto mrtvih se nam odraža na italijanskih pokopališčih. Le ta so nastala večinoma s širjenjem kartuzijanskih samostanov, kjer je veljal red za lepo in nered za zlo. Menihi so bili pokopani v hierarhičnem redu. V zemljo so zagrebli manj pomembne, ostale v dvovišinske grobnice z zelenim parkcem pred slehermo; ta način pokopavanja se je prenesel v arhetip

- italijanska pokopališča se ločijo od tistih v severnih deželah tudi po ograji, ločilnem zidu, pokopavanju v nadstropja in ostrem ločevanju živih in mrtvih

- v Angliji je sleherni prostor, ki se je kadarkoli uporabljal za pokop ostankov ljudi, zaščiten pred vsakovrstnim ekonomskim izkoriščanjem! Tako so ohranili mir in spokoj zemlji in počivajočim.

S tem so se pokopališča umestila na prelom med Včeraj in Danes in zavezala Bodočnost. Naša sedanost pa zrcali izrazit strah pred popolno preteklostjo, umanjkuje ji prepričljivosti za jutra prihodnosti.

V knjigah odkrijemo še nekaj zastrašujočega - niso bila samo leta povojne zgodovine razdiralna. V vizitacijah je Cerkev kot institucija uničila ogromno število značilnosti slovenske krajine. V ta korpus lahko štejemo kostnice, kasneje kostišča, da o protireformacijskih bakladah niti ne govorimo. A medtem ko v teh primerih opažamo razbijanje lastnih označevalcev in simbolov, pa ima/? uničevanje pokopališč še globljo etično - moralno krivdo. Zanika se Spomin, uniči označevanje njih-ki-so- tu - bili.

Kdor se odreka svoji preteklosti, se v prihodnosti ne bo videl. Zakon sicer lepo govori, a zelo redki so primeri pravnega, etičnega prekopa pokojnikov v skupne grobnice - kostnice. Kogar se ne da označiti, tisti, ki ni zapisan, tega v zavesti ni. Preprosto tako.

V najbližji okolici se da to opaziti na zdaj popolnoma prezanem in uničenem pokopališču sv. Antona na Ravnah na Koroškem, na starem pokopališču Na fari, da o razvpitem "avtocestnem" pokopališču v Višnji gori niti ne govorimo.

V Uradnem listu SRS št.34/1984 se položaj pokopališč še slabša. Zatrtta je gradnja grobnic-kapelic, uveljavljena je zahteva o načrtovanju ustreznih površin le za dobo tridesetih (39) let, o ukinitvi pokopališč pa odločajo pristojne občinske službe. To so precedensi brez primere, saj se nanašajo na spomenike generacij in ne na zasebno lovišče občinskih struktur. Pri tem pa se mi postavlja vprašanje vloge Cerkve kot institucije ob vsem tem početju oblasti.

Ne smemo namreč zanemariti do včeraj le omejenega javnega, a spričo tega vendarle izrazito močnega zasebnega vpliva Cerkve na vernike in pa predvsem neverujoče v zvezi z etično spornimi odločitvami. Zatorej bi bilo treba opozoriti in vztrajati na sprejetju podobnega zakona (po duhu ureditve položaja pokopališč), kakršen je v rabi v Veliki Britaniji.

Ozemlje širše domovine je torišče različnih kultur, tudi izjemnih prikazov pokopališč kot izpostavljenih/oglednih točk kulture. Izjemna primera židovskih pokopališč sta v Rožni dolini/Nova Gorica in v Sarajevu, izjemno muslimansko prav tako v Sarajevu, stečki/bogomile v Bosni in Hercegovini ter v Črni gori - da ne omenjamo pokopališč ožje domovine, zavezane v večini primerov rimskokatoliškemu izročilu in kulturnim odsevom.

"Pokopališča nekaj pomenijo, če pripovedujejo o življenju sveta, kateremu so pripadali tisti, ki v njih počivajo, prav tako je tudi zgodovina smiselna in upravičena, če razsvetljuje pot današnjih ali jutrišnjih generacij" (Ivo Andrić).

Zatorej se odločno distanciram od umetnega vnašanja nekakšne psevdo-škandinavske kulture v naš prostor pokopališča. Psevdo poudarjam zato, ker s sabo ne prinašajo ustreznih, a nujnih označevalcev določene kulture. Pri tem pa se nikakor ne ogrevam za nekakšno "novo sakralizacijo," marveč zgolj za miren prenos tradicije naprej.

Seveda se lahko tudi motim in sem omenjene vrinke zamenjal/nevidel kot posledico skrajnih dosegov/vzdihljajev arhitekture/umetnosti gradnje moderne (socializacije običajev: urbanizacija krajev, Spomina). Razvpit je primer

Novih Žal. V isti koš bi lahko strpal tudi pokopališče Stara gora pri Novi Gorici, ki s svojo lokacijo kaže na ubeg, umik smrti z obzorja življenja. S tem pa le še bolj odtuja to "nesrečno" mesto. Spominu, ki ga že itak umanjkuje v izdatni meri.

Izguba spomina = izguba identitete.

Zatorej lahko pobožno/v sebi upamo, da bodo prihajajoče/porajajoče volitve za lokalno (samo)upravo naplavile oz. posvetile spremenjen odnos novodošlekov tudi do kolektivne preteklosti v vidu de-sakralizacije in hkratne de-profanizacije prostora kot takega.

Lahko bi zamahnil z roko, češ, tam, kjer ni nič, tam še vojska ne vzame, a... TU ne govorimo o denarju, ne o vrečah z materialom, tu govorimo o naši bodočnosti. Ta je zapisana tu med nami, v tej zemlji z Iliri, Kelti, Slovani...

Nomen est omen ! /ime (pred) določa !

Če naj bo ta /tista zemlja zadnji grob našim najbližjim, vrnimo ji ime, ki ga že ima, a je neizrečeno.

Posvetimo jo, ne s kadilom, ne s čaščenjem, posvetimo jo z našim čutom do nedotakljivosti, do njene trajnosti /večnosti.

Vrnimo svetemu svetost, odvezimo mu omadeževanost posvetnosti. Pokopališče se ne more imenovati kar tako, z navadnim imenom človeka kot takega, saj mu odvzema poslanstvo in položaj (npr. Barbara namesto sv. Barbara,...).

Ohranimo izročilo in ga navežimo nazaj v preteklost.

Odnos do soljudi se izraža v strpnosti in upoštevanju vrednot/vrednosti.

Preteklost nas določa, sedanost umešča, bodočnost pa lahko tudi izloča.

Nomen est omen ! Amen!

... nizanje smrti je v bistvu edino, kar omogoči način dotika med različnimi plastmi stvarnosti v enem, drugače neugledljivem prostranstvu, v katerem se smrt kot odmev v odmevih ponavlja v neskončnost ... (Milorad Pavić, "Hazarski besednjak")

"Človek vse življenje pokopava, tako da skoraj nima časa za kaj drugega. Dneve pokopava, ure pokopava, mladost, ljubezen, prijateljstvo, vse nekoč zakoplje." (Vitomil Zupan)

"Nikar se ne sprenevedajmo, nagrobnih spomenikov konec koncev ne delamo za mrtve !" (Rudi Ringbauer)

"Objokujoč rajnike - koga vendar najpogosteje objokujejo živi, če ne sebe ?" (Jerzy Andrzejewski)

"Ljudje se še dandanes bolj kot vsemu drugemu čudijo smrti in ji nočejo verjeti." (Ivan Bumm)

Šele, ko so opravljeni vsi obredi kot izraz verovanja v posmrtno življenje in se izteče čas žalovanja, ko se konča mučni proces razpadanja in ponovnega združevanja duhovnih moči, šele tedaj, s pomočjo svoje spokojnosti, lahko družba slavi zmago nad smrtjo.

Preživeli mora nekako spremeniti lastni model sveta. Stanje šokiranosti nadomesti stanje žalovanja in potrnosti ter iskanje nove identitete.

Religija je v tesni navezi na relaciji življenje/smrt in je oblika prilagajanja, ki izraža človekovo neprilagojenost smrti ter hkrati izraz, ki se spreminja v neprilagojenosti. Freud jo označuje kot **"obsedeno razvratnost človeštva"** in Marx kot **"vzdih ustrašenega posameznika"**.

(Se nadaljuje)

KLJUČAVNICE IN ZAPAHI V PRETEKLOSTI

Metod Horjak

"Slast zanesljive roke, razumnih prstov, teh grobih prstov, ki izpod njih vidiš nastajati krhko umetnino. Radost duha, ki ukazuje zemeljskim silam, ki dolbe kovino in les, ki kleše iz kamna domisleke, ki mu jih ukazuje njegova plemenita fantazija."

Romain Rolland, Miklavž Breugnon

ZGODOVINA NASTANKA KLJUČAVNIC

Človekovo prizadevanje, da ohrani svoje dobrine, je staro kot človek sam. Jamski človek je vhod v svojo jamo zaščitil s skalami ali bodičevjem, da se je zavaroval pred vsiljivci.

Ko so se ljudje iz prvotnih bivališč preselili v naselbine (skica 1), so jih zavarovali z visokimi plotovi (1). Tako so bili oni in njihove udomačene živali na varnem. Še varnejša so bila kolišča, ki so jih gradili na jezerih.

Predhodnik vrat je bil zaslon (2), ki je bil narejen iz tanjših debel, povezanih s kožami ali ovijalkami. Ta primitivna vrata so se zapirala z lesenim zapahom (3 in 4), predhodnikom vseh ključavnic. V čem je razlika med zapahom in

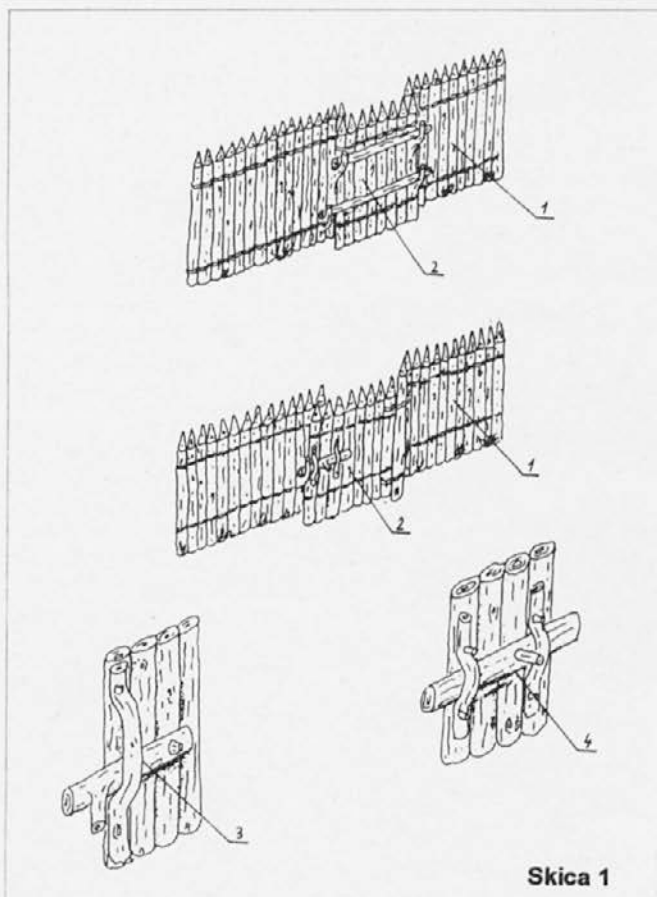

Skica 1

ključavnico? Razlika je v ključu, ki ga mora imeti kjučavnica, da jo lahko odpremo.

Kdaj in kje se je prvič pojavila ključavnica? Na Kitajskem so jo poznali že približno 4000 let pred našim štetjem. Kitajske kjučavnice so bile izdelane iz lesa, odpirale pa so se s srpastim ključem, s katerim so dvigovali zapah. Stari Egipčani so ključu dodali nekaj klinastih zatičev, ključavnici pa luknje, ki so se skladale z obliko ključa in s tem so napravo izboljšali.

Časovni trak razvoja ključavnic

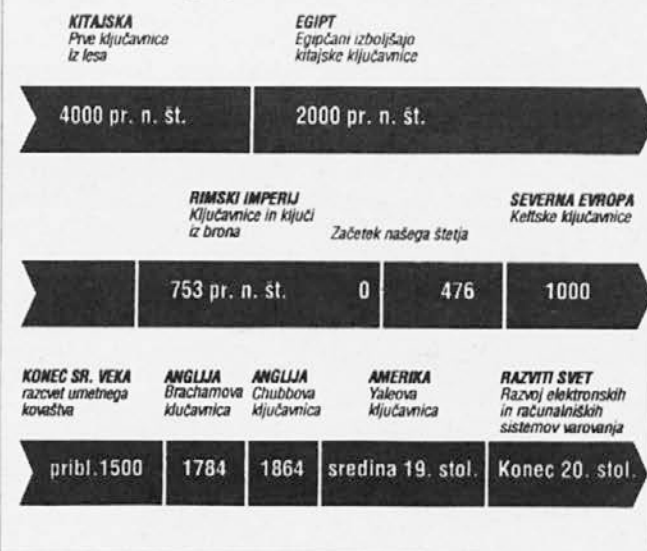

Lesene ključavnice so poznali tudi Grki in pozneje Rimljani. Po izkopanih sklepano, da so Rimljani v kasnejši dobi (okoli leta 250) že imeli kovinske ključavnice. Znanstveniki menijo, da so bile njihove ključavnice že precej razvite, na žalost pa se ni ohranil noben primerek, ostali pa so bronasti ključ. Predvidevajo, da je bilo izdelovanje ključavnic razširjeno po celotnem imperiju.

V srednjem veku so se lesene ključavnice ohranile predvsem pri preprostem kmečkem prebivalstvu, saj si le-to ni moglo privoščiti kovinskih. Lesene ključavnice so izdelovali sposobnejši tesarji.

Ključni so bili leseni, včasih tudi kovinski. Takšne lesene ključavnice s kovinskimi ključmi so bile keltske ključavnice, ki so jih uporabljali okoli leta 1000. Uporaba je preprosta; s kovinskim ključem se privzdigneta leseni stopi, ki držita zapah. Ta ni več blokiran, vrata se lahko odpro.

Podobno deluje lesena ključavnica z lesenim ključem. Razlika je v tem, da ključa ni treba zatikati v luknje kot pri keltski ključavnici, pa tudi stopic je več.

Lesene ključavnice so bile razširjene v Evropi, Aziji in Afriki. Za afriške ključavnice je značilno, da so okrašene z rezbarijami. Razširjenost lesenih ključavnic gre pripisati materialu, iz katerega so izdelane - lesa je namreč skoraj povsod dovolj.

Premožnejši so si lahko privoščili ključavnice iz lesa in železa. Ponavadi so imele kovinski zapah in ključ, ohišje pa je bilo še leseno.

Najpremožnejši, fevdalna gospoda in duhovščina, pa so imeli dovolj denarja, da so si lahko privoščili kovinske ključavnice. Umetno kovaštvo in ključavničarstvo sta doživela svoj razcvet okoli leta 1100, ko so izdelki ključavničarske obrti pridobili tudi na umetniški vrednosti. Veliko so uporabljali obešanke, za takratne cerkve in gradove pa so bila značilna umetniško izdelana vrata z zapletenimi ključavnicami. Mojstri na tem področju so bili do začetka 17. stoletja predvsem Nemci, potem pa Italijani in Francozi. Slednji so se v drugi polovici 17. stoletja domislili, da ključavnični mehanizem zaprejo v škatlo.

Z razvojem industrializacije v kapitalizmu so ključavnice postajale vse bolj tehnično izpopolnjene, izgubljale pa so na umetniški vrednosti. Brachman (leta 1784), Chubb (leta 1864) in Yale (sredina 19. stoletja) so razvili nove tipe ključavnic, ki nosijo imena svojih izumiteljev. Te ključavnice uporabljamo še danes.

Povpraševanje po ključavnicah je naraščalo in obrtna proizvodnja ga ni mogla dohajati, zato so v drugi polovici 19. stoletja začeli ključavnice izdelovati industrijsko. Ključavničarski obrti so preostala samo še popravila in izdelovanje ključev.

PREDSTAVITEV NEKATERIH TIPOV KLJUČAVNIC

Med ključavnicami, ki so jih izdelali in našli v Sloveniji, je še posebej zanimiva **LESENA KLJUČAVNICA S STOPICAMI** (skica 2). Lesena pa ni bila le ključavnica, ampak tudi ključ. Podobne lesene ključavnice so poznali tudi

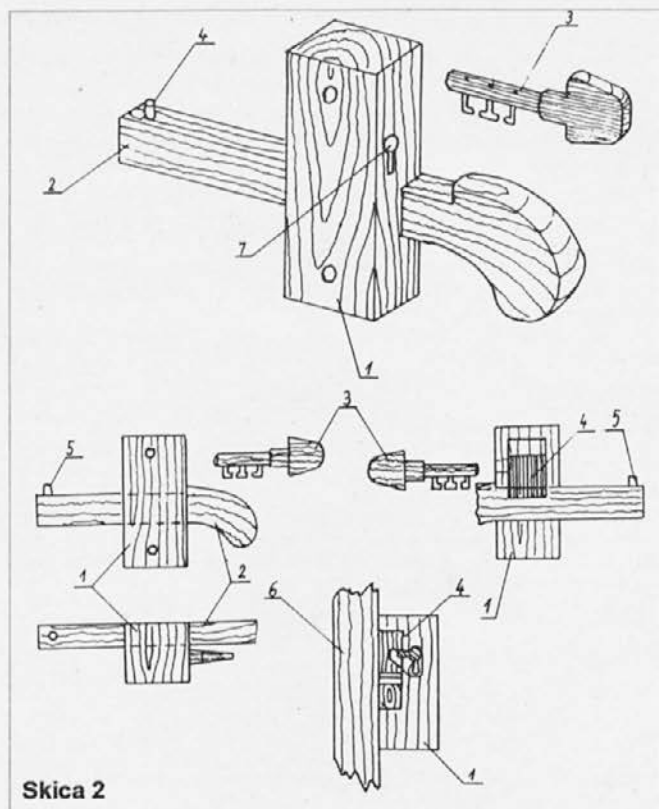

v Afriki in Aziji, v Sloveniji pa je bila najbolj razširjena v začetku 19. stoletja.

Kako so naši predniki odklepali takšno leseno ključavnico? Ključ (3) je bilo treba vtakniti v odprtino in ga zasukati za 90 stopinj. Ključ je zagrabil zarez v stopicah (4) in jih privzdignil. Privzdignjene stopice niso zadrževale več zapaha (2), ki ga je bilo sedaj mogoče potegniti iz ohišja (1) in tako odpreti vrata.

Nenavaden princip delovanja ima tudi **KLAVIRSKA KLJUČAVNICA** (skica 3), ki so jo poznali že v 15. stoletju, uporabljali pa so jo za zaklepanje skrinj, kovčkov in, kot pove že ime, klavirjev. Način njenega delovanja je bil naslednji: lastnik, grof ali premožnejši kmet, je s ključem obrnil odpiralni vzvod (3) okrog sornika, ki je med zapiralkama (2). Premaknjeni vzvod je razmaknil zapiralke, ki ju je krožna vzmet (4) stiskala skupaj. Razmaknjene zapiralke so spustile puščičasti zapah (8). Vrtenje ključa je ustavil končnik (5). Zapiralke so ostale razmaknjene, dokler lastnik ključa ni obrnil v drugo stran.

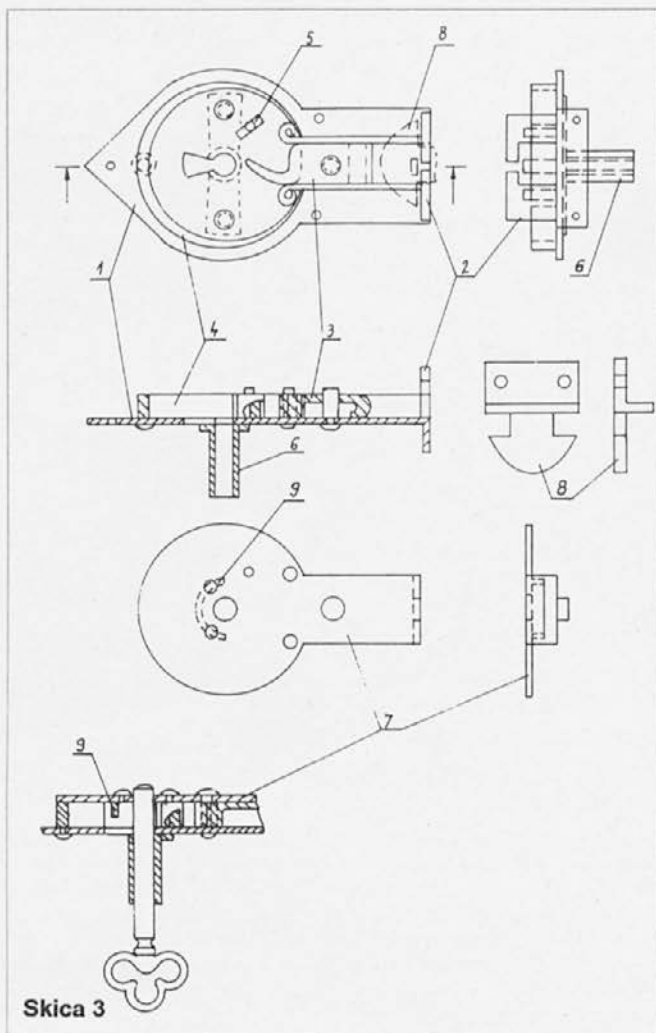

Med ključavnice, ki jih uporabljamo še danes, sodi **KLJUČAVNICA WERTHEIM** (skica 4). Leta 1784 jo je izumil Brachman, vendar se je uveljavila šele pozneje. V Angliji jo je v začetku 19. stoletja razširil Jeremiah Chubb. Ključavnica se ne imenuje po svojem izumitelju, temveč nosi ime znane dunajske tovarne Wertheim. Ko so izdelali dvatisoči primerek, je skladatelj Johan Strauss to ovekovečil s koračnico z naslovom Wertheim.

To ključavnico uporabljamo, ko želimo zanesljivejše varovanje. Zelo težko je namreč ponarediti ključ, z vitrihom pa jo je praktično nemogoče odpreti.

Zaskočni sistem predstavlja sklop zaskokov. Vsak zaskok ima zarez, skozi katere se premika zaporni čep, in vzmet, ki

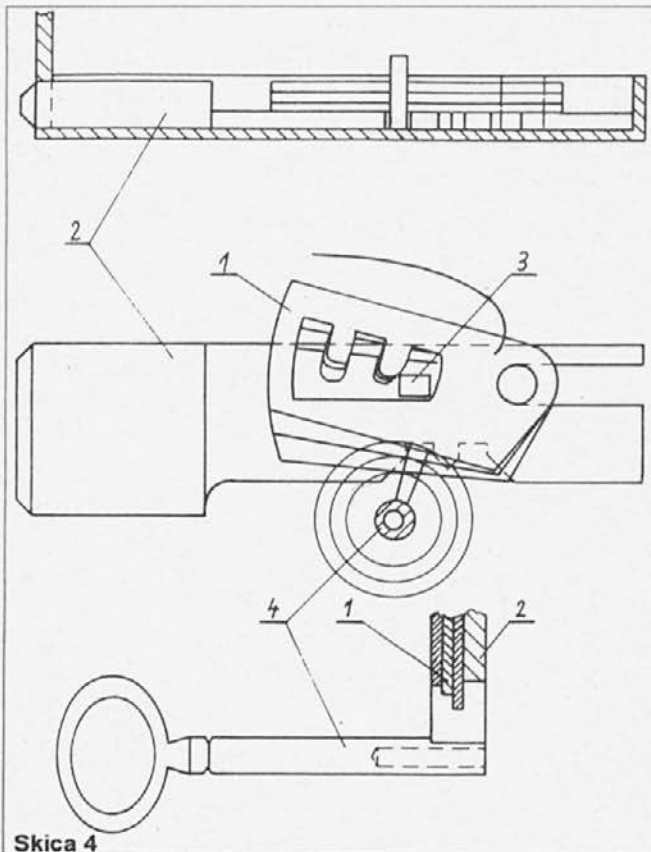

Skica 4

ga stalno tišči navzdol.

Skica 4 prikazuje zaskočni sistem s tremi zaskoki (1), ki so vrtljivi okrog sornika. Z vrtenjem ključa (4), ki hkrati premika zapah (2), omogočajo prosto horizontalno pot zapornemu čepu (3), ki je na sredini telesa zapaha in v razporu zaskoka. Ključ torej opravlja dve nalogi: premakne oziroma dvigne zaskoke, hkrati pa premika zapah.

Večje število zaskokov omogoča veliko različnih oblik ključev, zato so te ključavnice sorazmerno zelo varne.

STARE KLJUČAVNICE - LEPE IN VARNE

Nekatere ključavnice starega tipa so uporabne in dobro opravljajo svojo funkcijo še danes. Marsikomu bi izdelovanje ključavnic v starem slogu lahko omogočilo zaslužek, saj se takšne ključavnice zelo ujemajo z arhitekturo zidanic, prenovljenih gradov in gostišč. Takšne ključavnice imajo pridih starih časov, obenem pa zagotavljajo visoko stopnjo varnosti. Policija v svoji statistiki ugotavlja, da so nenavadne ključavnice trši oreh za vlomilce.

Dostikrat smo prepričani o superiornosti naše dobe, presenetijo pa nas spoznanja in ugotovitve, da so naši predniki v prejšnjih stoletjih našli marsikatero genialno rešitev, ki se lahko kosa tudi s sodobno tehnologijo. Kljub elektronskim in računalniškim sistemom, ki imajo vse večjo vlogo pri varovanju premoženja, ohranjajo stare ključavnice svoj čar preteklosti in s tem del naše zgodovine in kulture.

Literatura in viri

Enciklopedija tehnike, Cankarjeva založba, Ljubljana, 1983
 Kako deluje?, Tehniška založba Slovenije, Ljubljana, 1970
 Tehniška enciklopedija, Jugoslavenski leksikografski zavod, Zagreb, 1966, 2. sveska

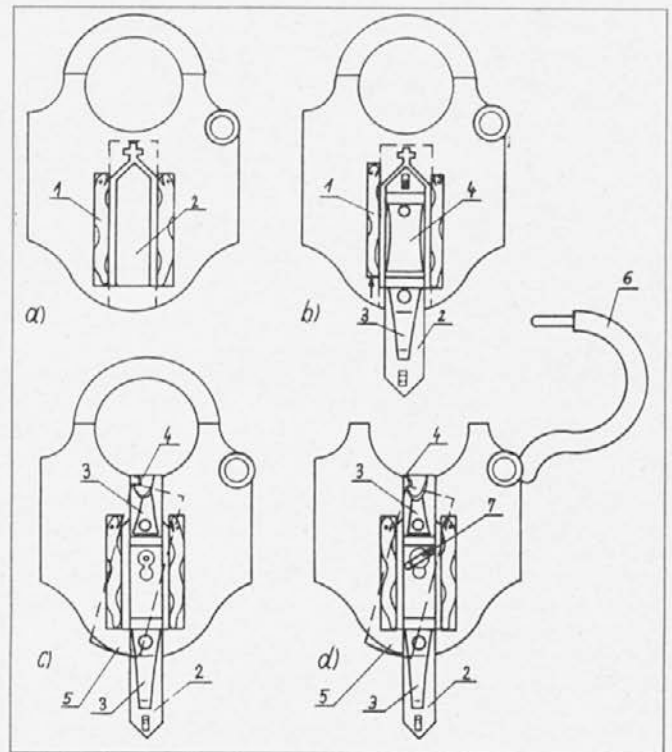

MLINSKA KLJUČAVNICA - OBEŠANKA

Pri odpiranju te ključavnice občudujemo domiselnost in znanje mojstra, ki jo je izdelal. Ključavnica ne preseneča samo po tehnološki plati, temveč je tudi očesu prijeten izdelek.

Kdor jo hoče odpreti, mora poznati postopek odpiranja, sam ključ bi morebitnemu vlomilcu ne pomenil nič.

Postopek odpiranja je sestavljen iz treh stopenj:

- levi vzvod s kačico (1) potisnemo navzgor, sprosti se prvi pokrov (2), ki ga vzmet (3) vrže navzgor
- za sprostitev drugega pokrova (4) potegnemo v stran večji vzvod (5)
- sedaj je odprtina za ključ (7) prosta, ključ lahko vtaknemo v njo in ga dvakrat obrnemo. Večji vzvod mora še vedno ostati v enakem položaju, šele sedaj potegnemo zapiralno kljuko (6) ohišja in tako odpremo ključavnico.

Zbornik inštituta za slovensko narodopisje, Traditiones, št. 4, 1975
 Cevc Tone: Tri oblike lesenih ključavnic s stopicami na Slovenskem
 Egger Gerhart: Beschlaege und Schloesser an alten Moebeln, Verlag Georg D. Callwey, Muenchen, 1973

Pankofer Heinrich: Schluessel und Schloss, Verlag Georg D. Callwey, Muenchen, 1973

Radar, april 1993, št. 200

Slovar slovenskega knjižnega jezika, Slovenska akademija znanosti in umetnosti, Ljubljana, 1975

Delo & dom, št. 8, letnik 2, 24. februar 1994, Varnost, str. 27

Gorazd Makarovič: Slovenska ljudska umetnost, Državna založba Slovenije, Ljubljana, 1981

Edi Berk, Janez Bogataj, Janez Pukšič: Ljudska umetnost in obrti v Sloveniji, Domus, Ljubljana, 1993

Koledar Prešernove družbe 1989, Sandi Stritar: Narediti, preskusiti, izboljšati, str. 133

Pripis uredništva

Članek je kratek povzetek raziskovalne naloge Ključavnice in zapahi v preteklosti, s katero je avtor sodeloval v letošnjem gibanju Mladi raziskovalci Koroške in zanjo prejel prvo nagrado v skupini nalog s tehniškega področja. Nalogo je predstavil tudi na državnem tekmovanju v Ljubljani (v okviru gibanja Znanost mladini), kjer je prejel priznanje.

Pomorske bitke med prvo svetovno vojno na Jadranskem morju

DOMAČIN AVGUST PUH - AVSTROOGRSKI MORNARIŠKI PODČASTNIK

Ervin Wlodyga

Moja mati Jožefa Puh-Wlodyga in moja teta Marija Puh - Janžekovič sta mi zapustili več kot 50 fotografij različnih ladij avstroogrške vojne mornarice, ki jih je med prvo svetovno vojno domov pošiljal njen brat Avgust Puh. Odločil sem se, da jih nekaj odstopim za objavo Koroškemu fužinarju, hkrati pa na kratko predstavim vojno dogajanje v Jadranskem morju.

Avgust Puh se je rodil 13. avgusta 1894. leta v Guštanju. Izučil se je za trgovca. 18-letnega fanta je vojaška oblast 1.10.1912 vpoklicala na služenje vojaškega roka - v mornarico. Njegov prvi stik z morjem je bil v Trstu, na vojni ladji številka 10. Avgust se je po odsluženju dveletni vojaščini želel vrniti domov, na trdna tla. Toda usoda je hotela drugače. Izbruhnila je prva svetovna vojna, ki jo je preživel na bojnih ladjah. Mornarico je zapustil šele po šestih letih - 30. oktobra 1918. V tem času je napredoval v mornariškega podčastnika ("Steuerm. Maat" oziroma "K.u.K. Steuerquartiermeister"). Imel je srečo, da je preživel in ni bil niti ranjen, saj je mnogo mornarjev potonilo skupaj z - v bitkah poškodovanimi - ladjami. Druge padle vojake so pokopali na puljskem vojaškem pokopališču, ki obstaja še danes.

Avgust Puh je domov pošiljal različne fotografije in razglednice z vojnimi motivi, nanje pa je pripisal datume in druge podatke. Ohranil se je tudi njegov "dopustniški list" (Urlaubschein), ki priča, da je tik pred koncem vojne dobil še 14-dnevni dopust (in 12 dni za pot) za ureditev nujnih družinskih zadev. Dopust je začel 30.9.1918 v Zeleniki, kjer je bila zasidrana njegova ladja. Domov v Guštanj je potoval prek Sarajeva, Bosanskega Broda, Zagreba, Zidanega mosta, Dunaja in Wartenburga v Zgornji Avstriji. 28. oktobra 1918 se je po isti poti tudi vrnil v svojo postojanko. Že čez dva dni so ga s činom višjega mornariškega podčastnika iz mornarice odpustili, saj je Avstro-Ogrska razpadla, prva svetovna vojna pa se je končala.

Avgust Puh je med šestletnim služenjem v mornarici vzljubil morje. Na jadransko obalo se je rad vračal in tam preživljal dopust. Po vojni se je namreč zaposlil kot trgovec v Celovcu, kjer je 12.2.1977 umrl, star 83 let.



Guštanjčan Avgust Puh -
podčastnik v avstroogrski mornarici

VOJNO DOGAJANJE NA JADRANSKEM MORJU

Italija napove vojno Avstro-Ogrski

Italija je svoji nekdanji zaveznici napovedala vojno 23.5.1915. Položaj v Jadranskem morju se je korenito spremenil, saj je bila italijanska pomorska flota močnejša od avstroogrškega ladjevja. Italijanskim pomorskim enotam so se pridružile še francoske in angleške ladje, ki so prispele z Malte, saj so se zanje odprla dotlej nevtralna italijanska pristanišča na zahodni obali Jadranskega morja. Poveljstvo nad združenimi pomorskimi silami je prevzel italijanski admiral.

Položaj avstroogrške mornarice se je poslabšal, česar se je dobro zavedala, zato je že dan po vstopu Italije v vojno (24.5.1915) napadla Ancono in manjša pristanišča Pesaro, Rimini ter Porto Corsini pri Ravenni. To je bil edini napad med vojno, v katerem je sodelovalo celotno avstroogrsko ladjevje. Vse ladje so se nepoškodovane vrstile v oporišče, kasneje pa so se zasidrale v Pulju.

17.6.1915 je avstroogrška eskadra (pomorska enota, namenjena za večje operacije) napadla italijanski del severnega Jadrana. Križarki Novara in Admiral Spaun ter oklepna križarka Sankt Georg so zaplule proti Riminiju in Pesari.

5.6.1915 so štiri italijanske oklepne križarke Varese, Pisani, Garibaldi in Ferruccio s topovi napadle Dubrovnik.

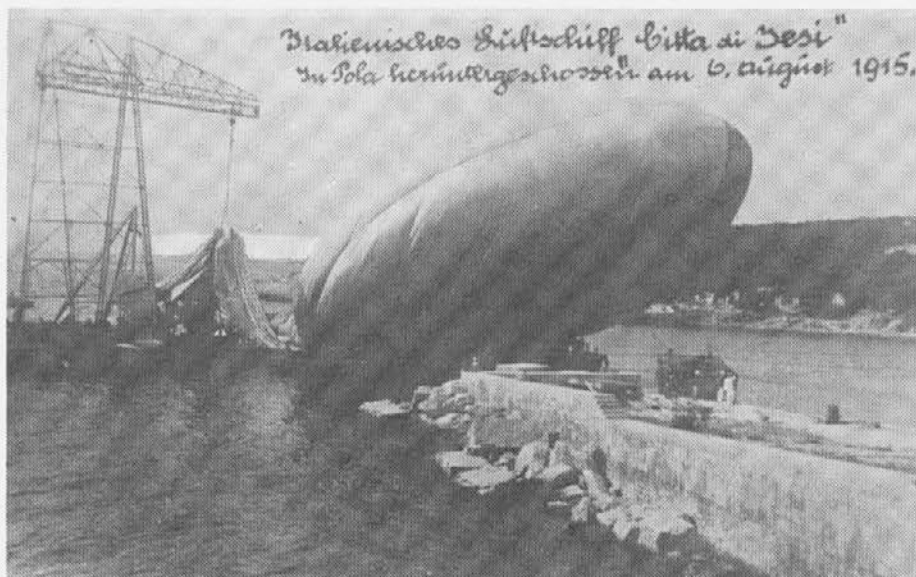

Sestreljeni italijanski zračni balon v Pulju

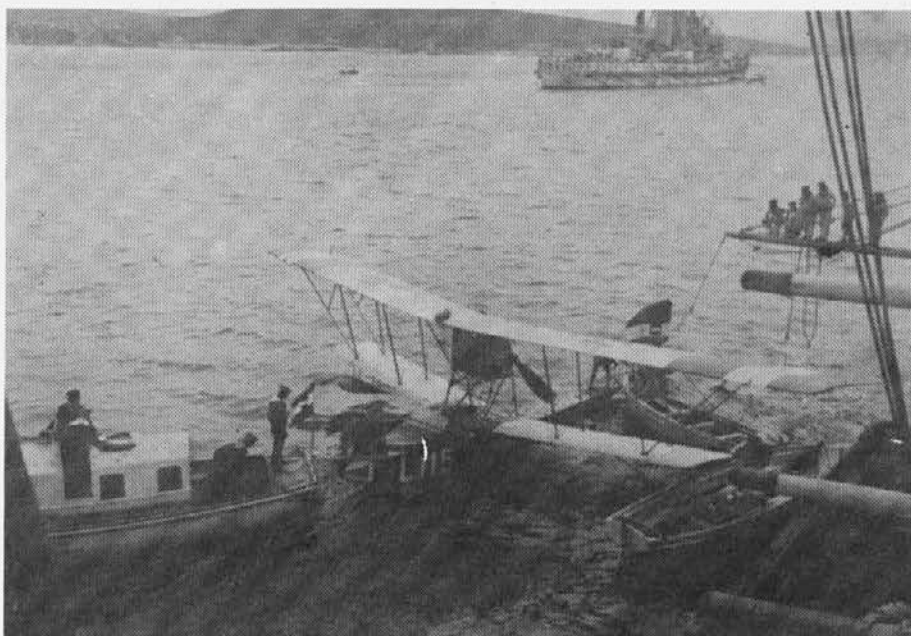

Vodno letalo (hidroavion) avstrijske mornarice



Avstrijska oklepna križarka Sankt Georg

Napadi na Pulj in uničenje bojne ladje Viribus unitis

Po potopitvi bojne ladje Szent Istvan je premoč zaveznikov naraščala.

31.10.1918 so na admiralski ladji Viribus unitis spustili zastavo avstroogrške monarhije. To je pomenilo predajo vse avstrijske vojne mornarice Narodnemu svetu Jugoslavije. Zadnje dejanje avstroogrške mornarice se je odvijalo v Pulju, kjer je admiral Horty podpisal tudi protokol o predaji, kar je pomenilo konec vojne v Jadranskem morju. Ob tem je menda dejal, da bo Kraljevina SHS nadaljevala slavno tradicijo avstroogrške mornarice. Jugoslovanski odbor je torej prevzel vojno пристanišče Pulj in vse ladje. Avstroogrške zastave so sneli z jamborov in nanje obesili nove, hrvaške. Nehote so zavezniki minirali bojno ladjo Viribus unitis. Z njo je potonilo 250 jugoslovanskih mornarjev in novi poveljnik jugoslovanske vojne mornarice Janko Vuković.

Oddelek italijanske flote je zaplul v tržaško pristanišče in ga 3.11.1918 zavzel, dva dni pozneje pa so Italijani vkorakali tudi na Reko. Boko Kotorsko so zavzeli 10.11.1918. Italija je zasedla tudi celotno Istro s Puljem, Zadar in nekaj jadranskih otokov.

S predajo avstroogrške mornarice naj bi v roke nove države prešla močna pomorska sila, skupaj 300 ladij, med katerimi je bilo 12 bojnih, 11 križark, 56 torpednih čolnov in 18 rušilcev. Za prvega komandanta flote je bil imenovan kontraadmiral Janko Podkapelski. Zavezniki pa niso priznali legalne vdaje avstroogrškega ladjevja državi SHS, temveč so vse, kar je bilo vrednega, odveli in si razdelili. Največji in najboljši del je dobila Italija.

Vira:

- Boris Prikril: Tri tisoč let pomorskega vojskovanja (Največje pomorske bitke v zgodovini), Državna založba Slovenije, Ljubljana 1980

- Konec avstro-ogrške flote, Večer, 31.10.1987

KOROŠKI PLEBISCIT

V GRADIVU OKROŽNEGA SODIŠČA MARIBOR

Emica Ogrizek

Pokrajinski arhiv Maribor se je odločil, da ob začetku delovanja svoje enote za Koroško predstavi del gradiva o koroškem plebiscitu. Odločil se je za arhivsko gradivo sodišč in župnijskih uradov, ker gre za gradivo, ki ga znanstvena raziskovanja niso kaj prida uporabljala, pa tudi razstavljeno še ni bilo. V tem prispevku bi se omejila na gradivo sodišč, ki ga hrani PAM.

Ustvarjalci gradiva

Sodna organizacija v avstrijskih deželah se je v poglavitnih črtah oblikovala s cesarskim zakonom iz leta 1894. Takrat se je končalo obdobje gosposočinskih in magistratnih sodišč, ki so svoje posle, z njimi pa tudi gradivo, predala novim državnim sodiščem. Leta 1850 so začela poslovati okrajna, deželna oziroma okrožna (tam, kjer sedeži niso bila deželna glavna mesta), višja deželna sodišča in vrhovno oziroma kasacijsko sodišče na Dunaju. Višje deželno sodišče za Štajersko, Kranjsko in Koroško je imelo sedež v Gradcu. Izpeljala se je ločitev med sodnimi in političnimi (tako so takrat rekli upravnim) oblastmi. Le za kratek čas je med Bachovim absolutizmom prišlo še do združitve uprave in sodstva, z liberalizacijo leta 1867 pa je ločitev med sodstvom in upravo dokončna. Napisano velja za avstrijski del monarhije. O avstrijski sodni organizaciji moramo reči nekaj besed zato, ker se s prevratom njena veljavnost na slovenskem ozemlju ni končala, pač pa se je obdržala več kot desetletje po njem. Za Kraljevino SHS je bilo namreč značilno, da je vsem poskusom centralizacije navkljub delovalo več pravnih sistemov. Enak sistem kot Slovenija ima še Dalmacija, drugačne pa imajo še Hrvatska, brez Medžimurja, Bosna in Hercegovina, Vojvodina in Srbija s Črno goro ter pridobljenimi ozemlji iz balkanskih vojn - Staro Srbijo in Južno Srbijo.

S prevratom in nastankom Države SHS z Narodnim večem kot najvišjim organom je nad slovenskim ozemljem razglasila najvišjo oblast Narodna vlada za Slovenijo. Organizirala je poverjeništa in nekatere druge državne službe. Takoj ob razglasitvi SHS pa je objavila, da ostanejo v veljavi stari zakoni, dokler jih ne bo sama nadomestila z novimi uredbami. S prvimi uredbami je uveljavila slovenščino kot uradni jezik. Sodno vejo oblasti je upravljalo poverjenišтво za pravosodje, najvišje sodišče je postalo Višje deželno sodišče v Ljubljani, ki je delovalo kot zadnja instanca do ustanovitve Stola sedmorice, oddelek B, s sedežem v Zagrebu. Stari sodni okrajji so ostali, teritoriji nekaterih okrožnih sodišč so se oblikovali glede na razplet z jugoslovanskimi mejami. Tako je Okrožno sodišče Maribor povečalo svoje delovno območje na Prekmurje in do plebiscita na Koroško. Odvetniška zbornica v Ljubljani je razširila svoje pristojnosti na celo slovensko ozemlje, organizirani sta bili dve notarski zbornici - v Ljubljani in Celju.

Prevratu je sledilo tudi veliko menjav uradniških mest in velike selitve uradnikov med državama naslednicama Avstro-Ogrske. Vsaka nova država si je hotela zagotoviti lojalne uslužbence in se je seveda zanesla najbolj na tiste iz vrst lastnega naroda, ni pa šlo brez revanšizma, saj so Slovenci prinesli iz stare države mnogo zamer. Pravosodni uslužbenci niso bili nobena izjema. Največje spremembe osebja v pravosodnih organih so zajele tiste pokrajine, ki so bile najbolj podvržene germanizaciji, saj je tam prevladovalo nemško uradništvo, slovenščina pa si je utirala pot z velikimi težavami celo kot jezik strank. Nemško uradništvo, zlasti sodniki, se niso bili pripravljeni sprijazniti z novonastalo



Z odprtja razstave o koroškem plebiscitu na Ravnah

državo Južnih Slovanov, prisegli so tako na Štajerskem kot na Koroškem Nemški Avstriji, po drugi strani pa je tudi narodna vlada SHS za Slovenijo želela v čim krajšem času v državnih organih Nemce nadomestiti s Slovenci.

Na Koroškem so po zadnjem popisu prebivalstva v Avstro-Ogrski Slovenci še živeli, čeprav ponekod samo še v manjšem številu občin, v sodnih okrajih Šmohor, Celovec, Borovlje, Podkloster, Rožek, Trbiž, Beljak, Pliberk, Dobrla vas, Velikovec, Železna Kapla in Št. Pavel v Labotski dolini. Po začasni razmejitvi s koroško deželno vlado, ki je Državi SHS novembra 1918 prepuščala del Koroške južno od Drave, je Narodna vlada podredila okrajni sodišči Rožek in Borovlje Deželnemu sodišču v Ljubljani, Železno Kaplo, Dobro vas, Pliberk pa Okrožnemu sodišču v Mariboru. Odredba ne govori o Velikovcu, saj je ta prišel pod Državo SHS šele po Malgajevi akciji konec novembra leta 1918, sodišče pa v roke slovenskih sodnikov januarja leta 1919, vendar je ostalo brez velikega dela svojega prejšnjega ozemlja, ki je še ostalo v avstrijskih rokah. Na Koroškem se je skoraj vse uradništvo v sodni upravi odločilo za Nemško Avstrijo, najbolj značilen je primer Velikovca, kjer za jugoslovansko državo ni bil pripravljen delati niti en sam prejšnji uslužbenec. Čigava bo uprava, pa je tako bilo odvisno od uspehov v vojaških operacijah na Koroškem. Ko je Malgaj s svojimi vojaki šel iz Celja na Koroško, je v začetku novembra pomagal Narodnemu svetu za Mežiško dolino ne le ukrotiti lačne rudarje, ampak so v občinah namesto nemških županov postavljali slovenske gerente. V Pliberk je prišel poleg vojakov tudi nov starešina okrajnega sodišča dr. Kušej, pozneje profesor na novoustanovljeni pravni fakulteti ljubljanske univerze, 30. novembra je zasedel Velikovec, odstavil nemškega okrajnega glavarja, sodišče pa je ostalo zaprto do prihoda slovenskega uradništva. Ko pa so leta 1919 po prvih uspehih (Grabštajn, Grebinj) začeli Avstrijci meseca maja z veliko ofenzivo, se je sesula tudi uprava in uradništvo se je poglavo v beg - od sodnikov, župnikov, poštarjev - ne samo iz koroških, ampak tudi iz bližnjih štajerskih krajev. Kot primer takega štajerskega kraja je Št.

Janž pri Dravogradu, z obširnimi opisom dogodkov v župnijski kroniki.

Jugoslovanska uprava se je vrnila po uspešni ofenzivi svoje vojske konec maja leta 1919. Na sodišča so se Slovenci vrnili ok. 7. junija leta 1919. Območje pod jugoslovansko upravo je bilo sedaj večje, saj je obsegalo tudi območja onkraj Drave, predvsem gre povečanje na račun celotnega okrajnega glavarstva Velikovec. Toda to je sedaj že plebiscitno območje, nekateri novi kraji, ki so bili vključeni v jugoslovansko upravo, pa so bili že toliko ponemčeni, da je korist od njihovega glasovanja lahko pričakovala le Nemška Avstrija. Med dokumenti iz obdobja vračanja jugoslovanske uprave so številna poročila o tem, kako so prestale nemško ofenzivo in ravnanje Volkswehra uradne in slovenske narodnostne ustanove ter posamezniki - Slovenci. Tako izvemo o precejšnjem pustošenju in poškodbah zgradbe sodišča v Velikovcu, Narodnega doma v Pliberku in številnih župnišč, kar je posledica dejstva, da je duhovščina na Koroškem ohranjala slovensko zavest, po prevratu pa se je opredeljevala za Jugoslavijo, zato si je nakopala sovraštvo nemškonacionalnih sil. Poleg tega je vpliv Avstrijske socialdemokratske stranke precej zmanjšal tradicionalni vpliv duhovščine tudi na podeželju. Seveda so ta dejanja postala predmet kazenskih obravnjav in sestavljajo pomemben del razstavljenega arhivskega gradiva, vendar je kazni dobilo glede na obseg prijav in poročil relativno malo storilcev. Glavni in znani pripadniki Volkswehra so po jugoslovanski ofenzivi zbežali in se vrnili šele, ko je na Koroškem nadzor prevzela Medzavezniška plebiscitna komisija, njene odredbe pa so v veliki meri zaščitile nemško orientirane prebivalce, pa tudi begunce, ki so se smeli vrniti v cono I., saj so imeli tu glasovalno pravico. Proti njim so jugoslovanska sodišča lahko ukrepala le, če so zagrešili požig, rop ali umor.

O plebiscitu na Koroškem govorita člena 49 in 50 Sangermainske mirovne pogodbe, med drugim to, da se izvede 3 mesece po tem, ko stopi mirovna pogodba v veljavo, torej po 16.7.1920. Zato je poleti 1920 prišla na Koroško Medzavezniška plebiscitna komisija, da bi pripravila plebiscit, da omogoči glasovanje vsem glasovalnim upravičencem in da se volja prebivalstva izrazi svobodno. Večina ukrepov pa je vendarle kljub navidezni nepristranskosti koristila Avstriji, predvsem velja to za t.im. Council Districts, njihovi člani so bili nemškonacionalne usmeritve, pooblastila pa velika. Tako so imeli pravico do vpogleda v vse akte sodnih in upravnih oblasti, pritožb, pa tudi do zadržanja izvršitve sklepa, dokler se o stvari ne izreče plebiscitna komisija v Celovcu. Izmed sklepov Medzavezniške plebiscitne komisije v Celovcu so morala sodišča upoštevati predvsem prepoved cenitev imovine zaradi zapuščinskih pritožbin, prepoved odpovedi najemnih pogodb (zato, da se kak glasovalni upravičenec ne bi zaradi ekonomskih razlogov odselil iz plebiscitne cone), prepovedano je bilo odpeljati prebivalce izven plebiscitnega območja. To pomeni, da je postalo nemogoče odpeljati jetnika v preiskovalni zapor okrožnega sodišča, kamor bi glede na naravo kaznivega dejanja spadal, tako so tudi za težja dejanja morali soditi na koroških okrajnih sodiščih. Posebno težko so sodišča prenašala posege okrajnih svetov plebiscitne komisije, ker so jih razumele kot vmešavanje v sodno upravo in poseganje v neodvisnost sodišč. Pritožbe zaradi okrajnega sveta v Pliberku so značilne zlasti za okrajno sodišče Dobrla vas.

Arhivsko gradivo

Gradivo o sodni upravi za vzhodni del Koroške pred plebiscitom je danes v fondu Okrožnega sodišča Maribor. Urejeno je po načelu prvotne ureditve, to pomeni tako, kot so sodiščem predpisovali njihovi sodni poslovnik. Gradivo o Koroški pred plebiscitom pa lahko razdelimo na dva sklopa. Na tisto, ki je nastalo kot rezultat rednega poslovanja sodišča, in na gradivo, ki so ga sodni uradniki prinesli s

seboj, ko so po objavi rezultatov plebiscita zapustili Koroško, ali pa so ga že poprej pravočasno odposlali na varno. Deželna vlada za Slovenijo je namreč neposredno pred plebiscitom izdala tajno navodilo, kako ravnati s dokumenti, denarnimi zalogami itd., če bi se plebiscit izšel v jugoslovansko škodo, skratka, kako naj pospravijo za seboj. Tudi sodišča so zato prinesla gradivo sodne uprave s seboj, sodišče iz Pliberka, ki se je preselilo na Prevalje, pa še skrbstvene - sirotinjske spise. Od konca septembra sodišča na Koroškem niso niti pričakovala, da bi jim državno pravdnništvo spise še vračalo na Koroško, iz Velikovca svetujejo, naj jih do rezultata plebiscita ne pošiljajo nazaj. Ti spisi so dobili nato oznake okrožnega sodišča in so odloženi med spise leta 1921, kajti takrat so sodne preiskave formalno ustavili.

Poleg navedenih spisov so v fond Okrožnega sodišča Maribor prišli še spisi vojaških sodišč, ki jih je najvišja sodna oblast Dravske divizijske oblasti predala civilnim sodiščem, ker je šlo v njih že za bivše vojake, ki po preteku vojaščine za civilne prekrške odgovarjajo le civilnim sodiščem. Civilne sodne oblasti so večino postopkov ustavile. Za nas so ti "vojaški" spisi zanimivi, ker obravnavajo tudi vojake na Koroškem, seveda nam pa popolne podobe o vojski na Koroškem ne morejo dati zaradi fragmentarnosti, saj gre le za vojake iz bivših slovenskih polkov, pa še to le s stalnim bivališčem na Štajerskem, ne pa za srbske vojake, ki jih je sicer tako rada slikala avstrijska plebiscitna propaganda.

Kazenski spisi poleg običajnih kaznivih dejanj obravnavajo predvsem ropanja, in sicer tista iz prevratnih dni, ko se srečamo še z dokumenti, ki jih je podpisal Malgaj, in se nanašajo na rudarje v Mežiški dolini in škodo, ki so jo utrpeli premožnejši prebivalci doline, med njimi tudi nekateri gerenti in člani Narodnega sveta za Mežiško dolino. Druga sodno obravnavana ropanja in plenjenje so iz časov nemške ofenzive, nekaj primerov iz januarja 1919 (Grebini), predvsem pa so iz maja leta 1919. V spisu zoper Terezijo Paher iz Vovber se srečamo še z nesrečnim koncem mladega Srečka Puncerja, urednika Jugoslovanskega Korotana v Velikovcu, ki je nato v zavesti Slovencev ostal kot koroški narodni mučenik.

Kazenske zadeve oziroma preiskave neposredno pred plebiscitom nam kažejo čedalje večjo nemško samozavest, več je spopadov med Nemci in Slovenci, problemov s "plebiscitnimi" živili po nižjih cenah, ki so prihajala iz avstrijske cone, nemške propagande in groženj Slovincem, kaj se jim bo zgodilo po plebiscitu.

Predsedstveni spisi, oziroma spisi sodne uprave nas seznanjajo z uredbami pravosodnih oblasti, namestitvami sodnikov, tu so razna poročila, izkazi. Izkazi so redni in seveda taki, ki so posledica izrednih razmer, kot so pustošenja po vojaških operacijah na Koroškem. Mimogrede nas seznanijo še s kakšnimi krajevnimi značilnostmi. Primer:

Redni letni poslovni izkazi navajajo, koliko zadev so sodišča reševala z vsakega pravnega področja. Ko sodišči v Dobrli vasi in Železni Kapli odgovarjata, zakaj je malo preklicnih zadev, zveemo, da je ljudstvo v teh krajih treznejše kot drugje v Sloveniji, zato je tudi manj zapravljenosti, ki je sicer pogost razlog za sodni preklic kake osebe. Iz podatka o številu zapuščinskih razprav zveemo za veliko epidemijo španske bolezni leta 1918 okoli Železne Kaple, iz podatkov o kazenskih primerih pa, da je lakota ob koncu vojne zakrivila tudi večje število tatvin. Ob dopisovanju zaradi bolezenskega dopusta starešine v Železni Kapli je mimogrede zabeleženo, da je bil sodni okraj leta 1919 brez zdravnika. To sicer niso velike zgodovinske teme, ki še prevladujejo v učbenikih, vendar pa jih znanost danes ne zanemarja več. Tudi pri obravnavi Koroške po prvi svetovni vojni vidimo, da so imeli prednost vojaški spopadi, ameriška misija, mirovna konferenca in seveda plebiscit sam, manj pa se je na splošno pisalo o tem, kako so "jugoslovanski" del Koroške upravljali, kako izvajali sodno oblast, kakšen je bil šolski sistem, preskrba z živili in podobno. Ker je bilo zaradi 2. svetovne vojne veliko upravnega arhivskega gradiva uničeno, kar velja zlasti za gradivo okrajnih glavarstev oziroma srezov, je pač treba izkoristiti gradivo ustvarjalcev, ki se je ohranilo, čeprav bi se nam na podlagi splošnega poznavanja ustvarjalca in gradiva zdelo, da bomo podatke iskali zaman.

Ob 50. obletnici prihoda zavezniških vojaških misij k enotam NOV in POS na Koroškem

ORIS DELOVANJA ZAVEZNIŠKIH VOJAŠKIH MISIJ PRI KOROŠKIH ENOTAH NOV IN POS V LETIH 1944-1945

Dr. Risto Stojanovič

Eden izmed pomembnih mejnikov v času NOB (1941 - 1945) je prav gotovo prihod zavezniških vojaških misij k štabom oz. enotam NOV v letu 1943-1944, kar je pomenilo posebno zavezniško priznanje NOB proti fašističnim okupatorjem in njihovim pomagačem na naših tleh.

Poleg zavezniških vojaških misij pri vrhovnem štabu NOV in POJ (konspirativno ime "Typical"), glavnem štabu NOV in POS (konsp. ime "Flotsam") ter štabih 7. in 9. korpusa* so delovale zavezniške vojaške misije tudi pri štabu 4. ope-

Whittfield, Franklin Lindsay, Hesketh Prichard (psevdonim Alfgar Cahusac), Charles Buxton, K. Matthews (bil je tudi vojaški reporter B. B. C.), Franklin Roberts; poročniki Hall, Lamley, Adams, Slade, Perkins, Park, Bush, Quinn, Gardner, Brand; seržanti** Fisher, Weles, Smith, Warman, Gottoni, Sanders, King, Black, korporala*** G. Roberts idr. Del teh članov je bil tudi pri štabu KGO oz. pozneje pri Koroškem odredu. V drugi polovici novembra 1944 je prišel v štab 4. operativne cone stotnik (pozneje major) Douglas C. Owen, kot namestnik vodje misije, medtem ko major Sound-

ers, vodja misije, ni prišel. (2) Občasno so se v štabu 4. operativne cone zadrževali tudi člani sovjetske vojaške misije, med njimi podpolkovnik Boris Bogomolov (vodja te misije pri štabu 4. operativne cone; postal je tudi vodja sovjetske misije pri GŠ NOV in POS 25.12.1944, t.j. po vrnitvi prejšnjega vodje Nikolaja Patrahaleva v Sovjetsko zvezo). (3)

O razmahu NOB na Koroškem v letih 1944-1945 govori tudi dejstvo, da je že aprila 1944 prišla iz štaba 4. operativne cone h koroškim enotam NOV in POS manjša skupina zavezniških vojaških predstavnikov iz misije "SPAM" (vodja major Mac Neff, eden izmed zavezniških predstavnikov pri štabu 4. operativne cone), v kateri sta bila seržanta Henry Smith in Herbert Sanders. (4) Meseca maja 1944 je



Eno izmed spuščališč zavezniške pomoči enotam 4. operativne cone NOV in POS (spomladi 1944 na Pohorju); določeno zavezniško pomoč so dobile tudi koroške enote NOV in POS.

rativne cone (vanj so bile vključene enote NOV in POS na Koroškem in Štajerskem), pri štabu Koroške grupe odredov (KGO) do ukinitve jeseni 1944 in štabu Koroškega odreda (po reorganizaciji KGO oz. po ustanovitvi Koroškega odreda) (1). Poglavitne naloge članov zavezniških misij pri GŠ NOV in POS in omenjenih štabih so bile: zbiranje obveščevalnih podatkov, pomoč pri reševanju zavezniških pilotov (vodja te misije, imenovane "A Force", je bil britanski major Sagers), organiziranje dostave vojaškega materiala partizanskim enotam z letali (vodja te misije je bil britanski major Scott), pošiljanje agentov predvsem v Avstrijo in Italijo, reševanje zavezniških vojnih ujetnikov (vodja te misije je bil major Eden) idr. V štabu 4. operativne cone so se v tem času (občasno ali stalno) zadrževali predvsem naslednji člani anglo-ameriške vojaške misije: majorji Mac Neff, Marvyn

prišla iz štaba 9. korpusa NOV in POS (oz. s Primorske) h koroškim enotam NOV tudi skupina častnikov in podčastnikov (iz misije "CLOWDER" in "GREEN LEAVES"), ki jo je vodil major Cahusac. V tej skupini so bili poročniki Hall, Lamley (iz misije "CLOWDER"), Brand, Gardner (iz misije "GREEN LEAVES") idr. Do konca junija 1944 so v štab KGO prišli še nekateri člani misije "CLOWDER", in sicer: major Charles Buxton (ta naj bi zamenjal majorja Cahusaca, ki je načrtoval odhod v Avstrijo), poročniki Slade, Adams in Perkins, seržanta Gottoni in Warman, korporal Roberts idr. V tem času sta prišla na Koroško tudi dva člana misije "BULLY", seržanta Richard Black**** in Harry King, da bi se priključila misiji "SPAM" oz. majorju Mac Neffu. Iz misije "CLOWDER" je avgusta 1944 prišel v štab 4. operativne cone tudi major Franklin Roberts, da bi pospešil ures-



Poleti 1944 v Gornjem Gradu; z leve proti desni: stotnik Viktor Kamnikar-Bojan (tedanji načelnik obveščevalnega centra pri štabu 4. operativne cone), podpolkovnik Boris Nikolajevič Bogomolov (vodja sovjetske misije pri štabu 4. operativne cone), major Petar Brajović-Pero (načelnik štaba 4. operativne cone), major Franklin A. Lindsay (vodja zavezniške vojaške misije "CUCKOLD" pri štabu 4. operativne cone) in poročnik Gordon Bush (namestnik majorja F.A.Lindsaya).

ničevanje novih načrtov glede pošiljanja zavezniških zaupnikov prek Koroške v notranjost Avstrije. (5) Eden izmed namenov prihoda teh pripadnikov zavezniških vojaških misij h koroškimi enotam NOV in POS je bil zbiranje in poročanje podatkov vojaškega pomena nadrejenim poveljstvom (v Barju, Monopoliju itd.). V ta namen so bili ustanovljeni posebni centri za zbiranje in preverjanje teh podatkov pri štabih 9. korpusa, 4. operativne cone in KGO, centri pa so delovali z odobritvijo in vednostjo GŠ NOV in POS. (6)

Do ukinitve KGO so se predvsem člani anglo-ameriške misije "CLOWDER", ki jih je vodil angleški major Cahusac, pogosto zadrževali pri štabu KGO, od oktobra 1944 pa tudi v štabu Koroškega odreda. V štab KGO (na Solčavskem) so ti člani prihajali po kurirskih zvezah (iz Logarske in Gornje Savinjske doline, celo prek Jelovice, Pokljuke, Mežaklje, Jeseniških Rovt in Jezerskega) proti Solčavi, kar pa ni bilo lahko, saj se je bilo treba izogniti številnim sovražnikovim zasedam, zagotoviti strogo konspiracijo poti, priskrbeti živež idr. (7)

Pripadniki zavezniških vojaških misij so se udeleževali bojnih akcij le, če je situacija tako narekovala, sicer se pa niso vmešavali v odločitve partizanskih štabov. Tako npr. se je velike bitke koroških borcev avgusta 1944 pri Črni udeležila tudi skupina zavezniške vojaške misije "CLOWDER". V enem izmed poročil štaba KGO je o tem med drugim navedeno: "V vseh borbah, ki so se vršile okoli Črne, je bil udeležen tudi član zavezniške misije major g. Cahusac s svojim udarnim vodom ..." (8)

V sodelovanju s poveljstvi koroških enot NOV (po odobritvi GŠ NOV in POS) so posamezni člani anglo-ameriške vojaške misije večkrat organizirali, da so zavezniška letala za partizane pripeljala vojaški material***** (predvsem orožje, strelivo in razstrelivo). To se jim je nekajkrat posrečilo na spuščališčih v Gornji Savinjski dolini, na Košuti, v Koprivni, celo na Svinški planini. (9) Skušali so organizirati tudi druge akcije. Tako je major Cahusac septembra 1944 zahteval, da bi zavezniška letala bombardirala nemške vojaške objekte na območju Železne Kaple, kar pa ni bilo

izvedeno. Prav tako nista bili povsem uspešni akciji zbiranja obveščevalnih podatkov v Avstriji in pošiljanje agentov v njeno notranjost, ker so Nemci območje ob Dravi in severno od nje močno varovali. Eden izmed poskusov majorja Cahusaca, da se prebije v notranjost Avstrije, se je zanj tragično končal. Dne 15.10.1944 je namreč z dvema telegrafistoma odšel (skupaj s partizansko enoto Jožeta Ulčarja-Mirka) prek Drave na Svinško planino, toda po vsej verjetnosti je tam padel v nemški ofenzivi decembra 1944*****. Novi vodja misije "CLOWDER" je po odhodu majorja Cahusaca v zamejsko Koroško postal major Franklin Roberts (Cahusacov drugi namestnik), ker je major Buxton (Cahusacov prvi namestnik) že v drugi polovici septembra 1944 odšel iz Slovenije. (10) Kljub temu da je bila ta misija

nekoliko zmanjšana, so njeni člani pri Koroškem odredu NOV še naprej opravljali začrtane naloge.

Odnosi med poveljstvi koroških enot NOV in posameznimi člani anglo-ameriške misije (iz skupine "CLOWDER") so bili v glavnem ves čas dobri oz. korektni (predvsem z majorjema Cahusacom in Buxtonom), medtem ko pa z nekaterimi člani iz skupine "SPAM" (npr. s seržantom Smithom) niso bili povsem zadovoljivi, "saj so se včasih obnašali dokaj samovoljno oz. arogantno." (11) Ob tem je treba poudariti tudi to, da so bila poročila o vojaških akcijah koroških partizanov, ki so jih pošiljali člani zavezniških vojaških misij svojim nadrejenim poveljstvom, v glavnem objektivna. Toda glede vprašanja Koroške (v Avstriji) so člani anglo-ameriške misije zastopali stališče, "da bi Koroška ostala v okviru Avstrije, t.j., bili so za enotno oz. nedeljivo Avstrijo." (12)

V začetku januarja 1945 je skupina oz. misija "CLOWDER" prenehala delovati in obstajati (skupina "SPAM" pa že prej). Ko je bil iz štaba 4. operativne cone odpoklican major Franklin Lindsay (skupaj z drugimi člani iz misije "CUCKOLD"), je do konca vojne v štabu 4. operativne cone ostala le manjša skupina angleške vojaške misije (vodja major Douglas C. Owen), od ameriške pa za nekaj časa le seržant Robert Perry. (13) Tudi pri štabu Koroškega odreda so se že nekaj časa zadrževali posamezni pripadniki zavezniških vojaških misij. Tako sta bila januarja in februarja 1945 pri štabu tega odreda 2 člana ameriške vojaške misije. (14)*****

Major Douglas C. Owen je ob koncu 2. svetovne vojne oz. maja 1945 na Koroškem vsaj dvakrat odigral pomembno vlogo, in sicer ko je v času od 13. do 15.5.1945 pri britanskem poveljstvu v zamejski Koroški dosegel, da so Britanci predali ubežnega generalpolkovnika Alexandra Löhra (nemškega poveljnika armadne skupine "E" - za jugovzhod) ustreznemu poveljstvu NOV na Slovenskem (15) ter vplival na vdajo in predajo kolaboracionističnih enot 15.5.1945 pri Pliberku. (16) Hkrati si je major Douglas C. Owen v tem času pri britanskih poveljstvih zelo prizadeval tudi za spoštovanje zavezništva s slovenskimi partizani, ne le s tistimi na Slovenskem, ampak tudi s tistimi na Koroškem

v Avstriji. S tem pa je storil velike usluge slovenski NOV, ne glede na to, da se je le-ta v času od 20. do 25.5.1945 morala umakniti iz zamejske Koroške. (17)

OPOMBE

* Britanska uprava za posebne operacije (Special Operations Executive; sedež le-te je bil v Kairu) in njihova tajna služba (Secret Intelligence Service) sta že v l. 1943 začeli pošiljati svoje sodelavce tudi v GŠ NOV in POS. Pri tem jim je pomagal posebni urad za strateško službo (Office of Strategic Service). Junija 1943 je prišla v GŠ NOV in POS britanska vojaška misija, ki jo je vodil major William Jones, nato še druge. Anglo-ameriške vojaške misije pri Štabih NOV in POS so bile predvsem te: "CUCKOLD" (vodja major F. Lindsay), "CLOWDER" (vodja podpolkovnik Peter Wilkinson, pozneje major Cahusac; prišla v GŠ NOV in POS v drugi polovici decembra 1943), "SPAM" (vodja najprej Mac Neff, od avgusta 1944 pa major M. Whitfield; prišla marca 1944), "GREEN LEAVES" (poročnika Peter Brand in Charles Gardner; prišla v GŠ NOV in POS v začetku aprila 1944; pozneje priključena misiji "CLOWDER"), "BULLY" (seržanta Richard Black in Harry King; prišla maja 1944; pozneje priključena skupini "SPAM"), "PAN" (vodja poročnik brit. vojske Zabludowsky); "CRAYON" (vodja major Wood), "BORDEAUX" (vodja major Watson), "ALLUM" (vodja poročnik Bob Schraeder), sovjetska, češkoslovaška (vodja major Dalibor Korejs) idr. Del zgodovinskih oz. arhivskih virov omenjenih vojaških misij hrani Arhiv Instituta za novejšo zgodovino v Ljubljani. Obsežnejši fondovi so v britanskih arhivih v Londonu, in sicer v javnem arhivu (Public Record Office), arhivu vojnega ministrstva (War Office) in arhivu ministrstva za zunanje zadeve (Foreign Office). Vsi fondovi pa raziskovalcem še niso dostopni.

** franc. "sergent" - najvišji podčastnik v raznih armadah.

*** nem. "Korporal", franc. "caporal" - najnižji podčastnik v raznih armadah (France Verbinc: Slovar tujk, Ljubljana 1982).

**** Zaradi neustreznega odnosa do nekaterih partizanskih funkcij je bil seržant Smith odpoklican v svojo bazo, s seboj je povedel še seržanta Blacka. Sredi julija 1944 sta na območju Solčave in Logarske doline naletela na nemško zasedo. Smithu je uspelo, da se reši, medtem ko so Nemci Blacka ujeli in zaplenili radijski postaji. Black jim je izdal šifre skupine "SPAM" in bivališče majorjev Cahusaca in Buxtona (pri domačiji Plesnik), ki pa sta se pravočasno rešila. Nemci so Plesnikove izgnali, gospodarjevega brata pa ustrelili (AINZ, fasc. 18, m.III, 0,4; Poročilo zveznega častnika pri GŠ NOV in POS za julij 1944; dr. Tone Ferenc: Opombe k "Poročilu Franklina A. Lindsaya o misiji na Štajerskem 1944. leta", Borec, št. 2, 1983, str. 109; Thomas M. Barker: Socialni revolucionarji in tajni agenti, Koroški slovenski partizani in britanska tajna služba, Ljubljana 1991, str. 53).

***** O količini poslanega vojaškega materiala koroškim enotam NOV ni na voljo podatkov. Za vse enote NOV in POS pa v glavnem so: tako je bilo septembra 1944. leta odvrženega okrog 82 ton, januarja 1945 296 ton, marca t.l. pa 431 ton vojaškega materiala (dr. Tone Ferenc, polk, Zdravko Klanjšček idr.: NOV na Slovenskem 1941-1945, Ljubljana 1976, str. 929-932). Toda v poročilih je zaslediti, da zavezniki niso redno pošiljali obljubljenega vojaškega materiala; tako npr. v poročilu GŠ NOV in POS z dne 25.6.1944 VŠ NOV in POJ med drugim piše: "Pošto nismo od poručenog materijala za mesec juni (l. 1944, op. R.S.) dobili ništa, smo (GŠ NOV in POS, op. R.S.) u potpunosti ponovili program (ponovno zaprosili, op. R.S.) poručenog materijala za mesec juni i za juli" (AINZ, fasc. 18, m.III; Poročilo zvez. čast. pri GŠ NOV in POS za junij 1944 VŠ NOV in POJ.)

***** V delu avstrijskega zgodovinarja Josefa Rauscha: Der Partisanenkampf in Kärnten im Zweiten Weltkrieg, Dunaj

1979, je na str. 68-69 med drugim navedeno, da je v nemški ofenzivi decembra 1944 na Svinški planini "angleški major, verjetno zavezniški častnik Cahusac, ki je prišel z Ulčarjem prek Drave, bil ujet in odpeljan v Celovec"; po navedbah dr. Tone Ferenc pa je v tej ofenzivi "nemška policija iz Št. Andraža odkrila bunker s Cahusacom na Svinški planini" (dr. Tone Ferenc: Opombe k "Poročilu Franklina A. Lindsaya o misiji na Štajerskem 1944. leta", Borec, 2, 1983, str. 111), iz česar se da sklepati, da bi tedaj lahko bil major Cahusac usmrčen.

***** O njiju drugih podatkov ni na voljo. V arhivskih gradivih glede imen obstajajo precejšnji problemi, ker ponekod manjkajo imena in so le priimki, včasih so omenjene le kratice itd.

V posameznih poročilih o članih vojaških misij je zaslediti tudi osebe oz. imena slovenskega izvora. Tako npr. so bili v misiji "ALLUM" (za spremljanje meteoroloških in drugih zadev) tudi Martin Chester (pravo ime Marjan Česnik), Ivan Petersen (Ivo Pahor), Stanley Post (Jože Stante), pri drugih misijah Walter Knight (Vladimir Kumar), Frank Meyer (Franc Menčak), Mike Clarc (Mihael Klobučar) itd. Delovali so predvsem kot šifrerji ali tolmači, saj jim je to omogočalo znanje slovenskega in angleškega jezika. Eden izmed vodij ameriške vojaške misije pri GŠ NOV in POS stotnik John Blatnik je bil prav tako slovenskega rodu. O tem, koliko teh članov je bilo slovenskega rodu iz Koroške, pa ni podatkov.

VIRI IN LITERATURA

(1) Arhiv Instituta za novejšo zgodovino v Ljubljani (AINZ), fasc. 18, m.III, 0,4; Poročilo zveznega častnika pri GŠ NOV in POS za junij 1944 VŠ NOV in POJ (dalje: poročilo zvez. čast. GŠ NOV in POS).

(2) AINZ, fasc. 18, m.III, 0,4; Poročilo zvez. čast. GŠ NOV in POS za november 1944; glej tudi: Dr. Tone Ferenc: Opombe k "Poročilu Franklina A. Lindsaya na Štajerskem 1944. leta" (dalje: Ferenc, Poročilo Franklina Lindsaya); Borec, št. 2, 1983, str. 105.

(3) AINZ, fasc. 18, m.III, 0,4; Poročilo zvez. čast. GŠ NOV in POS za december 1944.

(4) AINZ, fasc. 18, m.III, 0,4; Poročilo zvez. čast. GŠ NOV in POS za april in maj 1944.

(5) AINZ, fasc. 18, m.III, 0,4; Poročila zvez. čast. GŠ NOV in POS za junij, julij in avgust 1944.

(6) Zbornik dokumentov in podatkov NOV v Sloveniji, VI/14, dok. št. 76, str. 326; Navodila GŠ NOV in POS z dne 23.6.1944 štaba KGO do predstavnikov zavezniških misij.

(7) Arhiv Koroškega pokrajinskega muzeja v Slovenj Gradcu (AKPM), fasc.III; Marjan Česnik: Izjava o medvojnem delovanju z dne 24.2.1953.

(8) AKPM, fasc.58, m.II, dok. št. 43; Poročilo štaba KGO štaba 4. operative cone z dne 26.8.1944.

(9) AINZ, fasc. 18, m.III, 0,4; Poročilo zvez. čast. GŠ NOV in POS za junij 1944.

(10) Ferenc: Poročilo Franklina Lindsaya, str. 110-111; Thomas M. Barker: Socialni revolucionarji in tajni agenti, Koroški slovenski partizani in britanska tajna služba, Ljubljana 1991; na str. 187 je med drugim navedeno: "Z majorjem Cahusacom od 3. decembra 1944 ni nobene radijske zveze"; Mitja Ribičič-Ciril trdi, da je major Cahusac padel na Svinški planini in da je pokopan na pokopališču v Velikovcu (Mitja Ribičič-Ciril: ustna izjava z dne 29.3.1990).

(11) Dr. Dušan Biber: Zavezniške in sovjetske misije ter obveščevalne službe v NOB, Borec, št. 1,2,3, 1991, str. 98; Mitja Ribičič-Ciril: Pomen KGO, Vestnik koroških partizanov, št. 3-4, 1984, str. 15-16.

(12) Mitja Ribičič-Ciril: ustna izjava z dne 29.3.1990.

(13) Ferenc: Poročilo Franklina Lindsaya, str. 114.

(14) AINZ, fasc. 18, m.III, 0,4; Poročilo zvez. čast. GŠ NOV in POS za januar in februar 1945.

(15) Franci Strle: Burni dogodki ob zajetu Löhra, Velenje 1980, str. 27 (dalje: Strle, n.d.).

(16) Dr. Tone Ferenc: Osvoboditev severovzhodne Slovenije in poslednji boj na Poljani, Ljubljana 1985, str. 32.

(17) Strle: n.d., str. 27.

75 let Planinskega društva Prevalje

UTRINKI IZ BOGATE ZGODOVINE

Zadnje avgustovsko nedeljo (28. 8. 1994) se je na Uršlji gori zbralo tisoč, po nekaterih ocenah celo dva tisoč planincev - ljubiteljev gora, predvsem pa članov PD Prevalje, ki so praznovali 75-letnico svojega društva.

PD Prevalje je tudi ob letošnjem jubileju izdalo priložnostno glasilo. Sedem prispevkov opisuje najpomembnejša področja planinskega delovanja v preteklih letih. Po dogovoru z urednikom objavljamo najbolj zanimive odlomke.

O ZGODOVINI (Stanko Lodrant)

Naš začetek sega še v avstroogrske čase. Zatem ko so leta 1893 slovenski narodni zanesenjaki v Ljubljani ustanovili Slovensko planinsko društvo (SPD) kot protiutež DÖAV (Deutsch - Österreich Alpenverein), so s podružnicami želeli pokriti ves slovenski prostor. Na Koroškem takrat po Karavankah še ni bilo meje. Slovenske planince ob Zilji naj bi združevala Ziljska podružnica. Podružnica velikovškega okoliša je dobila ime po reki Beli, ki teče iz Železne Kaple proti Dravi. Ozemlje ob reki Meži je bilo uokvirjeno kot Mežiška podružnica Slovenskega planinskega društva, Mislinja je dala ime Mislinjski podružnici, Drava Dravski podružnici itd.

Ob razsulu avstroogrske monarhije, ko pri nas še ni bila določena meja, se je v Pliberku, takratnem upravnem središču našega okoliša, znašlo več slovenskih uradnikov (v službi uprave plebiscitne cone A) in tako je prišlo do rojstva Mežiške podružnice SPD, katere naslednik je naše društvo. Ker je po plebiscitu Pliberk pripadel novonastali nemški Avstriji, se je sedež društva umaknil na Prevalje, ki so, brez plebiscita, bile vključene v državo Srbov, Hrvatov in Slovencev, poznejšo Kraljevino Jugoslavijo.

Ker sestavljajo društvo ljudje, ne pa geografski okoliš, se bom raje nekoliko razpisal o nosilcih planinske ideje, o dosedanjih predsednikih. Prvi je bil notar dr. Dušan Senčar, uslužbenec uprave plebiscitne cone A v Pliberku. ... V dvajsetletnem obdobju Kraljevine Jugoslavije (1920 do 1940) so se vrstili v vodstvu društva nadučitelj Karel Doberšek, Rajko Gruden, Ludvik Avšič, Franc Ferjančič. Najdaljše predsednikovanje je bilo usojeno Jožetu Pernušu: do okupacije in še po nji, do leta 1955. ... Obe desetletji Kraljevine Jugoslavije so vodstva prevalskega planinskega društva pogrešala kočo, ob kateri bi se izkazovala delavnost njegovih članov. Ta nakopičeni potencial delovne vne me se je mogel razživeti v začetku Titove Jugoslavije, ko je novoorganizirana Planinska zveza

Slovenije (PZS) v Ljubljani dodelila pogorišče koč na Uršlji gori prevalskemu planinskemu društvu. ... Že smo zapluli v čas predsedništva Rajka Vuteja (1955-1965). Za čas naslednjega predsednika Romana Kogelnika imam v spominu vrsto lepih društvenih izletov na avstrijsko Koroško. Poprej skoraj hermetično zaprto državno mejo, ki je bila hkrati tudi meja med zloglasnima vzhodnim in zahodnim blokom, smo začeli rahljati predvsem planinci. Nismo se več zadovoljevali le z očesnimi sprehodi z Uršlje gore proti zahodu. Na dovolilnicah za prehod čez mejo, ki so se zelo strogo in skopo delile, so bili uradno navedeni gorski cilji Obir, Kepa, Dobrač, Sonnblick, Grossglockner..., mimogrede pa smo obiskovali še "svetinje koroščine": Djekše, Gospo Sveto, vojvodski prestol, avtorja "Mojceja" - skladatelja Kernjaka in še in še... Mislim, da smo s temi izleti najbolj izpolnjevali poslanstvo, ki so si ga naložili ustanovitelji društva leta 1919 v Pliberku: "Delati v prid slovenstva."



Izlet na Razor in Vogel, leta 1972 - postanek v Mostu na Soči

Planinski dom na Uršlji gori, po tlorisu in konceptu še zmeraj tisti iz leta 1912, je zaradi velikega porasta planincev postal pretesen in predvsem v sanitarnem smislu ni več ustrezal. Za zgraditev prizidka smo našli sredstva, material in delavaljne ljudi. Le splošna zamera za negospodarske investicije je grozila onemogočiti gradnjo prepotrebne objekta. Novi predsednik društva, tokrat podpisani, je z velikim naporom prepričal merodajne, da projekt prevalskega planinskega društva na Gori ni megalomanska, na sanjah planirana investicija...



Izlet na Obir, leta 1975 - veselje po vzponu

S petinsemdesetimi leti društvo ni kot tričetrstoletni stavec. Društvo se razvija in obnavlja drugače kot celice poedinca. Novi člani, novi odborniški garači, njim na čelu je sedaj Ivan Komprej, niso obremenjeni z zgodovino. Tisti, ki smo doslej vložili v delovanje društva precej truda, jim želimo novih delovnih zmag, saj v teh dobiva smisel tudi naše prejšnje delo.

O ČLANIH

(Štefan Keber)

Po številu organiziranih planincev sodi občina Ravne na Koroškem na prvo mesto v Sloveniji. Med štirimi planinskimi društvi v ravnski občini pa ima PD Prevalje največ članov.

V bogati zgodovini društva je še posebno zanimiva statistika. Ob ustanovitvi društva 1919. leta je bilo včlanjenih okrog 70 članov. Takoj po vojni, 1946. leta, se je število članov povečalo na 234. Številke kažejo, da je število članov naraščalo vse do leta 1990, ko je bilo včlanjenih 1969 planincev. Magična številka dva tisoč, kljub želji, ni bila dosežena. Po letu 1990 je začelo število članov upadati. Leta 1993 je bilo v društvu 1681 članov, oziroma 288 manj kot v rekordnem letu 1990. Statistični podatki kažejo, da je bil osip članstva v drugih planinskih društvih po Sloveniji še večji kot pri nas.

O PLANINSKEM GOSPODARSTVU

(Ivan Komprej)

Ideja o prizidku h koči je bila izrečena na občnem zboru že leta 1971, po štirih letih je bil predstavljen idejni projekt in sprejet sklep o gradnji. Administrativne priprave so spet zahtevale nekaj let. Junija 1980 so marljivi planinci zasadili lopate za izkop temeljev. Skupine prostovoljcev so kopale, betonirale, zidale, tesale, pokrivale, nabijale opaže in obloge, belile in pleskale, montirale, opremile prostore, očistile novi dom in okolico. Skupaj s prizidkom je bil zgrajen bazen za

vodo, podkletena drvarnica in zunanje stranišče. Več tisoč prostovoljnih ur so opravili planinci za "svoj dom". Prizidek smo slovesno odprli ob 65-letnici društva 17. junija 1984, ko je prišlo na Uršljo ogromno planincev.

V desetih letih po tej slovesnosti je društvo opravilo še veliko obnovitvenih in vzdrževalnih del na starem delu koč. Na novo smo uredili staro jedilnico, zamenjali postelje v sobah, v celoti opremili skupna ležišča, zamenjali kritino in prebelili fasado.

Pa tudi v prizidku je bilo treba zamenjati še nekaj opreme in dokupiti precej drobnega inventarja. V letu, ko je društvo praznovalo 70-letnico, smo kupili terensko vozilo Lada Niva, ki omogoča tekoče oskrbovanje koč. Jeseni leta 1992 smo v

koči montirali mobitel, ki omogoča povezavo društva s postojanko.

Planinska koč je štiri poletne mesece redno oskrbovana, to je od 1. junija do 30. septembra. V ostalih mesecih skrbijo za dežuranje ob sobotah, nedeljah in praznikih člani upravnega odbora.



Izlet na Bleščečo planino, leta 1977 - darilo za SPD iz Celovca

O IZLETNIŠTVU

(Štefan Keber)

Pregled vsakoletnih programov kaže na izjemno pisanost izletov:

- v aprilu je tradicionalni izlet na Jankovec, ki pomeni nekakšno ogrevanje za prihajajočo planinsko sezono
- maj je posvečen lažjim turam po sredogorju od Lisce do Golice, od Boča do Kuma
- junij je rezerviran za domače koroške ture: Peca, Raduha, Olševa, Obir
- julijski izleti so še bolj zahtevni: Ojstrica, Stol, Špik, Sonnblick itd.

ORGANI UPRAVLJANJA PLANINSKEGA DRUŠTVA PREVALJE OB 75-LETNICI

UPRAVNI ODBOR

Dragica Brložnik, Cveto Dobnik, Darko Dobrodel, Ivan Ivartnik, Štefan Keber, Franc Kešpret, Ivan Kompreg, Hubert Kovačič, Kristijan Krajger, Jože Merc, Matija Močilnik, Roman Močnik, Tončka Mravljak, Rajko Ortan, Lenka Sušnik, Ivan Vaukan, Alojz Vidali (+ 1993)

NADZORNI ODBOR

Jože Berložnik, Vinko Kompreg, Bogomir Trop

ČASTNO RAZSODIŠČE

Janez Gorjanc, Stanko Lodrant, Erih Sirk



Ob 75-letnici PD Prevalje je bila Uršlja gora vsa živa planincev

- avgust - planinska sezona na vrhuncu, temu primerni so tudi cilji: Jalovec, Grintovec, Dolomiti
- september je že bolj umirjen: Uršlja gora, Goldeck, Dobrač, Smrekovec
- oktobrski izleti so jesensko obarvani in zaradi bližajoče se zime tudi manj zahtevni: Paški Kozjak, Košenjak.

je za začetek pomenilo lep uspeh. Po kulturnem programu in priložnostni obdaritvi je padla odločitev, da se srečanja žensk redno letno ponavljajo.

O REKREATIVNI IN KULTURNI DEJAVNOSTI

(Ivanka Kumprej)

Nočni zimski pohodi

Na dvanajstih pohodih je 858 planincev opravilo skupno 1679 nočnih vzponov. Nekateri so se pridružili le enkrat, zvestejšim pohodnikom pa je društvo doslej razdelilo 179 bronastih značk za tretji pohod, 35 srebrnih značk za šesti pohod in 11 zlatih značk za osmi pohod. Pisna plaketa za deset pohodov je doslej najvišje priznanje. Prejelo jo je že sedem planincev.



Znak nočnega pohoda na
Uršljo goro

Ženske osvajajo vrh

Planinci stanovanjskega bloka na Prevaljah so predlagali konkurenco "Stotnici žensk na Triglav" z akcijo "Sto žensk na Uršljo goro".

Nedelja, 13. septembra 1986, je bila na Uršlji gori rezervirana za ženske. Kar 81 udeleženec se je odzvalo, kar

Mila koroška pesem odmeva

25. januarja 1986 smo planinski dom na Uršlji gori poimenovali v "najvišji kulturni dom na Slovenskem". ...

Devetkrat smo se že srečali v zimskih razmerah in prav tolikokrat poleti. Počastili smo spomin na Prežihovega Voranca, dr. Franca Sušnika, Leopolda Suhodolčana, Franca Ksaverja-Meška, Karla Destovnika-Kajuha, Blaža Mavrela, Antona Aškerca, Luka Kramolca, Ivana Hojnika in predstavili kulturnike Mitja Šipka, Milana Vošanka in Janija Rifla. ...

Skupno je nastopalo na osemnajstih srečanjih 679 izvajalcev. Poslušalcev je bilo več kot štiri tisoč evidentiranih in še precej tistih, ki so uživali ob poslušanju programa, za vpisno knjigo pa se niso ozrli.

Kaj je tako posebnega na teh srečanjih, bi marsikdo radovedno vprašal. Nikjer v Sloveniji se na planinskih kočah ne dogaja kaj podobnega. ... Izvajalci in poslušalci se v prijetnem planinskem okolju počutijo tako domače povezani, česar v dolinskih dvoranah ni mogoče doseči. Ob nežnih melodijah, lepih verzih in proznih sestavkih se raznežijo in obogateni s plemenitimi občutki odhajajo oboji z željo po ponovnih srečanjih.

O VZGOJI PODMLADKA

(Lenka Sušnik)

Osnovna šola ima dve temeljni nalogi, to sta izobraževanje in vzgoja. V obšolskih dejavnostih se učenci razvedrijo, sprostijo, urijo svoje spretnosti in se s tem tudi vzgajajo. Ena izmed teh dejavnosti je planinstvo. Obsega izletništvo, predavanja o odpravah v visoka gorstva in druga predavanja, t.i. planinsko šolo in druge dejavnosti.

S tem da PD Prevalje finančno podpira osnovnošolsko mladino, ji daje na razpolago svojo kočico in ji nudi mentorje vodnike, poskrbi za svoje pomlajevanje, za bodoči rod prevaljskih planincev.

Zavetišče GRS na Grohatsu

Franci Telcer

Grohatski Raduh je bil nekoč osamljen idilični kraj, poln lepote v vseh letnih časih. Nekdaj je privabljal le redke koroške in štajerske planince, ki so prihajali občudovat neokrnjeno naravo in planike. Na Grohatsu je bilo takrat veliko planšarskih bajtic za pastirje.

V ta pravljčni svet so začeli prihajati tudi mladi koroški fantje, ki so si utirali poti prek sten. Imenovali so jih alpinisti. Med njimi in pastirji so zaživele prijateljske vezi. Pastirji so alpiniste vselej toplo sprejeli in jim nudili hrano ter prenočišče.

Že takrat se je v mladih prevaljskih alpinističnih porodila želja po lastnem zatočišču. Uresničila se jim je nekaj let pred drugo svetovno vojno, ko jim je kmet Tolstovršnik odstopil pastirsko bajtico. Z velikim navdušenjem so jo uredili. Gašperček so na Grohat s Prevalj "pripeljali" kar s kolesi. Ves trud je bil poplačan, ko so v bajti zakurili.

Idilo je prekinila vojna. Nekateri alpinisti so umrli, bajtica pa je pogorela.

Po vojni se je življenje počasi le začelo vračati v kraje pod Raduho in Olševo. Vedno več ljudi je zahajalo v gorski svet, številni mladi pa so se usmerili v alpinizem. Planinsko zavetišče na Grohatsu je zaradi vse večjega obiska postalo nujna. Sprva je zadostovala skromna brunarica. Nasledila jo je lepa koča, ki jo je nekaj let pozneje uničil snežni plaz. Planinci niso klonili, na Grohatsu so postavili veliko in moderno planinsko domovanje.

Vse več ljudi preživlja počitnice v gorah. Pohodniki se lotevajo tudi zahtevnejših tur, na katere pa niso vedno kondicijsko pripravljene, precenjujejo svoje moči in nimajo primerne planinske opreme ipd. Zato prihaja v gorah do neprijetnih dogodivščin, zgrešitev poti in nesreč. V takih primerih posredujemo gorski reševalci. Strokovno usposobljeni in primerno opremljeni smo vedno pripravljene pomagati vsakomur.

Grohatski Raduho je eno izmed območij, kjer je naša pomoč najbolj potrebna. Da bi ob nesrečah lahko čim hitreje posredovali, smo začeli razmišljati o lastnem zavetišču, saj v planinski koči nismo uspeli urediti svojih prostorov.

Z odločitvijo smo seznanili občinsko skupščino, športno zvezo, razne ustanove, podjetja, posameznike, gorske kmetije v okolici, planinska društva in druge. Bili smo brez denarja, a z veliko energije. Mnogi so nam tudi obljubili pomoč. Vsi gorski reševalci so bili pripravljene poprijeti za delo.

Že 1. 9. 1991 smo opravili ogled zemljišča in dobili dovoljenje Pašne skupnosti Solčava. Stanko Vesničar je 18. septembra zakoličil parcelo. V oktobru so nas čakala težka fizična dela - kopanje, dovoz kamenja, prevoz betona iz doline... Betonsko ploščo smo naredili v enem dnevu. Pozimi smo si priskrbeli tudi hlodovino, les za obloge, opeko, instalacijski material itd.

Za nadaljevanje dela je bilo vse pripravljeno, tudi cesto smo morali na več mestih popraviti. 26. 6. 1992 smo zvozili gradbeni les od Šumela do Grohata, od koder ga je naprej s traktorjem prepeljal Bukovnikov Vilko. 24. julija smo začeli postavljati ogrodje za zavetišče, 9. avgusta pa je bilo le-to že gotovo in pokrito. Pred zimo smo postorili še vsa zidarska dela.

Leta 1993 smo predvsem reševalci sami opravili še mnogo del. Od planinske postojanke smo napeljali zemeljski kabel za elektriko in položili cevi za vodo. Zgradili smo bazene za vodo, skopali odtok in uredili notranje instalacije.



Letos smo morali dokončati še instalacije, vodovod, električno napeljavo, urediti ogrevanje, montirati stopnice, okna, vrata ter lesene obloge in zaščititi notranje ter zunanje lesene dele.

Spomladi nas je pri delu oviralo vreme, saj je maja zapadel sneg in onemogočil prevoz materiala. Šele julija smo lahko nadaljevali, pri tem pa so nam pomagali mnogi prijatelji.

Končno smo dočakali dan, ko smo lahko vsem dobrotnikom, ki so nam pomagali z denarjem ali materialom, pokazali uspehe skupnega dela - novo zavetišče GRS na Grohatsu. V soboto, 24. septembra 1994, na lep in sončen jesenski dan, so se lahko številni obiskovalci prepričali o sadovih sodelovanja med koroškimi ljudmi in ljubitelji Grohata.

V zavetišču bomo hranili reševalno opremo. V času, ko je obisk v gorah največji, bodo tu dežurali gorski reševalci. Vse, ki bodo pomoč potrebovali, bomo lahko pred vremenskimi nevarnostmi ali do prihoda zdravnika oziroma do transporta v dolino oskrbeli v zavetišču. V njem bodo potekali tudi izobraževalni seminarji in reševalne vaje.

Koroški gorski reševalci s postaje Prevalje smo v skoraj triletnem trdem, a uspešnem delu s pomočjo mnogih dobrih ljudi iz naše doline in tudi od drugod dokončali zavetišče, ki je zgled skupnega hotenja in je vsem v ponos.

Med gradnjo zavetišča pa gorski reševalci nismo zanemarjali svojih dolžnosti. Strokovno smo se izobraževali, prirejali tečaje, vaje, nabavili nekaj reševalne opreme, sodelovali pri vzgoji mladih planincev in bili spremljevalci na planinskih izletih. Udeleževali smo se planinskih prireditelj, pregledovali planinske poti... Uspešno smo ukrepali v osmih letošnjih nesrečah v gorah.

Svoje delo koroški gorski reševalci opravljamo že dolga leta prostovoljno. Za pomoč, dobro voljo in razumevanje se vsem, ki ste nam pomagali graditi zavetišče, iskreno zahvaljujemo.

NK Korotan-Suvel Prevalje letos v I. SNL

IZ TRADICIJE RASTE KAKOVOST

Vlado Petrič, Drago Kos



Od leve proti desni:

Čepijo: **Tomaž Vršič, Miha Vrčkovnik, Primož Lesjak, Peter Koželj, Samo Plimen, Robi Zec, Andrej Vršič**

Sedijo v srednji vrsti: **Damir Ivančič, Matej Čuješ, Mirko Ivartnik, Kristi Švab, Samo Goričan, Roman Plesec, Sami Dobrega, Marko Ažman**

Stojijo: **Stanoje Dodič, Samo Vidovič, Marko Vravnik, Zoran Gluhovič, Peter Šumnik, Matej Vidovič, Miroslav Kuljanac, Dušan Kordež, Stojan Plešinc**

Organizirano smo se Prevaljčani začeli ukvarjati z nogometom leta 1933, ko je bil, predvsem po zaslugi velikega nogometnega zanesenjaka Ivana Galinca, ustanovljen SK Prevalje, ki je tega leta odigral tudi že prvo tekmo, in to v Mežici, ter v ta namen kupil tudi prvo nogometno žogo.

Da so sploh lahko igrali, so morali igralci in odborniki zbrati 900 takratnih dinarjev na leto, da so plačali najemnino za Moškonov travnik, na katerem so trenirali in tekmovali. Pravih dresov niso imeli; šele leta 1937 so - seveda spet z lastnimi sredstvi - igralci prišli do prve prave nogometne opreme.

Do vojne je klub odigral vrsto tekem s klubi iz koroško-štajerskega območja do Velenja in Maribora, med vojno pa ni deloval, saj so bili njegovi člani deloma zaprti, internirani ali pobiti, deloma pa so odšli v partizane.

Takoj po vojni, že leta 1945, je Ivan Galinec ponovno zbral ekipo in začel vaditi z njo. Sam je bil trener, gospodar, tehnični vodja pa tudi plačnik vseh stroškov. Kmalu se mu je pridružil še dr. Davorin Flis in kot sad predvsem njunega skupnega dela je bil leta 1954 iz dotedanje sekcije TVD Partizan organiziran samostojni nogometni klub Korotan, katerega simbol je postal davni simbol vseh Korošcev

in Slovencev - knežji kamen pri Gospe sveti.

Klub se je včlanil v Nogometno zvezo Maribor, v okviru katere deluje še danes. Največ srečanj je odigral s sosednjimi Ravnami in teh derbijeve se še danes spominjajo naši starejši simpatizerji. Igrišče je bilo takrat - do leta 1965 - še obrnjeno v smeri vzhod-zahod, žogo pa je po vsaki tekmi dobil v roke sedlar Hartl, da jo je usposobil za naslednje srečanje.

Klub so ves čas pestile finančne težave in tako se je moral po osvojenem prvem mestu v mariborski nogometni podzvezi v sezoni 1953/54 zaradi pomanjkanja denarja odpovedati nastopu v slovenski nogometni ligi.

Odborniki in nogometaši, ki so nastopali v dveh pionirskih, mladinski in v članski (včasih celo v dveh) vrsti so bili prisiljeni organizirati različne veselice, srečelove in druge oblike zbiranja denarja.

V vrstah odbornikov se je zamenjalo večje število entuziastov, nekaj pa jih je le ostalo istih. Kdo se ne spomni že pokojnega **Koničevega Filipa - Lipija** in kdo ne pozna častnega predsednika **Štefana Zamuda** ter še vedno zelo aktivnega **Avgusta Hrica**.

Kar se ni zgodilo zaradi pomanjkanja denarja, se je skoraj pripetilo zaradi "znamenitih" portoroških sklepov, ko je prišlo do preobrazbe tekmovalnega sistema in je povsem upadel interes za nogomet tudi na Prevaljah. Kljub temu nam je nekako uspelo obdržati ekipo, ki je vrsto let tekmovala v koroški rekreativni ligi. Včasih so bili potrebni res skrajni napor in spominjamo se obdobja, ko so bili v ekipi Korotan samo trije domačini, ker drugi enostavno niso imeli več motiva za treniranje in tekmovanje. Brez dvoma se lahko za takratni obstanek kluba zahvalimo le delavcem iz drugih bivših jugoslovanskih republik, ki so zapolnili vse vrzeli v naši članski ekipi.

Do leta 1979 so v upravljanje kluba prešli tudi tribuna, atletska steza in stavba z garderobami, za kar je imelo nemalo zaslug Telesnovzgojno športno društvo Partizan Prevalje.

Čeprav so tudi pionirska in mladinska moštva dosegala vidne rezultate, je bilo največ zanimanja za nastope članske ekipe. Počasi je postalo osvajanje prvega mesta v koroški ligi že dolgočasno in v klubu je dozorela odločitev, da stori vse za uvrstitve ekipe v višji rang tekmovalja. Seveda smo v prvih kvalifikacijah za uvrstitve v OČL-vzhod plačali ceno neizkušenosti in izpadli že po prvem delu kvalifikacij z NK Hmezad Žalec.

Naslednje leto smo izpadli iz igre prav v zadnji, odločilni tekmi (kdo se ne spomni tekme, ki se je končala v solzah za člansko moštvo), ko nas je doma, tudi ob pomoči sodnika, premagala ekipa Pohorja iz Ruš.

Pokazalo pa se je še nekaj: naše pojmovanje nogometa zgolj kot neobvezne igre je povozil čas, zadeve se je bilo treba lotiti resno kot vsakega drugega težkega in odgovornega dela.

Obogateni s tem spoznanjem in z izkušnjami

iz prejšnjih kvalifikacij smo se po tekmovalni sezoni 1990/91 znova podali v kvalifikacije za vstop v OČL-vzhod. Končno nam je po dveh razburljivih srečanjih (tudi rezultata 2:3 in 4:2 sta bila temu primerna) z NK Aluminij iz Kidričevega uspelo.

V sezoni 1991/92 smo tako prvič tekmovali v OČL-vzhod. Ker smo uresničili tako dolgo želeni cilj, seveda ni bilo ne konca in ne kraja našim željam in elanu, in tako smo, kot presenečenje prvenstva, ligo zaključili na 4. mestu, kar nam je zopet omogočilo napredovanje - to pot v novo enotno drugo slovensko nogometno ligo.

S tem pa se je odprlo novo poglavje v zgodovini kluba. Iz NK Korotan - vaškega kluba, temeljčega predvsem na volonter-skem delu odbornikov in igralcev, se je razvil NK Korotan-Suvel, klub, ki je navzlic vrsti težav ostal v drugoligaški konkurenci in ga je že začel počasi, a vedno bolj prevevati duh profesionalizma.

V klub smo pripeljali 2 ali 3 dobre igralce in poizkušali kar najbolje igrati. Dobro nam je šlo od rok oz. nog in v zadnji tekmi z NK Nafta iz Lendave smo si priborili drugo mesto in s tem vstop v I. SNL. To je bil uspeh, ki ga ni pričakoval nihče. Naš cilj v letošnji sezoni je, da se uvrstimo med deseterico najboljših klubov in tako ostanemo v I. SNL.

Nastopanje v zadnjih sezonah brez generalnega pokrovitelja TP Suvel iz Slovenj Gradca in drugih pokroviteljev, katerih število je preveliko, da bi jih lahko vse našeli, enostavno ne bi bilo mogoče. Treba pa bo poiskati še močnejše sponzorje, da bomo obvladovali strašne finančne zahteve.

Kapo dol pred našimi navijači! Ni ga kluba v Sloveniji, ki bi imel tako številno in zvesto občinstvo, glede na majhnost kraja. Brez dvoma gre tudi njemu pomemben delež pri zadnjih uspehih kluba.

Ko smo v zadnjem letu praznovali 60 let delovanja kluba, so bile pred našimi očmi vrste nepregledne množice vseh, ki so v našo zgodovino vtakli vsaj del sebe. Le del teh še ima ime, drugi so že utonili v pozabo, nikoli pa ne bo pozabljeno njihovo delo, katerega rezultat so uvrstitve naših ekip in pridobitve na naših objektih.

Jasno nam je, da zgodovino vsakega kluba sestavljajo vzponi in padci. Trenutno smo mogoče res na vrhuncu enega teh ciklusov, zelo hitro pa lahko pride do spremembe - na slabše ali pa celo še na boljše, kar pa je v prvi vrsti in najbolj odvisno od nas samih.

.....v nobenem primeru pa ne smemo pozabiti, da smo zrasli iz ekipe, ki se je, največkrat že v jutranji zarji, v lastni opremi podila za slabo žogo po skoraj do kolen segajoči mokri travi.

40 LET ROKOMETA NA RAVNAH

Milan Pavič

Štirideset let dela in življenja nekega športnega kolektiva ni ravno dolga doba, posebno če to primerjamo z nekaterimi drugimi športnimi panogami, vendar je v to vtakano ogromno prizadevanj, samoodrekanja in velike ljubezni vseh, ki so sodelovali.

V tem času so se zvrstili uspehi pa tudi neuspehi; večkrat je bil klub v krizi, vendar so rokometni zanesenjaki vedno zmogli dovolj moči, da so težave premagali. Upamo, da bomo tudi sedanjo krizo uspešno prebrodili, da nas bo ta jubilej ponovno povezal, da bomo vdahnili našemu rokometu novih moči.

Ob jubileju bi radi izrazili hvaležnost velikemu številu skromnih športnih delavcev za vse tisto, kar so za naš rokomet storili.

V tem obdobju je za Rokometni klub Fužinar igralo 220 igralcev in 120 igralk. Z njimi je vadilo 25 trenerjev, klub pa je vodilo šest predsednikov. Poleg naštetih je pri vodenju kluba sodelovala še vrsta drugih odbornikov.

Leta 1954 so na pobudo sedaj že pokojnega Gradisovega kadrovika Milana Kopača pri TVD Partizan ustanovili rokometno sekcijo, ki se je že leta 1955 preselila k Športnemu društvu Fužinar. Milan Kopač ni bil le pobudnik ustanovitve rokometne sekcije, temveč tudi prvi učitelj mladih fantov, zagretil za to športno zvrst.

Rokometaši so nastopali na tekmovanjih v velikem kakor tudi v malem rokometu, vendar večjih začetnih uspehov zaradi pomanjkanja tehničnega znanja in izkušenj niso dosegli.

Glavni uspeh je bil v tem, da so na Koroškem sploh začeli igrati rokomet.



Moška ekipa Fužinarja iz 1. 1960

Stojijo: Ivan Jamnik, Roman Haber, Drago Godec, Ivan Krančan, Milan Pavič, Vili Mori, Robert Jamšek, Franc Pudgar (trener).

Čepijo: Jože Troha (sekretar), Jože Haber, Konrad Bezjak, Ivan Žunko (predsednik), Avgust Nabernik, Tomo Škegro, Ivan Kramer.

V prvem obdobju smo imeli pri Fužinarju odličen naraščaj, saj so pionirji leta 1957 zmagali na območju mariborske podzveze in nato osvojili tretje mesto v republiškem finalu.

Leta 1956 so rokometaši dobili svoje igrišče za mali rokomet na Čečovju. Igrišče so pod vodstvom učitelja telesne vzgoje Pavla Golmajerja zgradili učenci Metalurške industrijske šole. Slavnostna otvoritev igrišča je bila spomladi 1957 z medrepubliškim dvobojem Slovenije in BiH.

V sezoni 1959/60 so rokometaši Fužinarja dosegli neponovljiv uspeh v pokalu Slovenije, ko so se uvrstili med štiri najboljše ekipe.

V sezoni 1960/61 so rokometaši igrali zelo dobro in le splet okoliščin jim je preprečil, da v okrajni ligi niso osvojili prvega mesta.

Leta 1963 so rokometaši, zaradi stanovanjske izgradnje, izgubili igrišče na Čečovju in dobili nadomestni objekt na sedanjem prostoru pri osnovni šoli Prežihovega Voranca; igrišče so leta 1967 asfaltirali.

Zaradi povprečnih rezultatov članske ekipe v štajerski ligi se je odbor odločil, da bo članska ekipa po sezoni 1970/71 prenehala z ligaškim tekmovanjem in da bodo vso pozornost posvetili naraščaju.

V obdobju, ki je sledilo, je rokometni klub pridobil razsvetljava na rokometnem igrišču, zgrajena pa je bila tudi športna dvorana pri osnovni šoli Prežihovega Voranca, žal premajhna za rokomet (kljub pravočasnemu opozorilu rokometnega kluba).

Kakovostno delo z mladimi generacijami je kmalu prineslo sadove, saj so pionirji postali v sezoni 1974/75 prvaki mariborske rokometne podzveze, leta 1976 pa so zmagali na odprtem zimskem prvenstvu Slovenije in postali republiški prvaki. Ista ekipa je v republiškem finalu ŠSD osvojila drugo mesto. V ekipi so nastopili: Jevšek, Hrastnik, G. Haber, B. Žunec, Mrdavičič, Kodela, Ošep, Škratek, T. Nabernik, Ferk in Mihelič.

Članska ekipa je v sezoni 1975/76 zopet pričela nastopati v ligaškem tekmovanju. Mladinska ekipa je v sezoni 1977/78

DOSEDANJI PRESEDNIKI RK FUŽINAR:

Viktor Košutnik

Otmar Gauč

Ivan Žunko

Alojz Janežič

Sead Karadža

Milan Pavič

Moški

V sezoni 1955/56 so rokometaši Fužinarja nastopali v enotni republiški ligi v velikem rokometu in zasedli zadnje mesto z eno samo točko, osvojeno doma proti kranjski Mladosti. Po izpadu iz republiške lige so rokometaši nastopali v takratni mariborski coni vse do leta 1958, ko se je igranje velikega rokometna v Sloveniji prenehalo. Poleg velikega rokometna so rokometaši Fužinarja nastopali tudi na tekmovanjih v malem rokometu in običajno dosegali boljše uspehe.



Moška ekipa Fužinarja iz l. 1988

Stojijo: Boris Kotnik (trener), Milan Gradišnik, Peter Radovič, Dušan Pudgar, Tomo Šater, Igor Mrdavšič, Roman Haber.

Čepijo: Milan Laznik, Dušan Mikeln, Goran Haber, Ervin Komar, Milan Pavič (predsednik), Marjan Magdič, Miran Kastelec in Drago Žunec.

zmagala v republiški ligi - vzhod in na polfinalnem turnirju v Hrpeljah. Na finalnem turnirju na Ravnah so osvojili drugo mesto in kot edini premagali republiškega prvaka Lipo iz Ajdovščine.

Mladinska ekipa je 9. in 10. junija 1979 sodelovala na velikem mednarodnem mladinskem turnirju v Ludvigsburgu pri Stuttgartu. Na turnirju je sodelovalo 44 ekip, zmagala pa je ekipa Fužinarja.

V tej generaciji mladincev so igrali: Breznik, Rebernik, Mrdavšič, Škratek, B. Žunec, G. Haber, Hrastnik, Pečnik, Keber, Ferk, D. Pudgar, Mesarič in Golčer.

V sezoni 1980/81 smo zopet imeli odlično mladinsko ekipo, ki je zmagala v republiški ligi - vzhod, saj je izgubila le tri točke. V tej ekipi so igrali: Kačič, Mavrič, Gradišnik, Korbar, Grzina, R. Haber, Magdič, Logar, Trstenjak, Iršič in Sisernik.

Generaciji mladincev, ki sta zmagala v republiški ligi - vzhod v sezoni 1977/78 in 1980/81, sta celo desetletje sestavljali jedro članske ekipe, ki je v sezoni 1986/87 in 1988/89 nastopala v enotni republiški ligi.

Sedanja ekipa Fužinarja je mlada in ne dosega kakovosti prejšnje generacije. Upamo, da se bo z resnim treningom uvrstila v drugo republiško ligo.



Ženska ekipa iz l. 1988

Stojijo: Valentina Kotnik, Marinka Stanisavič, Sonja Hudobreznik, Majda Dren, Marta Pokleka, Darja Nabernik, Anica Merkač.

Klečijo: Vesna Junger, Vlasta Smonkar, Petra Koren, Anita Zafošnik.

Sedijo: Bojana Lakovšek in Natalija Brglez.

ob proslavi 25-letnice RK Fužinar. Ta ekipa je že v sezoni 1979/80 zasedla odlično tretje mesto v II. republiški ligi - vzhod in v sezoni 1980/81 zmagala v tej ligi in se uvrstila v enotno republiško ligo. Za ekipo so igrale: B. Kotnik, M. Kotnik, A. Matitz, C. Praznik, B. Hrastnik, P. Levar, M. Eremut, D. Komerički, M. Šteharik, T. Golob, A. Zafošnik in N. Brglez.

V sezonah 1980/81 in 1981/82 so tudi mladinke zmagale v republiški ligi - vzhod.

Ženska ekipa je uspešno nastopala v enotni republiški ligi kakor tudi v deljeni republiški ligi do sezone 1985-86, ko je izpadla iz enotne republiške lige. V sezoni 1987/88 je ženska ekipa ponovno zmagala v II. republiški ligi - vzhod in se uvrstila v enotno republiško ligo, kjer je nastopala do sezone 1989/90, ko sta s sklepom IO ŠD Fužinar ženski rokometni ekipi morali prenehati z ligaškim tekmovanjem zaradi pomanjkanja finančnih sredstev.

40-letnico je klub skromno proslavil v dneh 2. in 3. 9. 1994 z VIII. memorialnim turnirjem Rajka in Braneta ter s srečanjem vseh generacij kluba.

Ob jubileju je klub izdal almanah "Rokometni klub Fužinar 1954 - 1994", v katerem je prikazan razvoj rokometna na Ravnah od začetkov do letos.

REPUBLIŠKI REPREZENTANTI IN REPREZENTANTKE

V obdobju štiridesetih let je rokometni klub Fužinar dal v republiške reprezentance vrsto igralcev in igralk.

- Leta 1962 je ROBERT JAMŠEK nastopal s slovensko mladinsko reprezentanco na turnirju republik v Leskovcu.

- Leta 1976 je slovenska reprezentanca s SAŠEM HRASTNIKOM na turnirju republik v Skopju osvojila 1. mesto.

- V sezoni 1981/82 je bila MAJDA DREN slovenska pionirska reprezentantka.

- 25. do 27. 6. 1982 sta JAKOB LOGAR in DUŠAN GRZINA nastopila s slovensko mladinsko reprezentanco na turnirju republik v Gorazdu.

- 21. do 23. 9. 1983 sta ANDREJA MATITZ in ANITA ZAFOŠNIK nastopili z mlado slovensko reprezentanco (letnik 1984) na članskem turnirju v Bologni, kjer je slovenska reprezentanca osvojila II. mesto za ekipo Avstrije in pred ekipama Italije in Alžirije.

JADRALNO PADALSTVO

DRZNA DOŽIVETJA NA NEBU

Vanda Bertoncely
Miran Ozmec

KAKO SE JE ZAČELO

Padalo ima dolgo zgodovino. Kitajci naj bi že okoli leta 1100 izdelovali naprave, ki so imele trdno konstrukcijo, podobno dežniku, in so bile pokrite s tkanino. Leonardo da Vinci je zapustil skice o padalu iz leta 1495, ki je imelo piramidasto obliko in leseno ogrodje. O tem, kako je v Benetkah Fausto Veranzio skočil z nekega stolpa, imamo ohranjen zapis iz leta 1595. S prvim padalom brez trdnega ogrodja je leta 1793 skočil J. P. Blanchard iz balona. Z razvojem letalstva sta vzporedno nastali dve osnovni vrsti - športna padala in reševalna padala. V začetku 60. let se je pojavil model paracommander, začetnik vodljivih padal. Leta 1974 je ameriški padalski strokovnjak Don Poynter predvidel možnost vzleta s padalom s tal in govoril o jadranju s padali (parasailing), kar so nekateri padalci v 80. letih uspešno preizkusili.

VZGON - SKRIVNOST LETENJA

Leta 1733 je Daniel Bernoulli ugotovil, da se z naraščajočo hitrostjo delcev plina pritisk plina zmanjšuje. Ta preprosti zakon je osnovna hitrost letenja letalskega krila. Oblika profila krila je taka, da je zgornja stran daljša od spodnje. Delci obtekajočega zraka ob zgornji površini krila letijo hitreje, da se celotna hitrost zračnega toka ohrani. Večja hitrost delcev pa pomeni manjši tlak. Tako nastane zgoraj podtlak (vlek, srk), na spodnji strani pa nadtlak (povlek). Rezultanta obojega pa je vzgon. Uporaba klasičnega okroglega padala temelji na tem, da padalo s svojo površino zavira padanje padalca, jadrarno padalo pa leti na principu vzgona, kot zmaj ali jadrarno letalo. Kupola jadrarnega padala je sešita tako, da ima, ko je napolnjena z zrakom, obliko letalskega krila in se tako tudi obnaša. Pri tem je treba poudariti še en dejavnik uspešnega letenja - termiko. To je pojav, ko se začne (zlasti poleti) zrak zaradi sončne energije segrevati in zato tudi dvigovati. Sprva se od pobočja odtrgajo posamezni baloni toplega zraka, kasneje pa se vzpostavi stalen dotok dvigajočega se toplega zraka, ki mu pravimo tudi termični vzgornik. Za uspešno letenje je treba poiskati čim bolj izrazito in čim bolj enakomerno termično dviganje.

AVANTURA TUDI NA SLOVENSKEM NEBU

Letenje z jadrarnimi padali je najnovejši letalski šport, ki je prišel k nam iz alpskih držav. Prvi pri nas se je v jadrarnem



padalstvu preizkusil odlični padalec Darko Svetina, ki je leta 1984 s športnim padalom poletel z Dobrče v Karavankah. Že leta 1986 so se pojavila prva jadrarna padala, prirejena za polete s hribov, zato lahko to leto štejemo za začetek jadrarnega padalstva na Slovenskem. Danes je v Sloveniji več kot 1500 jadrarnih padalcev, ki se združujejo v več kot tridesetih klubih. Čemu je pripisati tako množičnost? Gre za najcenejši, najenostavnejši in najhitrejši način uresničitve človekove želje, da bi letel. Vse, kar potrebujete, je jadrarno padalo, primeren hrib in seveda znanje. Pravzaprav velja znanje zapisati na prvo mesto, saj vas pot do varnega letenja popelje le skozi šolo. V Sloveniji jih je kar nekaj in večina jih deluje v klubih. Posebej tiste, ki delujejo že dalj časa, so dobro organizirane in imajo kakovostno opremo, bodoče pilote pa poučujejo strokovno usposobljeni učitelji jadrarnega padalstva. Komisija za prosto letenje pri Letalski zvezi Slovenije skrbi za strokovno usposabljanje učiteljev in hkrati bdi nad organiziranostjo šol, njihovo opremo in strokovnostjo. Program usposabljanja prav nič ne zaostaja za podobnimi v drugih državah, kot so Nemčija, Avstrija, Italija, Švica ...

ŠPORT ZA VSE

Sprva so se za jadrarno padalstvo odločali predvsem alpinisti in ljudje, ki so jih privlačila drzna doživetja. Zdaj se za ta šport odloča čedalje širši krog ljudi, kajti jadrarno padalstvo je lahko tudi rekreacija. Z do 15 kg težkim nahrbtnikom se povzpne na hrib in se po uri ali več dobre

hoje spustimo v dolino, seveda, če vreme to dopušča. Na startu padalo razprostrimo, pregledamo in uredimo vrvice, si nadenemo pas in se pripravimo. Sledita dvig kupole in vzlet, ki ga sestavljajo tri faze: dvig in polnjenje kupole, zaviranje in korektura kupole, pospeševanje teka in tekoč vzlet. Padalo vodimo s krmilnimi vrvicami, ki so pritrjene na zadnji rob kupole. Z njimi padalo usmerjamo levo in desno ter mu spreminjamo vertikalno in horizontalno hitrost. Pristajalni manever je sestavljen iz zmanjševanja višine bočno od pristajalnega prostora, sledi let z vetrom, pa prečno nanj, pri čemer vsaj zadnje 3. smeri ne popravljamo. Ko smo meter ali dva nad tlemi, sledi zaviranje z obema komandama, kar zmanjša horizontalno hitrost in omogoči eleganten pristanek. Polet lahko traja od nekaj minut ali celo uro in več, odvisno od razmer. Jadrarno padalstvo je šport, ki ti glede na vloženi trud daje obilo užitek, še posebej potem, ko se otresemo začetnega strahu in nelagodnega občutka pred višino in poletom v prazno. Žal se tudi pri jadrarnem padalstvu dogajajo nesreče, ki so navadno posledica neznanja in neizkušenosti. Med najpogostejšimi vzroki za nesreče sta podcenjevanje moči vetra in precenjevanje lastnih sposobnosti ter znanja. Dober padalec mora računati tudi na to, da se je včasih bolje spustiti s hriba peš kot pa tvegati polet v nevarnih razmerah. En sam takšen polet vam lahko zagreni užitek, ki ga ponuja jadrarno padalstvo. Vremenske razmere se spreminjajo, hrib pa vedno ostane, zato ni treba zalovati za odpovedanim poletom.

NE "ŠPRICAJTE" ŠOLE

Če ste zainteresirani in se želite naučiti varno leteti, potem storite naslednje:

Prijavite se inštruktorju jadrarnega padalstva (Air system - Škofja Loka, Čuk - Ravne na Koroškem, Ikar - Slovenj Gradec, Polet - Kamnik). Ta vam bo ponudil teoretični del v obliki priročnika in ko boste zapisano naštudirali, se začne praktični del. Tečaj za začetnike traja približno teden dni ali več in v tem času kandidat opravi približno dvajset skokov. Vsi, ki vas bo jadrarno padalstvo zelo navdušilo, lahko novo znanje pridobite v nadaljevalnem tečaju. Pri tem ne smete pozabiti, da so ravno prvi samostojni skoki najbolj nevarni. Teoretični del tečaja zajema aerodinamiko, tehniko letenja, znanje ekstremnih situacij in reševanje le-teh, aktivno letenje in osnove meteorologije za jadrarne padalce. Poleg tega šole organizirajo tudi skupinska letenja, tečaje za ekstremne razmere, letenje v visokogorju in različna predavanja.

TEKMOVALNI UŽITEK

Pri jadrarnem padalstvu poznamo predvsem dve vrsti tekmovanja: tekmovanja v točnosti pristanka, ki so bolj družabne narave, in resnejša tekmovanja v preletih, kjer je treba v čim krajšem času preleteti predpisano razdaljo. Za sodelovanje na teh tekmovanjih so potrebne izkušnje, znanje, vrhunska oprema in zelo dobra psihofizična pripravljenost. Pogosto so piloti v zraku po nekaj ur ali več. Preletene razdalje dokazujejo s fotografijami, ki jih posnamejo med samim poletom. Slovenski jadrarni padalci so nekaj zelo dobrih rezultatov dosegli tudi na največjih tekmovanjih:

- na evropskem prvenstvu leta 1992 je Domen Slana osvojil 2. mesto

- na svetovnem pokalu februarja letos na Japonskem je Marko Novak osvojil 6. mesto.

Med najzahtevnejša tekmovanja pa sodijo tekme za pokal XC, kjer štejejo najdaljše preletene razdalje. Slovenski rekord ima Domen Slana, ki je aprila lani preletel 109 km dolgo razdaljo od Ambroža pod Krvavcem do Šmohorja na avstrijskem Koroškem.

DOBRA OPREMA - POT DO USPEŠNEGA LETENJA

V Sloveniji so štirje proizvajalci jadrarnih padal, ki so konkurenčna padalom, izdelanim v tujini. Izdelujejo različne modele, ki jih razvrščamo v tri skupine.

1. Šolska padala, namenjena začetnikom. Padala te vrste imajo slabše letalske sposobnosti, zato pa so zelo varna in primerna za vsakega začetnika. V tej skupini sta najbolj razširjena Magic in ABS.

2. Tako imenovana rekreativna padala so dokaj varna in hkrati omogočajo dobro letenje. Primerna so za vse tiste, ki ne letijo vsak dan. V to skupino sodijo Domino, Venti, Fanny in Bliss.

3. Slednja so tekmovalna padala. Imajo odlične letalske sposobnosti, zato pa zahtevajo veliko znanja in izkušenj ter dobro psihofizično kondicijo pilotov. Mednje sodijo Follow, Energy, Aerologic, Hawk, Supra.

Poleg jadrarnega padala spadajo v obvezno opremo še letalni sedež, reševalno padalo, čelada ter primerna obutev. Aktivnejši piloti uporabljajo še radijske postaje UKW, altovariometre ter kompase. Vsa oprema tehta okoli 15 do 20 kg, zanjo pa je treba odšteti 2500 DEM ali več.

TANDEM - PADALO ZA DVA

Ta vrsta jadrarnega padala se je hitro uveljavila tudi pri nas. Pilot in sopotnik letita skupaj z enim večjim padalom, ki je posebej narejeno za takšne polete. Sopotnik udobno sedi pred pilotom in le pri vzletu in pristanku se mora tu in tam potruditi z malce hitrejšim tekom. Letenje s tandemom je namenjeno spoznavanju jadrarnega padalstva. V turističnih krajih te polete organizirajo tudi za turiste in povpraševanje po tovrstni avanturi je vsak dan večje. V Sloveniji je letenje s tandemi zelo priljubljeno v Bovcu (Kanin, Mangart), z Velike planine, v Bohinju (Vogar, Studor), poletite pa lahko tudi z Uršlje gore, Ošvena ali z Rahtelovega vrha. Poleti s tandemom so varni, saj z njimi letijo le najbolj izkušeni piloti v primernem vremenu.

ABUH - DRUŠTVO ZA PROSTO LETENJE

Korošci smo svoj prvi klub ustanovili jeseni leta 1989 na Ravnah na Koroškem. Trenutno je v klub vključenih 25 članov, katere lahko najpogosteje opazujete nad Uršljo goro, Peco, Olševo in nad številnimi nižjimi hribi. Vsako leto v septembru ali oktobru priredimo tekmo v napovedanem časovnem letu in točnosti pristajanja z Uršlje gore. Zmaga tisti, ki pristane čim bližje označeni točki, v čim bolj točno napovedanem času. Vsako leto se ob ugodnih vremenskih razmerah na svoj način predstavimo tudi na pustnem karnevalu v Kotljah. Leta 1992 smo se vam prvič predstavili kot leteče čarovnice na metlah. Udeležujemo se raznih tekmovanj in srečanj jadrarnih padalcev po vsej Sloveniji in v tujini. Taka srečanja so zlasti v obliki tekmovanj in treningov, kjer preizkusimo tudi rezervna padala. Letos smo se udeležili tečaja ekstremnih situacij v Bohinju, kjer smo nad jezerom preizkušali najzahtevnejše padalske manevre. Odkar imamo nove prostore na Koroški cesti, se redno sestajamo ob četrtkih zvečer ter ob različnih predavanjih o jadrarnem padalstvu in gledanju diapozitivov razpravljamo o aktualni problematiki in novostih na tem področju. Jadrarni padalci v Sloveniji imamo tudi svojo revijo IKAR, ki jo izdaja H&H iz Radovljice. Namen našega društva je v klubu je predvsem naučiti se varno leteti in učiti se skupaj z drugimi po načelu: več ljudi več ve. Le tako bo jadrarno padalstvo v užitek vsem, tako padalcem samim kot tistim, ki nas opazujete na trdni zemlji - z varne razdalje.

ČRNJANSKI OSMOŠOLCI NA PECE

(Naravoslovni dan)

Irena Greiner

Vsak Korošec se mora povzpeti na najvišjo koroško goro, sicer ni pravi Korošec. Najbolje je, če že mladi osvojijo Peco. In da bi prijeten planinski pohod združili s koristnimi vsebinami, smo vse skupaj naravoslovno obarvali. Že v šoli smo prebirali pripovedke o legendarnem, sila dobrem kralju Matjažu, poslušali o tem, kako je Peca obvarovala Črno pred Turki, ter se pogovarjali o mnogih bajeslovnih bitjih, ki prebivajo v nedrjih Pece. Ogledali smo si dokumentarni film iz serije Razgledi slovenskih vrhov z naslovom V kraljestvu Pece ter poskušali razvozlati simboliko Frankovičevega filma Svatba pod Peco. Obenem smo se poučili, zakaj približno nad 1600 m izginja gozd in na katere razmere se mora rastlinstvo in živalstvo, strokovno flora in fauna, prilagoditi. Veliko smo govorili seveda tudi o orientaciji in vremenu.

Seboj smo vzeli termometer, specialko, kompas, knjige o alpskih rastlinah, Koroške pripovedke ter poleg polnega nahrbtnika hrane še za cel koš radovednosti in vedoželjnosti. Ko smo se konec septembra zgodaj zjutraj odpravili na pot, je bila jesen že v polnem zamahu.

Za start smo izbrali slikovito Toplo, znani slovenski krajinski park s celki, gumni, kaščami, šitlji, ofrskimi bajtami. Pri Končniku oz. pri jami smo poskakali iz avtomobilov. Jutranji mraz nas je spomnil, da smo izmerili temperaturo, se razgledali po vremenu, obenem pa določili nadmorsko višino in smer pohoda. Ob pogledu na pobočje Pece smo že lahko videli pas ruševja in pas skalnatih sten. Krenili smo po lagodnejši poti skozi gozd in se ozirali proti sivim Kamniškim Alpam. Tako smo pihali uro in pol do Male Pece. Kamen z označenimi smermi nam je pomagal pri orientaciji, a žal nismo videli daleč, ker se je nekoliko pooblačilo. Pri koči smo si oddahnili in se pošteno namalicali. Zdaj smo lahko izračunali temperaturno razliko, višinsko razliko in stopnjo oblačnosti.

Na nadaljnji poti smo se razdelili v dve skupini: ena se je povzpela proti vrhu po zavarovani poti nad južnimi prepadi, druga pa je odšla po lažji stezici širokega pobočja. Med potjo smo opazovali ruševje, alpske trate in skalovje. Na travniku smo iskali najrazličnejše rastline in drobne prebivalce tega pobočja. Suhe trave je kdaj pa kdaj preletel rjavček. V skalah smo se ozirali za rožami,



kamnokreči, mahovi. Vodnik je opozoril otroke, da slepo bezljajo proti vrhu in da zato niso videli planik, a tega mu nismo verjeli, saj se take alpske lepote ne ponujajo kar ob poti. Z zanimanjem smo oprezovali za glasnimi planinskimi kavgami, nikjer pa - žal - nismo videli kakšnega gamsa. Med potjo smo obujali spomine na vesele in napete planinske dogodivščine, zato smo hitro prisopihali na vrh. Tu nas je zajela megla, veter pa nam je kuštral glave in nas prepihal do kosti. Kljub mrazu je sledil obvezni zabavni del - krstije. Od tridesetih učencev jih približno polovica še ni bila na tem vrhu, zato je bil vodnik Karli prisiljen vzeti vrv iz nahrbtnika. Kakorkoli že so odgovorili na njegova vprašanja, vselej je prišlo do udarca po zadnji plati. In seveda do - smeha!

Sledil je spust do planinske postojanke in delovni del naravoslovnega dne. Učenci so kar zunaj - pod toplim jesenskim soncem - napravili povzetek snovi. Potem smo skočili še na obisk h kralju Matjažu, temu znanemu slovenskemu junaku, rešeniku malih. Ob soju sveč smo preučevali bronasti kip in tipali pod mizo, če ima dovolj dolgo brado, da bi s svojo vojsko vstal in pomagal slovenskemu narodu. Hkrati pa smo se boječe ozirali po temnem robu, če ni v bližini kakšnega gorskega škrate, divje jage, škopnika ali brezna.

In naš naravoslovni dan se je iztekel. Sledil je le še spust mimo Tomaževe bajte do Mitnika in potem utrujeno korakanje po cesti do Črne. Tako smo osvojili Peco, pred tem Olševo in obenem zgodovinsko znano Potočko zijalko, le še na Uršljo goro se povzpneemo in bomo res "ta pravi" Korošci, kajne?

SPOZNAVAJMO OKOLICO

SNEŽNA JAMA NA RADUHI - biser med naravnimi znamenitostmi

Andreja Čibron - Kodrin



Tako. Pa smo končno tukaj - na nadmorski višini 1556 m, v globoki udornici, v katero smo se spustili po nekaj deset lesenih stopnicah. Pred nami je vhod v Snežno jamo, ozka reža, za katero za trenutek dvomim, da je sploh dovolj široka za spust v globino. Pričakovanje stopnjuje še ograja, s katero so jamo zaščitili pred radovedneži, ki so jo predtem obiskovali na lastno pest ter jo v vhodnem delu dodobra izropali.

Stojimo na ozki stezi in se zavijamo v topla oblčila, pa nas vseeno zebe. Temperatura je okrog ničle. Jezim se, pozabila sem rokavice, ki bi mi ob prijemanju za mrzlo ograjo v jami prišle še kako prav. Počasi se zberemo vsi. Maloprej smo še uživali v toplém avgustovskem jutru na klopcih pred brunarico jamarskega društva Črni galeb iz Prebolda, ki je zavetišče in tudi prenočišče za vodiča, tu pa prodajajo tudi vstopnice in spominke. Kar pestra družina se nas je nabrala. Presenečena sem, da je med nami skoraj polovica otrok. Saj, Snežna jama je naravnost idealna za nedeljski družinski izlet, lahko pa si za potepanje po planinah vzamete več časa in prespite v koči na Loki ali Grohatu.

Vodič, ki se pozneje predstavi za Darka Naraglava (potem ob njegovi razlagi ugotovim, da je jamar z dušo in s srcem, sicer pa ga ta strast ni spustila že od 1969. leta), tokrat že v jamarski obleki, škornjih in čeladi s svetilko, pripravlja

Do Snežne jame na planini Arta se lahko pripeljete z avtomobilom (od parkirišča do jame je le nekaj minut) po pred kratkim urejeni cesti iz Strug (vasica med Lučami in Ljubnim). Peš lahko preizkusite razne dostope, planinci pa ponavadi združijo vzpon na Raduho in spust v jamo - od koč na Loki PD Luče (kjer od oskrbnika in s plakata že dobite prve informacije, tu pa prenočujejo tudi jamarji) je Snežna jama oddaljena pol ure, k njej pa pripelje zaznamovana pot.

Sezona obiskov Snežne jame je kratka: od 1. junija do konca septembra oziroma oktobra (odvisno od snežnih razmer), in sicer vsako soboto in nedeljo ter za praznike. Od sredine julija do konca avgusta so ogledi vsak dan od 9. do 17. ure (vsaki dve uri). Če se skupina obiskovalcev (več kot 10) pravočasno najavi, ji jamarji omogočijo ogled tudi med tednom.

Odrasli za dve do triurni ogled in strokovno vodstvo po jami plačajo 500, otroci pa 300 tolarjev.

Vse informacije v zvezi z jamo dobite v Jamarskem klubu Črni galeb, 63312 Prebold, p.p. 51, tel.: 063/723-211 ali pri njegovem predsedniku Darku Naraglavi (tel. 063/723-486).



karbidne svetilke, da jih ponesemo s seboj v globino. Generator že ropota, vendar je električna razsvetljava le na vhodnem delu jame. Globlje si pot razsvetljujemo le s karbidovkami. To so posebne jamarske svetilke, ki svetijo z acetylenom, le-ta pa nastane iz karbida in vode. Razdeli jih, poskrbimo, da so v četici enakomerno razporejene. Potem nas povabi, da vstopimo, in zagotovi, da še nikogar ni pustil v jami. Če pa kdo želi...

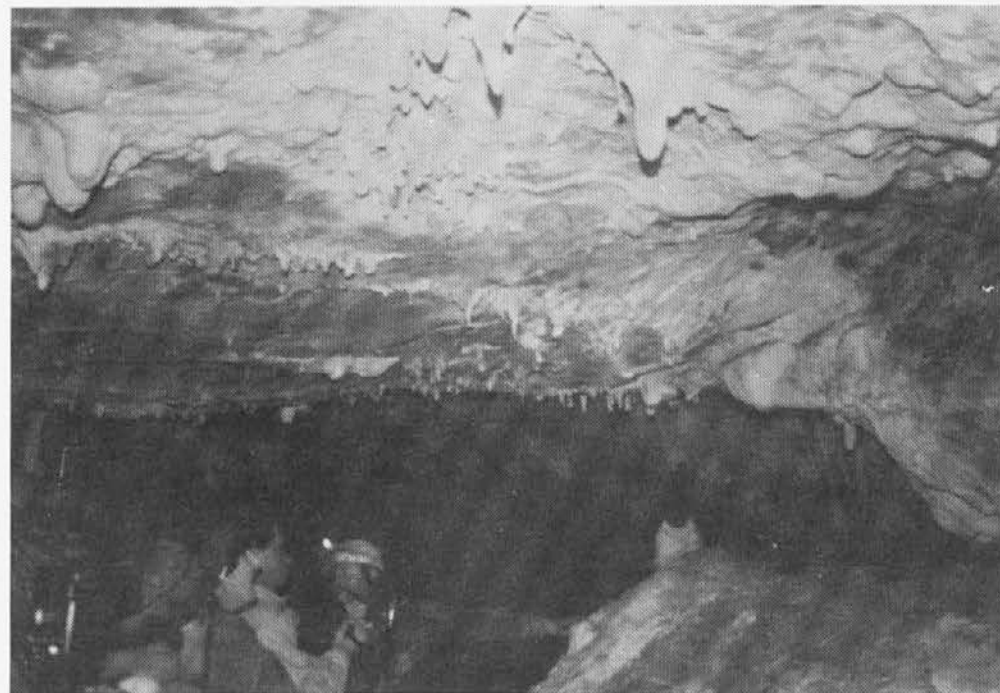

Obotavlja se odpravimo proti strmim aluminijastim stopnicam; če se pri štetju nisem zmotila, jih je okrog 130. Verjamem, da je ob spustu vse rahlo stiskalo v grlu (nihče pa tega ne bo priznal), vendar je bilo prejšnja leta sestopanje v globino še bolj pustolovsko, saj so vanjo vodile le lesene lestve in podesti. Turistična pot po jami je iz leta v leto boljša; leta 1990, ko so 700 m Snežne jame 14. julija svečano odprli turistom, so najprej postavili stopnice v vhodnem, ledenem delu jame, delno nadelali pot in jo zavarovali z ograjami na nevarnih mestih. Brez planinskih čevljev pa vam hoje po jami vseeno ne priporočam.

Spuščamo se v jamo, nerodno opletajoč s karbidovkami in fotoaparati ter kamerami... Ste vedeli, da je Snežna jama le ena od 50 registriranih jam in brezen na Raduhi? Komajda da poznamo nekaj medijsko najbolj razpitihih jam, pa jih je v Sloveniji prek 6500. Na Raduhi so preboldski jamarji, ki so letos praznovali 25-letnico društvene dejavnosti, odkrili še Snežnico (176 m), Žarha (160 m), Sevnatico (300 m) in Jelenovo jamo, če omenimo le nekaj najbolj znanih brezen in jam. Kraljica vseh pa je Snežna jama, ki so jo našli leta 1981. Kraška udornica je že v tridesetih letih dobila katastrsko številko in ime. Pastirji s planine Arta so v njenem vhodnem delu, ki ga je pokrivala od 3 do 4 metre debela plast večnega snega, dobivali sneg za vodo in tu na hladnem shranjevali meso. Jamarji so se spustili v brezno, odkopali sneg in led ter veseli zaznali preprič, kar je bil znak, da so naleteli na jamo.

Ko stopimo s stopnic, ki tečejo ob navpičnem ledenem pobočju, na trdna tla 50 metrov pod zemljo, jama že pokaže svoj prvi biser. Ledeno dvorano. Sploh se ne počutimo utesnjeno, saj je dolga okrog 50 in široka 20 metrov, v višino pa se dviga do 10 metrov. Občudujemo dva desetmeterska ledena kapnika, eden se je že zlomil in leži na ledenih tleh. Dvorana je najlepša junija, ko je polna ledenih skulptur - kakšna je, lahko vidite na razglednici, ki jo prejme vsak obiskovalec kot vstopnico. Z obiska jame potemtakem v najslabšem primeru - če se vam izneveri fotoaparat - prinesete vsaj ta spominek. Res pa je, da se tistim, ki so v jami bili, le-ta močno vtisne v spomin; vodič celo pravi, da se o jami ne da pisati, ker jo je enostavno treba - doživeti. Rov velikih dimerzij se nato nadaljuje. 300 metrov jame (njena celotna dolžina pa je 1300 m) "umira", saj sta po vdoru zraka zaradi temperaturnih razlik začeli siga in skala preperevati ter razpadati. Čeprav kapniki ne rastejo več (kapljice kalcita se namreč sušijo), vseeno občudujemo lepote kraškega podzemlja, starega od 2 do 5 milijonov let. Snežna jama slovi po zanimivi kombinaciji ledenih in sigastih kapniških tvorb, kar je redkost tako pri nas kot v svetu.

Sprašujemo se, kako je jama, ki poteka pod pobočjem Raduhe, nastala. Predvidevajo, da je tu pred davnimi leti tekla reka. Danes skoraj 1000 m niže žubori Savinja. Jamarji pa še vedno iščejo vhod, skozi katerega je voda pritekala v jamo. Vsekakor obstaja, saj se je skozi njega splazila tudi medvedka, katere okostje so našli v Medvedjem rovu. Sodeč po naplavinah, se je odtok vode začasno tudi zamašil.

Vodič nas seznanja z zanimivimi pojavi. Pokaže steno, ki "potuje" proti sredini dvorane, podrti strop, poševni kapnik, kalcitne kristale romboidnih oblik v kamnini... Šele pred kratkim so jamarji na steni "zagledali" obraz ženske, ki

Sprašujemo se, kako je jama, ki poteka pod pobočjem Raduhe, nastala. Predvidevajo, da je tu pred davnimi leti tekla reka. Danes skoraj 1000 m niže žubori Savinja. Jamarji pa še vedno iščejo vhod, skozi katerega je voda pritekala v jamo. Vsekakor obstaja, saj se je skozi njega splazila tudi medvedka, katere okostje so našli v Medvedjem rovu. Sodeč po naplavinah, se je odtok vode začasno tudi zamašil.



so jo potem poimenovali Snežna kraljica. Neka mala obiskovalka sploh ni verjela, da je to delo narave, trdila je, da so obraz narisali škratje. Še večjo pozornost pritegne t.i. jamski biser. Vsi se sklonimo, da bi ga videli... V kamniti ponvici voda, ki kaplja s stropa, prevrača kamenček in ga tako brusi. Marsikateri obiskovalec je verjel, da je to res biser, zato narava sedaj obdeluje vsaj že deseti primerek.

Zapuščamo fosilni del jame in prehajamo v aktivnega, kot se reče v jamarskem jeziku. Padavinska voda prodira v zemeljske plasti in prinaša ogljikov dioksid, ki nastaja med



koreninami dreves. Zato so kraške jame s kapniškim bogastvom tam, kjer je na površini gozd. Mimogrede, milimeter kapnika zraste v 100 letih.

Pred našimi očmi se vrstijo sigaste ponvice in raznobarni stalaktiti in stalagmiti. Najlepši so beli iz Snežnega gozda, ker jih obdaja "jamsko mleko" ali malgonit. To je bela gobasta prevleka, ki prekriva sigo; če pa se je dotaknemo, se nam zdi, da so kapniki mehki. Seveda vsi preizkusimo "vzorčni primerek". Ko pridemo do podrtga stropa, pove vodič anekdoto. Nekoč ga je neka dama vprašala, kdaj je strop zgrmel na tla. Čisto resno ji je odgovoril, da včeraj, nakar je ona takoj sklenila, da se bo hitro vrnila ne svetlo in varno... V jami doživimo tudi "koncert" - na "orgle" nam navdušeno - kar nehati noče - zaigra naš vodič. Seveda si prisluži aplavz. Iz najnižjega dela turistične poti, smo 75 m globoko (jama pa sega prek 100 m v globino), se začnemo mimo Gozda vzpenjati po Kalvariji v zaključno dvorano ali Jedilnico, ki jo jamarji uporabljajo kot tabor za nadaljnje raziskovanje jame oziroma v njej prirejajo tudi

koncerte. Tu nas čaka presenečenje, ki seveda zdaj to ni več - šilce "domačega" ob kramljanju in vpisu v knjigo obiskovalcev. Za nas je obiska v jami konec, vračamo se po isti poti, rovi pa se nadaljujejo še 400 m v notranjost, kjer se skrivajo lepi in ogromni kapniki. Katere skrivnosti jama še varuje pred radovednimi raziskovalci? Kaže, da jih je vedno manj. Lani so češki biologi v njej npr. odkrili tri nove vrste hroščkov.

Ko se vračamo, si skušamo lepoto visokogorske jame še enkrat čim bolj vtisniti v spomin. Iz podzemlja prilezemo utrujeni in od blata umazani, vendar zadovoljni. Prepričana sem, da so bili doslej vsi obiskovalci Snežne jame navdušeni. In da se bodo vanjo še vračali. Res je, kot pravi stari jamarski maček, Snežno jamo je treba doživeti. Za posladek planinske ture na Raduho si jo "privoščite" v poletni sezoni!



Bili smo v Kanadi. O.K.

Jože Šater



Z LETALOM ČEZ VELIKO LUŽO

Tisto nedeljsko jutro, 12. junija, ko smo se odpravljali na pot, ni bilo nič kaj prijazno. Prej bi rekel, da je bilo turobno, saj je deževalo in asfalt se je kar lesketal, ko smo se v zgodnjih urah čez mejni prehod Holmec odpravili na celovško letališče. Bilo nas je za dva kombija, v spremstvu pa je bilo kar nekaj osebnih avtomobilov s starši naših mladih plavalcev in plavalcev, ki so svojim otrokom in vsem nam zaželeli srečno pot, ko nas je dvomotorni ptič avstrijske letalske družbe ob šestih zjutraj odpeljal proti Frankfurtu.

Let je bil miren, simpatična stewardesa, za katero smo ugibali, ali je Makedonka ali Grkinja, nam je postregla, kot je to pač običajno in kaj kmalu, po manj kot dveh urah leta, smo se spustili na pristajalno stezo največjega letališča na svetu. Tu smo imeli dovolj časa, da smo se sprehodili po ogromnem kompleksu letališča, vendar ne toliko, da bi si upali v mesto Frankfurt. Iz pristaniške stavbe smo, potem ko smo uredili vse carinske formalnosti in oddali prtljago, skozi velike steklene prehode občudovali veliko ptico Air Canade, ki nas je potem tudi sprejela v svoj veliki trebuh in nas varno prepeljala čez veliko lužo.

Še danes ne vem, ali so bile to samo vaje, ali pa je šlo zares; pred vstopom v letalo so nas varnostniki frankfurtskega letališča poslali nazaj, ogradili prehod s trakovi, pripeljali pse in specialce, ki so si naredili zaščitne jopiče in pregledovali neko oddaljeno prtljago. Mamila? Tempirana bomba? Prihod kakšnega "visokega gosta"? Ne vem, ali smo tudi zato zamudili z odhodom iz Frankfurta kar za

celo debelo uro. Vendar je bilo tudi vsega tega konec in končno so nas pustili v letalo, dva na levo, pa hodnik, štiri na sedeže v sredini pa spet hodnik in dva na sedeže na desno. Kar udobno smo se namestili, dobili slušalke in navodila, kako naj izbiramo radijske postaje, pred nami na velikem platnu pa so se pojavljala navodila, kako se moramo pripraviti, kako obnašati, če je kaj narobe, kako napihniti rešilni jopič, če bi padli v morje. Brr! In še kup drugih navodil, med letom pa so prikazovali, za nas, žal, neke stare filmske smešnice. Kakor koli že, čakal nas je 8-urni polet čez Atlantik in let AC 873 Q SU 12 JUN FRAYYZ HK 15 se je z enourno zamudo ob 13.50 tudi začel. Kmalu smo bili v zraku na 10.000 metrih in še malo več in vsi smo se nekako navajali na polet, ki je bil za večino nas prvi, ki nas je peljal daleč, daleč od naše domovine, zato so naša čustva tavala od tesnobe in zaskrbljenosti do radosti in velikega pričakovanja, kaj vse bomo doživeli v "novem" svetu. Za hrano in pijačo je bilo poskrbljeno. Na tem letalu je bilo več stewardes, ki so s profesionalno vljudnostjo opravile svoje delo in samo za spoznanje dvignile obrvi, če je kdo še dodatno zahteval kakšen požirek žlahtne pijače. Ko smo bili že daleč nad oceanom, smo tu in tam slišali vzklike najmlajših potnikov, naših plavalcev in plavalcev, ki so z lin oz. oken našega ptiča opazovali morje: "Glej, ladja!" Svojo radovednost pa so "pasli" tudi v kabini letala, kar pa ni bilo nič narobe, ampak nasprotno, saj so pilot in pomočniki prav prijazno povabili mlade potnike, da si ogledajo notranjost kabine, ki se je prav bohotila od posameznih tipk in vzvodov, komand in lučk.

Ko smo leteli tam nekje nad Atlantikom, pa so se nam misli začele vračati in spraševali smo se, zakaj sploh letimo v Kanado.

MESTO RAVNE NA KOROŠKEM NA MEDNARODNIH IGRAH ŠOLSKIH OTROK

Vse se je pravzaprav začelo veliko prej. Občina Ravne na Koroškem že vrsto let sodeluje v mednarodnem gibanju športa mladih, ali kakor se temu uradno reče: sodeluje v mednarodnih igrah šolskih otrok in se teh iger tudi udeležuje. Naši mladi športniki so na takih igrah do sedaj bili že v Švici, v Ukrajini, v Nemčiji, na Madžarskem, v Andori in še kje, bili pa so tudi gostitelji letnih in v letošnjem februarju tudi I. zimskih iger, ki so bile v mednarodnem prostoru še posebej odmevne.

Ko smo lani na 22. letnih igrah v Darmstadtu v mednarodnem komiteju iger šolskih otrok dokončno sprejeli kandidatura Hamiltona kot organizatorja 23. letnih iger, smo kot občina Ravne na Koroškem tudi dobili zagotovilo, da nas bodo povabili. In res, vabilo za udeležbo na teh prvih igrah zunaj Evrope smo dejansko tudi prejeli. Veseli smo ga bili, obenem pa že vzdihovali, od kod dobiti denar za potovanje. Uradno tega denarja nismo mogli zagotoviti, zato so se kandidati za udeležbo na igrah - plavalci - sami odločili, da zberejo potrebna sredstva od staršev in sponzorjev, in tako je odprava v Kanado tudi uspela. Uspešno, bi rekel, saj so vsi plavalci z ožjim spremstvom imeli čisto nove trenirke, pa čepice in nahrbtnike in prav nič nas ni skrbelo, da nas v Kanadi ne bi spoznali, da smo Slovenci, še manj, da smo z Raven na Koroškem, saj smo imeli primerne oznake na hrbtni strani trenirk. Nekaterim pač ni bilo prav jasno, da so to IGRÉ MEST in ne igre držav in da naši športniki niso bili izbranci Slovenije, ampak le Raven na Koroškem, vendar to naši uveljavitvi prav nič ni škodilo ...

A mi smo še vedno v zraku. Iz ure v uro smo mlajši. Po uradnem času bi morali iz Frankfurta ob 12.50, v Torontu pa bi morali pristati ob 15.10, let pa traja 8 ur!? Tu so se začele te časovne razlike, 6 ur je treba premostiti, za 6 ur bomo mlajši, ko bomo prispeli v Kanado. To vse je O.K., vendar nam vreme ni naklonjeno. Vljudno sporočilo iz zvočnika povzroči v nas negotovost. Zaradi slabega vremena nad Torontom smo morali pristati v Montrealu. Spustimo se in čakamo. Čez kako uro se spet dvignemo. Let ni več dolg in tam okrog 17. ure z dveurno zamudo pristanemo v Torontu. Kako prijetno je, ko spet začutiš trdna tla pod nogami, pa čeprav nas ni prav veliko premetavalo, ko smo bili v zraku. Mati zemlja je pač res prava mati. Carinske formalnosti, prtljaga se ni izgubila in prijetno smo presenečeni, ko nas pri izhodu z letališča pričaka znan obraz. To je trener alpskih smučarjev iz Hamiltona, ki se je udeležil 1. zimskih iger pri nas na Ravnah na Koroškem! Namestimo se v šolski avtobus in približno po uri vožnje smo v Hamiltonu, prizorišču 23. letnih iger šolskih otrok.

KANADA, DRUGA NAJVEČJA DRŽAVA NA SVETU

Izstopimo pred univerzitetnim središčem, kjer je štab iger in kjer bodo bivali vsi tekmovalci. In spet presenečenje. Tam v daljni Kanadi nas pričakajo naši rojaki. Kako zlahko doni slovenska beseda, prav dojameš šele daleč od doma. Akreditacija, razporeditve, prvi programi, prijetna srečanja z znanci iz drugih mest in organizatorji iger in naporni dan se počasi prevesi v prvo noč, ki jo bomo prespali v Kanadi.

Ime Kanada je indijanskega porekla. Plemena Huronov in Irokesov, ki so bivala na območju reke sv. Lorenca, so eno od naselbin namreč poimenovala KANATTA. Sicer pa je Kanada druga največja država na svetu, ki s svojimi desetimi provincami in dvema teritorijema zavzema nekaj manj kot 10 milijonov km² površine, je pa s svojimi 26,8 milijona pre-

bivalcev zelo redko naseljena, saj prideta na km² samo 2,7 prebivalca. Največ prebivalcev, okrog dve tretjini, živi na območju med Atlantikom in Velikimi jezeri, ostala tretjina pa v samo 200 km širokem kulturnem pasu severno od meje z ZDA. Na preostalem delu te prostrane dežele živi zanemarljivo malo ljudi. Približno 25 odstotkov vseh Kanadčanov je angleškega porekla, 24 odstotkov francoskega, tretjo največjo narodnostno skupnost predstavljajo Nemci, sledijo pa Italijani in Ukrajinci. Prvih prebivalcev Kanade, Indijancev in Eskimov, je v celotnem prebivalstvu samo dva odstotka. Okrog 36.000 Induitov, kakor se Eskimi sami imenujejo, živi v severozahodnem območju, v severnem Quebecu in Lambredoru, 466.000 Indijancev pa kar v 596 plemenih, pretežno v rezervatih.

Kar tričetrt vseh Kanadčanov živi v mestih, 50 odstotkov samo v desetih največjih. Kanada je zelo "mlada" dežela, saj je nad 21 odstotkov vseh prebivalcev starih manj kot 15 let. Okrog 46 odstotkov prebivalcev je rimskokatoliške, 41 odstotkov protestantske vere, ostali pa pripadajo drugim religioznim skupinam. Uradna jezika sta angleščina in francoščina, kar takoj opaziš tudi na kanadskem denarju, kjer lahko bereš: "Banque du Canada -un Dollar, Bank of Canada - one Dollar": Zanimivo pa je, da v parlamentu v provinci Quebec uprabljajo samo francoščino, v ostalih se uporablja angleščina, v kanadskem parlamentu v Ottawi pa sta v rabi oba jezika.

Zanimivi so podatki, da Kanada premore več kot četrtno vseh sladkovodnih površin naše zemlje, da je najdaljša reka McKenzie kar 4240 km dolga in da bi kar v tri največja njihova samostojna jezera lahko spravili našo Slovenijo, saj največje Great Bear Lake meri 31.400 km² (Slovenija 20.256 km²). To so velike razsežnosti, sploh, če vemo, da Kanada objema več kot polovico Severne Amerike, da se na njene obale zlivajo kar trije oceani: Atlantik, Pacifik in Severno ledeno morje, in da geografsko leži kar v sedmih časovnih pasovih.

HAMILTON - PRIZORIŠČE LETNIH IGER 1994

Mesto Hamilton se je na igre v atletiki, plavanje in tenis z izdatno pomočjo države, province in mesta zelo dobro pripravilo. Ne samo za športna tekmovanja, ki so bila vsak v čudovitem kompleksu Univerze McMaster, ki ga zaokrožuje en sam velik park in ki poleg bivalnih in restavracijskih prostorov ter predavalnic premore igrišča skoraj za vse športe, od velikega nogometnega stadiona z atletsko stezo do pokritega 50-metrskega plavalnega bazena, ampak tudi za vse spremeljajoče prireditve, od prihoda olimpijskega ognja, športnega simpozija, sprejemov, druženja, otvoritve in zaključka iger ter predvsem izletov, ki so vsem udeležencem iger ostali v nepozabnem spominu.

Hamilton leži na zahodni obali jezera Ontario in je s svojimi nekaj več kot 300.000 prebivalci peto največje mesto province Ontario, kjer živi kar dobra tretjina vseh Kanadčanov. Mesto je zelo slikovito in se ponaša s številnimi parki, velikim botaničnim vrtom, kar dvanajstimi velikimi rekreacijskimi centri, z enim najboljših kanadskih simfoničnih orkestrrov in ima zelo bogato kulturno, umetniško in športno zgodovino. Organizirali so že več velikih prireditev, kot npr. igre angleškega imperija ali svetovno mladinsko hokejsko prvenstvo, zato jim izkušenj ne manjka. Zaradi raznovrstnosti, prijaznosti, napredka in skrbi za kvaliteto življenja svojih prebivalcev si je mesto prislužilo naslov ambicioznega mesta. Zato tudi ni čudno, da je pri igrah sodelovalo kar nad 400 prostovoljcev, ki so ves čas skrbeli za dobro počutje vseh udeležencev.

V ponedeljek dopoldne smo se zbrali pred mestno hišo, kjer so nas pozdravili najvišji predstavniki province in mesta in med najrazličnejšimi nacionalnimi zastavami udeležencem iger je ponosno plapolala tudi slovenska.

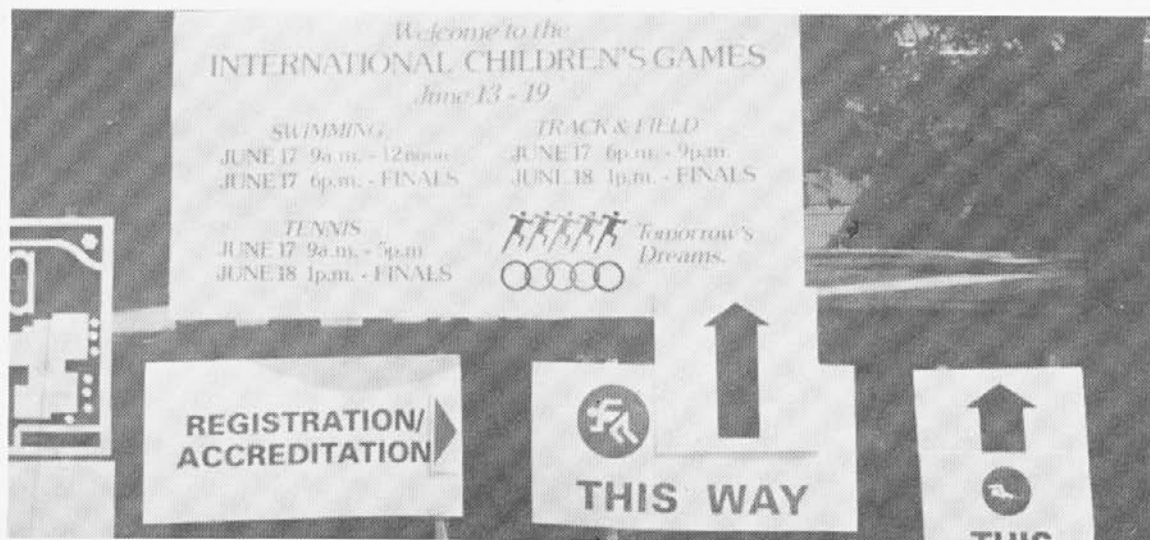

Posebno mesto je organizator namenil otrokom - invalidom, ki so sestavljali ekipo Ontaria in ki so nato tudi aktivno sodelovali v igrah. In sicer tako, da so med odmori rednih tekmovalj tekmovali med seboj. Ta lepa in posnemanja vredna gesta organizatorja je bila za te otroke zelo pomembna in skupaj z njimi smo potem pričakali prihod olimpijskega ognja ...

Zvečer smo si ogledali enega izmed mnogih pokritih ledenih stadionov; hokejsko tekmo smo sicer zamudili, občudovali pa smo otroke in mladino pri prostem drsanju.

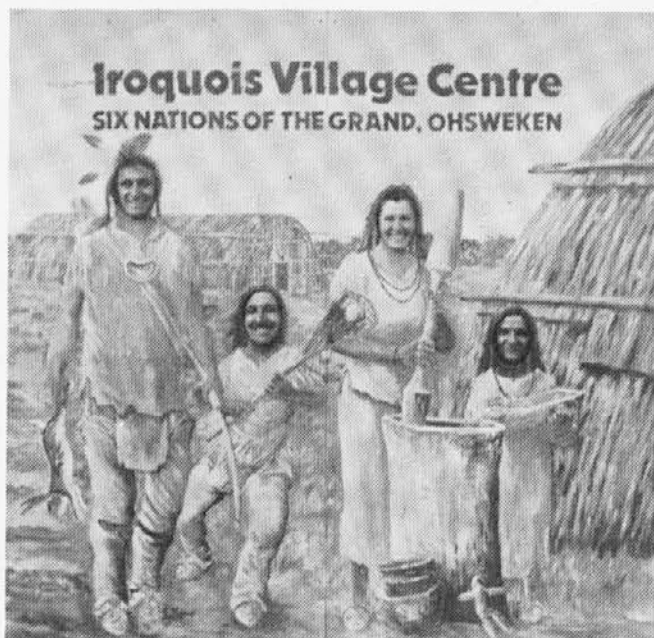

TORONTO - MESTO Z NAJVIŠJIM STOLPOM

V torek smo se peljali v Toronto, glavno mesto province Ontario in največje kanadsko mesto. Tam ljudi kar mrgoli. Malo manj jih je kot za dve Sloveniji (nad 3,7 milijona)! Mesto se razprostira vzdolž več kot 50 km dolge obale jezera Ontario, v njenem pristanišču lahko pristajajo tudi oceanske ladje. Ima okrog 5.200 manjših in srednjih industrijskih podjetij, in zato bolj kot druga mesta oblikuje in določa gospodarski razvoj celotne Kanade.

V Torontu naj bi si ogledali njihovo največjo dvorano SKY

DOME, kar smo tudi storili. Pod strokovnim vodstvom smo si po skupinah ogledali ta ogromni objekt, ki ga vzdržuje 400 ljudi in ki sprejme nad 60.000 gledalcev. Posebnost te dvorane je, da se lahko v 20 minutah spremeni v odprto areno, saj ima premično streho. Ko tako hodiš po številnih hodnikih pod sedeži arene, v nedrjih orjaka in vidiš profile, tračnice in kolesa velikih dimenzij, se ti dozdeva, da si v veliki proizvodni hali, kjer izdelujejo konstrukcije za velike žerjave.

Če smo že v Torontu, zakaj si ne bi ogledali še komunikacijskega stolpa ON TOWER? To sicer ni bilo v načrtu, a tako kot mi so mislile tudi druge mestne reprezentance. V "svoji režiji" smo se podali na najvišji stolp na svetu, ki meri točno 553,33 metrov, vendar smo mi pristali na razgledni ploščadi na "samo" 447 metrih in uživali v pogledu na Toronto in njegovo okolico. Škrcanja fotoaparata ni bilo ne konca ne kraja, nekateri pa so preizkusili tudi na odprti, a zelo dobro zavarovani ploščadi, kako veter piha tam zgoraj. Doživetje in pol.

VELIČASTJE NIAGARSKIH SLAPOV

Sreda. Spet sedimo v šolskih avtobusih, cilj izleta pa so Niagarski slapovi. Imeli smo veliko srečo, da so nam organizatorji omogočili ogled verjetno ene največjih kanadskih znamenitosti: Niagarskih slapov. Ustavili smo se v bližini dveh razglednih stolpov nad slapovi. In že smo bili v 98 metrov visokem stolpu MINOLTA TOWER, od koder smo imeli prekrasen pogled daleč nad slapovi svetovnega slovesa. Ampak mi smo hoteli bliže, hoteli smo občutiti vodno meglo, hoteli smo tudi v barko, ki nas bo peljala v osrčje slapov. Hoteli smo in svoje hotenje tudi uresničili.

Niagara Falls je mesto z nad 70.000 prebivalci, NIAGARA pa po indijansko pomeni grmeče vodovje. Prvi belec Jacques Cartier je že leta 1535 od Indijancev dobil prve informacije o ogromnih slapovih. Pred časom je najmanj dvakrat toliko vode padalo čez slapove, kanale in tunele, ki so jih pozneje gradili za proizvodnjo električne energije, pa so slapovom vzeli njihovo prvotno moč.

Kljub temu so še danes zelo mogočni. Kanadski "HORSE-SHOE FALLS" je 54 m visok in 670 m dolg, medtem ko je ameriški "AMERICAN FALLS" 56 m visok in 323 m širok, oba pa še vedno privabljata turiste s celega sveta in sta še vedno cilj novoporočencev, zato se mesto Niagara Falls imenuje tudi "HONEYMOON CAPITAL".

Mi smo šli do kraja. Mimo 165 metrov visokega stolpa SKYLON TOWER smo se spustili prav do slapov, to je bila kar dolga pot, ki pa nam Korošcem sploh ni delala težav, kljub temu, da je sonce kar močno grelo. Ob ogledu smo se spet fotografirali, te slike naj bodo dokaz, kje vse smo bili, in

že se spuščamo proti vodni gladini. Za manjšo odškodnino dobimo modre zaščitne plašče (na ameriški strani imajo rumene) in že se vkrcamo v ladjo Maid of teh Mist, ki nas popelje čisto pod slapove in mrzli curki razburkanega vodovja nas dokončno prepričajo, da smo videli in tudi občutili Niagarske slapove.

Ko smo se vrnili, smo se v univerzitetnem središču udeležili še športnega simpozija, kjer so bila vsa predavanja žal samo v angleščini brez prevodov.

V četrtek dopoldne so nas organizatorji presenetili z zajtrkom "Pancake Breakfast" na enem izmed trgov Hamiltona, za kar pa pri naših športnikih kljub svojevrstni atrakciji ni bilo pretiranega navdušenja.

DOŽIVELI SMO SLAVNOSTNI UVOD V IGRE

Zvečer je bil uradni začetek iger. Organizatorji so se odločili, da na otvoritvi pokažejo vse, kar premorejo, in imeli smo kaj videti. Prireditelj je bila v dvorani COPPS COLISEUM, ki lahko sprejme 17.000 ljudi. Dvorana sicer ni bila nabito polna, vendar takega vzdušja na igrah še nismo

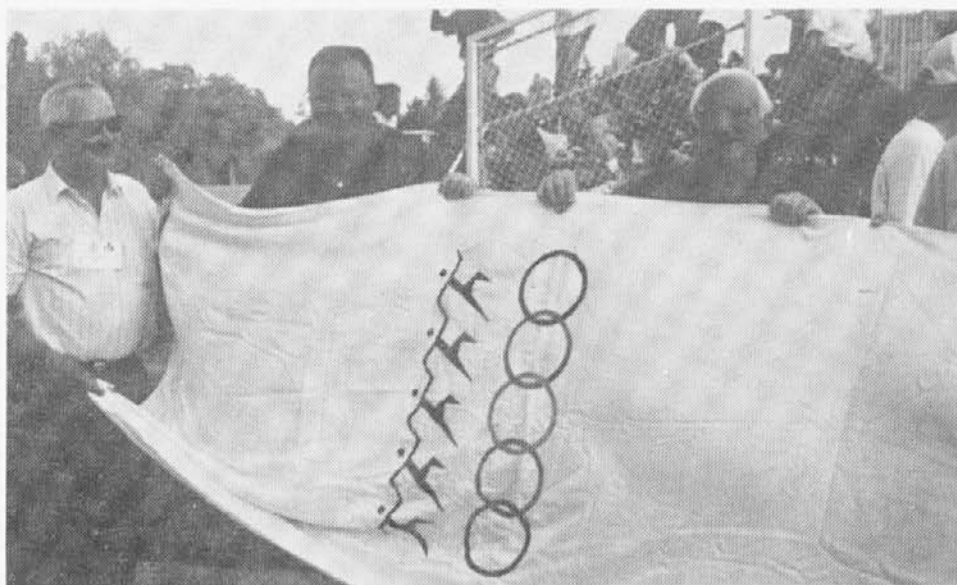

doživeli. Otvoritev je trajala kar dobri dve uri, saj so organizatorji ob tej priložnosti podelili priznanja tudi svojim športnikom za dosežke na njihovih tekmovanjih. Veličasten je bil mimohod vseh nastopajočih mestnih reprezentanc in močan aplavz občinstva je veljal tudi naši mladi, a nadvse simpatični in lepo urejeni plavalni ekipe, ki je defilirala za zastavo mesta Ravne na Koroškem, posebej ponosni pa smo bili, ko je predsednik mednarodnega komiteja iger šolskih otrok izpostavil RAVNE NA KOROŠKEM kot uspešnega organizatorja I. zimskih iger in pomembnega dejavnika pri ustvarjanju mednarodnega športnega gibanja šolskih otrok.

V programu so sodelovali vsi nosilci javnih funkcij s svojimi zastavami, predstavniki kanadske policije v tradicionalnih rdečih uniformah, filharmonični orkester s solisti in pevskim zborom, otroški pevski zbor in Hamilton All Star Jazz Band, baletna skupina, Škoti z dudami, Indijanci s svojimi plesi in pesmimi in slavnostne fanfare. Plapolale so mestne zastave, tudi ravenska, kar je za nas seveda pomenilo zelo veliko. Če samo ugotovimo, da je orkester spremljalo 400 pevcev, da smo videli ples njihovega baleta s sabljami, nastop škotskih kralj z dudami, zelo atraktivno športno skupino z navadnimi kolebnicami, ki pa je posebej navdušila, višek jazza, da o break dancu sploh ne govorimo, saj je dobesedno dvignil mladino s sedežev, da smo slišali Beethovno deveto

simfonijo, ki bi jo v Evropi poslušali z odprtimi usti brez najmanjšega šuma, tam pa je obenem z mimohodom posameznih reprezentanc nastajal tak hrup in aplavz; vendar to nobenega ni motilo. Narobe svet, bi rekli. Ne, drugačen svet, drugačne razsežnosti in navade so to. Kakor koli že, doživeti je treba tak spektakel in imel sem srečo, da sem ga doživel z odra za častne goste.

Pred otvoritvijo nas je obiskal gospod Marjan Majcen, naš ambasador v Kanadi, ki ima sicer svoj sedež v Ottawi. Hvaležni smo, da je prišel, od sprejema pa smo vsi pričakovali nekoliko več.

Po otvoritvi je bil v galeriji Art Gallery sprejem pri županu mesta Hamilton g. Morowu.

OSVOJILI SMO DVE ZLATI KOLAJNI

Petek je bil naš dan. Ves dan smo bili v bazenu. Pri predtekmovanjih in nato na finalnih srečanjih najboljših plavalcev. O imenitnem uspehu ravenskih športnikov smo že pisali v Prepihu, vendar so ravenski plavalci dosegli tak uspeh, da lahko njihove rezultate večkrat ponovimo.

Tekmovati v taki konkurenci s Kitajci, Korejci, Slovaki, Kanadčani in drugimi je izziv, ki lahko rodi uspeh samo ob izjemno močni želji častno zastopati svojo domovino, svoj domači kraj. In prav to je našim tekmovalcem dalo krila, povzpeli so se visoko, predvsem Primož Abraham, ki je zmagal na 100 m delfin, in Matjaž Čepelnik, ki je zmagal na 100 m prsno. Dveh zlatih kolajn v tako imenitni konkurenci se nihče ni nadejal.

Ko se je končalo tekmovanje tudi v tenisu, smo v soboto na osrednjem stadionu vsi skupaj doživeli zaključek teh res veličastnih iger, ki se jih je udeležilo nad 800 otrok iz 19 mest in dveh reprezentanc iz 22 držav. Vsaka mestna reprezentanca - poleg naše so iz Slovenije nastopali še plavalci Celja - je prejela

spominsko plaketo, meni pa so predali zastavo iger za naslednje, 24. igre, ki pa so medtem, septembra letos, že bile v Slovenj Gradcu.

V nedeljo so organizatorji predvideli srečanje vseh sodelujočih ob jezeru, kjer so potem ekipe med seboj tekmoval v čolnarjenju, kar pa je minilo brez naših plavalcev; ti so se skupaj s celjskimi udeležili piknika, ki so ga za njih pripravili naši rojaki.

GOSTOLJUBNOST KANADSKIH SLOVENCEV

Slovenci v Hamiltonu so združeni v svojem kulturnem društvu župnije sv. Gregorija Velikega, ki mu predseduje gospa Darinka Ferletič in imajo poleg cerkve in župnišča svoje društvene prostore s kuhinjo, kamor so nas večkrat vabili na kosilo ali na večerje in kjer smo v njihovem krogu preživeli nekaj zelo prijetnih ur našega bivanja v Kanadi. Že ko smo prišli v Hamilton, so si zelo prizadevali za naše dobro počutje, pomagali so nam pri ureditvi vseh formalnosti in ko se naši tekmovalci niso takoj privadili na kanadski način pre-



hranjevanja, so spet naši rojaki bili tisti, ki so tudi ta problem rešili. Bili so zelo prijazni in so nam v našem prostem času hoteli pokazati kar največ. Žal se je kljub njihovi najboljši volji zataknilo pri ogledu indijanske vasi, ki smo jo vsi želeli videti, je pa zato njihovo spremljevanje pri drugih izletih bilo zelo koristno, saj smo prav z njihovo pomočjo bili o stvareh bolje poučeni in tudi lažje smo se odločili za kakšen manjši nakup, saj so nam vedno svetovali, kje je kaj bolj ugodno in primerno za naš žep.

Seveda pa je nam največ pomenilo, pa verjetno tudi njim, da smo si lahko dali duška v domači besedi in prav za to so naši rojaki v svojem kulturnem društvu veliko naredili, saj gojijo in ohranjujejo svoj materni jezik in imajo zato tudi v njihovih prostorih za svoje otroke vsako soboto organiziran pouk slovenščine.

Za gostoljubnost Darinke, Pepija, Milana, Miha, Poldeta, Tonija, Frenka in ostalih iskrena hvala in veseli bi bili, če bi jim lahko to gostoljubnost kdaj tudi vrnil.

Spored športnikov in članov mednarodnega komiteja iger ni bil vedno enak. Mi smo prve dni bivali v hotelu SHERATON in smo se šele v času tekmovanj preselili k športnikom v univerzitetnem središču. Imeli smo dve seji biroja in sejo komiteja, kjer je bil zelo ugodno ocenjen prispevek Raven na Koroškem k temu mednarodnemu gibanju šolskih otrok z organizacijo I. zimskih iger, razpravljali pa smo tudi o prihodnosti tega gibanja in o prihodnjih igrah v Sloveniji - v Slovenj Gradcu, so že bile - in v Celju, kjer bodo prihodnje leto jubilejne 25. letne igre.

Bil sem gost dveh vodilnih funkcionarjev organizacijskega komiteja iger v Hamiltonu v njunih vzorno urejenih in prostornih hišah, oba nameravata graditi še plavalni bazen, in že omenjene predsednice slovenskega kulturnega društva in njenega moža, ki pa imata poleg velike hiše tudi plavalni bazen in še vrtno hišico. Sprehobil sem se po večjem trgovskem kompleksu z raznovrstno in kakovostno ponudbo, bil sem v ogromni tržnici, kjer so se police kar šibile od raznih prvovrstnih dobrot, pa tudi v večjih in manjših restavracijah, povsod so klimatske naprave, veliko sem tudi opazoval in spraševal in po vsem tem, kar sem videl in slišal, sem dobil vtis, da so Kanadčani prijazni ljudje, ki imajo sicer radi svoj mir, so pa takoj pripravljene pomagati, če jih za kaj prosiš, da so naši rojaki s pridnostjo in znanjem veliko dosegli tudi v materialnem smislu in da zelo radi slovensko govorijo "O.K.", da le v redkih bifejih točijo alkoholne pjače, da se v glavnem hranijo na samopostrežen in tipično ameriški način in da je hrana sorazmerno poceni, da živijo v urejenih okoljih in da je njihova bivalna in sploh življenjska raven visoka.

In ko smo že pri prehranjevalnih navadah, je le treba zapisati, da so pri njih zajtrki zelo bogati, od več vrst kruha in peciva, mlečnih izdelkov, jajc, mesa, raznih napitkov in

kompotov do raznih vrst sadja, medtem ko je kosilo zelo skromno. Navadno je to hamburger, ki si ga po svojem okusu tudi sam pripraviš. Naš ambasador nas je poučil, da je to zato, ker tam ljudje zaradi njihovega delovnega časa praktično nimajo časa za kosilo in zato pač opoldne nekaj malega zaužijejo. Ko smo bili na slapovih, smo dobili za kosilo paket, v katerem je bil majhen sendvič, jabolko, zelena in korenček! Sedaj boste morda razumeli naše plavalce, ki jim tak način prehranjevanja za dober rezultat v bazenu ne bi zadostoval in je bila domača hrana naših rojakov zato še bolj cenjena ...

V ponedeljek smo se poslovili od prijaznega mesta Hamiltona, kjer smo preživeli čudovite, a zelo vroče dneve, od prijaznih in delovnih organizatorjev in od gostoljubnih rojakov. Iz Toronto nas je nekoliko manjše letalo ob 17.45 odpeljalo proti Dunaju. Bili smo spet prav stari, tistih 6 ur smo dobili nazaj in na Dunaj prispeli šele v torek zjutraj ob 8.00 uri, še kar utrujeni in zaspani. Vendar smo bili že v bližini doma in ko smo po približno enournem letu okrog 13.00 ure pristali na celovškem letališču in nam je kar precej staršev naših plavalcev pomahalo v pozdrav, je tudi utrujenost minila. Stiski rok in poljubi, radostni obrazi in že se vozimo, tokrat po cesti, ki pelje v domovino. Kako že pravijo: V svetu je lepo, a doma je vendar najlepše. In še res je! Na Poljani nas čaka presenečenje, ki so nam ga pripravili funkcionarji plavalnega kluba in starši. Lepo. Poslovimo se od članov komiteja Jožeta iz Murske Sobote in Pavla iz Celja, ki sta tudi potovala z nami.

Bili smo v Kanadi.

Spomini počasi bledijo, nekaj sem jih napisal, prav gotovo pa jih je bilo in jih je še veliko več. Vsi so prijetni, bojim se le, da naših rojakov nismo preveč obremenjevali, jezen in žalosten obenem sem bil sam nase, ker nisem več angleščine, bogatejši pa za življenjsko izkušnjo, da vedno znova spoznaviš ljudi.

Bili smo v Kanadi.

Če hočeš razumeti to ogromno deželo, ki je šele leta 1867 postala samostojna in ki se ima za srečno zaradi svojega velikega naravnega bogastva in je še pred časom veljala le za morje gozdov brez meja, za naravne pašnike v neskončnih prerijah in neukročen gorski svet in ki šele sedaj oblikuje svoj položaj na svojem polkontinentu in ki je danes nadvse pomemben dejavnik v svetovni trgovini, moraš uporabiti in se podrediti popolnoma drugačnim merilom, kot so tista, ki veljajo v Evropi.

Resno dvomim, da smo to v teh devetih dnevih doumeli ...

POKROVITELJI



SLOVENSKE ŽELEZARNE
ARMATURE Muta · RAVNE d.o.o.

Koroška cesta 55
62366 Muta
SLOVENIJA
Telex: 33 410 si muta
Telefon: 0602 61-450
Fax: 0602 61-234



**TURISTIČNO GOSTINSKO PODJETJE
DE PROFUNDIS**

Tel.: 0602 20-161, 20-162
Fax: 0602 23-023

BODITE TOKRAT NAŠI GOSTJE!



DIMNIKARSKO PODJETJE

RAVNE NA KOROŠKEM, Prežihova 17
tel. / fax: 0602 21-339



**SE
PRIPOROČAMO!**

tel.: 0602 31-077
fax: 0602 31-071



ENERGETIKA · RAVNE d.o.o.

62390 Ravne na Koroškem · Slovenija · Koroška cesta 14
• Tel.: 0602 21-131 • Fax: 0602 21-762

**GRADBENIŠTVO d.o.o.
RAVNE NA KOROŠKEM**



Dobja vas 125
62390 Ravne na
Koroškem
Tel.: 0602 23-531
Telex: 33337
RAGRAD
Fax: 0602 22-670



SLOVENSKE ŽELEZARNE
JEKLOLIVARNA · RAVNE d.o.o.

62390 Ravne na Koroškem · Slovenija



UKV 97,2 IN 88,9 MHz STEREO

TRGOVSKO PODJETJE



KOROTAN d.o.o.

Ravne na Koroškem
Čečovje 6
tel.: 0602/22-711, 21-476
fax: 0602/23-296



SLOVENSKE ŽELEZARNE
METAL · RAVNE d.o.o.

62390 Ravne na Koroškem · Slovenija

S U V E L

TRGOVSKO PODJETJE d.o.o.
Celjska 33, Slovenj Gradec
0602/ 41-157, 41-267
računovodstvo 42-404, fax 42-264



VELEBLAGOVNICA RAVNE NA KOROŠKEM d.o.o.
Trgovsko podjetje, Prežihova 5, 62390 Ravne na Koroškem

HIŠA UGODNIH NAKUPOV!

POKROVITELJI

 <p>SLOVENSKE ŽELEZARNE NOŽI · RAVNE d.o.o. 62390 Ravne na Koroškem · Slovenija</p> <p>Tel. 0602 21-131 23-990 Fax: 0602 21-940 20-282</p>	 <p>Tovarna akumulatorskih baterij Rudnik Mežica</p>
 <p>SLOVENSKE ŽELEZARNE STO · RAVNE d.o.o. STROJNO TEHNOLOŠKA OPREMA 62390 Ravne na Koroškem · Slovenija</p>	<p>n. c. (0602) 38-160 dir. (0602) 38-124 fax. (0602) 35-134</p>
 <p>SLOVENSKE ŽELEZARNE STROJI · RAVNE d.o.o. 62390 Ravne na Koroškem · Slovenija</p>	
	 <p>TOVARNA REZALNEGA ORODJA, p.o. 62391 PREVALJE</p>
 <p>TRANSKAR</p>	<p>Koroška 14 Ravne na Koroškem tel.: (0602) 20 431 fax: (0602) 20 183</p> <p>Tel.: 0602 31-281, 31-290 Fax: 0602 31-773 Telex: 33 256</p>
 <p>VIS VITALIS d.o.o.</p> <p>MANAGEMENT SVETOVANJE ZAPOSLOVANJE</p> <p>62380 SLOVENJ GRADEC Meškova 2 tel. in fax: 0602 41-855</p>	 <p>Vogard d.o.o.</p> <ul style="list-style-type: none"> • Varovanje oseb in premoženja • Urejanje okolja <p>• Tel. in fax: 0602 20-090</p>

**BRALCEM IN PRIJATELJEM KOROŠKEGA FUŽINARJA
ŽELIMO VESEL BOŽIČ IN SREČNO NOVO LETO!**

Uredništvo

študijska knjižnica

KOROŠKA OSREDNJA KNJIŽNICA
RAVNE

VP 260/1994

658(497 12)(085 3)



3000669

COBISS ◻