



17

GOSPODARSKA,
KULTURNA
IN ZGODOVINSKA
KRONIKA

Grosuplje 1992

ZBORNIK
OBČINE
GROSUPLJE

ZBORNİK
OBČINE GROSUPLJE
17, 1992

ZBORNİK
OBČINE GROSUPLJE
GOSPODARSKA, KULTURNI IN RYMPYVINSKA KRONIKA

17

GROSUPLJE 1992

ZBORNIK

OBČINE GROSUPLJE

GOSPODARSKA, KULTURNA IN ZGODOVINSKA KRONIKA

17

Franc Ahlin	29 letni letnik, gospodarstvo	17
Štefca Plankar	40 let, gospodarstvo	20
Ivan Ahlin	Priljubljeni kmet, gospodarstvo	22
Drago Ahlin	Nalaganje v gospodarstvo občine Grosuplje	23
Jozef Kramar	30 let, Kmetijska zveza	24
Jozef Müller	Kovarski in kmetijski stroji	25
Božo Ljubič	Podoba občine Grosuplje leta 1991	27



GROSUPLJE 1992

ZBORNİK OBČINE GROSUPLJE

Izdaja skupina občanov. Ureja uredniški odbor: France Adamič, Ivan Ahlin, Cvetko Budkovič, Mihael Glavan, Tine Kurent, Jakob Müller in Stane Valentinčič.

Glavni urednik
prof. Mihael Glavan
61295 Ivančna Gorica, Stična 140, tel. (061) 783-232

Odgovorni urednik
Ivan Ahlin
61290 Grosuplje, Taborska 17, tel. (061) 771-117

Lektor
prof. Marjeta Glavan

Korektor
prof. Jakob Müller

Naslov uredništva in uprave: 61290 Grosuplje, p. p. 11

Žiro račun pri SDK Grosuplje 50100-620-133-skl. št. 05-1022113-432202

Zbornik občine Grosuplje izhaja s prispevkom SO Grosuplje in podjetij, ki so navedena v oglasnem delu.

Tisk
Partner, Grosuplje, Kolodvorska 2
800 izvodov

Ministrstvo za kulturo Republike Slovenije izdaja na osnovi 13. točke tarifne št. 3 tarife davka od prometa proizvodov in storitev v zvezi z Zakonom o prometnem davku (Ur. list RS, št. 4/92) mnenje, da šteje Zbornik občine Grosuplje med proizvode, za katere se plačuje 5% davek od prometa proizvodov.

(Mnenje Ministrstva za kulturo, št. 415-295/92 z dne 24. 3. 1992)

VSEBINA

Uredniško sporočilo

7

PODROČNA ZGODOVINA

France Perovšek	Ob 50-letnici upora proti okupatorju	9
Jakob Müller	Domoznanec Josip Švigelj	15
Josip Švigelj	Prirodnoznanški opis in starinski spomeniki poliške župnije	17
Leopold Sever	Rudarstvo v naših krajih	25
Stane Valentinčič	Živinozdravstvo na področju občine Grosuplje v prejšnjem in v prvi polovici tega stoletja	35
France Adamič	Zadružništvo v občini Grosuplje. Hranilnica in posojilnica v Šmarju	43
Mihaela Zajc	Nazaj k starim višenjskim poštarjem	51
Cvetko Budkovič	Ljudska šola v Šentvidu pri Stični	59

NAŠA OBČINA IN OBČANI

Franc Ahlin	Razvoj občine Grosuplje v letih 1991/92	67
Štefan Plankar	40 let Pekarne Grosuplje	85
Ivan Ahlin	Prebivalstvo, hiše in stanovanja od leta 1910 v 210 naseljih občine Grosuplje	95
Ivan Ahlin	Nekdanje občine na področju sedanje občine Grosuplje	103
Jože Marolt	30 let Kovinastroja	105
Jakob Müller	Kovači in kovačije v dobrepoljski dolini	107
Lojze Ljubič	Podatki o Občinski gasilski zvezi Grosuplje za leto 1991	117

ZNANOST, KULTURA IN KNJIŽEVNOST

Tine Kurent	Vpliv zakonodaje in stroke na slovensko ljudsko arhitekturo	119
Tine Kurent	Gematrija Gallusovega Moralija	127
France Adamič	Mile Klopčič in Louis Adamič	145
Edo Škulj	Nove orgle v stiški baziliki	159

Matjaž Puc	Slovenski verski muzej v stiškem samostanu	165
Janez Šeme	Lan	169
Darja Bregar	Nove pesmi	177

KRONIKA, JUBILEJI, KULTURNI DOGODKI

Tone Pavček	Hvalnica Dolenjski in njeni kulturi. Ob odkritju spominske plošče Mihu Kastelicu	179
France Adamič	Ivan Markelj. Ob 140-letnici rojstva	181
Cvetko Budkovič	Anton Grum, organist in skladatelj	183
Mihael Glavan	80 let prof. dr. Franceta Adamiča	185
Jakob Müller	Janez Perovšek - Pelko. Ob 70-letnici	189

GRADIVO

Josip Švigelj	Krajno imenje v poliški župniji	191
Tine Kurent	Še dve Adamičevi knjigi v japonsčini	197
France Adamič	Bibliografija občine Grosuplje 1989-1991	201

PRVIČ V SAMOSTOJNI DRŽAVI

Tisočletni sen Slovencev se je uresničil. Samostojna, neodvisna in mednarodno priznana Republika Slovenija je realnost. Kakor vsak človekov dosežek je tudi ta nepopoln, je pa nova država naša in edina, izpopolnjevali in razvijali jo bomo z vsemi silami in z najboljšimi nameni, o njeni podobi in meri bomo odločali sami. K njeni vsebini prispevamo tudi z našim Zbornikom občine Grosuplje, katerega 17. knjigo pošiljamo v lokalno in slovensko javnost.

Podoba novega letnika ZOG nadaljuje svoje temeljne določilnice, ki se vsebinsko izražajo v domoznanstvu, obravnavanem na strokovni način, nazorsko pa temeljijo na strpnem pluralizmu mišljenj. Drugače rečeno, to pomeni, da ZOG hoče ostati bienalni zbornik, ki dovolj poglobljeno, strokovno veljavno (oprto na vire in resnične podatke) in obče razumljivo obravnava vsa področja življenja in dela, v preteklosti in sedanjosti, na ozemlju, ki ga obsega današnja občina Grosuplje, pa tudi širše, kadar gre za resnične duhovne in prostorske povezave. Generacijskih, jezikovnih, nazorskih, političnih in strankarskih omejitev ne priznavamo, vztrajamo le na resni obdelavi trajno zanimive tematike.

Spreminjajo se države, zakaj se ne bi mogle tudi občine. Morda se bo tudi naša upravno reorganizirala in se razgradila na manjše enote. Toda na tem področju se je v desetletjih skupnega življenja in upravnega delovanja razvila zavest o skupnosti, nastale so tesne gospodarske, prometne in kulturne vezi, ki bi jih bilo zaradi morebitne nove drobnejše upravne razdelitve škoda krhati in slabiti. Zato naše uredništvo trdno pledira za to, da Zbornik občine Grosuplje še naprej ostane skupna strokovna kronika nekdanjega in sedanjega časa na tem področju. Tako združeni ga bomo lahko tudi materialno zmogli in tako preprečili nepredvidljivo kulturno škodo in informacijsko osiromašenje, ki bi nastalo, če bi Zbornik moral prenehati z izhajanjem.

V 24 letih neprekinjenega izhajanja ZOG se je jasno pokazalo, da tematike, ki je vredna temeljitejšje obdelave, še zdaleč ni zmanjkalo. Nasprotno: razsvetlilo se je, da je še zmeraj neodstrtih ali komaj načetih še veliko gospodarskih, kulturnih in zgodovinskih tem, ob njih pa še veliko neovrednotenih dogodkov in usod v preteklosti in sedanjosti, da se nam po vsebinski plati ni treba bati za smiseln obstoj Zbornika. Prej nas bi lahko skrbelo za duhovne potenciale in materialne možnosti, vendar tudi ti dve postavki nista zares pereči. Za prvo je treba reči, da zmeraj vstopajo novi avtorji, v tem zvezku trije, materialno podporo, za katero smo iskreno hvaležni, pa nam kljub hudi recesiji še zmeraj dajejo poleg občine tudi družbena in zasebna podjetja.

Zbornik občine Grosuplje 17 prinaša za tem zapisom še 28 besedil, ki zvrstno sodijo v pester niz od krajših razprav, strokovnih člankov in s podatki bogatih poročil do polliterarnih in povsem literarnih spisov do krajših informacijskih sestavkov in bibliografije. Prepričani smo, da tudi tokratna bera uspešno streže potrebam po domoznanškem gradivu in seže tudi v čez, v izobraževalno in prijetnostno branje. Prisvojite si naš Zbornik in ga shranite tudi za rastoče rodove.

Uredniški odbor

PODROČNA ZGODOVINA

OB 50-LETNICI SLOVENSKEGA ODPORA PROTI OKUPATORJEM

*France Perovšek**

Letos mineva petdeset let od ustanovitve Stiške in Grosupeljske partizanske čete. Stiška je ta jubilej dosegla 15. avgusta letos, grosupeljska pa ga bo jutri, ko bomo praznovali občinski praznik občine Grosuplje.**

Vsi, ki ste tu zbrani, v glavnih obrisih poznate okoliščine, v katerih sta četi nastali. Starejši se spominjamo tistih avgustovskih in oktobrskih dni 1941. leta, mlajši pa so se doslej tudi že obširneje seznanili s časom, ko je slovenski narod doživel okupacijo od fašistične Italije, nacistične Nemčije in Hortyjeve Madžarske in se tako znašel v razmerah, ki so ogrozile njegov nadaljnji obstoj. Zato bom v tem nagovoru samo okvirno predstavil, zakaj so se tudi prebivalci današnje občine Grosuplje že takoj po razpadu Kraljevine Jugoslavije sklenili iz lastnih pobud in na klic Osvobodilne fronte upreti okupatorju. Tako bomo s pogledom na čas izpred petdesetih let tudi tu zbrani po svoje prispevali k združevanju naših narodnih moči, ki jih potrebujemo za utrditev samostojne slovenske države, za njen politični, gospodarski in kulturni vzpon ter za njeno vsestransko mednarodno veljavo. Pri tem ne bom ponujal "ene same resnice", temveč bom ostal na trdnih tleh zgodovinskih dejstev, ki so že prestala preizkus znanstvene metode vrednotenja dogajanj med drugo svetovno vojno v Sloveniji in Evropi. Predstavitev teh zgodovinskih dejstev ob tako visokem jubileju ustanovitve Stiške in Grosupeljske partizanske čete ni v nasprotju z lanskoletno formalno spravo na Rogu. Nasprotno! Po svoje namreč razjasnjujejo, čemu je do nje moralo priti in česa se mora slovenski narod v prihodnje varovati, da naši potomci ne bi nekoč ponovno morali za visoko ceno življenj skozi spravna pota spoznanja, ki končno šele združijo vse moralne in ustvarjalne moči Slovencev. Če bi ravnali drugače, bi obšli nepogrešljivi prispevek, ki ga je dal narodnoosvobodilni boj za doseg sedanje popolne suverenosti in neodvisnosti slovenske države. Ker sta Stiška in Grosupeljska partizanska četa sestavni del veziva, ki ga v temeljih slovenske neodvisne države predstavlja narodnoosvobodilni boj, bi zato rad povedal sledeče:

1) Okupacija Slovenije 1941. leta je bila totalna, bila je podprta z nemško in domačo peto kolono in s fašizirano politiko posameznih predvojnih strank. Na mah pa ji je seveda utrl pot predvsem razpad jugoslovanske kraljevske vojske in sesutje jugoslovanske državne oblasti. Slovenci smo se znašli pred okupatorjem golih rok, brez kakršnega koli obrambnega zaledja. Tako je slovenski narod čisto drugače doživljal in doživel okupacijo 1941. leta, kot pa letošnji agresorski plaz jugoslovanske armade, ki je hotela 27. junija komaj razglašeno samostojno in neodvisno slovensko državo pokoriti in jo podvreči po 1981. letu obnavljajoči se unitaristični Jugoslaviji.

Slovenci smo letos imeli sodobno oboroženo in številčno obsežno teritorialno obrambo in policijo, torej svojo vrhunsko usposobljeno vojsko, ki je pognala globoke korenine že dobri dve desetletji pred lanskimi volitvami. Slovenija je namreč že takrat oblikovala teritorialno obrambo ter strateško in operativno vojno doktrino, tudi na edinstvenih izkušnjah našega partizanskega boja. Zaradi vsega tega je v letošnjem boju slovenska vojska obdržala v svojih rokah vse slovensko ozemlje, profesionalno je delovala tudi vsa slovenska oblast in druge družbene službe,

* 61000 Ljubljana, Slovenska 55b

** *Spis je bil napisan kot govor ob 50-letnici ustanovitve Grosupeljske čete, 28. 10. 1991.*

kar je odločilo, da je bila agresija obvladana in armada poražena. Ob fašistični okupaciji 1941. leta pa smo imeli le odločno voljo za upor, ki mu je bilo potrebno šele ustvariti bojno vsebino z vseljuskim organiziranjem in formiranjem vojnih enot, ki so imele le nekaj odvržene-ga lahkega orožja predaprilske jugoslovanske armade in trdno odločenost, da orožje v boju odvzamejo okupatorju. Tudi zaradi tega in ne le zaradi ogromne vojaške premoči nacistične Nemčije in fašistične Italije, ki sta podjarmili domala celotno Evropo, je narodnoosvobodilni boj trajal štiri leta, spopad z jugoslovanskim vojaškim strojem pa le deset dni. Pomagala je tudi politična intervencija evropske skupnosti, ki je ne glede na delno krivično vsebino brionske deklaracije, objektivno podprla našo samostojnost.

2) Na območju sedanje občine Grosuplje je Osvobodilna fronta iz globoke narodne zavesti že kmalu po svoji ustanovitvi zasnovala oborožen boj proti italijanskemu okupatorju. Ta je namreč velevala, da se vsak Slovence po svojih močeh upre fašistični okupaciji in s tem prispeva, da se slovenski narod obvaruje uničenja in preživi. Grosupeljski, višnjegorski, stiški, šmarski, šentjurski in ostali predeli te občine so tako ravnali po svoji svobodni odločitvi in opozorim naj, da tudi brez vsake komunistične inštrikacije. V času, ko so se mladi ljudje v svojem srcu že odločili, da bodo slej ko prej odšli v oborožen boj, ni imel ta teren - razen nekaj članov in simpatizerske skupine v grosupeljski tovarni - še nobene partijske organizacije. Ne glede na vse, kar se za kasnejša leta vojne in obdobje po njej upravičeno in neupravičeno očita slovenski komunistični partiji, pa je resnici na ljubo treba povedati, da je bila prav ona glavni pobudnik odpora in ustanovitve OF. Tako je bilo tudi v grosupeljskem krogu. Vendar pa so Osvobodilni fronti poglavito začetno in kasnejšo prodorno moč v grosupeljsko-stiškem krogu dali nekomiunisti, ljudje, ki so se predvsem odločili za boj za obstoj slovenskega naroda, in ne za ti. komunistično revolucijo. To so bili številni tukajšnji intelektualci, delavci tovarne Motvoz in platno, kmetje, mladina, skratka vsi, ki so se zvečine že pred vojno uprli fašizmu na evropskih in naših domačih tleh. Šlo je za pripadnike grosupeljskega in ivančnogoriškega Sokola, za veliko samostojno mislečih ljudi iz katoliških organizacij, za kulturne delavce, študente, dijake in druge. Večinoma so bili prozahodno usmerjeni, kajti druga svetovna vojna je po nemški osvojitvi Poljske in do napada na Sovjetsko zvezo trajala že skoraj dve leti, in sicer samo v zahodni Evropi in severni Afriki. Vsem nam, ki smo takrat delovali, sta bila Osvobodilna fronta in njen boj za osvoboditev vse! Stiška in Grosupeljska partizanska četa sta bili torej sad izključno narodnoosvobodilnih pobud. Ti četi nista imeli ničesar opraviti z deviacijami, kakršne prinaša vsaka vojna in s katerimi smo imeli opravka v njenih kasnejših letih tudi mi. Stiška in Grosupeljska partizanska četa sta bili vsajeni v žlahtno pripravljeno njivo vseslovenskega odpora, ki je obrodila vsem prebivalcem tega dela Dolenjske in vsemu slovenskemu narodu sadove, na katere bodo ponosni tudi kasnejši rodovi, ko bodo lahko iz ustrezne časovne oddaljenosti ocenjevali NOB tako objektivno, kakor Slovenci že dolgo časa gledamo na kmečke upore ali reformacijo in narodni preporod na naših tleh.

Obe partizanski četi, Stiška in Grosupeljska, torej nista nastali zaradi ti. državljanske vojne v Sloveniji. Njuna ustanovitev je zadevala izključno spopad z okupatorji. Šlo je namreč za našo osvoboditev, za skupen solidarni boj z Veliko Britanijo, Sovjetsko zvezo in od decembra 1941 še z Združenimi državami Amerike proti silam fašistične osi. Šlo je za solidarnost z okupiranimi narodi Evrope, za naš narodni obstoj, za bodočnost in čast Slovencev. Občasno govorjenje, da je slovensko partizanstvo nastalo izključno zaradi idejnopoličnih obračunov med Slovenci, je sprto z zgodovinskimi dejstvi.

Ko v tem okviru govorim o Stiški in Grosupeljski partizanski četi, hočem poudariti, da se v času svojega obstoja v nobenem pogledu nista niti za trenutek srečali z vizijo državljanske vojne med Slovenci ali jo morda samo slutili. Zgodovina mi upravičeno nalaga dolžnost, da ob tem jubileju poudarim, da pa je takrat nastajajoča Slovenska legija na tem terenu imela drugačne poglede in cilje. Dogajanja v tej smeri v kasnejših letih poznate in jih ne bi obnavljal, saj naj bi jim dala lanska sprava prepričljiv epilog. Toda sodeč po občasnem zlivanju sovraštva in

revanšističnih strasti na NOB in njene udeležence v nekaterih sredstvih obveščanja in javnih nastopih, sprava očitno še ni bila dosežena. Narobe! S programsko zasnovno ustanovljene Nove slovenske zaveze in zahtevami, da se odrečemo tudi v svetu priznanim pozitivnim dosežkom partizanskega boja, se oživlja ozračje, ki je tolikokrat v preteklosti pripeljalo do neenotnosti med znatnim delom Slovencev, med drugo svetovno vojno še posebej v ti. Ljubljanski pokrajini. Zato je med drugim tudi zahteva, da se odpravi sedanji praznik občine Grosuplje, protispravna, saj hoče ukiniti javno poudarjanje enega najpomembnejših prispevkov občine Grosuplje k zmagi protihitlerjevske koalicije v drugi svetovni vojni. Poleg tega ta zahteva pomeni nasilje nad doseženo politično, kulturno in izobrazbeno ravnijo tukajšnjega prebivalstva, zlasti pa nad zgodovino. Nadvse vzpodbudno pa je, da je ravnanje odločilnih dejavnikov tukajšnje oblasti drugačno, pošteno in objektivno, kajti predsednika občinske skupščine in njenega izvršnega sveta sta v dosedanjih stikih z borčevsko organizacijo in z vključitvijo njene akademije v program praznovanja letošnjega občinskega praznika pokazala, da nepristransko in spošljivo vrednotita svetle strani naše zgodovine in da sta predsednika vseh tukajšnjih občanov.

Vsega tega ne razlagam zato, da bi povelečeval neizpodbitno zgodovinsko resnico ali odpiral nekatere medvojne rane, ki so se v grosupeljski občini zacelile že desetletja pred lansko formalno slovensko spravo, saj so tukajšnje povojne generacije živele v slogi in imele v načelu enake možnosti do dela, izobraževanja, kulturnega udejstvovanja in duhovnega vključevanja v sodobni svet. Ob vsem tem sem se zaustavil zato, da iz zgodovine izluščimo izkušnje, ki so za naš narod življenjsko pomembne. Če je bila namreč kmalu po začetku NOB zapravljen edinstvena priložnost, da se vsi Slovenci v najtežjih časih združimo in objektiviziramo temeljni narodni interes, ki je bil samo eden, storimo to sedaj: v politiki, gospodarstvu, kulturi, izobraževanju in na mednarodnem področju. Storimo to ne glede na večstransarski sistem oziroma prav zaradi njega. Ne dovolimo, da bi evropska kultura političnega življenja, ki je v vzponu tudi pri nas, doživela pezebo, ki bi namesto dialoga povzročila netolerantnost in sovraštvo, totalitarizem katerekoli barve in vračanje v tisto preteklost, ki je našemu narodu povzročila že veliko gorja. Sedaj, v najodločilnejšem času za bodočo usodo slovenske države, imamo za to najboljšo priložnost, to je takorekoč ukaz najnovejše slovenske zgodovine. Ali ni bila popolna enotnost Slovencev ob junijski agresiji poučna in za bodočnost obvezujoča?

Uresničimo tisto, kar ni v celoti uspelo v kasnejših letih NOB, ker niso vzdržali pogoji, ki so veljali do Dolomitske izjave. Ta je pokopala povojni razcvet slovenske demokracije, ki bi izključevala bojno politično polarizacijo Slovencev in bi zato bila za Evropo posebnost, zakaj temeljila bi na tradicijah odporniškega gibanja, ki ga je v tem delu Evrope zasnovala Osvobodilna fronta. Ne gre torej za enotnost, ki bi bila teoretski konstrukt, marveč za takšno, kakršna je bila v praksi dokazana že takrat, ko sta bili osnovani Stiška in Grosupeljska partizanska četa.

Upajmo, da bodo sedaj odločilne kovačnice te enotnosti republiška in občinske skupščine, ki naj se ne izrode v poligon za medsebojno politikantsko obračunavanje med posameznimi poslanci in strankami. Postanejo naj svetišča slovenstva in kot taka središča snovanja, dialoga, civilizirane kritike in sporazumevanja o vseh življenjskih vprašanih slovenskega naroda in vseh prebivalcev Slovenije. Borčevska organizacija, ki je nestransarska, bo v tej smeri prispevala vse, kar je v njenih močeh.

3) Slovenski partizani smo se borili za svobodno in suvereno slovensko državo. Šele danes je popolnoma neodvisna, čeprav mednarodno od znatnega dela držav še ni formalno priznana.* Brez NOB te neodvisnosti ne bi dosegli, saj smo med drugo svetovno vojno prav v osvobodilnem boju na strani protihitlerjevske koalicije zgradili njene temelje na vojaškem in oblastvenem področju. Že v prvem letu osvobodilne vojne se je partizanska vojska bojevala po vsej Sloveniji. Pred kapitulacijo Italije 1943 pa so njene enote prodrle do skrajnih zahodnih slovenskih narod-

*Besedilo je nastalo, ko je bil položaj res še tak.

nostnih meja v Slovenski Benečiji in Reziji, na severu pa na Koroškem. Borci iz medvojnega grosupeljskega in stiškega okrožja so se povsod tod bojevali. Prispevali so svoj delež tudi na znamenitem pohodu II. grupe odredov na Gorenjsko in Štajersko, v bojih na Primorskem in v slovenski Benečiji, na pohodu XIV. divizije na Štajersko, v sklepnih bojih za osvoboditev Trsta, Celovca in drugod.

Med drugo svetovno vojno se je Slovenija, če že ne pravno, pa dejansko, spremenila iz obrobne dežele avstroogrške monarhije in nato jugoslovanske kraljevine v samostojni mednarodni subjekt. Najprej res samo na bojnem polju v okviru zavezniške koalicije, ki je priznavala narodnoosvobodilno vojsko kot enakopravnega člana svetovne protihitlerjevske zveze. To se je med drugim formalno pokazalo, ko so imele njene temeljne sile: ZDA, Velika Britanija in Sovjetska zveza, uradna zastopstva pri vodstvu slovenske partizanske vojske. Toda s Kočevskim zborom odposlancev slovenskega naroda v prvih dneh oktobra 1943, na katerem so zavezniške zastopali vodje njihovih vojaških misij, se je Slovenija tudi globalnopolitično predstavila svetu, in sicer kot bojujoča se država, ki se po svoji volji odloča o svojem prihodnjem življenju in mejah. Ker je bila slovenska partizanska vojska v tistem času operativno navzoča na vsem slovenskem ozemlju, sklepi Kočevskega zbora o priključitvi slovenskega Primorja in slovenske Istre k Sloveniji niso bili le kos papirja. Podprti so bili z močjo slovenske narodnoosvobodilne vojske. Brez nje, brez njenega prodora ob koncu vojne v Trst in zasedbe vsega slovenskega narodnostnega ozemlja, bi danes ne bil pretežni del Primorske v slovenski državi, ne bi imeli slovenskega morja. Brez vsake zanesenosti lahko trdim, da bi slovenski državi po drugi svetovni vojni pripadlo še več slovenskega ozemlja, če bi med to vojno bile vse moči slovenskega naroda enotne, da nam v zadnjih dneh vojne na slovenskem ozemlju ne bi bila potrebna vojaška pomoč iz drugih delov Jugoslavije. Slovenska narodnoosvobodilna vojska se je namreč tudi v tistih dneh morala boriti proti vojaško enotnim Nemcem in domobrancem. Slednji niso proti umikajoči Hitlerjevi vojski izstrelili niti enega naboja. Vsi njihovi strelji so bili - tako kot vso vojno - namenjeni le nam. Če bi bilo drugače, bi se vsaj vsebinsko, če že ne popolnoma formalno, naša samostojnost in suverenost, kot jo pojmuje danes in kakršno smo slovenski partizani v veliki meri uresničili že med vojno, nadaljevala takoj po njej, in to na temeljih, ki jih je jedru sodobne zahodne Evrope med drugo svetovno vojno postavilo evropsko odporniško gibanje.

Pa še nekaj bi ob tej priložnosti rad poudaril: slovenski in jugoslovanski osvobodilni boj je preprečil uresničitev enega izmed temeljnih vojaško-političnih ciljev četniškega vodje Draže Mihajlovića. Ta je načrtoval obnovo Jugoslavije brez osrednje Hrvaške in s tem povezavo Slovenije s preostalim delom Jugoslavije preko ozemelj na Hrvaškem in v Bosni, ki jih velikosrbska politika že od lani proglašča za sestavni del Srbije. Kakšno usodo bi po drugi svetovni vojni doživel slovenski narod, razdeljen med tri države, od katerih bi Italija še vedno imela celotno Primorsko, Avstrija Koroško, centralno slovensko ozemlje pa bi pripadlo unitaristični Jugoslaviji - dejansko pa Srboslaviji - si lahko samo mislimo. Slovenci bi bili izpostavljeni trem asimilacijskim procesom, ki bi do današnjih dni že zarezali usodne rane v slovensko narodnostno bit.

Zato je neizpodbitno: brez 1941. leta, brez začetka NOB, Slovenci ne bi doživljali leta 1991 neodvisni in državnoppravno popolnoma samostojni. To je resnica, ki se ji objektivno ni moč izogniti, čeprav se včasih ihtavo iščejo korenine naše sedanje državnosti v idejno-političnih konstruktih in potvorbah zgodovinskega spomina. Ta spomin pa nam pove, da je Slovenija iz druge svetovne vojne izšla kot državnoppravna enota, kot sad partizanskega boja, ki je kljub temu, da so nas za nekatere njegove temeljne pridobitve opeharili že v prvih dnevih miru, dala nepogrešljive osnove za sedanjo popolno osamosvojitvev. Ti državnoppravni temelji so bili eden glavnih pogojev za sedanjo popolno neodvisnost slovenske države.

4) Še živeči borci in aktivisti narodnoosvobodilne vojne smo velikokrat žrtve enostranskega ocenjevanja osvobodilnega boja in našega prispevka k družbenopolitičnemu in gospodarskemu

razvoju po drugi svetovni vojni. Ker sem o štiriletni vojni na naših tleh že govoril, bi se ustavil še pri povojnem obdobju.

Upravičeno nas prizadene, da se večkrat tisto, kar smo v okviru vzponov in padcev napravili dobrega, etiketira z boljševidom in da se temu pridajajo tudi dogajanja, pri katerih večina partizanske generacije sploh ni sodelovala. Tako nekateri ves naš povojni razvoj in borčevski prispevek v njem izenačujejo z dolgoletnim sistemom in prakso v bivši Sovjetski zvezi in ostalih realsocialističnih državah vzhodne Evrope. Toda po vsem svetu priznано zgodovinsko dejstvo je, da smo se kljub nekaterim šokantnim povojnim stranpotem skoraj ves čas borili z nosilci realsocialističnega modela in stalinizma sploh. V federalni republiki Sloveniji pa smo se hkrati otepali tudi vsiljevanja jugoslovanskega unitarizma. Lahko trdim, da so se v vzhodni Evropi in Sovjetski zvezi v zadnjih treh letih podrli vsi stebri stalinizma tudi zato, ker smo mi po 1948. letu sesuli glavnega, ti. njegovo ideološko osnovo. Med drugim je tudi fenomen družbene lastnine pri nas, ne glede na vse njegove nesprejemljive lastnosti, nastal prav v ostrem spopadu s stalinizmom in je zato do realsocializma bil v takem odnosu, kot sta si ogenj in voda. Zato je imel naš odpor do stalinizma zlasti do normaliziranja odnosov s Sovjetsko zvezo leta 1955 ofenzivno naravo. Sedanji pretresi, najprej junijska vojna v Sloveniji in nato v velikem rušilnem in ubijalskem obsegu na Hrvaškem in vse, kar je do nje pripeljalo, tako nimajo istega glavnega izvora, kot v vzhodni Evropi. To potrjuje naš miren prehod v večstrankarski sistem, posebno še v Sloveniji. Pretrese in razdejanja v širšem jugoslovanskem prostoru v glavnem hrani revitaliziran velikosrbski in imperialistično-četniško naravnani nacionalizem, ki se je v vojni na Hrvaškem odkrito spajdalil z več ali manj desetletja pritajenimi stalinističnimi krogi, katerim so po letu 1980 odkrito začela rasti krila.

Če povzamem vse te trditve, bi rekel naslednje: tisto, kar smo iz povojnega obdobja pustili za seboj, ni eno samo pogorišče, temveč izredno težko in zahtevno gradbišče. To dokazuje že samo bežen pogled na vsa področja življenja v Sloveniji. Podoba je objektivno drugačna, kot jo danes dostikrat prikazujejo. Na volitve smo res odšli v času hude gospodarske in družbene krize. Toda to je bila kriza moderne slovenske države, in ne kriza propadle dežele hlapcev in dekel, o katerih je pretresljivo pisal že Ivan Cankar. Nova slovenska oblast naj zato ne začneja, kot včasih izgleda, vsega znova in naj ne ponovi napake, ki je bila pri nas narejena prva leta po drugi svetovni vojni in ki smo se je nato s težavo otresali v procesu spopadanja s stalinizmom na mednarodni in v veliki meri tudi na domači ravni. Spreminja naj tisto, kar zahteva čas in kar v preteklosti zaradi znanih vzrokov ni bilo prav in pošteno, kar pa ni bilo zasnovano v glavah večine partizanske generacije.

DOMOZNANEC JOSIP ŠVIGELJ (1871-1937)

*Jakob Müller**

Konec decembra 1908 je prišel na Polico za župnika 37-letni Josip /tudi Jožef/ Švigelj; ostal je do julija 1920, torej nepolnih 12 let in v tem času napisal Kroniko poliške župnije, ki je "zelo dobra", kot je svojemu predhodniku priznal že Josip Bambič. Kronika obsega zemljepisni, prirodoslovni, splošnozgodovinski, zgodovinskoupravni /cerkveni in posvetni/, statistični, duhovni /verski in splošnokulturni/, umetnostnozgodovinski, biografski, šolski in jezikoslovni /besedoslovni, imenoslovni in etimološki/ prikaz področja. Poleg drugotne literature, zlasti arheološko-zgodovinske, je domoznanec Švigelj uporabljal tudi prvotne vire v župnijskem arhivu Polica in Šmarje ter v Deželnem muzeju v Ljubljani, veliko podatkov - zlasti s področja umetnostne arhitekture, rastlinstva, še predvsem pa jezika - pa je ugotovil ali nabral sam na terenu.

Rodil se je v Borovnici 26. 4. 1871 očetu Matiji in materi Jerici r. Kos. Slovenski biografski leksikon za njegovega brata Antona navaja, da je bil oče kočar, po Pokornu pa je bil trgovec z lesom in posestnik. Glede na šolanje še dveh sinov - starejši Anton /1868/ je postal odvetnik, mlajši Viktor /1883/ pa duhovnik /ki je od 1938 župnikoval v Št. Juriju pri Grosupljem/ - je drugi podatek verjetnejši. Ljudsko šolo je obiskoval v domačem kraju, gimnazijo in teologijo pa v Ljubljani. Kot študent je poslušal predavanja dr. J. E. Kreka in se zanimal za socializem, vendar se pozneje ni politično udejstvoval.

Posvečen je bil 1895, službovati pa je začel naslednje leto, in sicer kot kaplan v Zagorju ob Savi /1896-1897/, v Poljanah nad Škofjo Loko /1897-1898/ in v Senožcah /1898-1900/. V Poljanah je imel neprijetnost: ko je šel ponoči sprevidet bolnico v oddaljeno hribovsko vasico, je izgubil posvečeno hostijo, kar je Ivan Tavčar, liberalec, izrabil za naslovni motiv svojega protiklerikalnega pamfleta Izgubljeni Bog (objavljeno 1900). Novembra 1900 je postal ekspozit v Harijah pri Ilirski Bistrici, kjer je ostal do avgusta 1905, ko je postal kuratni beneficiat v Vrhpolju pri Moravčah, od koder je prišel na Polico.

Na Polici je prišlo leta 1919 do hudih trenj z "ovčicami". Točke obtožnice, ki jo je podpisala skupina župljanov z županom na čelu, je resnicoljubni in vestni kronist navedel v lastni biografiji v Kroniki, vendar je nekdo /sam?/ nekatere obtožbe do nečitljivosti prevlekel s črnilom. Ko je na Polici "dogospodaril, imajoč premalo modrosti ter razpoti z župljani", kot je s kančkom zlobe zapisal v njegovi duhovniški biografiji Pokorn, se je 49-letni Švigelj upokojil in odselil k bratu odvetniku v Ljubljano, leta 1922 pa k bratu Viktorju, župniku v Novi vasi na Blokah. Tu je orglal, vodil cerkveno petje in napisal župnijsko kroniko Blok /Nove vasi/. Sicer pa je - po pripovedovanju dr. Janeza Oražma - rad "šahal", tj. šahiral, "pulil korene" /etimologiziral/ in sestavljal uganke za mlade, ki jih je tudi objavljala.

Švigljeva Kronika poliške župnije je pisana po vzorcu zbirke Zgodovina fara ljubljanske škofije, ki je začela izhajati v drugi polovici 19. stoletja. Za vzorec sta mu bili zlasti Zgodovina cerkljanske fare /1890/, ki jo je napisal Ivan Lavrenčič, in Zgodovina župnije Šent Rupert na Dolenjskem /1913/, ki jo je napisal Ivan Steklasa. Obe deli Švigelj v svoji Kroniki tudi izrecno navaja. Vendar te in druge podobne kronike Švigelj v nekaterih pogledih presega, zlasti s številčnostjo tem in bogastvom jezikoslovnih podatkov.

*61290 Grosuplje, Adamičeva 33, dipl. fil., slavist

Kronist Švigelj je strokovnjaški poznavalec tako rekoč vseh področij. Pri geografskem prikazu si je pomagal z generalštabno karto, očitno pa je tudi sam obhodil ves svet svoje župnije. Pri popisu "cvetane" dokazuje znanje botaniziranja, saj določa rastlinam latinska imena, obenem pa ga prevzema tudi ljubezen do slovenskih narečnih poimenovanj rastlin. Podatke za krajevno arheologijo in zgodovino je zbral iz dolge vrste strokovne literature, ki sega od Valvasorja in Pucla do Premersteina in Rutarja ter Grudna, od najnovejših uradnih statističnih publikacij do starodavnega ljudskega ustnega izročila. Pri opisu cerkvá je kot glavni vir uporabljal objekte same, ki jih je skrbno premeril in preračunal, opisal njihovo opremo, gospodarske dohodke, cerkvena opravila in slavja v njih, obenem pa popisal tudi kapelice, mežnarije, pokopališča in cerkvene ključarje.

Zlasti veliko ljubezen, razgledanost in nadarjenost pa je pokazal Josip Švigelj za področje jezikoslovja, kjer trditev navadno ne podpira s citiranjem, ampak s strokovnimi in stvarnimi ugovori. S področja narečnega besedoslovja, lastnoimenske etimologije in sploh imenoslovja je v časopisju objavil tudi več krajših člankov oziroma zapisov, v katerih podaja svoje razlage imen kot: Grosuplje < Grezopolje, Luče < Lutjane, Mlačevo < mlakast, močvirnat svet, Smrjane < smrinje, brinje, Štanga < Stanigoj, Vrhnika < nikniti, po-nikniti itd., ter zbral besedje s področja župnije, Borovnice in Blok. Sicer vse njegove etimologije ne slonijo na prepričljivih jezikovnih zakonih in sploh ne na zgodovinskih zapisih - kar velja še posebej za večino zgoraj navedenih - vendar dokazujejo avtorjevo jezikoslovno pronicljivost, razgledanost in prizadevnost.

Vsekakor je Josip Švigelj s Kroniko, ki je predelgo ostala v rokopisu, postavil lep, trajen spomenik poliški župniji in sebi.

BIBLIOGRAFIJA OBJAVLJENIH DEL JOSIPA ŠVIGLJA:

Obrazilo -ije in -jan v krajnih imenih. DiS 1918, št. 1-2, str. 53-54 in 107. Ponatis poslednje enote v: Močilnik, 1940, št. 2, str. 54.

K imenom železniških postaj. Slovenec 1919/29. 1./, št. 23, str. 3.

Veliko Uplje, Velike Uplje ali Grosuplje? Večernji list 1919/27. 2./, št. 38, str. 4.

Besedni paberki. Mladika 1931, str. 351; 1932, str. 349; 1934, str. 313.

/Švigljevi ugankarski objav v časopisu nisem našel. V šmarskem župnijskem arhivu pa je ohranjena Švigljeva rokopisna kritika začetnega arheološko-zgodovinskega poglavja Spomenice dekanijske župnije Šmarjaja/.

VIRI:

Pokorn, F.: Zgodovinski zapiski. NŠAL, Pok 4.

Ramovš, F.: Grosuplje. LZ, 1919, str. 176-182.

Slovenski biografski leksikon, 11 zvezek /1971/, str. 741.

Švigelj, J.: Kronika poliške župnije, str. 96. Župnijski arhiv Polica, rkp. /z dopolnilom J. Bambiča, J. Kramarja in opozorilom J. Dolenca/.

Tavčar, I.: Zbrano delo: sedma knjiga. Ljubljana: Državna založba Slovenije, 1958, str. 425-427, 431, 440.

Vzajemnost 1938, str. 93.

PRIRODOZNANSKI OPIS IN STARINSKI SPOMENIKI POLIŠKE ŽUPNIJE

Josip Švigelj

I.

Župnija leži v južnem delu litijske skupine dolenjskega gričevlja, ki se začneja pri Molniku pod Ljubljano ter se vleče mimo Šmarija čez poliško župnijo in čez Kucelj proti Boštajnu ob Savi. V povsem hriboviti župniji so male ravni ob Velikem potoku v Kožljévcu, v Troščinah, na Dolih, v Stari vasi, v Duplicah in na Polici. Župnija leži med $32^{\circ} 20'$ in $32^{\circ} 25'$ vzhodne dolžine ter med $45^{\circ} 55'$ in $46^{\circ} 5'$ severne širine.

Župnija meji na jugozapadni strani s šmarijsko, na zahodu z lipoglavsko, na severozahodu z javorsko, na severu z janško, na severovzhodu s prežganjsko, na vzhodu in jugovzhodu z višenjsko, na jugu pa z žalsko župnijo.

Dočim vsa kranjska dežela visi proti vzhodu, visi poliška župnija deloma proti zahodu, deloma proti jugu in jugozahodu. To opazujemo na gorovju v župniji, ki se od Kucelja in njegovih razrastkov znižuje proti grosupeljski, žalski in višenjski kotlini. Najvišji hrib in obenem najlepši razgledni kraj v župniji je **Vrh**, ki je malo nižji od Kucelja /748 m/, **Kucelj**¹ sam stoji v višenjski župniji, Vrh pa v poliški. Kucelj spaja po Velikem potoku v dva neenaka dela ločeno gorovje v župniji. Severni, manjši del z **Debelim hribom** /605 m/ tvori troščinsko, dolsko in kožljevsko kotlino, južni večji del pa bleško, poliško, peško in dupliško planoto. Starovaška in spodnjedupliška ravan je pa del grosupeljske kotline.

Z Vrha pri Kucelju je prelep razgled na vse strani. Na severni strani se vidijo Kamniške planine, na severozapadni strani Julijske Alpe s Triglavom, na jugozapadu Nanos in Krim, na jugu Snežnik, na jugovzhodu kočevski hribi in belokranjski vrhovi, proti vzhodu pa sv. Kum. Blizu Police je hrib Kovačevcevec /466 m/ znan starinoslovcem po rimski cesti, ki je tekla tod mimo. Na Kovačevcu so bili ljuti spopadi med Francozi in Hrvati l. 1813. Ustno izročilo pripoveduje, da je največ Francozov obležalo na tem hribu. Hrib **Ušivec** /446 m/ je istotako znan starinoslovcem, kakor tudi **Golik**² /440 m/ vzhodno od vasi Peč, koder je tekla rimska cesta dalje proti Višnji Gori. Nad Polico proti Blečemu Vrhu se dviguje gorski hrbet **Strmec** /542 m/. Važnejših vrhov v župniji ni in tudi ti, ki so, nimajo posebnega imena.

Gorovje v župniji je obraščeno z bukovo, hrastovo in smrekovo hosto. V troščinskem okolišu se dobe še orjaške bukke. Največji hrast v župniji so podrli l. 1910. za župno cerkev v svrhu novih cerkvenih stolov. Smrekova hosta je srednje močna, vendar se dobe v peški in dupliški hosti še orjaške smreke. Razen bukke uspeva tudi gaber. Mecesen ne mara za poliško podnebje. Tu naštetemu drevju delajo družičino maklen, javor, topol in breza.

Obdelani svet je dobre kakovosti. Najboljša zemlja je v Stari vasi. Izvrstno se ponaša ozimina, dalje krompir, koruza in fižol. Ajdo večinoma pobere zgodnja slana. Župljani se pečajo tudi s pridelovanjem lanu, ki jim prinaša lepe dohodke. Kadar pozimi ni snega, ni potem lanu in tisto leto počivajo terila in terice. Nad vse pa uspeva proso. Žal, da marsikatero leto uniči črv kmetovalčeve trude.

Z vodo je župnija dobro skrbljena. Rek v župniji ni. Vse vodovje v župniji pripada prirečju Krke, katere povirje je treba iskati v račenski dolini, kamor priteka Veliki potok iz poliške župnije. Veliki potok izvira iz mnogih studencev na Kucelju, meji nekaj časa poliško in prežganjsko župnijo, se srđito peha čez skale in soteske, dokler ne doseže kožljevske ravni, kjer goni kožljevski mlin /Kožljavec št. 9/. Tu zavije proti zahodu, da stopi pri Dolinskem mlinu

/Dolenja vas št. 1/ v sotesko. Iz nje se pritolče pri Liznikovem mlinu /Polica št. 38/ ter ondi zavije proti jugu, goni Skubičevo žago in mlin /Velika Stara vas št. 10/, obliva starovaške senožeti, goni Španov mlin /Velika Stara vas št. 1/ in Kocjanovo žago³ ter zapusti župnijo ondi, kjer se dupliški potok izliva vanj ter prestopi v šmarijsko župnijo. Veliki potok goni 5 mlinov in 2 žagi. Njegovi pritoki so na desnem bregu: potok pod Kožljekarjem, potok, izvirajoč pod troščinsko cerkvijo, in potok, ki izvira v studencih pod Malim Koncem ter goni Dimnikov mlin /Dolenja vas št. 10/. Pri Liznikovem mlinu prihaja na dan potok, ki izvira na Dolih iz dveh studencev. Eden izvira v **Koritnici** ter je od l. 1906. zajet v vodovod v vas Doli. Drugi izvira pri kapelici sv. Lucije na Dolih, se združuje s prvim pri dolski kapelici M. B. ter teče kot eden potok mimo hruške, kjer dela majhno močvirje, dokler se "V dnu" ne izgubi v zemljo. Pri Liznikovem mlinu priteče zopet na dan ter se blizu tam izliva v Veliki potok. Dalje proti Skubicu priteče vanj potok iz "**Pasje doline**", pri Kocjanovi žagi pa potok iz vrelcev pri Krumpčevi hiši. Na levem bregu se stekajo vanj: v Kožljevcu dva potoka izpod Kucelja, potok iz Klancev, izvirajoč iz dveh dobrih studencev, potok v Gačah pri Dolinskem mlinu, potok iz Globovščaka in potok izpod skale v Gradišču, ki privzema vase še vodo iz studenca pri Raku. Slednjič bodi omenjen še dupliški potok, ki izvira deloma pod vasjo Peč, deloma pa pod Puščavo ter sprejme vase Kačjak in Petrovec na desni, na levi strani pa potok iz Dolenjih Duplic, teče mimo Gorenjih Duplic ter se izliva pod Korenovim mostom v Veliki potok. Ta potok goni Poličarjeve stope⁴ in mlin. Dupliški potok je svoje dni zajezila z mogočnim jezom ali nasipom graščina Schönberg pri Trebnjem. Prvi nasip je stal pod vasjo Peč tam, kjer stoje Poličarjeve stope, drugi nasip pa nad Korenovim mostom ob cesti Stara vas - Duplice. Tako sta nastala dva velika ribnika. V prvem so redili rake, v drugem in južnem ribniku pa ribe. Ta veliki ribnik je kupil l. 1320. stiški opat Nikolaj poleg ene kmetije na Peči od preje imenovane graščine⁵. Ves ribnik je slabe pol ure dolg in povprek 80 m širok. Po zatrtju samostana l. 1784. je prešel ribnik v last verskega zaklada, ki je dal nasip pri stopah podreti, pri drugem nasipu pa zaporo podreti tako, da se voda zdaj sproti odtoka. Na močvirnih tleh je kmalo pognala trava /loček/, ki jo je verski zaklad proti primerni ceni prodajal okoliškim gospodarjem. Ko so menili l. 1898. prišli zopet v posest nekdanjega samostana in njegovih preostalih pritoklin, je prišel v njihovo last tudi ta ribnik. Toda ne dolgo potem so ga na drobno prodali peškim, dupliškim in starovaškim gospodarjem.

Kot posebnost moram omeniti Poliški potok, ki izvira iz več studencev na poliški planoti ter se južno od župne cerkve v dveh ponikvah ali rupicah izgublja v zemljo, da pride zahodno od tam pod skalo⁶ pri Kraljevi hiši zopet na dan. Ta potok se nikoli ne posuši. Le enkrat ga je v prejšnjem stoletju vzela suša, da so na kresni večer pri mostu "na bregu" zakurili v njegovi strugi. Tuintam se rupice ob velikih nalivih zamaše. Tako se je zgodilo l. 1874., da je moral priti potapljač iz Ljubljane, da je rešil vas pred povodnijo.

Kot obmejni potok med poliško in višenjsko župnijo naj omenim še potok, ki izvira v Stari dolini, in potok, ki izvira pod vasjo Gorenje Brezovo v Hudem grabnu, ki se združita v dolini, imenovani Mršnica. Nekoliko dalje proti jugu vsprejme vase Loški potok ter vodo iz studenca pod Košatcem ter teče po dedendolski dolini proti Višnji Gori.

Studencev z zdravo pitno vodo ima župnija dovelj. Nekatere smo že omenili. Pred vsemi je na studencih bogat Kucelj, ki bruha dan na dan vodo iz premnogih studencev na plan. Največji studenec je **Mlakarska voda**⁷, ki so ga Blečani zajezili in po vodovodu napeljali l. 1906. na Bleč Vrh. Predvečer praznika sv. Rešnjega telesa napominanega leta je voda pritekla prvič v vas na veliko veselje vaščanov. Stal je okrog 4000 K. Stroške sta večinoma pokrila deželna vlada in deželni odbor. Studenec v **Koritih** ima 3 izvirke, močan studenec, ki je namenjen za vodovod v Gorenjo vas, Dolenjo vas in v Troščine. Pod Gradcem proti Blečemu Vrhu sta še 2 studenca brez imena. Proti Kožljevcu je studenec Potok, studenec na dnu Dolca koncem Čreteške rebri in studenec v Krušnici. Na severni strani Križatca nad Troščinami sta **Tižji studenec** in **Válnarček**. V Veliki Stari vasi je pri Krumpčevi hiši studenec v **Kašici** in studenec v **Žlebu**, pri Španovem mlinu pa studenec v **Vrbju**. V Duplicah sta prav močna studenca **Káčjak**⁸ in **Petróvec**. Na Polici je največji studenec Držljivec, potem studenec v Kašici, ki je po cevi

napeljan v korito na Bregu, kjer napajajo živino. Blizu Klanžarjeve hiše je piten studenec brez imena. V Globovščaku je studenec "Za lesu". Na Peči se je v bližnji Ōgelnici l. 1895. posušil močan studenec. V Dolenjih Duplicah je močan studenec pri Tomanovi hiši, bolj vzhodno od tam je še en studenec brez imena.

Žal, da je večina teh studencev oddaljena od ljudskih selišč in zato nepriročna za uporabo. Vsled tega je v vasih obilo kapnic. Ob veliki suši kapnice pojemajo, ljudem zmanjka vode, pa jo morajo nositi ali voziti iz preje omenjenih studencev.

Podnebje v župniji je mehko in zdravo. Tujci jo radi obiskujejo. Tudi v vremenskem oziru ni podvržena hudim uram in treskom, če morda izvzamemo Kucelj z bližnjo okolico, kjer razsajajo večkrat viharji s hudimi nalivi in s točo. Prejšnje čase je toča večkrat potolkla, zlasti l. 1837⁹, ko je župnijo obiskala trikrat ter vzela ljudem ves kruh. Zima nastopi večinoma okrog božiča. Večkrat se pripeti, da je božič milejši in toplejši ko velika noč in da hodijo ljudje o božiču jesensko, o veliki noči pa zimsko oblečeni. Prav pogosta je v župniji suša, ki gre o nji pregovor, da vzame en kos, moča pa dva kosa kruha.

Promet z zunanjim svetom posreduje **okrajna cesta Polica - Stara vas - Grosuplje**, kjer je za župnijo železniška postaja za v Ljubljano in v Ribnico, za Novo mesto in dalje na Hrvaško pa je železniška postaja Višnja Gora, kjer je tudi pošta za vasi v okrajnem glavarstvu Litija, dočim je pošta za vasi v okrajnem glavarstvu Ljubljana na Grosupljem. Ta cesta je v dobrem stanju, le v Gradišču je nerodno izpeljana in strma. Dobra cesta je cesta, ki veže Staro vas in Dolenje Duplice z državno cesto Grosuplje - Višnja Gora nad Dolenjimi Duplicami. Zgradili so jo bržkone še menihi, ki so imeli prav tik te ceste že zgoraj omenjeni ribnik. Leta 1910. so Troščinci napravili čedno cesto od Skubičevega mlina mimo Liznika in Dolinskega mlina do Dimnikovega mlina. S to cesto se je zelo povzdignil troščinski okoliš v gospodarskem oziru - promet zlasti z lesom je zdaj odprt in okoliš zvezan z železniško postajo na Grosupljem. Predno so Troščinci napravili to cesto, so bili odrezani od sveta, les in zemljišča niso imela prave vrednosti. Z Grosupljem so imeli silno slabo zvezo čez Krvavo kamenje, od tu do Pasje doline je bila cesta vsa raztrgana vsled nalivov in silno strma. Nanovo izpeljana cesta je tedaj za Troščince pravi blagoslov. Veljala je okrog 3000 K, kateri znesek je prispeval deželni odbor v Ljubljani po posredovanju načelnika cestnega odbora za ljubljansko okolico in obenem župana na Grosupljem Franceta Koščaka. Cesta je izpeljana tako visoko, da je ob povodnji Veliki potok ne preplavi. Pač pa je okrajna cesta Polica - Grosuplje pri Skubičevem mlinu ob hudem deževju pod vodo, da se morajo ljudje z vozmi prepeljavati.

Občinska pota so slaba. Peska je pač v župniji dovelj. Kdor je že hodil po Klancih, se je že prepričal o tem. Kamenja za podlago cest in potov ter za posipanje pa ni dobiti. L. 1911. so Troščinci popravili kos poti iz Troščin do kožljevskega mlina ter premostili Veliki potok pri mlinu s čednim mostom. Posebno slaba je cesta s Police v Višnjo Goro. Potrebna je, da se popravi in izboljša. Občinski odbor se je že večkrat dogovarjal z deželnim odborom zastran poprave in nove izpeljave te ceste, a vselej so dogovori obtičali vsled needinosti občanov. Slabo zvezo imajo vasi Polica, Peč in Duplice v poliški ter Stara vas in Doli v grosupeljski občini.

Poliška župnija nima **premoga in rudnin**. Sicer si je pred nedavnim časom prizadevalo par podjetnih župljanov, da bi steknili premog, a dobili so ga tako malo, da se je "obrat" mahoma ustavil.

Cvetana v župniji je predalpskega značaja. To nam dokazuje polaj, ki se dobi v Pasji dolini in po hosti ob poti Polica - Višnja Gora. Na bleških hribih se dobi beli in rdeči klinček in šaš. V dupliškem "ribniku" raste beli in rumeni lokvanj, v dolski hosti se dobe brusnice¹⁰. "Kruh ubogih" so različne jagode in maline, zlasti pa gobe. Izmed teh je veliko dobiti jurjev, lisc in parkljev. Prejšnje čase so stare ženice nabirale po hostah arniko, tavžentrože, divjo bučo za krmo za konje, bezeg, ki mu župnijska tla še posebno ugajajo, in lipovo cvetje. Zanimanje za domače rastlinsko zdravljenje je zdaj propadlo in mladi rod ne pozna več zdravih rastlin. Tu moramo omeniti še župniji lastno poznamenovanje raznih rastlin. Trobentici /primula veris/ pravijo dŷgovšek. Mesto materine dušice /euphrasia officinalis/ pravijo mačkine dušice. Nekemu plevelu

pravijo grižnica /anagallis arvensis/. Če se človeku ud izvina, rabijo rastlino izvínjak /lythrum salicaria/. Rastlini stachys arvensis pravijo lovrek in dobroviti /viburnum lanthana/ pravijo medulja. Rastlino eupatorium cannabinum napačno nazivajo dobra misel, katero ime gre podobni rastlini origanum vulgare. Dobro misel rabijo zoper ščurke. Setaria glauca jim je muhič, krompirju pa so izprva rekli papeščak. Rastlini pelargonium sp. inlychnis flos oculi pravijo pereč ogenj in olši almus viridís pravijo rakitovec. Galium aparine jim je slipovka /kamor jo vržeš, se prime - lipoglav!/ in Rhinanthus sp. jim je steničjak, mračnica globularia pa tonček. Črnemu teluhu helleborus niger pravijo trpoglavka, znani rastlini po vrtovih prašičkom pa prašičevje.

Župnijska favna je revna. Semintje se zaleti kak divji petelin v dupliško ali troščinsko hosto. Jerebic je še največ videti, dobe se tudi divji golobi in divje race. V prejšnjih časih se je dobila ob Velikem potoku vidra, ki je že popolnoma iztrebljena. Divjih zajcev in srn je od leta do leta manj. Nad lisice spuščajo jezo gospodinje, kadar jim zmanjka ta ali ona "čiba". Kragulj pa med kokoško mladino rad gospodarji. V potokih se dobe majhni, neznatni raki, imenovani koščaki. Veliki potok je bogat na ribah, zlasti postrvi se rade love v njem. Kače in modrase so zelo zatrli ter se ne sliši o kačjem piku. Lov daje občina v najem. Prejšnje čase je veljal 70 K, zdaj pa vrže okrog 300 K, kar je že lep dohodek za občino.

II.

Da je bila sedanja poliška župnija že pred prihodom Rimljanov v naše kraje naseljena, izpričujejo gradišča v župniji.

Gradišča se imenujejo po slovenskih deželah kraji, na katerih so stale naselbine v predzgodovinskem času ali pa kake večje zgradbe za časa, ko so Rimljani postali gospodarji naših dežel. Gradišča so stavili navadno na strme griče. Spoznamo jih takoj po nasipih, ki obdajajo vrh griča vse naokrog. V teh nasipih so stanovali ljudje in živina. Debele kole so zabili v zemljo in s tem naredili obrobek nasipom. Kjer je bilo na razpolago kamenje, so zgradili med kole kamenite hišice. Kjer ga ni bilo, so vpletli med kole debelo protje in tako napravili močne plotove, ki so jih zamazali z blatom ali ilovico, med nje nasuli zemljo ali pesek, v sredi pa zgradili luknje za stanovanje.

V župniji so tri gradišča¹¹. Najlepše ohranjeno je gradišče, par minut oddaljeno od kapelice "Na straži" pri Polici ob okrajni cesti Polica - Stara vas. Nasipi se še dobro poznajo, dasi je svet ondi že obdelan. Grič, na katerem je gradišče, je bil svoje dni gotovo višji, kot je zdaj; a prvotni prebivalci so vrh griča razkopali ter z dobljenim kamenjem, peskom in s prstjo zgradili obširne nasipe. V grapo Globovščak, ki leži pod gradiščem na severni strani, so hodili prebivalci po vodo. Ko so prišli Rimljani, so se gotovo polastili tega gradišča ter postavili nanj stražo, da so krili in varovali rimsko cesto, ki je tekla v bližini proti Višnji Gori. Za časa turških vojsk je stal na tem griču tabor, čigar ostanki so še zdaj ohranjeni¹². Tabor je bil zidan z močnimi zidovi, na štirih oglih je imel prizidane močne stolpiče. Opremljen je bil s strelskimi linami, z globokimi kletmi, s puškami in smodnikom. Pripoveduje se, da je bil tabor zvezan s studentem "Za lesa" s podzemeljskim rovom. V tabor so se stekali ob času nevarnosti starčki, ženske in otroci; tu sem so znašali tudi premakljivo imetje in živila. Mladeniči in možje pa so branili tabor in njegove stanovnike pred turškimi navali. Za varha tabra je bil nastavljen poseben čuvaj, ki je moral skrbeti, da je bilo orožje in strelivo v redu, tabor pa vsak trenutek pripravljen za obrambo. Ustno izročilo nam pove, da so Turki z Jakševega hriba s topovi streljali na tabor ter ga popolnoma razdejali. Iz razvalin pa da so prebivalci razširili že obstoječo cerkvico sv. Jakoba na Polici ter jo spremenili v župno cerkev. Spomina vredno je, da ljudstvo naziva vas pod tem gradiščem, obstoječo iz h.št. 11, 12, 15., 17. in 21. ter spadajočo v Veliko Staro vas, z imenom **Gradišče**. Možakova bukova hosta pod gradiščem pa nosi ime "**Pod tabrom**".

Severno od vasi Mali Konec pri Troščinah je v hosti, imenovani Križatec, **Bingarjevo gradišče**, ker je posestnik tega gradišča vulgo Bingar iz Malega konca št.3. To gradišče ni

okroglo, ampak je zgrajeno v obliki pravokotnika. Dolgo je 100 m, široko pa 17 m ter obsega 1700 m² površine. Nasipi se posebno dobro poznajo na južni in zapadni strani. Na severni strani teče globoko v strmi grapi potok Valnarček.

Severovzhodno od vasi Bleč Vrh stojita na samem Peskarjeva in malo višje Rebčeva hiša z gospodarskimi pritliklinami z imenom Gradec /Grac/. Severno od Rebčeve hiše stoji obširno Gradišče, čigar nasipi so deloma podrti, deloma še prav dobro ohranjeni. Tudi o tem gradišču se pripoveduje, da je stal svoj čas na njem majhen grad ali gradec. Razvaline se še vidijo. Kdo je zidal ta gradič, kako je bilo lastnikom ime in kdaj in zakaj je gradič razpadel, je zavito v popolno temo. Leta 1493. so graščaki ustanovili v Višnji Gori zorno mašo^{12a}. Med ustanovniki se imenuje tudi neki Juri Graetzer de Graetz. Morda je bil le ta posestnik tega gradca¹³? Bog vedi!

Tu naštetu gradišča še niso znanstveno preiskana in zato tudi niso znanstveno popisana. Tudi se niso dobili grobišč, kamor so stanovniki teh gradišč pokopavali mrliče. Sicer so na bleških njivah prejšnje čase naleteli tuintam na kamenite ali zidane grobove, a starinoslovec Jernej Pečnik je trdil, da so v take grobove pokopavali Rimljane. Naj bo to tako ali drugače, dognana resnica je pa le, da so bili ti kraji že za časa Rimljanov, če ne že pred, obljudeni.

Če premišljujemo življenje stanovnikov teh gradišč, se nam nehote vriva vprašanje: Kakšne vere pa so bili ti prebivalci in kakšen jezik so govorili? Kar se njihove vere tiče, moramo reči, da so bili pogani, torej malikovalci. Po božje so častili stvari. Kljub svojim zmotam pa so verovali v neumrjčnost človeške duše in v življenje po smrti. To nam izpričujejo njihovi grobovi, ki so jih našli širom naše domovine. Prvotni prebivalci so polagali svojim rajnim v grob najlepše in najdražje, kar so le ti imeli v življenju, da bi se kolikor moč postavili na onem svetu. Da ne bi omagali na poti iz doline solz v večnost, so jim polagali tudi jedi, ki so jih rajni najrajše imeli v življenju. Iz tega, kako so pokopavali mrliče, vemo, da so ti prebivalci spoštovali grobove svojih rajnih. Pokopavali so jih tako, da so mrliče ali sežgali ter pepel in koščice devali v lonce, imenovane žare, ali pa nesežgane mrliče polagali drug poleg drugega ter nanje nanosili prsti in nasuli zemljo, da so nastali veliki kupi, ki se še danes vidijo zlasti v okolici Šentvida na Dolenjskem. Takim kupom pravi naš narod gomile. Eno tako gomilo imajo v poliški župniji v Gorenjih Duplicah, ki pa še ni preiskana in zato tudi o njej ne morem poročati.

In kakšen jezik so govorili ti prebivalci? Starinoslovci in zgodovinarji grede glede jezika in narodnosti prvotnih prebivalcev na dve strani. Eni trdijo, da so bili prvotni prebivalci našega rodu in jezika, torej Slovani. Najiminentnejši zastopnik in branitelj te misli je bil Davorin Trstenjak, župnik na Štajerskem, za njim pa starinoslovec in zgodovinar, brihtni, a prerano umrli Simon Rutar, ter nesrečni, a v starinarstvu prav dobro podkovani Jernej Pečnik. Drugi, med njimi slavna slovenska zgodovinarja dr. Fran Kos in dr. Jože Gruden, pa trdijo, da prvotni prebivalci niso bili naše narodnosti, ker so se Slovenci priselili v naše kraje šele koncem šestega stoletja po Kristusu. Obe strani imata tehtne razloge - pisec teh vrstic je pristaš Davorina Trstenjaka.

Pri popisu gradišč sem omenil Rimljane. Koder so bili in žili Rimljani, so zidali ceste, v kateri stroki so bili pravi umetniki in mojstri. Pri Rimljanih so bile dobre ceste prva in zadnja reč. Spoznali so, da vojskovanje z namenom podjarmiti tuje narode, ne uspeva brez dobrih cest, po katerih se vojaštvo hitro premika in z vsem potrebnim oskrbuje. Ena izmed rimskih cest je vodila iz Ogleja mimo Emone (današnje Ljubljane) dalje proti Šmariju, mimo Hrastja in Fortice v Staro vas. Prestopila je v ozemlje današnje župnije tam, kjer se steka dupliški potok v Veliki potok. Od tod je tekla po starovaških senožetih na desni strani Velikega potoka. Tu je cesta ali preplavljena s prstjo in peskom ali pa je odplavljena. Pod Kovačevo kajžo pa je prestopila cesta čez most na levi breg Velikega potoka ter se vila na levi od kajže v loku, ki se na njem cestna trasa še dobro pozna, po gozdovitih rebrih na južnem obronku Kovačevca polagoma navzgor, presekala gozdove pod Ušivcem ter prišla na vrh nad Gorenjimi Duplicami. Dalje se je vila rimska cesta po kotanjasti dolinici, imenovani Pod šatovcem ali V cesti, Na cesti. Cesta, dalje mimo Rudnih jam čez Golik ali Volik v podolžnem klancu proti Spodnjemu Brezovemu. Onstran Golika je namreč spodnjobrezovska kotlina in ob njeni severovzhodni strani je tekla rimska

cesta, koder vodi še zdaj poljska vozna pot, ki pride pri križu na vozno pot s Police proti Višnji Gori. In prav po ti progi je šla rimska cesta mimo nekega kozolca do višine 460 m, koder se svet prevali proti Višnji Gori. Tu blizu se nahaja mnogo žlindre in ob vozni poti iz Spodnjega Brezovega proti Peči so izkopali že več žganih grobov, ki so bili s ploščami pokriti in so imeli velike lončene posode¹⁴.

Grosuplje je bilo важно križišče rimskih cest. Kajti z Grosupljega so tekle rimske ceste v Šmarije, v Žalino, v Velike Lašče in zlasti čez Kriško vas v Hudo pri Stičini. Je li bila ta proga glavna cesta proti dolenski strani ali cesta čez Kovačevce, se ne ve, ker so rimske ceste v teh krajih še premalo preiskane.

Rimljani so imeli iz naših krajev bližnjico v Emono /Ljubljano/. Ta bližnjica se je odcepila pod Kovačevcem ter je tekla mimo Skubičeve hiše po vrhu hrbta na levo od Pasje doline ter mimo Dol, in Panc v lipoglavski župniji čez Reko v Sostro in dalje v Emono. To nam izpričujejo imena V cesti, V stari cesti v sedanji hosti nad Skubičevo hišo ter ista imena v hosti in na senožetih južno od vasi Doli.

Grški pisatelj Herodijan je popisal pohod cesarja Maksimina v Italijo v letu 238. po Kristusu. Herodijan pripoveduje, da je bil cesar v Sremu ob spodnji Savi. Odtod se je on in njegova vojska premikala dalje proti mejam Italije. Predno je prišla vojska do Italije, je morala čez gozdovite in grapaste griče. Ko je prišla cesarjeva armada čez te griče, je prišla na ravan, kjer je stalo prvo mesto v Italiji - Emona /Ljubljana/. Ti grapasti in gozdoviti griči ležijo med Šmarijem in Višnjo Goro. Torej je cesar Maksimin moral tod mimo. Ker pa Herodijan pravi, da je Emona prvo mesto v Italiji, je morala meja med Italijo in Panonijo, ki se je zvala pokrajina vzhodno od Italije, teči med Šmarijem in Višnjo Goro¹⁵. Ta meja je bila vsaj l. 238. po Kristusu ista, kot je še zdaj med c. kr. okrajnim glavarstvom Ljubljana okolica in c. kr. okrajnim glavarstvom Litija, sodni okraj Višnja Gora. Ta meja se vleče čez gatinske boršte, čez Kovačevce in čez Obvršje proti Savi¹⁶. Ozemlje župnije je bilo torej l. 238. deloma pod Italijo, deloma pa pod Panonijo.

Rimsko grobišče se nahaja v župniji pri Kukčevi hiši v Gorenjih Duplicah št. 5, kjer stoji Kukčeva kašča. Tu so Kukčevi že večkrat naleteli na človeške in živalske kosti, na rimske lučke, na staro orožje: sulice, sekirice itd. Stari ljudje pripovedujejo, da je stari Kukec za maše dajal, kadar je prikopal na dan človeške kosti.

Opombe

¹ Kucelj menda ne iz kuc / pre - kuc-ni-tj/, marveč iz kolčk, kar da v dial. kuk, primeri Kuk, hrib pri Gorici, ki so se zanj Avstrijci in Lahi tako krvavo bojevali. Mesto obrazila -6k je tudi obrazilo -6c, tedaj kol6c, podaljšano z obrazilom -elj, kar da v dial. kucelj.

² Z golmi porasel hrib

³ In mlin / Mala Stara vas 4/

⁴ Zdaj last Skubica Martina /dopisal Bambič/

⁵ Chronographicon monasterii Sitticensis, Deželni muzej v Ljubljani

⁶ Vprašanje je, če izvira ta potok izpod skale pri Kralju /dopisal Bambič/

⁷ V Izvestjih muzejskega društva za Kranjsko /za letnik ne vem/, je analiza te vode! Vaščani so se za ta vodovod hudo prepirali. Največ zaslug za vodovod ima Jožef Zupančič /Bleč vrh št. 5/ in Jožef Vovk /Bleč vrh št. 3/, takrat še fant. Čudno, da so nekateri tej prekoristni napravi tako nasprotovali!

⁸ Kačjak je dobil ime odtod, ker s tako silo bruha vodo iz zemlje /katiti, volvere/. Petrovec pa, ker je bil svoje dni obzidan.

⁹ Župni arhiv

¹⁰ Redke rastline v župniji so: Aster Bellidiastrum, preje Bellidiastrum Micheli, spada h košaricam, cvet podoben kresnici, raste ob cesti v Klancih. Rumeni narcis /Narcissus Pseudonarcissus/ spada k narcisom, raste v troščinski hosti nad Malim Koncem proti Trebeljevemu. Ljudstvo mu je zadelo ime šmarnica sv. Jožefa.

¹¹ Podoba je, da je ob cesti iz doline pod skalo in poliške senožeti pod Kovačevcem na nizkem, špičastem griču tudi gradišče.

¹² Pripoveduje se, da so našli ljudje na tem kraju turške podkve, stare črepinje itd.

^{12a} L. 1464 je podpisal župni vikar Jurij Lukančič reverz-dolžne zgodnje maše pri cerkvi M. B. v Višnji Gori. In l. 1628 so meščani trdili, da so i. l. (1464) ustanovili kaplanijo v Višnji Gori. /dopisal J. Kramar/

¹³ Ni bil. Grätz je Gradac v Beli Krajini. GMS 1941: Gradec pomeni predсловensko naselbino /dopisal J. Kramar/

¹⁴ Izvestja muz. društva 1899, str. 45 sq. Römische Strassen und Befestigungen in Krain von A. v. Premerstein und Simon Rutar, Wien, 1899, str. 21. V obeh spisih imenuje Simon Rutar dolinico severno od vasi Peč, koder je tekla rimska cesta, Seltorje. A domačini tega imena ne poznajo. Oni dolinici pravijo Pod šatorcem, pa tudi V cesti, četudi zdaj ni nobene ceste tam. Njive nad cesto se imenujejo Šatorec. V obeh spisih se nahaja ime Golovec. Tudi to je napačno. Hrib se imenuje Golik ali Vólik, ker ljudstvo včasih zamenjava g in v, n. pr. vrabec, grabec. Malo dalje od Šatoreca naprej so Rudne jame. Ta kraj ljudstvo tako imenuje ter trdi, da se vas Peč zove po peči, ki se je v njej ruda topila. V tem se pa zopet ljudstvo moti, ker vas Peč je dobila ime po skali, ki se nahaja južno od vasi. Skala je pečina = peč. To nam kaže tudi beseda Steindorf, s katero so stiški menihi imenovali to vas. /Glej urbarij stiškega samostana v Deželnem muzeju v Ljubljani. Berg = vrh; Mirna Peč, Krvava Peč pri Robu - obe v nem. Stein - Vranja Peč nad Kamnikom bila Rabenstein /1526/, pozneje Rabenberg. /Zadnji stavek dopisal J. Kramar/

¹⁵ Römische Strassen itd., str. 23.

¹⁶ Carniola, nova vrsta I., str. 164. Na tem mestu je rečeno, da se vleče meja čez Kovačevc in Bersin. Toda ljudstvo ne pozna tega imena. Temu hribu pravi ljudstvo Obvršje. Tako se naša imena prevračajo, kadar tujci prihajajo popisovat naše hribe in gore!

Geološke in mineraloge osnove rudarstva

Vaš kot osrednjemu odvisniku vse rudarske dejavnosti je bilo pridobivanje železove rude. V geoloških pogledih so to orebnje stare vrste, ki so se oblikovale v karnijskem orodnem veku, v dolgi z umovni jani, kar kaže na starost karni, so rudišči vseh let. Po naravnih spetajo med porcelanske (metakratični) plati, ki so dobile svoje kontake in hkratno lastnost: ob izdelovanju vrže vsega vrste (hidrotermalni nastanek). Osnov je bila dolžna proizvodnja na področju rudarstva, ki je obsevalih osankov nekdanjega železnika, ki so se pojavili v jaskovskih mineh, včasih v splošni in dolomitu. Ruda lahko vedno najdemo v rudarskih delih imenovanih železniški jezikovni oksid, vezan z vodo, kar daje rudišči železo. Po Fe₂O₃ minerali se pod vplivom vode, včasih iz ozračja in drugih dejavnikov splošno znanih, od prvotnega dobi železo oksida hematita (Fe₂O₃), preko limonita do železovega hidroksida (Fe(OH)₃). Običajno greva železo in še drugih mineralov, ki so

Pogost spremljevalec teh rudišč je tudi boksit, ki je mineral železove rudišče.

Po analizah, ki so jih opravile inšpekcije geološkega inženirstva, je vseh vrst rudišč zelo različen odstotek železa, od 15 do 55 odstotkov. Iz razurjenih razlogov so strokovnjaki rudišče iskali le, če je bilo nahajališče blizu plavčev.

RUDARSTVO V NAŠIH KRAJIH

*Leopold Sever**

V drugi polovici 18. stoletja se je na ozemlju današnje občine Grosuplje in v širši okolici, zlasti v smeri proti jugu in vzhodu, pričela nova gospodarska dejavnost - rudarstvo in z njim povezani metalurški obrati - fužine. Nekaj znamenj kaže, da so rudno bogastvo naših krajev izkoriščali že prej, morda v srednjem veku ali celo v poznih rimskih časih, vendar hudo prepričljivih dokazov o tem ni.

Resnici na ljubo je treba povedati že takoj na začetku, da rudarstvo in metalurgija tudi v času največjega razcveta, to je nekako od leta 1770 do leta 1880, nista pomenila glavne, niti ne zelo pomembne gospodarske dejavnosti v naših krajih. Kljub temu si tudi ta del naše preteklosti zasluži primerno pozornost, saj je tudi rudarstvo pustilo nekoč zelo očitna, a danes že močno zastrta znamenja v naravi in v človeškem spominu. Pri iskanju sledov za temi, že dokaj odmaknjenimi časi, sem si pomagal s poizvedovanjem pri starejših krajanih, ki so v spominu obdržali ustno izročilo svojih prednikov, pobrskal sem po svojih vtisih in spominih iz mladosti in obiskal vsa nekdanja rudarska delovišča, ki mi jih je uspelo odkriti. Pisanih virov o rudarstvu v naših krajih je zelo malo, omenjajo ga le na splošno v okviru rudarstva na Kranjskem. Več je napisanega o delu fužin, to je obratov za predelavo rude. Zlasti natančni podatki so o železarni na Dvoru pri Žužemberku, vendar ta ne spada v naše območje. Pri delu sem ugotovil, da ustna izročila o rudarstvu in sledovi zemeljskih del neverjetno naglo izginjajo. O tem sem se še bolj prepričal ob primerjavi mojih mladostnih spominov - ti segajo kakega pol stoletja nazaj - z današnjim stanjem.

Geološke in mineraloške osnove rudarstva

Več kot osemdeset odstotkov vse rudarske dejavnosti je bilo pridobivanje železove rude. V geološkem pogledu so to srednje stara rudišča, ki so se oblikovala v zemeljskem srednjem veku, v dobi z imenom jura, kar kaže na starost kakih sto milijonov let. Po nastanku spadajo med preobražene (metamorfne) plasti, ki so dobile svoje kemijske in fizikalne lastnosti ob sodelovanju tople morske vode (hidrotermalni nastanek). Starost je bila določena predvsem na podlagi fosilov, to je okamenelih ostankov nekdanjega življenja, ki so se pojavljali v jalovinskih mineralih, zlasti v apnencu in dolomitu. Rudo lahko poimenujemo z mineraloškim imenom limonit, ki je železov oksid, vezan z vodo, kar daje približno formulo $\text{Fe}_2\text{O}_3 \cdot x\text{H}_2\text{O}$. Mineral se pod vplivom vode, sestavin iz ozračja in drugih dejavnikov stalno spreminja - od prvotnega dokaj čistega oksida hematita (Fe_2O_3), preko limonita do železovega hidroksida ($\text{Fe}(\text{OH})_2$). Običajno gre za zmes teh in še drugih mineraloških sestavin.

Pogost spremljevalec teh rudišč je tudi boksit, ki je znana aluminijeva ruda.

Po analizah, ki so jih opravile tedanje avstrijske rudarske institucije, je ruda vsebovala zelo različen odstotek železa, od 15 do 55 odstotkov. Iz razumljivih razlogov so siromašnejšo rudo izkoriščali le, če je bilo nahajališče blizu plavžev.

* *Ivančna Gorica, 61295, Pot v boršt 33, predm. učitelj*



Tu je nekoč stala zagraška fužina

Rude ni smel kopati kdorkoli, četudi je bil lastnik zemljišča, pridobiti je moral posebno dovoljenje. Pridobivanje koncesij za kopanje in predelavo rude je bila težavna stvar, ker so temu močno nasprotovali že obstoječi rudarski in železarski obrati v drugih krajih. Razmah železarstva v naših krajih je med drugim omogočilo počasno usihanje železarne v Čabru. Pogodbe o eksploataciji rude so največkrat vsebovale tudi določilo o "postavitvi v prvotno stanje" po končanih delih. Še dandanašnji se lahko prepričamo, da se tega določila niso držali, zlasti v predelih, ki so porasli z gozdom. Sicer so bili lastniki obratov in rudišč večinoma plemiči. Najbolj znana rodbina so bili knezi Auerspergi. Ti so imeli velika posestva na Češkem in bili vplivni tudi na dunajskem dvoru. Na Dolenjskem so imeli še eno veliko ugodnost; njihovi obširni gozdovi so bili polni bukovega lesa, ki je dajal vsako leto na tisoče mernikov oglja za redukcijske procese pri taljenju rude in vlivanju železa. Med lastniki obratov je tekla neizprosna konkurenca in tekmovanje. Florjan Perhaj (roj. 1908) iz Ponikve se spominja ljudskih govoric, da je železarna v Ponikvah propadla zaradi podkupljenega glavnega mojstra. Ta je poskrbel, da je peč ugasnila sredi talilnega procesa. Lastniku, ki tudi sicer finančno ni stal najbolje, ni preostalo drugega kot podreti peč in prenehati z obratovanjem. Kdo je bil lastnik, mi ni uspelo zvedeti. Zagraško fužino je dolga leta vodil podjetnik Toman.

Rudarska tehnologija

Če upoštevamo stanje tehnike v tistih časih in posebne okoliščine, to je številna in sorazmerno majhna delovišča, potem lahko z gotovostjo sklepamo, da je šlo za preprosto ročno odkopavanje rude z dokaj vsakdanjim orodjem: lopato, krampom, železnimi zagozdami in kladivi za razbijanje kamenja. Spominjam se, da smo pri naši hiši na podstrešju še več let po zadnji vojni hranili močno obrabljen kramp in značilno rudarsko kladivo, za katera je moja stara

mama (Ivana Sever, roj. 1878) menila, da sta še iz rudarskih časov. Vsekakor sta to orodje potem še rabila njena starejša brata pri gradnji kočevske proge od Slivnice do Vel. Lašč. Na nekdanjih rudarskih kopih sem doslej našel le močno stolčeno kladivo in v rovu v Sp. Dragj prenosno svetilko, ki pa je bila skoraj gotovo prinešena v rov pozneje, ne v rudarskih časih.

Rudo so nakladali na vozove z lopatami, večje kose tudi kar z rokami. Iz manj dostopnih lukenj, do katerih ni vodila vozna pot, so rudo prenašali v posebnih zabojih v obliki velike smetišnice brez ročaja, ki je ob straneh imela oprijemalne odprtine za roke. Delavec je s sprednje strani nagrebel rudo v posodo, jo privzdignil in oprto na trebuh nesel do voza. Spominjam se, da so na ta način še pred nekaj desetletji nakladali pesek iz težje dostopnih kvalitetnih peščenih žil. Nekoč sem tudi sam preizkusil tak transport in ugotovil, da se da še kar "udobno" prenašati 20 do 30 kg rudninskega materiala. V posebno neugodnih okoliščinah naj bi rudo prenašali tudi v posebnih vrečah. Čeprav rudišča v današnjem stanju ne kažejo nobenih znakov, da bi si pri delu pomagali z miniranjem, smemo z gotovostjo trditi, da je bil v rabi tudi ta način. Spominjam se pripovedi, da so mnogi hišni gospodarji imeli vedno na zalogi črni smodnik in zažigalno vrvico. Tudi stari stolčeni ročni vrtalni svedri niso bili po hišah nobena redkost. Rudo so do fužin prevažali z vozovi, na katerih sta bila običajno dva zaboja, rekli so jim "truge". Ko je voz prispel na cilj, so sneli stransko steno in vsebino prekucnili na kup. Še ni tako dolgo tega, ko so kmetje na ta način vozili pesek za domače potrebe. "Truge" so imele navadno četrť ali polovico prostorninskega metra. Tudi danes se tu in tam še vidijo ob propadajočih poslopjih ti starodobni kontejnerji. Vozili so večinoma s konji, na krajše razdalje tudi z volmi. Florjan Perhaj iz Ponikev se je spomnil pripovedi svojega očeta, da je imel prejšnji gospodar njegove domačije najetega hlapca, ki se s konjsko vprego prevažal rudo, največ iz Železnice in Lipljen. Tudi moj praded, Jože Koprivec (roj. 1836), je po pripovedi moje babice zaslužil marsikak goldinar, ko je s konji prevažal rudo v Ponikve. Nekateri ustni viri navajajo, da so iz Javh (Šentrumer) vozili rudo z enoosnimi vozovi - telegami, kar je zelo malo verjetno.

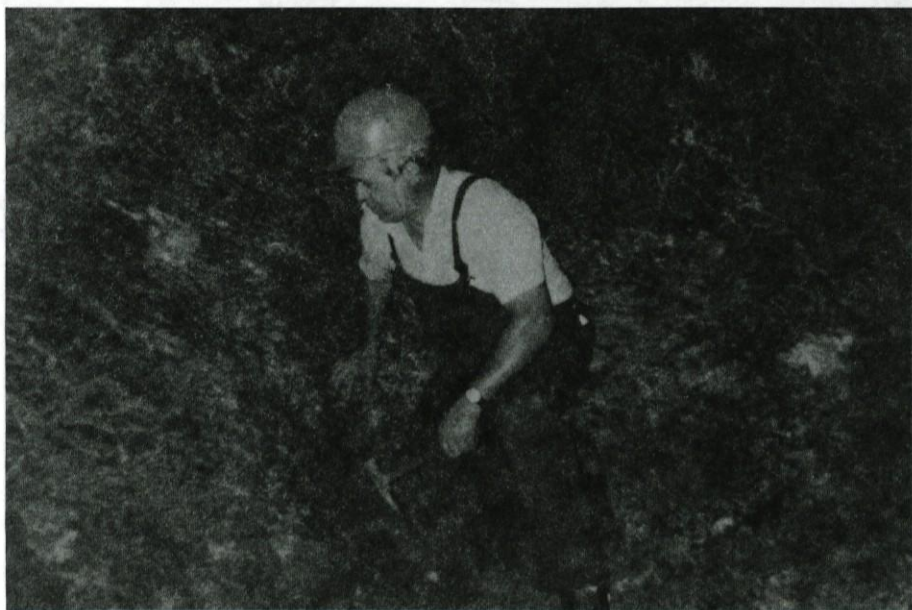

V rudniškem rovu v Zgornji Dragi

Težo nakopane rude so verjetno določali tako, kot to počno današnji apneničarji. Na pokončno rogovilo so postavili močan drog kot dvokončen enakoročen vzvod. Na en konec vzvoda so pritrdili skalo s težo enega centa (56 kg), na drugega pa zaboj za rudo. S polnjenjem zaboja so spravili drog v ravnovesje, s čimer je bila določena teža rude. Kaže, da so vrednost nakopanega blaga merili tudi na druge načine; Jože Blatnik iz Kitnega Vrha (roj. 1914) je posredoval staro pripoved, kako so kopači goljufali prevzemnika s tem, da so med rudo primešali stare šture in s tem povečali kup. To naj bi, po ljudski pripovedi, ugonobilo zagraško fužino. Kvaliteto rude so določali dvakrat: na samem kopu (verjetno kopaški nadzornik) in ob peči pod večšim očesom plavžarskega mojstra. Energetski vir je bilo oglje iz bogatih dolenskih gozdov.

Delovna sila in strokovnjaki

V letih, ko se je pričela pri nas širiti železarska dejavnost, je prenehala delati železarna v Čabru na Hrvaškem. Obstaja domneva, da so prišlo prvi iskalki rude in kopači prav iz teh krajev. Ob primerjavi priimkov iz okolice Čabra (Arko, Benčina, Čop, Eržen, Miklič, Blatnik, Ožbolt, Pintar, Sušič, Malnar, Troha, Turk, Vesel, Zajc, Žagar, Kvas, Križ ...) s priimki pri nas smemo domnevati, da so nekatera imena tudi po tej poti prišla v naše kraje in da so nekateri rudarji tu ustalili, saj je rudarska dejavnost trajala več kot stoletje.

Iz železarske zgodovine na Dolenjskem se lepo vidi, da so dobri metalurški strokovnjaki prihajali k nam zlasti iz nemških in čeških dežel. Tega strokovnega priliva je bila deležna predvsem železarna na Dvoru pri Žužemberku. Tu so delali Ascher, Horst, Klinz in najbolj znan Ignacij Pantz kot dober organizator, lastnikov svetovalec in inovator (Jože Šorn, Železarna na Dvoru pri Žužemberku, Dol. muzej). Pri tujcih so se rudarskega in metalurškega znanja učili domači strokovnjaki. Glavnino fizične delovne sile so sestavljali domačini iz okoliških vasi in



Ostanki dnevnega kopa kremenovega peska. Hrastvo Dol



Sledovi rudarjenja v Medvedici

domači strokovnjaki. Glavnino fizične delovne sile so sestavljali domačini iz okoliških vasi in zaselkov. Zdi se, da so bili večinoma priložnostni dninarji in le redko redno zaposleni delavci s predpisanimi socialnimi pravicami. Tu so si poiskali delo kmečki sinovi, da so zaslužili kak goldinar za fantovske potrebe, razni strici, ki so neporočeni ostajali v domačih hišah, vaški bajtarji kot dopolnilo k agrarnim virom preživljanja svojih, dostikrat številnih družin. Med prevozniki so bili nekoliko večji posestniki, ki so lahko vzdrževali primerno vprego in vozove. Sposobnejši in bolj pridni, predvsem v okolici predelovalnih obratov, so počasi napredovali do plavžarjev, fužinskih kovačev, kurjačev pa tudi do mojstrov in nadzornikov. Tako so se v okolici fužin (Ponikve, Zagradec in zlasti Dvor) oblikovali zametki nekakšnega zgodnjega proletariata. Ob počasnem zamiranju železarstva, ki je kljub skromnemu zaslužku vendarle omogočilo nekoliko višji standard, so se mnogi zaposlovali pri gradnji kočevske proge, in ko tudi tu ni bilo več zaslužka, se je vsul pravi plaz odhodov v Ameriko. Tja so odšli moji stari strici Karol, Franc, Leopold, Janez, stara teta Mana in še mnogi drugi. Od njih se je po 39 letih vrnil domov le stari stric Franc z novim ameriškim imenom Šmid. Spominjam se, da je močno pozabil slovensko govorico, zato sem ga težko razumel, kadar je kaj pripovedoval. Povedal je, da so mnogi naši ljudje tudi v Ameriki delali v rudnikih in železarski industriji.

O zaslužku preprostih delavcev, predvsem dninarjev, nisem mogel dobiti nobenih podatkov. Le ena izmed rudarskih anekdot nekoliko pojasnjuje to vprašanje. Povedala mi jo je stara mama Ivana Sever iz Malih Lipljen. Na bližnjem delovišču je kopal nek bajtar iz Rožnika, ki je bil velik šaljivec in sploh preveč zgovoren, s čimer je motil ostale delavce. Ko je bilo predelavcu enkrat vsega dovolj mu je predlagal: "Po goldinarju te plačam na dan, samo da boš tiho". Besedni iznajdljivec se je hitro znašel in mu odvrnil: "Imam plačo rajši po kronci, samo da lahko govorim". Ne vem sicer, kako se je končalo to delovno razmerje, lahko pa iz anekdote razberemo, da je delavec zaslužil dnevno eno krono. Dve kroni sta veljali goldinar, za sto goldinarjev pa si v tistih časih kupil vola. Iz teh podatkov lahko izračunamo enoletni zaslužek v primeru, da si

Po ustnem izročilu naj bi se naši rudarji hranili predvsem s koruznimi žganci, zabeljenimi z ocvirki, in s krompirjem, pečenim na ognju. O skromnosti njihove prehrane se lahko prepričamo iz naslednje pripovedi: neki kopač - dninar je večkrat pripovedoval, kako imenitno so se gostili nekega dne, ko je njihov palir (nekakšen delovodja) praznoval god in jih je pogostil z vinom in belim kruhom. Govorili so, da so bili kopači priložnostno tudi divji lovci, kar je kdaj pa kdaj nekoliko izboljšalo njihovo prehrano.

Od železarstva so posredno živeli tudi oglarji. Moj oče, Leopold Sever (roj. 1904), je slišal, da so bili prvi oglarji Furlani. Nekateri so prišli sem tudi z družinami. Njihova glavna hrana je bila polenta, ki so jo rezali z nitjo, in kozje mleko.

Ostalo rudarstvo

Omenil sem že, da sta pridobivanje železove rude in njena predelava predstavljala največji del rudarske dejavnosti. V vseh naših kopih naj bi po zelo približnih računih nakopali kakih 80.000 ton rude, kar bi dalo po približno 25.000 ton železa za potrebe tedanjih spodnjeavstrijskih dežel in za izvoz. Pri izračunu sem upošteval izkopano prostornino na terenu in dejstvo, da so naši rudniki dajali pribl. eno tretjino rude in dve tretjini jalovine (po mnenju Antona Starca iz Vel. Lipljen, roj. 1894). Priznati moram, da sem pri tem uporabil tudi del lastne domišljije.

Pridobivanje premoga se niti približno ne more meriti s temi količinami. Pri premogu je šlo večinoma le za poskuse pridobivanja tega energetskega vira. Najbrž na celem območju niso nakopali kaj več kot nekaj deset ton premoga. Nahajališča so bila premajhna, kvaliteta preslaba in zato proizvodnja nerentabilna. Premog so kopali v različnih obdobjih, največ po prvi svetovni vojni.

Opaznih je tudi nekaj kopov, kjer so pridobivali kremenov pesek za metalurške potrebe.

Na skrajnem severnem robu naše občine, ob tako imenovani litijski geološki prelomnici, so v znatnih količinah pridobivali cinkovo, svinčevo in baritno rudo s primesmi, ki so vsebovale še živo srebro, baker, srebro, kobalt, kadmij in molibden. V litijskem rudniku in v okolici so pridobili rudo, ki je dala preko 50.000 ton svinca, 42 ton živega srebra in tono srebra. Proizvodnjo v teh rudnikih so ustavili šele pred nekaj desetletji.

Naši "rudniki"

Pri poizvedovanju o naši rudarski preteklosti sem obiskal vsa nekdanja rudarska delovišča, za katera mi je uspelo zvedeti pri ljudeh ali sem zanje zvedel že iz svoje mladosti. Predvidevam, da mi vsaj četrtno teh rudišč ni uspelo odkriti, bodisi da so bila iz kmetijskih potreb že davno sanirana ali pa so že povsem izginila iz človeškega spomina.

Drmožnik pri Stični

Sto metrov jugozahodno od nekdanjega mlina Drmožnik so razločno vidni sledovi rudarskih del. Janez Podobnik iz Stične (roj. 1912) se spominja, da so tu po prvi svetovni vojni (okoli leta 1922) kopali premog. Na dveh mestih so kupi jalovine z zasutimi rovoma in več navpičnih jaškov, ki so tudi zasuti. Na terenu nisem mogel najti vzorcev premoga. V delno zasutih votlinah domujejo gozdne živali.

jaškov, ki so tudi zasuti. Na terenu nisem mogel najti vzorcev premoga. V delno zasutih votlinah domujejo gozdne živali.

Spodnja Draga pri Ivančni Gorici

Tudi tu so v letih po prvi svetovni vojni kopali premog. Med vsemi rudarskimi ostanki je tukaj najbolj ohranjen rudniški rov, ki omogoča, da lahko precej globoko prodreš v hrib proti Polzevem. Lokacija je približno 2 km jugozahodno od vasi, približno sto metrov nad izvirom Malega Drmožnika. Nad glavnim rovom je več manjših rovvov kot terenske sonde. Domačini so nekdanj te odprtine imenovali "kolmluknje". Franc Kalar iz Ivančne Gorice (roj. 1912) in Tone Mehle iz Zg. Drage (roj. 1908) se spominjata navdušenja okoličanov, ker so tu pričakovali delo in zaslužek. Tudi delničarji so se že pogovarjali, kako bodo vložili svoja sredstva. Toda majhne zaloge premoga so kmalu prekinile delo in vsa pričakovanja so propadla. Zanesljivih vzorcev premoga mi ni uspelo nabrati.

Muljava

Tik ob muljavskem bajerju, kilometer južno od vasi, je manjši kop premoga. Vzorci, ki se dajo nabrati, kažejo, da gre za lignit zelo mladega geološkega izvora. Zemeljsko kurjavo so poskušali izkoriščati večkrat, že pred prvo svetovno vojno in po njej. Jame dandanašnji služijo kot odlagališče odpadkov in so že precej zasute.

Bližnji posestnik Franc Ceglar z Muljave (roj. 1927) je pred nekaj leti blizu svoje hiše izkopal lep kos premoga, ki je dobro gorel.

Artiža vas

Dva kilometra južno od vasi so na hribu Smolevc v "rudarskih časih" kopali železovo rudo. Po pripovedovanju Franca Ceglarja z Muljave, ta pa je slišal od svojega očeta Janeza Ceglarja



Velika mlaka na Kitnem Vrh. Nekdanja rudarska jama.

Hrastov Dol

Tu so bila sorazmerno velika rudišča železove rude in kremenovega peska. Sledovi rudarjenja so vidni na vzpetinah proti Kremenjaku, kakšna dva kilometra jugovzhodno od vasi. Ob ti. ravbarski poti je lepo viden rov, ki so ga izkopali precej globoko v hrib in je danes nedostopen. Ignac Slen iz Hrastovega Dola (roj. 1908) se spominja, kako so se fantje iz vasi večkrat pripravljali, da bi se z vrvmi spustili v rov, a je na koncu vedno zmanjkalo poguma. Rudo naj bi po njegovem vozili v Žužemberk (Dvor). Zemeljska površina kaže, da je šlo v vseh ostalih primerih za dnevni kop. Zelo dobro je viden tudi dnevni kop kremenovega peska pod gozdno cesto, ki vodi iz Hrastovega Dola v Sela-Šumberk. Kremenov pesek so rabili pri tehnoloških postopkih v metalurgiji.

Lučarjev Kal

Imeli so dva večja dnevna kopa železove rude. Prvi, nekoliko manjši, je kilometer južno od vasi - na Gmajnici - in drugi, neprimerno večji, v obsegu vsaj dveh hektarov površine, na desni strani ceste Kopolje - Lučarjev Kal. Nekdanje delovišče je povsem poraslo s smrekovim gozdom, kljub temu pa so sledovi rudarskih aktivnosti še zelo dobro vidni. Ruda je morala biti dobra, to sklepam po tem, da je jalovina skrbno prebrana, in po vzorcih rude, ki se tu in tam še najdejo.

Miha Mandelj iz Lučarjevega Kala (roj. 1923) meni, da so rudo vozili v Zagradec ali na Dvor.

Kitni Vrh

Tu je v geološkem in rudarske pogledu naše najbolj zanimivo področje.

Najbrž so bila tovrstna dogajanja tod že v rimskih časih. V novejšem času je znano pridobivanje premoga in železove rude.

Premog so kopali večkrat, zlasti pa po prvi in drugi svetovni vojni. Jože Blatnik iz Kitnega Vrha (roj. 1914) je pri zadnjih izkopavanjih tudi sam sodeloval. Pravi, da največkrat ni bilo izkopička niti toliko, da bi plačali delavce. Kopali so precej globoko v zemljo; začeli so v dolini na severozahodni strani vasi, v smeri proti Češnjicam, kjer so kopali premog v nasprotni smeri. J. Blatnik se spominja pripovedi nekaterih kopačev, da so pod zemljo slišali udarjanje rudarskega orodja v rovu iz nasprotni strani.

Na Kitnem Vrhju so tudi očitni sledovi pridobivanja železove rude, zlasti na severozahodnem pobočju kitenskega hriba, tik pod vrhom. Poleg sledov dnevnega kopa je bil tu tudi rov, ki je danes zalit z vodo. V sušnih časih je bil to dokaj zanesljiv vodni vir.

Tudi velika mlaka na zahodni strani vasi je, zaradi svoje nenavadne lege, verjetno rudarskega izvora.

Pri kopanju jarkov za vodovod l. 1990 so prišle na dan mnoge geološke zanimivosti tega kraja. Ob tej priložnosti sem nabral tudi lepe vzorce kitenskega premoga.

Hočevje

Kake 3 km južno od vasi pod vrhom hriba Šentrumer so na dveh mestih kopali železovo rudo. Obsežnejša dela so bila na spodnjem kopu. Rov je že močno zasut, med zadnjo vojno pa je bil še dostopen, saj so se v njem skrivali ljudje pred raznimi nevarnostmi. Zunaj so poleg

je bil še dostopen, saj so se v njem skrivali ljudje pred raznimi nevarnostmi. Zunaj so poleg jalovine tudi dokaj lepi primerki limonita. Po izročilu naj bi rudo vozili v Ponikve, čeprav ni izključeno, da tudi na Dvor ali v Zagradec.

Ilova Gora

Naselje ima enega naših redkih rudarskih kopov, ki se pogosto omenjajo v geološki in rudarski dokumentaciji. Kaže da so od tod odpeljali znatne količine rude. Kop je obsegal kake 3 hektare površine in je danes pretežno porasel z gozdom. Ruda je limonit s primesmi boksita. Dobiti jo je težko zaradi gozdnega drevja. Verjetno so z rudo oskrbovali Dvor in Zagradec.

Staro Apno

V bližini farne cerkve Škocjan, na vzpetini imenovani Tičnica, so še danes vidni sledovi dnevnega kopa železove rude. Zajeta je bila površina pribl. enega hektara. Tu smo otroci nekoč nabirali kremenjak, ki smo ga uporabljali kot kresilni kamen. Spominjam se opozoril starejših na nevarnost požara, ki ga lahko zanetimo s tisto rečjo in so nam zato kresilnik jemali. Hrib ima ime po ptičih, ki so jih tod lovili in ob dobrem ulovu pošiljali tudi v Trst, predvsem brinjevke. Še po nečem je hrib zelo znan, vsaj v naši vasi (Male Lipljene); vanj so verjetno pogosto udarjale strele, kar se dogaja tudi dandanes. Morda imajo pri tem svoj vpliv preostale zaloge železove rude v zemlji.

Male Lipljene

Železovo rudo so kopali v Birtovem griču, dva kilometra jugovzhodno od vasi. Za moje mladosti so bila tu še zelo vidna znamenja rudarskih del. Danes o njih skoraj ni več sledu. Prav to rudišče je prvo zbudilo mojo pozornost in vprašanja, ki sem jih o tem zastavljal starejšim. Danes je tu travnik, že nekaj zamahov s krampom na pravem mestu pa pove, da so tu nekoč rudarili.

Železnica

Edino naselje, ki je pri nas po rudi dobilo svoje ime, je vasica Železnica. Sledovi rudarstva so slabo ohranjeni. Najbrž je bil kop iz poljedelskih razlogov po končani eksploataciji hitro spravljen v prvotno stanje. Po nekaterih znakih bi sodil, da je bilo rudarsko aktivno južno pobočje griča. Po izročilu naj bi bila tu najboljša ruda od vseh kopov v okolici. To potrjuje tudi nekaj vzorcev iz moje zbirke. So v hematitnem stanju in skoraj brusne vrednosti. Slavko Ponikvar iz Železnice je videl, kako so pri koprojanju vaše kapnice naleteli na zelo kvalitetno rudo.

Medvedica

Ta nenavadna vas - po obsežnosti spada med največje, po številu hiš pa med najmanjše naše vasi - je imela svoj rudarski kop pri Vranétu, osamljeni hiši med Železnico in Vel. Lipljeni. Sledovi so vidni južno od domačije in na zahodni strani, nad potjo, ki je nekoč vodila na grofovsko žago v Medvedici. Kopali so na površini in v rovih. Eden teh je še danes viden, iz

Velike Lipljene

Nedaleč od vasi v jugozahodni smeri so znaki dokaj obsežnega rudarjenja na površini enega hektarja. Nekoč so temu griču rekli železni hrib, jamam pa železne jame. Anton Starc iz Vel. Lipljen (1894-1990) je slišal pripovedovati svojega očeta, da so morali kopači izkopati približno dve tretjini jalovine in eno tretjino rude. Siromašna ruda, zastarela tehnologija, prometna odmaknjenost in huda zunanja konkurenca naj bi po splošnem mnenju prinesli propad našega železarstva.

Velike Lipljene so bile nekakšna zadnja postojanka na ti. železni poti; ta je od Vel. Lipljen vodila pod Železnico, skozi južni del Malih Lipljen, mimo Gričev, čez Pule in Ponikvovske Gmajne do fužine v Ponikvah. Vsa pot je bila imenitno markirana s kosci rude, ki so padali z vozov. Še danes se ponekod ob večjih nalivih pokažejo od vozov, vode in podplatov zglajene in zato s hematitnim leskom obdane rudne ploskve.

Ostala rudišča

V pripovedi ljudi in v literaturi so omenjeni tudi drugi kraji z nekakšno rudarsko preteklostjo. Viri večkrat omenjajo Ambrus; morda je to jama za ambruško cerkvijo, ki je napolnjena z vodo in raznimi odpadki. Izročilo govori tudi o Bakrcu, kjer naj bi kopali bakrovo rudo. Res so v nekaterih dolinah na jugovzhodni strani vasi sledovi nekakšnih rudarskih del, vendar niti geološka literatura niti sledovi na kopu ne potrjujejo razmišljanja o bakrovi rudi. Zanimiv pa je nastanek imena vasi. Tudi v podtaborski dolini med vasema Bičje in Podgorica so po prvi svetovni vojni poskušali kopati železovo rudo, toda ostalo je le pri poizkusu.

Zaključek

V naših krajih je rudarstvo zamrlo že pred dobrimi sto leti. Sledovi te dejavnosti so že dodobra izginili tako v naravi kot v spominu ljudi. Številna rudišča preraščajo gozdovi, v zasipajočih se rovih so našle domovanje lisice in druge gozdne živali, jame v bližini naselij pa se že skoraj napolnjene z odpadki. Tudi starega orodja in drugih izdelkov, narejenih iz "našega železa", je vedno manj. Še kakega pol stoletja in zob časa bo pospravil še zadnje sledi. Kaj veliko zoper to ne moremo storiti, nekaj pa vendarle: naše šole bi si lahko pripravile primerne zbirke rud iz naših nahajališč in shranile kakšno orodje. Če že ne iz učnih potreb in zaradi splošne kulture, pa vsaj v spomin na trdo življenje naših prednikov.

ŽIVINOZDRAVSTVO NA PODROČJU OBČINE GROSUPLJE V PREJŠNJEM IN V PRVI POLOVICI TEGA STOLETJA

Stane Valentinčič*

Uvod

V začetku 18. stoletja je bila živinoreja na Kranjskem, in zlasti na Dolenjskem, še na zelo nizki razvojni stopnji. Temu so bili krivi nemirni časi po francoski revoluciji in tlačanski položaj rejcev živine. Leta 1822 je bilo po Stefančiču, ki citira anale, letnik 1822) na Kranjskem na 1000 prebivalcev 42 konj, 380 govedi in 240 ovac. Govedo je bilo najvažnejše oziroma najštevilnejše, pripadalo pa je primitivnim pasmam, saj si kmet ni mogel privoščiti plemenitejših pasem. Po marčni revoluciji 1848 l., ko kmeta osvobodijo tlake, pričeta pa se tudi razvijati industrija in promet, se začenja tudi vzpon živinoreje; konec 18. stoletja se tako število govedi povzpne na 1000 prebivalcev na Kranjskem na 452, tudi število prašičev zraste, število ovac pa pada. Tudi pasemsko se živinoreja dviga.

Posledica teh in drugih sprememb pa je tudi nastop raznih nevarnih kužnih in drugih bolezni pri živini. Te postajajo vse bolj nadležne in družbeno občutljive spričo vse več vredne živine, ki je zasebna last in že pričinja dajati tržne viške. V primerjavi z začetkom 18. stoletja se do konca istega stoletja govedoreja tudi številčno dvigne za 66,3 %, število ovac pa pade za 59,7 % (Stefančič)!

Spričo takega stanja je tudi oblast začela zdravstvenemu varstvu živine posvečati več pozornosti. L. 1843 začnejo izhajati Bleiweisove Novice. Ta mož je l. 1850 ustanovil šolo za prosvetljevanje živinorejcev. Imenuje se Živinozdravniška in podkovijska učilnica. Razni avtorji začnejo pisati priročnike za živinorejce, tako na primer "Bukve za kmeta" izda l. 1843 živinozdravnik dr. Janez pl. Bleiweis, ki je potem napisal še druge knjige, okrožni živinozdravnik Franjo Dular pa napiše knjigo Umna živinoreja I. in II. del, ki je, po Stefančiču, do prve svetovne vojne najboljšo delo v živinoreji.

Razne bolezni, predvsem kužne, ki so se razširile ob vojnah pa tudi zaradi naraščanja ljudske populacije in z rastjo števila domačih živali, so pričele ogrožati po eni strani živinski fond, po drugi pa samega človeka: šlo je bodisi za bolezni, nevarne (tudi) za človeka, ali pa na splošno za velike gospodarske izgube pri živini (pogini, izvrgavanja, zmanjšana prireja mesa in mleka itd.), kar se je potem zopet negativno odražalo na človeku.

Začetki živinozdravstva

Vse to in drugi razlogi so pripeljali do odločitve (dunajske) vlade, da je leta 1781 izdala dvorni dekret, da se na veterinarskem inštitutu (na Dunaju) organizirajo posebni tečaji iz živinozdravstva za zdravnike in ranocelnike, ki so se (do) tedaj kot okrožni in okrajni fiziki (zdravniki) bojevali (tudi) proti živinskim boleznim. Na ljubljanskem mediko-kirurškem zavodu, predhodniku medicinske fakultete, ki je bil odprt l. 1772, pa so uvedli veterinarsko stolico, na kateri so se predavanja začela l. 1795. Zdravniki, ki so hoteli biti pooblaščen (tudi) za zatiranje živinskih kužnih bolezni, so na tej stolici pridobivali potrebno znanje.

* Ljubljana, 61000, Slovenska 25; dipl. vet., doc. sc.

V Avstriji je leta 1731 kot prva te vrste izšla uredba, imenovana Viehseuchenordnung (Uredba o živalskih kužnih boleznih).

Pod vladno cesarice Marije Terezije je leta 1753 izšla dvorna odločba z generalno uredbo o splošnih in temeljnih načelih zatiranja živalskih kužnih bolezni. V uredbi je bil dan tudi temelj za organiziranje konjaških okolišev in konjaške službe.

Leta 1762 je bila izdana dvorna odločba z generalno uredbo in navodili za postopek pri posameznih kužnih boleznih. Ker v tem času še ni bilo veterinarske službe, so živalske kužne bolezni morali zatirati zdravniki in ranocelniki.

Glede na večanje števila živine in rast ter pomembnost njene vrednosti je rasla potreba po specialnih strokovnjakih za živinozdravstvo. Začnejo se ustanavljati posebne šole, predhodnice današnjih veterinarskih fakultet, seveda na začetni stopnji učnih programov in z različnimi imeni.

ŽIVINOZDRAVNIŠKE ŠOLE IN PRVI ŽIVINOZDRAVNIKI

Prva taka šola v Evropi je bila ustanovljena v Lyonu v Franciji leta 1762. Tej sledijo druge evropske države. Na Dunaju ustanovijo leta 1777 Vojaški živinozdravski inštitut - K. u. k. Militär - Tierarznei - Institut (1), v Ljubljani pa se na medikokirurškem zavodu l. 1795 ustanovi veterinarska stolica.

Kranjska, ki je tedaj bila del cesarske Avstrije, in to dežela drugotnega pomena, je prvega veterinarja dobila šele l. 1875, in sicer je bil postavljen v Črnomlju. L. 1882 je deželna vlada na Kranjskem sistemizirala 6 mest okrajnih veterinarjev, med drugim tudi v Novem mestu. Tu je bil l. 1884 z začasno nastavitvijo in plačo 600 gold. in 120 gold. dodatka imenovan veterinar Otmar Skale. Njegov delokrog je zajemal tudi sodni okraj Stična (1).

Okrajni veterinarji so bili uradni, rekli bi državni veterinarji in jim je glavna skrb morala biti zatiranje živalskih kužnih bolezni. Privatno živinozdravniško prakso so smeli opravljati le, kolikor jim je to dopuščal čas.

Prvi živinozdravniki na območju občine Grosuplje

Za prvega stalnega veterinarja - živinozdravnika je bil v Stični kot banovinski veterinar postavljen l. 1939 dr. France Rutar. Rojen je bil l. 1905 v Tolminu, diplomiral pa je v Bologni l. 1929. Kot zaveden Slovenec je iz takrat italijanskega Tolmina pribežal l. 1934 v Jugoslavijo in bil najprej v Zagorju ob Savi občinski in potem banovinski veterinar, l. junija 1939 pa imenovan za banovinskega veterinarja v Stični na Dolenjskem. Na tem mestu je ostal do l. junija 1942, ko je odšel v partizane.

Na Grosupljem pa je bil prvi stalni veterinar domačin Stane Valentinčič, rojen l. 1913, diplomiral na veterinarski fakulteti v Zagrebu l. 1939. Po odsluženju vojaščini je l. 1940 zaprosil za mesto banovinskega veterinarja na Grosupljem, vendar Dravska banovina, ki ji je tedaj banoval M. Natlačen, tega mesta ni odprla. Zato se je Valentinčič pogodil z občino Grosuplje, da bo tam delal kot privatni veterinar (alternativa je pač bila mesto sreskega veterinarja nekje na jugu Jugoslavije). Dobil je dovoljenje kr. banske uprave Dravske banovine (št. III/5 št. 462/10) 14. marca l. 1940 in delal do 11. junija 1942, ko so ga italijanski okupatorji aretirali in 24. septembra istega leta zaradi aktivne protiokupatorske dejavnosti obsodili na dosmrtno ječo v Italiji. Z občino Grosuplje, ki je bila tedaj majhna in je zajemala le del Grosupeljske kotline, se je dogovoril za mesečni honorar 250 din. Dogovoril se je še z ostalimi občinami v Grosupeljski kotlini (Št. Jurij, Slivnica, Žalna, Račna), z vsako za minimalen honorar, tako da je skupaj prejemal 400 din za opravljanje privatne živinozdravniške prakse v vsej grosupeljski kotlini.

To sta bila torej prva dva živinozdravnika na teritoriju sedanje občine Grosuplje, ki sta opravljala vse živinozdravniške storitve, razen tistih, ki so pripadale uradnim veterinarjem, to pa je bilo predvsem zatiranje živalskih kužnih bolezní.

Do začetka njenega živinozdravstva (l. 1939 oz. 1940) na območju sedanje občine Grosuplje ni bilo stalnih veterinarjev, pač pa so včasih zdravili bolne živali ter pomagali pri porodih okrajni - uradni - veterinarji, predvsem oni iz Ljubljane. Tako so občasno prihajali dr. Josip Čeh, Viktor de Gleria, pa kasneje dr. Franc Kovač, Martin Hribar pa še drugi. Potem ko je bil leta 1926 v Ljubljani ustanovljen Državni bakteriološki veterinarski zavod, so tudi sodelavci s tega zavoda občasno prihajali na območje obč. Grosuplje; tako na primer dr. Leon Kocjan ob pojavu kokošje kuge pri perutnini okrog l. 1934. Vendar lahko sklenemo, da vse do časov po prvi svetovni vojni, dejansko pa do konca 30-tih let tega stoletja, veterinarska dejavnost, zlasti na področju živinozdravstva na območju sedanje občine Grosuplje, ni bila prisotna.

Živinoreja se je v grosupeljski občini, tako kot drugod na Kranjskem, stalno razvijala in je postala ena dominantnih dejavnosti kmetov, ki so še v 30-tih letih tega stoletja predstavljali dve tretjini prebivalstva.

Živinske bolezni, zlasti kužne in nalezljive, so vse več vreden in rastoč živinski fond vse bolj ogrožale. Stefančič (1) navaja, da se je na Dolenjskem pojavila goveja kuga v letih 1873 do 1875 v 17 vaseh. L. 1871 se je vranični prisad pojavil v več krajih na Dolenjskem; stalno okuženo območje je bilo tudi tisto ob Krki. Od l. 1835 je bila rdečica pogosta bolezen prašičev na Dolenjskem. Tudi prašičja kuga je kmetom morila dragocene prašiče, ki so jim takrat dajali edino zabelo (olja, margarine itd. tedaj še ni bilo), kar nam pove Stefančič v sledečem stavku: "V avstrijskih deželah je od l. 1895 do 1900 od 145.837 prašičev, kolikor jih je bilo v po kugi ogroženih dvorcih, obolelo za prašičjo kugo 85.889, tj. 58 %. Od prašičev, obolelih za kugo, jih je poginilo v povprečju 68,4 %".

Tudi steklina je vladala med psi in lisicami (od l. 1838 do 1843 pa ponovno od 1862 do 1867). Potem so tu vladale še druge živalske kužne bolezni: kužna pljučnica goveda, sramna kuga, šumeči prisad (zlasti v dolini Krke), smrkavost, ovčje osepnice, mehurčasti izpuščaj pri žrebcih in kobilah, pri bikih in kravah in še garje pri živini (1).

Kaj čudno torej, če so živinorejci morali določene bolezni sami zdraviti, kakor so vedeli in znali. Ko to rečemo, imamo v mislih celo uradna navodila za zdravljenje nekaterih kužnih bolezní živine - kajti predvsem so le-te zanimale uradne veterinarje - ki pa so dostikrat bile z današnjim pojmovanjem in znanjem v nasprotju. Zopet Stefančič (1) navaja, na primer, kako je "kuršmid A. B. zdravil govejo kugo: najprej je bolni živali obilo puščal kri, potem pa uporabljal naslednja zdravila: laneno seme, soliter, kafro, solno kislino, sol in antiflogistika (maže proti vnetju)". Bolezen je bila ustavljena. Neki Tršar pa je priporočal "vsaj pol kokošjega jajca, glavico česna, pol prgišča brinjevih jagod, pol maselca kisa". Novice so (še l. 1871) za zdravljenje vraničnega prisada (anthrax) priporočale "puščanje krvi (8 do 12 maselcov), polivanje z mrzlo vodo in drgnjenje s slamo; vsaki 2 uri bolno živinče politi z vodo, ki ji je dodano pol kvinteljca kafe in pol lota solitra". Dr. Bleiweis svetuje za rdečico obolelega prašiča "zdraviti z obkladki, namočenimi v hladni vodi, pomešani s kisom, in dajanje navadne in grenke soli". Končno, človeku, ki ga je ugriznil stekel pes, svetuje dr. Hacquet "takoj izžgati rano z žarečim železom, potem pa jo prekriti z obliži iz slanega testa, ki jim je primešati 3 srednje velike čebule in pol lota zmetlih španskih muh. Obliže menjati, dokler se rana ne ognoji".

Tako je to bilo vse do konca prvega četrtertletja 20. stoletja, ko so se začela razvijati in uporabljati spoznanja o antitelesih in antigenih ter raznih seroloških reakcijah, s katerimi se je oboroževala diagnostična znanost in na tej osnovi izdelala ukrepe za zatiranje in izkoreninjanje živalskih kužnih bolezní.

Zaradi teh dejavnosti je sredi 20. stoletja in kasneje uspelo tudi na Dolenjskem izkoreniniti ali vsaj močno zreducirati številne kužne bolezni živine, ki so se tamkaj v 18. in 19. stoletju pojavile in ogrožale živino (in človeka). To so bile zlasti: goveja kuga, slinavka in parkljevka, vranični prisad, smrkavost, ovčje osepnice, pa tudi sramna kuga pri kobilah (durina), mehurčasti

izpuščaj pri konju in govedu, prašičja kuga, kokošja kuga, kolera perutnine, garje pri konjih, ovcah in kozah, kužna bolezen goveda in divjadi (pleuropneumonia contagiosa bovum), šumeči prisad, pa še rdečica prašičev in tuberkuloza govedi, ki se edini še sedaj bolj ali manj sporadično (posamezni primeri) pojavljata. Vse te uspehe pa je bilo mogoče doseči le z razvojem veterinarske medicine, ki se je začel na Dolenjskem tam okoli l. 1875, ko je bil postavljen prvi okrajni - uradni - veterinar v Črnomlju in ko so uradni veterinarji ljubljanskega okraja - že omenjeni dr. Joso Čeh, Viktor de Gleria, dr. Franc Kovač - oziroma z nastankom prvega bakteriološkega zavoda v Ljubljani - dr. Šime Žibert, dr. Leon Kocjan - svoje delovanje razširjali tudi na območju (sedanje) občine Grosuplje in ko so pričeli z delom prvi stalni veterinarji na tem območju - v Stični dr. France Rutar, na Grosupljem pa Stane Valentinčič.

Prvobitno živinozdravstvo

Vse dotlej pa je, ob razvijajoči se živinoreji, ki je postajala vse bolj pomembna gospodarska veja, zdravstvena skrb za živino, v odsotnosti veterinarstva, slonela na samih živinorejcih in na ljudeh, ki so vedeli in znali nekaj več od le-teh.

V tem sestavku ni moj namen obdelati široko in dalj časa trajajoče obdobje, ko so si ljudje, v odsotnosti učinkovitih strokovnih ukrepov, poskušali pomagati z različnimi čarovnijami, uroki in zagovori. Raje bi skušal prikazati dejansko ukrepanje samih živinorejcev in bolj ali manj izučeni oziroma specializirani laični oseb pri zdravljenju živine.

Prikaz ljudi, ki so živinorejcem pomagali, bi se dalo napraviti (tudi) takole: živinorejci sami (doma pri sebi ali pri sosedu), živinorejci z določenimi večjimi izkušnjami in pripomočki, rezarji, podkovski kovači in konjači.

Želel bi poudariti, da bo prikaz slonel predvsem na mojih lastnih izkušnjah in spoznanjih o tem v naših krajih. Pomeni, da še zdaleč ni in ne bo popoln in tudi ne pledira za popolnost.

Živinorejci so si sami zdravili živino

V največ primerih so živinorejci sami zdravili svojo obolelo živino in ji pomagali pri porodih. Dostikrat ni bilo nikogar, ki bi ga poklicali na pomoč. In četudi je to bilo možno, ni bilo vedno časa klicati oziroma iskati pomoč, ki je bila največkrat potrebna takoj. Potem pa so bili tu še stroški, ki se jih je kmet vedno bal, ne nazadnje so bili včasih tudi medsebojni odnosi slabi, pa dodajmo še vreme, na primer meter snega ali kaj takega, da bo podoba razmer popolna.

Rejci so se sami lotevali zdravljenja tako notranjih kot zunanjih obolenj. Znan je primer, ko mi je kmet, preden je iskal pomoč pri meni, povedal, da je volu, ki si je nategnil kite na zadnji nogi, že nekaj dni po večkrat na dan oteklo mesto na nogi "zascaval". Ko sem se o tej "terapiji" pozanimal dalje, sem ugotovil, da to delajo tudi drugi in ne brez uspeha.

Prašiči so za rdečico v poletnih in zgodnje jesenskih mesecih pogosto zbolevali. Obolele prašiče so kmetje oziroma njihove žene zdravili z mrzlimi obkladki, namočenimi v vodi s kisom, ki so jih večkrat menjavali. Uspeh je bil dostikrat dober, znak za to pa so bili "tolarji", to so okrogla, malo nad površino kože dvignjena mesta, podobna večjim ali manjšim kovancem, ki so se prašičem izpustila po telesu. Prašiču je padla vročina in gospodinja je bila vesela, ko je prašič začel jesti; spoznetka je navadno najprej vzela kisló jabolko in to je bil znak, da je prebolel. Dostikrat pa so opazili, da za rdečico preboleli prašič ne napreduje (ne "ratuje"), kot bi moral. Večina jih ni vedela, da rdečica rada pusti okvaro na srčnih zaklopkah. Takega "neratljivega" prašiča so na jesen malo poredili in ob prvem mrazu, ali pa še prej, zaklali.

Nekateri pa so za rdečico obolelemu prašiču znali "zavleči koren". Uhelj se predre z nožem, v nastalo večjo rano pa se "zavleče" koren. Praviloma se zavleče koren črnega ali zelenega teloha, kar so tedaj priporočale tudi razne živinozdravske bukve. Nekateri tega niso vedeli, pa so v rano zavlekli kak drug koren, na primer trpotčev. V bistvu gre pri tem - kot temu sodobno živinozdravstvo pravi - za nespecifično terapijo. "Zavlečeno" tkivo uhinja se vname in močno oteče. Gre

torej za izzvanje močnega lokalnega vnetja "zavlečenega" uhlja. To vnetje ima nalogo (dodatno) mobilizirati obrambne moči organizma, kar mu pomaga premagati bolezen. Zelo groba intervencija, ki živali gotovo povzroča močne bolečine (navadno po ozdravitvi ostane luknja na uhlju) pri prediranju uhlja in tudi potem, ko se le-ta vname. Pri sicer zdravem prašiču (lahko) poseg pripelje do uspeha.

Vnetje vimena (lat. mastitis) ni redko obolenje pri kravah po teletu. Obolela četrta vimena oteče in močno boli, krava se ne da molsti, brca, četrta lahko tudi ostane "gluha" (se zasuši). Gospodinje so v takih primerih obolelo vime mazale z maslom; če je bila pri roki kavra, so le-to dodale mazilu. Sicer pa je veljalo pravilo, da tele tudi tako vneto vime sesa in s sesanjem najbolje "ven vzame volčec". Volčec ali voučec (pravilno volčič) so vnetju vimena pravili na temelju tradicionalnega verovanja, "da ponoči pride kravo sesat volkodlak, to je volk (volčič)". Sicer pa so neuki kmetje tudi za nekatere druge živali verovali, da sesajo živino. Tako so večerno-nočno ptico z imenom legen (legat) ali podhujka imenovali (tudi) kozomolz. To alternativno ime nosi ptica še danes. Sicer pa je tako staro in razširjeno, da je tudi latinsko ime te ptice, ki je pri nas postala že redka - caprimulgus (tj. kozomolz). Seveda so vzroki teh pojavov (volčič, kozomolz) vse drugače, bodisi na področju higiene vimena, včasih pa tudi - nočnih tatov.

Če je tele dobilo drisko ali krče v črevesju, je gospodinja skuhalo laneno seme in so tele s tako kuhano sluzasto tekočino "zalili" - vlili so mu jo v gobec s steklenico, dostikrat s pivovsko. Pri pravkar poleženih pujskih je bilo v navadi "ščipanje zob". Sam gospodar (včasih gospodinja) je pujskom s kleščami poščipal mlečne sekalce, in sicer z namenom, da bi doječo svinjo obvarovali pred ugrizi in poškodbami vimena (z zobmi).

Nekateri konjerejci so se sami lotevali tudi špekulativnih posegov z nečednimi nameni. Če je bil konj nadušljiv in ga je kmet želel prodati na sejmju čimbolje, mu je "zaprl" naduho. To gre tako, da mu neposredno pred semanjim dnevom daje listje posebne rastline (Atropa beladona), ki za kratek čas zaustavi izločanje sluzi v obolenih pljučnih mešičkih in tako konja ne sili (na) kašelj. Če kupec nadušljivemu konju stisne žrelo, mu namreč to vzbudi kašelj.

Še bistrejši so v apoteki kupili arzensko tekočino (Solutio Fowleri) in jo nekaj časa pred prodajo dejali konju v manjših količinah v vodi; imel je boljše presnovo, dlaka se mu je zgladila in zasvetila. Končno zelo staremu konju so znali tudi prirediti zobovje in tako konja "pomladiti". Sam rejec je v konjeve stare sekalce z žarečo iglo vžgal črne pike - mušice, ki jih ima le mlad konj.

Sicer pa je treba vedeti, da je v prejšnjih časih morala, zlasti mešetarjev na Dolenjskem (verjetno tudi drugod) bila taka, da se prodajalcem živine taki in podobni triki niso šteli (preveč) za zlo, prej nasprotno; o takem spretnežu so pohvalno govorili: "Ta pa zna".

Pomoč pri porodih, predvsem pri kravah in prasicah, je bila tudi prvenstveno v rokah samih rejcev. Ta pomoč se je začela v dneih, ko bi žival morala poleči, za kar je rejec vodil "evidenco": na stenski koledar ali pa v pratiko si je zapisal datum, ko je krava ali prasicica bila "vojena" (ko jo je vodil pod bika ali merjasca - umetna osemenitev se je pričela pri kravah l. 1946, pri svinjah pa še mnogo kasneje). Ko so potem bili dnevi ali, v žargonu, "dnovi ven", se je pričelo čuvanje ("vahtanje") porodnice. Praviloma je ta dolžnost pri kravah pripadala gospodarju (ali drugemu moškemu), pri svinji pa gospodinjji ali dekli. Razlika je bila tudi v tem, da se je varovanje pri kravi opravljalo tako, da je gospodar od časa do časa stopil v stajo in pogledal, kako daleč je že pripravljena (na porod), medtem ko so svinjo varovali nepretrgano vso noč, navadno samo eno, medtem ko se pri kravi to čakanje neredko vleče več dni.

Po otelitvi so rejci imeli navado posuti mokro tele z otrobi ali s kako drugo oblojo, češ da ga krava potem rajši liže. Ko so se iz nožnice pokazale noge in glava, včasih že, ko je prišel plodni mehur, je gospodar navadno poiskal kako pomoč (pri sosedih ali doma), da so kravi pomagali, to je, povlekli tele ven. Neredko so vlekli tako močno, da je prišlo do poškodb bodisi na kravi ali na teletu.

Porodničarji in njihova pomoč pri telitvah

Ko že govorimo o porodu, je treba dodati, da so sami rejci nadzorovali in pomagali pri porodu, če je ta tekel normalno. Če pa se je zakompliciralo, kar pri kravah ni redko, je bilo treba poiskati in poklicati pomoč, če le mogoče, kvalificirano. Takrat, ko še ni bilo živinozdravnikov, so že dalj časa bili ponekod pri roki nekaki porodničarji - starejši, izkušeni in bistri kmetje, včasih tudi s kakim krajšim primernim tečajem. Bili so to ponavadi sami živinorejci in ljudje so zanje vedeli. Imeli pa so tudi določeno, za porod potrebno opremo. Osebo vem, da je tak porodničar na Grosupljem bil kmet in obenem strojar Alojz Žitnik. Porodničarjem je ponavadi občina kupila porodniške in druge pripomočke, kot so porodniške vrvi ali še bolje - gurte, pa tudi porodne klešče. Prve za navezo glave ali nog teleta, druge zlasti za prijem pujska v rodnem kanalu prasice. Porodničar je segel v kravo, ugotovil lego teleta in ga navezal, pomočniki pa so ga potegnili ven. Ni bilo redko, da so rejci to že prej sami poskušali in je bilo potem, ko je prišel porodničar, že vse tkivo rodnega kanala in sramnice oteklo, včasih tudi kaj strgano, tako da je vse skupaj bilo že prepozno. Včasih pa je tudi porodničar predolgo poizkušal in stvar zapacal tako, da je, ko je prišel veterinar, bilo vse prepozno. Z vlečenjem (premočnim, nekoordiniranim) so kravo "razklenili" ali pa utrgali maternico, tele pa pretegnili, da je bilo treba kravo zaklati, njeno meso pa so skušali prodati sosedom. Ti porodničarji so pomagali pri živini tudi drugače in so za to nekateri imeli določene pripomočke. Navedeni Žitnik je na primer imel bodalo za predretje vampa ob napanjanju, tako imenovani trokar (pravilno troakar iz franc. trois quarts). Govedo se je prenažrlo ali, kot se reče, preobjedlo, če je prišlo (pred hlevom) do sparjene detelje, ali pa se je odvezalo (takrat so namreč večinoma imeli rejci živino privezano v hlevu) in ušlo ven ter se nažrlo detelje. V vampu je prišlo do kislega vrenja, razvijali so se plini, ki so grozili, da bo kravi počil vamp ali pa se bo živinčce zadušilo zaradi pritiska plinov v vampu na trebušno prepono oziroma na pljuča. Če je rejec o tem kaj več vedel, je poskušal sam vlti govedu v gobec apneno vodo, če to ni šlo, je bilo treba vamp od zunaj na lakotnici predreti in izpustiti pline, bodisi z navadnim nožem ali pa s trokarjem, če je bil pri roki.

Vloga podkovskih kovačev v živinozdravstvu

Tudi oni so bili do določene mere za to šolanji, če so obiskovali podkovsko šolo. Pomoč, ki so jo rejcem lahko nudili pri živini, je bila zlasti naslednja: izrezali so tkivo kopitnega raka pri konjih, pri govedu so zdravili "gosenico" med parklji, izžigali so (pri konjih, ki so težko delali) kostne naslage (eksostoze) na zadnjih nogah ("štihpan" ali škripec), puščali živalim kri, znali so porašpati konjem zobe in, seveda, podkovali so konje in vole (redkeje krave), s katerimi so kmetje vozili.

"Gosenica" imenujejo kmetje proliferativno kronično vnetje usnjice med parklji, do kate-rega največkrat pride pri "štalnih" kravah, to je pri kravah, ki dolgo stoje v gnoju in ne hodijo na pašo ali na napajanje ven. Tkivo med parklji se vname in podolžno nabrekne (zato "gosenica"). Zdravili so ga tako, da so med parklje napanjali okroglo raskavo vrv in z njo večkrat podrgnili sem in tja, s čimer so kronično proliferativno vnetje tkiva - "gosenico" - razkravali in proces aktivirali, obenem pa vse skupaj zalili največkrat z jodovo tinkturo. Včasih je pomagalo.

"Štihpan" so kovači izžigali z razžarjeno železno iglo in vsaj začasno omilili konju bolečine, da ni šepal. Kri so puščali na vratni žili odvodnici.

Pri nepravilnem zobovju pride pri konju včasih do neenakomerne obrabe kočnikov in se tam, kjer se le-ti ne tarejo z antagonistii, tvorijo špice. Te lahko ranijo ustno sluznico, konja boli, težko je, v gobcu mu zaostajajo svaljki hrane. Kovač te špice porašpa, to je odstrani z rašpo.

Rezarji

Tako so imenovali ljudi, ki so opravljali kastracije pri živalih. Rezarji so v naših krajih "rezali" (tudi "popravljali", namreč za bogom) pujske in teleta. Niso rezali žrebcev - ker je to

zelo tvegan in odgovoren poseg - pa tudi kapunili niso, ker to ni bilo v navadi. Tudi rezanje svinj pri nas ni bilo razširjeno.

Pri "popravljanju" pujskov in telet so uporabljali krvavo metodo, to je, z (rezarskim) nožičem se prereže skrotum (mošnja) in se potem skozi odprtino odrežeta oba semnika (jajca). Rana se pusti odprta. Nekateri so jo premazovali z jodovo tinkturo. Včasih je prihajalo do nezaželenih posledic: do okužbe rane in gnojenja, do izpada črev ali celo do pogina. Nekrvavih metod, kot so "tolčenje" ali burdizzo klešče, rezarji v naših krajih niso uporabljali. "Tolčenje" so uporabljali v krajih, kjer je razvita ovčereja. Samcu (ovnu, teletu) se mošnja stisne med dva kamna (deščici) in se tako zdrobe semniki. Burdizzo klešče so uporabljali kasneje, in to veterinarji.

Šlo je torej za "operacije" ekonomskega pomena. Tele je bilo treba kastrirati, da bi postalo vol, ki ga je kmet rabil za delo na polju in za razna vozna dela; bik v glavnem za to rabo ni primeren, ker je muhast in zna biti življenjsko nevaren za okolico in celo za gospodarja. Pujsek se je moral razviti v prašiča, se zdebiliti in napraviti čim debelejšo plast masti pod kožo. Merjasci, ki so jih pustili samo toliko, kolikor jih je bilo potrebnih za oploditev svinj, se ne redijo tako uspešno kot prašiči, njihovo meso pa ima neprijeten vonj.

Rezarstvo je bilo regulirano že v 19. stoletju. Bilo je tako pomembna zadeva in v začetku tako neurejena, da je kranjski deželni odbor opozoril vlado, da je 12. maja l. 1877 izdala in razposlala vsem okrajnim glavarstvom in ljubljanskemu mestnemu magistratu uredbo, ki se je glasila:²

"1. tisti, ki se hočejo ukvarjati z rezarstvom, morajo zaprositi zadevno okrajno glavarstvo, da jim izda dovolilnico.

2. Kdor hoče dobiti tako dovolilnico, mora dokazati, da se je rezarstva praktično naučil.

3. To mora dokazati s spričevalom živinozdravnika v javni službi ali pa s spričevalom dveh mojstrov, ki že imata dovolilnico za rezarstvo. V tem spričevalu mora biti potrjeno, da ima le-ta potrebno znanje in spretnost za opravljanje rezarstva ter da ga je tudi s skušnjo pokazal.

4. Osebam, ki se na podlagi omenjenih od političnih oblasti dobljenih dokazov ne morejo izkazati z dovolilnico, se ne sme dovoliti, da bi za plačilo opravljale rezarstvo.

5. Plačevanje pridobnine za opravljanje rezarstva se mora odrediti le tedaj, če to opravilo samo zase zagotavlja samostojno življenje in če je dano dovolj znamenj, po katerih se odmeri davek.

6. To uredbo je treba takoj objaviti in skrbeti zlasti za to, da pride do znanja tistim, o katerih je zdaj znano, da se ukvarjajo z rezarstvom."

Sama uredba in čas pred njo, ki jo je zahteval, govori o pomembnosti in družbeno-gospodarskih potrebah, ki so jo narekemale. Rezarji, ki so to dejavnost opravljali že pred uredbo, so dobili uradno priznanje in osnovo, na kateri so potem delali. Razen dovolilnice, ki so si jo bili dolžni oskrbeti, so si tudi nadeli zunanji znak, ki ga sicer uredba ni klavzulirala: klobuk z zelenim trakom.

Za to, na uredbi zasnovano obrt, so morali plačevati davek. Vendar pa se vsi rezarji niso legalizirali, ampak so nekateri ta posel opravljali "na črno". Prav v Grosupeljski dolini je dolga leta opravljal rezarstvo Janez Adamič iz Praproč, ki pa je bil bolj znan pod imenom Janček. Na klobuku pa ni nosil zelenega traku. Rezal je skoraj izključno prašičke in teleta. Za delo ni zahteval plačila, ampak mu je rejec sam dal nagrado.

Žrebce pa je dolga leta hodil rezat g. Franc Rebernak st., ki je imel končano šolo za tako imenovane "kuršmide" (za kar slovenščina nima ustreznega naziva, ampak se zanje uporablja originalni naziv). To je bila živinozdravstvena šola na Dunaju, ustanovljena l. 1777. V začetku šola ni zahtevala za ta poklic posebnega šolskega predznanja, ampak so se na (triletno) šolo za kuršmide vpisovali kovači, pastirji in drugi (1). Šele od l. 1857 dalje je šola zahtevala predznanje v obliki 4 razredov gimnazije ali realke s posebnim izpitom (tako cit. Stefančič Ernsta Mayerhoferja). Vojaški gojenci so dosegali naziv "kuršmid" že po dveh letih šolanja, ki je obsegalo:

poznavanje konja, podkovstvo, anatomijo, zdravljenje zunanjih bolezni, operacije, notranje bolezni, zdravila in živinoreje.

G. Franc Rebernak, oče veterinarja dr. Franca Rebernaka, ki je bil pred drugo svetovno vojno nekaj let banovinski veterinar v Mokronogu, je absolviral vojaško kuršmidsko šolo na Dunaju. Dolga leta je hodil kastrirati žrebce po raznih krajih, tako tudi na Grosuplje. Nekajkrat sem mu kot študent veterine celo asistiral. Bil je spoštovan gospod. Ko sem l. 1940 na Grosupljem začel svojo živinozdravniško prakso, sem prevzel tudi rezanje žrebcev. Kastriranje ali rezanje žrebcev smo opravljali enkrat do dvakrat letno, pač glede na to, kolikšna je bila potreba. Rezali smo praviloma na istem dvorišču, ki je bilo vsem lahko dostopno. Šlo je za to, da so vsi rejci žrebcev z določenega območja - na primer iz Grosupeljske kotline - istega dne prignali žrebce na isto mesto, kamor je prišel tudi kastrator. Tako so si medsebojno pomagali pri potrebnih fizičnih delih: držanje žrebcev, priprava ležišča zanje, rušenje žrebcev itd. To so tvegana opravila, kajti žrebcev se ne reže v tako rani mladosti kot teličke. Konj mora najprej, to je, dokler je še žrebec, dobiti določeno figuro, zlasti močan in usločen vrat ter grivo, pa tudi sicer se mora skladno razviti.

Po kastraciji žrebcev je pripravila gospodinja obilno in dobro malico. Med pripravljenimi jedmi so bili praviloma tudi semniki (jajca) kastriranih žrebcev. Pogostitev je bila neke vrste slavnost, ki je imela svoj družbeno-gospodarski pomen. Tedaj se je namreč žrebec spremenil v konja, to je v za kmeta - vsaj tedaj, ko še ni bilo traktorjev - najpomembnejšo domačo žival: on mu bo v bodoče oral in branal njivo, vozil z nje pridelke, iz gozda pa les za gradnjo in kurjavo. Vozil ga bo z "zapravljivčkom" k maši in na ohceti. Žrebec po pravilu za te opravke ni tako primeren: je muhast, nemiren, vsaka pojajoča se kobila ga vznemiri, lahko je celo nevaren. Proslavitev preobrazbe žrebca v konja je torej upravičena.

Na Grosupljem so žrebce največkrat rezali na dvorišču pri Ulčarju. Rezarji, ki so bili ustrezno šolaní, so rejcem, ko so prišli k njim v hišo, lahko pomagali z različnimi nasveti pri živini.

Konjači

Konjači, med ljudstvom imenovani "šintarji", so tudi spadali na področje živinozdravstva. Skrbeli so predvsem za higieno, za neškodljivo odstranjevanje živalskih trupel in njihovih delov. In ker so živali dostikrat poginile za kako kužno boleznijo, je bila torej njihova naloga, da so preprečevali širjenje kužne bolezni in s tem varovali živino pred obolenjem. Ta njihova dejavnost je bila zasnovana na zakonu (iz 18. stol.) Za svoje delo so redno dobivali nagrado z občine.

Konjači se praviloma s kako drugo živinozdravstveno dejavnostjo niso ukvarjali.

Na območju današnje občine Grosuplje je bila konjačija na Peščeniku, njen lastnik in obenem konjač pa je bil P. Žnidaršič. Konjač je zakopaval trupla poginulih živali. Razen tega je moral po vaseh (z "lasom") loviti potepuške in neregistrirane pse, zlasti stekle ali z znaki stekline, in jih zapreti na konjačiji v posebne kletke, kjer so bili določen čas na opazovanju, nato pa jih je usmrtil ali pa vrnil lastnikom.

Na svojem posestvu je moral imeti - in je tudi imel - ograjeno živalsko pokopališče, ob njem pa "šupo" z vozom in razno opremo ter prostor za morebitno seciranje poginule živali. Vse skupaj je po uporabi moral razkužiti. Na isto mesto je bilo dovoljeno drugo mrhovino zakopati šele po preteku 10 let.

Nekaj let po drugi svetovni vojni je službo neškodljivega odstranjevanja živalskih trupel in konfiskatov prevzela veterinarska služba, nato pa kafilerija, ki je te odpadke predelovala v razne koristne produkte, kot so mesna in kostna moka, tehnična mast in drugo.

¹ A. Stefančič: Začetek in razvoj veterinarstva na Slovenskem do prve svetovne vojne, Ljubljana, 1966.

² M. Dolenc: Nekaj o rezarstvu, Veterinarske novice, XVI, 12, Ljubljana 1990.

ZADRUŽNIŠTVO V OBČINI GROSUPLJE

Hranilnica in posojilnica v Šmarju

*France Adamič**

Med vsemi gospodarskimi javnimi organizacijami v občini Grosuplje so bile najpomembnejše kmetijske zadrugе, ki so do prve svetovne vojne, zlasti pa med obema vojnoma, zajele mnoge gospodarske dejavnosti na ozemlju današnje občine Grosuplje. Najvažnejše so bile v prvem obdobju kreditne zadrugе oziroma hranilnice in posojilnice, nato živinorejske in mlčarske, splošne, delovne in obrtne ter druge produktivne organizacije. Zato bomo v tem poglavju raziskali vse vrste zadrug v raznih obdobjih, njihov razvoj, težave in zaton.

Zadruga je na ekonomske temelje postavljena samopomoč, ki jo je naš mali človek potreboval v času tuje vladavine: bile so prostovoljna združenja dela na individualnih proizvodnih sredstvih.

Pri nas so bile najstarejše zadrugе tako imenovane planinske združbe ali kompanije, ki so omogočile prodajo mleka oziroma mlečnih izdelkov in živine ter nabavo gospodinskih in gospodarskih potrebščin. Delovale so brez pisanih pravil, na podlagi dogovarjanja med interesi. Te organizacije uvrščamo v predzadružne oblike združevanja. Kasneje so dunajska vlada in deželne oblasti izdajale razna navodila, patente, zakone in druge predpise, ki so uravnavali odnose med člani in družbo, postopke in pogoje za ustanovitev ter poslovanje zadrugе. Zadrugе naj pospešujejo gospodarjenje, varčevanje in moralne odnose, da preprečujejo oderuštvo, pijančevanje in zapravljalnost ter v obmejnih in odtujenih mestih varujejo našega malega človeka pred nacionalnim zatiranjem. Kljub politični razcepljenosti je slovensko zadružništvo odigralo važno gospodarsko in narodnopolitično vlogo, posebno v začetni dobi našega kapitalizma, ko so banke in vaški oderuhi prevzeli vodilno vlogo v politiki in gospodarstvu.

Moderno zadružništvo sloni na načelih, ki so jih v času industrijske revolucije postavili siromašni angleški tkalci leta 1844 v Rochdale. Idejo kreditnega zadružništva sta razvila Nemca Hermann Schultze-Delitsch (1808-83) in Fridrich Wilhelm Raifeissen (1818-88); zadružno ideologijo pa je razvil Francoz Charles Gide; o zadružništvu so razpravljali in pisali Marx, Engels in Lenin. Pri nas so bili najmočnejši v zadružnem vodstvu liberalca Josip in Mihael Vošnjak, krščanski socialist Janez E. Krek in socialist Anton Kristan.

Zadružništvo v slovenskih deželah se je razvijalo na podlagi društvenega zakona iz leta 1858 in zadružnega zakona iz leta 1873, v stari Jugoslaviji na podlagi zakona o gospodarskih zadrugah iz leta 1937, novo socialistično zadružništvo pa na podlagi zakona o združevanju kmetov iz leta 1965 oziroma 1972.

Charles Gide je predvideval tri razvojna obdobja: v prvem se razvijajo predvsem kreditne, v drugem blagovne, v tretjem pa proizvodjalne zadrugе. Po tej poti naj bi svet po evolucionem postopku prešel iz kapitalističnega v socialistični družbeni red.

Slovensko zadružništvo se je do konca druge svetovne vojne razvijalo v skladu z mednarodnim programom, toda politično razcepljeno in v kapitalistični sistem ujeto. Zato ni moglo opraviti celotne gospodarske, družbene in kulturnohumane vloge, kot je bilo zapisano v programih.

* *Ljubljana, 61000, Janežičeva 1; dipl. inž., dr. sc., zaslužni prof. Biotehniške fakultete v Ljubljani*

Hranilnice in posojilnice

Hranilnice in posojilnice so ustanavljali z namenom:

1. da sprejemajo in obrestujejo hranilne vloge ter vloge na tekoči račun;
2. da si pridobivajo nadaljnja denarna sredstva, kolikor so za dosego zadružnega smotra potrebna, s kreditom v prvi vrsti pri zadružnih zvezah v Ljubljani;
3. da dajejo svojim članom posojila;
4. da oskrbujejo svojim članom inkaso in
5. da oskrbujejo svoje člane s potrebnimi gospodinjskimi potrebščinami.

Denarna sredstva hranilnic in posojilnic so bila zadružni deleži, hranilne vloge, vloge na tekoči račun, zadružna posojila, rezervni sklad, pristojbine in upravne pristojbine.

V članstvo zadružnih hranilnic in posojilnic so sprejemali osebe, ki so se lahko vezale s pogodbami in ki so pridobivale ali so imele posest na poslovnem območju določene hranilnice in posojilnice (na območju občine ali župnije) ali v neposredni okolici.

Vsak zadružnik je moral vplačati zadružni delež in od načelstva določeno vpisnino. Delež se ni obrestoval in se nanj niso izplačevale dividende. Posojila je dovoljevalo načelstvo le zadružnikom, članom hranilnice in posojilnice, in sicer: 1. na osebni kredit, 2. na zastavo.

Posojila na osebni kredit so dajali proti dolžnemu pismu ali pa na tekoči račun. Menice so bile izključene.

V vsakem primeru se je morala razen izposojevalca zavezati še najmanj ena oseba, katere imovinske razmere so dajale za dovoljeno posojilo popolno varnost, kot porok in plačnik. Poleg tega se je za varnost posojila morala zavezati tudi soproga ali soprog izposojevalca.

Zaveza zadružnikov je bila neomejena v smislu postave z dne 9. aprila 1873, št. 70 državnega zakona.

Najvišji organ zadružne hranilnice in posojilnice je bil zadružni občni zbor, izvršno telo pa je bilo načelstvo, ki je imelo načelnika in navadno šest ali osem članov. Načelnik in vsak odbornik je moral biti več pisave in branja.

Na območju sedanje občine Grosuplje je delovalo 8 hranilnic in posojilnic Raiffeisen-Krekovega tipa, in sicer v Vidmu-Dobrepolju, Šmarju, Stični, Šentvidu, na Krki, Škocjanu, Šentjurju (Podtaboru) in Zagradcu.

Hranilnica in posojilnica v Šmarju

Hranilnico in posojilnico v Šmarju so ustanovili na ustanovnem občnem zboru dne 17. novembra 1900 ter sprejeli naslednje sklepe:

1. poslovni delokrog HP v Šmarju je obsegal območje občin Šmarje, Grosupljega, Šentjurja, Spodnje Slivnice, Račne in davčne občine Lipoglav;
2. zadružni delež je znašal 2 (dve) kroni;
3. v primeru likvidacije naj se izroči premoženje Župnemu uradu Šmarje;
4. občni zbori so sklepčni, če je navzočih vsaj deseti del zadružnikov;
5. Načelstvo ima načelnika in 7 (sedem) članov. Na ustanovnem občnem zboru so bili izvoljeni:

Matej Sitar, dekan v Šmarju 12, za načelnika; za člane načelstva pa: Ivan Baloh, kaplan v Šmarju 12; Josip Ogorelec, župan in posestnik na Razdrtem 11; Janez Petrič, posestnik in trgovec v Gumnišču 8; Franc Košak, posestnik in župan na Grosupljem 4; Anton Kastelic, posestnik na Klancu 3; Ivan Babšek, trgovec in posestnik v Šmarju 20 in Matevž Škerjanc, posestnik v Šmarju 14.

V nadzorstvo je bilo izvoljeno 5 (pet) članov.

Na 1. občnem zboru leta 1902 ni bilo sprememb v načelstvu, v pravilih in načinu poslovanja.

Na 2. občnem zboru dne 5. aprila 1903 je izstopil Matej Sitar (ker je umrl), vstopil je Valentin Sitar, kaplan v Šmarju 12. Za načelnika je bil izvoljen dotedanji član načelstva Lenart Zupan, župni upravitelj v Šmarju 12.

Na 3. občnem zboru dne 4. vinotoka 1903 je odstopil načelnik Lenart Zupan (zaradi premestitve), na novo pa so izvolili za načelnika Mihaela Trčka, župnika in dekana v Šmarju 12.

Na 4. občnem zboru dne 27. marca 1904 so potrdili dosedanje člane načelstva in načelnika: na mesto umrlega Franca Tometa so izvolili Alojza Kastelica, posestnika v Šmarju. Zadruga je tedaj imela 192 članov-zadružnikov.

Na 5. občnem zboru dne 6. maja 1906 je izstopil član načelstva Josip Ogorelec, na novo so izvolili Jožefa Permeta, posestnika v Ponovi vasi. Tega leta je imela zadruga 241 članov, na občnem zboru pa je bilo navzočih 75 zadružnikov.

Na 6. občnem zboru dne 3. maja 1907 je načelnik Mihael Trček poročal o dotedanjem delu in poslovanju zadružne hranilnice in posojilnice, o zadolžnicah, o podaljševanju zadolžnic, o porokih in anuitetah. Na mesto Valentina Sitarja so izvolili Alojzija Volca, kaplana v Šmarju 12. Zadruga je imela 265 članov, na občnem zboru pa je bilo navzočih 59 zadružnikov.

Na 7. občnem zboru dne 5. maja 1908 je bilo navzočih 29 zadružnikov od 278 članov. Zaradi preselitve kaplana Alojzija Volca so izvolili za člana načelstva Franca Vrhovca, kaplana v Šmarju 12.

Na 10. rednem občnem zboru dne 10. aprila 1911 so izstopili iz načelstva Franc Vrhovec, Franc Košak in Janez Petrič, na novo so bili izvoljeni: Franc Žitnik, posestnik v Lanišču 4, Franc Strežek, posestnik na Malem Vrhu 8, in Jožef Okorn, posestnik, Grosuplje 10.

Zaradi tekočih sprememb v načelstvu in vodenju tajniških poslov, katere so opravljali po nekem nepisanem pravilu kaplani šmarske župnije, so nastale motnje v poslovanju. Iz leta 1909 in 1910 ni zapisnikov občnih zborov. Načelstvo je imelo sicer sedem sej, revizija je bila baje dvakrat opravljena, član načelstva Franc Košak je tudi dvakrat pregledal poslovne knjige. vendar revizijskih zapisnikov ni v omenjenem fasciklu. Verjetno je zaradi motenj v poslovanju izstopil iz načelstva Franc Košak, ki je bil tedaj izvoljen za predsednika nadzorstva. Zadnjo revizijo je dne 6. julija 1911 opravil revizor Zadružne zveze Valentin Oblak.

Na 11. občnem zboru dne 28. aprila 1912 je zaradi smrti izpadel iz načelstva Anton Kastelic, posestnik na Klancu 3, na novo pa je bil izvoljen Janez Hribar iz Dol 2. Zadruga je imela tedaj okoli 300 članov, na občnem zboru pa je bilo navzočih 44.

13. občni zbor dne 10. maja 1914 je vodil Edvard Šimnic, župni upravitelj v Šmarju, ki je nadomeščal umrlega načelnika Mihaela Trčka (+ 3. aprila 1914). Predsedujoči se je v začetku spomnil preminulih dveh članov načelstva (Mihaela Trčka in predsednika nadzorstva Franca Košaka, ki je umrl leta 1914). Na zboru so izvolili za načelnika Edvarda Šimnica, župnega upravitelja v Šmarju 12, za predsednika nadzorstva pa Janeza Kračmana, posestnika na Sapu.

Na 14. občnem zboru dne 9. maja 1915 je zaradi preselitve v Ljubljano izstopil Edvard Šimnic, odstopili pa so tudi vsi drugi člani načelstva in člani nadzorstva. Za načelnika je bil izvoljen Fran Pešec, župnik in dekan v Šmarju 12, ter vsi dotedanji člani načelstva: Alojz Kastelic (tudi za namestnika načelnika), Janez Hribar, Anton Perčič, Jožef Okorn, Jožef Perme, Franc Strežek in Franc Žitnik.

V nadzorstvo so bili izvoljeni Matej Mehle, Jožef Krištof, Jožef Novak, Anton Šerjak, Franc Trtnik in Janez Zaviršek.

O 15. in 16. občnem zboru v arhivu ni bilo možno najti ustreznih listin.

Na 17. občnem zboru dne 28. maja 1917 je bilo nekaj nepravilnosti in sprememb; zapisnik na običajnem obrazcu je samo podpisan od načelnika in zapisnikarja. Zaradi tega je sodnik Milčinski ugotovil, da je občni zbor pomanjkljiv.:

1. ker zapisnik ne navaja imena predsednika občnega zbora, niti števila članov niti števila navzočih zadružnikov za potrebno sklepčnost;

2. ker zapisnik ne navaja, če je bil občni zbor pravilno sklican, zapisnika pa niso podpisali predsednik občnega zbora in dva člana - overovatelja;

3. ker so izstopili trije člani načelstva; izvolili so štiri nove člane. Voliti je treba na novo celotno načelstvo z osmimi člani;

4. ker manjkajo podpisi večine novoizvoljenih članov. Podpise mora overiti sodnija ali notar;

Notarski substitut notarja Mateja Hafnerja, Janko Svetličič, je z dopisom z dne 28. junija 1918, št. 632 (IB-18) sodišču sporočil, da ne morejo ugoditi predpisom:

1. zaradi preobilnega dela in poslov v zvezi s podpisovanjem vojnega posojila;

2. člani imajo mnogo kmetijskih del in ne morejo priti k notarju. Zato naj se rok podaljša do 31. julija 1918.

Na 17. občnem zboru so sprejeli tudi dopolnilo pravil. K. 5. tč. so dodali še: ... **in vse gospodarske potrebščine.**

Pripomba: Iz arhivskih listin ni razvidno, če je načelstvo (in kdaj) izpolnilo formalne in vsebinske zahteve sodnika Frana Milčinskega. Razvidno je le, da je na občnem zboru odstopilo celotno načelstvo, na novo pa so bili izvoljeni samo štirje člani, in sicer: Alojz Kastelic iz Šmarja za načelnika, za člane pa Ivan Trtnik iz Klanca 6, Ivan Noč, župni upravitelj, Šmarje 12, Ivan Platiša, kaplan, Šmarje 12.

Ime dotedanjega načelnika in dekana Frana Pešca na naslednjih dveh občnih zbora ni bilo nikjer zapisano.

18. občni zbor dne 19. maja 1918 ni bil sklepčen, ker ni bil pravilno sklican; čeprav ni bil sklepčen, je vendarle nadaljeval delo čez pol ure. Ker sklepi niso bili veljavi, so ga sklicali nanovo dne 10. avgusta 1918. Na zboru sta izstopila kaplana Ivan Platiša in Ivan Noč (zaradi predstavitev) ter Alojzij Kastelic (zaradi bolezni); na novo so bili izvoljeni: Jožef Trontelj, posestnik na Sapu 9, Janez Hribar, posestnik iz Dol 2, in Franc Kramar, posestnik na Sapu 18, za zapisnikarja pa so določili kaplana Ljudevita Straussa.

Na 19. občnem zboru dne 29. junija 1920 je bilo navzočih 32 združnikov od 248 članov. Posebnih sklepov ali sprememb v upravi hranilnice in posojilnice niso sprejeli.

20. občni zbor je vodil dne 29. junija 1921 Jožef Trontelj, posestnik na Sapu 9, zapisnikar pa je bil Frančišek Ferbežar, šmarski organist. Iz načelstva je izstopil Jožef Trontelj iz Sapa 9, na novo pa so izvolili dekana Franca Pešca za načelnika, za predsednika nadzorstva pa kaplana Rafaela Morela; revizijo je opravil Franjo Rakovič, revizor Združne zveze v Ljubljani.

Zaradi spremembe pravil in prilagoditve novi jugoslovanski zakonodaji so na izrednem občnem zboru dne 26. novembra 1922 sprejeli naslednje sklepe:

1. V primeru nesklepčnosti se lahko pol ure po začetku občnega zbora sklepa ne glede na število prisotnih članov;

2. načelstvo ali upravni odbor vodi predsednik ali njegov namestnik - podpredsednik; nadzorstvo vodi predsednik nadzorstva ali podpredsednik.

Dokumentacija o občnih zbora in o poslovanju hranilnice in posojilnice v Šmarju je za obdobje naslednjih deset let pomanjkljiva. Vemo samo, da so bili naslednji občni zbora, in sicer: 21. občni zbor dne 29. junija 1923; 22. občni zbor dne 26. aprila 1923; 25. občni zbor dne 29. junija 1926; 27. občni zbor dne 29. junija 1928 in 29. občni zbor dne 29. junija 1930. Na navedenih zbora ni bilo nikakršnih poslovnih, vsebinskih ali kadrovskih sprememb. V tem času (1923-1931) je jugoslovansko in svetovno gospodarstvo ter finančno poslovanje prešlo iz konjunktore v obdobje finančne krize. Med glavnimi problemi kreditnega združništva se pojavita vprašanje prezadolženosti kmetijstva in problem likvidacije kmečkih dolgov.

Na 30. občnem zboru dne 31. maja 1931 sta izstopila Ivan Trtnik s Klanca 5 (zaradi smrti) in Franc Kramar s Sapa 18. Na novo sta bila izvoljena Franc Trtnik s Klanca 5 in Franc Gliha iz Šmarja št. 8.

Leta 1931 je zadruga imela 437 članov; zaradi nesklepčnosti se je občni zbor začel pol ure po napovedanem času. Zapisnik je vodil kaplan Jožef Rozman, predsednik pa je prebral revizijsko poročilo, ki ga je dne 15. in 16. decembra 1927 opravil revizor Jože Slak. Nato so odstopili vsi člani načelstva, vendar jih je občni zbor ponovno izvolil.

Na 31. občnem zboru dne 29. maja 1932 je izstopil Jožef Perme iz Ponove vasi, na novo pa je bil izvoljen Anton Ravnikar, župni ekspozit na Grosupljem št. 54. Revizijo je opravil dne 14. in 21. maja 1932 revizor Franjo Rakovič.

32. občni zbor dne 25. februarja 1934 je vodil Anton Ravnikar, zapisnik pa organist Franc Ferbežar. Izstopil je Fran Pešec, na novo pa je bil izvoljen Alojzij Kastelic iz Šmarja št. 11. Občnemu zboru je že predsedoval Anton Ravnikar, medtem ko je bil Franc Gliha še načelnik, izvoljen na prejšnjem občnem zboru leta 1932. Leta 1933 občni zbor ni bil sklican zaradi homatij z dekanom Franom Peščem (menda je bil pred cerkvenim sodiščem; nepravilnosti v poslovanju zadruge so zakrili pred sodno preiskavo), ki je na tem občnem zboru formalno odstopil, obenem je odstopil tudi Alojzij Kastelic iz Šmarja št. 11. Leta 1934 je bilo včlanjenih 241 zadružnikov.

O 33., 34. in 35. občnem zboru v arhivu ni ustreznih listin, ki bi kakorkoli razjasnile krizno obdobje v času dekana Pešca na eni in posledice krize kreditnega zadružništva na drugi strani.

36. občnemu zboru dne 29. junija 1937 je predsedoval Anton Ravnikar, ki je tudi vodil poslovanje hranilnice in posojilnice. Dekan Pešec je bil že nekaj let priprt v Turenčku. Iz načelstva je izstopil Anton Perčič iz Paradišča 6, na novo pa je bil izvoljen njegov sin Anton Perčič ml., tudi iz Paradišča 6. V zadrugi je bilo včlanjenih 220 članov, občnega zbora pa se je udeležilo samo 20 zadružnikov. Zapisnikar je bil kaplan Ivan Mramor.

V smislu uredbe o zaščiti kreditnih zadrug z dne 23. novembra 1937 je Hranilnica in posojilnica Šmarje dne 24. februarja 1938 poslala preko Zadružne zveze Ljubljana na Ministrstvo za kmetijstvo v Beogradu vlogo s predlogom:

- da se odgodijo plačila za dobo 6 let,

- da se od 1. januarja 1938 v smislu uredbe o zaščiti denarnih zavodov obrestujejo hranilne vloge po 2%.

Ministrstvo za kmetijstvo je z odločbo z dne 9. marca 1938 dovolilo odgoditev izplačil za 6 let, za nove vloge pa 2% obresti. Ignacij Tirš je dne 7. in 8. januarja 1935 opravil revizijo.

Na 37. občnem zboru dne 17. februarja 1938 je bilo navzočih 20 članov od skupno 220 zadružnikov. Iz načelstva sta izstopila Franc Trtnik s Klanca 12 in Franc Žitnik iz Lanišča 4, na novo sta bila izvoljena v načelstvo: Anton Kužnik, trgovec iz Šmarja, in Jožef Mehle, posestnik s Cikave 22.

Na zboru so izvolili tudi tri nove člane nadzornega odbora. Izvoljeni so bili: Jožef Rozman, kaplan, Šmarje 12, za predsednika, za člane pa Franc Habjan, Mali vrh 2, Anton Goršič, Podgorica 7, in Jožef Ferbežar, Razdrto 20.

38. občni zbor je dne 18. junija 1939 vodil Anton Ravnikar, zapisnik pa je pisal Franc Golob. Občnega zbora se je udeležilo 25 zadružnikov od 237 članov. Iz načelstva so izstopili: Anton Perčič iz Paradišča 6, Anton Kužnik iz Šmarja 20, Jožef Mehle s Cikave 22 in Alojzij Kastelic iz Šmarja 11, na novo pa so bili izvoljeni: Anton Goršič iz Podgorice 7, Anton Pavlin iz Hude Police 1, Janez Kastelic s Sapa 17 in Anton Vidic s Pleš 2.

Na podlagi poslovnega in revizijskega poročila je bilo poslovanje v zadnjem letu uspešno. Revizijo je opravil 26. oktobra 1938 revizor Karol Krištofič.

39. občni zbor dne 19. maja 1940 je potekal v smislu Zakona o gospodarskih zadrugah iz leta 1937 in v okviru novih zadružnih pravil, ki so jih sprejeli na tem občnem zboru. Glavne značilnosti in spremembe so bile:

1. Naslov zadruge se je glasil: Hranilnica in posojilnica, z. z. n. j., Šmarje-Sap.

2. Upravni odbor šteje šest članov in se voli za dobo treh let. Vsako tretje leto izstopi tretjina odbornikov.

3. Namen zadruge je, da izboljša gospodarske razmere svojih članov, da jim preskrbi cenen kredit,

4. da budi in širi smisel za načrtnost, zbira hranilne vloge na vložne knjižice in na tekoči račun,
5. da pridobiva sredstva za izposojila,
6. da nabavlja svojim članom potrebna sredstva za življenje in sprejema od zadružnikov pridelke v komisijsko prodajo in
7. da posreduje zadružnikom v zavarovalnih poslih.
8. Poslovni delež je znašal 150 din, jamstvo pa je bilo neomejeno. Zadruga vključuje nad 450 varčevalcev.

Na izrednem občnem zboru je izstopil iz odbora Anton Pavlin s Hude Police, za načelnika je bil izvoljen Anton Ravnikar, župnik in dekan v Šmarju, za člane načelstva pa: Janez Hribar, Dole 2, Franc Strežek z Malega Vrha 8, Anton Goršič iz Podgorice 7, Franc Gliha iz Šmarja 8, Anton Vidic s Pleš 2, Janez Kastelic s Sapa 17 in Jožef Mehle s Sel 22.

Na 40. občnem zboru leta 1941 sta po novih pravilih izpadla Franc Strežek z Malega Vrha 8 in Anton Vidic iz Pleš 2.

Revizijo je dne 11. decembra 1941 opravil revizor Franjo Rakovič.

Na 41. občnem zboru 6. aprila 1942 je bilo navzočih 19 zadružnikov od 241 članov. Zaradi vojnih razmer ni bilo odobreno nobeno posojilo in ni bilo nobene vloge. Izgubo so pokrili iz rezervnega sklada v znesku 8.444,05 lir. Sklenili so, da se sme zadruga zadolžiti do 100.000 lir, posamezniku pa se sme odobriti do 20.000 lir posojila. Na zboru sta izpadla Anton Vidic s Pleš 2 in Franc Gliha iz Šmarja 8. Oba člana sta bila ponovno izvoljena v načelstvo. Za namestnika načelnika sta bila izvoljena: Anton Perčič iz Paradišča 6 in Franc Strežek z Malega Vrha 8.

Revizijo je dne 12. julija 1943 opravil revizor Franjo Rakovič.

Na 42. občnem zboru dne 28. februarja 1943 je bilo navzočih 17 zadružnikov izmed skupno 241 članov. Zbor je vodil predsednik HP dekan Anton Ravnikar, zapisnik pa Jernej Podbevšek. Na podlagi sklepa se je zadruga lahko zadolžila do skupne vsote 500.000 lir, posameznemu članu pa se sme odobriti do 30.000 lir posojila. Na zboru sta izstopila Alojz Kastelic in Janez Hribar, na novo pa sta bila izvoljena: Anton Perčič iz Paradišča 6 in Ivan Janežič s Sapa 6.

Na 43. občnem zboru dne 29. junija 1944 je bilo navzočih 8 zadružnikov izmed 97. Zbor je vodil podpredsednik Anton Goršič, zapisnik pa Jernej Podbevšek.

Zaradi izrednih razmer je bilo poslovanje omejeno. Odobrili so 4 posojila, sprejeli 2 nova člana, izbrisani so bili 3 člani, ker so pomrli ali pa so se izselili. Vseh članov je 146. V letu 1943 je imel odbor samo dve seji. Po zlomu Italije in odhodu italijanskega vojaštva se je odbor pred komunisti razbežal na razne kraje, zato dolgo časa ni bilo mogoče imeti sklepne seje. Poslovni pribitek v znesku 1.807 lir so pripisali rezervnemu skladu, ki je potem znašal 5.297,88 lir.

Na zboru sta izpadla Anton Goršič in Jožef Mehle, vendar sta bila ponovno izvoljena v upravni odbor. Zadruga sme sprejeti do 1.000.000 lir hranilnih vlog, zadolži se lahko do 200.000 lir, posamezniku pa je lahko odobrila do 40.000 lir kredita.

Na občnem zboru dne 4. marca 1945 je bilo navzočih 11 zadružnikov od skupno 97 članov. Zbor je vodil predsednik UO Anton Ravnikar. Zaradi vojnih razmer je odbor posloval zelo omejeno. Vloge so narasle za 95.500 lir, posojila so se znižala za 13.000 lir, prošenj za nova posojila ni bilo. Poslovni pribitek 1.669,53 lir so pripisali rezervnemu skladu, ki je s tem narastel na 6.967,41 lir. Iz upravnega odbora sta izstopila Franc Gliha in Anton Vidic, ki pa sta bila ponovno izvoljena. Na zboru so sprejeli do tedaj veljavne hranilnopošojilne pogoje glede višine zadolžitve, višine individualnih posojil in višine hranilnih vlog.

Likvidacija Hranilnice in posojilnice v Šmarju-Sap

Okrožni izvršilni odbor za Ljubljansko okrožje je izdal odločbo št. 56/1 (brez datuma), da Hranilnica in posojilnica Šmarje-Sap nima več pogojev za nadaljno delo. Zato je imenoval

likvidacijsko komisijo v sestavu: France Koruza, zadružni revizor, Einspielerjeva ulica 2, Ljubljana, Janko Smodiš, zadružni uradnik, Dalmatinova ul. 1, Ljubljana, in Milan Verstovšek, zadružni uradnik, Trdinova ul. št. 7, Ljubljana.

Odločbo so vpisali v zadružni register dne 16. oktobra 1946, pod. št. III/68, da je Hranilnica in posojilnica Šmarje-Sap v likvidaciji. Rok za izvedbo odločbe je bil določen do 16. oktobra 1947.

Hranilnica in posojilnica v Šmarju je bila eksponent klerikalnega kapitala, ki je po Zadružni zvezi Ljubljana vlagal presežke kapitala v kapitalistična podjetja. Poslovanje je bilo zelo enostavno, vsako leto revidirano, zato tudi dovolj solidno in pošteno in brez honorarja ali dividend. Hranilnica in posojilnica pa je pod načelnikom Francem Peščem dvakrat zašla v krizo. Prvič konec prve svetovne vojne zaradi vojnega posojila, ki je izčrpalo zadružno glavnico (delež in rezervni sklad) in del hranilnih vlog. V tem času je bilo tudi poslovanje zelo površno, zato je bil načelnik Pešec neformalno odstranjen iz poslovnih teles. Njegovo ime se ponovno pojavi na 19. občnem zboru leta 1921, ko so ga ponovno izvolili za načelnika. Poslovanje tudi v dvajsetih letih ni ustrezalo zadružnim predpisom in morali. Hranilne vloge so sicer hitro naraščale, toda svetovna gospodarska kriza je izničila konjunkturne dosežke. Dekan Pešec si je osebno marsikaj dovolil. Živel je na visoki nogi. Zaradi npravstvenih prestopkov je bil obsojen od cerkvenega sodišča ter odstranjen s položaja. Dokumenti o njegovem življenju v obdobju od 1924-30 so še vedno zamrznjeni v škofijskem arhivu.

Na občnem zboru leta 1932 je bil za dekana imenovan in izvoljen za načelnika Hranilnice in posojilnice Anton Ravnikar, ki je že od 1930 neformalno vodil poslovanje. Svoj vrh je hranilnica in posojilnica dosegla leta 1940. Imela je 450 varčevalcev in solidno poslovanje. Vloge je obrestovala po 4,5%, posojila pa po 5%. Med vlagatelji je bilo že okoli 35% delavcev, obrtnikov in drugih poklicev, med posojilojemalci pa je bilo največ kmetov in obrtnikov, medtem ko delavcev ni bilo.

NAZAJ K STARIM VIŠENJSKIM POŠTARJEM

*Mihaela Zajc**

Zgodovina nas opozarja, da je bila Višnja Gora že v 16. stoletju važna poštna postaja med Ljubljano in Karlovcem. To je bila še pešpošta, kakor je bila takrat pri nas v splošnem razvita. Sli tekači so prenašali seveda le pisma ali pisana sporočila. Upoštevajmo, da je bila Višnja Gora v zgodovini prehodni kraj, kar se je izražalo že v rimskem času in v prazgodovini. V 16. stoletju je skoraj vsako desetletje po slovenskih krajih morila kuga, vrstili so se turški napadi, stoletne navade so se opuščale, nasilstvo deželnih stanov se je prepletalo s kmečkimi upori, nastajala je verska zmeda, pojavljali so se razni zanesenjaki in zamaknjenci, živa je bila luteranska agitacija, moč Habzburžanov pa je naraščala: dovolj vzrokov, da so poštni sli tudi čez kraje današnje Dolenjske prenašali važna, gotovo tudi vojaška poročila.

Ob pešpošti se je razvila polagoma tudi jezdna pošta, sli-jezdci so v 17. stoletju prenašali že male pakete v telečnjakih. Zares napredovala je splošna poštna zveza šele z boljšimi cestami v 18. stoletju, kar sta zelo pospeševala avstrijska cesarica Marija Terezija in njen sin, cesar Jožef II. s podporo deželnih stanov in z delom občanov. Na cestah se je pojavil poštni voz, sprva še odkrit, šele leta 1789 je prišlo dovoljenje, da so na poštni voz smeli prisedati tudi maloštevilni potniki. Seveda so bile takrat poštnne zveze še zelo redke in dragocene. Vsak poštni voz je moral imeti svojega postiljona v državni avstrijski uniformi, tudi z obešenim poštnim rogom okrog vratu. Razni poštni predpisi so postajali vedno bolj natančni, poštni vozovi pa so morali imeti na cestah prednost. Vsaka poštna postaja je morala imeti tudi gostišče, prenočišča in še hlev za priprego.

Skozi Višnjo Goro je vozila pošta po eni izmed glavnih poštnih prog, ki je vodila iz Gradca v Ljubljano in po Karlovški cesti v Novo mesto. Ščasoma so postali poštni vozovi tudi pokriti. Zelo važna poštna postaja je bila v bližini Višnje Gore, na Hudem /Bösendorf/ pri Fedranu /Federmannu/. Tu je nekoč prenočila cesarica Marija Terezija s sinom, kasnejšim cesarjem Jožefom II. Bila je zelo zadovoljna z dobro urejeno poštno postajo in je zaradi tiste prilike povzdignila rod Fedranov do plemenitaškega naslova pl. Fedransberg, z listino 3. avgusta leta 1778.

Vožnja s poštnim vozom je bila zelo draga. V začetku so se vozili večinoma le plemenitaši; cene so se začele nižati šele od francoskih časov dalje. Ko so Francozi ustanovili pri nas Ilirijo, ki so jo strpali skupaj brez obzira na posamezne narodnosti, so v začetku prevzeli vse stare avstrijske poštnne naredbe; uvedli so le francoske znake in slovenske napise. Francozi so skrbeli za dobre prometne zveze, za gradnjo cest, razvil se je tovorni cestni promet z velikimi močnimi vozovi "parizarji", v Ljubljani je mrgolelo takrat že dosti kočij in lepih vpreg. Francozi so skrbeli tudi za dobro poštno upravo, strogo so postopali s številnimi roparji, en mesec so pustili viseti ob cesti roparja, ki je napadel poštno kočijo. Znane so bile ilirske hitre pošte. Po splošnem Napoleonovem polomu, ko so Francoze tudi pri nas že vsepovsod podili, je 16. 9. leta 1813 polkovnik Milutinović /levo krilo avstrijske armade/ ob generalu Rebroviću ugnal Francoze pri Višnji Gori. Šmarski kaplan dr. Jaka Zupan je v imenu Višnjegorčanov v priložnostni pesmi zaradi teh zmag slavil poveljnika:

* *Višnja Gora 61294, Ciglerjeva 18*



Dopisnica, ki ima na pisni strani žig pošte pri Sv. Roku iz leta 1875, kar je danes velika redkost. Pisal jo je moj prastaristic kanonik Anžlovar (glej fotografijo v ZOG VIII, 1976, str. 253) moji prastari materi Tereziji Zupančič, roj. Anžlovar.

"Slava srbskega imena

- Milutinović Bogdan

Hvali križev treh te stena /op. Šmarje!/
Hvali Višenj te Goran."

V ljudskem izrečilu še živi v Višnji Gori spomin na to bitko s Francozi, češ da je bil mir sklenjen na Janezkovem hribu nad Kosco in da je ostala nekje v bližini zakopana francoska blagajna.

Francozi so zapustili Ilirijo, Avstrijci pa so pomedli francoske uredbe, tudi pošne, pomedli so znake, uniforme, tudi tablice poštarjev, ki so jih morali nositi na rokavih. Sicer pa poštnih predpisov še niso veliko spreminjali. Na cestah je še vedno imel največjo prednost hitri poštni voz. Po letu 1830 je začel po splošni umiritvi poleg ostalega tudi poštni promet naglo naraščati, cene so se končno začele nižati. Takrat, sredi 19. stoletja, so uvedli poenostavljeno poštno reformo, uvedba znamke pa je še nadalje olajšala pisemski promet. /Anglija 1840, Avstrija 1850/. Ob tem se spomnimo še idejnega očeta pošne znamke, Slovenca Lovrenca Koširja /roj. 1804 pri Škofji Loki/ ter praktičnega in bolj srečnega Rowlanda Hilla, Angleža, ki je bil izvajalec. V prometu in poštnem prometu so začele veljati nove državne reforme, osebno pa so poštarji obdržali še mnoge ugodnosti. - Bližal se je nov čas, nova prometna sredstva in zveze, predvsem vlak. Poštni promet je postajal dostopen vedno širšemu krogu ljudi, ni bil več privilegij bogatašev. Več manjših krajev je dobilo poštno zbiralnico, ki je bila enkrat do dvakrat tedensko zvezana s sosednjim bližnjim poštnim uradom po slu. Je Višnja Gora imela tako zbiralnico? Skušajmo jo najti!

Mihael Omahen, rojen 1854 v Malem Gabru, je v svojih spominih zapisal sledeče:

"V letu 1875 sem nastopil službo pri sv. Roku blizu Šentvida, pri Čožu, ki je imel poštno postajo, da bi namesto njega pošto odpravljal. V tistem času ni bilo še dolenske železnice in je vozil pošto iz Ljubljane v Novo mesto "ajlbogen" /Eilwagen/. To je bila velika težka kočija, ki

je vozila pošto vsako noč. Pri Federmannu na Hudem je bila najvažnejša postaja tod okoli. Tu so prepregali konje, ki so vozili iz Ljubljane, in one, ki so privozili iz Novega mesta nazaj. Ker je prišla pošta iz Ljubljane opolnoči k Čožu, druga pa iz Novega mesta ob eni čez polnoči, sem se hitro privadil, da sem v torbi pošto prevzel in oddal. S pošto so se vozili bogati »pasišerji«, tudi tem sem postregel s pijačo in klobasami, kupili so kaj za želodec še postiljonu. Neko noč se je dogodilo tole: postiljon mi je prišel s pošto v pisarno povedat, da je nenadoma umrl, zadet od kapi, bogataš Bregar v Višnji Gori. Povedal je, da so Višnjanje tisto noč že vse njegove zaloge izpraznili in raznesli. Hitro sem napisal listek za Bregarjevega pastorka Pepeta v Podgaber. Pepe je bil sin takrat že umrle bogate Bregarjeve žene, prej vdove Hribar - Jerajeve. Hitro je vozil Pepe ponoči v Višnjo Goro, tam je našel očma mrtvega na postelji, na drugi postelji pa je ležala Bregarjeva sestra Reza, omotena od pijače, vse je bilo izpraznjeno, da ni bilo mogoče mrliča preobleči in na pare pripraviti. Čez nekaj dni je pripeljal pred Čoževo hišo pred pošto pri sv. Roku voz, na katerem sta bila dva orožnika in dva Višnjana, županova svetovalca. Obdolžena sta bila tudi onadva tatvine pri Bregarju. Bogati Bregar je imel v Višnji Gori mnogo hiš, bil je mestni župan, veletrgovec, glavni založnik tobaka, imel je tudi pošto, v Podgabu pa bogastva na kupe, saj so stari ljudje vedeli povedat, da je bil Josip Hribar, umrl prvi mož Bregarjeve žene, najbogatejši človek vsega okraja. Hribar je namreč dal postaviti v Podgabu veliko hišo, imenitne hleve za furmanske konje, posebej domače hleve, vsa poslopja pokrita z rdečo opeko, ker je imel v Glinah lastno opekarno, zidal je velike svinjake, dva vodnjaka, še eno hišo ob cesti v Veliki Gaber, pòd z gospodarskim poslopjem, veliko vinsko klet in kozolec toplar. Imel je dva nočna čuvaja, da sta cele noči s puškami hodila okrog poslopij. Do polnoletnosti Pepeta je gospodarila vdova v Podgabu, Bregar pa v Višnji Gori."

Čas francoske Ilirije je zapustil posebno poštno sled tudi Višnji Gori. Z Napoleonovo vojsko je prišel v naše kraje Švicar Pierre Gilly de Vergienstein /rojen 1792 v Bergünu, Graubinden v Švici, umrl 1864 v Ljubljani/, stranska veja bourbonskega porekla, z grbom bourbonske lilije. Na bledi fotografiji ima ta znak pripet na levi strani prsi. Bil je ranjen in se je zdravil v Zagrebu. Tam je postal kavarnar. Napoleon mu je poslal celo odlikovanje. Kasneje je prišla za njim Babette de Gregory /rojena 1801 v Bergünu, umrla 1885 v Višnji Gori/ in postala njegova žena. Živela sta v Zagrebu, v Ljubljani, nekaj v Višnji Gori. Eden izmed njunih treh otrok, sin Peter Gilly - kasneje poročen s Slovenko Jozefino Rodè - je postal poštni »majster« in župan v Višnji Gori. Tu je tudi umrl leta 1895. Ta Peter Gilly je imel zopet sina Petra, rojenega 1866 v Zagrebu, ki pa je postal že poštni naduradnik v Višnji Gori in je umrl leta 1938 v Ljubljani, kamor se je zadnje desetletje svojega življenja preselil z družino. Ta »poštni Peter«, kakor so mu Višnjanje nekdanj po domače rekli, je bil posebež, vodja višenjskih mestnih pevcev, dopisnik Jutra, Slovenskega naroda in Lovca pod psevdonimom Višnjan. Bil je tudi znan lovec in ribič, vidimo ga na prenekateri fotografiji tistega časa med višenjskimi lovci. Ko je nekoč, v času med zadnjima vojnama, ljubljanska občina razpisala nagrado onemu, ki bi sporočil najbolj primeren naslov za gostišče na tedanji Aleksandrovi cesti, je Peter Gilly uganil nadvse posrečeno ime Daj - Dam in je prejel nagrado 1.000 din! Ta zadnji Peter Gilly je poročil Katico, hčerko živahnega organista in komponista, prvega nadučitelja v Višnji Gori, Janka Skrbince, tudi ustanovitelja Gasilskega društva. Gillyji so se z ženitvami in možitvami prepredli z raznimi sorodstvi; spomnimo se takih znamenitih družin: Dermelj, Jenčič, Leskovic, Rodè, Samec, Skrbinc, ki so pustile važne sledove tudi v višenjski zgodovini. Gillyji so imeli v Višnji Gori poštno hišo /do leta 1928/, še eno manjšo zraven in Pirhovo hišo, v Dragi pa grunt. Tam še sedaj pravijo nekaterim njivam »Poštne njive«. V spominu današnjih Višnjanov je ime Gilly že zabrisano, »Poštних« pa se še marsikdo spominja.

Zelo zanimiva je izjava, ki jo je dal zdravnik dr. Gregor Fedran s Hudega v letu 1968, eno leto pred svojo smrtjo: Gillyji so prevzeli pošto Fedranovim.

Peter Gilly je imel v Višnji Gori še pogodbeno pošto, potem pa je uredil, da je pošta postala državna, njegova naslednica Emilija Gašperinova pa državna uradnica.

Leopoldina Turk - Kocjan, rojena 1899 v Višnji Gori, pripoveduje sledeče: "Poštni kontrolorji v Trstu so v začetku preskrbeli Gašperinovi v pomoč mene, Leopoldino Turk, in Angelo Faccini, ki sva v Višnji Gori prakticirali. Naredili sva v Trstu poštni štirimesečni tečaj. Končala sem ta tečaj 6. 4. 1918. leta pri K. k. Post und Telegraphen Direction in Triest. Predstaviti naju je šel v Trst dr. Janez Mavring, zgodovinar Višnje Gore /1864 - 1927/. Obe praktikantki sva postali državni uslužbenki II. kategorije."

Gilly je imel pošto v lastni hiši v Višnji Gori. Ko je pošto oddal in je hišo prodal Holmarju, je imela Gašperinova pošta nekaj časa v Mestni hiši, kasneje so višenjsko pošto kot državni urad zopet vrnili v Holmarjevo hišo. Holmarjev nečak, advokat Šuklje, je prodal to pošno hišo leta 1959 družinama Potokar in Skubic, danes Mestni trg 25. Več let je bil poštni upravnik domačin Mirko Zupančič - Kamenčanov. Leta 1963 so selili poštni urad doli v nekdanjo Omahново hišo nasproti železniške postaje, kjer je še danes.

Sedaj pa počastimo s spominom še naše stare višenjske pismonoše, ki predstavljajo vsak po svoje tudi dokaj višnjegorske zgodovine. Poštar Stepic - Mišmašev je še prepeljal čebelje panje in razne druge pošiljke za nekdanj slavno tovarno za čebelarske potrebščine v gradu Podsmreka - Bienenstand Weixelburg, ki je bila znana po vsej Evropi. Imela je celo svojo tiskarno, svoje obrtniške delavnice in tudi vzrejalnico znamenite sive kranjske čebele, za kar so se ob koncu prejšnjega in začetku 20. stoletja zanimali Nemci, pa tudi Švicarji in drugi. Ob tem ponovimo še priimke lastnikov: baron Rawenegg, baron Rotschütz /udeležen pri Kranjski kmetijski družbi!/ in trgovec Peter Majdič. Tudi Stepičev sin je bil višenjski poštar. Enako Grandetov Jakob - Zupančič. Še Pepeta Pajka so nekaj časa imenovali Višnjanje postiljon. Vozil je z železniške postaje v mesto posebno pošno kočijo, ki je imela zadaj zaboj z napisom Pošta in tudi usnjeno streho za vremenske neprilike. Peter Gilly ni pustil, da bi ta postiljon s kočijo še koga prevažal, dostikrat ga je skrivaj z »rešpetlinom« nadzoroval z višenjske poštne hiše, z lesenega »ganka«. Pepe Pajk pa v zadregi - kaj ne bi bil, če ga je prosila za vožnjo celosodnikova gospa! Konj, ki je vozil, je bil črn in je imel bele noge od kolen; prebival je v hlevu pod pošto. Tam spodaj ob nekdanjem Gillyjevem, kasneje Holmarjevem vrtu /danes stanuje tam slikar samorastnik Janez Kastelic/, je bila spravljen v šupi tudi kočija, bagerle in še kakšno vozilo. Poštar Aleskov Tonček - Zupančič je tudi stanoval v Višnji Gori, žena njegova je bila Normalijeva, Rineževa. Ko je bil med prvo svetovno vojno mož v vojni, je sama raznašala pošto. Pismonoša Martin Piškur /mož Birtove Pepce, Pajkove/ je padel med zadnjo vojno kot talec. V



Vizitka Ivana Kristana, ki je prevzel pošto pri Sv. Roku za Čožem. V poštne večine ga je vpeljal moj stari oče Mihael Omahen.

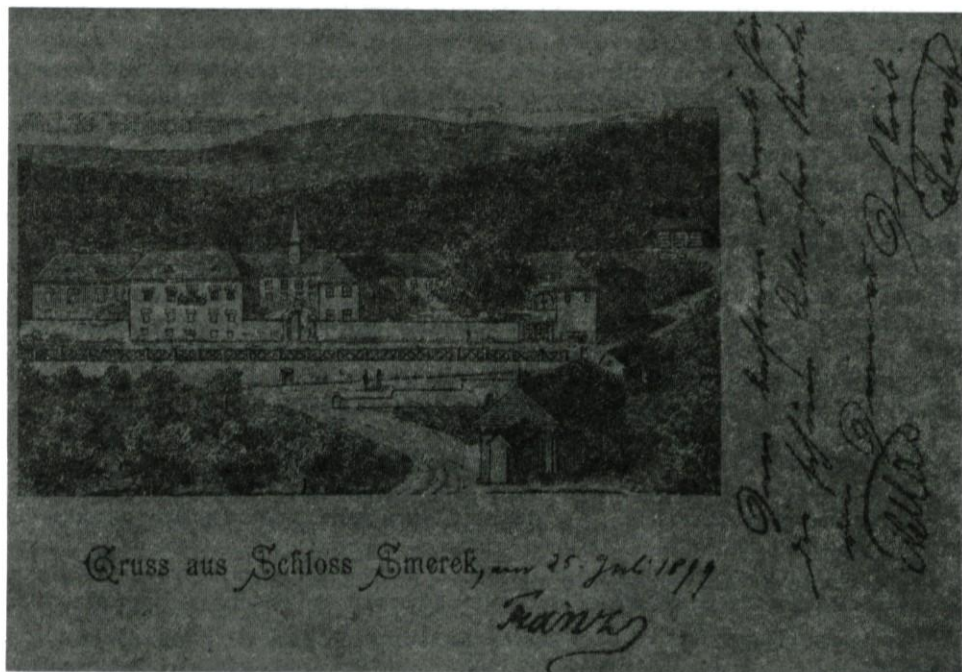

Razglednica Podsmreke, verjetno tam tudi tiskana. Pisala jo je Rawenegova hči Zina moji materi Minki Omahen. Skupaj sta se šolali v Uršulinskem samostanu v Ljubljani.

hribovske vasi in v druge oddaljene kraje prej poštarji še niso dostavljali, posamezne vasi in hiše so si najele svoje donalce. France Puš in Peter Vovk sta raznašala že vsepovsod. Tudi Mirko Jakopin je bil pismonoša.

V ljudskem spominu še živi pri nas nekdanji »ajlbogen«, hitri poštni voz. Takole povedo stari ljudje: "Ajlbogen, kruh pa vin!" so vpili otroci revnih tabrharič po njivah, ko so zagledali že tudi podnevi hitro poštno vozilo drveti po cesti ob določeni uri. Lačni so opozarjali, da je čas malice že tu, mi pa zvemo iz tega, kaj so tabrhariče dobile od gospodarjev.

Užaljane so se počutili današnji Višnjanje na griču, ko se je leta 1963 pošta preselila doli v dolino k železniški postaji. Naj jih potolažimo, da je tudi ta spodnja poštna hiša važna zgodovinska priča našega kraja. Zidal jo je Povžek - Jožef Škufca - kmalu potem, ko je prodal svoj mlin pri poslopju Fabrika Mihaela Omahnu starejšemu, leta 1896. Mlin je priženil Povžek s Korletovo Urško. Kot sedemdesetleten vdovec se je oženil z Groznikovo /Jožetovo/ Marijo iz Kosce. Z njo sta imela v tej hiši gostilno, kjer so se radi ustavljali tudi razni obrtniki, domači in okoliški, ki so delali v graščini Podsmreka /Brozovič, Rušt, Florjanov iz Stične itd./ Leta 1913 je kupil to hišo Mihael Omahen mlajši; kupčijo je naredil isti dan, ko je prejel od svojega strica Mihaela Omahna starejšega plačilo za 18 let trgovske službe. Tu je začel z živahno gostilno, trgovino in tujskim prometom, bil je daleč po Dolenjski znan sejmar, vzdrževal je dva para močnih konj, imel je mnogo poslov v hiši, hlapcev in dekel, zraven pa je najemal še perice /gostilniški prti/ in celo terice, katere so mu lan trle v današnji dolgi stari hiši z balkonom, ki jo je tudi on zgradil poleg drugih poslopj. Ljudje so bili mnenja, da si je postavil kar celo vas. Imel je tudi opekarno za cementno opeko in žlebove. Trgoval je še z lesom in vinom, bil je odličen čebelar, v Zagradcu pa je začel celo s privatno elektrarno. Bila so to leta splošne gospodarske

krize. Kljub svoji podjetnosti je doživel konkurz leta 1935, leta 1936 pa je čez cesto že zidal novo hišo in znova začel s svojo podjetnostjo. Orožniki so ga dostikrat nadzorovali in opozarjali, toda smeje jim je vedno odgovoril: "Omahen ima zmeraj cahen!" Ob času njegovega konkurza pa so nagajivi izletniki, ki so se vozili z vlakom v Višnjo Goro in mimo nje, zelo glasno brali napis na trgovini Omahen od desne proti levi: Nehamo! Leta 1941 so kupili to staro hišo trije bratje: Anton Tomažin, Jože Podržaj in Janez Podržaj s Krke od Kmečke posojilnice. Plačali so že v lirah, ker je bila takrat že italijanska okupacija. Leta 1948 so bili vsi trije lastniki razlaščeni, hišo je prevzela Kmetijska zadruga. Šest let je že imela hišo Kmetijska zadruga /trgovina, gostilna itd./, ko je Kmečka posojilnica terjala razlaščene lastnike Podržaj, da morajo plačati dolg na hišo, ker je Kmetijska zadruga odgovorila, da je ona prevzela hišo brez dolga. Vse to kljub temu, da so vsi trije bratje, prvotni lastniki, delali med NOB za partizane, brat Jože je bil borec, Janez je bil vseskozi sekretar. Zadnji brat, Janez Podržaj, je živel 18 let kot najemnik poleg poslopja, kjer je bil prej solastnik. Trgovino Kmetijske zadruge je v hiši prevzela trgovina Tabor, ki je poslovala tu do preselitve v novo zgradbo leta 1984.

Kjer je bila prej gostilna Kmetijske zadruge, so preselili pošto.

Vrnimo se zopet k višenjskim poštarjem. Čar stare pošte je vsekakor minil. Danes se soočamo z razvijajočim se poštnim prometom in njegovimi podjetji.

Za Mirkom Zupančičem je po kratkem nadomeščanju prevzel pošto domačin Peter Janežič v letu 1962 in jo je vodil do leta 1970. Že v letu 1956 je nekoč Mirko Zupančič zbolel in že takrat je poslala Poštna direkcija Grosuplje Janežiča nadomeščat v Višnjo Goro, dasi je bil pri grosupeljski pošti šele 2 meseca novinec. Tu je moral prevzeti vse: pisemsko pošto in blagajno. Končal je osem mesečni odlični tečaj po starem vzoru, kjer so predavali dobri poštni strokovnjaki.



Razglednica iz serije zabavnih razglednic, tiskanih v Podsmreki. Čebelarški motivi. To je edini znani primer v Višnji Gori. Razglednice so krožile po vsej Evropi.

Že takrat se je izobraževal ob delu. Danes je direktor sektorja Podjetja za PTT promet Ljubljana. Peter Janežič pripominja, da je današnja pošta v Višnji Gori uvrščena v 5. razred, a je sedaj ta uvrstitev zelo komplicirana.

Leta 1970 je prevzela višenjsko pošto, tudi v spodnji stari hiši, poštna upravnica Vera Skubic. Dne 13. 1. 1989. leta je opisala svoje področje takole:

Podjetje za PTT promet Ljubljana

TOZD PTT Kočevje

Pošta Višnja Gora

Na naši pošti so zaposleni 3 delavci, in sicer: upravnica pošte Vera Skubic in dva dostavljaja: Travnik in Erjavec, pred časom Drobnč.

Opravljamo naslednjo vrsto storitev:

- vplačila položnic - poštних nakaznic,
- izplačila na hr. knj. Ljubljanske banke in Poštne hranilnice,
- izplačila čekov LB in P.H.,
- izplačila vršimo tudi v mednarodnem prometu, in sicer na dinarje - to so čeki V.P. 14 garantni čeki, in Evro čeke - menjalnice nimamo,
- sprejemamo vse vrste pošiljk: pkt. V. pisem - telegramov,
- dostavo imamo razdeljeno na dva rajona - ožji in širši,
- ožji okoliš zadeva samo V. Goro in se dostavlja peš,
- širši okoliš so pa vasi; tja dostavljamo z avtom,
- imamo tudi av. tel. centralo z 200 priključki - v kraju imamo tudi dve tf. medkrajevni govornilnici.

Višenjski pošti je obljubljen danes novo poslopje v današnjem centru ob novi trgovini in vrtcu.

VIRI

Gruden - Mal: Zgodovina slovenskega naroda

Peter Janežič, PTT oec.: Poštna manipulacija, tehnologija delovnih procesov /srednje izobraževanje/ Vera Skubic, poštna upravnica: Podatki pošte Višnja Gora v letu 1989

Pisma Gizele Csonka - Gilly »poštne Gizi«/ poročene z dr. prof. Marjanom Čadežem, meteorologom, Beograd, Nevezinska 13

Zapiski Mihaela Omahna, str. 1854-1942.

LJUDSKA ŠOLA V ŠENTVIDU PRI STIČNI

*Cvetko Budkovič**

Dosežki med leti 1784-1877

Leta 1773 je cesarica Marija Terezija ustanovila normalke. Za mlajše učence od osmih do dvanajstih let je bil v tej vzgojni ustanovi oddelek glasbene šole, za mladeniče od šestnajstega leta naprej pa oddelek, imenovan preparandija ali pripravljalni tečaj. Od leta 1777 so v Ljubljani na tem oddelku izobraževali bodoče učitelje in organiste, ki so bili do nastanka učiteljskega (1867) v eni osebi. »Splošni šolski red« (1774) je uvedel šolsko obveznost za otroke od šestega do dvanajstega leta. To so bile eno - ali dvorazredne ljudske (osnovne) šole, imenovane trivialke, v večjih mestih so bile štirirazredne glavne šole, v glavnem mestu avstrijskih dežel pa po ena glavna, vzorna šola - normalka.

V Šentvidu pri Stični je pričela ljudska šola delovati razmeroma zgodaj, leta 1784. Dosegljivi podatki o začetkih te šole, zlasti originalni dokumenti, so razmeroma redki. Najbrž jih ni dobil in uporabil niti nadučitelj Janez Nep. Skrbinec, kot se je takrat podpisoval. Od 25. 11. 1874 do 4. 11. 1876 je na tej šoli tudi sam poučeval. Po pogovorih z učitelji in starejšimi vaščani je napisal neke vrste kroniko ali črtico, kot jo je sam imenoval: O začetkih ljudske šole v Šentvidu.

Iz tega vira je razvidno, da je na šentviški ljudski šoli prvi poučeval Anton Antončič, rojen 15. 4. 1766. Skrbinec (Škrbinec) navaja za začetek pouka leto 1795, kar se ne ujema z drugimi podatki, (glej Škofijski arhiv v Ljubljani, Šolstvo, dekanija Šmarje, št. Vid, 12/1/1 - 10, 1816-1851-1868, fasc. 38), kjer je navedeno leto 1786. Vaščani, starši in učenci so Antončiča spoštovali kot razgledanega in sposobnega učitelja, ki jim je bil vedno pripravljen pomagati. Koliko učencev se je v šolo vpisalo, koliko jih je od pouka izostajalo in koliko jih k pouku sploh ni prihajalo, iz poročil ni razvidno. Iz splošnih šolskih razmer tistega časa vemo, da je bila razlika med obveznim vpisom in dejanskim obiskom pouka zelo velika. O tem bolečem pojavu bomo kaj več zvedeli v nadaljevanju razprave. Šolski okoliš je takrat obsegal vasi Veliki Gaber, Muljavo in del stiškega področja. Prav zaradi te obsežnosti in oddaljenosti od šole so jo učenci, zlasti v zimskem času, zelo težko obiskovali.

Po Škrbincu je Antončič poučeval v šentviški šoli 40 let, to je do leta 1826. Drugi vir (J. Novak, Učitelji in učiteljice na bivšem Kranjskem pred 1869, NUK, Ms., 1085) mu pripisuje prekinitev dela leta 1836, kar se ne ujema z Antončičevim nastopom službe (1786), saj bi v tem primeru poučeval 50 let. Njegov sin istega imena se je rodil 23. 12. 1801 v Šentvidu in je očetu potem, ko je končal pripravljalni tečaj pri ljubljanski normalki (2820) od naslednjega leta pomagal pri poučevanju v šoli s pripombo, da »ni dolgo vzdržal«. V šolskem letu 1832/33 je oče Antončič dobil še enega pomočnika, Franca Debelca. Ta je končal pripravljalni tečaj 1831 in naslednje leto opravil konzistorialni izpit. Po nepreverjeni napovedi naj bi šolo razširil v dvorazrednico; bil je tudi tajnik župnije. Leta 1838 je odšel v Poljane pri Škofji Loki, od tod pa v Mengeš.

Naslednja tri leta je na šoli poučeval Bernard Jevnikar, rojen 20. 8. 1813 na Muljavi. 1834 je zaključil šestmesečni tečaj in naslednje leto dobil spričevalo o opravljenem konzistorialnem

* *Ljubljana 61000, Šišenska 2; prof. glasbe, publicist*

izpitu. V Šentvidu je bil pomožni (začasni),¹ od leta 1841 pa redni (stalni) učitelj na ljudski šoli v Žužemberku. Bil je zelo izobražen in si je vneto prizadeval za dober učni uspeh svojih učencev.

Iz vsega doslej povedanega še vedno ni povsem jasno, kdo je poučeval od leta 1784 do 1786 in kdaj je prvi učitelj Antončič prenehal poučevati. Verjetno s presledki do leta 1841, kajti odtlej je bil neprestano priklenjen na posteljo. Vsekakor je bil prizadeven učitelj, lepega vedenja, z dolgoletnim delovnim stažem (nad 50 let). 15.4.1824 je dobil kot vzorni učitelj konzistorialni dekret in več pohval. Kot vpliven mož je 18.2.1844 v lastni hiši v Šentvidu št. 41 umrl.

Leta 1841 je učitelja Jevnikarja nasledil Ignacij Wenzel (Vencajs). Rodil se je 15.7.1824 na Hribu pri Vrhniki. Tudi njegov oče Josip je bil učitelj. Ko je leta 1841 opravil šestmesečni tečaj in septembra 1843 konzistorialni izpit, je že od leta 1841 pomagal Antončiču v šoli v Šentvidu in ga v času bolezní nadomeščal. Iz tega podatka je razvidno, da je Antončič le poučeval 55 let, kar je v pedagoški praksi redke, če že ne izjemen primer.

J. Novak navaja, da je Vencajs po treh letih (29. 3. 1844) iz Šentvida pobegnil. V pismu je župniku potožil, da mora proč, a še ne ve, kam: "Najbrž me bo sprejelo vojaštvo", je pripomnil. Pravi vzrok nenadnega odhoda pa je bila nosečnost hčerke tedaj že rajnega učitelja Antončiča. Nekaj časa je poučeval v Občinah pri Trstu, a se je kmalu vrnil v Šentvid in prevzel Antončičevo

Anstellungs - Decret

Der hoch. Schulrath in hiesiger Anstalt
 wird in Ansehung seiner für einen Schuldienst anerkannten Tüchtig-
 keit und guten Ausführung zu Folge des hohen. Geb. Befehlens
 vom 24. März v. J. 377093
 mittelst des gegenwärtigen Decrets als Schullehrer mit Benjamin L. von der Sub-
 jecten Anstalt ange stellt. Man versteht sich zu
 demselben, daß er den Dienst ungesäumt antreten, und durch eifrige
 Erfüllung aller seiner Pflichten sich der Bestätigung der hohen Landes-
 stelle würdig machen werde.

Ex Consistor. Erlauf am 5. Juni 1844

[Handwritten signature]

kmetijo. V začetku je bilo vse dobro, a požar, slabe letine in nesreče pri živini so ga skoraj uničile. Zgorela so mu tudi spričevala. Zaradi nizkih dohodkov je odklonil ponudbo za učitelja v Višnji Gori, a si je potem, ko je poučeval zasebno, premislil in službo sprejel. V Višnji Gori je delal od 1.11.1860 do 26. 10. 1876, nakar je odšel kot stalen učitelj k Sv. Križu pri Litiji. Umrl je 9.4.1890.

Dne 16.6.1844 je prišel iz Metlike zelo sposoben učitelj Andrej Turk (Turek), rojen v Cerknici 4.11.1808. Končal je šestmesečni pripravljalni tečaj (1828). Eno leto je zasebno poučeval pri »Kanderschhofu, nato pa je obiskoval obrtno šolo in opravil konzistorialni izpit 13. 10. 1830. Najprej je učil v Trnovem v Ljubljani, leto za tem v Metliki, kjer je dobil leta 1842 pohvalni dekret konzistorija. Izmed šestnajstih prosilcev je bil sprejet za stalnega učitelja v šentviško ljudsko šolo. Zase in za učence je tri leta sam kupoval drva, popravljal šolski inventar in plačeval snažilko. Leta 1848 je požar uničil kaplanijo, v kateri je bila šola, in hišo št. 7, kjer je stanoval. Učil je temeljito, z učenci je lepo ravnal, s starši je bil ljubezniv, kot delovnega prosvetarja so ga vsi spoštovali. Z dekretom 26.1.1864, št. 1643/324, ga je šolska oblast imenovala za zglednega učitelja. Deželni glavar Šuklje ga je uvrstil v svojih Spominih med znamenite slovenske pedagoge. Konec šolskega leta 1873/74 je bil upokojen. Več let je bil šentviški župan. 16.2.1903 je, star 95 let, umrl. Rajmund Pirker, deželni šolski nadzornik, Anastasius Grün grof Auersperg in prošt Jarc so v svojih delih omenjali, da je bila šentviška ljudska šola v tem času prva na Kranjskem. (Slovenski šolski muzej, kartoteka učiteljev).

Do maja 1858 so učitelji stanovali in poučevali v pritličju (ebenerdig) takratne kaplanije. Tega leta je častiti gospod Tomaž Groznik podaril kot benediciat za šolsko uporabo pritličje lastne hiše. Poslopje je dal župnik Jožef Poklukar, večji del iz miloščine, adaptirati. 15.11.1860 se je šola vselila v novo stavbo, dobila je podučitelja in postala dvorazredna. Ne drži podatek, da je šolo razširil Debelec v dvorazrednico že leta 1833; to je pomota, saj je šele sedaj dobila ugodne pogoje oz. prostore za delo.

Učitelja Turka je zamenjal Anton Slivnik iz Spodnjih Gorij. Končal je 1. razred gimnazije in v šolskem letu 1855/56 idrijsko pripravnico oz. preparandijo. Iz Bohinjske Bistrice je prišel za podučitelja v Šentvid; s samoizobraževanjem si je pridobil veliko znanja. Po premestitvi v Brezovico (1866) se je ponovno vrnil v Šentvid, a je 11.6.1867 po kratki boleznii nenadoma preminil. Med bolezensko odsotnostjo ga je zamenjal Franc Jurman, a je bil še istega leta prestavljen v Vače pri Litiji.

Disciplina in uspeh učencev sta se delno izboljšala po zaslugi duhovnika Matija Kulavica. Po letu 1867 sta na šoli poučevala podučitelja Peter Gross, ki je po petih letih odšel v Gorje na Gorenjskem, in Simon Punčuh (Punčah) iz Oblok. Slednji se je rodil 23.10.1844 v Šmarcih pri Kamniku. V Ljubljani je obiskoval dveletni pripravljalni tečaj, nato pa je leta 1868 učil na Blokah. 1972. je postal učitelj v Šentvidu. Od tod je bil po treh letih premeščen na Rudnik pri Ljubljani. Po letu 1901 je učiteljeval tudi v Šmarju pri Grosupljem. Bil je izvrsten pevec in organist. Leta 1974 je bil imenovan za nadučitelja ljudske šole v Šentvidu Ivan Nep. Skerbinec. Pred tem je bil učitelj v Preddvoru na Gorenjskem. Po tem letu se je ponovno izboljšal obisk učencev, šola je kupila novo opremo in učila. Pouk je nadzoroval c. kr. okrajni šolski nadzornik Janez Eppich, rojen 1834. v Polomu. Končal je 2 razreda gimnazije, leta 1853 je opravil z odliko razširjeni pripravljalni tečaj. Bil je učitelj in organist v Vodicah, nato v Škofji Loki, od 1871 je poučeval na ljubljanski vladnici. Od leta 1873 je bil šolski nadzornik za litijski in od 1877 za logaški okraj. Istega leta je bil pri pouku šentviške ljudske šole navzoč ljubljanski knezoškof Janez Krizostom Pogačar. Učencem je priporočil, naj se pridno uče in šolo redno obiskujejo. Kot prijatelj te šole je prihajal iz Litije v Šentvid c. kr. okrajni glavar, vitez pl. Vesteneck. Z nasveti in vzpodbujanjem k raznim dejavnostim je šoli veliko pomagal. Sklical je sejo krajevnega (krajnega) šolskega sveta. Razpravljali so o zidavi nove šolske zgradbe in o razširitvi dvorazrednice v štirirazrednico. Povečanje šole sta narekovala večji vpis učencev in pomanjkanje učnega prostora. Večina članov šolskega sveta se je glavarjevim predlogom uprla. Predlagali so, naj bi z gradnjo šole počakali še nekaj let. Šolsko leto so sklenili 6.9.1875 z mašo, pesmijo

in »očitno poskušajo«. Udeležili so se je šolski nadzornik J. Eppich, predsednik krajevnega šolskega sveta, duhovnik Matija Kulavica, člani sveta in starši.

Po določi šolskega zakona (1870) je predsednik krajevnega šolskega sveta razpisal volitve za šolski svet. Izbrani (izžrebani, ausgelost) so bili: Franc Krummer, dosedanji krajevni šolski nadzornik, Janez Čož, Anton Kutnar in Jožef Klemenčič, na novo pa: Franc Juvanc - graščak, Jakob Lukan - okrajni zdravnik, posestnika Franc Kovačič in Jožef Hribar. 15.8.1876 se je konstituiral nov krajevni šolski svet; za predsednika so izvolili Franca Juvanca, za podpredsednika Janeza Nepomuka Skerbinca (odslej se je preimenoval v Janka); Matija Kulavica, Anton Rojec, Jakob Lukan, Jožef Klemenčič in Jožef Hribar pa so bili člani. Šolo je še naprej nadzoroval c. kr. okrajni šolski nadzornik Janez Eppich.

Tako kot prejšnje so tudi letošnje šolsko leto ob podobni udeležbi sklenili z mašo, petjem in »očitno skušnjo«. Pohvaljena sta bila predsednik Juvanc in odbornik Lukan, zaradi denarne podpore. Učencem sta namreč kupila darila in knjige.

Tega leta (1876) so prvič izšla »Letna sporočila« /Jahresberichte/; Janko Skerbinec je v njih objavil članke: Prijazna beseda mladini, Koristi sadjereje, O varstvu ptičev. 4.11.1876 je bil prestavljen na trirazredno ljudsko šolo v Višnjo Goro.

13.11.1875 je pričel v Šentvidu poučevati učiteljski pripravnik Franc Krušnik. V naslednjih letih sta šolo inspicirala šolska nadzornika baron Beno Taufferer in c. kr. deželni šolski nadzornik Rajmund /Rasmund, Rajko/ Pirker. Krušnik se je rodil l. 1828 v Postojni; končal je nižjo gimnazijo in pripravljali tečaj v Ljubljani. Kot suplent je poučeval na nižji gimnaziji, kot stalni učitelj pa na realki. Šolsko reformo je izvedel, ko je bil že deželni šolski nadzornik.

2.7.1877 je dobila šentviška ljudska šola novega nadučitelja iz Vodice, Jožefa Korbana. Rodil se je 3.8.1850 v Starem trgu ob Kolpi; tudi oče je bil učitelj. Končal je tri razrede gimnazije in dveletni pripravljali tečaj. Kot suplent je poučeval v Ribnici in Velesovem. Pettedenski izobraževalni tečaj je obiskoval na ljubljanskem učiteljskišču, poučeval je v Vodichah, leta 1874 je bil tu nastavljen stalno, nato od 1877 v Šentvidu pri Stični kot vodja šole.

Na seji krajevnega šolskega sveta so 22.1.1877 sklenili razširiti dvorazredno šolo v trirazredno. Dotedanje učiteljevo stanovanje so spremenili v učilnico. Nadučitelju in učitelju je odslej plačeval stanarino šolski fond. Ob zaključku šolskega leta 1876/77 je predsednik šolskega sveta, baron Franc Juvanc, daroval za nakup knjig izdatno vsoto denarja.

30.4.1877 je šolska oblast potrdila trirazrednico. Istega leta (4.11.) se je od šentviške ljudske šole poslovil zaslužni nadučitelj Janko Škrbinec.

Ko zaključujem to, sedem let manj kot stoletno obdobje plodovitega delovanja šole, moram pripomniti, da so bili vzroki za njen uspeh in razcvet večstranski. Naj jih omenim samo nekaj. Učitelji so bili resnično, glede na čas študija, malo izobraženi. Nekaj let je trajal pripravljali tečaj le tri mesece, nato so ga podaljšali na šest mesecev. Eno leto naj bi trajal od leta 1849, a se je to dejansko uresničilo na ljubljanski preparandiji šele leta 1852. Na dve leti so ga podaljšali šele nekaj časa pred nastankom učiteljskišča (1867). Ta primanjkljaj so učitelji nadoknadili s samoizobraževanjem in interesi za posamezne stroke. Tu velja omeniti sadjarstvo, živinorejo, področje kulture, nekateri so bili dobri organisti, drugi so se posvetili sodobni pedagogiki itd. Večina jih je bila pri svojem delu izjemno vztrajnih in prizadevnih. S tem znanjem so si pridobili pri ljudeh velik ugled, še posebej z osebnim zgledom in toplo besedo. Vsi niso bili odlični pedagogi, a med šentviškimi učitelji so bili to prav gotovo Anton Antončič, Andrej Turk, Janko Škrbinec in še kdo. Prvi je poučeval skoraj 55 let, drugi 30, slednji le tri leta, a je že kazal obrise dobrega učitelja, organista, organizatorja in celo skladatelja, kar je kasneje tudi dokazal. Nekaterim je kalila večje uspehe kratka doba poučevanja na šentviški šoli. Če na splošno ocenimo to obdobje, je bilo, navzlic objektivnim težavam in tudi pomanjkljivostim, plodno, živahno in za tiste učence, ki so šolo redno obiskovali, zelo poučno, predvsem pa koristno. Na tej šoli so dobili številni učenci solidno, pa tudi za tiste čase odlično osnovo za nadaljnji študij in izobraževanje na višjih in visokih šolah. To nam potrjujejo nekatera imena, ki so zaslovela ne samo v ožjem, ampak tudi v širšem znanstvenem in kulturnem prostoru.

Iz Šentvida (ne pa iz šentviške ljudske šole, ker je takrat še ni bilo) je izšel dr. phil. Marko Grbec (1659-1718), strokovnjak svetovnega slovesa. Iz šole pa: Fr. Ksaver Kumar (1793-1848), prvi škof lavantinske škofije (na njegovo priporočilo ga je po smrti zamenjal A. M. Slomšek), P. Estahij Ozimek (1817-1898), gimnazijski profesor, strokovnjak za staroslovenske rokopise, Jožef Jerič (1823-1888), župnik v Dobcu, ustanovitelj čebelarškega društva, časopisa Slovenec, Katoliške bukvarne in katoliške tiskarne, Dr. Janez Janežič (1855-1922), profesor moralke v ljubljanskem bogoslovju, predsednik duhovniškega sodišča, socialni delavec in pisatelj, Anton Černivec, ravnatelj državnega učiteljišča v Ljubljani, avtor Računice za ljudske šole, Ivan Markelj, ravnatelj učiteljišča v Kopru, Ignacij Fajdiga, ravnatelj gimnazije v Kranju, Jožef Mandelj, ravnatelj tobačne tovarne in deželni poslanec, Dr. Stanko Vurnik, etnograf, umetnostni zgodovinar, glasbeni kritik, Franc Spental, kanonik v Novem mestu, ki je odstopil svoje posestvo za osnovno šolo na Muljavi, Ludvik Puš, pisatelj in skladatelj, in še več odličnih duhovnikov in gospodarstvenikov.

Iz imenovane šole je izšlo nekaj usmiljenih sester in učiteljic, ki so delovale v šolah ali bolnicah, na primer Evkarpija Lokar, voditeljica dijaške bolnice v Zavodu sv. Stanislava, s. Severina - Amalija Ambrož, vzorna učiteljica v Lichterturnovem zavodu, in Ivanka Korbar, lastnica in voditeljica Trgovske šole v Ljubljani.

Od leta 1862 so pisali uradne knjige v slovenskem jeziku, od 1860 do 1875 so vpisovali odlične in vzorne učence v zlato knjigo, a so jo opustili, menda zaradi velikega števila pridnih učencev.

Prizadevanja šole od 1878 do 1900

Za ta čas so značilne nagle menjave in prestavitve učiteljev. Redki so primeri stalnosti in daljšega delovnega staža, z izjemo pri učiteljih na vodilnih položajih. Osnova za podatke v tem poglavju mi je bila Šolska kronika, ki je prav za ta čas pisana skromno, šablonsko, tudi pomanjkljivo in površno (tu in tam brez imen učiteljev). Inšpekcijska služba teh pomanjkljivosti ne graja, vsaj v šolski kroniki ne. Ocene o učiteljih in vodjih šol so kratke, opisne, na primer »sem zadovoljen«. Da sem nekoliko izpopolnil to vrzel, sem iskal in našel druge vire, ki so ob sklepu razprave navedeni.

Navzlic prizadevanjem večine učiteljev je znanje učencev, v primerjavi s prejšnjim obdobjem, prej padlo, kot se dvignilo. Izjeme so opazne pri nekaterih, za stroko posebno prizadevnih učiteljih in učiteljicah, ki pa so v več primerih šolo zapuščali. Res je, da so se plemiči in nadzorniki, na primer baron Beno Taufferer, glavar Vestenek, deželni šolski nadzornik R. Pirker trudili, da bi šolo razširili in ji priskrbeli boljše, novim higienskim zahtevam ugodnejše učne prostore. Leta 1860 so prvič poučevali v renovirani stavbi, šolski svet je od 1876. večkrat razpravljal o gradnji nove šole, vendar neuspešno. Leta 1880 so stavbo prezidali in jo ponovno restavrirali leta 1921; takrat so kupili nov inventar. Po dveh letih so kupili zemljišče, vložili iz proračuna 117.000 kron in pripravili načrte za novogradnjo. Zaradi izbruha prve svetovne vojne so morali z deli zopet počakati na ugodnejši čas.

Učitelji

Kot je bilo že omenjeno, je od leta 1877 šolo vodil nadučitelj Jožef Korban. V 1. in 2. razredu je eno leto poučeval Franc Krušnik. Nasledila ga je Matanovičeva, a je že 1.10.1879 odšla v Dobrepolje. Iz Ribnice je prišla M. Stuhli; poučevala je od 1.9.1879 do 3.5.1887, ko je bila premeščena v Senožeče.

Ljudmila Dobrin, izprašana učiteljska kandidatinja, je zopet učila samo leto in pol, ko je bila prestavljena v Zagorje. Preden je prišel Josip Janovsky v šentviško šolo, je bil pomožni učitelj na Srednji mestni šoli v Ljubljani. V Šentvidu je poučeval kot stalni učitelj od 25.10.1881

do 15.9.1882, nato v Višnji Gori. Zelo kratek čas je poučeval Ivan Bohinc, saj je že 4.10.1882 odšel v Kresnice. Zamenjala ga je M. Janočna, prej učiteljica v Inštitutu Rehn v Ljubljani. 18.9.1884 je bila prestavljena v Šmartno pri Litiji. Izpraznjeno mesto Janovskega je zasedel J. Anžiček, prej učitelj v Šent Mihelu na Notranjskem. Njega je 4.2.1883 zamenjal Josip Kremžar iz Velikega Gabra. Od 13.10.1884 je poučeval Anton Funtek, prej podučitelj v Šmartnem pri Litiji. 11.9.1885 je odšel na Dunaj, kjer je obiskoval tehnološko in obrtno šolo. 3.5.1886 se je vrnil v Šentvid; poleg pouka v šoli je predaval na tečaju za pletenje košev in košar. Navzočih je bilo 18 dečkov. V času njegove dunajske odsotnosti ga je v 4. razredu nadomeščal učitelj Josip Kremžar, ki je 2.4.1887 Šentvid zapustil. Po njegovem odhodu so v 1. in 2. razred uvedli poldnevni pouk.

20.9.1886 je poznejši slovenski pesnik, urednik Laibacher Zeitung Anton Funtek, dobil službo na Carolinengrundu (na Mahu).

Iz Begunj na Notranjskem je prišla v Šentvid Klementina Kos; od 14.7.1887 je poučevala v 4. razredu.

Od 26.9.1887 do 14.12.1891 je vzgajal šentviške otroke Konrad Črnologar, rojen 21.11.1860 na Peščenjaku pri Višnji Gori. Učil se je knjigoveznštva, risanja in rezbarstva. Učiteljjišče je končal leta 1883. Najprej je bil učitelj v Velikem Gabru, nato v Šentvidu in nazadnje v Šmarju pri Grosupljem, kjer je 8.4.1904 umrl. Bil je zaslužen zgodovinsko-topografski raziskovalec.

Leta 1892 je deloval na šentviški šoli Karol Pikl, učitelj iz Prežganj. Na Dunaju se je udeležil tečaja ročnih del, v Gradcu je obiskoval risarski tečaj (1898).

Dne 19.4.1897 je umrl nadučitelj in predsednik krajevnega šolskega sveta Josip Korban. V 1. razredu je tega leta pričela poučevati Ana Gerstenmayer. Za stalno so jo zaposlili 5.12.1900. Ko je marca 1898 opravil izpit za učitelja, je tri mesece učil Vinko Berce. 15.7. istega leta se je vrnil Pikl, na novo je bila sprejeta (13.7.) učiteljica Klementina Pikl. Obe mladi učiteljici sta dobili 14-dnevni študijski dopust.

6.11.1899 je bil premeščen predsednik krajevnega šolskega sveta, kaplan Andrej Rihar. 23.12. ga je zamenjal Josip Vrankar, veroučitelj. Z dekretom c. kr. deželnega šolskega sveta, Ljubljana, 22.9.1900, št. 2359, je bil 19.9.1900 imenovan za vodjo šentviške ljudske šole nadučitelj Ivan Kremžar.

Učenci

Iz različnih objektivnih razlogov, med drugim tudi zaradi slabih socialnih razmer, so šolarji neredno ali sploh niso obiskovali pouka. Tistim, ki so prehodili kilometre daleč do hrama učenosti in so morali doma pred odhodom opraviti večino, tudi težaških del, naj na tem mestu izrečemo veliko občudovanje in pohvalo. Od vpisanih učencev je pouk, žal, obiskovala komaj polovica otrok. Med njimi, ki pouka niso obiskovali, so bili verjetno tudi nadarjeni, ki jim ni bilo usojeno te nadarjenosti pokazati in dalje razvijati. Tabela nam prikazuje to žalostno resnico:

Leto 1897	Redna šola		Ponavljalna šola	
	dečki	deklince	dečki	deklince
Vpisanih je bilo	224	278	38	91
Obisk pouka	131	161	37	45
Pouka ni obiskovalo	87	114	1	8
Sosednje šole so obiskovali	6	3	-	-

V naslednjih letih, od 1898 do 1902, je število učencev nekoliko upadlo, pa se zopet dvignilo, obisk pa se je nekoliko popravil.

Epidemije in nezgode

O zdravstveni službi v Šolski kroniki ni posebnih poročil, četudi so bile razmere na tem področju vse prej kot zadovoljive. Za zdravje otrok in vaščanov je skrbel okrajni zdravnik, dr. Jakob Lukan, nekaj let član krajevnega šolskega sveta. Redni šolski pouk so ovirale razne bolezni in epidemije. Vodstvo šole je bilo prisiljeno večkrat, tudi za dalj časa, prekiniti pouk. Zaradi epidemije koz je bila šola zaprta leta 1883, od 11.2. do 28.3., leta 1884 od 10.1. do 3.3. in leta 1890 od 21.4. do 2.5. Epidemija griže je terjala prekinitvev pouka oz. podaljšanje zimskih počitnic (1895). Leta 1896 je po deželi razsajala epidemija griže in difterije (davice) in je ugonobila več otroških življenj. Pouka ni bilo od 11.1. do 20.1.

Požar v šolski drvarnici je povzročil za 200 goldinarjev škode. Šola je bila zaprta od 9.1. do 13.1.1899. V petdesetih in šestdesetih letih preteklega stoletja je od 500 šoloobveznih otrok, zaradi oddaljenosti od šole, socialnih razmer in bolezni, obiskovalo pouk le 30 do 40 učencev.

Nadzorstvo

Poleg že omenjenih nadzornikov (J. Zavašnik, J. Eppich, baron B. Taufferer) je od leta 1889 šolo inšpiciral okrajni šolski nadzornik Josip Bezljaj, od 1895 Franc Gabršek, prej učitelj v Krškem, in od 1896 Andrej Šest. Le-ti so sklicevali konference učiteljev s svojega teritorialnega območja. Obravnavali so pedagoško-didaktična, kadrovska, gospodarska vprašanja in vprašanja šolske discipline. Od leta 1898 so šolo nadzorovali še: Josip Šuman, c. kr. deželni šolski nadzornik, Anton Maier, c. kr. okrajni šolski nadzornik, od leta 1902 pa Ljudevit Stiasny, okrajni šolski nadzornik, in Ivan Vidregar, krajevni šolski nadzornik.

Krajevni šolski svet

Šoli je pomagal ustvarjati pogoje za nemoten vzgojno-izobraževalni proces. Čas in trud je posvetil izboljšanju in pomnožitvi učnih prostorov, skrbel je za razpis učiteljev, nakup učil, za gradnjo nove šole. Zanimal se je za obisk pouka in napredek učencev. Do leta 1875 je bilo delovanje sveta že predstavljeno. Od 15.7.1876 je opravljal svoje poslanstvo v naslednji sestavi: Franc Juvanc - predsednik, Janez Nep. Skerbincec - podpredsednik, člani: dr. Jakob Lukan, Matija Kulavica, Anton Rojec, Jožef Klemenčič, Anton Kovačič; Bernard Klemenčič, Jožef Hribar - namestnika. Člani sveta in predsednik so se v nadaljnjih letih razvoja šole menjavali. Iz dosedanjega sestava je razvidno, da so bili predsedniki in člani premožni in ugledni moške.

Od leta 1893 je deloval krajevni šolski svet v novi sestavi: nadučitelj Josip Korban je bil predsednik, Ivan Kristan, po poklicu poštar - podpredsednik, člani: Anton Rojec - župan v Podborštu, Anton Fajdiga, župan v Temenici; namestnika: Josip Klemenčič, posestnik v Dobu in Josip Rus, posestnik v Velikih Pecah. Iz kraja bivanja štirih članov sveta je razvidno, da so pritegnili k sodelovanju moške iz bolj oddaljenih krajev, verjetno zaradi obiska otrok v osrednji šentviški šoli in zaradi drugih interesov. Stremeli so za tem, da bi dobili vsaj v eni, od Šentvida najbolj oddaljeni vasi, svojo šolo.

Leta 1900 je bil predsednik krajevnega šolskega sveta Janez Vidregar, župnik v Šentvidu, podpredsednik pa Ivan Kremžar, vodja šole; trije člani so bili izven Šentvida.

Proslave

Šola je redno proslavljala pomembne dneve iz življenja cesarja in članov habsburške dinastije. Leta 1879 so učitelji in učenci proslavili 25. obletnico cesarjeve poroke; leta 1881 se je poročil cesarjevič Rudolf s hčerko belgijskega kralja. Na prireditvi je govoril nadučitelj, učenci so deklamirali in peli avstrijsko himno. Ob sklepu proslave so prejeli darila. Leta 1883 so proslavili 600 let združitve vojvodine Kranjske z Avstrijo. Cesar Franc Jožef je obiskal Ljubljano, Idrijo, več mest na Gorenjskem, med njimi Bohinj in Bled. Šentvidčani so pripravili veliko slavje na čast cesarja leta 1889. Na oder so postavili njegov kip, dvorano so posebej razsvetlili, okrasili z lampioni, zastavami, transparenti; pred šolo so prižgali umetni ogenj, grmele so topovske salve, nastopili so gasilci. Domači pevci so izvajali cesarsko himno, Hajdrihovo skladbo Jadransko morje, v cerkvi so popestrili slovesno mašo in peli cerkvene pesmi. Učenci in učitelji so prišli tudi z drugih šol, bilo je več kot 500 udeležencev. Vodja šole je učencem razdelil 150 knjig. Na banketu je gostom iz sosednjih krajev in domačinom govoril okrajni glavar Grill in pohvalil organizatorje odlično pripravljene slovesnosti.

Šentvidčani so sodelovali tudi na proslavi, pomembni za širše dolensko področje. 31.5.1894 je stekla od Ljubljane proti Dolenjski na novo zgrajena železnica. V Ivančno Gorico so prišli gasilci, učitelji, učenci in številni prebivalci od blizu in od daleč. Tudi tu je bila dekoracija, podobno kot v Šentvidu, bleščeča. Ko je pripeljal vlak iz Ljubljane, je na železniški postaji govoril ministrski svetovalec, vitez Wittek. Podobno slavje je bilo v Šentvidu ob petdeseti obletnici vladanja cesarja Franca Jožefa I. (1898).

V Kroniki so zaznamovani tudi tragični dogodki. V noči od 14. na 15. april 1895 je doživela Ljubljana močan potres. Porušeni je bilo več hiš, gledališče, hranilnica, muzej, pošta, cerkve, trije meščani so izgubili življenje, 50 je bilo ranjenih. Škoda je znašala 5 milijonov goldinarjev. Proti Gorenjski je bilo poškodovanih več hiš, v Šentvidu in na Dolenjskem pa potres ni povzročil škode. Potresno področje je obiskal cesar Franc Jožef in dodelil znatno pomoč.

Posebnih kulturnih dogodkov in predstav, kot so otroške igrice, dramski in pevski nastopi, v tem času dvaindvajsetih let, razen v cerkvi, ni bilo. Tu so učenci pri maši prepevali ob začetku in ob koncu šolskega leta *Te deum laudamus*, *Veni sancte spiritus*, *Veni creator*. Kdo je petje oz. otroške pevske zборе vodil, kdo je pri maši orglal, ni navedeno. Gotovo so bili to učitelji in organisti z glasbeno izobrazbo.

V okviru šole so nekateri učitelji in zunanji gostje predavali učencem o poljedelstvu, sajdarstvu, govedoreji in alkoholizmu.

Nadaljevanje sledi.

VIRI

Čertice iz Šolske kronike ljudske šole Šent Vid pri Zatičini od leta 1795 do 31. decembra 1915; nabral in sestavil J. Nep. Škerbinec, nadučitelj. Zgodovinski arhiv Ljubljana in Slovenski šolski muzej.

Farna in občinska kronika v Šent Vidu pri Stični

Zgodovinski arhiv Ljubljana, Šolska kronika štirirazredne ljudske šole v Šent Vidu, inventarna št. 34/1 Josip Novak, Učitelji in učiteljice na Kranjskem pred 1869, NUK, rokopisni oddelek, Ms. 1085 Novice, 1872, 329; Laibacher Zeitung, 1884, 273 (Ob smrti Rajka Pirkerja).

Škofijski arhiv, Šolstvo, ŠAL, dekanija Šmarje, Šent Vid, 12/1/1-10, 1816-1851-1868, fasc. 38 Slovenski šolski muzej, kartoteka učiteljev

Venceslav Čopič, Sto let ljubljanskega učiteljišča, Ljubljana, 1973, 6, 10-13

Cvetko Budkovič, Iz višnjegorske in mestne kronike, Zbornik občine Grosuplje, VII, 1975, 287-293; isti, ibid., 209-230, Janko Škerbinec.

NAŠA OBČINA IN OBČANI

RAZVOJ OBČINE GROSUPLJE V LETIH 1990 IN 1991

*Franc Ahlin**

UVOD

Če hočemo prikazati razvoj občine Grosuplje v letih 1990 in 1991, tega nikakor ne moremo storiti, ne da bi si vsaj na kratko osvežili spomin na pomembne prelomne in zgodovinske dogodke, ki smo jim bili priča prav v teh dveh letih. Malokatera generacija ima srečo, da v tako kratkem času doživi tolikšne spremembe; ne samo, da smo imeli v letu 1990 prve demokratične večstrankarske volitve, katerih rezultat je postopno spreminjanje družbenega in gospodarskega sistema, temveč smo tudi prvič v zgodovini uresničili davni sen slovenskega naroda, da bi imel svojo državo, in posrečilo se nam je, da smo se s sorazmerno majhnimi žrtvami rešili nekdanje zvezne vojske, potem ko smo se pred očmi osuplega sveta učinkovito uprli njenemu nasilnemu posegu.

To je bil vrh pred dobrim desetletjem začetega, sprva sramežljivega demokratičnega procesa, ki je končno po trnovi poti tihega, a čedalje močnejšega upornišva zveznim oblastem, dosegel svoj cilj: demokratične volitve in osamosvojitve.

Zmaga Demosa na volitvah je pospešila vrsto družbenih in gospodarskih sprememb, za katere je bilo sicer že dolgo jasno, da so potrebne, vendar jih je nova oblast, neobremenjena s preteklo utečeno prakso, laže začela uresničevati. Spremembe so sicer boleče, saj obubožano in trgu neprilagojeno gospodarstvo, povečini navezано na manj zahtevni jugoslovanski trg, ne zmore vzdrževati vse družbene nadgradnje, ki smo se je bili v preteklosti navadili. Njegova preobrazba poteka le počasi, neurejena lastnina povzroča vrsto težav, število brezposelnih raste. Prav nastajajoča, pa še ne sprejeta lastninska zakonodaja, okrog katere se že nekaj časa lomijo kopja, je ena od cokel, zaradi katere preobrazba zastaja. Poleg tega se gospodarstvo, ki se je prej nenehno pritoževalo zaradi vmešavanja oblasti, zdaj težko navaja na samostojnost. Po težkem usklajevanju je bila sprejeta nova ustava, sprejet je bil zakon o dohodnini, ki je po mnenju strokovnjakov dober in evropsko usmerjen, ter stanovanjski zakon in zakon o denacionalizaciji, o katerih pa so mnenja strokovnjakov različna.

V luči teh sprememb moramo torej gledati tudi na dogajanje v občini Grosuplje. Nova skupščina, izbrana na volitvah v letu 1990, je sestavljena iz treh enakih zborov kot prejšnja, le da ima vsak zbor po 25 delegatov. Skupščina, v kateri so zastopane različne stranke, je seveda dosti bolj živahna od prejšnje. Zaradi kritičnosti delegatov morajo biti predlogi odlokov podprti z neizpodbitnimi dejstvi. Prvi izvršni svet, ki ga je predlagal Demos, si je zadal nekaj nalog, med njimi zmanjšanje uprave ob hkratnem zvečanju njene učinkovitosti, pospeševanje podjetništva, gradnja infrastrukture in razvoj kmetijstva.

Po odstopu njegovega predsednika je skupščina v letu 1991 izvolila nov izvršni svet, ki ni strankarsko obarvan, a nadaljuje program prejšnjega.

V čem je pravzaprav razlika v delu občinske oblasti po volitvah? Prej je izvršni svet moral skrbeti za gospodarstvo občine in je bil zanj odgovoren, medtem ko so za družbene dejavnosti pa tudi za investicije na področju komunale in cest skrbete samoupravne interesne skupnosti kot nekakšna vzhodna oblast. Po novem je gospodarstvo samostojno, zaradi prenosa pristojnosti

* Predsednik IS Občine Grosuplje, dipl.oec.

samoupravnih interesnih skupnosti na izvršni svet ter zaradi zbiranja denarja za njihovo dejavnost v novem integralnem proračunu pa zdaj na izvršnem svetu leži breme skrbi tako za družbene dejavnosti kot za komunalno in cestno omrežje. Seveda pa niti prej niti zdaj razvoj prav teh področij ne bi bil mogoč brez izdatnega dodatnega prispevka krajanov posameznih območij. Vendar pa je denarja v občinskem proračunu realno vse manj in je zato naloga izvršnega sveta pri iskanju najboljših rešitev in določevanju vrstnega reda posameznih nalog čedalje težja.

Vrsto problemov sta nova skupščina in novi izvršni svet podedovala. Gre za dejstvo, da mora polovica za delo sposobnih ljudi iskati delo zunaj občine, saj v njej sami manjka delovnih mest. Grosuplje, kot glavni kraj občine, je še vedno pretežno spalno naselje brez razpoznavnega središča. Nesorazmerno veliko število počitniških hišic je posledica časa, ko odvečnega denarja ni bilo mogoče vlagati v gospodarstvo. Bistveno je spremenilo podobo pokrajine, istočasno pa povzroča čedalje hujše ekološke in komunalne probleme. Površinska razsežnost občine in prav zaradi tega premalo razvito in drago cestno in komunalno omrežje tudi povzroča hude težave, posledica tega pa je, da se iz odročnejših krajev ljudje izseljujejo, zaradi česar je čedalje več območij demografsko ogroženih. Slabo rešeno vprašanje odvoza in skladiščenja odpadkov, kar seveda ni samo problem občine Grosuplje, z vso resnostjo narekuje povsem nov pristop. Odpadke bi bilo treba razvrščati že tam, kjer nastajajo, koristne ponovno uporabiti, zavreči pa samo dejansko neuporabne. Gre seveda za tehnologijo, ki je kratkoročno dražja od obstoječe, dolgoročno pa edino mogoča, saj se bomo sicer zadušili v smeteh. Tudi problem Romov, ki s svojim načinom življenja povzročajo negodovanje drugih občanov, je že star in težko rešljiv.

Spremembe, nastale prav v času, o katerem govori ta članek, obstoječi in novi problemi so narekovali program dela občinske skupščine in izvršnega sveta. Koliko teh težav je v času, odkar dela, nova oblast uspela rešiti in kakšen je bil razvoj občine v preteklih dveh letih, bo mogoče videti iz podatkov, navedenih v nadaljevanju. Dogodki, ki so se vrstili v tem času, pa so tako pomembni, da se jih je bilo treba v tem uvodu še enkrat spomniti.

GOSPODARSTVO

Uvod

V letih 1990 in 1991 je prišlo do bistvenih sprememb na političnem in gospodarskem področju. Gospodarstvo se je znašlo v obdobju sproščene podjetniške miselnosti, prehoda na tržno gospodarstvo, upadanja izvoza, pomanjkanja deviznih sredstev, zapiranja jugoslovanskega trga v republiške okvire, splošne gospodarske nelikvidnosti, brezposelnih delavcev in upadanja kupne moči prebivalstva. Poleg vsega se je gospodarstvo v letu 1991 v nekaterih kriznih predelih soočalo s pravo vojno in težavami s transportom.

V letu 1990 so bili začetni ukrepi proti visoki inflaciji dokaj uspešni, vendar pa so prinesli gospodarstvu tudi težave. Negativne posledice ustavljene rasti cen so najbolj prizadele industrijsko proizvodnjo. Tako je imelo tudi grosupeljsko gospodarstvo težave z likvidnostjo (blokirani žiro računi in izgube). Zamrznjen devizni tečaj je slabšal položaj izvoznikov. Ekonomska blokada v državi je zožila domači trg ob hkratnem pešanju kupne moči. Vsi našeti dejavniki so se odražali tudi v finančnih rezultatih gospodarstva občine.

V drugem polletju so dosežki stabilizacije začeli pešati, restriktivna denarna politika popuščati in cene rasti. Po podatkih Zavoda za statistiko republike Slovenije so bile cene industrijskih izdelkov pri proizvajalcih v letu 1990 glede na predhodno leto višje za 390,4 %, cene na drobno za 549,7 %, cene življenjskih potrebščin pa za 551,6 %. V letu 1991 pa se je rast cen nekoliko umirila, saj so se cene industrijskih izdelkov pri proizvajalcih v primerjavi z letom 1990 povečale samo za 124 %, cene na drobno za 117,7 % in cene življenjskih potrebščin za 115 %.

Struktura gospodarstva

V letu 1990 je bilo v občini Grosuplje registriranih 164 pravnih oseb na področju gospodarstva, medtem ko je Službi družbenega knjigovodstva letni obračun predložilo 94 pravnih oseb, kar je polovica več kot pred letom in je posledica razmaha zasebnega podjetništva. 24 podjetij je bilo v družbeni lastnini in so zaposlovala 5.572 delavcev, 70 podjetij pa je bilo v zasebni lastnini in so zaposlovala 808 delavcev.

V prvi polovici leta 1991 se je število registriranih pravnih oseb na področju gospodarstva povečalo na 240, in sicer predvsem na račun povečanega števila registracij zasebnih podjetij, medtem ko je Službi družbenega knjigovodstva polletni obračun 1991 predložilo le 133 pravnih oseb. V družbeni lastnini je bilo 20 podjetij, v zasebni 105, v združni 3 in v mešani 5 podjetij.

Fizični obseg poslovanja

V letu 1990 beležimo precejšnje negativno rast **industrijske proizvodnje**, ki je upadla za 28,3 % glede na preteklo leto. Najbolj je upadla proizvodnja blaga za potrošnjo (53,2 %) in reprodukcijskega materiala (34,1 %). Kljub negativni rasti industrijske proizvodnje pa so se zaloge še povečevale in bile konec leta za 11 % večje kot v letu 1989. Najbolj so se povečale zaloge sredstev za delo (20,3 %), zmanjšale pa so se zaloge blaga za potrošnjo (55,5 %), in sicer bolj kot je upadla proizvodnja omenjenega blaga. Iz omenjenega sledi, da kupna moč prebivalstva v letu 1990 še ni opešala in je bilo povpraševanje večje od ponudbe za razliko od gospodarstva, kjer pa je bila ponudba večja od povpraševanja in zato tudi povečano kopičenje zalog ter spremljajoče naraščanje nelikvidnosti.

Tudi v letu 1991 smo se srečevali z negativno rastjo industrijske proizvodnje, saj je le-ta v primerjavi z letom 1990 upadla za 12,7 %. Najbolj je upadla proizvodnja sredstev za delo (26,7 %), medtem ko je proizvodnja blaga za potrošnjo celo porasla za 3,4 %. Razveseljivo pa je dejstvo, da so v letu 1991 upadle tudi zaloge (44,5 %), in sicer bolj kot obseg proizvodnje, tako da so proizvajalci realizirali tudi del proizvodnje, prikazane v lanskih zalogah. Popolnoma nasprotno sliko pa zasledimo na področju gibanja zalog blaga za široko potrošnjo, ki so se v letu 1991 zelo povečale (36,6 %). To je posledica precejšnjega padca kupne moči prebivalstva.

Vsa negativna gibanja v industriji so se odražala tudi v **gradbeništvu** kot drugi pomembni dejavnosti v občini Grosuplje. V letu 1990 so opravili 2.880.983 učinkovitih ur, kar je za 57.600 ur ali 2 % manj kot leta 1989, tako da je kljub vse večji krizi v pridobivanju novih del v gradbeništvu obseg opravljenih učinkovitih ur v letu 1990 le malo upadel.

V letu 1991 pa je bilo stanje na področju gradbenišтва porazno, saj je obseg opravljenih učinkovitih ur drastično upadel. Opravili so le 1.112.500 učinkovitih ur, kar je za 61,4 % manj kot v predhodnem letu.

V **kmetijski proizvodnji** je bila dosežena naslednja višina tržne proizvodnje:

Tabela 1: Tržna proizvodnja v kmetijstvu občine

Proizvod	Enota	Količina		IND	
		1990	1991	90/89	91/90
mleko	l	11.085.614	11.515.390	101	104
mlado pitano govedo	kg	687.119	699.201	90	102
drugo klavno govedo	kg	188.682	218.400	110	116
nepitana teleta	kg	41.740	35.433	95	85
teleta za pitanje	kg	69.947	66.064	75	94

Proizvod	Enota	Količina		IND	
		1990	1991	90/89	91/90
govedo za pleme	kg	32.975	15.150	71	46
mastni in polm. prašiči	kg	51.413	35.325	146	69
mesnati prašiči	kg	1.647.678	1.806.148	108	110
konji za zakol	kg	100.608	129.621	74	129
pšenica	t	351	627	69	179
krompir	kg	654.416	146.314	75	22
vrtnine	kg	5.813	4.472	63	77

Vir: TRG-31 in TRG-33

Neurejene tržne razmere in cene so vplivale na manjši odkup določenih kategorij živine, na zmanjšanje tržne proizvodnje oziroma odkupa poljščin pa so dodatno vplivale še neugodne vremenske razmere.

V letu 1990 je gospodarstvo občine zaposlovalo povprečno 6.380 delavcev (izračunano na podlagi delovnih ur), kar je za 3,8 % manj kot pred letom. Število delavcev se je znižalo v obeh ključnih področjih (industriji in gradbeništvu). Gibanje števila zaposlenih po posameznih področjih je razvidno iz naslednje tabele:

Tabela 2: Zaposlenost po dejavnostih gospodarstva v letih 1989 in 1990

Področja	Popr. št. zap. (del. ure)		IND
	1989	1990	
industrija	2.467	2.376	96,3
kmetijstvo	282	277	98,2
gradbeništvo	2.752	2.592	94,2
promet in zveze	333	305	91,6
trgovina	449	471	104,9
gostinstvo in turizem	30	30	100,0
obrt	202	204	101,0
stanov. komunal. dejav.	117	120	102,6
finan. tehnposl. stor.	0	5	0,0
Skupaj gospodarstvo	6.632	6.380	96,2

Vir: Informacija SDK

Število zaposlenih se je v prvi polovici leta 1991 še znižalo, saj je gospodarstvo zaposlovalo povprečno 5.833 delavcev (na podlagi delovnih ur), kar je za 4,8 % manj kot v enakem obdobju predhodnega leta. Število zaposlenih je najbolj upadlo v stanovanjsko-komunalni dejavnosti, gradbeništvu, industriji in kmetijstvu.

Zunanjetrgovinska menjava

Na zunanjetrgovinsko menjavo je močno vplival zamrznjen tečaj dinarja v letu 1990. Tako so izvozniki v naši občini izvozili samo za 2,5 % več kot v letu 1989, in sicer na konvertibilno

področje za 12 % več, medtem ko je izvoz na klirinško področje zelo upadel (45,5 %). Podobna gibanja zasledimo tudi na področju uvoza. Skupni uvoz je bil v letu 1990 večji za 16,8 %. Večino so uvažali s konvertibilnega trga, saj se je uvoz s klirinškega trga zmanjšal za 37,7 %.

Kljub negativnim gibanjem na področju zunanje trgovine pa lahko ugotovimo, da se nam pokritost uvoza z izvozom ni bistveno poslabšala, saj je bila vrednost izvoza za 40 % večja od vrednosti uvoza.

V letu 1991 se je upadanje izvoza še nadaljevalo. V enajstih mesecih leta 1991 so pravne osebe v občini Grosuplje izvozile na konvertibilni trg za 8,3 % manj kot v enakem obdobju preteklega leta, na klirinški trg pa izvoza sploh ni bilo. Podobna gibanja zasledimo tudi na področju uvoza, ki je upadel bolj kot izvoz, in sicer za 24,3 %. Tako imamo še vedno ugodne rezultate glede zunanjetrgovinske bilance, saj je v letu 1991 vrednost izvoza za 50,5 % večja od vrednosti uvoza.

Finančni rezultati gospodarstva občine

Tabela 3: Osnovni finančni rezultati gospodarstva občine Grosuplje v letu 1990

Kategorije	Znesek v tisoč din		IND	Struktura v %	
	1989	1990		1989	1990
prihodek	826.916	3.188.788	386	100,0	100,0
odhodki	754.531	3.155.313	418	91,2	99,0
bruto dobiček	49.754	104.670	210	6,0	3,3
izguba v tek. letu	4.920	87.726	1783	0,6	2,8
ustvarj. dohodek	183.327	643.919	351	22,2	20,2
dobiček	106.808	198.904	186	12,9	6,2
- del za akumulac.	11.439	16.984	148	1,4	0,5
popr. čisti OD/del. (v din)	1.006	4.782	476	-	-

Vir: Informacija SDK

Od skupno 94 pravnih oseb, ki so predložile obračun, je v letu 1990 le 66 pravnih oseb izkazalo **bruto dobiček**, katerega delež v prihodkih je bil skoraj za polovico manjši kot v letu 1989.

Slabi finančni rezultati so se nadaljevali tudi v prvem polletju 1991. Od skupno 133 pravnih oseb, ki so službi predložile polletni obračun, jih je tri četrtine izkazalo **bruto dobiček** v skupnem znesku 42.068 tisoč dinarjev, medtem ko je 12 pravnih oseb poslovalo s pozitivno ničlo - niso izkazale niti bruto dobička niti izgube. Večino bruto dobička so ustvarile pravne osebe s področja industrije, trgovine ter obrti in osebnih storitev.

Izgubo, ki nastane takrat, ko skupni odhodki presegajo obseg skupnih prihodkov pravne osebe, je v letu 1990 izkazalo 19 pravnih oseb, ki so zaposlovale povprečno 3.656 delavcev (na podlagi delovnih ur). Izguba je skoraj v celoti bremenila obe ključni področji gospodarstva: industrijo in gradbeništvo in je po višini dosegala kar štirikratno akumulacijo gospodarstva občine.

V polletnem obračunu 1991 je izkazalo izgubo 20 pravnih oseb, ki so zaposlovale povprečno 3.782 delavcev (na podlagi delovnih ur). Od teh je imelo 10 pravnih oseb izgubo že na substanci (nenadomeščena porabljen sredstva). Podobno kot v letu 1990 je bila izguba v skupnem znesku 50.327 tisoč dinarjev ustvarjena večinoma na področju industrije in gradbeništva.

Akumulacija grosupeljskega gospodarstva je v letu 1990 zavzemala 0,5 % celotnega prihodka oz. 2,3 % razporejenega dohodka in je bila znatno nižja od izkazanih izgub. Zato tudi ni bilo možno doseči večjega napredka v razvoju gospodarstva občine, saj se je akumulacija gospodarstva, kot enega izmed virov investicijskih vlaganj v razvoj, zmanjšala na minimum.

Tudi v prvi polovici leta 1991 se stanje na področju akumulativnosti gospodarstva občine ni spremenilo. Še vedno je bilo le 0,5 % celotnih prihodkov razporejenih za akumulacijo, tako da je bila le-ta za polovico manjša od izgube.

Izplačevanje **osebnih dohodkov** v letu 1990 je bilo omejeno. Od decembra 1989 do konca junija 1990 so veljala določila interventnega zakona, katerega vplivi so se z delnimi spremembami nadaljevali še do konca leta. Gospodarstvo občine je v letu 1990 obračunalo bruto osebne dohodke z nadomestili triinpolkrat višje kot v predhodnem letu. Čiste osebne dohodke je grosupeljsko gospodarstvo obračunalo v mesečnem povprečju 4.782 din na delavca. Le-ti so zaostajali za republiškim povprečjem na zaposlenega (5.409 din) za 11,6 %. Glede na leto 1989 so se obravnavani osebni dohodki v Grosupljem povečali za 375 %. Glede na rast cen življenjskih potrebščin pa so realni osebni dohodki v gospodarstvu občine dokaj upadli - za približno 27,1 %.

Zaostajanje povprečnih čistih osebnih dohodkov na delavca v gospodarstvu občine za republiškim povprečjem se je nadaljevalo tudi v obdobju januar-junij 1991, ko je gospodarstvo občine obračunavalo čiste osebne dohodke v višini 6.527 din na delavca in so za 14,1 % zaostajali za republiškim povprečjem.

Gospodarstvo je imelo težave tudi z likvidnostjo. V obravnavanem obdobju so se redno pojavljali primeri blokiranih žiro računov pravnih oseb, ki so trajali neprekinjeno več kot pet dni v mesecu.

Investicije

Na območju občine je bilo v letu 1990 dokončanih 24 objektov v skupni predračunski vrednosti 14.735.000 din, v letu 1991 pa 23 objektov v skupni predračunski vrednosti 38.659.000 tolarjev. Investicije v gradnji pa so se v letu 1991 precej zmanjšale v primerjavi z letom 1990. Medtem ko je bilo na dan 31.12.1990 v gradnji še 25 objektov (vsí na področju gospodarstva), je bilo na dan 31.12.1991 v gradnji samo 16 objektov (14 na področju gospodarstva in 2 v negospodarstvu).

Sestava investicijskih vlaganj glede na področje dejavnosti se v letu 1990 ni bistveno spremenila. Skoraj polovica predračunske vrednosti (47,2 %) je odpadla na področje prometa (vpliv gradnje avtoceste), enaka deleža (26,0 %) sta odpadla na industrijo in komunalno dejavnost, malenkostno manjši delež pa na stanovanjsko dejavnost.

V letu 1991 pa se je sestava investicijskih vlaganj precej spremenila, saj je na področje prometa in zvez odpadlo kar 69,7 % vseh investicijskih vlaganj (še vedno vpliv gradnje avtoceste), na področje industrije 13,7 %, na področje komunalne dejavnosti 4,8 % in na področje negospodarstva 11,8 % (izobraževanje in kultura 8,1 %, zdravstvo in socialno varstvo 3,7 %). Poleg gradnje avtoceste Šmarje-Sap - Višnja Gora, ki zavzema glavni delež v investicijskih vlaganjih (34,6 %), so bili konec leta 1991 v gradnji še nekateri večji investicijski objekti, kot je lakirnica in tehnološka oprema pri Stolarni Dobrepolje, gradnja KKO Videm - II. faza ter telovadnica pri osnovni šoli F. Vesela Šentvid pri Stični.

Tudi na področju kmetijstva smo v preteklih letih imeli nekaj investicijskih vlaganj v obliki agromelioracij, katerih pregled je prikazan v naslednji tabeli.

Tabela 4: Izvedene agromelioracije v letih 1990 in 1991

Investitor	Območje	Površina v ha
1990		
1. TZO Grosuplje	Male - Velike Lipljene	126
	Gorenja vas - Traščine	169
	Polica	38
	Stara vas	97
2. KZ Stična	Pristavljva vas - II. faza	413
	Kriška vas - Vrhe	356
	Krka	380
3. KZ Dobrepolje	Videm - Dobrepolje	434
1991		
1. KZ Stična	Bojanji Vrh	524
2. M Ljublj. mlekar.	Grosuplje - Šmarje	188

Vir: Evidenca Oddelka za gospodarstvo občine Grosuplje

Obrt in podjetništvo

V občini Grosuplje je v letu 1991 67 samostojnih obrtnikov odjavilo opravljanje dejavnosti, na novo pa jo je prijavilo 97 občanov. Največ novih prijav je bilo na področju prodaje na drobno. Tako je bilo konec leta 1991 v občini Grosuplje 538 samostojnih obrtnikov (5 % več kot leta 1990), ki je opravljal dejavnost v 527 obratovalnicah.

V nasprotju z gospodarstvom se je število zaposlenih pri samostojnih obrtnikih v letu 1991 povečalo za 3 % v primerjavi z letom 1990. Samostojni obrtniki so namreč v letu 1991 zaposlovali 462 delavcev.

Na področju opravljanja dejavnosti kot postranskega poklica je bilo v letu 1991 27 odjav opravljanja navedene dejavnosti, prijav pa le 19, tako da je konec leta 1991 241 občanov opravljal dejavnost kot postranski poklic, kar je za 2 % manj kot v letu 1990.

V letih 1990 in 1991 se je tudi v naši občini zasebno podjetništvo zelo razširilo, saj je bilo v začetku septembra leta 1991 registriranih že 222 podjetij, v ustanavljanju pa 107. Struktura po dejavnostih pa je razvidna iz naslednje tabele:

Tabela 5: Zasebna podjetja (registrirana in v ustanavljanju) po dejavnostih septembra 1991

Dejavnost	Število registriranih podjetij	Število podjetij v ustanavljanju
Industrija	22	6
Kmetijstvo in gozdarstvo	1	2
Gradbeništvo	15	3
Promet in zveze	1	1
Trgovina	76	57
Gostinstvo in turizem	5	4
Obrtne in osebne storitve	17	13
Stan. komunalna dejavnost	3	2
Finančne, tehn. in posl. storitve	79	18
Izobraževanje, znanost, kultura	3	1
SKUPAJ:	222	107

Vir: Evidenca Oddelka za gospodarstvo občine Grosuplje

V letu 1991 je tudi občina Grosuplje začela s konkretnimi akcijami za spodbujanje razvoja podjetništva in obrtništva. Del proračuna občine je namenila za kreditiranje razvoja podjetnikov in obrtnikov s programi, ki so izvozno naravnani ter zagotavljajo nova delovna mesta. Tako sta bila v letu 1991 izvedena dva razpisa, na podlagi katerih je posojila prejelo 7 zasebnih podjetij in 23 obrtnikov oz. obrtnikov začetnikov.

DRUŽBENE DEJAVNOSTI

V občini Grosuplje je v letu 1990 poslovalo 14 pravnih oseb s področja družbenih dejavnosti ter 1 delovna skupnost (Sodnik za prekrške). V letu 1991 pa je na podlagi določil zakona o zavodih ena temeljna organizacija združenega dela postala organizacijska enota zavoda (Zdravstveni dom Grosuplje), tako da je v prvem polletju 1991 na področju občine Grosuplje poslovalo 13 zavodov in ena delovna skupnost.

V letu 1990 so vse pravne osebe, razen ene, gospodarile v okviru svojih materialnih možnosti in ustvarile bruto dobiček, in sicer 56,6 % v izobraževanju in 43,4 % v zdravstvu in socialnem varstvu. Večje odhodke od prihodkov pa je v negospodarstvu imela ena pravna oseba in tako izkazala izgubo v znesku 2.003 tisoč din. Pravna oseba z izkazano izgubo je zaposlovala povprečno 114 delavcev. V prvi polovici leta 1991 pa se je stanje še poslabšalo, saj so tri pravne osebe izkazale izgubo, in sicer ena na področju izobraževanja v višini 601 tisoč dinarjev (zaposlovala je 137 delavcev) ter dve na področju zdravstva in socialnega varstva v višini 518 tisoč dinarjev (zaposlovali sta 128 delavcev).

V letu 1990 so pravne osebe na področju družbenih dejavnosti zaposlovale povprečno 817 delavcev ali 0,4 % več kot pred letom. V prvi polovici leta 1991 pa je število zaposlenih znašalo 709 delavcev in je bilo v primerjavi z enakim obdobjem leta 1990 za 1,4 % večje (na račun zdravstva in socialnega varstva).

Pravne osebe so izplačevale čiste osebne dohodke na delavca v mesečnem povprečju 6.385 din ali 375 % višje od povprečja leta 1989. Tako so realni osebni dohodki delavcev, zaposlenih na področju družbenih dejavnosti, glede na rast cen življenjskih potrebščin v letu 1990, upadli za približno 27,1 % ali prav toliko kot v gospodarstvu.

Realni osebni dohodki so upadli tudi v prvem polletju leta 1991, vendar manj kot v gospodarstvu. Znašali so 8.605 dinarjev na delavca.

Vzgoja in izobraževanje

V šolskem letu 1990/91 so v občini Grosuplje delovale štiri centralne ali matične šole (v Dobrepolju, Grosupljem, Ivančni Gorici in Šentvidu pri Stični) in 14 podružničnih šol, ki so vključevale učence od 1. do 4. razreda, razen podružničnih šol v Šmarju in Višnji Gori, ki sta popolni osemletki, kljub temu da imata status podružnične šole. V sklopu osnovnih šol v Grosupljem in Ivančni Gorici (OŠ Stična) so delovali tudi oddelki osnovne šole s prilagojenim programom za učence z lažjimi motnjami v duševnem razvoju, v šoli v Grosupljem pa še oddelek za usposabljanje zmerno in težje duševno prizadetih otrok.

Pouk je bil organiziran v 148-ih oddelkih redne osnovne šole, od teh je bilo 14 kombiniranih iz dveh razredov. Oddelkov s prilagojenim programom je bilo 6, vsi pa so bili kombinirani (na OŠ Stična eden iz treh razredov). Učenci oddelkov s prilagojenim programom na OŠ Stična so bili pri vzgojnih predmetih v matičnih oddelkih redne šole.

V vseh matičnih in obeh popolnih podružničnih šolah je pouk potekal v dveh izmenah, na drugih podružničnih šolah pa v eni izmeni, z izjemo šole v Hrastovem Dolu, kjer je dva oddelka (tri razrede) poučeval en učitelj in je bil pouk organiziran v dveh izmenah.

Popolna osnovna šola je delovala tudi v Zavodu za revmatične in srčne rekonvalescente dr. Marka Gerbca v Šentvidu pri Stični.

V šolskem letu 1990/91 je bilo vseh učencev v redni osnovni šoli 3 387, v oddelkih s prilagojenim programom 49, v oddelku za usposabljanje pa 7 otrok.

Poleg prej naštetih oddelkov so delovali še trije oddelki podaljšanega bivanja, in sicer v Grosupljem dva ter v Šmarju eden (za učence od 1. do 4. razreda in učence oddelkov s prilagojenim programom). V te oddelke je bilo vključeno približno 70 učencev.

Na osnovnih šolah je bilo za izvedbo pouka zaposlenih 192 učiteljev, 7 specialnih pedagogov in 7 delavcev šolskih svetovalnih služb.

V šolskem letu 1990/91 so nekatere šole v delo (pouk) uvajale elemente integriranega in nivojskega pouka.

V letu 1991 je bil spremenjen status šol, saj so se te po sprejemu zakona o zavodih preoblikovale v javne vzgojno-izobraževalne zavode.

Na področju srednjega šolstva se je v Gimnaziji Josipa Jurčiča in srednji tehniški šoli v Ivančni Gorici (Šolski center) v šolskem letu 1990/91 izobraževalo v:

a) programu strojništva	
- v 3 oddelkih smer oblikovanje kovin (IV. st.),	72 učencev
- v 2 oddelkih smer pridobivanje, predelava in obdelava kovin (II. st.);	43 učencev
b) programu poslovno-finančna in trgovinska dejavnost	
- v 8 oddelkih smer ekonomski tehnik (V. st.),	250 učencev
- v 2 oddelkih smer prodajalec (IV. st.);	101 učenec
c) v družboslovnem in kulturnem programu v 6 oddelkih;	143 učencev
d) programu gimnazija v 2 oddelkih.	65 učencev

V šolskem letu 1990/91 je bil v srednje šolstvo ponovno uveden program gimnazija in tudi izveden vpis v ta program, ukinjen pa družboslovni in kulturni program. Občutno pa se je začel zmanjševati interes za vpis v program strojništvo.

Na šoli je poučevalo 38 redno zaposlenih učiteljev in še nekaj zunanjih sodelavcev, ki so poučevali samo po nekaj ur na teden.

Pouk na srednji šoli je potekal v dveh izmenah (turnusno).

Izobraževanje je potekalo tudi v glasbeni šoli, v kateri se je v šolskem letu 1990/91 izobraževalo 172 učencev. Pouk je potekal v Grosupljem in Ivančni Gorici.

V letu 1991 ni bilo vlaganj, ki bi izboljševala pogoje na šolah. S sredstvi, ki so bila namenjena investicijskemu vzdrževanju (557.000 SLT), so bile delno popravljene strehe na šolskih stavbah v Ponikvah, Šentvidu pri Stični in Šolskem centru v Ivančni Gorici ter v slednji še saniran pogrezajoči se zid. Na področju investicij se je pričela gradnja telovadnice pri šoli Šentvid pri Stični, ki je bila do konca leta zgrajena do III. gradbene faze. Za to gradnjo je bilo iz proračuna občine zagotovljeno 9.600.000 SLT.

Kultura

Na področju kulture so prizadevanja v letu 1991 šla v smeri ohranjanja ravni kulturnega razvoja v občini, na posameznih področjih pa tudi bogatitvi, ter uresničevanja prednostnih nalog institucionalne in ljubiteljske kulture.

V občini je kot institucija deloval Zavod za kulturo in izobraževanje Grosuplje, v katerem so ob glasbeni šoli potekale knjižničarska, muzejska in kinematografska dejavnost. Slednja se je ohranila do konca leta le v Dobropolju, drugje je prenehala.

Knjižnica je delovala v Grosupljem, Dobropolju, Višnji Gori, Stični in Šentvidu pri Stični, ob koncu leta pa je začela delovati tudi na Krki. Skupen fond knjig in ostalega knjižničnega gradiva je dosegel nad 50 000 knjižnih enot, kar je lep dosežek, pa tudi izposoja iz leta v leto

narašča. Za to dejavnost so bili pridobljeni novi (dodatni) prostori v Grosupljem in na Krki ter v Zagradcu, kjer pa so še potrebni obnove, preden bo knjižnica začela delovati.

Izvajanje muzejske dejavnosti na Muljavi je potekalo po ustaljenem načinu. Obiskovalcev je bilo okrog 12 000, premalo skrbi pa je bilo posvečeno bogatitvi eksponatov in vzdrževanju muzeja.

Posebno pozornost smo posvečali naravni in kulturni dediščini. Občinska skupščina je v letu 1991 sprejela odloke o razglasitvi za kulturne spomenike naslednje objekte:

- staro mestno jedro Višnja Gora s Starim gradom in grajskim pobočjem,
- p.c. sv. Petra na Kamnem Vrhu,
- p.c. sv. Petra in Pavla na Spodnji Slivnici,
- p.c. sv. Martina v Zgornji Dragi,
- p.c. sv. Martina v Velikem Mlačevem in
- arheološki teren na Taboru nad Cerovim in p.c. sv. Nikolaja s tabornim obzidjem.

Na vseh objektih, za katere so bili sprejeti odloki o razglasitvi za kulturne spomenike, so potekala obnovitvena in prezentacijska dela, poleg njih pa še v samostanu Stična. Dela je strokovno vodil Ljubljanski regionalni zavod za varstvo naravne in kulturne dediščine.

Pomemben delež pri ohranjanju in razvijanju kulturne dejavnosti so prispevala amaterska kulturna društva, klubi in skupine, ki so pele, godle, igrale, plesale, literarno in likovno ustvarjale ter nastopale ob raznih priložnostih. Med amaterskimi dosežki je treba posebej izpostaviti uspešno izvedeno gledališko delo na prostem Tihotapec, v izvedbi Kulturnega društva Muljava. Uspešno sta bila izvedena tudi Tabor pevskih zborov v Šentvidu pri Stični in Srečanje slovenskih ljudskih godcev v Dobropolju. Poleg teh najodmevnejših uprizoritev, koncertov pevskih zborov in pihalnega orkestra Grosuplje, revij in drugo.

Iz proračuna občine smo zagotavljali tudi sredstva za investicijsko vzdrževanje kulturnih domov, ki pa so, žal, bila glede na potrebe veliko premajhna.

Šport

Športna aktivnost občanov (odraslih in mladine) se je odvijala v športnih društvih, povezanih v Zvezo športnih organizacij Grosuplje. Rekreativna vadba je potekala v 17 različnih zvrsteh, udeleženi pa je bilo približno 1600 občanov. V tekmovalnem športu je delovalo 11 tekmovalnih skupin (pionirskih, mladinskih, članskih) s približno 140 tekmovalci. V najvišjem rangu tekmovalj sta sodelovali ekipi Rokometnega kluba Grosuplje in Strelske družine Grosuplje (I. slovenska liga in višje).

Poseben poudarek je v letu 1991 na ti. »šolskem športu« (izven ur telesne vzgoje v šolah). Ta je vključeval sodelovanje pri izvedbi letne šole v naravi za učence 4. razredov osnovne šole (plavanje), program športne značke za predšolske otroke (v vrtcih) in osnovnošolske otroke (od 1. do 4. razreda), delovanje športnih krožkov na šolah in program občinskih prvenstev. Program športne značke je zajel približno 280 predšolskih in 1 700 osnovnošolskih otrok, v šolskih športnih društvih pa je bilo vključeno okrog 450 aktivno vadečih učencev. Uspešno so bila izvedena občinska prvenstva v atletiki, krosu in odbojki, na njih pa je sodelovalo okrog 1 100 učencev in učenek.

Rekreativna trimska tekmovanja so potekala v odbojki in balinanju, turnirji za občinsko prvenstvo pa so bili organizirani v košarki, streljanju, namiznem tenisu in kegljanju.

Otroško varstvo

Na področje otroškega varstva sodijo trije sklopi programov:

- 1) denarne pomoči otrokom,

- 2) porodniški dopusti,
- 3) vzgoja in varstvo.

Prva dva sklopa se financirata iz republiškega proračuna, tretji sklop pa je v pristojnosti občine. Število upravičencev in otrok, ki prejemajo denarno pomoč, je v letu 1990 znašalo 521 upravičencev in 1310 otrok, od tega je bilo 390 upravičencev iz Slovenije in 131 iz drugih republik, in sicer 951 otrok iz Slovenije in 359 iz drugih republik. V letu 1991 se stanje ni bistveno spremenilo in znaša 551 upravičencev in 1360 otrok, od tega 396 upravičencev iz Slovenije in 155 iz drugih republik, in sicer 952 otrok iz Slovenije in 408 otrok iz drugih republik. Število upravičencev se je v letu 1991 povečalo za 30 upravičencev in 50 otrok, kar kaže, da se socialne razmere v družinah z otroki spreminjajo. Cenzus za dodelitev denarne pomoči otrokom je v letu 1991 znašal 2.430,00 din.

V letu 1990 je bilo v vzgojno-varstveno dejavnost vključenih 778 otrok, v letu 1991 pa je bilo vključenih 792 otrok, kar je sicer za 14 otrok več kot v preteklem letu, vendar to pomeni le, da so oddelki številčnejši. Premajhno število mest v vrtcih je eden izmed večjih problemov na področju družbenih dejavnosti, saj je število odklonjenih za sprejem v letu 1990 znašalo 247 otrok, od tega samo v naselju Grosuplje 161 otrok. Tudi v letu 1991 je bilo število odklonjenih visoko, in sicer 150 otrok, od tega samo v naselju Grosuplje 98. Poleg tega sta v občini še dve območji povsem nepokriti z vzgojno-varstvenimi kapacitetami. To sta območji Suhe krajine in Dobropolja. Rešitve teh problemov se nakazujejo v več smereh: nove vzgojno-varstvene oblike (tkim. družinski vrtec, varstvene družine), gradnja novih objektov, uvajanje privatnih vrtcev. V letu 1991 je bila ustanovljena ena varstvena družina na Krki za 7 otrok. V letu 1991 je bil izdelan projekt za graditev vrtca v Dobropolju.

Število vzgojiteljic, ki izvajajo program vzgoje in varstva, je v letu 1990 znašalo 45, v letu 1991 pa 46, od tega jih 22 dela v oddelkih priprave na šolo. Priprava na šolo se izvaja v okviru vzgojno-varstvene organizacije ali pa jo izvajajo osnovne šole. V okviru vzgojno-varstvene organizacije se priprava na šolo izvaja v dnevnem varstvu (12 oddelkov) in v skrajšanem programu (8 oddelkov). Priprava otrok na šolo, ki se izvaja v osnovnih šolah, poteka v 11 oddelkih.

Socialno skrbstvo

Na področju skrbstva se zagotavljajo naslednje socialnovarstvene pravice:

1. denarne pomoči (edini in dopolnilni vir),
2. rejnine,
3. začasne in enkratne pomoči,
4. oskrba v zavodih,
5. storitve centra za socialno delo.

Prvi dve vrsti socialnovarstvenih pravic spadata v republiško pristojnost financiranja, ostale pa v občinsko.

Obseg zgoraj naštetih socialnovarstvenih pravic se v letu 1991 ni bistveno spremenil v primerjavi z letom 1990. Denarne pomoči kot edini vir preživljanja je v letu 1991 prejemale 15 upravičencev (1990 - 15), denarne pomoči kot dopolnilni vir preživljanja 1991 - 60 upravičencev (1990 - 60). Število rejencev ne narašča: v 1991 - 15 rejencev iz občine in 40 izven nje, število rejniških družin se je znižalo na 26, (1990 - 16 rejencev iz občine in 43 izven, število rejniških družin v 1990 - 29). Rejnikov s statusom zavarovanja je bilo 8, dva sta se v letu 1991 upokojila. Število začasnih pomoči se povečuje 1991 - 11, (1990 - 7), enkratne pomoči pa naraščajo tako po številu vlog kot tudi po odobritvah: 1990 je bilo 68 pomoči, v 1991 pa 174. Število oskrbovancev v zavodih se bistveno ne spreminja - 156. Več kot polovica se jih nahaja v grosupeljskem domu (90). Po načinu plačila je v letu 1990 - 45 % samoplačnikov, 36 % z doplačilom Občine in 19 % celotnega plačila občine, v letu 1991 je 46 % samoplačnikov, 37 %

z doplačilom in 17 % celotnega plačila Občine. V zavodih za usposabljanje se iz občine nahaja 21 otrok in mladostnikov, 9 pa je odraslih prizadetih oseb, ki se nahajajo v delavnicah pod posebnimi pogoji. V letošnjem letu je bilo izdanih tudi 147 potrdil za oprostitev participacije k cenam zdravstvenih storitev, subvencijo k stanarini v letu 1990 je imelo 63 občanov, v letu 1991 pa 86.

Iz podatkov je razvidno, da se poslabšanje splošnih socialnih razmer že odraža na področju pravic s področja socialnega skrbstva kot na drugih področjih (otroško varstvo - otroški dodatki, zaposlovanje, subvencije, plačilo participacije).

Zdravstvo

V občini se financira socialna varnost v zvezi z zdravstvenim varstvom (nadomestila osebnih dohodkov v času odsotnosti zaradi bolezni, poškodb, nege, pogrebne, posmrtnine in potni stroški v zvezi z zdravstvenim varstvom) in investicije. Celotno financiranje zdravstvenega varstva (zdravstvenih storitev) pa je bilo že v lanskem letu preneseno na republiko. Nivo socialne varnosti v zvezi z zdravstvenim varstvom je določen s predpisi. Obseg teh pravic v letu 1991 ni naraščal. Tudi odsotnost z dela v občini, merjena s povprečnim odstotkom odsotnosti z dela, je padla in znaša v prvem polletju 1991 - 4,3 % (v istem obdobju 1990 - 5,4 %). Problematična na področju zdravstva še vedno ostaja investicijska dejavnost, saj nekatere službe delajo v skrajno slabih pogojih (npr. otroški šolski dispanzer v Grosupljem). V letu 1991 so začeli z nadzidavo zdravstvenega doma za ureditev otroškega dispanzerja, vendar dela niso zaključili zaradi pomanjkanja finančnih sredstev.

Zaposlovanje

V letih 1990 in 1991 sledimo nenehnemu zmanjševanju števila zaposlenih in vse hitrejšemu naraščanju števila nezaposlenih, kar je razvidno tudi iz naslednje preglednice:

	Skupaj	Iskalci prve zaposlitve	Stari do 26 let	Stečajniki
nezap. decembra 1990	465	196	292	39
nezap. decembra 1991	998	231	505	254
IND 91/90	215	118	173	651

Število nezaposlenih se je decembra 1991 podvojilo v primerjavi s preteklim letom, in to predvsem na račun povečanja nezaposlenosti mladih (do 26 let) in precejšnjega porasta števila stečajnikov.

Od skupnega števila nezaposlenih je 469 oseb v letu 1991 prejelo denarne prejemke, in sicer:

- denarno nadomestilo 322 oseb,
- denarno pomoč 105 oseb,
- denarno pomoč pripravnika 42 oseb.

Najnižja denarna dajatev je znašala 80 % zajamčenega osebnega dohodka.

Število oseb, ki prejemajo denarno nadomestilo (ker so bili odpuščeni kot tehnološki ali ekonomski viški ali ker jim je potekla zaposlitev, sklenjena za določen čas), se stalno povečuje.

Nadaljevale so se tudi težave pri zaposlovanju pripravnikov, saj nekatera podjetja niso zaposlovala niti svojih pripravnikov, še redkejši so bili primeri, ko so pripravniki po opravljenem pripravništvu obdržali delovna mesta.

Deloma se te težave rešujejo tako, da Zavod za zaposlovanje sofinancira pripravništvo, ki je v letu 1991 poraslo za 66 % v primerjavi z letom 1990 (1990 = 101 priprav., 1991 = 168 priprav.). Čeprav predstavlja pripravništvo zaposlitev le za določen čas, pa se s tem pripravniku omogoči, da po končanem pripravništvu pridobi pravico do denarne pomoči.

GOSPODARSKA INFRASTRUKTURA

Oskrba z vodo

V letu 1990 in 1991 je bilo vodenih več investicij za oskrbo prebivalstva s pitno vodo, katerih investitor oz. financer je bila Občina Grosuplje, sofinancerske deleže pa so prispevale tudi krajevne skupnosti oz. krajani in republiški organi. Glavni izvajalec vodovodnih del je bilo podjetje Komunalne gradnje Grosuplje.

V letu 1990 so bili zgrajeni naslednji vodi:

- povezovalni cevovod Perovo - Šmarje z odcepom za vas Podgorica v dolžini 4404 m, črpališče Perovo in 100 m³ vodohram v smislu prevezave na vodovodni sistem Grosuplje,
- vodovod Sušica - Kitni Vrh - Gabrovka (KS Zagradec) v dolžini 2946 m z odcepom za Kobiljek v dolžini 625 m. Ta vodovod je v sklopu vodovodnega sistema Stična,
- vodovod v KS Metnaj, cevovod Goričica - Poljane v dolžini 2383 m,
- 100 m³ vodohram Znojile (KS Krka).

Rekonstrukcije vodovodov so bile izvedene iz sredstev amortizacije, sofinancerske deleže pa so prispevale tudi druge občine in posamezne krajevne skupnosti. Rekonstruirani so bili:

- vodovod Goli Vrh (KS Ivančna Gorica) v dolžini 300 m,
- vodovod Znojile - Krška vas (KS Krka) v dolžini 716 m,
- vodovod Vel. Dole - M. Dole - Pungert (KS Temenica) v dolžini 1646 m,
- vodovod Mleščevo (KS Ivančna Gorica) v dolžini 108 m,
- Krka - Mali Videm (KS Krka) v dolžini 1100 m.

Geološki zavod je izvedel raziskovalno vrtino v Trsteniku. Z vrtino so preverjali možnost dodatnega vira pitne vode za vodovodni sistem Stična.

V letu 1991 je bil zgrajen:

- vodovodni sistem Temenica - I. faza, ki obsega izgradnjo črpališča, rezervoarja in povezovalnega cevovoda,
- vodovod za naselje Sp. Duplice v dolžini 1570 m,
- vodovodni sistem Rob - izgradnja črpališča in rezervoarja s povezovalnim cevovodom (gradnja je v zaključni fazi).

Opravljenе so bile rekonstrukcije za:

- vodovod Kuželjevec (povezovalni cevovod v dolžini 1613 m),
- adaptacijo in usposobitev čistilnega objekta za pitno vodo na vodovodnem sistemu Globočec.

Za nadaljnji razvoj na področju vodooskrbe v občini je bila pridobljena:

- kompletna dokumentacija za izgradnjo vodovoda Gabrovka - Tolčane - Valična vas,
- projektna dokumentacija za vodovod Ilova Gora - Ravni Dol,
- študija za vodno oskrbo naselja Korinj,
- študija za ugotovitev nadomestnega vodnega vira za vodovod Podtabor,

- projektna dokumentacija za vodovod Polževska planota,
- kompletna dokumentacija za vodovod Velike Lese z vodohramom,
- kompletna dokumentacija za vodovodni sistem Debeli hrib,
- kompletna dokumentacija za vodovod Sad - Rdeči Kal.

Sprejet je bil nov odlok na področju preskrbe prebivalcev občine Grosuplje s pitno vodo.

Kanalizacija

V letu 1990 je bila v naselju Ivančna Gorica končana gradnja dveh primarnih kanalov A in D v skupni dolžini 1270 m. Glavni investitor je bila Občina Grosuplje, sredstva pa je prispevala tudi Republiška uprava za ceste (za del kanala, ki bo v sklopu nove avtoceste). Gradbena dela je izvajalo Komunalno podjetje Grosuplje.

Zgradila se je primarna kanalizacija za del naselja Šmarje-Sap Farovski hrib, in za vasi Mali Vrh in Veliki Vrh nad Šmarjem. Izvajalec gradnje je bil SGP Primorje, ker kanalizacija poteka v območju križišča nove avtoceste. Investitor je bila Občina Grosuplje, glavni investitor gradnje pa je bila Republiška uprava za ceste.

Zgrajena je bila meteorna kanalizacija v vaseh Višnje, Vrhe in Hrastov Dol. Organizator in investitor gradnje je bila Občina skupaj s krajevnimi skupnostmi.

Iz sredstev amortizacije je Komunalno podjetje izvedlo naslednja dela:

- prevezava kanala na Adamičevi cesti v Grosupljem,
- generalno čiščenje in usposobitev stare čistilne naprave pri UNIS-u,
- namestitve protihrupnih kletk - sanacija hrupa v čistilni napravi v Ivančni Gorici,
- nabava pogonskega dela turbine za čistilno napravo Grosuplje.

V letu 1991 je bil zgrajen povezovalni kanal S Grosuplje - Šmarje, ki omogoča priključitev Šmarja in ostalih naselij na centralno čistilno napravo pri Grosupljem. Glavni investitor je bila Občina Grosuplje, sofinancerski delež pa je prispeval tudi Republiški sekretariat za varstvo okolja in urejanje prostora. Gradbena dela je izvajalo podjetje Komunalne gradnje Grosuplje.

V sklopu izgradnje avtoceste skozi Šmarje je bil zgrajen tudi sekundarni kanalizacijski kanal v naselju Mali Vrh, ki ga je financirala Občina Grosuplje, gradbena dela pa je izvajalo Komunalno podjetje Grosuplje.

V Ponovi vasi se je izvedla sanacija kanalizacije, sredstva za izvajanje del pa sta prispevali Občina Grosuplje in krajevna skupnost Podtabor.

Izdelana je bila dokumentacija za izgradnjo celovitega kanalizacijskega sistema v Dobropoljski dolini in za kanalizacijski sistem v Stični.

Odvoz in odlagališča komunalnih odpadkov

V letu 1990 je bila sprejeta sprememba Odloka o obveznem zbiranju, odvozu in odstranjevanju odpadkov na območju občine Grosuplje in sprememba Pravilnika o načinu odvoza in odstranjevanja komunalnih odpadkov. S tem se je pričelo tudi postavljati 900-litrsk zabojnike na zbirnih mestih po celotnem območju občine.

V letu 1990 se je saniralo neurejeno odlagališče odpadkov Suhi most pod Polževim. Sanacijo je v celoti financirala Občina Grosuplje.

V letu 1991 je bilo v sklopu nadaljevanja programa pokritja celotnega teritorija občine z odvozom komunalnih odpadkov nabavljeno še dodatnih 130 900-litrskih zabojnikov za gospodinjskih odvoz odpadkov z zbirnih mest. Investitor je bila Občina Grosuplje. Tako je v grobem v celoti urejen odvoz gospodinjskih odpadkov.

Sanirano je bilo neurejeno odlagališče odpadkov v KS Šentvid, ki ga je v celoti financirala Občina Grosuplje.

Intenzivno so se pričele izvajati aktivnosti v zvezi z reševanjem problematike nadaljnega odlaganja komunalnih odpadkov v občini Grosuplje, saj je obstoječa deponija Stehan skorajda zapolnjena.

Urejanje pokopališč

V sklopu izgradnje novega pokopališča v KS Šentvid so bile izvedene geološke raziskave in zajetje meteoritnih vod v bližnji okolici. Financer je bila Občina Grosuplje.

Ob grosupeljskem pokopališču je bila izvedena ureditev parkirišč. Dela sta financirala v polovičnih deležih Občina Grosuplje in KS Grosuplje.

Cestno gospodarstvo

V letu 1990 so se izvajala in dokončala naslednja dela na cestah v občini Grosuplje:

Modernizacija lokalnih cest:

- Sp. Brezovo - Višnja Gora (KS Višnja Gora) v dolžini 900 m,
- cesta od R-375 do M. Ilove Gore v dolžini 1180 m (KS Ilova Gora),
- Metnaj - Goričica v dolžini 2590 m (KS Metnaj),
- Podtabor - Vrbičje - Medvedica v dolžini 2900 m (KS Podtabor),
- Staro Apno - V. Lipljene v dolžini 350 m (KS Staro Apno),
- Višnja Gora - Leskovec v dolžini 330 m (KS Višnja Gora),
- Dob - Boga vas v dolžini 850 m (KS Dob),
- cesta skozi vas Višnje v dolžini 540 m (KS Ambrus),
- cesta skozi naselje Staro Apno v dolžini 220 m (KS Staro Apno).

Modernizacija krajevnih cest je bila izvedena na naslednjih odsekih:

- Temenica - Debeli Hrib v dolžini 220 m (KS Temenica),
- cesta v naselju Dob v dolžini 330 m (KS Dob),
- skozi naselje Gatina v dolžini 1400 m (KS Grosuplje),
- cesta mimo posestva Boštanj v dolžini 480 m (KS Mlačevo),
- skozi vas Železnica v dolžini 450 m (KS Staro Apno),
- Sp. Duplice - Stehan v dolžini 800 m (KS Grosuplje),
- skozi Leskovec v dolžini 180 m (KS Višnja Gora),
- cesta Pot na Vir v Ivančni Gorici v dolžini 250 m (KS. Iv. Gor.),
- cesta od R-327 do vasi Luče v dolžini 435 m (KS Žalna),
- cesta v Zagradcu v dolžini 500 m (KS Zagradec),
- cesta skozi vas Višnje v dolžini 300 m (KS Ambrus),
- cesta v Hrastovem Dolu in odsek za Kremenjek v dolžini 350 m (KS Dob),
- cesta v naselju Vir pri Stični v dolžini 100 m (KS Stična),
- Trubarjeva ul. v Šmarju Sap v dolžini 178 m (KS Šmarje Sap),
- skozi Bruhanjo vas v dolžini 870 m (KS Videm),
- cesta v vasi Žalna za gasil. domom v dolžini 110 m (KS Žalna),
- cesta v Dednem Dolu v dolžini 1460 m (KS Višnja Gora),
- Sušica - Muljava v dolžini 600 m (KS Muljava),
- cesta Praproče v dolžini 820 m (KS Grosuplje).

Modernizacija regionalnih cest:

Izvedena je bila modernizacija ceste R-327 Grosuplje - Krka na odseku skozi naselje Luče v dolžini 2400 m in modernizacija odseka Plešivica - Lobčec v dolžini 2500 m.

V letu 1990 je bil zgrajen tudi most čez Grosupeljščico pri Kovinastroju v naselju Grosuplje na cesti R-331.

V letu 1991 so se izvajala in dokončala naslednja dela na cestah v občini Grosuplje:

regionalne ceste:

- rekonstrukcija ovinka v naselju Globočec na regionalni cesti Iv. Gorica - Žužemberk,
- moderniziran je bil del regionalne ceste Mlačevo - Račna v dolžini 1400 m,
- na isti cesti je bila izvedena prestavitev betonskega mostu,
- končana so bila v letu 1990 začeta dela pri modernizaciji regionalne ceste skozi Luče;

lokalne ceste:

- v KS Metnaj modernizacija lokalne ceste Dobrava - Metnaj v dolžini 820 m,
- v KS Muljava modernizacija lokalne ceste skozi Vrhe v dolžini 840 m,
- v KS Višnja Gora modernizacija lokalne ceste Podsmreka - Velika Dobrava v dolžini 1000 m,
- v KS Ambrus modernizacija lokalne ceste skozi Primčo vas,
- v KS Šentvid sanacija opornega zidu v Šentvidu,
- v KS Ilova Gora so opravljena zemeljska dela za modernizacijo lokalne ceste na odseku Mala Ilova Gora - Velika Ilova Gora;

krajevne ceste:

- v KS Dob modernizacija krajevne ceste Podboršt - Sad v dolžini 330 m,
- v KS Grosuplje modernizacija Ljubljanske ceste v dolžini 85 m,
- v KS Ivančna Gorica modernizacija krajevnih cest v Škrjanče (430 m) in Ulice talcev v dolžini 200 m ter modernizacija pešpoti do Šolskega centra v dolžini 400 m,
- v KS Mlačevo je bila opravljena modernizacija krajevnih poti na 1058 m²,
- v KS Polica modernizacija krajevne poti Polica - Goričane v dolžini 520 m,
- v KS Št. Jurij modernizacija krajevne ceste Št. Jurij - Cerovo v dolžini 1300 m,
- v KS Stična modernizacija krajevne ceste Marof - Rupe - Kafehaus v dolžini 800 m,
- v KS Šentvid pri Stični je bila modernizirana krajevna cesta Vel. Česnjice - Predulce v dolžini 1200 m ter razširjena krajevna cesta v Kal v dolžini 1000 m,
- v KS Šmarje Sap modernizacija krajevne ceste Tlake - Gajniče v dolžini 1000 m in modernizacija krajevne ceste Temenica - Oteč Vrh v dolžini 450 m.

Stanovanjsko gospodarstvo

V letu 1990 je bila končana gradnja stanovanjske soseske G4 Ob Grosupeljščici. Zgrajenih je bilo 64 stanovanj v štirih blokih, od tega 15 za solidarnostni fond, 10 za kadrovske potrebe, ostala pa za prodajo na trgu.

V letih 1990 in 1991 je bila izvedena toplifikacija stanovanjskih objektov Trubarjeva 13, Trubarjeva 14, Levstikova 8 in Levstikova 10 v centru Grosupljega s priključitvijo na novo skupno kotlovnico.

V letih 1990 in 1991 so bila dodeljena naslednja posojila sredstev vzajemnosti stanovanjskega gospodarstva:

- občanom za nakup, gradnjo in prenavo stanovanj in stanovanjskih hiš v zasebni lasti, 1.413.000,00 din,
- delavcem pri obrtnikih 825.000,00 din.

V letu 1990 je bila v skladu z izhodišči občinskega družbenega plana dosežena realna stanarina v višini 3,44 % od revalorizirane vrednosti stanovanjskega fonda. Subvencioniranje stanarin je potekalo v skladu z dogovorjeno politiko o socialnem varstvu.

S sredstvi stanarin so se vzdrževala družbena stanovanja in večstanovanjske hiše v skladu s planom za leto 1990 in 1991.

V letu 1990 je bilo izdanih 249 lokacijskih, 169 gradbenih in 39 uporabnih dovoljenj; v letu 1991 pa je bilo izdanih 213 lokacijskih, 149 gradbenih in 13 uporabnih dovoljenj.

NEKAJ STATISTIČNIH PODATKOV O OBČINI

Po prvih začasnih podatkih popisa prebivalstva, gospodinjstev, stanovanj in kmečkih gospodarstev v Republiki Sloveniji na dan 31. 3. 1991 je bilo v občini Grosuplje 211 naselij, razporejenih po 24 krajevnih skupnostih. V 8.313 gospodinjstvih je živelo 28.282 stalnih prebivalcev. Na dan popisa je bilo 10.047 stanovanj in 3.480 kmečkih gospodarstev.

Vse navedene kategorije, razen ene, so se v primerjavi s popisom iz leta 1981 povečale, in sicer: število prebivalcev za 11,8 %, število gospodinjstev za 14,6 % in število stanovanj za 23,9 %. Zmanjšalo pa se je število kmečkih gospodarstev, in to celo za 7,8 %.

V občini Grosuplje je imelo 31. 12. 1990 14 krajevnih skupnosti krajevne samoprispevke, od tega 8 KS po stopnji 2 %, 5 KS po stopnji 1,5 % in 1 KS po stopnji 1 % od čistega OD. Na dan 31. 12. 1991 pa je imelo krajevne samoprispevke samo še 12 krajevnih skupnosti. Spremenila se je tudi struktura glede na višino prispevne stopnje (6 KS po 2 %, 4 KS po 1,5 %, 2 KS po 1 %).

Družbeni proizvod je v občini Grosuplje v letu 1989 znašal 14.100 din na prebivalca (Republika Slovenija 20.100 din/preb.). Po družbenem proizvodu na prebivalca je bila občina Grosuplje na 44. mestu v RS (leta 1988 na 54. mestu).

Narodni dohodek je v občini Grosuplje v letu 1989 znašal 13.800 din na prebivalca (Republika Slovenija 17.700 din/preb.). Po narodnem dohodku na prebivalca je bila občina Grosuplje na 44. mestu v RS.

VIRI

Informacija o poslovnem uspehu pravnih oseb iz gospodarstva in iz družbenih dejavnosti za obdobje januar-december 1990 in januar-junij 1991 (SDK).

Informacija o investicijah v teku na dan 31. 12. 1990 in 31. 12. 1991 (SDK).

Statistični podatki po občinah RS (Zavod RS za statistiko).

Banka Slovenije - Podatki o izvozu in uvozu za obdobje januar-december 1990 in januar-november 1991.

Interni podatki Oddelka za gospodarstvo in Oddelka za prostor Občine Grosuplje.

V letu 1990 je bilo v državi v skladu s izobrazbo in delovno dejavnostjo 1.100.000 ljudi, kar predstavlja 70,2% celotne populacije. Medtem ko je v letu 1980 bilo v državi 1.000.000 ljudi, kar predstavlja 68,2% celotne populacije. Medtem ko je v letu 1970 bilo v državi 800.000 ljudi, kar predstavlja 56,2% celotne populacije. Medtem ko je v letu 1960 bilo v državi 600.000 ljudi, kar predstavlja 42,2% celotne populacije. Medtem ko je v letu 1950 bilo v državi 400.000 ljudi, kar predstavlja 28,2% celotne populacije. Medtem ko je v letu 1940 bilo v državi 200.000 ljudi, kar predstavlja 14,2% celotne populacije. Medtem ko je v letu 1930 bilo v državi 100.000 ljudi, kar predstavlja 7,2% celotne populacije. Medtem ko je v letu 1920 bilo v državi 50.000 ljudi, kar predstavlja 3,2% celotne populacije. Medtem ko je v letu 1910 bilo v državi 25.000 ljudi, kar predstavlja 1,7% celotne populacije. Medtem ko je v letu 1900 bilo v državi 12.500 ljudi, kar predstavlja 0,9% celotne populacije. Medtem ko je v letu 1890 bilo v državi 6.250 ljudi, kar predstavlja 0,4% celotne populacije. Medtem ko je v letu 1880 bilo v državi 3.125 ljudi, kar predstavlja 0,2% celotne populacije. Medtem ko je v letu 1870 bilo v državi 1.562 ljudi, kar predstavlja 0,1% celotne populacije. Medtem ko je v letu 1860 bilo v državi 781 ljudi, kar predstavlja 0,05% celotne populacije. Medtem ko je v letu 1850 bilo v državi 390 ljudi, kar predstavlja 0,03% celotne populacije. Medtem ko je v letu 1840 bilo v državi 195 ljudi, kar predstavlja 0,01% celotne populacije. Medtem ko je v letu 1830 bilo v državi 97 ljudi, kar predstavlja 0,007% celotne populacije. Medtem ko je v letu 1820 bilo v državi 49 ljudi, kar predstavlja 0,003% celotne populacije. Medtem ko je v letu 1810 bilo v državi 24 ljudi, kar predstavlja 0,001% celotne populacije. Medtem ko je v letu 1800 bilo v državi 12 ljudi, kar predstavlja 0,0008% celotne populacije. Medtem ko je v letu 1790 bilo v državi 6 ljudi, kar predstavlja 0,0004% celotne populacije. Medtem ko je v letu 1780 bilo v državi 3 ljudi, kar predstavlja 0,0002% celotne populacije. Medtem ko je v letu 1770 bilo v državi 1,5 ljudi, kar predstavlja 0,0001% celotne populacije. Medtem ko je v letu 1760 bilo v državi 0,75 ljudi, kar predstavlja 0,00005% celotne populacije. Medtem ko je v letu 1750 bilo v državi 0,375 ljudi, kar predstavlja 0,00002% celotne populacije. Medtem ko je v letu 1740 bilo v državi 0,1875 ljudi, kar predstavlja 0,00001% celotne populacije. Medtem ko je v letu 1730 bilo v državi 0,09375 ljudi, kar predstavlja 0,000005% celotne populacije. Medtem ko je v letu 1720 bilo v državi 0,046875 ljudi, kar predstavlja 0,000002% celotne populacije. Medtem ko je v letu 1710 bilo v državi 0,0234375 ljudi, kar predstavlja 0,000001% celotne populacije. Medtem ko je v letu 1700 bilo v državi 0,01171875 ljudi, kar predstavlja 0,0000005% celotne populacije. Medtem ko je v letu 1690 bilo v državi 0,005859375 ljudi, kar predstavlja 0,0000002% celotne populacije. Medtem ko je v letu 1680 bilo v državi 0,0029296875 ljudi, kar predstavlja 0,0000001% celotne populacije. Medtem ko je v letu 1670 bilo v državi 0,00146484375 ljudi, kar predstavlja 0,00000005% celotne populacije. Medtem ko je v letu 1660 bilo v državi 0,000732421875 ljudi, kar predstavlja 0,00000002% celotne populacije. Medtem ko je v letu 1650 bilo v državi 0,0003662109375 ljudi, kar predstavlja 0,00000001% celotne populacije. Medtem ko je v letu 1640 bilo v državi 0,00018310546875 ljudi, kar predstavlja 0,000000005% celotne populacije. Medtem ko je v letu 1630 bilo v državi 9,155270296875e-05 ljudi, kar predstavlja 0,000000002% celotne populacije. Medtem ko je v letu 1620 bilo v državi 4,5776351484375e-05 ljudi, kar predstavlja 0,000000001% celotne populacije. Medtem ko je v letu 1610 bilo v državi 2,28881757421875e-05 ljudi, kar predstavlja 0,0000000005% celotne populacije. Medtem ko je v letu 1600 bilo v državi 1,144408787109375e-05 ljudi, kar predstavlja 0,0000000002% celotne populacije. Medtem ko je v letu 1590 bilo v državi 5,722043935546875e-06 ljudi, kar predstavlja 0,0000000001% celotne populacije. Medtem ko je v letu 1580 bilo v državi 2,8610219677734375e-06 ljudi, kar predstavlja 0,00000000005% celotne populacije. Medtem ko je v letu 1570 bilo v državi 1,43051098388671875e-06 ljudi, kar predstavlja 0,00000000002% celotne populacije. Medtem ko je v letu 1560 bilo v državi 7,15255491693359375e-07 ljudi, kar predstavlja 0,00000000001% celotne populacije. Medtem ko je v letu 1550 bilo v državi 3,576277458466796875e-07 ljudi, kar predstavlja 0,000000000005% celotne populacije. Medtem ko je v letu 1540 bilo v državi 1,7881387292333984375e-07 ljudi, kar predstavlja 0,000000000002% celotne populacije. Medtem ko je v letu 1530 bilo v državi 8,940693646166796875e-08 ljudi, kar predstavlja 0,000000000001% celotne populacije. Medtem ko je v letu 1520 bilo v državi 4,4703468230833984375e-08 ljudi, kar predstavlja 0,0000000000005% celotne populacije. Medtem ko je v letu 1510 bilo v državi 2,23517341154169921875e-08 ljudi, kar predstavlja 0,0000000000002% celotne populacije. Medtem ko je v letu 1500 bilo v državi 1,117586705770849609375e-08 ljudi, kar predstavlja 0,0000000000001% celotne populacije. Medtem ko je v letu 1490 bilo v državi 5,587933528854248046875e-09 ljudi, kar predstavlja 0,00000000000005% celotne populacije. Medtem ko je v letu 1480 bilo v državi 2,7939667644271240234375e-09 ljudi, kar predstavlja 0,00000000000002% celotne populacije. Medtem ko je v letu 1470 bilo v državi 1,39698338221356201171875e-09 ljudi, kar predstavlja 0,00000000000001% celotne populacije. Medtem ko je v letu 1460 bilo v državi 6,98491691106781005859375e-10 ljudi, kar predstavlja 0,000000000000005% celotne populacije. Medtem ko je v letu 1450 bilo v državi 3,492458455533905029296875e-10 ljudi, kar predstavlja 0,000000000000002% celotne populacije. Medtem ko je v letu 1440 bilo v državi 1,7462292277669525146484375e-10 ljudi, kar predstavlja 0,000000000000001% celotne populacije. Medtem ko je v letu 1430 bilo v državi 8,73114613883476257232421875e-11 ljudi, kar predstavlja 0,0000000000000005% celotne populacije. Medtem ko je v letu 1420 bilo v državi 4,365573069417381286162109375e-11 ljudi, kar predstavlja 0,0000000000000002% celotne populacije. Medtem ko je v letu 1410 bilo v državi 2,1827865347086906430810546875e-11 ljudi, kar predstavlja 0,0000000000000001% celotne populacije. Medtem ko je v letu 1400 bilo v državi 1,09139326735434532154052734375e-11 ljudi, kar predstavlja 0,00000000000000005% celotne populacije. Medtem ko je v letu 1390 bilo v državi 5,4569663367717266077026146875e-12 ljudi, kar predstavlja 0,00000000000000002% celotne populacije. Medtem ko je v letu 1380 bilo v državi 2,72848316838586330385130734375e-12 ljudi, kar predstavlja 0,00000000000000001% celotne populacije. Medtem ko je v letu 1370 bilo v državi 1,364241584192931651925653671875e-12 ljudi, kar predstavlja 0,000000000000000005% celotne populacije. Medtem ko je v letu 1360 bilo v državi 6,8212079209646582596278169375e-13 ljudi, kar predstavlja 0,000000000000000002% celotne populacije. Medtem ko je v letu 1350 bilo v državi 3,41060396048232912981390846875e-13 ljudi, kar predstavlja 0,000000000000000001% celotne populacije. Medtem ko je v letu 1340 bilo v državi 1,705301980241164564906954234375e-13 ljudi, kar predstavlja 0,0000000000000000005% celotne populacije. Medtem ko je v letu 1330 bilo v državi 8,526509901205822824534771171875e-14 ljudi, kar predstavlja 0,0000000000000000002% celotne populacije. Medtem ko je v letu 1320 bilo v državi 4,2632549506029114122673855859375e-14 ljudi, kar predstavlja 0,0000000000000000001% celotne populacije. Medtem ko je v letu 1310 bilo v državi 2,13162747530145570613369279296875e-14 ljudi, kar predstavlja 0,00000000000000000005% celotne populacije. Medtem ko je v letu 1300 bilo v državi 1,065813737650727853066846396484375e-14 ljudi, kar predstavlja 0,00000000000000000002% celotne populacije. Medtem ko je v letu 1290 bilo v državi 5,32906868825363926533343198125e-15 ljudi, kar predstavlja 0,00000000000000000001% celotne populacije. Medtem ko je v letu 1280 bilo v državi 2,664534344126819632666715990625e-15 ljudi, kar predstavlja 0,000000000000000000005% celotne populacije. Medtem ko je v letu 1270 bilo v državi 1,3322671720634098163333579953125e-15 ljudi, kar predstavlja 0,000000000000000000002% celotne populacije. Medtem ko je v letu 1260 bilo v državi 6,6613358603170490816667899765625e-16 ljudi, kar predstavlja 0,000000000000000000001% celotne populacije. Medtem ko je v letu 1250 bilo v državi 3,33066793015852454083339498828125e-16 ljudi, kar predstavlja 0,0000000000000000000005% celotne populacije. Medtem ko je v letu 1240 bilo v državi 1,665333965079262270416697494140625e-16 ljudi, kar predstavlja 0,0000000000000000000002% celotne populacije. Medtem ko je v letu 1230 bilo v državi 8,326669825396311352083348723020625e-17 ljudi, kar predstavlja 0,0000000000000000000001% celotne populacije. Medtem ko je v letu 1220 bilo v državi 4,1633349126981556760416743615103125e-17 ljudi, kar predstavlja 0,00000000000000000000005% celotne populacije. Medtem ko je v letu 1210 bilo v državi 2,08166745634907783802083718075515625e-17 ljudi, kar predstavlja 0,00000000000000000000002% celotne populacije. Medtem ko je v letu 1200 bilo v državi 1,040833728174538919010418590377578125e-17 ljudi, kar predstavlja 0,00000000000000000000001% celotne populacije. Medtem ko je v letu 1190 bilo v državi 5,204168640872694595052092951887890625e-18 ljudi, kar predstavlja 0,000000000000000000000005% celotne populacije. Medtem ko je v letu 1180 bilo v državi 2,6020843204363472975260464759439453125e-18 ljudi, kar predstavlja 0,000000000000000000000002% celotne populacije. Medtem ko je v letu 1170 bilo v državi 1,30104216021817364876302323797197265625e-18 ljudi, kar predstavlja 0,000000000000000000000001% celotne populacije. Medtem ko je v letu 1160 bilo v državi 6,505210801090868243815116189859863125e-19 ljudi, kar predstavlja 0,0000000000000000000000005% celotne populacije. Medtem ko je v letu 1150 bilo v državi 3,2526054005454341219075580949299315625e-19 ljudi, kar predstavlja 0,0000000000000000000000002% celotne populacije. Medtem ko je v letu 1140 bilo v državi 1,62630270027271706095377904746496578125e-19 ljudi, kar predstavlja 0,0000000000000000000000001% celotne populacije. Medtem ko je v letu 1130 bilo v državi 8,13151350136358530476689523732482890625e-20 ljudi, kar predstavlja 0,00000000000000000000000005% celotne populacije. Medtem ko je v letu 1120 bilo v državi 4,065756750681792652383447618662414453125e-20 ljudi, kar predstavlja 0,00000000000000000000000002% celotne populacije. Medtem ko je v letu 1110 bilo v državi 2,0328783753408963261917238093312072265625e-20 ljudi, kar predstavlja 0,00000000000000000000000001% celotne populacije. Medtem ko je v letu 1100 bilo v državi 1,016439187670448163095861904665603613125e-20 ljudi, kar predstavlja 0,000000000000000000000000005% celotne populacije. Medtem ko je v letu 1090 bilo v državi 5,082195938352240815479309523328018065625e-21 ljudi, kar predstavlja 0,000000000000000000000000002% celotne populacije. Medtem ko je v letu 1080 bilo v državi 2,5410979691761204077396547616640090328125e-21 ljudi, kar predstavlja 0,000000000000000000000000001% celotne populacije. Medtem ko je v letu 1070 bilo v državi 1,27054898458806020386982738083200451640625e-21 ljudi, kar predstavlja 0,0000000000000000000000000005% celotne populacije. Medtem ko je v letu 1060 bilo v državi 6,35274492294030101934913690416002257823125e-22 ljudi, kar predstavlja 0,0000000000000000000000000002% celotne populacije. Medtem ko je v letu 1050 bilo v državi 3,176372461470150509674568452080011289125e-22 ljudi, kar predstavlja 0,0000000000000000000000000001% celotne populacije. Medtem ko je v letu 1040 bilo v državi 1,5881862307350752548372842260400056445625e-22 ljudi, kar predstavlja 0,00000000000000000000000000005% celotne populacije. Medtem ko je v letu 1030 bilo v državi 7,94093115367537627418642113020002822278125e-23 ljudi, kar predstavlja 0,00000000000000000000000000002% celotne populacije. Medtem ko je v letu 1020 bilo v državi 3,970465576837688137093210565100001411390625e-23 ljudi, kar predstavlja 0,00000000000000000000000000001% celotne populacije. Medtem ko je v letu 1010 bilo v državi 1,9852327884188440685466052825500007056953125e-23 ljudi, kar predstavlja 0,000000000000000000000000000005% celotne populacije. Medtem ko je v letu 1000 bilo v državi 9,92616394209422034273302641277500035284765625e-24 ljudi, kar predstavlja 0,000000000000000000000000000002% celotne populacije. Medtem ko je v letu 990 bilo v državi 4,96308197104711017136651320638750001764238125e-24 ljudi, kar predstavlja 0,000000000000000000000000000001% celotne populacije. Medtem ko je v letu 980 bilo v državi 2,481540985523555085683256603193750000882190625e-24 ljudi, kar predstavlja 0,0000000000000000000000000000005% celotne populacije. Medtem ko je v letu 970 bilo v državi 1,24077049276177754284162830159687500004410953125e-24 ljudi, kar predstavlja 0,0000000000000000000000000000002% celotne populacije. Medtem ko je v letu 960 bilo v državi 6,203852463808887714208114157984375000022054765625e-25 ljudi, kar predstavlja 0,0000000000000000000000000000001% celotne populacije. Medtem ko je v letu 950 bilo v državi 3,101926231904443857104057288992187500001102738125e-25 ljudi, kar predstavlja 0,00000000000000000000000000000005% celotne populacije. Medtem ko je v letu 940 bilo v državi 1,55096311595222192855202864449609375000005513690625e-25 ljudi, kar predstavlja 0,00000000000000000000000000000002% celotne populacije. Medtem ko je v letu 930 bilo v državi 7,754815579761109642760114222480468750000027568453125e-26 ljudi, kar predstavlja 0,00000000000000000000000000000001% celotne populacije. Medtem ko je v letu 920 bilo v državi 3,877407789880554821380057111240234375000001378421875e-26 ljudi, kar predstavlja 0,000000000000000000000000000000005% celotne populacije. Medtem ko je v letu 910 bilo v državi 1,93870389494027741069002855562011718750000006892109375e-26 ljudi, kar predstavlja 0,000000000000000000000000000000002% celotne populacije. Medtem ko je v letu 900 bilo v državi 9,693519474701387053450014278100585937500000034460546875e-27 ljudi, kar predstavlja 0,0000000000000000000000000000000005% celotne populacije. Medtem ko je v letu 890 bilo v državi 4,8467597373506935267250071390502929687500000172302734375e-27 ljudi, kar predstavlja 0,0000000000000000000000000000000002% celotne populacije. Medtem ko je v letu 880 bilo v državi 2,423379868675346763362503569525146484375000000861513690625e-28 ljudi, kar predstavlja 0,0000000000000000000000000000000001% celotne populacije. Medtem ko je v letu 870 bilo v državi 1,21168993433767338168125178476257324218750000004307568453125e-28 ljudi, kar predstavlja 0,00000000000000000000000000000000005% celotne populacije. Medtem ko je v letu 860 bilo v državi 6,0584496716883669084062589238128616937500000215378421875e-29 ljudi, kar predstavlja 0,00000000000000000000000000000000002% celotne populacije. Medtem ko je v letu 850 bilo v državi 3,02922483584418345420312746190643693750000010768921875e-29 ljudi, kar predstavlja 0,00000000000000000000000000000000001% celotne populacije. Medtem ko je v letu 840 bilo v državi 1,5146124179220917271015637309532184687500000053844609375e-30 ljudi, kar predstavlja 0,000000000000000000000000000000000005% celotne populacije. Medtem ko je v letu 830 bilo v državi 7,57306208961045863550781865476609375000000269223046875e-31 ljudi, kar predstavlja 0,000000000000000000000000000000000002% celotne populacije. Medtem ko je v letu 820 bilo v državi 3,7865310448052293177539093273830468750000001346115190625e-31 ljudi, kar predstavlja 0,000000000000000000000000000000000001% celotne populacije. Medtem ko je v letu 810 bilo v državi 1,89326552240261465887695466369152343750000006730575953125e-32 ljudi, kar predstavlja 0,0000000000000000000000000000000000005% celotne populacije. Medtem ko je v letu 800 bilo v državi 9,46632761201307329438347733195761937500000033652879765625e-33 ljudi, kar predstavlja 0,0000000000000000000000000000000000002% celotne populacije. Medtem ko je v letu 790 bilo v državi 4,7331638060065366471917386659788093750000001682643988125e-33 ljudi, kar predstavlja 0,0000000000000000000000000000000000001% celotne populacije. Medtem ko je v letu 780 bilo v državi 2,366581903003268323595869332989404687500000008413219940625e-34 ljudi, kar predstavlja 0,00000000000000000000000000000000000005% celotne populacije. Medtem ko je v letu 770 bilo v državi 1,1832909515016341617979346664947023437500000004206609971875e-34 ljudi, kar predstavlja 0,00000000000000000000000000000000000002% celotne populacije. Medtem ko je v letu 760 bilo v državi 5,916454757508170808989673332473511718750000002103304988125e-35 ljudi, kar predstavlja 0,00000000000000000000000000000000000001% celotne populacije. Medtem ko je v letu 750 bilo v državi 2,95822737875408540449483666623675585937500000010516524940625e-35 ljudi, kar predstavlja 0,000000000000000000000000000000000000005% celotne populacije. Medtem ko je v letu 740 bilo v državi 1,479113689377042702247418333118377929687500000005258262471875e-36 ljudi, kar predstavlja 0,000000000000000000000000000000000000002% celotne populacije. Medtem ko je v letu 730 bilo v državi 7,39556844688521351123709166559188968750000002629131238125e-37 ljudi, kar predstavlja 0,000000000000000000000000000000000000001% celotne populacije. Medtem ko je v letu 720 bilo v državi 3,6977842234426067556185458327959448437500000013145656190625e-37 ljudi, kar predstavlja 0,0000000000000000000000000000000000000005% celotne populacije. Medtem ko je v letu 710 bilo v državi 1,848892111721303377809272916397972421875000000065728280953125e-38 ljudi, kar predstavlja 0,0000000000000000000000000000000000000002% celotne populacije. Medtem ko je v letu 700 bilo v državi 9,2444605586065168890463645819898621093750000002629131238125e-39 ljudi, kar predstavlja 0,0000000000000000000000000000000000000001% celotne populacije. Medtem ko je v letu 690 bilo v državi 4,6222302793032584445231822909949310937500000013145656190625e-39 ljudi, kar predstavlja 0,005% celotne populacije. Medtem ko je v letu 680 bilo v državi 2,311115139651629222261591145497465546875000000065728280953125e-40 ljudi, kar predstavlja 0,002% celotne populacije. Medtem ko je v letu 670 bilo v državi 1,1555575698258146111307955727487327734375000000328641404765625e-40 ljudi, kar predstavlja 0,001% celotne populacije. Medtem ko je v letu 660 bilo v državi 5,7777878491290730556539778637436638693750000013145656190625e-41 ljudi, kar predstavlja 0,0005% celotne populacije. Medtem ko je v letu 650 bilo v državi 2,88889392456453652782698893187183193437500000065728280953125e-41 ljudi, kar predstavlja 0,0002% celotne populacije. Medtem ko je v letu 640 bilo v državi 1,4444469622822682639134944659359157187500000328641404765625e-42 ljudi, kar predstavlja 0,0001% celotne populacije. Medtem ko je v letu 630 bilo v državi 7,22223481141134131956723232967957869375000013145656190625e-43 ljudi, kar predstavlja 0,005% celotne populacije. Medtem ko je v letu 620 bilo v državi 3,61111740570567065978361616483978934375000065728280953125e-43 ljudi, kar predstavlja 0,002% celot

40 LET PEKARNE GROSUPLJE

*Štefan Plankar**

Krajevni ljudski odbor Grosuplje je z odločbo št. 974-51 dne 25. 9. 1951 ustanovil podjetje lokalnega pomena z imenom KRAJEVNA PEKARIJA GROSUPLJE. Predmet poslovanja: peka kruha za stranke ter za prosto prodajo. Dva peka sta dnevno spekla 100 do 150 kg kruha. Ob ustanovitvi je bilo podjetju zagotovljenih 2.000 din obratnih sredstev, svojih osnovnih sredstev pa ni imelo. Operativni upravni vodja je bil Izvršni odbor KLO Grosuplje, za delo v obratovalnici pa je bil odgovoren poslovodja.

Leta 1954 se je pekarna selila v prostore Pri Potočniku. Obrtna delavnica je prešla v upravljanje delovnega kolektiva. Ime obrtne delavnice se je glasilo PEKARIJA GROSUPLJE. Predmet poslovanja je bil peka in prodaja kruha. Poslovala je po pravilih, ki jih je predpisal Občinski ljudski odbor, sprejeli pa vsi člani kolektiva. V pravilih je bilo med drugim zapisano tudi določilo, da delovni kolektiv lahko šteje največ pet oseb, pri čemer pa niso všteti vajenci in pomočniki do 1 leta po opravljenem pomočniškem izpitu. Poslovodja mora imeti mojstrski izpit iz pekovske stroke in 3 leta prakse v stroki. Izvoli ga kolektiv izmed svojih članov. Omeniti velja še določilo, da imajo pravice iz socialnega zavarovanja samo delavci, katerim je delo v delavnici reden poklic in edini vir dohodkov.

Kmalu po preselitvi je začela proizvodnja hitro naraščati. Štirje delavci so naredili dnevno do 400 kg kruha. Delo je potekalo v dveh izmenah. Hiter porast dnevnih potreb po kruhu je pogojevala gradnja avtoceste. Postopoma se je opuščala peka kruha za stranke (storitvena peka), uvajala pa se je prodaja kruha v lastni prodajalni. Vse do leta 1957 so računovodska dela opravljali delavci, ki jih je pooblastil Občinski ljudski odbor Grosuplje in niso bili člani kolektiva. Konec leta 1956 pa je bil za potrebe manjših gospodarskih organizacij ustanovljen Knjigovodski biro Grosuplje in od tedaj je biro opravljal računovodske storitve tudi za Pekarijo Grosuplje.

Pekarska peč in delavnica pa nista omogočali večje proizvodnje in zadovoljitve čedalje večjih potreb po kruhu. Zato se je kolektiv leta 1960 odločil za prvo večjo investicijo - za adaptacijo prostorov in montažo sodobnejše parne peči. Čeprav je šlo za nakup stare parne peči, je celotna investicija znašala 3 milijone starih din in kolektiv je bil prisiljen najeti kredit v višini 1,8 milijona dinarjev. Z investicijo se je kapaciteta obrata povečala za 800 kg kruha v eni izmeni, za to pa je bilo potrebnih 6 delavcev. S tem so bili ustvarjeni pogoji za proizvodnjo, ki je presejala krajevne potrebe. Začela se je dostava kruha v okoliške kraje.

V začetku 60. let sta na območju ObLO Grosuplje obratovali še dve krajevni pekariji, in sicer v Šentvidu pri Stični in Višnji Gori. Ker sta bila obrata v zelo slabem stanju in nista ustrezala higiensko-tehničnim zahtevam, je na predlog sanitarnega inšpektorja Svet za gospodarstvo ObLO sprejel sklep o ukinitvi Pekarije Šentvid pri Stični in Pekarije Višnja Gora ter odredil, da oba kraja oskrbuje s kruhom Pekarija Grosuplje. Tričlanski kolektiv Pekarije Šentvid pri Stični pa je sklenil, da se pripoji k Pekariji Grosuplje, kar se je 1. 4. 1963 tudi zgodilo.

Na podlagi teh odločitev se je število zaposlenih povečalo na 8 delavcev. Organizirano je bilo delo v dveh izmenah, dnevna proizvodnja pa je narasla na 1.800 kg. Začela se je dnevna dostava kruha v vse večje kraje v občini.

* Grosuplje 61290, Adamičeva 18, dipl. ing.

Zaradi vse večjega oskrbovalnega področja in vse hitrejšega prehoda kmečkega in ostalega prebivalstva na tržni način preskrbe s kruhom so postajale obstoječe kapacitete premajhne. Vsa prizadevanja zaposlenih in občinskih organov so bila usmerjena k izgradnji nove pekarne. Do tega je prišlo šele leta 1968, ko je bilo, zaradi premajhnih finančnih sredstev, zgrajenih le 233 m² prostorov v prizidku stanovanjskega bloka na Adamičevi c. št. 11. V novem obratu je bilo mogoče speči do 4.000 kg kruha na dan. Število zaposlenih se je povečalo na 14. Razširil se je tudi predmet poslovanja na prodajo vseh vrst peciva in delikatesnega blaga. S proizvodnimi prostori je bila namreč zgrajena tudi prodajalna.

Po končani investiciji na Adamičevi cesti 11 je bil adaptiran tudi stari obrat v Kolodvorski ulici. S tem so se znatno povečale tehnične možnosti za večjo proizvodnjo in zaposlovanje novih delavcev. Dejanske možnosti so presegle potrebe v občini Grosuplje, zato je bilo treba poiskati novo tržišče zunaj občine. Začela se je dostava kruha v Ljubljano, kar se je kasneje izkazalo za eno od ključnih poslovnih odločitev za razvoj podjetja.

V letu 1969 se je število zaposlenih povečalo na 22, dnevna proizvodnja pa narasla na 6.000 kg kruha in peciva. Ta se je v naslednjih letih še povečevala, delo pa je potekalo kar v treh izmenah. Povpraševanje po "grosupeljskem kruhu" je v Ljubljani stalno naraščalo, zato so že peto leto po zaključeni investiciji začeli razmišljati o izgradnji večje in sodobnejše pekarnice na novi lokaciji. Težki pogoji gospodarjenja niso omogočali zadostne akumulacije za kakršnokoli investicijo. Nastopila so leta dela v izredno težkih pogojih. Šele kadrovska okrepitev in preusmeritev proizvodnje v letu 1975 je dala realno osnovo za priprave na novogradnjo.

V letu 1970 je podjetje spremenilo ime, ki se je glasilo: PEKARNA GROSUPLJE, p.o., s sedežem na Adamičevi c. 11. Razširil se je tudi predmet poslovanja, ki se poslej glasi: pekarstvo, prodaja kruha, svežega in suhega peciva, mleka in sladoleda, točenje brezalkoholnih pijač in drugih napitkov, prodaja delikatesnega in drugega blaga.

V teh letih so delavci posvečali veliko pozornosti ne samo skrbi za čimvečji dohodek, ampak tudi urejanju in razvijanju družbenoekonomskih odnosov v delovni organizaciji. Spričo majhnosti in v skladu z občinskim programom za izvajanje določb Zakona o združenem delu ter stalnega prizadevanja za čimbolj učinkovito samoupravno organiziranje in čimboljše obvladovanje procesa družbene reprodukcije je prišlo do dogovarjanja za združevanje dela in sredstev v občini in izven nje. Po večletnem neuspešnem dogovarjanju z Živilskim kombinatom Žito iz Ljubljane in nekaterimi delovnimi organizacijami iz občine (ABC Tabor, Gostinsko podjetje Polževo, Knjigovodski biro Grosuplje, KZ Stična, KZ Dobrepolje) so se nazadnje delavci odločili za združitev v SOZD Mercator Ljubljana.

Leto 1977 je nedvomno prelomno leto v razvoju delovne organizacije. Tega leta je zbor delavcev sprejel sklep o izgradnji nove pekarnice na novi lokaciji. Investicija je bila velika obremenitev za 32-članski kolektiv, saj je predračunska vrednost presejala takratno letno realizacijo delovne organizacije, ki je znašala 22,2 milij. din. To leto je pomembno še po dveh odločitvah delavcev. Prva je privedla do pripojitve Valjčnega mlina k Pekarni Grosuplje, z drugo pa so delavci izrazili željo za združitev v SOZD Mercator. Do združitve je prišlo že v januarju leta 1978. S tem ni bil dosežen samo močnejši položaj na tržišču, temveč tudi možnost za vključevanje v širše družbene razvojne načrte. Glavni cilji so bili: doseči boljšo poslovno organiziranost in delitev dela, povečati poslovno učinkovitost in ustvariti pogoje za hitrejši razvoj delovne organizacije. In še po nečem je bila ta odločitev pomembna; šele ime Mercator v nazivu firme je bilo za LB - Gospodarsko banko Ljubljana zadostna garancija, da je dovolila uporabo že prej odobrenih kreditov za investicijo.

Pred investicijo je proizvodnja potekala v dveh ločenih obratih: v stanovanjski hiši na Kolodvorski ulici 3, s pečko, staro nad 30 let in kapaciteto 1.200 kg kruha v 8 urah, in v prizidku stanovanjskega bloka na Adamičevi c. 11, s klasično parno pečko s kapaciteto 2.500 kg v 8 urah. Po usmeritvi na ljubljansko tržišče se je proizvodnja povečevala skoraj za 200 ton letno in je znašala v letu 1977 že 2.600 ton. Stalno naraščanje proizvodnje pri vsega 24 m² pečne površine, premajhni ter higiensko, tehnično in tehnološko neustrezni prostori, zastarela in iztrošena

oprema, nadurno in nočno delo ter delo ob nedeljah in praznikih so privedli do izredno težkih delovnih pogojev. Vsaka rekonstrukcija ali razširitev na obstoječih lokacijah se je izkazala za ekonomsko neupravičeno, zato je bila določitev za novogradnjo pravilna ter za obstoj in razvoj delovne organizacije odločilnega pomena.

Prav gotovo je bil glavni namen investicije, ustvariti za delavca boljše, normalne delovne pogoje in zagotoviti predpisane sanitarne, tehnične in tehnološke pogoje za proizvodnjo. Nič manj pomembno pa ni bilo, povečati kapacitete, posodobiti proizvodnjo, povečati asortiman in izboljšati kvaliteto, odpraviti motnje v preskrbi ob sobotah in dnevih pred prazniki ter ustvariti pogoje za postopno ukinitve nočnega in nadurnega dela. V tem obdobju so namreč delavci 35% vseh delovnih ur opravili v nočnem času in 17% v nadurah.

Tržna raziskava pred investicijo je pokazala, da Pekarna na področju občine plasira le 32% svoje proizvodnje, ostalo pa na področju ljubljanskih občin. Povprečna dnevna potrošnja kruha v občini je znašala 5.635 kg ali 23 dag na prebivalca, kar predstavlja majhno potrošnjo. K tej količini je Pekarna prispevala 60%, Žito Ljubljana 5%, privatni sektor 9%, ostalih 26% pa je predstavljala domača peka iz kupljene (17%) ali doma pridelane moke (9%). Vzroki za velik odstotek domače peke niso bili samo v specifičnosti področja in v strukturi prebivalstva (kar 30,6% kmečkega prebivalstva), temveč tudi v skromnem in neustreznem asortimentu in slabo organizirani prodajni mreži. Pri načrtovanju novih kapacitet je Pekarna izhajala iz dejstva, da bo treba najprej ustvariti pogoje za tržno potrošnjo, to je nuditi vsem občanom možnost oskrbe s kruhom in pecivom, zagotoviti ustrezen asortiment in kvaliteto izdelkov, organizirati distribucijo in razviti ustrezno prodajno mrežo. Pri tem je upoštevala hitro povečevanje števila prebivalcev, zlasti v naseljih Grosuplje, Šmarje Sap in Ivančna Gorica, povečevanje števila potrošnikov zaradi postopnega vključevanja kmečkega in ostalega prebivalstva v tržno potrošnjo zaradi opuščanja domače peke, spremembe v kupni moči potrošnikov in še nekatere druge vidike.

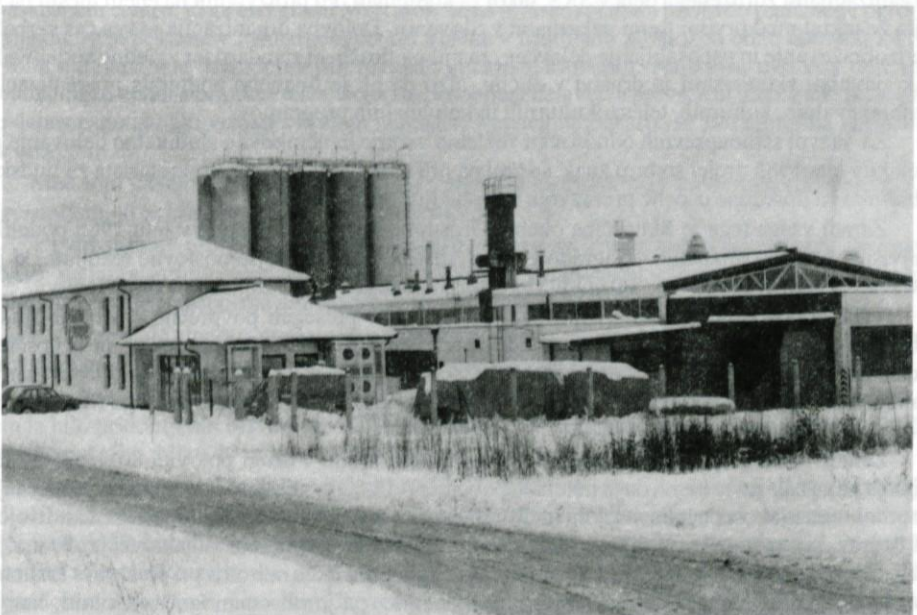

Pekarna Grosuplje januarja 1992

Veliko argumentov je bilo v prid v odločitvi za novogradnjo, zato so priprave stekle hitro in učinkovito. Sredstva za investicijo, vredno 22 milijonov din, so bila zagotovljena: iz lastnih sredstev 39%, kredita LB - Gospodarske banke je bilo 39%, kredita iz Sklada skupnih rezerv občine Grosuplje 4,5 %, prav toliko je bilo združenih sredstev SOZD-a Mercator, ostalo pa je bil kredit dobavitelja moke Žitoprometa iz Sremske Mitrovice. Graditi so začeli že spomladi leta 1978, za praznik republike, 29. novembra, pa je bila že svečana otvoritev nove pekarnice.

Sledila so leta stalnega naraščanja proizvodnje, širjenja tržišča in dodatnega zaposlovanja. Že tretje leto po izgradnji je 48 zaposlenih proizvedlo preko 4.000 ton kruha in peciva, doseglo letno realizacijo preko 71,5 milijona din in ustvarilo zavidljivo višino akumulacije - blizu 3,2 milijona din. Znova je oživila investicijska dejavnost. Sredstva so se vlagala predvsem v modernizacijo proizvodnje, večjo investicijo pa je predstavljala postavitev zunanjih silosov za moko s pnevmatskim transportom moke v proizvodnjo. Denar za investicijo v višini 8 milijonov din je bil zagotovljen iz lastnih sredstev, sredstev dobaviteljev moke in sredstev Sob Grosuplje za blagovne rezerve. Pekarna Grosuplje je bila med prvimi, ki je uvedla sodoben način skladiščenja moke v razsutem stanju. S tem je bilo odpravljen naporno fizično delo pri manipulaciji z moko in dana možnost za mešanje mok različnih vrst in kvalitete ter boljšega izkoriščanja osnovne surovine.

Sredi 80. let se je začelo obdobje restriktivnih ukrepov na področju ekonomske politike in iskanja ustreznih rešitev za temeljitejšo gospodarske reforme. To je zelo zaostriilo pogoje gospodarjenja v večini gospodarskih dejavnosti, tudi živilskopredelovalni. Omejitveni ukrepi na področju cen in ostali administrativni posegi v gospodarjenje in odločanje ter visoka inflacija so znatno vplivali na rezultate poslovanja tudi v Pekarni. Zvezna vlada ni določala samo cen moke in kruha, temveč tudi strukturo proizvodnje in odredila sredstva za osebne dohodke in skupno porabo. Skromni, navajeni trdega dela, varčevanja in trdno odločeni, uresničiti svoje razvojne programe, so delavci tudi v teh letih stalno povečevali proizvodnjo in dosegali zelo dobre rezultate, ki so jih uvrščali med najuspešnejše kolektive v občini in panogi. V letu 1988 se je Pekarna s proizvodnjo 5.800 ton kruha in peciva uvrščala že na 6. mesto med pekarskimi organizacijami združenega dela v SRS, takoj za kombinati. Po proizvodnji na enem mestu pa je bila že takrat med prvimi tremi pekarnami v Sloveniji. Delovna organizacija je ves čas skrbelo za izobraževanje in usposabljanje delavcev, za njihov družbeni standard ter zgedno sodelovala s krajevnimi skupnostmi in društvi v občini, tako da jih je finančno podpirala pri realizaciji izobraževalnih, kulturnih, telesnokulturnih in komunalnih programov.

Za razvoj samoupravnih odnosov in večletno vzorno in učinkovito sindikalno delovanje je kolektiv leta 1985 prejel srebrni znak, še prej pa priznanje Republiškega sekretariata za ljudsko obrambo za dosežene uspehe pri razvoju splošne ljudske obrambe.

Zaradi vsega tega je Skupščina občine Grosuplje Pekarni Grosuplje v letu 1988 podelila najvišje občinsko priznanje - Nagrado Louisa Adamiča, za "trajnejše poslovne rezultate, ki jo uvrščajo v sam vrh v občini, SOZD-u Mercator in panogi", kot je zapisano v obrazložitvi.

Tudi za dosežene rezultate v naslednjih letih, ki so presegali povprečne v Mercatorju, v občini in dejavnosti, je prejela Pekarna najvišje priznanje za leto 1990, ki ga podeljuje skupščina Poslovnega sistema Mercator - nagrado MERCATOR. Nagrada je bila podeljena kot "priznanje za uresničevanje razvojnih ciljev in gospodarskih dosežkov v Poslovnem sistemu Mercator in v okolju, v katerem podjetje živi."

Zaradi velikega povpraševanja po grosupeljskem kruhu v drugi polovici 80. let je proizvodnja naraščala do te mere, da je potekala povprečno 18,5 ure na dan. Maksimalno izkoriščanje in preobremenjenost pečnih, strojnih in drugih kapacitet sta povzročila hitro iztrošenost strojev in naprav, poleg tega pa je oprema po 10 letih obratovanja zastarela. Vsaka večja okvara je povzročila izpad proizvodnje in s tem precejšnje težave na tržišču oziroma pri preskrbi s kruhom. Povečana naročila, zlasti ob sobotah in pred prazniki, pa je bilo nemogoče izpolniti, kar je vplivalo na slabšanje že vzpostavljenih dobrih poslovnih odnosov s kupci. Letna proizvodnja se je v teh letih približevala 6.000 tonam, število zaposlenih pa je presehalo mejo 60.

Po letu 1987 je zopet nastopilo obdobje povečane investicijske dejavnosti, ki je potekalo po fazah. Najprej je stekla izgradnja še petih silosov za moko s kapaciteto 250 ton. Vrednost investicije je znašala 222 milijonov din. Celoten sistem skladiščenja in transport moke je računalniško voden in predstavlja najsodobnejši način skladiščenja in internega transporta moke. V tem obdobju je delovna organizacija precej sredstev namenila tudi za uvedbo računalniško podprtega poslovno-informacijskega sistema. Poleg tega je treba omeniti kar nekaj manjših vlaganj, ki so v veliki meri prispevala k izgradnji imagea delovne organizacije. Tu so bila sovlaganja v izgradnjo specializiranih prodajaln za kruh, pecivo in ostale prehrabene artikle, v tako imenovane butike, in sicer: v Ljubljani, v Grosupljem, v samostanu Stična. Zlasti slednji je ena najlepših specializiranih prodajaln v Sloveniji. V njej so uspešno združeni kulturnozgodovinski ambient, sodobna likovna ustvarjalnost in arhitektura interiera ter tradicionalni prehrabeni izdelki, ki izvirajo iz nekdanje samostanske dejavnosti. Skupaj tvorijo lep razstavno-prodajni prostor. Posebna znamenitost te prodajalne so stenske poslikave in keramični izdelki akademskega slikarja Tomaža Kržišnika. V keramiki je avtor ohranil za nas in zanamce staro izročilo dolenske ljudske obrti - lončarstva. To je prodajalna z najkvalitetnejšimi izdelki mlinске, mesne in mlekarске dejavnosti delovnih organizacij Mercatorja, ki delajo v nekdanjih samostanskih delavnicah. Ponudba je obogatena z izdelki suhe robe, spominki, izborom dolenskih in belokranjskih vin ter zeliščnimi čaji in drugimi naravnimi zdravili po receptih patra Simona Ašiča.

Za celostno podobo, za posamezne grafične stvaritve in za kvaliteten izbor prehrabnih izdelkov so sodelujoči prejeli vrsto priznanj, samostanu pa je bil leta 1988, med drugim tudi zaradi tega, podeljen turistični nagelj.

Pred tem je tudi mlin v Stični pod nadzorstvom Zavoda za spomeniško varstvo dobil novo, vendar prvotno zunanjo podobo. Tudi notranjost je bila deležna temeljite prenove, kar je ohranilo mlin v takem stanju, da še danes lahko obratuje s polno zmogljivostjo.

Da bi peko kruha čimbolj približali potrošniku in dvignili ponudbo na višji kvalitetni nivo, si je delovna organizacija postavila za strateški cilj, zgraditi manjšo pekarno v vsakem večjem preskrbnem centru, ki ga bo zgradil Mercator. Tako je že zelo kmalu prišlo do realizacije prvega projekta, to je pekarnе v Primarnem centru Fužine v Ljubljani. Z naložbo blizu 600.000 DEM je bila zgrajena ena najsodobnejših manjših pekarn v Sloveniji. Najboljša uvožena oprema, računalniško vodena priprava testa, dobro usposobljeni delavci in preverjeni tehnološki postopki še danes zagotavljajo visoko kvaliteto izdelkov. Kapaciteta pekarnе je 300 kg kruha in peciva na uro.

Med tem časom so stekle priprave na večjo rekonstrukcijo in modernizacijo pekarnе v Grosupljem, ki je bila razdeljena v dve fazi, in sicer:

- v dograditev proizvodne hale za postavitev linije za kruh z vsemi pomožnimi prostori, kot so: kotlarna, kompresorska postaja, prostor za agregat in hladilno napravo za vodo, pralnica z linijo za pranje transportne embalaže, pomožni prostori in pokrita nakladalna rampa;
- v izgradnjo uparno-prodajnega objekta z upravnimi prostori, laboratorijem, obratom družbene prehrane, priročnimi skladišči in specializirano prodajalno za izdelke iz mok in žit.

Prva faza investicije je bila zaključena že v novembru 1989., druga pa v maju 1990. leta. S tem je bilo pridobljenih 670 m² novih proizvodnih in 620 m² poslovno-prodajnih prostorov. Za celotno naložbo, blizu 40 milijard dinarjev, so bila v celoti zagotovljena lastna sredstva.

Zaradi hitrega naraščanja števila privatnih trgovin se je delovna organizacija že med gradnjo odločila, da ne bo odprla lastne prodajalne kruha, temveč je že zgrajene prostore namenila za proizvodnjo. Z lastnimi strokovnjaki, ki so se dodatno usposabljali tudi v Nemčiji, je začela razvijati tehnološko zahteven program polgotovih hitro zamrznjenih jedi. Nabavljena je bila najsodobnejša oprema, predvsem iz uvoza, največ z Japonskega. Tako so bili zagotovljeni optimalni pogoji za hiter razvoj tega segmenta prehrabne industrije. V začetku je program obsegal tri skupine proizvodov:

- globoko zamrznjene izdelke na bazi testa in nadevov za kuhanje in pečenje (cmoki, žlikrofi, štruklji, zavitki itd.),
- pečene sveže izdelke in
- globoko zamrznjena peciva za "Bake off" sistem (peka na mestu prodaje).

Obrat je zametek bodočega novega podjetja, ki mu bo potrebno zagotoviti nove prostore na novi lokaciji. Postopek za pridobitev zemljišča je že v teku. S tem se bodo odprla nova delovna mesta in možnosti za dodatno zaposlovanje zlasti visoko strokovnih delavcev.

Po končani rekonstrukciji in modernizaciji niso bili pridobljeni samo večji prostori, nabavljena nova, naj sodobnejša oprema, stara zamenjana z novo, uvoženo, temveč so se za 100% povečale proizvodne kapacitete. Čeprav je bil eden od ciljev povečanja kapacitet postopno odpravljanje nočnega dela, se je popolnoma spremenil režim distribucije, ki mu je proizvodnja morala slediti. Zaradi hitrega naraščanja števila privatnih trgovin se je prodajna mreža povečala in razdrobila. Samo v zadnjem letu se je pri enakem obsegu proizvodnje in prodaje število odjemnih mest podvojilo. Čas dostave se je pomaknil v jutranje in zgodnje dopoldanske ure, zato proizvodnja poteka samo še v nočnem času. Nove kapacitete pa omogočajo, da se obseg proizvodnje ni zmanjšal, celo povečal se je, in se je v letu 1991 že približal 6.000 tonam.

Vzporedno z naložbeno dejavnostjo pa je Pekarna ves čas skrbela tudi za razvoj. To se kaže v vrsti novih proizvodov, ki jih je dala na tržišče, in v zaposlovanju strokovnih in visoko strokovnih ljudi, ki so edino lahko nosilci razvojne dejavnosti.

Sedanja izobrazbena struktura zaposlenih je naslednja:

I. stopnja	6 delavcev	8,3 %
II. stopnja	11 delavcev	15,3 %
III. stopnja	11 delavcev	15,3 %
IV. stopnja	25 delavcev	34,7 %
V. stopnja	12 delavcev	16,6 %
VI. stopnja	2 delavca	2,8 %
VII. stopnja	5 delavcev	7,0 %
SKUPAJ	72 delavcev	100,0 %

Prav v teh letih povečane investicijske dejavnosti je Pekarna dala na trg precej novih proizvodov, kot so: sadni, čebulni, ajdov, graham, sončnični, boljši koruzni kruh, sojin kruh z lanom, kruh za diabetike in še nekatere. Začela je s proizvodnjo FANTARELE, to je kvašene sirove podlage za pizze in obložene kruhke, kar je predstavljalo dopolnilni program. Sledila je sodobnim trendom v prehrani, predvsem kar zadeva zdravo hrano. Z nekaterimi proizvajalci se je dogovorila za proizvodnjo žit, pridelanih po bioloških metodah. To žito: oves, ječmen, pšenica in rž, že čaka v skladišču na začetek novega, t.i. bio programa. Pakiranje kruha v pekarni in prodaja že narezanega kruha pa sta načrtovani nalogi, ki ju bo treba še izvesti.

Poleg razvoja novih izdelkov je Pekarna veliko skrb posvetila uvajanju sodobnega transporta kruha in peciva. To je transport s kontejnerskimi vozički, ki so polica za ohlajevanje kruha, transportna embalaža in prodajni pult hkrati. Tak način zagotavlja ohranjanje kvalitete izdelkov, lažjo manipulacijo ter enostavno in higiensko prodajo. Sem sodi tudi obvezna papirnata vrečka za kruh, ki jo je Pekarna uvedla prva v Sloveniji.

V začetku 90. let je nastopilo obdobje temeljitih družbenih in gospodarskih sprememb. Dobili smo Zakon o podjetjih, ki je povzročil začetek številnih procesov, transformacij v gospodarstvu in družbi nasploh. Tudi Pekarna se je znašla v teh procesih preoblikovanja, in to razmeroma zgodaj. Delavci so se že v novembru 1989. leta na referendumu odločili, da se delovna organizacija reorganizira v družbeno podjetje MERCATOR-PEKARNA GROSU-PLJE, p.o. in da z ostalimi članicami SOZD-a MERCATOR-KIT preoblikujejo SOZD MER-

NEKATERI KAZALCI RAZVOJA MERCATOR - PEKARNE GROSUPLJE

Leto	Cel. dohodki (v 000 din)	Akumulacija (v 000 din)	Investicije (v 000 din)	Število zaposlenih	Proizvodnja (v tonah)
1951	-	-	-	2	-
1952	-	-	-	2	-
1953	-	-	-	-	-
1954	-	-	-	4	-
1955	-	-	-	-	-
1956	-	-	-	-	-
1957	-	-	-	-	-
1958	7.187	100	12	3	111
1959	7.318	16	161	3	109
1960	11.997	378	2.465	4	-
1961	21.200	689	374	4	-
1962	21.830	738	-	4	-
1963	46.033	1.800	2.828	9	-
1964	-	-	-	-	-
1965	80.000	-	-	-	-
1966	85.000	-	-	-	-
1967	1.383	100	-	11	-
1968	1.529	76	862	14	-
1969	3.268	87	175	22	-
1970	4.194	244	131	25	-
1971	5.608	380	379	27	-
1972	6.757	523	-	28	-
1973	7.730	267	31	33	-
1974	8.886	161	-	32	-
1975	12.426	596	1.654	30	2.334
1976	14.188	1.384	242	32	2.475
1977	22.215	2.442	448	32	2.621
1978	26.838	2.267	20.560	37	2.745
1979	33.078	1.903	2.274	42	3.008
1980	48.710	3.019	572	42	3.507
1981	71.506	3.193	9.393	48	4.050
1982	90.273	4.029	2.893	48	3.947
1983	142.570	13.689	2.979	50	4.061
1984	210.754	16.151	2.505	52	4.427
1985	452.178	54.602	30.793	53	4.912
1986	1.033.761	151.338	29.092	60	5.499
1987	2.709.680	527.388	430.056	64	5.495
1988	8.337.533	1.660.425	1.358.397	63	5.792
1989	119.083.645	13.096.685	36.963.555	65	5.835
1990	57.096	5.834	8.079	66	5.866
1991	143.538	7.860	14.200	72	5.915

OPOMBA: V štiridesetletnem obdobju je bilo več devalvacij dinarja. Vsi zneski so v dinarjih, ki so bili tedaj v veljavi.

Nekaterih podatkov ni ali pa niso točni, ker je del dokumentacije izgubljen.

STIŠKI MLIN

Mlinarska dejavnost v Stični ima lepo tradicijo. Vse kaže, da je lokacija sedanjega mlina stara toliko kot samostan, torej 850 let. To je mogoče sklepati iz redovnih pravil, po katerih naj mlin stoji znotraj samostanskega obzidja. V 66. poglavju je zapisano: »Samostan je treba, če je le mogoče, postaviti tako, da je znotraj samostanskega obzidja vse potrebno: to so voda, mlin, vrt in razne delavnice, tako menihom ne bo treba hoditi sem in tja, kar ni prav nič dobro za njihove duše«.

Tudi stara zidava, še vidna na nekaterih mestih stavbe sedanjega mlina, in stiški potok, ki je bil speljan ob mlinu znotraj obzidja, kažeta na to.

O tem, kako življenjsko pomembna je bila mlinarska dejavnost za stiške bele menihe, govorijo tudi stari urbarji, ki navajajo mnogo mlinov ob Višnjici, Stiškem potoku (kar štiri) in po dolini Krke, ki so jih upravljali stiški najemniki.

Leta 1922 je mlinske kamne zamenjal valjni mlin, nameščeni so bili dvizni vodi za transport žita. Mlin je poganjala voda, čeprav je samostan že pred letom 1922 imel lastno električno turbino, prav v spodnjih prostorih sedanjega mlina. Kapaciteta mlina je bila taka, da so občasno mleli tudi večje količine žita za vso Dravsko banovino.

Kljub temu, da je bilo v tistem obdobju še veliko kmečkih mlinov, so ljudje radi hodili v samostanski mlin, kjer so mogli takoj zamenjati žito za kvalitetno moko.

Prav tako pa je tudi še danes, ko mlin poganja elektrika in z njim upravlja družba Mercator-Pekarna Grosuplje. Kmetje lahko trikrat v tednu zamenjajo svoje žito za moko, iz katere gospodinje zlahka pripravijo prave domače rezance, potico in še marsikaj. Iz krušne moke pa je moč speči dišeči kmečki kruh. 700 ton žita se vsako leto spremeni v kruh, žgance in druge dobrote, ki so jih pripravljale že naše babice in prababice in nam teknejo še danes. Moderni stroji in avtomatika ne prizanašajo starim mlinom, tudi mlinu v Stični ne. Toda pridni ljudje in čut za ohranitev starega in dobrega jim kljubujejo. Ostajajo trdni in vztrajni, kot so trdni in vztrajni zidovi samostana in ljudje, ki žive v njem in okolici.

MERCATOR-PEKARNA GROSUPLJE

Gasilska 2

61290 GROSUPLJE, tel.: 061/772-422

PREBIVALSTVO, HIŠE IN STANOVANJA OD LETA 1910 V 210 NASELJIH OBČINE GROSUPLJE

Ivan Ahlin*

Uredniški odbor Zbornika občine Grosuplje se je odločil, da objavi podatke popisa prebivalstva in stanovanj iz leta 1991 skupno z že objavljenimi v Zborniku št. 5 iz leta 1973, št. 6 iz leta 1974 in št. 13 iz leta 1984.

Po popisu je v občini Grosuplje 210 naselij, 10.047 stanovanj in 28.282 prebivalcev. Od popisa v letu 1981 se je število povečalo za 3.168 prebivalcev ali za 12,61 %. Skoraj 36 % na novo popisanih prebivalcev se je naselilo na Grosupljem.

Zanimiv je tudi podatek iz popisa 1991, po katerem je v občini 8.313 gospodinjstev (1.734 stanovanj več kot gospodinjstev). Ob popisu prebivalcev 1981 je bilo 130 naselij, ki so imela manj prebivalcev kot ob popisu 1971. Po popisu 1991 je takih naselij, ki imajo manj prebivalcev kot 1981, 75.

Ni namen tega sestavka analiza podatkov iz popisa prebivalstva 1991. Dolžan pa sem opozoriti bralce na sledeči podatek: pri popisu v letu 1981 so bila posebej obdelana stanovanja za počitek in rekreacijo, teh je bilo 712 s 33.627 m² površine. V popisu leta 1991 so popisana vsa stanovanja. Tudi stanovanja za počitek in rekreacijo, ki niso ločeno prikazana. Zato tudi podatek, ki sem ga že omenil. Imamo 1.734 stanovanj več kot gospodinjstev.

Podrobnejše podatke iz popisa prebivalstva in stanovanj leta 1991 bodo imele na vpo-gled ustrezne službe občine Grosuplje, ko bodo obdelani v Zavodu za statistiko (predvidoma v letu 1992).

Želim, da bi podatke iz popisa 1991 koristno uporabljali pri ocenjevanju obdobja, za katerega so zbrani, in da bodo koristen pripomoček pri načrtovanju razvoja naselij v občini Grosuplje.

* Grosuplje 61290, Taborska 17

NASELJE	POPIS 1910		POPIS 1931		POPIS 1948		POPIS 1961		POPIS 1971		POPIS 1981		POPIS 1991	
	Preb.	Stan. h/še	Preb.	Stan. h/še	Preb.	Stan. h/še	Preb.	Stan. h/še	Preb.	Stan. h/še	Preb.	Stan. h/še	Preb.	Stan. h/še
1. Grossplje	395	71	573	94	753	122	1.380	212	2.660	748	4.430	1.326	5.563	1.802
2. Ivančna Gorica	44	9	50	11	136	26	321	61	447	134	830	252	1.391	443
3. Šmarje	292	60	343	65	362	63	465	84	731	213	958	290	1.111	363
4. Višnja Gora	491	105	490	102	455	109	624	129	560	179	561	205	664	266
5. Šentvid	482	76	467	98	448	106	635	131	703	215	760	245	823	274
6. Krka	291	56	239	51	218	60	199	50	202	64	169	58	193	91
7. Zagradec	94	28	139	28	112	23	97	29	96	27	98	31	73	42
8. Videm	217	42	228	43	227	47	342	70	318	98	371	124	430	167
9. Ambrus	245	61	276	63	249	47	235	51	247	57	265	65	275	71
10. Artiža vas	69	13	85	16	74	14	47	13	43	13	36	13	30	11
11. Bakerc	20	8	42	8	25	4	15	5	14	4	14	4	13	4
12. Bičje	112	22	108	21	99	19	91	19	84	19	80	19	79	22
13. Blečji Vrh	81	12	77	13	69	11	60	13	54	15	53	13	42	14
14. Boga vas	28	9	21	6	25	6	24	6	25	6	28	11	33	7
15. Bojanji Vrh	69	15	58	13	62	14	63	16	62	17	49	16	48	25
16. Bratince	35	9	30	9	29	9	34	9	32	11	26	11	22	16
17. Breg pri Dobu	9	2	11	2	7	2	23	3	17	4	15	4	11	6
18. Breg pri Velikem Gabru	34	14	63	13	53	11	53	12	42	12	41	13	55	19
19. Breg pri Zagradcu	33	9	36	9	34	7	29	7	26	6	16	4	25	10
20. Brezje pri Grospljem	97	18	81	19	83	18	107	21	92	25	91	29	83	31
21. Brezovi Dol	163	42	154	48	196	36	158	37	163	38	153	40	168	45
22. Bruhanja vas	170	33	157	34	163	28	132	32	141	35	133	35	135	33
23. Brvace	55	10	68	14	68	10	74	10	82	21	72	25	80	23
24. Bukovica	148	34	145	34	143	27	96	21	82	21	79	21	83	34
25. Cerovo	41	10	57	10	48	8	49	8	46	9	38	9	32	13
26. Cesta	312	68	311	70	264	59	272	65	246	67	239	67	235	79
27. Cikava	62	14	85	17	78	16	135	23	127	32	145	46	164	56
28. Čagošče	58	15	54	15	74	15	56	15	49	16	37	14	38	31
29. Češnjice pri Zagradcu	74	18	84	18	62	13	54	13	57	13	57	12	73	34
30. Čušperk	60	12	78	12	68	12	96	16	104	23	105	30	125	37
31. Debeče	56	10	54	10	64	11	34	10	31	10	23	7	23	9
32. Dečja vas pri Zagradcu	48	11	48	11	50	10	36	10	49	11	44	15	64	17
33. Dedni Dol	92	22	112	27	84	20	103	21	98	24	105	26	109	33

NASELJE	POPIS 1910		POPIS 1931		POPIS 1948		POPIS 1961		POPIS 1971		POPIS 1981		POPIS 1991	
	Prej. Valci	Stan. hiše	Prej. Valci	Stan. hiše	Prej. Valci	Stan. hiše	Prej. Valci	Stan. hiše	Prej. Valci	Stan. hiše	Prej. Valci	Stan. hiše	Prej. Valci	Stan. hiše
34. Dob pri Senuvidu	126	32	144	32	172	36	144	35	155	42	168	48	183	56
35. Dobrava pri Stični	52	9	51	8	48	8	36	7	36	8	41	12	39	27
36. Dole pri Polici	60	11	55	12	58	11	46	13	36	11	43	12	52	32
37. Dolenja vas pri Polici	50	10	74	12	61	12	47	12	50	11	51	11	47	15
38. Dolenja vas pri Temenici	24	4	28	4	22	4	22	4	22	6	18	4	20	4
39. Fužina	139	41	165	45	168	40	152	41	138	46	126	45	159	57
40. Gabrje pri Ilovi Gori	48	8	37	8	33	7	23	16	12	6	12	5	7	5
41. Gabrje pri Stični	160	39	147	36	155	35	159	34	154	38	139	39	124	45
42. Gabrovčec	105	22	95	22	99	24	98	26	98	24	124	36	134	66
43. Gabrovka pri Zagradcu	94	23	98	24	123	21	89	22	81	22	84	21	85	29
44. Gajniče	55	9	53	9	41	9	46	11	35	13	38	11	43	21
45. Gatina	123	20	120	23	106	21	116	25	103	27	93	29	109	39
46. Glogovica	91	26	90	25	88	24	130	29	128	33	148	41	140	28
47. Gorenja vas	56	13	57	13	42	14	55	14	65	19	67	24	73	25
48. Gorenja vas pri Polici	46	9	34	8	31	8	43	8	40	7	39	7	54	12
49. Gorenje Brezovo	69	12	65	12	62	12	55	12	55	11	43	12	50	13
50. Gornji Rogatec	48	8	38	7	38	7	41	7	28	7	31	9	23	10
51. Gradiček	56	8	49	8	34	8	32	8	29	7	26	8	23	7
52. Grintovec	61	17	66	17	78	17	75	21	62	21	58	22	56	30
53. Griže	32	7	46	7	22	4	18	4	13	5	18	5	18	6
54. Grm	52	12	39	11	46	12	39	11	34	12	30	12	28	13
55. Hočevje	136	22	116	24	131	22	94	21	94	23	82	22	88	62
56. Hrastje pri Grosupljem	51	12	72	12	80	17	78	17	64	17	61	21	57	20
57. Hrastov Dol	88	22	133	24	106	17	92	19	88	20	97	21	90	23
58. Huda Polica	30	5	29	5	30	5	33	6	27	5	22	5	21	8
59. Jerova vas	37	7	37	8	40	8	42	9						
60. Kal	171	35	192	37	155	27	121	27	112	26	113	26	98	26
61. Kamni Vrh pri Ambrusu	78	17	73	18	94	16	72	17	61	17	51	16	52	17
62. Kamno Brdo	20	4	24	4	23	4	16	4	19	4	18	4	16	15
63. Kitni Vrh	106	24	108	25	123	20	101	13	75	22	66	22	65	24
64. Kompolje	501	111	570	118	538	111	485	117	444	118	436	119	459	153
65. Kožljevec	43	9	32	7	34	8	35	8	26	6	21	6	21	10
66. Kriška vas	98	17	87	18	73	17	66	16	59	15	59	15	65	134

	POPIS 1910		POPIS 1931		POPIS 1948		POPIS 1961		POPIS 1971		POPIS 1981		POPIS 1991	
	Stam.	Prebji. Valci. hiše	Stam.	Prebji. Valci. hiše	Stam.	Prebji. Valci. hiše	Stam.	Prebji. Valci. hiše	Stam.	Prebji. Valci. hiše	Stam.	Prebji. Valci. hiše	Stam.	Prebji. Valci. hiše
100. Medvedica	80	79	13	56	12	48	11	46	12	38	11	37	20	37
101. Mekinje nad Stično	76	60	18	61	16	59	16	69	20	73	20	95	40	95
102. Metnaj	191	37	167	36	141	28	135	29	109	31	95	31	100	40
103. Mevce	36	6	27	6	30	6	27	5	20	5	16	6	22	8
104. Mleševo	111	25	126	25	135	26	88	20	97	22	86	31	104	33
105. Mrzlo Polje	45	7	25	4	31	7	39	7	40	11	24	7	28	10
106. Muijava	155	33	189	34	226	45	247	48	234	61	260	70	284	81
107. Nova vas	55	10	46	10	45	9	42	10	42	10	45	11	41	27
108. Obolno	31	10	39	6	27	6	21	5	16	5	14	4	11	6
109. Oslica	53	12	71	13	66	12	51	12	58	16	48	18	50	28
110. Osredek nad Stično	26	6	27	5	21	4	13	4	12	4	10	4	8	4
111. Paradišče	92	11	74	11	45	10	54	10	49	10	50	11	55	18
112. Pece	83	17	92	18	103	18	91	17	81	17	62	18	57	17
113. Peč	77	14	76	15	73	14	82	14	67	15	71	14	62	19
114. Perovo	88	16	120	19	136	22	122	24	64	17	63	20	56	25
115. Peščenik	51	10	30	10	52	16	69	18	147	40	147	43	149	57
116. Petrušnja vas	163	39	167	37	156	36	151	36	147	40	147	43	149	57
117. Planina	34	5	26	5	30	5	28	5	20	4	15	4	11	4
118. Plešivica pri Žalni	124	20	109	20	87	19	91	19	84	20	66	20	89	34
119. Podboršt	93	22	86	20	75	21	75	19	107	25	83	22	99	32
120. Podbukovje	162	39	183	40	169	32	129	35	132	35	127	34	104	49
121. Podgora	178	40	181	38	160	37	115	34	126	31	112	32	118	36
122. Podgorica	183	30	207	34	236	35	108	20	82	21	76	20	74	24
123. Podgorica pri Podtaboru	43	10	57	10	67	10	57	10	39	9	32	12	37	11
124. Podgorica pri Šmarju	68	14	78	14	82	14	71	14	57	14	47	16	52	22
125. Podpeč	177	35	149	33	141	32	118	31	116	30	117	29	109	30
126. Podsmreka pri Višnji Gori	6	1	40	8	78	8	40	8	41	8	39	10	40	12
127. Podtabor pri Grosupljem	137	29	121	29	124	30	156	32	145	40	147	42	239	72
128. Pokojnica	52	15	74	14	58	13	66	16	69	21	57	18	57	19
129. Polica	244	45	245	48	243	51	243	52	227	58	247	71	280	121
130. Poljane pri Stični	65	13	75	13	63	12	46	9	34	7	33	7	28	12
131. Polje pri Višnji Gori	45	8	47	8	34	5	42	6	39	7	31	6	28	8
132. Pomikve	316	69	319	70	500	75	452	81	490	91	380	118	416	141

102. ASILJE
103. GROSUPLJE
104. METNAJ
105. MRZLO POLJE
106. MUIJAVA
107. NOVA VAS
108. OBOLNO
109. OSLICA
110. OSREDEK NAD STIČNO
111. PARADIŠČE
112. PECE
113. PEČ
114. PEROVO
115. PEŠČENIK
116. PETRUŠNJA VAS
117. PLANINA
118. PLEŠIVICA PRI ŽALNI
119. PODBORŠT
120. PODBUKOVJE
121. PODGORA
122. PODGORICA
123. PODGORICA PRI PODTABORU
124. PODGORICA PRI ŠMARJU
125. PODPEČ
126. PODSMREKA PRI VIŠNJI GORI
127. PODTABOR PRI GROSUPLJEM
128. POKOJNICA
129. POLICA
130. POLJANE PRI STIČNI
131. POLJE PRI VIŠNJI GORI
132. POMIKVE

NASELJE	POPIS 1910		POPIS 1931		POPIS 1948		POPIS 1961		POPIS 1971		POPIS 1981		POPIS 1991	
	Preb: Valci	Stan. hiše	Preb: Valci	Stan. hiše	Preb: Valci	Stan. hiše	Preb: Valci	Stan. hiše	Preb: Valci	Stan. hiše	Preb: Valci	Stan. hiše	Preb: Valci	Stan. hiše
133. PONOVA VAS	258	49	241	50	288	52	321	59	302	76	340	95	391	130
134. Potok pri Muljavi	37	11	57	10	52	12	60	12	58	12	57	14	60	16
135. Praproče pri Temenici	42	9	43	8	44	8	39	8	34	9	27	9	36	11
136. Predole	86	15	89	16	82	16	74	17	68	18	66	20	76	27
137. Predstruge	61	8	63	13	80	18	95	15	130	36	136	40	211	72
138. Primča vas	114	29	115	30	137	22	103	22	106	22	87	21	92	23
139. Pristava nad Stično	21	6	44	5	13	4	15	5	14	4	11	4	13	6
140. Pristava pri Višnji Gori	32	5	22	4	8	2	5	2	8	3	8	3	7	17
141. Pristavljva vas	69	15	58	11	48	13	65	14	51	14	43	14	51	21
142. Pungert	38	9	36	9	33	6	28	6	25	7	24	7	24	11
143. Radohova vas	109	27	165	27	127	29	169	30	176	47	168	50	182	53
144. Ravni Dol	38	7	41	8	36	7	25	6	22	5	13	4	17	21
145. Razdirto	51	12	70	16	116	22	150	29	35	9	31	9	27	16
146. Rdeči Kal	48	14	65	16	51	11	37	11	56	16	58	16	51	16
147. Rožnik	83	16	88	17	79	16	60	17	56	16	58	16	51	16
148. Sad	49	9	38	9	39	8	35	7	30	9	32	7	36	10
149. Sela pri Dobu	19	4	24	4	32	4	31	4	26	4	25	5	25	8
150. Sela pri Šmarju	112	18	109	18	98	21	88	21	90	24	124	34	118	38
151. Sela pri Višnji Gori	51	10	67	12	61	10	36	10	45	10	48	10	41	10
152. Selo pri Radohovi vasi	36	8	67	10	61	9	74	9	56	17	61	19	43	14
153. Spodnja Draga	126	28	156	20	96	27	89	22	90	26	100	36	115	40
154. Sp. Slivnica	285	58	297	63	280	63	324	63	295	74	343	96	429	135
155. Sp. Blato	124	23	125	23	100	22	109	23	103	29	111	31	125	39
156. Sp. Brezovo	108	24	124	25	107	23	109	26	115	25	105	27	107	29
157. Sp. Duplice	40	7	36	7	33	7	41	7	36	9	29	9	30	12
158. Stari trg	119	25	128	27	91	19	85	18	90	22	90	28	77	39
159. Staro Apno	76	16	77	16	55	15	43	14	38	13	47	16	44	30
160. Stična	461	104	498	90	535	102	584	107	631	174	600	191	666	224
161. Stranska vas ob Višnjici	48	11	50	8	70	13	51	15	50	17	46	17	41	19
162. Studenec pri Iv. Gorici	43	10	46	10	73	16	102	25	123	31	196	63	24	33
163. Sušica	131	30	130	30	129	25	98	26	75	22	67	24	72	33
164. Šenjurje	109	21	101	20	105	19	82	19	76	18	72	20	71	24
165. Velike Lese	160	38	150	37	168	38	178	37	134	35	133	34	105	46

NASELJE	POPIS 1910		POPIS 1931		POPIS 1948		POPIS 1961		POPIS 1971		POPIS 1981		POPIS 1991	
	Prebi- valci	Stan- hiše	Prebi- valci	Stan- hiše	Prebi- valci	Stan- hiše	Prebi- valci	Stan- hiše	Prebi- valci	Stan- hiše	Prebi- valci	Stan- hiše	Prebi- valci	Stan- hiše
166. Škoflje	48	12	60	12	61	12	63	11	62	14	53	15	48	17
167. Škrjanče	55	11	52	9	41	9	57	9	54	15	52	16	52	13
168. Temenica	102	30	116	29	107	24	118	28	125	35	130	38	118	109
169. Tlake	54	12	92	17	85	18	121	23	68	23	71	24	107	30
170. Tolčane	49	15	66	14	49	11	62	13	54	14	51	15	44	16
171. Trebež	10	3	7	3	14	3	5	3	9	3	9	2	11	40
172. Trebnja Gorica	78	16	90	17	89	16	71	15	78	16	68	16	58	16
173. Trnovica	30	6	35	6	38	5	25	5	32	5	15	6	11	6
174. Trošćine	49	8	38	8	39	8	39	8	28	6	26	8	27	11
175. Udje	121	22	100	20	105	21	81	20	72	18	65	21	55	23
176. Valična vas	102	21	125	26	125	21	100	21	85	21	79	21	81	36
177. Velika Dobrava	71	14	64	14	53	13	72	14	74	15	67	19	66	24
178. Velika Ilova Gora	139	28	117	31	105	24	102	27	83	22	78	23	63	29
179. Velika Loka	257	51	233	51	199	39	230	48	200	53	206	52	227	77
180. Velika Račna	177	34	184	37	172	37	199	43	191	53	178	44	188	58
181. Velika Stara vas	92	18	98	20	92	20	101	22	98	24	98	24	116	44
182. Velike Češnjice	128	34	133	35	124	31	127	34	132	42	112	34	116	43
183. Vel. Dole pri Šentjurju	42	10	50	10	44	10	45	9	32	10	29	10	34	15
184. Vel. Kompolje	34	9	44	9	49	8	38	7	33	8	35	9	36	14
185. Velike Lese	123	28	130	27	116	25	115	25	110	25	95	29	105	46
186. Velike Lipljene	121	22	104	20	98	15	71	17	65	18	61	16	73	54
187. Velike Pece	91	22	111	27	109	24	94	25	96	31	89	28	73	26
188. Velike Rebrce	39	8	43	10	40	8	29	7	29	6	34	6	28	15
189. Velike Vrhe	95	18	93	18	77	14	65	17	66	17	51	19	46	16
190. Veliki Kal	21	6	23	6	33	6	54	5	25	7	24	7	26	13
191. Veliki Korinj	59	14	63	14	69	13	47	13	46	13	35	13	39	13
192. Veliki Vrh pri Šmarju	55	9	57	10	49	8	45	8	49	12	70	16	154	44
193. Veliko Črnelo	60	13	76	12	73	11	57	14	56	16	66	20	59	23
194. Veliko Globoko	80	22	81	21	66	16	64	16	72	18	70	20	63	28
195. Veliko Mlačevo	22	4	249	47	265	47	339	62	342	93	321	100	389	131
196. Videm pri Temenici	22	5	16	5	36	5	23	5	13	5	11	5	3	2
197. Vino	92	17	88	17	74	15	65	14	61	14	57	14	76	45
198. Vir pri Stični	123	35	185	36	141	32	151	36	142	39	158	46	272	89

NASELJE	POPIS 1910		POPIS 1931		POPIS 1948		POPIS 1961		POPIS 1971		POPIS 1981		POPIS 1991	
	Preb.	Stan. hiše	Preb.	Stan. hiše	Preb.	Stan. hiše	Preb.	Stan. hiše	Preb.	Stan. hiše	Preb.	Stan. hiše	Preb.	Stan. hiše
199. Višnje	206	44	187	45	208	35	176	34	144	34	145	32	138	30
200. Vrbičje	80	16	80	15	80	14	62	14	46	14	48	16	43	22
201. Vodice	29	4	12	3	13	3	17	3	16	3	12	3	14	18
202. Vrh pri Višnjih Gori	102	20	102	21	91	19	74	20	84	20	65	24	76	45
203. Vrhpolje pri Sentvidu	78	14	74	13	67	13	76	15	68	16	66	17	77	22
204. Zaboršt pri Sentvidu	67	19	87	20	96	20	81	19	80	20	64	19	68	21
205. Zagorica	333	71	341	66	330	60	239	61	263	65	221	57	213	74
206. Zagradec pri Grosupljem	164	39	186	42	173	44	217	46	201	55	188	59	161	51
207. Zavrtače	37	5	33	5	19	5	32	6	27	5	15	6	12	7
208. Zdenska vas	259	52	295	51	271	55	233	55	242	61	215	63	231	75
209. Zgornja Draga	153	33	136	28	121	26	104	26	138	32	145	36	124	37
210. Zgornja Slivnica	128	26	159	26	140	25	112	25	94	26	99	27	79	37
211. Zgornje Duplice	38	7	41	7	30	6	38	6	36	7	38	8	31	8
212. Znojile pri Krki	69	13	85	14	56	13	55	15	61	16	70	16	78	26
213. Žalna	257	54	249	54	259	51	334	66	335	86	357	103	325	101
214. Železnica	14	4	13	4	24	4	21	4	15	4	16	5	13	19
SKUPAJ	21.461	4.500	22.513	4669	22.071	4.443	22.594	4.815	23.063	6.148	25.114	7.394	28.282	10.047

VIRI

1. Popis prebivalstva in stanovanj 1971
2. Popis prebivalstva in stanovanj 1981
3. Popis prebivalstva in stanovanj 1991
4. Podatki o popisu prebivalstva in hiš. Inštitut za geografijo Univerze v Ljubljani
5. Statistična služba pri občini Grosuplje

NEKDANJE OBČINE NA PODROČJU SEDANJE OBČINE GROSUPLJE (1854-1990)

Ivan Ahlin

Prave upravne občine so v naših krajih uvedli Francozi (1809 - 1813), čeprav je že Jožef II. hotel dati svojim katastrskim občinam določene upravne funkcije. Francoske občine v naših krajih so bile velike. Bilo jih je sedem: tri so bile v celoti na današnjem ozemlju občine, dve večinoma, dve pa sta imeli sedež zunaj današnje grosupeljske občine (Šmarje 2932 prebivalcev, Višnja Gora 2864 prebivalcev, Stična 3085 prebivalcev, Veliki Gaber 2764 prebivalcev, Krka 2999 prebivalcev, Dobropolje 2995 prebivalcev, Turjak 2466 prebivalcev).

Po zakonu iz leta 1849 so imele občine na Kranjskem lastno, t.i. naravno ter prenešeno področje dela. Zakon iz leta 1859 pa je razlikoval notranje občinske zadeve, to je zadeve, ki so se nanašale na varovanje in pospeševanje skupnih koristi, ki so pripadale občini in njenim članom, ter javne zadeve, ki so bile prenešene na občino z zakoni ali posebnimi odredbami.

Občine na Kranjskem 1854, ki so bile na ozemlju sedanje občine Grosuplje (glej prilogo), so spadale v okraje Velike Lašče, Višnja Gora, Ljubljana okolica in Žužemberk.

Občine na Kranjskem 1859, ki so bile na ozemlju sedanje občine Grosuplje (glej prilogo), so spadale v upravni okraj Kočevje, Litija, Ljubljana okolica in Novo mesto; prav tako tudi občine v letu 1933. Teh je bilo 10. Leta 1936 je bila ustanovljena nova občina Slivnica - Žalna. Na zahtevo lastnika gradu Boštanj so se združile vasi Veliko in Malo Mlačevo in bivši občini Luče in Žalna. V teh vaseh so bila v glavnem grofova zemljišča.

Med NOB je bilo sedanje območje grosupeljske občine združeno v okrožnem odboru OF Grosuplje. Že decembra 1941 pa se je razdelilo na okrožje Grosuplje in okrožje Stična - Struge, ki je zajelo tudi Dobropolje. V oktobru 1943 sta se obe okrožji ponovno združili, v novembru 1944 pa priključili okrožju Novo mesto.

V maju 1945 je bil ustanovljen okraj Grosuplje, ki je bil razdeljen na 52 krajevnih ljudskih odborov: ti so se že leta 1946 združili v 28 krajevnih ljudskih odborov (na ozemlju današnje občine 21). Okraj Grosuplje je obsegal poleg sedanjega območja občine še kraje: Dvorska vas, Karlovica, Rob, Struge, Sv. Gregor, Turjak in Velike Lašče.

Občine so po letu 1952 pripadale okraju Ljubljana okolica, Novemu mestu in Kočevju.

V letu 1955 so bile ustanovljene na območju današnje občine: občini Grosuplje in Ivančna Gorica z Zagradcem, ki sta spadali v okraj Ljubljana, in občina Dobropolje, ki je bila vključena v okraj Kočevje.

31.12.1959 je prenehal delo Občinski ljudski odbor Dobropolje. Območje občine Dobropolje se je z izjemo Strug priključilo občini Grosuplje. 31.12.1960 pa se je priključila občini Grosuplje tudi občina Ivančna Gorica, razen katastrske občine Sobrače s petimi naselji.

Od tedaj do danes (30 let) se meje občine Grosuplje niso spremenile. To je prvo tako dolgo obdobje od leta 1848.

Vsem, ki si žele поблиže seznaniti z nekdanjimi občinami v sedanji občini Grosuplje, priporočam prispevek dr. Vasilija Melika, objavljen v VII. številki Zbornika občine Grosuplje (1975), stran 273 - 280, in prispevek Jožeta Marolta v II. številki Zbornika občine Grosuplje (1970), stran 45 - 55, ter Zbornik ob 90-letnici Zgodovinskega arhiva Ljubljana, 1988.

Občine od 1854 do 1960 na območju današnje občine Grosuplje

zap. št.	IME NASELJA	1854	1869	1918	1933	1936	1946	1952	1955	1960
1.	GROSUPLJE	X	X	X	X	X	X	X	X	X
2.	AMBRUS	X	X	X	X	X	X	X	-	-
3.	BLEČJI VRH	X	-	-	-	-	-	-	-	-
4.	BUKOVICA	X	X	-	-	-	-	-	-	-
5.	DEDNI DOL	X	X	X	-	-	-	-	-	-
6.	DOB	X	X	-	-	-	X	-	-	-
7.	DOBRAVA	X	-	-	-	-	-	-	-	-
8.	GORENJA VAS	X	X	-	-	-	-	-	-	-
9.	KOMPOLJE	X	X	X	-	-	X	-	-	-
10.	KRKA	X	X	X	X	X	X	X	-	-
11.	KRIŠKA VAS	X	X	X	-	-	-	-	-	-
12.	LESKOVEC	X	X	X	-	-	-	-	-	-
13.	LUČE	X	X	X	-	-	-	-	-	-
14.	MALO HUDO	X	X	-	-	-	-	-	-	-
15.	IVANČNA GORICA	-	-	-	-	-	X	-	X	-
16.	MULJAVA	X	X	-	-	-	X	-	-	-
17.	PODBORŠT	X	X	-	-	-	-	-	-	-
18.	PODGORA	X	X	X	-	-	-	-	-	-
19.	PODTABOR	X	X	X	X	X	X	X	-	-
20.	POLICA	X	X	X	-	-	X	-	-	-
21.	PONIKVE	-	-	-	-	-	X	-	-	-
22.	PRAPROČE	X	X	-	-	-	-	-	-	-
23.	RADOHOVA VAS	X	X	-	-	-	X	-	-	-
24.	SPODNJA SLIVNICA	X	X	X	-	X*	-	-	-	-
25.	STARO APNO	-	-	-	-	-	X	-	-	-
26.	STIČNA	-	-	X	X	X	X	X	-	-
27.	ŠMARJE	X	X	X	X	X	X	X	-	-
28.	ŠENTVID	X	X	X	X	X	X	X	-	-
29.	TEMENICA	X	X	-	-	-	X	-	-	-
30.	VIŠNJA GORA	X	X	X	X	X	X	X	-	-
31.	VIDEM-DOBREPOLJE	X	X	X	X	X	X	X	X	-
32.	VELIKA LOKA	X	X	-	-	-	-	-	-	-
33.	VELIKA RAČNA	X	X	X	-	X	-	-	-	-
34.	VELIKA STARA VAS	-	-	X	-	-	-	-	-	-
35.	VELIKE ČEŠNJICE	X	X	-	-	-	-	-	-	-
36.	VELIKE LIPLJENE	X	X	-	-	-	-	-	-	-
37.	VELIKE PECE	X	X	-	-	-	-	-	-	-
38.	ZAGORICA	X	X	-	-	-	-	-	-	-
39.	ZDENSKA VAS	-	-	X	-	-	-	-	-	-
40.	ZGORNJA DRAGA	-	-	X	-	-	-	-	-	-
41.	ZAGRADEC	X	X	X	X	X	X	X	-	-
42.	ŽALNA	-	-	X	-	X*	X	-	-	-
	SKUPAJ	35	32	23	10	12	21	10	3	1

* občina Slivnica - Žalna

30 LET KOVINASTROJA

*Jože Marolt**

Delovna organizacija Kovinastroj je bila ustanovljena 18. maja 1960. Takrat je pet delavcev začelo z delom v starih hlevih pri Resniku. Med prvimi izdelki je bil lupilec krompirja, ki je še sedaj v proizvodnem programu. Oprema za velike kuhinje je tako nosilni program tovarne v vseh teh 30 letih.

V letu 1962 je Kovinastroj pridobil nove prostore likvidiranega Invarja pri Vodičarju. Do večje spremembe je prišlo leta 1966, ko se je k delovni organizaciji pripojila Grosupeljska livarna, ki je bila pravna naslednica Elektrostrojnega podjetja.

Prva lastna investicija je bila v letih 1970/71 z izgradnjo nove skladiščne hale poleg prostorov bivše livarne. Največja pridobitev je bila izgradnja proizvodnih hal (tip Gorica) v letih 1974/75, sledila je izgradnja skladišča gotovih izdelkov v letih 1977/78. Leta 1980 je bila postavljena energetska baza sedanji tovarni z izgradnjo TP, kotlovnice in prezračevanja, 1982 je bila zgrajena in opremljena nova barvarna, naslednjega leta pa obrat družbene prehrane s centralnimi garderobnimi prostori.

Leto za letom je podjetje z lastnimi sredstvi gradilo tako, da posluje na 10.000 m² pokritih površin. Za 30-letnico je posodobilo strojno opremo s sodobnimi centri za oblikovanje pločevine.

Proizvodni program je razdeljen na naslednje skupine:

I. OPREMA ZA VELIKE KUHINJE:

- a) stroji,
- b) oprema velikih dimenzij,
- c) mini program,
- č) mobilne kuhinje.

II. NAMENSKI POMIVALNI SISTEMI ZA INDUSTRIJO IN DRUGE UPORABNIKE

III. MEDICINSKA IN LABORATORIJSKA OPREMA

Podjetje ima dve proizvodni kooperaciji z delovnimi organizacijami iz zahodne Evrope na področju pomivalne tehnike in laboratorijskih strojev za pomivanje in dezinfekcijo.

Kovinastroj Grosuplje se je specializiral za proizvodnjo namenskih strojev za pomivanje. Doslej je prodal v Jugoslaviji že več kot 20.000 pomivalnih strojev različnih kapacitet. Za boljše vzdrževanje svoje opreme je izgradil centralni servis s prodajo in skladiščem rezervnih delov.

V podjetju je zaposlenih 290 delavcev. Zaradi specializacije in lastninjenja so Kovinastroj, Netzsch Newamatic (Nemčija) in zaposleni na laboratorijskem programu leta 1991 ustanovili družbo KON d.o.o.

V tej družbi je zaposlenih 26 delavcev. V naslednjem obdobju podjetje predvideva še tri programske specializirane družbe, kapitalno povezane z zunanjim partnerjem, ki že ima tržišča v državah Evrope. To bo omogočilo, da se zaradi zmanjšanja domačega trga ne ukinja proizvodnja, kar bo možno uresničiti s fleksibilno organizacijo, ker je v podjetju 10 % zaposlenih v razvojnotehnoloških službah. S tem ne bi bistveno zmanjševali števila delavcev.

Ker je povezanost delavcev s podjetjem zelo tesna, bo tudi lahko izvesti privatizacijo. Dejansko pa so delavci od leta 1960 dalje sami zgradili tovarno.

* Grosuplje 61290, Jurčičeva 12; dipl.iur.

KOVAČI IN KOVAČIJE V DOBREPOLJSKI DOLINI

Jakob Müller

Videm je središčno naselje Dobropolja, saj se tu križajo ceste proti Zdenski vasi, Mali vasi, Zagorici, Kompolju, Podpeči in Ponikvam. Naselje je v listinah prvič omenjeno l. 1355. Obsega Mali Videm s središčem okoli cerkve sv. Križa, kjer se je razvil obrtni, trgovski in upravni del, ter Veliki Videm z jedrom ob cesti proti železniški postaji. Z zgraditvijo 2 km oddaljene železniške postaje l. 1893 je bil gospodarski razvoj Vidma močno zavrt. L. 1910 je Videm štel 42 hiš / 217 prebivalcev, l. 1953 - 63 hiš / 363 prebivalcev, l. 1981 - 124 hiš / 371 prebivalcev in l. 1991 - 167 stanovanj / 430 prebivalcev.

V bližini cerkve sta delovali dve kovačiji, Brdavsova in Štehova. Stara Brdavsova kovačija je stala ob cesti proti Kompoljam nasproti Krajčkove hiše, novejša in večja pa na levi strani ceste proti Zagorici. Obe sta odstranjeni, druga l. 1985.

Kovačiji je zgradil **Berdavs**, doma iz Ponikev, ki je bil v 18. stol. krošnjar. Na Vidmu je kupil zemljišče in leta 1840 postavil gostilno, trgovino in prvo kovačijo. V bližini je imel tudi mostno tehtnico za vozove in živino. Sam ni bil kovač, pač pa je kovačijo oddajal v najem. Ukvarjal se je tudi z lesno trgovino. Hči se je poročila s Čelofigo, ovdovela in se po 18 letih poročila z Mikličem, katerega sin Marjan si je zgradil hišo nad staro kovačijo, ki so jo podrli.

Brdavsovi so imeli 15 glav živine in dva para konj ter voznike, da so vozili les pa tudi blago in potnike, zlasti trgovce, z železniške postaje in na njo. Janez Miklič, eden od Brdavsovih



Kovača Leopold Peterlin st. in Ignac Tomšič pred Brdavsovo kovačnico.

Foto: arhiv Leopolda Peterlina ml.

vnukov, je po izobrazbi diplomirani geograf, za diplomsko nalogo je popisal razvoj Dobrepolja ter ribniške doline, sicer pa je postal baletni plesalec, najprej v ljubljanski operi, potem pa baletni solist na Dunaju, kjer je bil celo direktor Volksopere - baleta.

Druga Brdavsova kovačija je stala nekako na mestu sedanje gostilne Brdavs. Spredaj ob cesti je stala nekdanja gostilna, za njo pa skladišča, vinska klet in zraven le-te kovačija. Merila je okoli 6 m x 5 m, imela je obokan strop, tlak je bil steptana ilovica. Lesena lopa za podkovališče je bila postavljena pozneje. Dvokapna streha je bila prekrita z bobrovcem. V kovačnici je stalo ognjišče z nožnim mehom /elektrike ni bilo/, nakovalo, vrtni stroji, primeži in drobno kovaško orodje. Oglje je kovačija dobivala od domačih ogljarjev iz okolice, zlasti iz Strug, koks pa iz Ljubljane.

Kovačnico je še v 19. stol. imel v najemu **Jožef Peterlin**, za njim pa njegov sin **Leopold** /r. 1908/. Kovača sta bila še dva Jožefova sinova: **Slavc in Jože**. Leopold se je izučil pri očetu v Brdavsovi kovačnici. Po triletni obrtni šoli je delal pomočniški izpit v Ribnici. Dec. I. 1933 je uspešno končal tudi šestmesečni kovaški tečaj na Poljanah v Ljubljani (s katerim se je usposobil tudi za zdravljenje živine), mojstrski izpit pa je naredil I. 1934 pri Antonu Oblaku v Ljubljani, Jegličeva ulica. Na spričevalu je kot predsednik izpitne komisije podpisan Franc Šink, člana pa sta bila Anton Oblak in France Barič. Kot pomočnik je Leopold Peterlin delal v Kočevju pri Klunu ter v Wiederwolovi kovačiji v Stari Cerkvi. Po vojni je bil najprej kovač v kočevskih gozdovih, kjer je bilo dela, saj se je sekalo veliko lesa in se vozilo na železnico v Kočevje. Po vrnitvi na Videm je začel delati kot najemnik Brdavsove kovačnice. Leta 1947, ko je nova oblast preverjala "družbenopolitično" ustreznost privatnih obrtnikov, mu je občina izdala dovoljenje za opravljanje obrti. Dokument sta podpisala Karol Urbančič kot predsednik in Vinko Perovšek kot tajnik.

Vajenci kovača Leopolda Peterlina so med drugimi bili: Ludvik Lovrenčič s Ceste, Ivan Žnidaršič z Vidma in Anton Nose, p.d. Trznarjev, iz Podgorice. V kovačiji pa so delali strokovne



Spričevalo Leopolda Peterlina st. iz l. 1933. Foto: arhiv Leopolda Peterlina ml.

izpite tudi vajenci drugih kovačij. Pri očetu se je v Brdovski kovačnici izučil tudi sin **Leopold** /r.1944/, ki je obiskoval kovinarsko vajeniško šolo najprej v Celju, 2. in 3. leto pa na Viču v Ljubljani. Po izučitvi za kovača se je zaposlil v Ljubljani pri železnici kot vzdrževalec vlakovnih zavor. Pri delu je Leopoldu st. večkrat pomagala tudi žena **Marija** r. Blažič: gonila je nožni meh, pomagala natikati obroče na platišča koles, vrtala luknje za vijake, sekala železo, izdelovala podkve, skratka, delala je vse, ker kovaških vajencev več ni bilo.

Leopold st. je imel dva brata tudi kovača, oba sta se izučila pri očetu Jožefu. Slavc je pozneje delal v najemniški kovačiji v Zdenski vasi, vendar je bil zaslužek slab, zato je odšel v Nemčijo, kjer je delal kot kovač. Po vrnitvi še pred začetkom druge svetovne vojne se je naselil v Ljubljani. Drugi brat je bil med vojno ubit v Kampiljah.

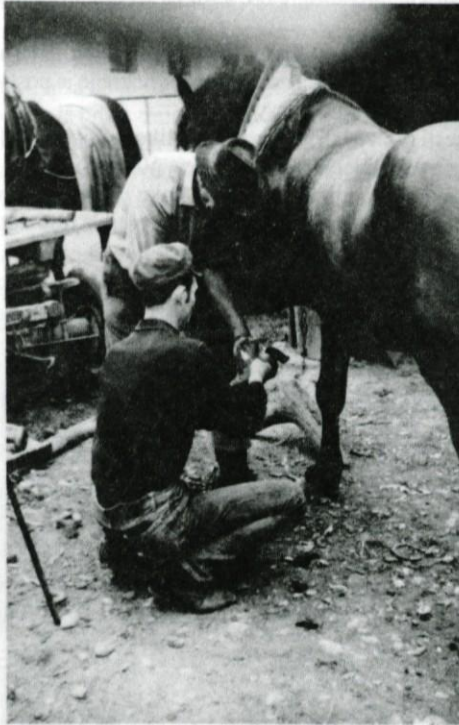

Leopold Peterlin ml. kuje Pavliščevega konja. Foto: arhiv Leopolda Peterlina ml.

Kovači Peterlini so v Brdovski kovačiji opravljali vsa dela podkovskih, voznih in orodnih kovačev: kovanje konj, izdelovanje vozov "šinarjev", zapravljiščkov ("federvozov") in - po vojni - gumarjev ter parnih svinjskih kotlov, popravljanje plugov, bran in poljedelskih strojev, izdelovanje drobnih kmečkih orodij: krivčkov/nožev za delanje zobotrebecv/, vejnikov, pralic, senenih vil, motik. Po vojni so popravljali orodja in stroje kmetijske zadruge in Stolarne.

Delo se je začelo ob 5. uri zjutraj, za vajence ob 7. uri, in je trajalo do noči. Ko so stranke že odšle, so navadno skovali še nekaj podkev za naslednji dan. Mesečna najemnina za kovačijo je l. 1972, tako je razvidno iz dokumenta, znašala 100 dinarjev.

Druga, tudi najemniška kovačija na Vidmu je bila **Štehova**, kateri domačini sicer pravijo Štihova Imela je zelo ugodno lego - stala je ne le ob cesti v bližini križišča, zraven je bila tudi

gostilna, na zahodni strani pa velika sejmarska gmajna, last vaške skupnosti. Zraven gostilne je bila tudi živinska oz. vozna tehtnica.

Štehi so bili največji posestniki in podjetniki v Dobrepoljski dolini. Imeli so 104 ha zemljišč, zlasti gozda, gojili so montafonsko pasmo - Ivan Šteh je bil predsednik predvojne živinorejske zadruga. Razen tega so imeli gostilno s kegljiščem, sifonarijo in polnilnico pokalice /kraherla/ in mesarijo z ledenico - v njej je kot mesar delal tudi poznejši poslanec, politik in pisatelj Ivan Pucelj iz Lašč. Štehi so se ukvarjali tudi z lesno trgovino, zato so imeli dva voznika, v Predstrugah pa so imeli apnenico. V Štehovi hiši je bila tudi dvorana, hranilnica in orožniška postaja. Izredno veliko in raznovrstno gospodarsko dejavnost Štehov, ki je dokazovala veliko podjetnost, sposobnost in delavnost, je razbila in uničila povojna socialistična politika. Štehu so najprej odvzeli gozdove in zemljišča nad dovoljenim zemljiškim maksimumom, nato so jim 1959 nacionalizirali hišo in poslovne prostore, v 60. letih pa so jim arondirali še preostala zemljišča v korist kmetijske zadruga.

Štehovi izvirajo iz Male vasi. Kmet Janez Šteh je kupil zemljišče na Vidmu, na njem je sin Jože l. 1894 sezidal trgovino in gostilno. Tedaj ali nekaj pozneje je postavil tudi kovačijo. Jožetu Štehu /u. 1917. leta/ je sledil sin Ivan.

Kovačija je stala ob cesti proti Mali vasi kot del velikega gospodarskega poslopja, v katerem so bili še hlevi, lopa za vozove, skladišča in ledenica. V kovačnici, ki je bila nekoliko manjša od Brdavsove, je bilo ognjišče z nožnim mehonom, nakovalo, vrtni stroj, primež in drobno kovaško orodje - vse last Šteha. Konje so kovali v lopu pred kovačnico. Stanovanje za kovača je bilo nad sosednjim hlevom.



Ignac Tomšič /2. z desne v daljši vrsti/ l. 1928. Foto: arhiv Antonije Kastelic

Najemnikov kovačije je bilo več. Eden od njih je bil s Turjaka, zadnji najemnik pa je bil **Ignac Tomšič** /1897 - 1964/, doma iz Račne, pd. Brojarjev. Obrtno šolo za podkovsko in vozno kovaštvo je naredil l. 1928. Štehovo kovačijo je imel v najemu menda že pred l. 1941, saj si je lastno hišo ne daleč proč od kovačije naredil 1939. leta. V kovačiji je delal do 1962. leta, vendar obstaja dokument, da je bil l. 1947 kovač v Podpeči.

Tomšičevi vajenci so bili: Anton Mrkun iz Male vasi, Zakrajšek z Vidma, Jože Grm s Ceste /pd.Grvaletov/, Drobnič iz Strug in Henrik Rus s Kala. Ignac Tomšič je opravljal vsa podkovska

in kovaška dela, po vojni pa vse bolj tudi ključavnikarska in mehanikarska: popravljal je kmetijske stroje in avtomobile, vodovodno inštalacijo, izdeloval parne kotle za svinjske kuhinje ipd.

Nekdaj je na Vidmu stala kovačija tudi v bližini današnje gostilne Majolka.

V Predstrugah, ob železniški postaji Dobropolje, se križajo ceste iz Ponikev, Vidma in Zdenske vasi. Apnenec za apnenico, ki jo je l. 1908 zgradil posestnik in trgovec Šteh z Vidma, so vozili iz kamnoloma pod bližnjim Golim brdom. Vas je nastala v novejšem času in je - pač zaradi bližine železniške postaje - skozi celo 20. stoletje rasla tako po številu hiš kot po prebivalcih. Leta 1910 je štela 8 hiš / 61 prebivalcev, leta 1953 - 19 hiš / 87 prebivalcev, leta 1981 - 40 hiš / 136 prebivalcev, leta 1991 pa 72 stanovanj / 211 prebivalcev.

Najemniška prigostilniška kovačija je bila pri **Zalarju**, zdaj Struge 31. Zgrajena je bila okrog l. 1900, in sicer ob hlevu. V spodnjem delu je bila kovačnica, v zgornjih prostorih, v katere se je prišlo po zunanjem stopnišču, pa je bilo kovačevo stanovanje: kuhinja, soba in shramba.

Staremu Zalarju, gostilničarju in županu, je umrla žena. Sin, ki je bil v Romuniji, se je vrnil šele po prvi svetovni vojni, hiša se je zadolževala, zato si je Zalar poiskal dovolj petično ženo iz Zdenske vasi. Z njeno doto je bila zgrajena kovačija. Njun sin se je poročil z Marijor. Hočevar iz Male vasi, kovačijo pa je podedovala ena od dveh hčera. V času okupacije so imeli Italijani v gostilni kantino, v gostilniškem hlevu 30 mul, v ostalih prostorih pa skladišča streliva. Zalar ml. je bil zaradi sodelovanja s partizani zaprt v Italiji, njegova žena pa pregnana z domačije. Po vojni so imeli gostilno do 1960. leta, sicer pa je bil Zalar lesni manipulant v kmetijski zadrugi.

V kovačiji so kot najemniki kovali **Rome** iz Šmarja, **Žužek** iz Praznikov, dve leti **Pucihar**, **Bregar** iz Male Račne ter Slavc **Peterlin** z Vidma. Vsi so bili vozni in podkovski kovači.

Ponikve ležijo ob cesti Videm - Rašica. Delijo se na bolj strnjeno pozidani Spodnji konec s središčem okoli cerkve sv. Florijana in na bolj raztreseni Zgornji konec. Prvič se omenjajo v listinah leta 1296. Valvazor navaja v Slavi vojvodine Kranjske fužine v Ponikvah. V drugi polovici 19. stoletja je s prekinitvami delovala v Ponikvah železarna, ki jo je ustanovil čušperški graščak Larisch-Mojch. Topila je oolitno rudo skupaj z limonitom. Rudo so vozili tudi iz okolice Turjaka, zlasti Škocjana in Železnice. Ko je železarna prenehala delovati, so jo preuredili v zavetišče za onemogle, z gradivom porušene topilnice pa so zgradili kompoljsko šolsko poslopje. Tudi graditev železnice konec prejšnjega stoletja je dajala ponikovskim kovačem dober zaslužek.



Kovač Ivan Gačnik pred staro hišo, na desni stara kovačija. Foto: arhiv Jožeta Gačnika, 1946

Ponikve so po velikosti tretje naselje v Dobrepolju: l. 1910 so šteje 69 hiš / 311 prebivalcev, l. 1953 - 81 hiš / 515 prebivalcev, l. 1981 - 118 hiš / 380 prebivalcev in l. 1991 - 141 stanovanj / 416 prebivalcev.

V Ponikvah sta ohranjeni dve kovačiji, obe s hišnim imenom pri Kovaču: Gačnikova in Grudnova. **Jože Gačnik** /r. 1930/ je zastopnik petega rodu kovačev, kovači so namreč bili njegov oče **Ivan**, ded **Matija**, praded in prapraded. Za kovača se je izučil tudi Jožetov brat **Alojz**, ki pa se je v Straži "prekvalificiral" v mehanika. Jože se je izučil v domači kovačiji pri očetu. Obrtno šolo je končal l. 1947 v Celju. Za praktični pomočniški izpit, ki ga je opravil na Grosupljem, je skoval okovje za oje. Nekaj časa je delal kot kovaški pomočnik pri Jožetu Grudnu. Za mojstrski izpit, ki je potekal v Šentvidu, je skoval podkovske klešče. Leta 1952 je po očetu Ivanu prevzel obrt in domačo kovačijo.



Jože Gačnik pri delu v stari kovačnici. Foto: arhiv Jožeta Gačnika, 1961

Starejša kovačija je bila manjša od sedanje. Vhod vanjo je bil pravokotno na cesto, ne vzporedno kot zdaj. Kovačnica je merila kakih 3 m x 4 m, bila je obokana /12-colski obok/, dvokapna streha je bila prvotno krita s slamo. Tlak je bil steptana ilovica, pomešana z apnom.

Novo kovačijo je l. 1973 zgradil Jože Gačnik. Kovačnica meri 7 m x 9 m, visoka je 3,60 m in ima 5 mrežasto zasteklenih oken 2 m x 2,20 m. Strop je betonski, tlak pa lesen /hrastovi "klocni"/. Osvetljava je neonska. V kovačnici je ognjišče na elektriko /v stari je bil nožni meh/, nakovalo, katerega podstavek stoji v kovačnici že od l. 1905 - tedaj je veljal 1 goldinar in pol, kar je bilo enako ceni celega hrasta. V novi kovačnici je še kovani primež iz l. 1938 ter stari ročni vrtni stroj, električni vrtni stroj, ki si ga je preuredil kovač Jože sam, električni brusilnik, rezkalka za železo ter varilni aparat. Delovna miza pod okni ima 2 primeža. V tleh je jašek, potreben pri popraviljanju avtomobilov in traktorjev.

Vajencev ali pomočnikov Jože Gačnik ni imel, ker je bilo dela in zaslužka s kovaštvom po vojni že premalo, pri delu pa mu je pomagala večkrat žena, npr. kadar je deval segrete obroče z natezalnikom na platišče kolesa. Kolo z razgretim obročem se je vrglo v korito z vodo, da je železo dobro stisnilo les.

Kovač Jože Gačnik je opravljal predvsem dela voznega in orodnega kovača pa tudi ključavniarska in mehanikarska dela. Popravljal je kmečka orodja: pluge /drvine/, brane, trosilke, kosilnice, nakladalke, obračalnike. Izdeloval je tudi vozove, za katere je lesene dele izdeloval kolar Ivan Kaplan z Vidma ali kolar Herman s Turjaka. Izdeloval je tudi krivčke. Nekdaj jih je v eni zimski sezoni naredil do 800. Kline krivčkov je izdeloval iz kôs. Izdeloval je tudi drugo drobno kmečko orodje: pralice, srpe, motike, konicil krampe ter ostril sekire.

K hiši sodi 7,5 ha večinoma gozda oz. 1,5 ha obdelovalne zemlje. Novo stanovanjsko hišo si je delovni in iznajdljivi kovač postavil l. 1983. Z ženo imata 4 sinove. Drago je duhovnik - salezijanec.

Tudi drugi ponikovski kovač **Miro Gruden** /1924/, Ponikve 62, ima dva prednika kovača, in sicer očeta **Jožeta** in deda **Jožeta**. Kovač je bil tudi dedov brat, delal pa je v Dvorski vasi. In kovač je bil tudi Mirov brat **Jože**, ki je bil ubit ob partizanskem napadu 3. dec. 1942 na Lašče.

Ded Jože je prišel v Ponikve od Laporij pri Turjaku. Z ženo Kancijelo r. Rupar, doma od Ponove vasi, sta naredila hišo ob glavni cesti: zahodni del je kovačnica, vzhodni pa stanovanje. Ded je začel v Ponikvah kovati okrog l. 1890. Nekdaj je bilo v Dobrepolju veliko konj, zdaj so redki, pa še ti se malo kujejo. Konja so privezali pred kovačijo, posebne lope ni bilo, je pa imela stara streha dovolj velik nadstrešek, da sta bila konj in kovač pod streho.

Miro Gruden je obiskoval obrtno šolo v Ribnici in na Vidmu. Za pomočniški izpit jeseni l. 1942 je skoval "tošelj" za vago. Mojstrski izpit je opravil l. 1951 v Ljubljani, in sicer je skoval ročni primež. Delal je v mehaničnih delavnicah Agrokombinata Barje oziroma Ljubljanskih mlekarn, nekaj časa pa tudi v Litostroju. H kovačiji je spadalo tudi 6 ha zemlje, večidel gozda, zaslužek od kovaštva samega je bil pač premajhen.

Kovačnica z lesenimi, zgoraj zasteklenimi vrati 1,60 m x 2 m meri 5 m x 4,5 m. Tlak je betonski, strop obokan, okno ima mere 1 m x 2,20 m. V jugozahodnem delu nasproti vrat je ognjišče, poleg katerega je nekdanj stal nožni meh, zdaj razpiha oglje elektrika. Delovna miza /ponk/ z 2 kovanima primežema stoji na vzhodni strani pod oknom. Na sredini kovačnice stoji nakovalo, ob steni na cesto pa ročni vrtalni stroj ter vrtalni stroj iz l. 1924. V sodčku z vodo so kovači kalili podkve in druge manjše kose, kamnito korito poleg ognjišča pa so uporabljali za kaljenje kolesnih obročev. Pred kovačnico še stoji "pok", t.j. krajši lesen panjček, ki je na eni strani oprt z dvema kratkima železnima palicama. Nanj so postavljali konju nogo, ko je že dobil novo "obuvalo" in mu je bilo treba popiliti zabite žeblje.

Dvokapna streha je bila prvotno krita z bobrovcem, zdaj so na njej cementni strešniki. Na dvoriščno stran ima kovačija "ahtar", kot v Ponikvah rečejo frčadi.

Vas **Podpeč**, od Vidma oddaljena 1 km, ima od večjih in pomembnejših prometnih poti odmaknjeno lego. Razen ceste do Vidma vodi le steza čez hrib v Lašče. Vas se prvič v listinah omenja l. 1349. Od l. 1910 vseskozi nazaduje tako po številu hiš kot po številu prebivalcev: l. 1910 je štela 35 hiš / 177 prebivalcev, l. 1953 - 32 hiš / 129 prebivalcev, l. 1981 - 29 hiš / 117 prebivalcev in l. 1991 - 30 stanovanj / 109 prebivalcev.

V vasi je bila **Gradišarjeva** kovačija, p. d. pri Kovaču, in sicer na koncu severnega krila vasi. Njena lega torej ni tipična. Kovačija s kovačnico v pritličju in stanovanjem v nadstropju ni več ohranjena. Kovač Gradišar je popravljaj kmečka orodja od plugov do verig. Izdeloval je tudi pralice, vejnike in krivčke, kar je prodajal na sejmih pri sv. Antonu na Zdenski rebri ali na Vidmu. Njegov sin **Janez** je hodil pomagat v Štehovo kovačijo na Videm.

Kovačija s stanovanjem je bila dvokapna, krita z opeko. V kovačnici je bilo ognjišče z nožnim mehkom, nakovalo, ročni vrtalni stroj, kamnito korito za kaljenje in drobno kovaško orodje. Strop je bil lesen, tlak pa ještrle, tj. teptana ilovica.

Kompolje, največja dobrepoljska vas, ležijo ob cesti Videm - Struge. Od začetka stoletja se število hiš ni dosti dvignilo, število prebivalcev pa je celo manjše. L. 1910 so Kompolje štela 111 hiš / 501 prebivalca, l. 1953 - 117 hiš / 512 prebivalcev, l. 1981 - 119 hiš / 436 prebivalcev in l. 1991 - 153 stanovanj / 459 prebivalcev.

V vasi je Žnidaršičeva kovačija, pd. pri Kovaču, in sicer na Griču, Kompolje 5. **Matija Žnidaršič**, doma od Rut pri Robu, je bil nepismen vaški proletarec, vendar izurjen kovač. Ko je kompoljski župan v laški gostilni spraševal za koga, ki bi prevzel vaško kovačijo, se mu je javil prisotni Matija. S culo, v kateri je imel kupljene bruse, kar je bilo vse njegovo premoženje, je z županom pri priči odšel v Kompolje. Tam je pred vaško strokovno komisijo 8 kmečkih gospodarjev uspešno prestal preizkušnjo: drvini je naredil in prikoval črtalo. Tako je postal najemnik vaške kovačije, ki je stala pri Jožetu Mustarju. Na njenem mestu je zdaj gostilna Pri Zori. Staro kovačijo je namreč kupil mogočni Šteh in na njenem mestu sezidal gostilno in trgovino.

Vaški kovač Matija je sprva stanoval pri Beruzu. Pridno je koval, se poročil z dekletom iz vasi, bil trikrat po dve leti v Franciji, si nakupil nekaj zemlje in zgradil lastno hišo s kovačnico. Gojil je 1 - 2 kravi, s katerimi je tudi malo trgoval. Umril je l. 1944.

Matija je imel 12 otrok, od katerih so 4 ostali živi, od teh sta se dva - Matija in France - pri očetu izučila za kovača. **France** /1893 - 1981/ je sprva delal pri očetu, se v Kompoljah poročil, vendar zaslužka ni bilo, zato je odšel v Francijo, kjer je delal od 1921. leta. Začel je kot gozdni delavec in kovač - gospodar je imel za vleko in odvoz lesa 50 konj. V prvi svetovni vojni pa se je kot vojak naučil voziti avtomobil, zato je v Parizu postal voznik tovornjaka: vozil ga je 12 let. Med leti 1931 - 1933 je ob krajših vrnitvah domov kupil zemljo na Griču ter zgradil hišo z majhno kovačnico ter stanovanjem. Po vrnitvi iz tujine ni več koval konj, ostalo pa je delal vse: vozove, drvine, drobno kmečko orodje, raznovrstna popravila. Po vojni je postajal vse bolj tudi mehanik: popravljal je kosilnice, mopede ipd. Nazadnje je bil zaposlen kot traktorist v kmetijski zadruzi.

Njegov sin, ki mu je bilo tudi ime **France**, je delal v kovačiji pri starem očetu in pri njem je tudi živel. Ubit je bil maja ali junija 1945, verjetno v Hrastniku. V kovačiji je delal tudi njegov



Trije rodovi kompoljskih kovačev Žnidaršičev pred svojo drugo kovačijo: Matija /3. z desne/, France st. /1. z leve/, France ml. /1. z desne/ in Stane /3. z leve/. Foto: arhiv Staneta Žnidaršiča, okrog 1940

brat **Stane**, ki je na mestu očetove kovačije zgradil lepo, novo stanovanjsko hišo, za očeta pa je postavil manjšo, tretjo kovačnico /4 m x 4 m/ v gospodarskem poslopju poleg hlevov.

Prva Žnidaršičeva kovačnica je bila velika okrog 5 m x 4 m. Veža in črna kuhinja jo je ločevala od stanovanjskega dela. Vhod je bil iz veže. Streha, krita z dunajčanom, je bila dvokapna. V kovačnici je bilo ognjišče, nakovalo, ročni vrtalni stroj, primež in drobno kovaško orodje.

Tudi druga Žnidaršičeva kovačija je bila kombinirana: kovačnica z vhodom od zunaj na eni strani, stanovanje na drugi. Bila je zidana iz kamna ter krita z opeko.

Zdenska vas, v listinah prvič omenjena v obdobju 1200 - 1240 /starejše dobrepoljsko naselje so samo še Kompolje/, je križišče cest proti Grosupljemu, Vidmu, Ponikvam in Krki. V bližini je Zdenska reber z božjepotno cerkvijo sv. Antona, znano po sejmih. Od začetka stoletja se je število hiš nekoliko povečalo, število prebivalcev pa zmanjšalo. L. 1910 je štela 52 hiš / 259 prebivalcev, l. 1953 - 56 hiš / 233 prebivalcev, l. 1981 - 63 hiš / 215 prebivalcev in l. 1991 - 75 stanovanj / 231 prebivalcev.

Dvokapna kovačija je stala nasproti gostilne in trgovine in je bila najemniška. Zadnji je v njej koval **Slavc Peterlin**, pred njim pa so bili kovači najemniki: **Anton Hočevnar**, pred njim neki kovač z Blok, še prej pa **Anton Kavšek**. Hočevnar je bil invalid z leseno nogo. Ponesrečil se je pred l. 1914, ko se je še učil za kovača. Vzrok nesreče ni znan, znano pa je, da zaradi tega ni skoraj nič pil. Doma je bil od Roba, zato so mu rekli tudi Robar, kovač Kavšek je bil doma od Litije.



Kovač Franc Marolt. Foto: arhiv Anice Perpar

Vsakokratni kovač je stanoval v nadstropju, kovačnica pa je bila v pritličju: obokana, s tlakom ještrle, ognjiščem, nožnim mehonom, nakovalom, vrtalnimi strojem in drobnim kovaškim orodjem. Poleg kovačnice je bila klet. Posebne lope ni imela, konja pa so privezovali za sosedov kostanj, vendar je Hočevnar nerad in redko koval konje. Sicer pa je opravljal vsa dela voznega in orodnega kovača: izdeloval je vozove, vlačuge /sani/, motike, senene vile, krivčke, vejnike ter popravljaval raznovrstna kmečka orodja.

Mala vas, v listinah prvič omenjena l. 1431, je po cesti povezana samo z Vidmom, med tem ko jo z Zdensko vasjo veže samo slaba pot. Vzhodno od vasi se razprostirajo gozdnate Javhe, za njimi pa vrsta slabo poseljenih hribov, ki jo ločujejo od doline Krke. Število prebivalcev se je v 20. stoletju dolgo zmanjševalo: l. 1910 je štela 37 hiš / 190 prebivalcev, l. 1953 - 33 hiš / 157 prebivalcev, l. 1981 - 36 hiš / 139 prebivalcev, l. 1991 pa 60 stanovanj / 204 prebivalcev.

Sredi vasi je bil obzidan vaški kal za napajanje živine. Onkraj ceste ob severnem delu kala je stala **Škodova** iz kamna zidana kovačija, uradno pa so se lastniki pisali Novak. V kovačiji je kot zadnji kovač delal Franc Marolt /u. 1957/, doma s Slevice. Pred prihodom v Malo vas je delal v Štehovi kovačiji. Opravljal je podkovska in druga kovaška dela: popravljal kmečke vozove in orodja, izdeloval pralice, krivčke in motike, ostril sekire in krampe, novih voz pa ni delal. Bil je menda samouk, vendar zelo dober kovač. Vajencev ni imel, pri delu mu je pomagala vnukinja Anica. Zjutraj je zakurila ognjišče, gonila meh, tolkla s kladivom v taktu skupaj s starim očetom po železju na nakovalu itd.

Kovačija je bila v pritličju, po zunanjih stopnicah se je šlo v zgornji, stanovanjski del, ki se je imenoval marof in je imel lesen gank. Vhod v kovačnico je bil z vaške ceste. Na levi strani ob zidu je bilo ognjišče z mehom, na sredini je stalo nakovalo, na desni strani delovna miza. Levo in desno od vhoda je bilo po eno okno. Tlak je bila zbita ilovica. Pred kovačnico je bil kamnit obok, pod katerim so se kovali konji. Kovačija je imela dvokapno streho, pokrito z bobrovcem.

Družina kovača Marolta je imela samo majhno njivo, gojili pa so perutnino. Kovačeva hči Olga se je poročila z Babičem iz Podgore, ki so ga zmagovalci junija 1945 skupaj s še 7 sovaščani pobili v Gorici blizu Male vasi.

Samostojna kovačija je nekdanje delala tudi v **Zagorici**, od koder je bil doma tudi **Vinko Erčulj**, ki se je avgusta 1949 izučil za kovača v Frbežarjevi kovačiji na Razdrtem, zdaj Šmarje-Sap. Učna doba je trajala 3 leta, obrtno šolo pa je obiskoval na Grosupljem. Erčulj lastne kovačije ni imel.

VIRI IN LITERATURA

Ahlin, Ivan: Gibanje števila prebivalstva, hiš in stanovanj od leta 1910 do 1991 v 210 naseljih občine Grosuplje. ZOG 17/1991/, str.

Bojc, Etbin: Mladost v Dobropoljah. ZOG 5/1975/, str. 193 do 208.

Družinski arhiv Leopolda Peterlina ml., Videm 48.

Kos, Milko: Gradivo za historično topografijo Slovenije: za Kranjsko do leta 1500. Ljubljana: Inštitut za občo in narodno zgodovino SAZU, 1975.

Savnik, R. /ur./: Krajevni leksikon Slovenije: II. knjiga. Ljubljana: DZS, 1971.

Ustni informatorji (dec. 1991 - jan.. 1992)

Gačnik, Jože, Ponikve 4.

Gruden, Miro, Ponikve 62.

Jakopič, Alojz, Podpeč 30.

Kastelic, Antonija, Videm 64.

Mesojedec, Anton, pd. Bokal, Zdenska vas 34.

Miklič, Marjan, pd. Brdavs, Videm 40.

Perpar, Anica in Olga Babič, Viška 49 D, Ljubljana.

Peterlin, Leopold ml. in Marija Peterlin, Videm 48.

Šteh, Ana, Videm 59.

Zalar, Marija, Predstruge 31.

Žnidaršič, Stane, Kompolje 5.

Posebej se zahvaljujem Pavletu Žnidaršiču, Vel. Račna 84, za tehnične usluge in splošne informacije.

STATISTIČNI PODATKI OBČINSKE GASILSKE ZVEZE GROSUPLJE NA DAN 31. 12. 1991

*Lojze Ljubič**



Lojze Ljubič

Kot vsaka organizacija tako tudi gasilska popisuje svoj inventar v določenih obdobjih. V gasilski organizaciji, ki ima že dolgo tradicijo, se ta popis opravi vsaka štiri leta oziroma leto pred kongresom Gasilske zveze Slovenije. In prav leto 1992 je XII. kongresno leto slovenskih gasilcev.

Prvi je popis vsega članstva, čini in položaj, izobrazbena struktura in poklic, tečaji in seminarji v gasilski organizaciji v preteklih štirih letih. Za utrjevanje gasilskih veščin gasilci prirejajo tekmovanje za opravljanje operativnih nalog, upravljanje motornih črpalk, elektrogeneratorje in razne zahtevne metalce vode. Gasilske organizacije so opremljene z raznimi ročniki, osebno in zaščitno opremo; nepogrešljiv za sodobni čas je prah in pena, z lestvami, reševalnimi napravami in delovnimi pripomočki, tehničnimi sredstvi, gasilskimi aparati vseh vrst, specialnimi črpalkami za nevarne snovi, vrši se servisiranje ročnih gasilskih aparatov za preprečevanje požarov, vršijo se preventivni pregledi, interveniranje pri požarih in drugih nesrečah ter v zad-

njem času ob prometnih nezgodah. Izredno pomembno delo gasilci opravljajo s prevozi pitne vode, s kulturno-prosvetnim delom, organizacija Mladi gasilec deluje po šolah in skrbi za podmladek gasilske organizacije, letovanja in nenazadnje tekmovanja. Za vse te dejavnosti so potrebna finančna sredstva, ki so jih v preteklih letih prejeli od Samoupravne interesne skupnosti za varstvo pred požari, zadnje leto pa že iz proračuna občine oz. z zbiranjem.

Po stanju 1. oktobra 1991 je vključenih v Občinsko gasilsko zvezo Grosuplje 40 gasilskih društev. V njih deluje 2906 aktivnih članov, 584 podpornih in 73 častnih članov. Na operativnem področju deluje 956 operativnih članov, in to 256 niž. gas. častnikov, 93 gas. častnikov in 8 višjih gas. častnikov. Od tega je 1 magister in 29 dipl. ing., 121 je tehnikov, 64 visoko kvalificiranih delavcev, 221 kvalificiranih in 64 obrtnikov.

V času od 1. 10. 1987 do 1. 10. 1991 je bilo 15 tečajev za razne specialnosti s skupno udeležbo 275 tečajnikov. Poleg navedenega se je udeležilo tekmovanj 133 desetih z različnimi specialnostmi, ki jih gasilci potrebujejo pri svojih gasilskih opravilih. Gasilska društva imajo 40 gasilskih domov, 4 orodišča, 15 stolpov za vaje ter 256 vodnih rezervoarjev.

Za operativno dejavnost društva posedujejo 69 motornih črpalk od 600 do 1600 litrov, 5 elektroagregatov, 5985 m C cevi, 4770 m B cevi, 246 kosov sesalnikov za težko peno, 10 zbiralnikov, 7 medmešalcev, 67 hidrantnih nastavkov, 125 prehodnih spojok, 47 trojakov in 14 dvojakov.

* *Predsednik Občinske gasilske zveze Grosuplje*

Nadalje imajo društva 488 delovnih oblek, 319 delovnih pasov, 351 šlemov, 15 aku svetilk, 137 parov gumijastih škornjev ter 186 dežnih plaščev.

Vsa gasilska društva so opremljena tudi z vozili, in sicer jih je skupaj 51, od tega 3 avtocisterne, 5 kombiniranih vozil, 4 veliki orodni avtomobili, 29 malih orodnih in 10 komandnih vozil ter 4 prikolične cisterne. Nadalje imajo društva 30 različnih lestev, dva reševalna prta, večje število tehničnega orodja, kot so krampi, lopate, vile, motorne žage, brusni stroji, nato 32 kom. UKV postaj, 46 električnih siren in večje število raznih gas. aparatov ter vedrovk.

Za uspešno gašenje vnetljivih tekočin imajo društva večje količine gasilskih sredstev, t.j. penilo in prah.

V obdobju štirih let je bilo na območju Gasilske zveze občine Grosuplje 126 požarnih akcij, gasilci so reševali pri 82 prometnih nesrečah, pri poplavah pa je bilo 47 intervencij in prevozili so skupaj 885.000 litrov pitne vode. V teh akcijah je sodelovalo 256 gasilcev. Za to delo je bilo opravljenih 1624 ur.

Na področju kulturne dejavnosti je bilo 28 dramskih nastopov, 24 pevskih in 61 godbenih, 246 članov pa se je udeležilo krvodajalskih akcij. Za značko preprečujmo požare je tekmovalo 156 učencev. Letovanj na morju se je udeležilo 30 pionirjev in pionirk. V društvu Mladi gasilec pa deluje 8 ekip.

Za nemoteno delo v gasilski organizaciji smo prejeli finančna sredstva od Samoupravne interesne skupnosti za varstvo pred požari občine Grosuplje in sedaj v zadnjem letu iz proračuna občine v skupnem znesku 7.296.395,00 SLT. Pri tem niso vračunana lastna zbrana sredstva in prostovoljno delo.



ZNANOST, KULTURA IN KNJIŽEVNOST

VPLIV ZAKONODAJE IN STROKE NA SLOVENSKO LJUDSKO ARHITEKTURO

*Tine Kurent**

Najstarejša omemba naše tradicionalne arhitekture¹ je v kremsmünsterski listini², v katero je bavarski vojvoda Tesel dal zapisati ... **quadraginta casetas aliunde adtractos tradimus in hiis componere locis** - "tistih štirideset hiš, ki so jih (Sloveni) od drugod privlekli, naročamo postaviti v teh krajih". Od takrat naprej je oblast - pozneje pa tudi graditeljska stroka - vplivala na ljudsko arhitekturo na Slovenskem.

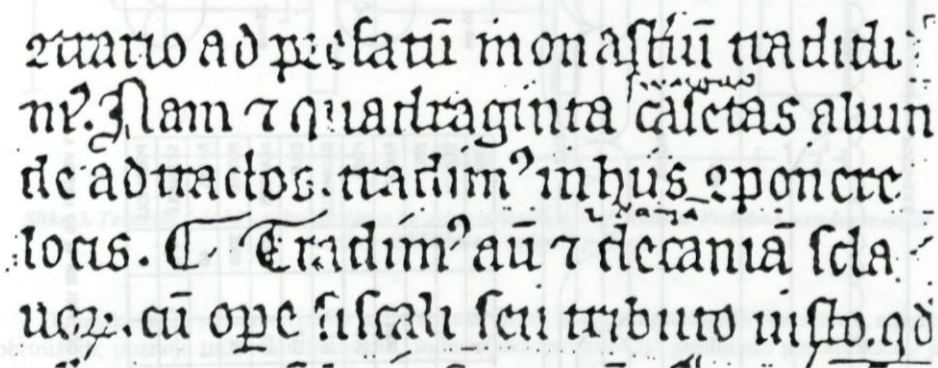

20. ratio ad prefatū monastii tradidi
 ni. Nam 7 quadraginta casetas aliun
 de adtractos tradim^{us} in hiis componere
 locis. Tradim^{us} aū 7 decania scla
 uoy. cū ope fiscali seu tributo iusto. qd

Slika 1. Izsek iz prepisa kremsmünsterske listine iz leta 777

Vernakularna arhitektura na Slovenskem je heterogena. V naši deželi se gorati alpski svet stika na jugozahodu z obmorskim sredozemskim, na jugovzhodu z gričevnatim dinarskim in na severovzhodu z ravninskim panonskim svetom. Zaradi klimatskih razlik, različnega gradiva in raznovrstnih potreb so zato zrasli tudi raznoliki tipi ljudskih zgradb. Vendar je na tradicionalne stavbe na večini slovenskega ozemlja poleg naštetih dejavnikov vplivala tudi država s svojo mersko zakonodajo, pozneje pa tudi graditeljska stroka z vzornimi načrti.

Najpomembnejši zakon, ki je vplival na ljudsko arhitekturo, je obveznost standardnih mer. Standardne dolžinske enote dunajskega merskega sistema so bile v veljavi za večino Slovenije od konca 16. stoletja do leta 1876,³ ko se je uveljavil meter. Le na obrobju so vplivali tudi drugi merski sistemi. Na Primorskem je dolgo veljal beneški sistem mer,⁴ ne le v cerkevenih in mestnih zgradbah, ampak tudi v anonimni ljudski arhitekturi. Na severovzhodu pa je bil v veljavi zakon požunskih ali bratislavskih mer.⁵

Praktično so se dunajske mere uveljavile z merilnim orodjem, s standardnimi oblikami gradbenih prefabrikatov in s pomočjo vzornih načrtov in tako vnesle v heterogenost tudi skupne elemente.

* Ljubljana 61000, Igriška 12; dipl. ing. arch.; dr. sc., redni univ. prof.

Profesor Kobe⁶ mi je pripovedoval o nekdanjem merilnem orodju, o kotnikih, ki so bili namenjeni tesarjem, zidarjem in mizarjem. S pomočjo "vinklna" je bilo mogoče odčitati posamezne dolžinske enote, kot so bile cola ali palec, dlan, pest, čevelj, komolec in celo pol klaftre ali sežnja.⁷

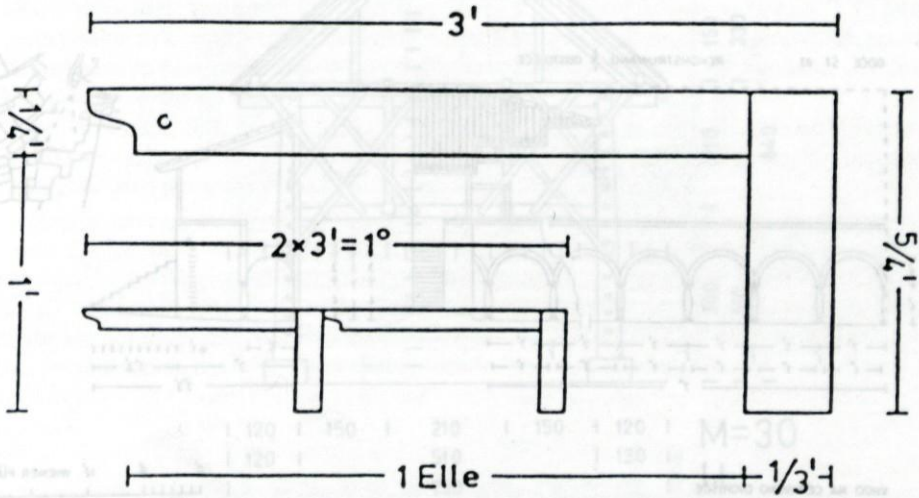

Slika 3. Tesarski "vinkl", rekonstruiran po pripovedovanju prof. Kobeta. Podobno, vendar manjše merilo v obliki črke L so imeli mizarji.

Dunajske mere so se uveljavile tudi s standardnimi oblikami gradbenih elementov, najprej obrtniških, pozneje tudi manufakturnih. Industrijska proizvodnja gradbenih prefabrikatov je nastopila zelo pozno, že za časa metra.

Med standardnimi gradbenimi elementi velja omeniti tudi polizdelke, kot je na primer rezan les; sem spadajo tudi deli za kamnite okvirje za okna in vrata. Izdelovali so jih na zalogo na Primorskem, pa tudi na Gorenjskem v Piračici.⁸ Značilni standardni prefabrikati so bili na Primorskem korci. Litoželezni strešniki, ki jih je izdelovala železarna na Dvoru pri Žužemberku, pa se niso na široko uveljavili.⁹

Opomba: Ko so morali zaradi gradnje dolenjske avtoceste prestaviti Sotlerjev kozolec (spodnja slika), so mu obenem še zravnali čop.

V standardnih dunajskih merah pa niso samo tradicionalni prefabrikati, ampak tudi cele zgradbe. Lep primer za to so hiše v Gočah¹⁰ in stari kozolci.

Stroka je vplivala na domačijsko arhitekturo zlasti z vzornimi načrti, po katerih so pozneje gradili različne tako dolgo, da so sčasoma najboljše oblike ponarodele.¹¹ Po načrtih anonimnih strokovnjakov so zrasle tudi nekatere lepe arhitekture, ki so prerasle golo utilitarnost ter se povzpele že do proporcije in simbolov.

Med lepo proporcioniranimi zgradbami, ki jim ne poznamo mojstra, velja omeniti kozolec na Škofljici, ki je sicer že v metrskih merah, a je očitno samo posnetek prototipa še iz časa čevlja.¹² V Avstriji je prehod s človeških mer na metrski sistem potekal brez večjih težav, ker so dunajski čevlji, dolg 31,60 cm, enostavno prevedli v mero 30,00 cm.¹³ Mnogokratniki modula so Fibonaccijeva števila, ki prinašajo s seboj proporcijo zlatega reza.

Dober primer za domačijsko arhitekturo, ki jo je zasnoval neznan strokovnjak, je tudi lesen most čez Krko pri Kostanjevici.¹⁴ Ta most, ki je postal konstrukcijski vzor za številne manjše mostove v tem delu Dolenjske, je znamenit zaradi svojih simbolnih števil. Dolg je namreč 153

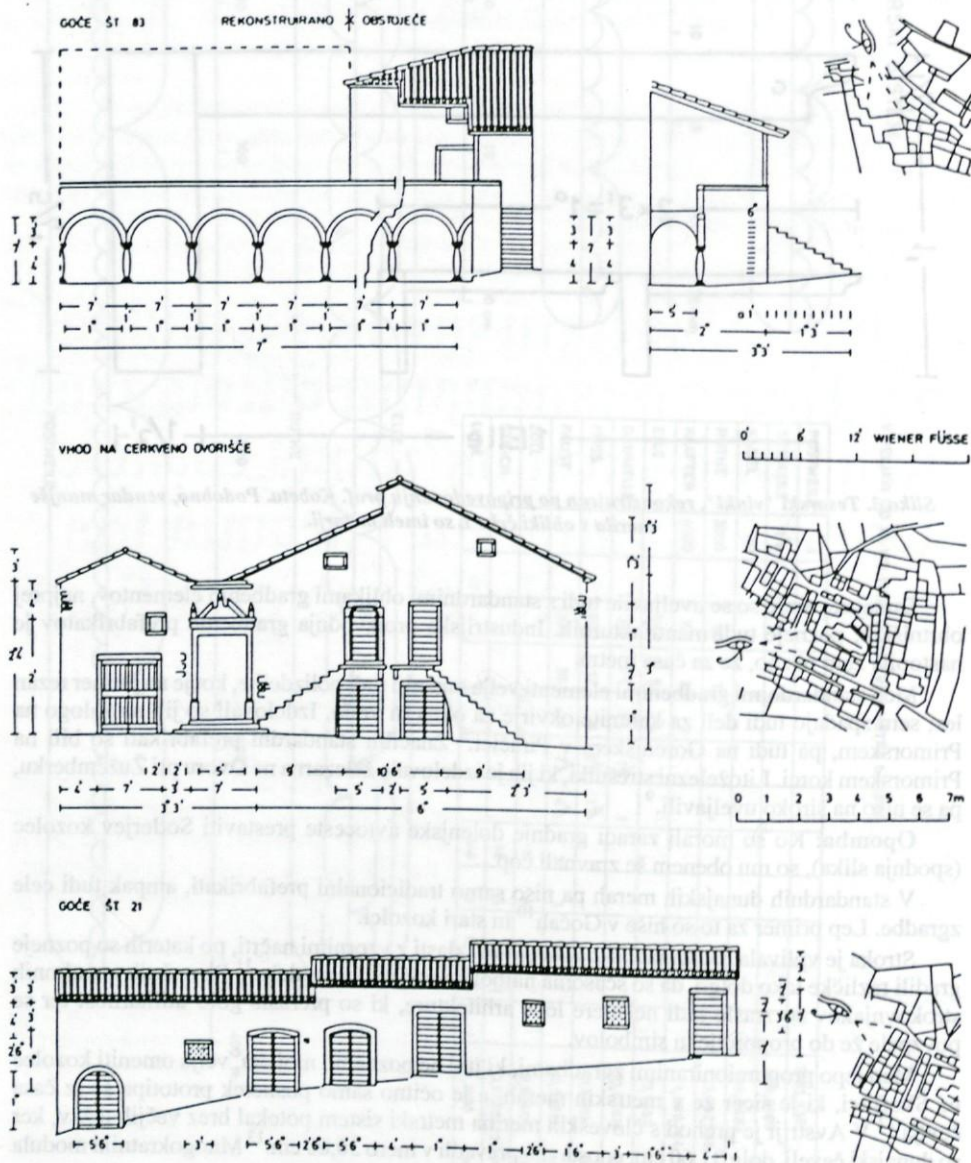

Slika 4. Hiše v Gočah so zasnovane v dunajskih merah. Kolonada v zgornji vrsti je v ritmu 7 čevljev, širina hiš v drugi vrsti je 3 klastre in pol oziroma 6 klastre. Seveda so tudi višine zgradb v dunajskih merah, prav tako pa tudi okna, vrata, stopnišča itd.

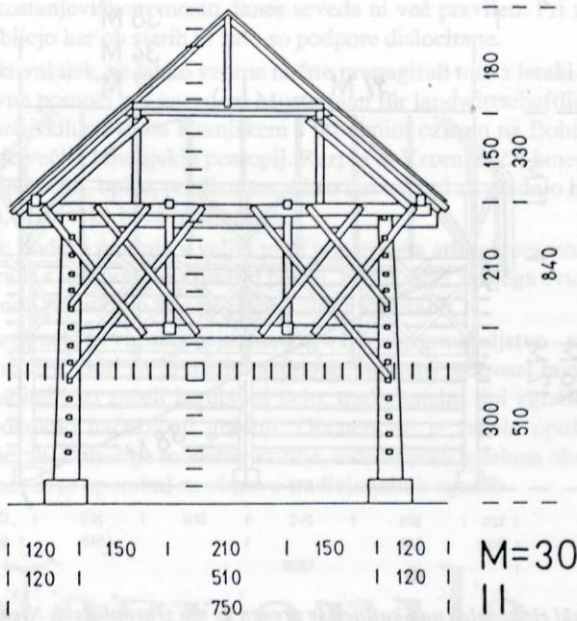

Slika 5. Naris Sotlerjevega "toplerja" na Škofljici, izdelanega v metrskih merah. Modul kompozicije je "metrski čevlj", dolžine 30 cm.

dunajskih čevljev, širok pa 17. Tudi podpore so med seboj (teoretično) v ritmu 17 čevljev. Število 17 je bilo pomembno v vseh starih civilizacijah.¹⁵ Odmev na število 153 je najti tudi v Svetem pismu Nove zaveze: Simon Peter je stopil na suho in potegnil mrežo, polno rib - bilo jih je sto trinpetdeset.¹⁶

Zveza med številoma 17 in 153 je v njuni figuralni predstavi. Trikotniško število 153 ima stranico, dolgo 17 kalkulov:

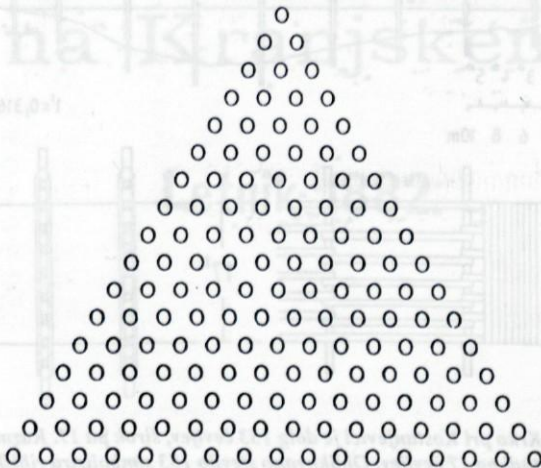

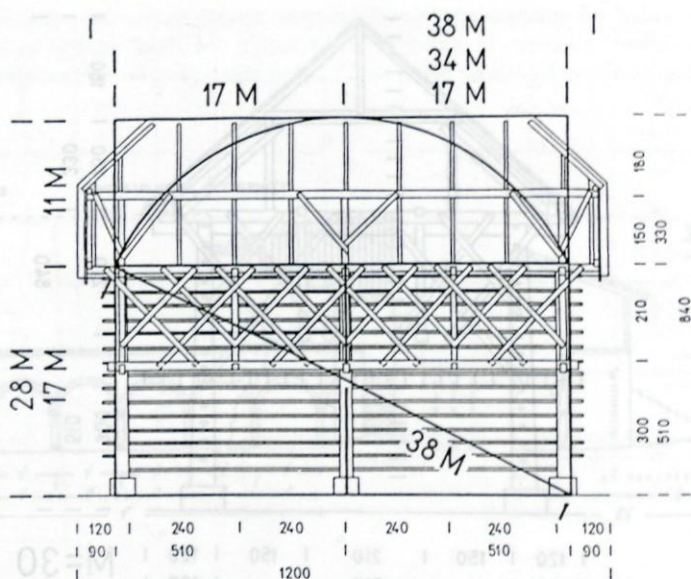

Slika 6. Stranski ris kozolca na Škofljici, še preden so mu zravnali čelo. Njegove mere, ki so zmnožek Fibonaccijevih števil z modulom, so v proporciji zlatega reza.

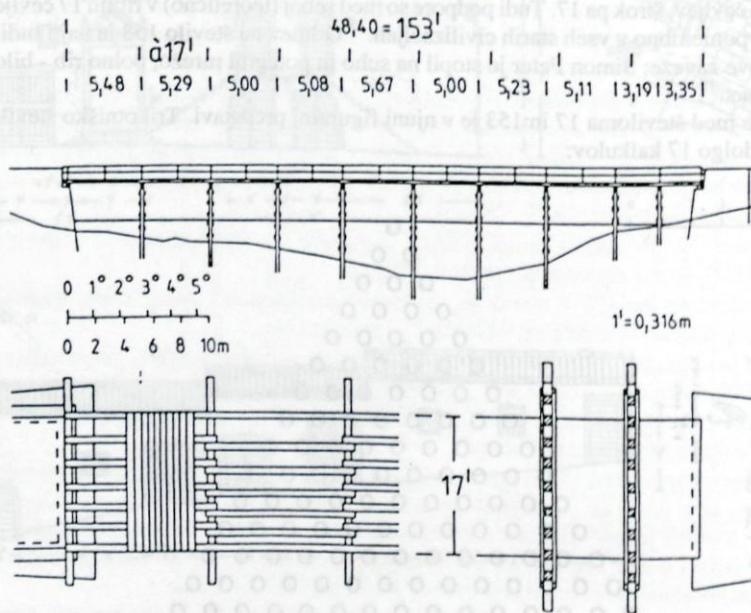

Slika 7. Leseni most čez Krko pri Kostanjevici je dolg 153 čevljev, širok pa 17. Razmak med podporniki je (teoretično) tudi po 17 čevljev. Oblikovano število 153 simbolizira ribiško mrežo.

Ritem podpor pri kostanjeviškem mostu danes seveda ni več pravilen. Pri zamenjavanju pilotov namreč nove zabijejo kar ob starih in zato so podpore dislocirane.

Ko se je razvil strokovni tisk, so lahko vzorne načrte propagirali tudi z letaki in brošurami. Kot primer take strokovne pomoči naj navedem Musterplan für landwirtschaftliche Bauten in Krain, Vzorni načrt kmetijskih stavb na Kranjskem s posebnim ozirom na Bohinj.¹⁷ Ta letak prinaša Nasvet za zidanje večjih kmetijskih poslopij. Razprava Vzorni načrt kmetijskih zgradb na Kranjskem pa vsebuje načrte, opise, predizmere, ki so namenjeni za gradnjo hiše, govejega hleva, skednja, svinjaka, planinske kočice in sirarnice.

Lahko bi rekli, da je ljudska gradnja v veliki meri ponarodela arhitektura vzornih načrtov. Vernakularna arhitektura je s tem podobna ljudski pesmi, ki ima sicer svojega avtorja, pa zaradi svoje uglašenosti ponarodi, pesnikovo ime pa počasi utone v pozabo.

Uvedba metra sama po sebi ni vnesla večjih motenj v ljudsko graditeljstvo - razen z novimi merami gradbenih elementov. Bolj pa je tradicionalno arhitekturo pretresel razvoj tehnike in industrije.¹⁸ Ljudski graditelji so začeli izgubljati delo, tradicionalni tipi zgradb so se začeli umikati "modernej", strokovno načrtovani gradnji. Obenem se je začela opuščati izdelava prefabrikatov v starih merah. Današnje moderne kritine, industrijsko izdelana okna in vrata ter drugi fasadni elementi pač niso uporabni za obnovo tradicionalnih zgradb.

Naznanila.

Na svetlo dala

c. k. kmetijska družba
na Kranjskem.

Letnik 1882.

OPOMBE

¹ Kurent t., Kušar J., Začetek slovenske prefabrikacije. - Zbornik za zgodovino naravoslovja in tehnike, Slovenska matica, 1981.

² Kurent T., Kušar J., Zur geschichte der Vorfertigung. Die Kremsmünster-Urkunde aus Jahr 777. - Die Bautechnik, 59/10, oktober 1982.

³ Dunajski merski sistem je uradno veljal od 19.8.1588 dalje za skoraj vse slovensko ozemlje. Merski merski sistem pa je v Avstriji začel veljati leta 1876. Uveljavili so ga s Postavo že 23.7.1871. leta. Glej Geyer K., Mass und Gewicht in Wien, Nieder- und Oberösterreich - V: Pribram, Materialien zur Geschichte der Preisse und Löhne in Österreich, Bd. I., Wien, 1938. * Glej tudi Kurent T., Merski sistemi v arhitekturi na Slovenskem. - Zbornik za zgodovino naravoslovja in tehnike, SM, 1987.

⁴ Metrologia Istriana v knjigi Caprin G., L'Istria nobilissima, Tipographia del Lloyd, Trieste, 1855.

⁵ Na Ogrskem so leta 1405 za državno določili budimsko mero. Leta 1655 pa je bila za državno mero proglašena požunska (bratislavska) mera, ki pa se ne razlikuje od budimske. Glej Herkov Z., Naše stare mere i utezi, Školska knjiga, Zagreb, 1973.

⁶ Profesor Boris Kobe, 1903-1981.

⁷ Zdi se, da takih meril ni več ohranjenih. Ob uvedbi metra je bilo namreč obvezno vsa stara merila sežgati. Tudi v Tehniškem muzeju v Bistri nisem zasledil takih meril. Iskal sem jih tudi po Dolenjskem, po vaseh, kjer so včasih imeli lesno obrt, a brez uspeha. Niti na podstrehah, kjer se zbira nerabna krama, jih ni bilo najti. Stare podstrehe so bile v vojski večinoma sežgane.

⁸ Kurent T., Prefabrikacija in arhitektura I, II, III. Raziskovalne naloge na VTOZD Arhitektura, Ljubljana, 1982, 1983.

⁹ Kurent T., Gradbeni prefabrikati iz železarne na Dvoru. - Zbornik za zgodovino naravoslovja in tehnike; Slovenska Matica, 1985.

¹⁰ Kurent T., Merski sistemi v arhitekturi na Slovenskem. - Zbornik za zgodovino naravoslovja in tehnike, SM, 1987.

¹¹ Kurent T., O vernakularni arhitekturi in njenih anonimnih mojstrih. - Dolenjski zbornik, 1990.

¹² Kurent T., O vernakularni arhitekturi ...

¹³ Kurent T., Metrication. The Change to the Metric System in Slovenia from the point of View of Modular Co-ordination. - The Modular Quarterly, No 1, 1967.

¹⁴ Bartolj M., Uhan J., Lesen most čez Krko pri Kostanjevici. - Družina, 1. marca 1987. * Kurent T., Bartolj M., Jeraj M., Uhan J., O vernakularni arhitekturi in njenih anonimnih mojstrih. - Dolenjski zbornik, 1990.

¹⁵ Kurent T., Simbolični in gematrični pomen števila 17. Varstvo spomenikov, št. 28, Ljubljana, 1986.

* Kurent T., Število 153 in število 17 v Plečnikovi arhitekturi. - Varstvo spomenikov št. 29, Ljubljana, 1987.

¹⁶ Janez 21:11.

¹⁷ Naznanila. Na svitlo dala c.k. kmetijska družba na Kranjskem. Letnik 1882. V Ljubljani. Založila kmetijska družba kranjska. Tisk J. Blasnikov.

¹⁸ Kurent T., Bili so kozolci. - Kmečki glas, 14.11.1991.

GEMATRIJA GALLUSOVEGA MORALIJA GALLUS AMAT VENEREM

Tine Kurent

Jakob Gallus¹ se je gematrično predstavil s kompozicijo **Gallus amat Venerem**². Živel je v času, ko so se učeni ljudje, menihi, plemenitaši in umetniki ukvarjali z gematričnim čaranjem³. Cornelius Agrippa,⁴ najslavnejši mag, kar jih iz obdobja humanizma poznamo, je sicer umrl že pred Gallusovim rojstvom, prav tako tudi Agrippov najbolj znani sodelavec, Albrecht Dürer⁵, Johann Sebastian Bach⁶ pa je poldrugo stoletje mlajši od Gallusa. Gematrija⁷ je sicer zdaj v Evropi skoraj neznana⁸ - z njo so se pravzaprav vedno zabavali le redki posvečenci - toda ljudje, ki se ukvarjajo z glasbo, vedo vsaj nekaj malega o Bachovi gematriji. Leonardu Bernsteinu se moramo zahvaliti za interpretiranje števil⁹ v Bachovem zadnjem delu, **Vor Deinem Thron tret' ich allhier**¹⁰. Prva fraza te koralne fantazije ima 14 tonov, vsa melodija pa 41. Po Bernsteinovi razlagi znaša gematrična vsota imena BACH 14, imena I. S. BACH pa 41, če ju prestavimo v numerično vrednost stare nemške abecede¹¹:

B	2	I.	9
A	1	S.	18
C	3	B	2
H	8	A	1
	14	C	3
		H	8
			41

Moja razlaga Bachovega števila 41 je dragačna. V njegovem času je v gematriji že na splošno prevladala zahodna latinica, imenovana tudi angleška ali masonska abeceda. Ker je tako abecedo uporabljal za svoj tajnopis tudi Gallus že dolgo pred Bachom, naj jo tukaj prikažem. Služila nam bo namreč za ključ pri decifriranju Gallusovih sporočil:

A	1	K	11	U	21
B	2	L	12	V	22
C	3	M	13	W	23
D	4	N	14	X	24
E	5	O	15	Y	25
F	6	P	16	Z	26
G	7	Q	17		
H	8	R	18		
I	9	S	19		
J	10	T	20		

TABELA I.

Z angleško abecedo napisan naslov **VOR DEINEM THRON TRET' ICH ALLHIER** velja po moji razlagi gematrično 328 ali 8-krat 41. Poleg tega pa polno komponistovo ime, **JOHANN SEBASTIAN BACH**, velja 166. "Manjša četrtna"¹² števila 166 znaša 41.

V	22	T	20	J	10
O	15	R	18	O	15
R	18	E	5	H	8
D	4	T	20	A	1
E	5	I	9	N	14
I	9	C	3	N	14
N	14	H	8	S	19
E	5	A	1	E	5
M	13	L	12	B	2
T	20	L	12	A	1
H	8	H	8	S	19
R	18	I	9	T	20
O	15	E	5	I	9
N	14	R	18	A	1
			328	N	14
				B	2
				A	1
				C	3
				H	8
					166

TABELA II.

Potem ko smo se seznanili z Bachovo kriptografijo¹³ in z osnovnimi gematričnimi pravili, se lahko lotimo Gallusove gematrije. Skladbe **Gallus amat Venerem** sem se lotil zato, ker se že zaradi mojstrovega imena zdi najbolj avtobiografska. Poleg tega lahko v njej poiščemo gematrična števila na dva načina. Prvič tako, da seštejemo elemente, ki se v njej ponavljajo, drugič pa tako, da njeno besedilo prevedemo v števila. Videli bomo, da števila iz prvega in iz drugega vira skrivajo v sebi gematrična sporočila svojega mojstra.

Onomatopoeitika glagola **cucuricurit** se vleče kot rdeča nič po vsej dolžini skladbe. Beseda se ponovi v zgornjih glasovih po 13-krat, v basu pa 10-krat.

Preden nadaljujemo, moram opozoriti, da je število 10, ali 1, zgolj enota. Poleg tega je 10 sodo število, manj vredno je od lihih števil¹⁴. Število 10 v tem primeru samo nadomešča dve lihi števili, nastali s prerazdeljevanjem.¹⁵

$$10 + 1 = 11$$

$$10 - 1 = 9.$$

V številih 13, 11 in 9 so skrita naslednja sporočila:

Zmnožek števil 13 in 11 je število 143, ki govori: JACOBUS GALLUS.

Zmnožek števil 13 in 9 je število 117, ki govori: JAKOB PETJALN.

Šestkratnik števila 13 je število 78, ki govori: JAKOB HANDL.

Umetnik torej podpisuje svojo kompozicijo s svojim latinskim, kranjskim in nemškim imenom.

Zmnožek števil 11 in 9 je število 99, ki ponavlja latinsko kikirikanje, CUCURICU.¹⁶ V istem številu pa je tudi zahvala, DEO GRATIAS.

Petkratnik števila 13 znaša 65, v njem se skriva Gallusovo rojstno leto. Po gematričnih pravilih¹⁷ sledi:

$$15 + 50 = 65.$$

Ključna beseda pripovedi, da Petelin ljubi zvezdo Danico, pa je "ljubezen". Po hebrejski gematriji¹⁸ AHBH velja 13:

$$\text{אהבה} = 5 + 2 + 5 + 1 = 13.$$



Jakob Petelin-Gallus-Carniolus
(1550–1591)

Gallusova podoba z napisom IACOBVS HÄNDL GALLVS DICTVS CARNIOLVS

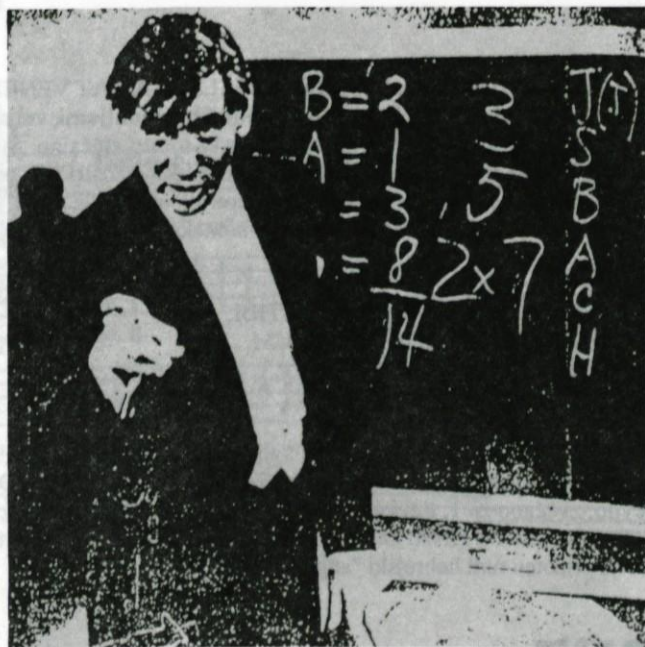

Leopold Bernstein razlaga gematrijo in numerologijo Johanna Sebastiana Bacha

V številu 9, pomnoženem 120-krat, je prisotna tretja božja oseba, ki je po grški gematriji vredna 1080:

$$\text{ΤΟ ΠΝΕΥΜΑ ἉΓΙΟΝ} = 1080$$

V številu 13 je skrit tudi najpomembnejši pojem vesoljne gematrije, tetragramaton JEHOVA; ki velja 13-krat 2 = 26:

$$\text{יהוה} = 5 + 6 + 5 + 10 = 26$$

J 10	J 10	J 10	C 3	D 4
A 1	A 1	A 1	U 21	E 5
C 3	K 11	K 11	C 3	O 15
O 15	O 15	O 15	U 21	G 7
B 2	B 2	B 2	R 18	R 18
U 21	P 16	H 8	I 9	A 1
S 19	E 5	A 1	C 3	T 20
G 7	T 20	N 14	U 21	I 9
A 1	J 10	D 4	99	A 1
L 12	A 1	L 12		S 19
L 12	L 12	78		99
U 21	N 14			
S 19	117			
143				

TABELA III.

Besedilo se za bas in tenor začne enako s stavkom GALLUS AMAT VENEREM, CUR? Z upoštevanjem, da gre za šesto kompozicijo med **Moralnimi harmonijami**, velja stavek s svojo številko vred 237. Gallus tega moralija ni uvrstil na šesto mesto slučajno. Število 237 je v gematriji zelo pomembno. V njem se je namreč združilo toliko gematričnih pomenov, da ga najdemo v večini gematričnih kriptogramov, tudi pri Dürerju¹⁹ in pri Plečniku²⁰.

Štirikratnik števila 237, torej število 948, v našem kontekstu ponavlja zaobljubo:

IN CONSPECTU ANGELORUM PSALLAM TIBI,
ADORABO AD TEMPLUM SANCTUM TUUM,
ET CONFITEBOR NOMINI TUO.²¹

TABELA IV.

Kdo je tisti, ki mu Gallus obljublja, da ga bo slavil s petjem vpričo angelov, ki tu nastopajo kot personifikacija zvezd na jutranjem nebu? Število 237 to jasno pove: VIRGO DEI GENITRIX MARIA. Isto število, zvečano za 1, torej število 238, tudi pozdravlja Venero, zvezdo Danico: AVE MARIA, STELLA MATUTINA. Gallus si je tu sposodil +1, to vsoto bo moral vrniti.

V številu 237 je prisoten tudi hebrejski "angel":

$$\text{מלאך} = 237.$$

Slovnik na 237 se je podpisal JAKOB PEJALN S KRAJNSKIGA

VI. :Cantus:

Allus amat Venerē, cur? cucuri curit, cucuri curit, ij cu-
 curi curit, ij cucuri curit ad illam, Et post confectū, ij cucuri curit
 opus, ij cucuri curit opus, ij cucuri curit o- pus,
 cucuri curit opus, cucuri curit opus.

VI. Altus.

Allus amat Venerē, cur? cucuri curit, cucuri curit, ij cucuri cu-
 rit, cucuri curit ad illam, ij Et post confectum, ij confectum,
 cucuri curit opus, cucuri curit opus, o- pus, cucuri curit opus, cucuri curit, cucuri
 curit opus, ij cucuri curit opus.

IV VI: Tenor:

Allus amat Venerem, cur? cucuri curit cur? cucuri curit, cucuri curit, ij
 cucuri curit ad illam, & post confectū, ij & post confectum, cucuri
 curit opus, ij opus, cucuri curit opus, ij cucuri
 curit opus, cucuri curit opus.

VI: Bassus.

Allus amat Venerem, cur? cucuri curit, cucuri curit, cucuri curit,
 ij ad illam, Et post confectū, & post confectū, confectum, cucuri curit opus,
 cucuri curit opus, cucuri curit opus, cucuri curit opus, ij cucuri curit opus.

S številom 237 se je podpisal JAKOB PETJALN S KRAJNSKIGA.

VI	6	I	9	S	19	V	22
G	7	N	14	A	1	I	9
A	1	C	3	N	14	R	18
L	12	O	15	C	3	G	7
L	12	N	14	T	20	O	15
U	21	S	19	U	21	D	4
S	19	P	16	M	13	E	5
A	1	E	5	T	20	I	9
M	13	C	3	U	21	G	7
A	1	T	20	U	21	E	5
T	20	U	21	M	13	N	14
V	22	A	1	E	5	I	9
E	5	N	14	T	20	T	20
N	14	G	7	C	3	R	18
E	5	E	5	O	15	I	9
R	18	L	12	N	14	X	24
E	5	O	15	F	6	M	13
M	13	R	18	I	9	A	1
C	3	U	21	T	20	R	18
U	21	M	13	E	5	I	9
R	18	P	16	B	2	A	1
	237	S	19	O	15		237
J	10	L	12	N	14	A	1
A	1	L	12	O	15	V	22
K	11	A	1	M	13	E	5
O	15	M	13	I	9	M	13
B	2	T	20	N	14	A	1
P	16	I	9	I	9	R	18
E	5	B	2	T	20	I	9
T	20	I	9	U	21	A	1
J	10	A	1	O	15	S	19
A	1	D	4		948	T	20
L	12	O	15			E	5
N	14	R	18			L	12
S	19	A	1			L	12
K	11	B	2			A	1
R	18	A	1			M	13
A	1	D	4			A	1
J	10	T	20			T	20
N	14	E	5			U	21
S	19	M	13			T	20
K	11	P	16			I	9
I	9	L	12			N	14
G	7	U	21			A	1
A	1	M	13				238
	237						

TABELA V.

Tekst, ki ga pojejo basi, odgovarja na vprašanje, vredno 237, takole: CUCURI CURIT, CUCURI CURIT, CUCURI CURIT AD ILLAM, kar velja 490. Nadaljuje ET POST CONFECTU,²² ET POST CONFECTU, CONFECTUM, CUCURI CURIT OPUS, CUCURI CURIT OPUS, CUCURI CURIT OPUS, CUCURI CURIT OPUS, kar velja 1332. Po interjেকciji se še enkrat ponovi CUCURI CURIT OPUS z veljavo 217.

Decifrirati moramo torej število 490, 1332 in 217.

Število 490, ali $49 = 7$ -krat 7, pomeni po grški gematriji "bogovi bogov":

$$\Theta\text{E}\text{O}\text{I} \quad \Theta\text{E}\text{Q}\text{N} =$$

$$9 + 5 + 70 + 10 + 9 + 5 + 800 + 50 = 958$$

$$9 + 5 + 7 + 1 + 9 + 5 + 8 + 5 = 49 = 7 \times 7$$

"Bogovi bogov" so pitagorejska personifikacija zvezd. S tem nazivom je začel svoj nagovor Timajev Demiurg.²³ Dürer jih je upodobil na ščitu, ki ga nosi Gerson. Na lesorezu²⁴ je ščit visok in širok po 7 četrtn palca. Z merama 7-krat 7 je Dürer nakazal gematrično vsoto 49.

Število 1332 je enako dvojnemu številu zveri.

$1332 = 2$ -krat 666.

Število zveri se z razpolavljanjem spremeni v število 41 oz. 42. Največji prafaktor števila 666 pa je število 37. Število 1332 predstavlja torej ne le simbol minljivosti, 666, ampak tudi števila 41, 42 in 37.

S številom 370 se kompozitor predstavi kot JACOBUS HANDL GALLUS DICTUS CARNIOLUS.²⁵

S številom 41-krat 3, ali 123, pa se Gallus predstavlja tudi kot VIR CLARUS²⁶, ki se s številom 49-krat 5, ali 245, zahvaljuje z besedami GRATIAS AGIMUS TIBI, DOMINE.

V številu 42 je skrita vprašalnica CUR, ki je pomembna kot del onomatopoeitike v tej kompoziciji.²⁷

S številom 37-krat 9, ali 333, zvečanim za 1, torej s številom 334, Gallus blagoslovlja: BENEDICITE DOMINUS OMNES ANGELI EJUS. Vsota, ki jo bo moral Gallus vrniti, se je s tem zvečala na 2.

S številom 37-krat 24, ali 888, je tudi povedano, kdo je DOMINUS, ki ga pozdravljajo Angeli kot nasledniki grških bogov, poseobljenih zvezd. Presveto ime velja po grškem gematričnem ključu 888:

$$888 = \text{I}\text{H}\Sigma\text{O}\Upsilon\Sigma$$

$$10 + 8 + 200 + 70 + 400 + 200 = 888$$

Število 217 je zmnožek praštevil 7 in 21. Število 7, oziroma 70, pozdravlja AVE MARIA. Mersenneovo število 31, ki simbolizira popolnost, pa pomeni DNJC, akronim za naziv Dominus Noster Jesus Kristus.

*

Na vprašanje, vredno 237, odgovarja tenor z besedami CUCURI CURIT, CUR, kar velja 188 in nadaljuje CUCURU CURIT CUCURI CURIT, CUCURI CURIT AD ILLAM, kar šteje 490. Nato nadaljuje ET POST CONFECTU, POST CONFECTUM, kar velja 365. (V besedi CONFECTU je Gallus spet opustil črko M in jo nadomestil s preglasom, čeprav je na partituri za tenor zanjo dovolj prostora.) Tenor nato poje CUCURI CURIT OPUS, OPUS, z veljavo 288,

1	א	10	י		100	ק
2	ב	20	ל	ד	500	ר
3	ג	30	מ	ה		ש
4	ד	40	נ	ו	600	ת
5	ה	50	ס	ז	700	
6	ו	60	ט			
7	ז	70	פ			
8	ח	80	צ	ת	800	
9	ט	90	ק	ץ	900	

A	1	K	11	U	21
B	2	L	12	V	22
C	3	M	13	W	23
D	4	N	14	X	24
E	5	O	15	Y	25
F	6	P	16	Z	26
G	7	Q	17		
H	8	R	18		
I	9	S	19		
J	10	T	20		

A	1	I	10	P	100
B	2	K	20	Σ	200
Γ	3	Λ	30	T	300
Δ	4	M	40	Υ	400
E	5	N	50	Φ	500
S	6	Ξ	60	X	600
Z	7	O	70	Ψ	700
H	8	Π	80	Ω	800
Θ	9	Ϛ	90		

Hebrejska, masonska in grška gematrična abeceda.

in nadaljuje CUCURI CURIT OPUS, CUCURI CURIT OPUS, CUCURI CURIT OPUS, kar velja 651.

C	3	E	5	J	10	B	2	G	7
U	21	T	20	A	1	E	5	R	18
C	3	P	16	C	3	N	14	A	1
U	21	O	15	O	15	E	5	T	20
R	18	S	19	B	2	D	4	I	9
I	9	T	20	U	21	I	9	A	1
C	3	C	3	S	19	C	3	S	19
U	21	O	15	H	8	I	9	A	1
R	18	N	14	A	1	T	20	G	7
I	9	F	6	N	14	E	5	I	9
T	20	E	5	D	4	D	4	M	13
	146	C	3	L	12	O	15	U	21
	146	T	20	G	7	M	13	S	19
A	1	U	21	A	1	I	9	T	20
D	4	182	L	12	N	14	I	9	
I	9	C	3	L	12	U	21	B	2
L	12	O	15	U	21	M	13	I	9
L	12	N	14	S	19	O	15	D	4
A	1	F	6	D	4	M	13	O	15
M	13	E	5	I	9	N	14	M	13
	<u>490</u>	C	3	C	3	E	5	I	9
		T	20	T	20	S	19	N	14
C	3	U	21	U	21	A	1	<u>E</u>	<u>5</u>
U	21	M	13	S	19	N	14		245
C	3	C	3	C	3	G	7		
U	21	U	21	A	1	E	5	C	3
R	18	C	3	R	18	L	12	U	21
I	9	U	21	N	14	I	9	<u>R</u>	<u>18</u>
C	3	R	18	I	9	E	5		42
U	21	I	9	O	15	J	10		
R	18	C	3	L	12	U	21	D	4
I	9	U	21	U	21	<u>S</u>	<u>19</u>	N	14
T	20	R	18	<u>S</u>	<u>19</u>		334	J	10
O	15	I	9		334			<u>C</u>	<u>3</u>
P	16	T	20			V	22		31
U	21	O	15	A	1	I	9		
S	19	P	16	V	22	R	18		
	<u>217</u>	U	21	E	5	C	3		
		S	19	M	13	L	12		
			217	A	1	A	1		
			217	R	18	R	18		
			217	I	9	U	21		
			<u>1332</u>	<u>A</u>	<u>1</u>	<u>S</u>	<u>19</u>		
				70		123			

TABELA VI.

Razložiti mi je torej zgornja števila.

Število 490 sem že razložil pri basovskem besedilu.

Število 365 moli Gospoda s stavkom PLENI SUNT COELI ET TERRA GLORIA TUA.

Število 288 je enako 8-krat 36. Število 360 veruje CREDO FILIUM DEI ESSE JESUM CHRISTUM.²⁸

Število 651 je enako 3-krat 217. Število 217 pa že poznamo.

C	3	E	5	C	3	P	16	C	3
U	21	T	20	U	21	L	12	R	18
C	3	P	16	C	3	E	5	E	3
U	21	O	15	U	21	N	14	D	4
R	18	S	19	R	18	I	9	O	15
I	9	T	20	I	9	S	19	F	6
C	3	C	3	C	3	U	21	I	9
U	21	O	15	U	21	N	14	L	12
R	18	N	14	R	18	T	20	I	9
I	9	F	6	I	9	C	3	U	21
T	20	E	5	T	20	O	15	M	13
C	3	C	3	O	15	E	5	D	4
U	21	T	20	P	16	L	12	E	5
R	18	U	21	U	21	I	9	I	9
	188	P	16	S	19	E	5	E	5
		O	15	O	15	T	20	S	19
C	3	S	19	P	16	T	20	S	19
U	21	T	20	U	21	E	5	E	5
C	3	C	3	S	19	R	18	J	10
U	21	O	15		288	R	18	E	5
R	18	N	14			A	1	S	19
I	9	F	6			G	7	U	21
C	3	E	5			L	12	M	13
U	21	C	3			O	15	C	3
R	18	T	20			R	18	H	8
I	9	U	21			I	9	R	18
T	20	M	13			A	1	I	9
O	15		365			T	20	S	19
P	16					U	21	T	20
U	21					A	1	U	21
S	19						365	M	13
	217								360
	217								
	651								

TABELA VII.

Tekst za **cantus** in alt se začne z vprašanjem, ki se gematrično razlikuje od vprašanja za bas in tenor, ker je Gallus črko M nadomestil s preglasom. Stavek GALLUS AMAT VENERE, CUR? velja 224, za 13 manj od vprašanja pri basu in tenorju. Gallus je odštel 2 in tako poravnal zvečanje za 2, o katerem sem govoril v zvezi s števili 333 in 237, ter tako dobil število 222. Število 666 pa sem že razložil.

*

Cantus odgovarja na vprašanje s stavkom CUCURI CURIT, CUCURI CURIT, CUCURI CURIT, CUCURI CURIT AD ILLAM, kar šteje 636, in nadaljuje ET POST CONFECTU, z veljavo 182, ter CUCURI CURIT OPUS, CUCURI CURIT OPUS, CUCURI CURIT OPUS, CUCURI CURIT OPUS, CUCURI CURIT OPUS, kar šteje 1085.

Števili 636 in 182 se po preureditvi nanašata na vesolje. Če prvo zmanjšamo, drugo pa zvečamo za 1, dobimo števili 635 in 183.

Število 635 je enako 5-krat 127. Spomnimo se, da je premer Atlantide, to je Vesolja, dolg 127 stadijev,²⁹ če je le verjeti Platonovemu Kritiju.

Število 183 je "število svetov", če se lahko zanesemo na grškega filozofa, ki je zapisal: "Petron iz Himere je učil, da je sto triinosemdeset svetov, razvrščenih v obliki enakostraničnega



Na Dürerjevem lesorezu Gerson als Pilger je ščit, ki predstavlja nebesna telesa, velik 7-krat 7 modulov, dolgih po četrtinko palca.

trikotnika, čigar sleherna stranica zavzema po šestdeset svetov. Ostali trije so postavljeni vsak ob enem vrhu. Zaporedni svetovi se med seboj dotikajo in krožijo kakor v kolu."³⁰

Število 1085 je zmnožek števil 5, 7 in 31, ki sem jih že prej razložil.

*

Alt odgovarja za začetno vprašanje enako kot **cantus**: CUCURI CURIT, CUCURI CURIT, CUCURI CURIT, CUCURI CURIT AD ILLAM. Že od prej vemo, da je ta odgovor vreden 636. Nato nadaljuje ET POST CONFECTUM, CONFECTUM, CUCURI CURIT OPUS, CUCURI CURIT OPUS, kar šteje 800, in CUCURI CURIT OPUS, CUCURI CURIT kar velja 363.

Zaključek CUCURI CURIT OPUS, CUCURI CURIT OPUS velja 434.

Števila 636, 363 in 434, oz. njihove sinonime sem pojasnil že spredaj.

Nisem pa še pojasnil števila 800. V njem je dvakrat skrita molitev GRATIAS AGIMUS TIBI DOMINO DEO NOSTRO s pokrižanjem vred. Križ, oziroma pokrižanje simbolizira v latinici črka T.

G	7	C	3	C	3	E	5	E	5	T	20
A	1	U	21	U	21	T	20	T	20	G	7
L	12	C	3	C	3	P	16	P	16	R	18
L	12	U	21	U	21	O	15	O	15	A	1
U	21	R	18	R	18	S	19	S	19	T	20
S	19	I	9	I	9	T	20	T	20	I	9
A	1	C	3	C	3	C	3	C	3	A	1
M	13	U	21	U	21	O	15	O	15	S	19
A	1	R	18	R	18	N	14	N	14	A	1
T	20	I	9	I	9	F	6	F	6	G	7
V	22	T	20	T	20	E	5	E	5	I	9
E	5		146	O	15	C	3	C	3	M	13
N	14		146	P	16	T	20	T	20	U	21
E	5		146	U	21	U	21	U	21	S	19
R	18	A	1	S	19		182	M	13	T	20
E	5	D	4		217				100	I	9
C	3	I	9		217			C	3	B	2
U	21	L	12		217			U	21	I	9
R	18	L	12		217			C	3	D	4
	224	A	1		1085			U	21	O	15
		M	13					R	18	M	13
			636					I	9	I	9
								C	3	N	14
								U	21	O	15
								R	18	D	4
								I	9	E	5
								T	20	O	15
								O	15	N	14
								P	16	O	15
								U	21	S	19
								S	19	T	20
									800	R	18
										O	15
											800

*

* *

Iz gematrične analize moralija Gallus amat Venerem lahko izluščimo nekaj ugotovitev.

1. Gallus je bil izobražen gospod. Poleg latinščine, grščine in delno celo hebrejščine, vsaj za gematrično rabo, je govoril vsaj še nemško in slovensko, morebiti tudi češko.

2. Gallus je ustvarjal tako, da je najprej zbral ideje, ki jih je nameraval vgraditi v svojo kompozicijo. Prav tako so delali tudi drugi gematriki od Dürerja in Bacha do Plečnika. Arhitekt Jože Plečnik je o tem povedal sam naslednje: "Če človek projektira kakšno zgradbo, bi moral najti v njej tako idejo, da bi se tresel pred njo."³¹

3. Izbrane ideje je nato gematrik prevedel v števila, iz katerih je nato sestavil nov tekst, ga uglasbil ter nato skupaj z notami tudi objavil. Moje decifriranje obravnavanega moralija je napredovalo po isti poti, vendar v obratni smeri.

4. Iz zgornjega sledi, da je tekst odločilno vplival na kompozicijo. To je še pred menoj ugotovil Dragotin Cvetko: "Glasba se podredi tekstu."³² "Čeravno je Gallus upošteval vse potrebne in pomembne činitelje (namreč za gradnjo kompozicije, op. T. K.), lahko rečemo, da je imel v njegovih posvetnih skladbah v primerjavi z mašami in moteti svobodnejše in individualnejše zasnovan tekst še dominantnejši položaj kot v drugih oblikah, ki jih je komponiral."³³ V času humanizma, ko je bila, kolikor vem, evropska gematrija v glasbi na višku, je veljalo: *L'orazione sia padrona dell' armonia e non serva*.³⁴

5. Skrito gematrično sporočilo je torej bistvo kompozicije. Za komentar se spet lahko zatečemo k Plečniku: "To kar delajo danes, je samo sredstvo. In kaj naj počnem s sredstvom, če ni tiste velike ideje?"³⁵ Za velikega mojstra, kot so bili Dürer, Gallus, Bach, Plečnik ... je umetnina samo medij, pa če je formalno še tako popolna.

6. Gallus je upodobil domačega petelina, "radoživega gospodarja kmečkega dvorišča,"³⁶ v to igrivo in šaljivo podobo pa je vgradil svojo adoracijo najvišjega, pitagorejsko-platonsko podobo veselja z nebesnimi telesi, ki je zgolj antična predhodnica troedinega Boga, Device Marije in angelov. Razpon od vsakdanjosti do večnosti. Če spet navedem primerjavo, pa pri Plečniku ni razlike med vidno podobo njegove arhitekture in njegovim gematričnim sporočilom.³⁷ Tudi v Dürerjevih kompozicijah ni vsebinske razlike med zunanjo vidno sliko in skrito gematrično idejo.³⁸

7. Pod Gallusovim madrigalom s petelinjim kikirikanjem je skrit motet s čaščenjem nebeščanov. Verjetno je avtor slavilnih besed razbral ali pa vsaj slutil skrito, da je napisal vznesene besede, da Gallus, "ki ga peruti nesejo zmerom više k zvezdam"³⁹, s svojim petjem prebuja srca in jih dviga.⁴⁰ V humanistični družbi je decifriranje gematričnih tekstov bila zanimiva možganska vadba. Verjetno je slavilec le razbral vsaj nekaj Gallusove gematrije. Primerjaj: "Dürer's etchings and engravings must have been, at least in part, thought of as a more sophisticated area of his artistic activity, addressed to his close circle of Humanistic friends and acquaintances." ... "Dürer as an exponent of a Humanistic outlook felt obliged to take position on contemporary problems. **The Knight, Death and the Devil, Melencolia I, St. Jerome, and The Four Apostles** had very specific meaning for who ever understood his learned and sometimes personal codes of expression ..." "Certainly none of the people **Melencolia I** was given to fully understood it."⁴¹ Pri nas je znal brati skrita gematrična sporočila Jože Plečnik.⁴²

8. Gallus očitno ni bil nič manj veren kot Plečnik, vendar je med njima velika razlika. Plečnik vgrajuje svoje molitve v monumentalno večno arhitekturo, Gallus pa jih zna odeti v igrivo preprostost in domačnost, kot je petelinje kikirikanje. Če bi tvegala primerjavo med obema gematrikoma, bi moral predvsem poudariti razliko med strogo religioznostjo bojevitega asketa in nič manj pobožnim toda z veselim humorjem obdarjenim gospodom.

9. Ker ni bistvo stotih Gallusovih kompozicij, zbranih v **Harmoniae morales**, nič manj religiozno kot v njegovih motetih in mašah - če smem vnaprej sklepati po doslej raziskanem delu, je razumljivo, zakaj jih je raje imenoval moraliji kot madrigali.

OPOMBE

¹ Websterjev **Biographical Dictionary** navaja: Handl or Händl or Hähnel, Jacob. Known as Iacobus Gallus. 1550 - 1591. German composer ... Dodati je treba, da štejejo Gallusa za svojega tudi Kranjci.

Na Gallusovo štiristoletnico me je opozoril Cvetko Budkovič, moj prijatelj iz mladih dni. Ko sva se vračala s predstavitve **Zbornika občine Grosuplje 1990**, ki je objavil njegov prikaz Iacobus Gallus Carniolus v domovini, mi je vso pot do Ljubljane predaval o Gallusu, čeprav, kot je rekel, "o Gallusu malo vemo in najbrž kaj več ne bomo nikoli vedeli". Njegov **ignoramus et ignorabimus** me je zbedel. **Never say never!** Odvrnil sem mu, da bi morebiti lahko kaj zvedeli z gematričnim decifriranjem Gallusovih kompozicij. Razložil sem mu, za kakšno coprnijo gre in Cveto mi je obljubil vso pomoč. Obljubo je držal, lepo se mu zahvaljujem. Brez njega se Gallusovih kriptogramov najbrž ne bi lotil.

Potem sem na Gallusa pozabil. Takrat se mi je slabo godilo. Na Slovenskem so me zaradi gematrije zasmehovali in zmerjali. Uredniki so kar po vrsti odklanjali moje razprave, zato sem nehal pisati o gematriji. Na Gallusa me je potem spet spomnil dr. Edo Škulj s svojim predavanjem na TV sredi marca letos.

² HM VI.

³ Cavendish R., **A History of Magic**, Weidenfeld and Nicolson, London, 1977.

⁴ Heinrich Cornelius Agrippa von Nettesheim, 1486?-1535, nemški zdravnik, teolog in vedež, mojster okultnih ved. Glej njegovo delo **De occulta philosophia** ali pa njen angleški prevod: *Three Books of Occult Philosophy or of Magic*, Written by that Famous Man Henry Cornelius Agrippa, Knight, and Doctor of Both Laws, Councillor to Caesars Sacred Majesty, and Judge of the Prerogative Court. Translated out of the Latin into the English Tongue, By J.F.

⁵ Albrecht Dürer. 1371-1528, nemški grafik in slikar. Glej: Kurent T., *The Gematrical Messages in Melencolia I* by Dürer. - Napisano za **Artibus et Historiae**, spomladi 1991.

⁶ Johann Sebastian Bach, 1685-1750. Njegovo gematrijo sem omenil v razpravi *Gematrija v merah arhitekture na Slovenskem*. - **Zbornik za zgodovino naravoslovja in tehnike**, št. 10, Slovenska Matica, Ljubljana, 1989.

⁷ Gematrija je prevajanje besed v števila in obratno. Črke so namreč v začetku pismenstva služile tudi kot simboli za števila; številke so nastale šele pozneje. Tako so besede dobile numeričen pomen, števila pa so se dala prevesti v besede. V Sredozemlju so različne gematrične ključne razvili hebrejski in grški alfabet, latinska abeceda, cirilska in glagolitska azbuka ter arabski djafr. V začetku je gematrija služila za dokumentiranje, nato za zapisovanje pomembnih imen, količin in datumov, kmalu pa je spričo svoje skrivnostnosti prešla v službo mistike, čaranja in umetnosti. Že dolgo služi pri skrivnem podpisovanju avtorjev, v literaturi (npr. Rabelaisovi anagrami), v glasbi (J.S.Bach), v slikarstvu (Albrecht Dürer) in v arhitekturi (pri nas od cementarja Michaela, ki je zgradil stiško baziliko, do Jožeta Plečnika). Več o tem v mojih razpravah: *Gematricni ključji*. - **Zbornik ljubljanske šole za arhitekturo 1980**. * Kaj je gematrija. - **Demokracija**, 18. 12. 1990. ** La signature gematrique de Rabelais par les nombres 66 et 99. - **Acta neophilologica**, XIX, 1986.

*Die Gemetrie von Dürers "Melancholic". - Rokopis, napisan spomladi 1991.

⁸ Kurent T., *The Gematric Art*. - Napisano po naročilu Dr. Jozefa Grabskega za **Artibus et Historiae**, januarja 1991.

⁹ Bernstein L., **The Joy of Music**, Simon and Shuster, New York, 1959, p. 251 and 69. Prevod Marjana Lipovška, **Srečne ure ob glasbi**, Mladinska knjiga, Ljubljana, 1977, poglavje: Glasba Johanna Sebastiana Bacha, str. 222.

¹⁰ BV 668.

¹¹ Po stari nemški abecedi črka I nadomešča črko J.

¹² V času, ko je nastajala gematrija, so še računali s kamenčki. Takrat je en **calculus** lahko pomenil marsikaj, npr., enega moža ali en par volov (število 2) ali ducat jajc (število 12) ali en teden (število 7) ali eno miljo (število 1000). Z drugimi besedami povedano, v gematriji imajo lahko števila, ki so 2-, 3-, 5-, 7-krat večja ali manjša, isti pomen. Število 10 lahko pomeni isto kot 1 ali 20 ali 300 ... ali 1000 itd. Odmev na mnogoterost števil je dogma, da so Bog Oče, Bog Sin in Bog Sveti Duh en sam Bog. Nedvoumni pomen števila so obenem z indijskimi številkami prinesli v Evropo šele Arabci. Po njihovi filozofiji je Alah En Sam in Edini, **Allah Wahed Ahad** /112, sura, **El Ihlas**).

Šolski primer istopomenskih ali sinonimnih števil so trije svetopisemski simboli minljivosti, število zveri 666 in števila 41 oz. 42. Neko normalno obdobje namreč traja 40 časovnih enot - spomnimo se na 40-dnevni post - zato število 41 pomeni konec nekega obdobja. Razpolavljanje apokaliptičnega števila zveri namreč pripelje do števila 41 oz. 42. Gematrija peč računa samo s celimi kamenčki, hočem reči, s celimi števili:

$$666 : 2 = 333$$

$$333 : 2 = 166 \text{ (namesto } 166,5)$$

$$166 : 2 = 83 \text{ (namesto } 83,25)$$

$$83 : 2 = 41 \text{ (namesto } 41,625).$$

Vidimo, da natančno razpolavljanje števila 666 pripelje do vrednosti 41,625, ki je bliže številu 42 kot številu 41. Zato so "zveri bila dana usta, s katerimi je govorila objestnosti in bogokletstva. Dana ji je bila oblast, da to počenja dvainštrideset mesecev" (Razodetje, 13:5).

Absurdnost delitve lihega števila na dvojce se še zrcali v salomonski sodbi (Prva knjiga kraljev, 3:16 sq.).

¹³ Glej tudi: Kurent T., *The Gematric Art.* - Napisano za *Artibus et historiae*, Wien, 1991.

¹⁴ **Numero deus impare gaudet.** (Virgilius, *Elogae*, 8,75).

¹⁵ Gematrično število je mogoče zvečati ali zmanjšati, toda nato je treba bodisi isto ali neko drugo število zmanjšati ali zvečati za nastalo razliko. Dolgove je pač treba plačati, tudi v gematriji. Kot primer prerazdeljevanja števil v gematriji glej razpravo Eržen V., Kurent T., Plečnikov osnutek kapelice na Vrhovcih. - **Tretji dan**, februar 1991.

¹⁶ Srbski petelini kikirikajo v cirilici prav tako kot latinski: KYKYPNKY = cucurucu.

¹⁷ Kot primer, kako je s številom, ki izhaja iz letnice, glej mojo razpravo Plečnikov prevod Balantičevih verzov o trohnečih vencih v gematrični jezik. - **Zbornik LŠA**, 1990.

¹⁸ Israel Regardie, **777 and Other Quabalist Writings of Aleister Crowley, Including Gematria and Sepher sephiroth**, Samuel Weiser, Inc., York Beach, Maine, 1983.

¹⁹ Kurent T., *The Gematrical Mesaaes in MELENCOLIA I* by Dürer. - Napisano za *Artibus et Historiae*, 1991.

²⁰ Število 237 je s svojimi zelo različnimi pomeni v Plečnikovi arhitekturi obravnavano v naslednjih mojih razpravah: Plečnik in genius loci. - **Zbornik LŠA**, 1981. * Grobovi Plečnikov: gematrična sporočila. - **Nova revija**, 75-76, 1988. * Molitve za umrle v Plečnikovih nosilih za krste na Žalah. - **Tretji dan**, november 1989 (skupaj s T. Cirnski). * Mačkov rotovž, Plečnikovo pismo, Gematrično čaranje. - Napisano za **Novo revijo**, januarja 1990. * **The Slovene Insurance House. Plečnik's Symbols**, Triglav, Ljubljana, 1990. * Plečnikova plošča: Vzajemna zavarovalnica 1900. - **Zbornik LŠA** 1990. * Vzajemna zavarovalnica = 237. - **Zbornik LŠA** 1990. * Plečnikova vrata v direktorsko krilo Vzajemne. - **Zbornik LŠA** 1990.

²¹ Psalm 137. Za Gallusa so tu angeli personifikacija zvezd.

²² Črka M se običajno opušča zaradi tesnega prostora za tekst, toda Gallus jo je opustil zato, da bi dobil iskano gematrično vsoto.

²³ Plato, **Timaeus**, 41 A.

²⁴ **Gerson als Pilger**. Nürnberg. Germanisches Nationalmuseum. (H 7481).

²⁵ Napis okrog ovalne Gallusove podobe je prav tak, vendar je pisan še po starem, z V namesto z U.

²⁶ cf. HM 45, **Clare vir**.

²⁷ "Gallusa je privlačilo tudi posnemanje živalskih glasov." (Cvetko D., **Jacobus Gallus**, Partizanska knjiga, 1984.) "Živalski svet je, predvsem s svojimi glasovi, razmeroma zgodaj postal za skladatelja izziv in vir ustvarjalnega navdiha." (Pokorn D., Živalske podobe v Gallusovih moralijah. - **Muzikološki zbornik**, XXI, Ljubljana, 1985.)

²⁸ Apostolska dela 8 : 37.

²⁹ Plato, **Critias**, 115 D - 116. Glej tudi moji razpravi: Atlantis after Critias. - **Živa antika, Antiquite vivante**, XXIX, št. 1, 1979. * Začetki proporcejskega reda. - **Sinteza**, št. 47-49, 1980, str. 132-135.

³⁰ Sovretov prevod. Glej knjigo **Predsokratiki**, Slovenska Matica, Ljubljana, 1946, V, 6. **Diels-Kranz, Fragmente der Vorsokratiker**.

³¹ Omahen J., **Izpoved**, CZ, Ljubljana, 1976, str. 76.

³² Cvetko D., **Jacobus Gallus**. - Partizanska knjiga, 1984 na str. 105 - 106, tudi 129.

³³ Iz predgovora na str. X v knjigi **Jacobus Gallus Carniolus Jacobus Handl) Harmoniae morales**, uredil in uvod napisal Dragotin Cvetko, Slovenska Matica, Ljubljana, 1966.

³⁴ Claudio Monteverdi, **Scherzi musicali**, 1607.

³⁵ Omahen J., **Izpoved**, CZ, Ljubljana, 1976, str. 76.

³⁶ Pokorn D., Živalske podobe v Gallusovih moralijah. - **Muzikološki zbornik**, XXI, Ljubljana, 1985.

³⁷ Ob balantičevem verzu "za listja smrt sta sreci občuljivi" (sonet Zadnji čas pred zimo), na primer, je Plečnik upodobil na Finžgarjevem svečniku tudi tri srčasto izoblikovane liste; ne dva, ampak tri, za Balantičevo, Finžgarjevo in svoje srce. (Glej mojo razpravo Plečnikova merska kompozicija: primerjava med Finžgarjevim svečnikom in litijskim spomenikom NOB. - V tisku za revijo **Borec**.) Ali pa Balantičevi verzi, katerih ključne besede so "Trohneče vence sem si strgal z glave" (Venec I) ali "golo truplo bom

prepustil sveti vodi" (Odpoved). Plečnik jih ni samo vgradil v gematrična števila, ampak jih je tudi stilizirano narisal (Kurent T., Plečnikov prevod iz Balantičevih verzov o trohnečih vencih v gematrični jezik. - Zbornik LŠA, 1990). Ali pa Plečnikova upodobitev rekla "kamen na kamen - palača, zrno do zrna - pogača, dinar na dinar - Vzajemna" na fasadi palače Vzajemne zavarovalnice (Kurent T., **Hiša slovenske zavarovalnice. Plečnikovi simboli**, Triglav, Ljubljana, 1990. Angleška izdaja: **The Slovene Insurance House. Plečnik's Symbols**, Triglav, Ljubljana, 1990).

³⁸ Na bakrorezu **MELENCOLIA I** vidimo upodobljeno samo Melanholijo kot črnega angela in različne predmete, ki so v zvezi z gematričnim tekstom. Gematrične ideje z besedo ponavljajo pri Dürerju zunanji videz. Podobno je tudi na lesorezu **Gerson als Pilger**, ki nosi ščit, posut z zvezdami, ki so "bogovi bogov".

³⁹ **Ecclesiae, Opus musicum III.**

⁴⁰ **Ad authorem, Opus musicum I.**

⁴¹ Bialostocki, Myth and Allegory in Dürer's Etchings and Engravings. - **The Messages of Images**, IRSA, Vienna, 1988.

⁴² Kurent, T., Gematrija na fasadi nunske cerkve v Ljubljani. - **Koledar 1991** Družbe sv. Mohorja v Celoveu. * Isti, Mačkov rotovž, Plečnikovo pismo. - **Katedra** (Maribor), april 1990.

Pisnik, prevajalec in urednik Milo Klopčič (1905 - 1987) je bil od leta 1929 do 1938 ljubljanski dopisnik slovenskega dnevnika Prosveta, ki je od leta 1916 izhajal v Chicago kot glasilo Slovenske narodne pospešne jednote. Leta 1931 je Milo Klopčičbral Ivana Moška članek o Adamičevi knjigi Dymamite, nato pa še kakšen zapis o nadaljnjem Adamičevemu delu (1). Na podlagi virov iz Prosvete je Klopčič objavil članek v Jutru (2), izrezek pa je poslal v pismom Adamiču.

Prvo Klopčičevo pismo

Milo Klopčič

Ljubljana, Križevniška 6.

Jugoslavija

Ljubljana, 11. aprila 1931

Cenjeni g. Adamič!

Opozarjen po Moškovem poročilu v Prosveti, sem napisal kratko poročilo za Kulturni pregled "Jutra" o Vaši najnovejši knjigi. Zol je redaktor krajšal glavne stavbe. Na moje upogorilo je o knjigi napisal daljše poročilo tudi kulturni urednik dnevnika "Jugoslovan" Ljudvik Mrzel (njegov pozivnikin je Frigid, od kod kratika "fri." pod poročilom), ki je znan novelist, ki obeta izmed mladih (po vseh krakih) največ. Zabeležil je knjigo tudi "Slovenec". Izrezke teh poročil vam prilagam v informacijah. Radi tega vam pišem tudi to-le pismo, da bi se ne poznava.

Zakaj je redaktor "Jutra" črtal mnogo stavkov v mojem poročilu? To je čisto osebna njegova odločba, to je čisto njegovo osebno razmerje do mladih literatov (člani se socialistič, kakršni sem jaz) in ljubeznivosti, ali kaj. Nič za to, ozadnje. Hvali sem samo opozoril našo kulturno javnost na ta dogodek. Ker dogodek mekatur je. Verjame mi, da mi ne gre to drugega, kot popraviti malo čisto greha, ki smo jih s svojo brečivčnostjo, s katero smo sprepletovali vse tisto, ki so se razgledali po sveta, počenjali vse dolgo leta. Samo hvala.

Nekaj bi se omenilo: dovolj bi bilo, če bi poslali po en izvod tudi našim glavnim literarnim revijam: Ljub. zborn. Dobra bi čista ter Svoboda, da bi poročili vnaj ter bi tako prešla knjiga v našo kulturno zgodovino, kar vsekakor mora. Poznam se v uredništvi in bi knjige lahko poslali tudi na moj naziv, in jaz jih izročim. Če ste mogoče to-le sami storili, potem mi tega mojega naziva ne štejte v to. In če mogoče pošljete tudi meni kaklo en izvod, bi vam bil svedec kvaležan.

Zate bi, da mi odgovorite in tako novejši stike. Čestitam vam in Vas iskreno pozdravljam.

Milo Klopčič

STIKI LOUISA ADAMIČA S SLOVENSKIMI KNJIŽEVNIKI IN POLITIKI

France Adamič

MILE KLOPČIČ IN LOUIS ADAMIČ

Pesnik, prevajalec in esejist Mile Klopčič (1905 - 1987) je bil od leta 1929 do 1938 ljubljanski dopisnik slovenskega dnevnika Prosveta, ki je od leta 1916 izhajal v Chicagu kot glasilo Slovenske narodne podporne jednote. Leta 1931 je Mile Klopčič bral Ivana Molka članek o Adamičevi knjigi Dynamite, nato pa še kakšen zapis o nadaljnjem Adamičevem delu (1). Na podlagi virov iz Prosvete je Klopčič objavil članek v Jutru (2), izrezek pa je poslal s pismom Adamiču.

Prvo Klopčičevo pismo

Mile Klopčič

Ljubljana, Križevniška 6.

Jugoslavija

Ljubljana, 11. aprila 1931

Cenjeni g. Adamič!

Opozorjen po Molkovem poročilu v Prosveti, sem napisal kratko poročilo za Kulturni pregled "Jutra" o Vaši najnovejši knjigi. Žal je urednik krajšal glavne stavke. Na moje opozorilo je o knjigi napisal daljše poročilo tudi kulturni urednik dnevnika "Jugoslovan" Ludvik Mrzel (njegov psevdonim je Frigid, odtod kratica "fri." pod poročilom), ki je znan novelist, ki obeta izmed mladih (po vseh kritikah) največ. Zabeležil je knjigo tudi "Slovenec". Izrezke teh poročil Vam prilagam v informacijo. Radi tega Vam pišem tudi to-le pismo, dasi se ne pozna.

Zakaj je urednik "Jutra" črtal mnogo stavkov v mojem poročilu? To je čisto osebna njegova zadeva, to je čisto njegovo osebno razmerje do mladih literatov (zlasti še socialnih, kakršen sem jaz) in ljubosumnosti, ali kaj. Nič za to, nazadnje. Hotel sem samo opozoriti našo kulturno javnost na ta dogodek. Ker dogodek vsekakor je. Verujte mi, da mi ne gre za drugega, kot popraviti malo tiste grehe, ki smo jih s svojo brezbriznostjo, s katero smo spregledovali vse tiste, ki so se raztepli po svetu, počenjali vsa dolga leta. Samo zato.

Nekaj bi še omenil: dobro bi bilo, če bi poslali po en izvod tudi našim glavnim literarnim revijam: Ljub. zvonu, Domu in svetu ter Svobodi, da bi poročali o njej ter bi tako prešla knjiga v našo kulturno zgodovino, kar vsekakor mora. Poznam se z uredniki in bi knjige lahko poslali tudi na moj naslov, in jaz jih izročim. Če ste mogoče to že sami storili, potem mi tega mojega nasveta ne štejte v zlo. In če mogoče pošljete tudi meni lahko en izvod, bi Vam bil seveda hvaležen.

Želel bi, da mi odgovorite in tako navežite stike. Čestitam Vam in Vas iskreno pozdravljam

Vaš

Mile Klopčič

Prvo Adamičevo pismo

Naslov: Louis Adamič
 c/o Maxim Lieber,
 55 W, 43 St.
 New York, N.Y.
 May 1, 1931

Cenjeni g. Klopčič -

Molek mi je poslal Vaše pismo in izrezke. Najlepša hvala. V posebnem zavitku Vam pošiljam 4 natisne moje knjige "Dynamite", katere izročite, prosim, kot najboljše veste. En natis je za Vas. Pošiljam Vam tudi nekaj povesti in člankov, ki sem jih priobčil tekom zadnjega leta v raznih revijah, in eno manjšo knjižico o velikem ameriškem poetu, Robinson Jeffers-u.

Bom Vam zelo hvaležen, ako bi dali knjigo in druge moje stvari kakemu človeku, ki razume angleško in je sposoben pisati kritiko.

Tu prilagam več kritičnih mnenj o moji knjigi. Sinclair Lewis (Nobel Prize) jo je hvalil. Knjiga bo izšla v Angliji to pomlad. Nekdo jo prestavlja na nemško - nekdo drugi na Japonsko!

Prosim, da mi pošljete vse kritike moje knjige -

Ne dajte nikomur moj naslov -

S spoštovanjem
 Louis Adamič

Adamič je nekaj let stanoval v enem izmed srednjih hotelov v New Yorku, pošto pa je dobival na dekliški naslov svoje (bodoče) žene Stelle Sanders, v tem primeru pa na naslov svojega poslovnega zastopnika Maxima Lieberja, ki je skrbel za pogodbe, dogovore in prodajo knjig. Adamič je vestno zbiral kritike, poročila, prikaze in druge zapise o svojih delih in javnem delovanju (3), zato se tudi Klopčiču priporoča, da mu pošlje kritike, ki bi izšle v Ljubljani.

Drugo Klopčičevo pismo

Dragi G. Adamič!

Vaše pismo z dne 1. maja sem prejel že 18. maja in danes sem prejel izrezek Vašega eseja iz Harperjevega magazina - dočim knjig še do danes nisem prejel, to pa radi tega, ker gredo taki paketi preko carinarnice in se tako pot zavleče. Radi tega Vam tudi nisem hotel pisati prej, da ne prejmem še knjig. Ker pa sem danes prejel že drugo Vaše pismo, se oglašam takoj s kratkim pismom. Več Vam bom pa napisal, ko prejmem knjige.

Prilagam Vam Vaše **prepise** ocen in poročil o Vaši knjigi, kakor ste želeli. Dal sem jih prepisat in prevest na slovenščino. Če hočete še ostale **izrezke** nazaj, mi sporočite in Vam jih takoj pošljem. Ta material bom dal na uporabo onim, ki bodo v vaših revijah pisali o Vaši knjigi, o čemer sem že govoril z uredniki in z zanimanjem pričakujejo, da knjige dospejo. Jaz sam bom ta mnenja objavil še v kakem časopisu. Zelo žal mi je, da ne znam angleški sam. In dvakrat škoda, da knjiga v slovenščini najbrže nikoli ne bo izšla. Toda če izide v nemščini, mi bo dostopna. Knjiga mora biti izredno pomembna zlasti za primerjavo evropskih in ameriških gibanj v množici. In če izide v nemščini, bom vsekakor ob tej priliki tudi sam napisal kaj več o njej.

Da ste priložili knjigam tudi nekaj svojih povesti, člankov in esej o Jeffersu, sem Vam že vnaprej hvaležen. Laže bo imeti popolno podobo o Vas in Vašem delu. In če spet kaj izdate, bi bil vesel, če mi take stvari določite. Ne gre radi mene osebno, marveč da imamo material o Vas, in jaz si štejem v dolžnost, da opozarjam tudi tu na Vaše delo.

Pred nekaj dnevi sem Vam poslal svoj prevod znane pesnitve ruskega pesnika Aleksandra Bloka "Dvanajst", ki je prva porevolucijska ruska lirika v našem jeziku. Žal pa nimam na razpolago svoje prve pesniške zbirke "Plamteči okovi", ki sem jo izdal v svojem 18. letu. Sicer je pa ta zbirka tako "mlada", da je danes take ne bi izdal, ker ne nudi moje prave podobe. Sicer pa sodelujem pri raznih revijah, nekatere stvari pa objavljam v ameriškem slovenskem tisku. Za "Mladinski list" v Chicagu pišem mladinske pesmi, ki jih mogoče kdaj opazite. V Amer. družinskem koledarju sem tudi že več stvari objavil.

Pri "Dvanajstih" Vas moram opozoriti, da so ilustracije slabo odtisnjene, kar je krivda tiskarne. Iz linoleja jih je izrezal Miha Maleš, iz mlade slov. slikarske generacije; tiskarna jih je nekoliko pokvarila.

Izdati nameravam svojih prevodov iz kitajske narodne lirike, seveda po nemških razlagah in prepenitvah. Če bom in kadar bom, Vam bom izvod poslal.

Upam, da ostaneva v stalnih stikih, to želim iz srca. Še lepše bi bilo, če bi kdaj prišli pogledat "staro kontro". Predlani je bil Perušek, lani Molek, in z obema smo v pogovorih pregnali mnoge ure.

Nimate nič takih namenov?

Ko prejmem Vaše knjige, Vam torej napišem še kaj.

Ljubljana, 6. junija 1931.

Pozdravlja Vas prav lepo

Vaš

Mile Klopčič

P.s. Urednik ilustriranega mesečnika "Ilustracije" me je prosil, če imam kako Vašo sliko, da bi jo objavili. Če Vam ni sitno, mi jo mogoče lahko določite? Redakcija želi.

Drugo Adamičevo pismo, ki ga omenja Klopčič, je najbrž izgubljeno. Mile Klopčič je menil, da knjiga "Dynamite" najbrž ne bo nikoli izšla v slovenščini; gmotne in politične razmere v času svetovne gospodarske krize in sestojanuarske diktature res niso bile ugodne, vendar pa je Olga Škerlj-Grahor začela knjigo prevajati, izšlo pa je nekaj krajših prizorov, med njimi Sacco in Vanzetti ter Tragedija na senenem trgu in rojstvo prvega maja. Na izdajo knjige je bilo treba čakati petdeset let: v prevodu Bogdana Gradišnika jo je izdala leta 1981 založba Borec, medtem ko je knjigo v hrvaščini izdala leta 1933 založba Binoza v prevodu dr. Branka Kojiča.

Tretje Adamičevo pismo

LOUIS ADAMIČ

c/o Maxim Lieber,

55 West 42nd St.

New York, N.J.

June 18, 1931

Cenjeni g. Klopčič!

Hvala za Vaše lepo pismo z dne 6. junija. Upam, da ste tudi dobili paket s knjigami. Ni treba vračati onih izrezkov. Tu Vam prilagam karikaturu in članek v nekem listu v državi Massachusetts, ki se tiče mojega zadnjega članka v Harper's Magazine-u. Nimam zdaj nobene slike o sebi, to se pravi fotografije. Mogoče bi "Ilustracija" natisnila to škico, ali pa ono, ki je na ovitku moje knjige.

Hvala za Vaš trud.

Prejel sem Vaš prevod "Dvanajst" -- hvala tudi za to. Je zelo lepa stvar. Vam bom hvaležen tudi za prevode iz kitajščine.

Vam bom poslal vse moje stvari, ko so natisnjene tukaj.

*Mi je zelo žal, da ne razumete angleški in da jaz tako težko pišem v slovenščini. Mogoče bom prišel pogledat v "staro kontro" drugo leto -- na jesen 1932. Zdaj pišem dolg roman, ki ga bom zval "Laughter in the Jungle" -- Smeh v džungli -- (Džungla je Amerika). Še enkrat, hvala za vse!
S pozdravom,*

Louis Adamič

Karikatura se nanaša na Adamičev članek "Tragic Towns of New York", ki je izšel v omenjenem magazinu maja 1931 in obravnava tragične dogodke in tragedije ljudi ob zapiranju rudnikov in zaradi brezposelnosti.

Tretje Klopčičevo pismo

Dragi g. Adamič!

Oprostite mi, da se Vam toliko časa ne oglasim. Imam namreč toliko dela, da res nisem utegnil pisati prej, dasi sem večkrat nameraval. Moral sem prevajati nekaj stvari za ljubljansko opero, za Chicaško Prosveto sem prevedel ruski roman Sejfuline "Virineja", pisati moram za več revij, pa še služba - pa mi res ni bilo mogoče pisati poprej.

Knjige in poslane magazine in drugo, kar ste mi poslali, sem pred kakimi tremi tedni v redu prejel. Naša carinarnica je namreč knjige poslala policiji v pregled, in ta je - po daljši zamudi - dovolila doposljanje na moj naslov. Od tod zakasnitev pošiljke. Za poslane stvari najlepša hvala! Prejel sem tudi druge pošiljke in danes sem prejel poslane "The Wasp" in drugo.

"Dinamit" sem izročil mesečnikoma "Ljubljanski zvon" ter "Dom in svet", ki bosta poročala o njem. Tudi ves material, ki ste mi ga poslali, sem jim dal na vpogled. Ko izidejo poročila, Vam seveda dopošljem!

V "Ilustraciji" je izšla Vaša slika v zadnji številki, ki sem Vam jo poslal. Dobili so jo menda od Vaših sorodnikov. Zdaj sem izročil "Ilustraciji" tudi od Vas meni poslano sliko, in napisal sem nekaj besed o Vas. Tudi to dopošljem, ko izide.

V "Koledarju Cankarjeve družbe za l. 1932 bom objavil Vaše "Prerojenje" (na mojo prošnjo je stvar prevedla kolegica Olga Škerlj), jaz pa napišem članek o Vas. Tisto, kar sem napisal v "Jutru" in drugod, je bilo le informativno kratko; za ta koledar pa poskusim napisati daljši članek in objaviti nekaj stavkov iz raznih kritik o Vašem "Dinamitu".

Vesel sem, da sva navezala medsebojne stike in želim, da jih obdrživa. Oglasite se kaj. In tudi jaz bom drugič napisal kaj več.

*Pozdravlja Vas srčno!
Vaš
Mile Klopčič*

Ljubljana, 11. avg. 1931.

O izidu knjige Dynamite sta objavila prikaze Ludvik Klakočer in Olga Škerlj (5), sliko Louisa Adamiča je Ilustraciji posredoval novinar Anton Podržaj, ki se je nekega pomladnega dne oglasil pri Adamičevi družini v Prapročah - na Blatu (6); črtica Prerojenje je izšla v Koledarju CD.

Četrto Adamičevo pismo

LOUIS ADAMIČ
1058 Morris Ave.,
New York, N.Y.

Nov. 30, 1931

Dragi g. Klopčič!

Hvala za vaše cenj. pismo in "Dom in svet". Zahvalim se tudi g. Klakočerju za članek. Upam, da Vas vse vidim, ko pridem v domovino -- mogoče v 1932.

Zanimalo Vas bo, da delam s Sinclair Lawis-om (Nobel Prize) na njegovem novem romanu kot ekspert na delavske razmere v Ameriki, o katerih on piše.

"Dynamite" bo prestavljen na hrvaško.

Pošljite mi karkoli hočete, zlasti povesti in članke, ki bi jih bilo mogoče prestaviti na angleško.

Vam dam moj novi naslov. Prosim, ne dajte ga nikomur tukaj, ker ljudje pridejo in tratijo moj čas. Upam, da razumete.

Moja nova knjiga Smeh v džungli (Laughing in the Jungle) je skoraj končana.

Oprostite, da pišem tako kratko. Ko je težko, izrazite se v slovenščini.

S spoštovanjem & pozdravi,
L.A.

Peto Adamičevo pismo

LOUIS ADAMIČ
New York, N.J., Dec. 11, 1931

Dragi g. Klopčič!

Hvala za Vaše pismo of 28. Xi.

Sem Vam že pisal, da sem prejel "Dom in svet" z oceno "Dynamite-a".

Me veseli, da bo "Zvon" natisnil prevod novele "The Enigma", in sem radoveden, kako bo prestava izgledala.

Da, "Dynamite" bo prestavljen na hrvaško. Mislim, da o tem sem Vam že pisal.

Hvala tudi za notico v "Jutru".

Nisem ničesar prevedel iz slovenščine zadnja leta. Ako hočete, pošljite mi "Šentpeter" in bomo videli, ako bo šlo v prestavi. ... Da, prestavil sem "Pod svobodnim solncem" že pred več leti -- nad 600 strani rokopisa -- pa ni založnika, ki bi knjigo natisnil in založil.

Sem hvaležen za Vašo sliko.

Lepe pozdrave,
Vaš
Louis Adamič

V Klopčičevi zapuščini ni njegovega pisma z 28. novembra 1931; to sklepava po tem, da je v gornjem pismu prvič omenjen Kozakov Šentpeter ter da bo v Zvonu izšla novela The Enigma. Poročilo o Adamičevem prevajanju del slovenskih pisateljev v angleščino je bilo objavljeno leta 1978 v Zborniku občine Grosuplje (7), o rokopisu povesti Pod svobodnim solncem pa so poročali časniki ob izidu prevoda Hlapca Jermeja (1926).

Peto Klopčičevo pismo

Ljubljana, 22.I.1932

Dragi g. Adamič!

Prejel sem Vaše pismo od 2. jan. t.l., v katerem mi sporočate zanimanje, ki ga ima zveza amer. javnih knjižnic za naše knjige. Takoj sem zbral cenike vseh naših glavnih založb ter Vam jih z isto pošto rekomandirano pošiljam. Pripomniti moram, da bo moj kolega zabeležil to stvar v "Jutru", ker je prvič zanimivo, da ta zveza pozna slovensko literaturo, drugič pa, da podobna iniciativa ne pride od nas, ampak od zunaj, kar je za nas spet znak zanikrnosti.

Obenem Vas prosim, da Zvezo opozorite, in ji zaradi stroškov pošiljanja priporočam, da vse knjige naroča le pri eni ljubljanski knjigarni. Toplo priporočam v tem "Knjigarno Tiskovne zadruga, Ljubljana", ki bo postregla kar najbolje, dala popust in tudi na željo sama sortirala knjige v skupine, kakor bodo želeli. Obrnejo lahko se nanjo angleško ali nemško.

Urednik "Ljubljanskega zvona" je za novelo "The Enigma" tako navdušen, da jo bo objavljaj v treh številkah. Obenem izide poročilo o Vaši knjigi. Prevedla in napisala ga je moja znanka, profesorica Olga Škerlj. Uredniku sem na prošnjo odstopil Vaš naslov, ker Vam namerava pisati sam in poslati bo tudi številko Zvona, kjer bodo tiskane Vaše stvari.

Glede Vašega mnenja, da je Vaša slovenščina slaba, Vam moram reči, da se motite. Tako čisto posabili, kakor si mislite, je res niste!

Uredništvo Zvona bo, mislim, še želelo kaj Vašega objaviti, in upam, da ne boste imeli nič proti, če jim kako stvar odstopim v prevod. Stvari, ki mi jih pošiljate, izročam vedno med ljudi, da berejo.

Oglasite se še kaj ob priložnosti!

Vas lepo pozdravlja
Vaš
Mile Klopčič

M.K.Ljubljana
Karlovška cesta 13.

Klopčič je posredoval med Adamičem in Ljubljanskim zvonom, ki ga je urejal Fran Albreht (1889-1963). Neposredni stiki Albrehta in Adamiča so vidni v njuni korespondenci, ki je objavljena na drugem mestu.

Šesto Klopčičevo pismo

Ljubljana, 19.febr.1932

Dragi g. Adamič!

Mislim, da ste med tem že prejeli Ljubljanski zvon s poročilom o "Dinamitu" in prevodom Vaše "Uganke". Te dni je izšla druga številka, in Vam jo urednik tudi pošilja.

V posebnem zavitku Vam pošiljam Kozakov roman "Šentpeter" ter Kranjčeve "Težake"; oboje mi je priskrbel za Vas prav rad pisatelj Kozak sam, s katerim sva govorila o Vas in o Vašem delu. Obe knjigi je izdala Tiskovna zadruga v Ljubljani, ki izdaja tudi mesečnik "Ljubljanski zvon, ki je je dokaj svobodna literarna tribuna, v kateri sodelujejo lahko tudi levičarji z leposlovjem, članki in eseji. Zato je tudi čisto prav, da ste želeli objavo "Uganke" v Ljubljanskem zvonu, ker Vam je ta revija vsekakor bližja od "Dom in sveta", ki jo izdaja Katoliško tiskovno društvo. Sicer Vam pa o tej čudni delitvi literarnega dela pri nas napišemo na željo kdaj drugič obširneje. Če Vas seveda zanima.

Pisatelj Juš Kozak je član odbora, ki ureja knjižne izdaje Tiskovne zadruga in je letos pri tej založbi začel izdajati tudi ciklus knjig pod naslovom "Slovenske poti", katerih prva knjiga so "Težaki". Kakšen je cilj te knjižne zbirke, Vam pove že prospekt, ki Vam ga tudi prilagam. Zbirko

ureja Juš Kozak, ki bi prav rad uvrstil med svoje sotrudnike tudi Vas s kakšnim delom, ki bi ga prihodnje leto izdal v knjigi. O tem Vam bo pisal sam.

Prevesti in izdati Vaše novele, posebno tiste, v katerih opisujete svoja srečavanja z našimi ljudmi in njihovimi usodami v USA-to bi bil poseben literaren donos k naši narodni zgodovini. Ali pa če bi napisali o tej stvari daljši esej. (Saj pišete zdaj zgodovino slovenskih "salunov", kaj ne?) Ali pa eseji ali intervjuji z ameriškimi pisatelji itd.

Ob priložnosti Vam spet kaj napišem, pa Vam tedaj mogoče še obširneje razložim te želje, ki niso samo moje.

Pozdravlja vas Vaš
Mile Klopčič

Obrnite!

P.S.

J.Kozak je napisal pismo in Vam ga kar prilagam. Zelo želi, da mu kmalu odgovorite. Njegov naslov:

prof.Juš Kozak,
Ljubljana
Poljanski nasip 14.stop.VII/2

Sicer ga je pa sam navedel.

Pozdravlja
Mile Klopčič

Z gornjim pismom je Mile Klopčič povezal Juša Kozaka z Adamičem. Ta povezava je bila odločilnega pomena, da se je slovenska kulturna javnost spoznavala z Adamičevimi deli. The Enigma je prvič izšla v ZDA leta 1930, njen prevod kot Uganka pa v Ljubljani leta 1932 (8).

Šesto Adamičevo pismo

LOUIS ADAMIČ
1058 Morris Ave., New York,
March 2, 1932

Dragi g. Klopčič!

Hvala lepa za Vaše zadnje pismo in priloženo pismo gospoda Kozaka, kateremu takoj odgovarjam. Nisem še prejel "Šentpeter" in "Težake", pa menda bom kmalu.

Kot sem omenil v mojem pismu gospodu Kozaku, bom najbrže prišel na daljši obisk v domovino tekom tega leta; mogoče v maju ali juniju, ako gre vse po sreči. Mogoče se bom nastanil za par tednov ali mesecev v Ljubljani. Tako bomo imeli priložnost, da se seznanimo. ... Bom vedel zagotovo v kakih šestih tednih.

Moja nova knjiga, ki ni roman, pač pa nekaka avtobiografija, bo izšla tega meseca. Vam bom poslal nekaj odtisov.

Do svidenja in s pozdravi!

L.A.

Sedmo Klopčičevo pismo

Ljubljana, 26. feb. 1932

Dragi g. Adamič!

Vaše pismo od 9. febr. prejel in prav tako tudi kopijo pisma uredniku Zvona. Hvala lepa. Čudil sem se, da ste mi četrtnino honorarja določili, česar res ne bi bilo treba. Razumem Vašo ljubeznivost in se Vam zato prav lepo zahvaljujem. Da ste prevajalki nakazali 50 %, je čisto v redu. Mi sicer nimamo za to nikakega pravila, prevajalka je seveda zadovoljna. Glede tega torej nič premišljevanja. V redu je.

Da imate brata na gimnaziji, mi je povedal tudi prof. Kozak, ki je na II. drž. gimnaziji profesor. Ko sva zadnjič govorila in je videl Vašo sliko, je takoj dejal, da je njegov učenec maturant najbrž Vaš brat. Zelo ga je pohvalil.

Glede Kozaka Vas bo gotovo interesiralo, če povem, da je eden naših najboljših prozaistov in da je poleg "Šentpetra" (Poleg pod svobodnim soncem edini naš veliki tekst) napisal tudi povesti "Beli macesen", "Lectov grad", "Tuja žena", "Rdeče lise" itd. "Šentpeter" je izhajal dve leti in pol v "Zvonu". Pa ne samo kot literat, tudi drugače je Kozak človek, kakršnih je med našimi intelektualci malo.

On bi bil zelo vesel, če bi postali sotrudnik "Slovenskih poti" in napisali za to serijo kako knjižico. Saj imamo pri nas tako malo razprav n.pr. o Slovencih v USA in o njihovem delu ter življenju, ali o ameriški literaturi in pisateljih. Sicer pa se o vsem tem domenita s Kozakom samim, ko mu odgovorite, ali načelno ste pripravljeni sodelovati. Ali odgovorite direktno njemu ali pa priložite pismu meni in mu jaz izročim; pišete pa lahko slovensko ali angleško.

Prof. Kozak je zainteresiral Tiskovno zadrugo tudi za Vašo novo knjigo "Smeh v džungli" ter bodo o tem govorili na prvi seji. To Vam sporočam, da veste in da lahko računate s tem, da prihaja Tiskovna zadruga prva v poštev glede izdaje eventualnega prevoda kateregakoli Vašega dela. Če se boste Vi seveda strinjali s tem in če se dogovorite z njimi. Kakor hitro prejmem "Smeh v džungli", jim ga bom izročil v pregled! (Oprostite kratki pripombi: na vsak zavitek knjig zapišite "Tiskovina", ker gre sicer na carino, kjer pošiljko dolgo zadržujejo. Če so knjige velike, pošljite po dve v enem zavitku.)

Mislím, da me v vsem razumete. Pišem naglo in nekoliko neurejeno.

Hvala še enkrat za vse!

Vas lepo pozdravlja Vaš
Mile Klopčič

Klopčič omenja Adamičevo pismo z dne 9. februarja. Tega pisma ni v Klopčičevi zapuščini. Louis je del ali celoten honorar za prevode v slovenščino (in hrvaščino) nakazoval materi Ani Adamič v Spodnje Blato. Knjigo Smeh v džungli je v prevodu Stanka Lebna izdala Tiskovna zadruga (1933), v hrvaščini v prevodu dr. Branka Kojiča, založba Binoza v Zagrebu (1933), isti prevod v cirilici pa Seljačka knjiga v Sarajevu (1932).

Sedmo Adamičevo pismo

LOUIS ADAMIČ
1058 Morris Ave.,
New York, N.Y.,
March 4, 1932

Dragi g. Klopčič!

V posebnem zavitku Vam pošiljam 3 natise moje nove knjige, "Laughing in the Jungle" (Smeh v džungli), ki izide 23ega tega meseca, v založbi Harper Bros., New York. Tukaj prilagam

tri kopije pisma, katerega, prosim, dajte onim kritikom, ki bodo mogoče ocenili knjigo v slovenskih revijah. Ko bodo ocene te knjige izšle v ameriških listih in revijah, Vam bom poročil.

Menda ste dobili pismo, v katerem poročam, da bom najbrže prišel v domovino v maju ali juniju.

Prejel sem "Šentpeter" in "Težake." Hvala lepa. Jih bom čital takoj, ko imam malo časa.

S pozdravi!

Louis Adamič

V tem času se je Adamič resno pripravljaj na obisk stere domovine, čakal je le na odločitev Guggenheimove ustanove, ki mu je podelila literarno nagrado za knjigo Smech v džungli. Zato je verjetno dopisovanje med Adamičem in Klopčičem prenehalo. Prve dni maja 1932 sta se Louis in Stella vkrcala na ladjo Saturnia; z ladje je Louis poslal materi Ani in Miletu Klopčiču telegram, da bo 14. maja dopoldne v hotelu Metropol v Ljubljani, kjer se bo srečal z bratoma in Klopčičem, ki je pripravil sestanek z vodilnimi člani Društva slovenskih pisateljev. Zaradi osebnih stikov sta Klopčič in Adamič omejila oziroma začasno prekinila dopisovanje. (9) Po časovnem zaporedju so ohranjeni še dve Adamičevi in tri Klopčičeva pisma.

Osmo Adamičevo pismo

Na vlaku v Beograd,
23. maja (1932).

Dragi Mile!

Srčna hvala za vse Tvoje prijaznosti in trude, ki so bili -- se mi prav gotovo zdi -- bolj prijateljski kot "impresio"-ški. (To je okorno, pa boš morda že pogruntal, kaj hočem reči.)

Jaz se vrnem v Ljubljano v ponedeljek.

V ponedeljek zvečer gremo k Albrechtovim, v torek zvečer menda bo Pen večer. Potem menda bomo pa prosti. Izvoli v torek ali sredo popoldne, da Te in Tvojo gospo obiščemo v Šiški.

Jaz bi rad rezerviral četrtek in petek za intervju z Mrzelom. Prosim, sporoči mu to.

Potem pa moram bežati od Vas predobrih, prijaznih ljudi.

Ako mogoče, prosim govori s Kozakom in Lebnom glede prevoda "Laughing in the Jungle" na slovensko. Jaz bi se rad zagotovo pogodil ž njim in Tiskovno zadrugo, predno grem na Gorenjsko.

Predno grem na Gorenjsko, bi tudi rad vedel, koliko iztisov angleških "Laughing in the Jungle" in "Dynamite" bi rada imela knjigarna Tiskovne zadruge, tako da jim jih lahko preskrbim.

Vlak se trese in je težko pisati.

Sem zelo srečen, da je Župančič pel!

Se vidimo drugi teden.

Zdravo!

Louis Adamič

Naslednjega dne po obisku nekaterih članov Pen kluba v Prapročah sta Louis in Stella z nočnim vlakom dne 23. maja potovala v Beograd z namenom, da bi se osebno priglasila na Veleposlaništvo ZDA v Jugoslaviji, obiskala pa sta tudi nekatere že znane prijatelje in navezala nove stike. V pismu omenja, "da je Župančič pel", namreč prejšnjega dne v Prapročah (10).

Osmo Klopčičevo pismo

Ljubljana, 27. junija 1932.

Dragi Louis!

Točno pred tednom dni sem prejel obe zbirki Hughesa in Cullena ter Covarrubiasovo zbirko slik. Za to uslugo prav lepa hvala Tebi in Stelli. Da Ti odgovarjam šele zdaj, to zaradi tega, ker sem Ti hotel obenem poslati že teh-le nekaj prevodov, da mi poveš svoje mnenje.

Z gdčno Škerlovo sva prebrala nekaj Hughesovih pesmi, in bogme, kar čudil sem se njih lepoti in sili. Žal, da sem moral prevesti le dve njegovi, kar za eno številko Zvona in v tej naglici ne gre več kot kakih pet pesmi. Še prav hiteti sem moral. Hotel pa sem vsaj po eno Cullenovo, McKay Hughesa in eno Brownovo, ki si mi jo Ti dobesedno prevedel. Pripisal sem tu kratko beležko. Pošiljam Ti kopijo in prosim in želim, da mi ob njih vrnitvi poveš svoje mnenje. Prevajati jih je težko zaradi silne zgoščenosti izražanja, nekaterih se pa res ne da. (Opazil sem n.pr., da ima neka Cullenova pesem v originalu tri kitice, v nemškem prevodu pa kar šest!). Skušal sem ohraniti ritem in formo, kolikor le mogoče. Kot prepesnitve so gotovo kolikor toliko dobre.

Žal mi je pa zelo, da ne znam angleški in še trdneje sem sklenil, da se začnem učiti, kakor hitro bom le utegnil, ker imam zdaj drugega dela polno. Med drugim prevajam zdaj tudi - Cankarja, namreč nemško *opero*, napisano po nemškem prevodu Hlapca Jerneja. Precej sitno delo, ker se moram držati po možnosti Cankarjevega originalnega teksta in muzike.

Covarrubiasa sem po par slikah-reprodukcijah spoznal baš teden dni pred prejemanjem Tvoje knjige. V neki nemški ilustraciji sem naletel nanjo in napravil je name močan vtisk. Ta knjiga pa kaže res vsega mojstra. Pokazal sem jo že mnogim in vsi so navdušeni. Obdržim jo še nekaj časa in pokažem še komu.

Glede Tvojega vprašanja zaradi nenavadne vljudnosti in opravičevanja Ti pa prihodnjič napišem kaj ali pa se ob priliki pogovoriva. Mi sami tega prav za prav ne opazimo, deloma pa je to obzirnost in za nas naturen uvod v pogovor. Sicer boš pa opazil to v vsej Evropi, ki se ji ne mudi tako zelo, kot se mudi menda Ameriki. Pa o tem drugič kaj več.

Škoda, da imata vreme tako slabo. Danes se je nekam zvedrilo in toplo je postalo, a če ostane pri tem muhastem vremenu, res ne bo nič poletja. Mislim pa, da delaš dobro in lahko.

V Slovincu je izšel Tvoj članek o pogovorih s potniki na ladji. Ga smem prepisati za Prosveto? Zanimivo je. Sicer bi bil pa Molek gotovo vesel, če mu sam pošlješ kakšen dopis o svojih vtisih tu za Prosveto. Pa najbrž nimaš časa, kaj ne?

"Cankarjeva družba" izda letos Molkovo povest "Dva svetova", drugo njegovo originalno leposlovno delo v knjigi. Molka imam zelo rad in zelo ga cenim.

Najlepše pozdrave Tebi in Stelli od mene in Marte

Tvoj
Mile

Klopčičevo pismo je bilo poslano na naslov v Hotelu sv. Janez v Bohinju. Zaradi slabega vremena, ki ga Klopčič v svojem pismu omenja, sta se Adamiča prve dni avgusta preselila v Rogaško Slatino (11). Nekaj Klopčičevih in Adamičevih pisem ni ohranjenih, zato manjkajo vsebinske povezave med pismi. Objavljamo pač tisto korespondenco, ki je ohranjena.

Deveto Klopčičevo pismo

Ljubljana, 14. julija 1932.

Dragi Louis!

Tistega, zaradi česar se nekako opravičuješ v pismu, ki sem ga danes prejel, nisem opazil. Vem, kako je človek zbit, če dela in ni v redu.

S pismom vred Ti pošiljam tudi "Kresnice", ki Te bodo mogoče zanimale. Naj povem pri tem nekaj besed, ki Te bodo mogoče zanimale: Založba "Mladinska Matica" je bila ustanovljena od učiteljske organizacije. Izdaja v šolskem letu 8 števil mesečnika za šolsko mladino ter h koncu šolskega leta - torej za počitnice - štiri knjige (od teh je ena vsakoletni zbornik Kresnice), mladinske. Naklada je znašala že 30.000 izvodov, zdaj znaša okrog 20.000 (Zato je naročnina nizka: za revijo in vse štiri knjige letno skupaj okrog 30 Din!) (Mladinska literatura je redko kje tako zelo razvita kot pri nas. Najboljši naši pesniki so pisali tudi za mladino (France Levstik, Župančič).

Sploh bi bilo mogoče zanimivo, če bi recimo napisal članek o našem tisku, ki je za tako majhen narod res izredno razvit. Družb, kakršna je bila poprej samo Mohorjeva, imamo zdaj okrog šest. In te razpošljejo svojim članom letno gotovo nad 100.000 izvodov knjig! Če bi te zanimalo, se ob priliki pogovoriva o tem.

Drugo: spomnil sem se, da je pred dvema letoma obiskal Ameriko ljubljanski profesor dr. Brežnik, in sicer s pomočjo Carnegieve ustanove. O tem svojem po potovanju je napisal knjigo, ki Ti jo tudi pošiljam, ker Te bo - če že ne zanimala - pa vsaj ... zabavala!! In mogoče napišeš kaj o tem, kako popotnik Carnegieve ustanove lepo gleda Ameriko. Knjigo kar obdrži, jaz imam svojo.

Prilagam tudi iztrizek neke svoje pesmi od lani. Bila je od Mladinske Matice nagrajena kot najboljša in objavljena v lanskih "Kresnicah". Jaz Ti pošiljam izrezek ponatisa v Jutru. To kar mimogrede, ker imam baš pri rokah.

Na "Slovenske poti" sem naročen, zato Ti hvala za prijazno ponudbo. A Molka bo zanimalo in gotovo mu jo pošlješ. Njegova knjiga izide začetkom oktobra. Priskrbim Ti izvod takoj, ko izide. Naslov: "Dva svetova". Te dni je šel rokopis v tiskarno.

Kar se tiče Trbovelj: jaz sem Te že kmalu po prihodu vabil, da bi šla kdaj v rudarske revirje. Center premogovne industrije v državi sploh je trboveljski revir; glavni kraji: Zagorje, Trbovlje in Hrastnik - trije sosedni kraji ob Savi. Jaz sem v Zagorju doma in tja Te spremim lahko sam ter Te seznanim z ljudmi in razmerami. Za Trbovlje - največji premogovni rudnik v državi - povprašam Mrzela, ki je od tam doma. Sta pa ta dva kraja blizu, da si jih lahko v enem dnevu ogledaš v glavnem. Mogoče se domenimo, kadar se boš vračal in Rogaške Slatine proti Ljubljani, bi se lahko mimogrede oglasil v teh krajih. Jaz bi Te lahko tamkaj počakal, v Zagorju - prav rad bi Te seznanil z mojnimi starši in oče Ti lahko marsikaj pove. V Zagorju je tudi sedež rudarske sindikalne organizacije; njen tajnik, moj znanec, bi Ti dal lahko kake podatke in bi naju spremil mogoče v Trbovlje. Tako sva storila tudi z Molkom, ko je bil pred dvema letoma tu.

O položaju zaposlenih in nezaposlenih Ti pošljem nekaj gradiva, ki ga je izdala Delavska zbornica (- po zakonu ustanovljena ustanova, ki posreduje med podjetniki in delavci ter vodi statistiko) in en moj statistični članek o stanju brezposlenosti v Jugoslaviji - če Te zanima in če potrebuješ. Če želiš, pošljem takoj!

Blizu Rogaške Slatine je vas Sv. Križ. Tam je steklarna. Če Te zanima težki položaj steklarjev, stopi tja na sprehod, pa poišči mojega prijatelja Bena Jugovarja; mlad fant, in razumen. Lahko Ti kaj razloži. Steklarji so pred leti imeli imenitne plače, najbolj plačani delavci - a sedaj? Če Te zanima, poišči tega mojega prijatelja. Vprašaj koga pri steklarskih hišah, pa Ti ga pokličejo, spremil Te bo, pa ga izprašaj, kako in kaj. To sem se spomnil mimogrede, pa sem kar napisal (Pri teh steklarnah je zanimiv reakcionarni način izplačevanja plač!).

Glede obiska Trbovelj sporoči, kdaj bi nameraval.

Lepe pozdrave Tebi in Stelli
Tvoj
Mile

Klopčič si je zelo prizadeval, da bi Adamiča poučil o družbenih in kulturnih razmerah v Sloveniji in navezal stike z vsemi družbenim krogi, tudi z levico /12).

Adamič se je v Rogaški Slatini srečal z mnogimi javnimi delavci, med njim so bili Ivan Hribar, Beno Jugovar ter Boris in France Kidrič (13). Tri jesenske mesece sta Louis in Stella

prebila v Dubrovniku; med korespondenco z Miletom je ohranjena samo dopisnica z naslednjo vsebino:

*Pension Miramar, Dubrovnik,
Aug. 28. 1932*

Dragi Mile: Samo par vrstic, da Ti dam moj novi naslov. Najbrže bom tukaj do konca novembra, dokler ne izvršim romana.

Oni članek o moji vrnitvi v domovino bi izšel v Ameriki v Harper's Magazine.

Me bo veselilo, ako slišim od Tebe od časa do časa.

Iskrene pozdrave Tebi in Marti od Stelle in mene.

Louis Adamic

Deseto Klopčičevo pismo

Ljubljana, 5. decembra 1932

Dragi Louis!

In spet se moram opravičevati, da tako dolgo molčim. Ne zameri mi, pripravljaj sem se, a šele danes res lotil pisanja.

Vprašuješ zaradi Zvona, pa naj Ti najprej o tem na kratko referiram. V glavnem je ta spor moral nekega dne priti na dan. Lastniki Zvona so Jutrovci, režimovci. Urednik in glavni sotrudniki pa so bolj ali manj različni od lastnikov. Lastniki kot režimovci pač po režimsko gledajo na narodnostne probleme, ki so v Jugoslaviji, sotrudniki Zvona pa gledajo na to drugače. Že pri Vidmarjevi knjižici so si prišli lastniki in uredniki navzkriž. A se je pogladilo, ker so si v marsičem podobni.

Ko pa je Župančič napisal članek "Adamič in slovenstvo", se je mimogrede dotaknil tudi narodnostnega problema ter zapisal nekaj stvari tako, da je bilo lastnikom-Jutrovcem všeč. Takoj so izbrali Župančičev članek ter v uvodniku "Jutra" aplavdirali Župančiču ter s to veliko avtoriteto napadli Vidmarja in druge. Začela se je debata in polemika, ki si jo gotovo vsaj deloma zasledoval. So pa Župančičeve besede v tem času res deloma tako narobe, da jih bo težko kdaj popravil. Jasno, da je s tem dobil madež tudi Zvon sam.

In - prav za prav Zvonu v prid - so Leben, Ferdo Kozak in Vidmar napisali tri članke proti Župančičevim mislim. Lastniki pa teh člankov niso dovolili tiskati. (Kar je spet razumljivo: lastniki si pač težko pustijo pljuvati v obraz iz svoje revije in na svoje stroške!) Urednik je vztrajal na tem, da članki morajo iziti, sicer oktobrske številke Zvona ne uredi in ne izda. Lastniki so potem predlagali, da naj članki izidejo, a takoj poleg njih naj izidejo trije članki proti, trije demantiji. Urednik se je temu uprl. In tako je Albrecht odložil redakcijo, ker nima več garancije za svobodno urejanje, Leben, Vidmar in F. Kozak pa so sporočili uredniku, da ne bodo več sodelovali v Zvonu. Z njimi se bo sodaliriziralo gotovo še več drugih sotrudnikov. Jaz sam sem tudi zahteval nekaj rokopisov pesmi nazaj in bom počakal, da vidim, kako se zadeva uredi.

Lastniki pa iščejo novega urednika oziroma tri urednike. Polno je kombinacij, a katera bo obveljala, še ni znano. Gotovo je le toliko, da bo zadnje tri številke tega leta uredil Gspan in bodo izšle v enem snopiču. Kdo bo od novega leta dalje urednik, ni določeno. Govori se o "triumviratu" Gspan-Borko-Seliškar: Borko je Jutrov urednik, in če pride on v uredništvo, bo vodil on. Potem lahko vemo, kakšno linijo bo vodil Zvon. Doslej sicer Zvon tudi ni bil enotno urejevan, vseppek so se menjavala imena, vse smeri so bile lahko zastopane, vsak je lahko prišel v revijo. Jaz sam sem malo sodeloval v Zvonu, a zmerom sem se počutil samo kot gost. Najbrž pa postane Zvon prihodnje leto tak, da ne bom maral biti niti gost.

Sicer pa Ti v pismu vseh podrobnosti ne morem opisati. Preveč jih je, precej je med njimi malenkostnih stvari. Spor je prišel ob vzroku, ki ni bogve kako važen, a slej ko prej so sotrudniki

morali priti navzkriž z lastniki, ki so že nekaj let gledali nejevoljno na Zvon, ki je postajal z nekaterimi članki aktualen in nasproten naziranju lastnikov.

Ko se vidiva, Ti utegnem laže pojasniti stvari. Jaz stojim ob strani, gledam, in včasih se nasmehnem ...

Molkovo knjigo sem Ti poslal po Molkovi želji. Na njegovo besedo mi je založba odstopila izvod. Kako se Ti zdi? Po svoji referativnosti je knjiga gotovo za nas precejšnje važnosti. Mogoče jo prebereš in mi napišeš potem kratko poročilce o knjigi, čeprav angleško? Razmere, ki jih slika knjiga, poznaš dobro. Če imaš seveda čas in če hočeš. Omenjam le mimogrede.

Kako napreduješ z romanom? Boš kmalu gotov? In kdaj misliš priti spet v Ljubljano?

Še nekaj sem Te mislil prositi: bi Ti lahko naročil Binozi, naj mi pošlje Smjeh v oceno oziroma v poročilo? (Če Ti ni nerodno?) Rad bi knjigo imel in bral. Obenem bi s tem imel vse Tvoje knjige. Naročil bi jo, pa je ne morem, verjemi. Prosveta mi je znižala plačo: odpadlo je 10 dol za Mlad. list vsak mesec. To se pozna. Zato moram delati na vso moč in zato mi manjka casa.

Drugače dobro in Vaju oba lepo pozdravljava!

Mile

Zadnje ohranjeno Klopčičevo pismo je bilo verjetno poslano na gornji naslov v Dubrovniku, kjer sta Stella in Louis bivala do srede decembra. V pismu pojasnjuje Klopčič ozadje spora med lastniki in sodelavci revije Ljubljanski zvon zaradi Župančičevega članka Adamič in slovenstvo(13). Ko je leta 1934 izšla v ZDA Adamičeva knjiga Vrnitev v rodni kraj in knjige Boj, je večina desničarskih ter režimu vdanih časnikov ostro napadla avtorja, zlasti zaradi člankov, ki so obravnavali diktaturo kralja Aleksandra in nečloveške postopke in mučenje političnih jetnikov. Zaradi gonje so bili mnogi Louisovi prijatelji prestrašeni, ker je policija nadzirala dopisovanje. Zato je tudi korespondenca v drugi polovici tridesetih let prenehala, saj so celo nekateri prijatelji Adamiču zamerili, ker je napadel režim in negativno prikazal Viteškega kralja. Mile Klopčič je šele po vojni, dne 3. decembra 1948, pisal prvo pismo, ohranjeno pa je samo še naslednje

Zadnje Adamičevo pismo

*Louis Adamic Milford New Jersey
December 15, 1948*

Dragi Mile!

Tvoje pismo 3.XII me je zelo razveselilo. Seveda ni bilo nikoli nobene zamere na naši strani; upam, da ni bilo nikoli nobene na vaši. Vzroki, da nisem pisal, so isti pri meni kot pri Tebi: zadnja leta sem bil nečloveško zaposlen! Vprašal sem večkrat po Tebi in ljudje, ki so prihajali sem v stiku z Združenimi narodi, so mi povedali o Tebi in Tvojem delu.

Ne bom poskušal povedati pismeno, kaj je bilo tukaj z nami in z menoj osebno in kot s pisateljem itd. Ravno te dni sem se definitivno odločil, da tekom prihodnjega meseca odpotujem v Evropo na daljši obisk. Pridem sam, ker eden naju mora biti doma; tudi stroški za oba bi bili preveliki. Približni dan prihoda boš izvedel na en ali drugi način. Ostal bom v J. najmanj 2 meseca. Torej bo prilike, da se pogovorimo. A skoraj bojim se tega obiska. Sem silno truden; treba bo kakšnega počitka. Upam, da ne bo preveč ceremonij itd. Rad bi to: da pridem, da gledam in poslušam in da se učim - da dobim celo sliko te vaše velike stvari.

Stella je bila tudi silno vesela Tvojega pisma. Spominja se vas vseh skoro boljše kot jaz. Ako imate nujno potrebo za kako malenkost, ki jo jaz lahko prinesem ako tudi pridem z avionom,

prosim sporoči takoj. In oprosti temu pismu - moji slovenščini, mojemu tipkanju, ker celo moji prsti so naučeni na angl. jezik.

Dosvidenja -- mogoče tekom februarja, mogoče še prej. Pozdrave vam vsem!

*Tvoj.
Louis*

VIRI IN OPOMBE

1. Louis Adamič, Simpozij. Ljubljana 1981, 258; - Prvi zapis o Adamiču je objavil Josip Vidmar v *Jutru*, 19. septembra 1926 s kritiko prevoda Cankarjevega Hlapca Jerneja.
2. Mile Klopčič, Veliko književno delo Ameriškega Slovenca. *Jutro*, XII, 1931, 6; - Ludvik Mrzel, Slovenec - ameriški pisatelj, Jugoslovan, II, 83, 1931, 7.
3. Miha Glavan, Adamičeva zapuščina v Narodni in univerzitetni knjižnici v Ljubljani. Zbornik občine Grosuplje 13, 1984, 118.
4. Sacco in Vanzetti. Književnost, I, 1933, 206-214.
5. Tragedija na Senenem trgu in rojstvo Prvega maja. Delo 1956, 106, 15; - Dinamit. Ljubljana, Borec 1983, 51-61.
5. Klakočar, L., Dynamite. Dom in svet 1931, 410-413; - Olga Škerlj, Louis Adamič. Ljubljanski zvon, 1931, 52, 57-62.
6. Slika Louisa Adamiča je izšla v *Ilustracijah*, 7, 1931, 223.
7. Zbornik občine Grosuplje, 10, 1978, 215-230 (Christian-Kurent).
8. Uganka. Ljubljanski zvon 1932, januar 14-18, februar 66-71 in marec 136-144.
9. Simpozij 1981, 259-260; - Spomini in pričevanja 1983, 46-47.
10. Vrnitev 1962, 38-39; - Simpozij 1981, 261.
11. Spomini in pričevanja. PZ 1983, 54-56.
12. Simpozij 1981, 261-263.
13. Simpozij 1981, 108; - Zbornik občine Grosuplje 13, 1984, 93. Vsa Klopčičeva in Adamičeva pisma so v Zapuščini Louisa Adamiča v NUK.

NOVE ORGLE V STIŠKI BAZILIKI

*Edo Škulj**

V nedeljo, 15. julija 1990, je v sklopu praznovanj ob 900-letnici rojstva sv. Bernarda ljubljanski generalni vikar, škof Jožef Kvas, blagoslovil nove orgle v stiški baziliki ob asistenci opata dr. Antona Nadraha in stiškega župnika, p. Janeza Novaka, ki je bil duša vsega podviga. Orgle je predstavil prof. Tone Potočnik iz Rima.

Sedanje orgle niso prve v tej cerkvi, zato je prav, da bežno pogledamo bogato zgodovino - tudi orglarsko - stiškega samostana, kjer se je zvrstilo troje orgel na glavnem koru in vsaj še tri druga glasbila.

"Fallerjeve" orgle. Samostanska cerkev Žalostne Matere Božje v Stični ima nad glavnim vhodom veliko emporo, ki je bila zgrajena ob prvi barokizaciji cerkve za časa opata Reinprechta (1603-1626). Na to emporo je postavil prve orgle neznan orglar za časa opata Weinzerla (1644-1660), o čemer poroča P. Pucelj v svoji Idiographii. Možno je, da je bil ta orglar Tomaž Krek, orglarski mojster v Ljubljani, ki je zanesljivo deloval v letih 1640-1650, ko je med drugim popravljajal stolniške in naredil prejšnje orgle v Crngrobu.

Stiški fond v Arhivu Slovenije hrani pogodbo, ki je bila 24. februarja 1697, za časa opata Gallenfelsa (1688-1719), sklenjena med stiškim samostanom in Janezom Fallerjem, "burger und Orgell Macher". Začetek prve točke pogodbe se glasi: "Erstens obligiert sich herr Johan Fähler bey der grossen Orgl." Hitro branje tega stavka je zavedlo Metoda Mikuža, da je zapisal o opatu Gallenfelsu: "L. 1697. je pri orglarskem mojstru Janezu Fälleru naročil velike orgle."¹ Za njim je povzel isto trditev Jože Gregorič.² V resnici pa se je Faller (lastnoročni podpis je brez preglasa) s pogodbo zavezal, da bo pri velikih orglah naredil novo pedalno sapnico, novo pedalno klaviaturo in nove pedalne piščali, in sicer: portuna, octav portuna in superportuna. To bi pomenilo, da je naredil tri lesene in odprte registre, in sicer 16-, 8- in 4-čveljski register. Po vsej verjetnosti je popravil ali morda celo naredil nov pedal za orgle opata Weinzerla. Tako je možno, da je Faller popravljajal Krekove orgle. Takoj se postavi vprašanje, zakaj so bili potrebni obnove le registri oziroma elementi v pedalu. Možno je, da prvotne orgle pedala sploh niso imele. Vendar so morale biti zelo velike, da jim je pristojal tako močan pedal.

Velike orgle pa niso bile edino glasbilo v cerkvi oziroma v samostanu. Druga točka v Fallerjevi pogodbi namreč pravi: "Item die kleine Orgl, kleines Possitiuell, und das Horn in Thurn." Torej še trije instrumenti.

Orgle v koru. Lahko bi rekli, da je kar značilno za cistercijanske samostanske cerkve, da imajo manjše orgle v meniškem koru za spremljavo gregorijanskega korala: Stams, Wilhering, Zwettl, Lilienfeld.³ Od teh so zadnji trije v obliki prižnice v skladu z baročno zahtevo po simetriji. Tako je jasno, da so tudi v Stični spremljali petje menihov z orglami. Po tedanjih potrebah je bil verjetno to 5- do 7-registrski pozitiv, morda s pedalom. Zanimiva je opomba o potrebi takih orgel v obnovljenem stiškem samostanu v dopisu v CG: "Prav za prav bi potrebovali še enih

* Ljubljana 61000, Dolničarjeva 1; dr. sc., redni univ. prof.

orgel za spremljevanje koral. Te bi se nahajale v prezbiteriju: bile bi seveda majhne z mirmimi, koralnemu petju primernimi registri. Tako je tudi v mnogih samostanskih cerkvah in drugih deželah, kjer se poje koral."⁴

Procesijski pozitiv. Ko opisuje Mišji Dol, pravi Krajevni leksikon Slovenije: "Cerkev je ustanova stiškega opata s kasnejšo letnico 1759: stranska oltarja, prižnica in orgelska omara so iz 17. stoletja. Vas se je prvotno imenovala Menišji Dol. Zgradili so jo stiški cistercijani, ki so imeli tu svoja posestva."⁵ Orgelska omara iz 17. stoletja je pravzaprav omarica, saj zakriva le 4-registrski pozitiv. "Pozitiv je postavljen na štirinožno stojalo, na obeh bočnih stranicah ima po dva ročaja, ki potrjujeta, da se je instrument nekoč uporabljal pri procesijah. Več kot jasno je, da je ta izdelek priromal v Mišji Dol že kot staro glasbilo (nemara iz župnije Primskovo, še prej pa morda iz samostana v Stični). Njegova dekoracija je namreč tako razkošna, da si je fara ali podružnica - kot sta bili cerkev na Primskovem ali v Mišjem Dolu - nista mogli privoščiti. Prospekt, v katerem je srednja piščal okrašena z reliefnimi valovitimi vzorci, zapirajo dvojna vrata, ki so na notranji strani poslikana (tehnik je olje na les). Motiv je prav nenavaden, saj običajno zasledimo v Sloveniji na notranji strani orgelskih kril le Davida in Cecilijo."⁶ Instrument je tako imenovani procesijski pozitiv in so ga uporabljali predvsem pri procesijah sv. Rešnjega telesa. Ravno poslikava na vratih potrjuje, da je instrument iz starejše dobe. David in Cecilija se pojavita v drugi polovici 17. stoletja. Sliki na pozitivu v Mišjem Dolu pa predstavljata božična motiva, in sicer pastirje in tri kralje. Poslikavi z istimi motivi ima zelo podoben "Prozessionspositiv" iz leta 1590 v muzeju benediktinske opatije v Salzburgu.⁷ S precejšnjo zanesljivostjo smemo trditi, da je ta pozitiv prišel iz Stične, kjer so ga uporabljali menihi pri procesijah, in da je to tisti "Positiuell", ki ga je leta 1697 popravljval Janez Faller. Zelo primerno bi bilo, da bi se pozitiv v restavrirani obliki vrnil "domov", kakor so se cistercijani po več kot sto letih vrnil v Stično.

Orgelski rog. Tretji instrument, ki ga omenja Faller, je "das Horn in Thurn". Ker to ni navaden rog, ga lahko imenujemo orgelski rog. Tako glasbilo so na današnjem slovenskem ozemlju poleg Stične imele še ljubljanska stolnica, odkoder je šlo na ljubljanski grad,⁸ "stolnica" v Gornjem Gradu in cerkev v Kostanjevici, tudi cistercijanski samostan. Vloga tega glasbila, ki je oddajalo le akorde, je bila, da je opozarjalo na dnevne ure ter je klicalo ljudi k molitvi ali k delu. Orgelski rog je tudi jasno viden iz Valvasorjeve panorame stiškega samostana.⁹

Janečkove orgle. Po prvi barokizaciji prve, po drugi druge orgle. Druga barokizacija je bila izvedena za časa opata Kovačiča (1734-1764) in je bila končana leta 1746, kot je zapisano na stranskem koru. Opat Kovačič je dal prenesti korne klopi na veliki kor. Možno je, da ga je zato podaljšal za en lok. Tako je kor nesorazmerno velik. Od takrat so menihi peli na koru. Za spremljavo tega petja je naročil nove orgle, ki jih je leta 1747 postavil Janez Janeček, orglarski mojster iz Celja. Iz nekega dopisa v ZD leta 1854 zvmemo, da so imele 13 registrov. Zanimivo, da je J. Srebrnič v svoji kratki zgodovini stiške opatije omenil Janečkove orgle. Sicer pa v odstavku o orglah predstavi kar strnjeno zgodovino vseh glasbil: "Tudi nove orgle je opat Kovačič samostanski cerkvi preskrbel. Prekrasne velike orglje je cerkev dobila že okrog l. 1650. Niti 100 let niso ostale na svojem mestu. Vlaga in mokrota sta bila zidovom, oltarjem in vsej opravi stiške cerkve vedno sovražnika. Odtod toliko popravljanja in prenavljanja tekom časa. Nove orglje je opat Kovačič naročil pri slovenskem mojstru Iv. Fr. Janečku v Celju, ki jih je leta 1747 izdelal in upostavil. Toda tudi te niso ostale do danes. Sedanje mogočne orglje so iz l. 1904."¹⁰

Mayerjeve orgle. Janečkove orgle so stale do leta 1903, ko so postale žrtev tedanje miselnosti, ki je podarjala pragmatičnost na račun umetnosti. To pomeni, da je povečevala sapnice na stožce in pnevmatsko trakturo ter prezirala na poteg in mehansko trakturo.

Takšne orgle je postavilo podjetje Bratov Mayer za časa opata Maierja (1903-1912) leta 1903 oziroma 1904. Podjetje je ohranilo lepo omaro in jo je le poglobilo. Dodalo pa je na stropu okraske v staronemškem slogu. Orgle imajo 15 registrov, kar je za veliko cerkev in za tedanja miselnost premalo (zahteve v Janečkovih časih so bile drugačne: njegove orgle v stolnici so imele le 22, medtem ko imajo sedanje, Milavčeve, kar 52 registrov). Razlog za majhno število registrov je bil denar. Pa tudi potrebe so bile drugačne, ker je bil meniški kor do leta 1928 še vedno na empori ob orglah.

Še to. Ko govori Anton Lavrič o orglah v Škocjanu, pravi, da so stare prišle iz Stične ali iz Šentvida pri Stični. Takole piše: "Prvotne škocjanske orgle so bile menda najslabše na vsem ljubem svetu. Prinesene so bile že stare leta 1676, kakor je bilo napisano v levem sapniku, in sicer: ali iz Stične ali iz št. Vida pri Stični. Napis se je glasil: Diese Orgel wurde unter damaligen Pfarrer Dismas Florjantschitsch aus (ta prostor je bil nečistljiv) Sittich im Jahre 1676 nach St. Cantian bei Gutenwerth überführt. Kakor so stari ljudje pripovedovali, so bile te orgle iz Stične. Pa da bi imel mogočen stiški samostan tako slabe in majhne orgle, dvomim. Imele so samo 9 spremenov, kakor: principal, kopel 8, flavto 4, salicional 8, oktavo 4, superoktavo 2, pikolo 2, v pedalu pa: kontrabas 16 in oktavni bas 8. Bile so seveda skrajšane, opremljene z bornimi lesenimi tipkami. Tudi so bile samo spredaj pokrite s še precej prikupljivo steno s prospektom. Na vrhu orgel so trobili nekoč štirje angelčki-invalidi. Enemu je manjkala roka in trobenta je kar poleg njega ležala, drugemu zopet noga, tretjemu polovica glave, četrti je pa bil sploh brez glave; samo trobento je še v rokah držal. V srednjem sapniku je bil napis, kakor ga omenja župnik Bohinjec v zgodovini škocjanske župnije, da so bile te orgle kupljene približno sto let pozneje, 1789 v mestu Prix; kje je to mesto bilo ali je še, mi ni znano. Kaj je torej verjetno? Vsekakor drži prvi napis."¹¹ Posebno vprašanje nastane glede letnice. Če so bile sredi stoletja postavljene v Stični nove orgle, niso mogle iti čez dobrih dvajset let drugam. Te stare orgle je popravljaj Faller leta 1697. Poročilo lahko vzamemo kot zanimivost. Verjetno so bile le v Šentvidu pri Stični. Razen če letnica ne drži in so orgle prišle pozneje v Škocjan, na primer ko je Janeček naredil nove za Stično leta 1747. Pa še ena možnost je: da so te orgle tiste, ki jih Faller omenja kot "kleine Orgel" in smo jih postavili v prezbiterij.

Kerssenbrockove orgle. Danes je v orglarstvu popolnoma jasno, da so orgle dosegle vrhunec v baroku, kamor se danes vračamo. Tudi na Slovenskem, čeprav smo zaradi povojne dobe ostali za Evropo, imamo nekaj primerov novobaročnih orgel (Cankarjev dom, mariborska stolnica, Rogaška Slatina, Orglarski tečaj, Nova Gorica, Grosuplje). Poleg tega pa navdušeno obnavljamo stare orgle, ki bi še pred desetletjem romale na grmado. Ta novobaročnost sloni na štirih temeljih: mehanska traktura, sapnice na poteg, razdelitev piščalij in logična piramida principalov. Vse to pa vsebujejo nove stiške orgle.

Glede števila registrov za orgle v stiški cerkvi je postalo jasno, da bi jih okoli trideset bilo dovolj, a nikakor ne preveč, ravno na meji. Ker je Janeček, največji slovenski orglar sploh in v baroku posebej, naredil orgle za Stično leta 1747, je prav, da se njegove orgle obnovijo in po njegovih načelih povečajo.

Takoj opazimo dve stvari: 1. ravnovesje med različnimi registri: jezičniki in ustniki, ter med temi: principalni, flavtni in godalni registri. 2. logična struktura principalov, ko ima vsako piščalje svojo osnovo in njene alikvote. Najbolj razvejeno ja glavno piščalje: principal, oktava, kvinta, superoktava, terca in mala kvinta (terca omogoča najrazličnejše kombinacije registrov, od seskvialtere do vseh vrst kornetov; terca z malo kvinto pa terciano). Po razvejanosti sledi pedal: principal (imenuje ga kar holz), oktava, kvinta in superoktava. Nato drugi manual: principal in oktava, medtem ko sta kvinta in superoktava že v miksturi. Najbolj reven pa je tretji manual s principalom in vsemi alikvoti že v miksturi. Tako so jasne 16-, 8-, 4- in 2-čveljske osnove principala.

I MANUAL		III MANUAL	
1 Principal	8	20 Copula maior	8
2 Flauto	8	21 Copula minor	4
3 Salicional	8	22 Principal	2
4 Copula maior	8	23 Mixtura II	1 1/3
5 Copula minor	4	24 Vox humana	
6 Octava	4	PEDAL	
7 Quinta maior2	2/3	25 Holz	16
8 Superoctava	2	26 Subbass	16
9 Tertia I	3/5	27 Octavbass	8
10 Quinta minor1	1/3	28 Quintbass	5 1/3
11 Mixtura III	1	29 Superoctava	4
12 Trobenta	8	30 Pozavna	16
II MANUAL			
13 Copula maior	8		
14 Copula minor	4		
15 Fugara	4		
16 Principal	4		
17 Octava	2		
18 Mixtura II	1 1/3		
19 Clairon	4		

Glede števila registrov za orgle v stiški cerkvi je postalo jasno, da bi jih okoli trideset bilo dovolj, a nikakor ne preveč, ravno na meji. Ker je Janeček, največji slovenski orglar sploh in v baroku posebej, naredil orgle za Stično leta 1747, je prav, da se njegove orgle obnovijo in po njegovih načelih povečajo.

Takoj opazimo dve stvari: 1. ravnovesje med različnimi registri: jezičniki in ustniki, ter med temi: principalni, flautni in godalni registri. 2. logična struktura principalov, ko ima vsako piščalje svojo osnovo in njene alikvote. Najbolj razvejeno ja glavno piščalje: principal, oktava, kvinta, superoktava, terca in mala kvinta (terca omogoča najrazličnejše kombinacije registrov, od seskvialtere do vseh vrst kornetov; terca z malo kvinto pa terciano). Po razvejanosti sledi pedal: principal (imenuje ga kar holz), oktava, kvinta in superoktava. Nato drugi manual: principal in oktava, medtem ko sta kvinta in superoktava že v miksturi. Najbolj reven pa je tretji manual s principalom in vsemi alikvoti že v miksturi. Tako so jasne 16-, 8-, 4- in 2-čveljske osnove principala.

Drugi manual je šel nazaj na mesto, kjer je bil Janečkov. Pod njim je tretji manual, kot je bil. Pedal je v zadnji, dodani omari. Prvi manual pa je bil nameščen na korno ograjo. Z umetnostnozgodovinskega vidika ni bilo težav iz naslednjih razlogov: 1. večina baročnih orgel v baročnih cerkvah je imela pozitiv na korni ograji, tako imenovani hrbtni pozitiv ali rückpositiv, ker ga je imel organist za hrbtom, saj je igral obrnjen proti orglam; 2. večina cistercijanskih opatijskih cerkva je imela ali še ima tak pozitiv: Wilhering, Zwettl, Lilienfeld, Stams; 3. zgodovinsko je utemeljeno, da so velikim orglam priključili korni pozitiv in ga postavili na ograjo; 4. s pomanjšanjem velike omare na četrtino se oba elementa odlično ujemata; 5. Janeček je naredil pozitiv v stolnici in bi ga naredil tudi v Stični, če bi bilo potrebno. Pa ni bilo, ker so menih peli kar na koro; 6. da je bilo potrebno postaviti pozitiv na korno ograjo, je bila zahteva števila registrov, ker gresta v omaro le prvi in tretji manual s pedalom. Velika prednost takšnega pozitivna pa je, da je postavljen skoraj v sredino cerkvenega prostora in se zvok takoj razlije po njem.

Takšne orgle so zelo primerne za spremljavo koralnega (predvsem kopule, ki zaradi različne namestitve dobijo posebno nalogo) kakor tudi zborovskega in ljudskega petja. Ne nazadnje pa bodo tudi primerne za razne koncerte duhovne oziroma orgelske glasbe. To je zelo primerno za duhovno središče na Slovenskem, kar postaja cistercijanski samostan v Stični.

Nove orgle je Hubertus von Kerssenbrock iz Münchna naredil po načrtu, ki mu je bil predložen. Oživil je stare Janečkove orgle z glavnim piščaljem v zgornjem in pozitivom v spodnjem delu Janečkove orgelske omare. Na korni ograji pa je hrbtni pozitiv v omari, ki po obliki ustreza glavni omari. Velika omara ni več ob zadnji steni dolgega kora, pač pa je pomaknjena naprej do njegove polovice.

Omara je bila obnovljena pod vodstvom akademskega kiparja Franca Kokalja, vodje specialke na Akademiji za likovno umetnost v Ljubljani. Odstranjena je bila rjava barva in obnovljena izvorna plast marmoriranja, ki je tako značilna za Janečkove omare. Tudi nova omara pozitivna je bila na enak način marmorirana. Hkrati so bili odstranjeni okraski, ki sta jih postavila brata Mayer. Da ne bi bila sama omara preveč pusta, so naredili kopije baročnih angelčkov, ki jih nosijo Janečkove orgle v Rušah. Ta omara ima enaka sorazmerja kot stiška. Vso obnovo orgel je vodila Špela Valentinčič-Jurkovič, dipl. inž. iz Ljubljanskega regionalnega zavoda za varstvo naravne in kulturne dediščine, ki tudi sicer vodi restavracijo stiškega samostana.

OPOMBE

¹ M. Mikuž, Vrsta stiških opatov, Ljubljana 1941, 73-74.

² Prim. J. Gregorič, Cistercijani v Stični, Ljubljana 1980, 93.

³ Prim. H. Haselböck, Barocker Orgelschatz in Niederösterreich, Wien und München 1972, 105.

⁴ I. Turk, Dopis iz Stične na Dolenjskem, v: CG 61 (1938) 126.

Zanimiva je tudi omemba v dopisu: "Sedanje stiške orgle (tretje po številu) so iz leta 1904." Da so to tretje po številu, bi držalo, če bi Faller naredil nove orgle. Glede letnice pa moramo vedeti, da se podatki enkrat nanašajo na leto izdelave, drugič pa na leto postavitve.

⁵ R. Savnik (ur.), Krajevni leksikon Slovenije II, Ljubljana 1971, 273.

⁶ M. Bizjak in E. Škulj, 12.

⁷ Prim. A. Forer, Orgeln in Österreich, Wien 1973, 172.

⁸ Prim. E. Škulj, Valvazor in orgle, v: Valvasorjev zbornik, Ljubljana 1990, 258.

⁹ Prim. J. W. Walwasor, Die Ehre des Herzogtum Krain, Laybach 1689, panorama Stične.

¹⁰ J. Srebnič, Stična, Ljubljana 1919, 34-36.

¹¹ A. Lavrič, Orgle v župniji Škocjan pri Mokronogu na Dolenjskem, v: CG 60 (1937) 157.

SLOVENSKI VERSKI MUZEJ V STIŠKEM SAMOSTANU

*Matjaž Puc**

Stiški cistercijski samostan, eden naših največjih kulturnih spomenikov sploh, ima za seboj skoraj devet stoletij burne zgodovine. Žal ta nikjer v zadnjem stoletju ni bila primerno predstavljena, niti v samem samostanu ne. Zakaj? Čeprav je bila Stična nesporno največje versko in kulturno središče v tem delu naše domovine dolga stoletja, pa je njen polet nasilno pretrgal, tako kot mnoge druge, odlok Jožefa II. Vse njeno bogastvo starih pričevanj, od knjižnice in samostanskih dragocenosti do arhiva, se je razletelo na vse strani ali pa je bilo uničeno. Ponovna vzpostavitev cistercijskega samostana leta 1897, ko so prišli v Stično nemško govoreči Avstrijci in Švicarji (iz Mehreraua ob Bodenskem jezeru v Avstriji, tega pa so ustanovili iz Wettingena v Švici pregnani cistercijani), je prinesla težavno nadaljevanje prekinjenega procesa. S seboj so pripeljali knjižnico, slike in večino cerkvenih in samostanskih potrebščin, tako da nam zapuščina Stične do prve svetovne vojne kaže predvsem nemško lice. Veliko gospodarstvo, ki so ga kupili menihi iz Mehreraua (več kot 350 ha gozda in njiv), z mesarijo, mlekarno, sirarno in mlinom, seveda ni dopuščalo prav veliko kulturne dejavnosti, čeprav ponovnega verskega središča ob že delujoči župniji ni bilo težko vzpostaviti. Kljub temu, da več kot sto let ni bilo cistercijanov v teh krajih, naklonjenost prebivalstva do "belih menihov" ni bila pozabljena. Tudi obdobje med obema svetovnima vojnoma je bilo posvečeno predvsem verski in gospodarski dejavnosti samostana. Patri in bratje so bili že v veliki večini Slovenci, saj je večji del nemških patrov in bratov odšel s cesarstvom vred nazaj v matični samostan.

Pravzaprav vse do časov osemdesetih let tega stoletja nihče v samostanu ni pomislil na muzejsko dejavnost, za kar je v izdatni meri poskrbel novi, cerkvi nenaklonjeni režim po zadnji svetovni vojni. Leta 1946 je bila odvzeta večina posesti in gospodarstva, nato pa leta 1952 še polovica samostanske zgradbe. Patrov in bratov je ostalo malo, saj so se komaj preživljali, težko so skrbeli tudi za vzdrževanje poslopja, ki jim je ostalo. V zaseženem delu je bila nato skoraj 30 let gimnazija in potem še osnovna šola. Komaj dobro vzpostavljeni cistercijski red je bil nekaj časa na tem, da spet propade, tokrat ne direktno, kot pred 150 leti, ampak bolj prefinjeno, na posreden način.

Toda leta so tekla in kljub vsemu so cistercijani vzdržali. To sicer ni bila več velika skupnost kot pred vojno, vendar je bilo med patri in brati nekaj odličnih in vztrajnih ljudi, prišlo je tudi nekaj novih. Počasi je Stična spet postajala verski center, posebno v času po letu 1970, ki je prineslo otoplitve med socialističnim režimom in cerkvijo. Nesporno je bilo ugotovljeno, da je samostanski kompleks Stične nekaj edinstvenega v tem delu Evrope in da je to, da v njem živi stari red, nekaj zelo pozitivnega, kajti če Stično primerjamo z opustelim Kostanjeviškim samostanom na primer, vidimo, da slednjemu nekaj bistvenega manjka.

Tudi šola ni imela v samostanskih prostorih več nobenih perspektiv. Nad njimi je bdelo spomeniško varstvo, zato kakšne posebne adaptacije niso bile možne. Tudi nacionalizacijski postopek iz leta 1952 se je izkazal za pravno neveljavnega in zato ničnega. Tako je bilo leta 1980 že jasno, da bodo zidali novo šolo na popolnoma novi lokaciji, vzhodne trakte samostanskega kompleksa pa vrnili cistercijskemu redu. V oblastniških krogih takrat ni bilo pretiranega navdušenja, da bi obsežne prostore vrnili verskim dejavnostim, ampak so začeli vsi govoriti o

* Stična 17, 61295 Ivančna Gorica; kustos Verskega muzeja v Stični

nekažni zbirki "slovenske krščanske umetnosti" ali pa "cerkvenem muzeju", ki bi se vselila v novo pridobljene prostore, kakšnih 60 po številu z nad 3000 m² površine. Toda porajalo se je veliko novih težav: skoraj vse sobe bi bilo potrebno ustrezno adaptirati in urediti. Kdo bo prispeval denar? Čeprav je družbena skupnost uporabljala prostore skoraj 30 let, jih je zapustila v neustreznem stanju, da o fasadah in strešnih konstrukcijah niti ne govorimo. Kdo bo prispeval sredstva za tak velik muzej? Takratne družbene skupnosti so bile prepričane, da bo denar za to dala cerkev. Zataknilo se je tudi pri kadrih za muzej, oziroma kakšne vrste organizacija naj bi to bila. Cerkev oziroma samostan kot verska skupnost ne moreta ustanoviti muzeja, to lahko stori samo družbena skupnost, občina ali republika. Državni muzej torej, vključen v mrežo nacionalnih muzejev. Predmete naj bi dala cerkev, toda za verske skupnosti je nesprijemljivo, da bi dajala muzejske predmete v tuje muzeje, pa tudi samostan ne bi rad zamenjal ene državne ustanove (šole) za drugo (muzej).

Svet za ustanovitev muzeja v Stični se je na mnogih sestankih zaman ubadal z razrešitvijo organizacijskih in finančnih problemov načrtovanega cerkvenega (?) muzeja. Približevalo pa se je leto 1985, 850-letnica stiškega samostana. Strokovnjakom je bilo jasno, kaj je treba v muzeju razstavljati, torej ne samo samostanske zbirke, ampak predstaviti predvsem zgodovino krščanstva in cerkve na Slovenskem; ni pa bilo prav nič jasno, od kod denar in kako urediti prostore do obletnice.

V začetku leta 1983 so Komisija SR Slovenije za odnose z verskimi skupnostmi, Nadškofijski ordinariat in Cistercijanska opatija podpisali za tiste čase navidezno pomemben dokument, nekakšen "samoupravni sporazum". V njem je bilo ugotovljeno, da sodi samostan Stična med prvovrstne kulturne in zgodovinske spomeniške komplekse v Sloveniji. V vsestranskem interesu je, da se del samostanske zgradbe uporablja za "trajno dejavnost razstavljanja premične kulturne dediščine ustrezne vsebine, predvsem slovenske sakralne umetnosti. Muzejska zbirka naj deluje pod strokovnim vodstvom v skladu s predpisi."

Temu je sledil 4.3.1983 v Uradnem listu SRS Odlok o razglasitvi samostana Stična za kulturni in zgodovinski spomenik. V tretjem členu med drugim piše: "Severni in vzhodni trakt v zunanem samostanskem delu, ki sta po letu 1981 ostala prazna, se bo uporabil po uveljavitvi tega odloka predvsem za razstavljanje premične kulturne dediščine ustrezne vsebine.", in v 4. členu: "Naloge varstva, ki jih zakon daje strokovnim organizacijam, opravlja glede spomenika Ljubljanski regionalni zavod za varstvo naravne in kulturne dediščine, glede muzejske zbirke pa Narodni muzej Slovenije."

Ta odlok je po svoje prav zanimiv. Prvič kaže, da je bil stiški kompleks zavarovan z odlokom neverjetno pozno (prej so imeli menda z njim kaj čudne namene), po drugi strani pa je precedens med podobnimi odloki, saj predpisuje, kaj mora biti v izpraznjenem delu in kdo je zadolžen za varstvo muzejske zbirke. Niti zgoraj omenjeni sporazum niti odlok o spomeniku pa nista razrešila vprašanja, kdo bo vse to financiral; predvsem je šlo za velikanske stroške pri adaptaciji stavb in ureditvi notranjih prostorov za zbirke. Ne gre samo za razstavne prostore, ampak seveda tudi za depoke, restavratorske delavnice in podobno, kar pač spada k ideji velikega muzeja na nacionalni ravni.

"Pripravljalni odbor Stiške zbirke", kot se je začela imenovati skupina strokovnjakov in predstavnikov škofij, je sicer že kmalu opazil brezizhodnost nadaljnjih postopkov za organiziranje muzeja. Samostan pač ni imel veliko denarja, mogoče malo za delno adaptacijo, zataknilo se je tudi pri ljudeh. Kje dobiti kustose in kdo jih bo plačal? Nadškofija je sicer obljubila, da bo skušala pomagati tudi materialno po svojih močeh, vendar je na primer 20. junija Slovenska pokrajinska škofovska konferenca predlagala, naj projekt muzeja nosi ime "Stiška zbirka" in preide v neposredno odgovornost samostana in nadškofije. Mariborska in koprška škofija nista dali dovoljenja in priporočila, da bi župnijski uradi in druge cerkvene ustanove odstopile sakralne predmete zbirki. Tako je velika ideja o vseslovenskem verskem oziroma cerkvenem muzeju začasno propadla, saj na ravni verskih skupnosti takrat (in tudi sedaj) nihče ni imel namenskih

sredstev in ljudi za tako dejavnost, čeprav je mogoče še tako koristna in potrebna za narod in cerkev.

Stvari so nato šle po svoje. Tega leta (1983) se je znani zasebni zbiralec Leopold Kozlevčar odločil, da zapusti svojo bogato zbirko predvsem sakralnih predmetov ljubljanski nadškofiji, s pogojem, da je njegova zbirka razstavljena v Stični, samostan pa ga vzame v dosmrtno oskrbo. Samostan je z lastnimi sredstvi začel obnavljati fasade in del prostorov v vrnjenem traktu. Da ne bi prostori samevali in čakali na "muzej prihodnosti", je bil jugovzhodni del bivše šole spremenjen v Dom duhovnih vaj, ki je redno in stalno obiskan. Za muzej je ostala samo še Stara prelatura in ves severovzhodni trakt samostana. Ob obletnici leta 1985 so bile torej urejene fasade, Dom duhovnih vaj, galerija domačega akademskega slikarja patra Humeka in tri sobane s "Stiško zbirko", pravzaprav ad hoc razstavljeno samostansko zbirko umetnin in starin.

Kozlevčar je nato prišel oktobra leta 1986 na oskrbo v Stično, zaradi varnosti pa sta bili nato dobri dve tretjini zbirke prenešeni v samostan in tam kmalu, spet bolj po domače, razstavljeni. Zadnji del zbirke je bil prepeljan v Stično šele spomladi 1991, na bivši Kozlevčarjevi domačiji v Slovenski vasi pri Mirni pa je bila urejena spominska soba.

Tako je samostan moral prevzeti vse v svoje roke in je leta 1990 zaposlil tudi eno osebo, ki naj bi skrbela za prihodnost muzeja. Od takrat se je marsikaj premaknilo. Urejen je bil program za muzejsko ureditev drugega nadstropja Stare prelature in bila sta adaptirana dva prostora. Vzpostavilo se je tudi oddajanje predmetov v hrambo muzeju, tako da se je fond povečal za nekaj tisoč primerkov. Urejeni so bili tudi začasni depoji. Na zunanjem dvorišču je bila urejena in popolnoma na novo adaptirana bivša "Hlapčevska hiša". Vsi predmeti so bili signirani in dokumentirani, v zadnjem času je bila urejena tudi zasilna restavratorska delavnica, predvsem za konzervacijo lesa in drugih materialov. Že takoj je bil ustanovljen Strokovni svet muzeja, ki ga sestavljajo predstavniki vseh treh škofij in naši znani zgodovinarji in umetnostni zgodovinarji. Oživiljena je bila ideja o vseslovenskem verskem muzeju, glede predmetov pa nič hudega, če jih ni od vsepovsod, saj lahko zbirko dopolnjujejo kopije in drugi prikazi. Ustanovljeno je bilo tudi Društvo prijateljev Slovenskega verskega muzeja, ki formalno prevzema delo muzeja do njegove uradne ustanovitve. Torej, januarja 1992 je slovenski verski muzej še vedno v ustanavljanju; Društvo od leta 1991 dobiva manjša sredstva tudi iz republiškega proračuna.

Pregled sedanjih prostorov v muzeju, ki so na ogled ali pa so načrtovani:

1. Stiška zbirka - zgodovina in razvoj stiškega samostana.
2. Kozlevčarjeva zbirka - več kot tisoč razstavljenih predmetov.
3. Stalna razstava zgodovine krščanstva na Slovenskem. Do zdaj sta urejena dva prostora: pozna antika in obdobje do leta 1000.
4. Galerija patra Gabrijela Humeka.
5. Muzejska hiša - veliki sakralni predmeti in občasne razstave.
6. Verski tisk - v pripravi.
7. Nabožni predmeti za osebno rabo - v pripravi.
8. Baragova zbirka, zbirka Karla Ceglarja iz Kanade - v pripravi.

LAN

Janez Šeme*

Saj ga ne poznate, lanu, kajne da ne? Slišali ste verjetno, da se uporablja za platno, kaj več pa že kar ne verjamem. No, tisti, ki ste doma na kmetih, ga morda še poznate, toda biti morate starejšega datuma. Mladi ga pa utegnete poznati samo, če ste kakorkoli povezani s tkalstvom ali oljarstvom.

Svoje čase, ko industrija še ni bila razvita kakor danes, takrat, ko je cvetela domača obrt, kar velja tudi za predvojni čas pri naših tkalskih obrtnikih in polkmetih-polobrtnikih, o, takrat se je pri nas sejalo in obdelovalo veliko te kulture. Razumljivo, čim več platna je bilo treba, tem več je bilo treba lanu za predelavo, pa platnarjev, tkalcev, preprodajalcev, lanarjev. Takrat je bil v vsaki vasi po en tkalec; večje so jih imele več. Toliko pameti so ljudje vedno imeli, da niso neumno tvegali: kmetu-pridelovalcu lanu se ni izplačalo voziti pridelka v daljne kraje, ker bi stroški z izgubo časa preveč narasli; predelovalcu, enako prekupčevalcu, pa z druge strani spet ne, ker ni mogel računati s tako brezpametnimi kmeti, ki bi mu nudili blago po taki ceni, da bi se jim še splačalo ukvarjati se z lanorejo.

Z lanom je kakor z ajdo. Po drugi svetovni vojni so ju še dokaj pridno sejali. Potem pa iz leta v leto manj, ko ni bilo več povpraševanja po njiju. Domačo obrt je izpodrinila vsemogočna industrija z obilico strojev, jedilni listi so se pa glede na novotarije, ki so preplavljale družbo tudi v pogledu prehrane, menjavali hitreje kakor miselnost ljudi z njihovimi navadami. Toda sila kola lomi in z glavo ne moremo skozi zid. Še tako trdno v zemljo, delo in stoletne navade zakoreninjen kmet je hočeš nočeš moral v korak s časom in kapitulirati pred stihijo, hujšo od vojne, čeprav ni bila krvava. Stari običaji so se spreminjali, padali, kvečjemu še životarili, in to na vseh področjih družbene strukture in njenih ljudi.

Tako je izginil tudi lan z naših polj. Lan, ta svojevrstna kultura naših nekdanjih njiv, ki ga hranim v posebnem koticu spomina kot nekaj najlepšega, kar lahko narava nudi lepote žejnemu človeku, kadar ta rastlina cvete. Sicer se pa spodobi, nekoliko se ustaviti pri celotnem procesu, od sejanja do puljenja lanu oziroma do platna.

Lan se seje jeseni, septembra, oktobra. Kakor vsaka poljska kultura ima namreč tudi ta svoj čas. Zamik za setev ne sme biti prevelik: največ en teden, drugače ne dosežemo pričakovanega sadu. Lan torej sejemo konec septembra ali v začetku oktobra. Ker je zemlja takrat še dokaj topla, seme hitro skali in v nekaj dneh prej rjava njiva ozeleni, podobno kot pri žitu ali travniku. Tipično laneno zelena barva tako ugodno dé očem, da se kar spočijejo v dobrodejnem zelenju. Do zime, mraza in snega lan ne zraste veliko, največ do petnajst centimetrov, kar je že preveč, kajti takega rado vzame zimsko vremensko negodje. Čim manjši je lan - vsekakor mora biti dobro uraščen - tem bolj kljubuje zimi.

V mesecu marcu se pokažejo učinki zime na lanu. Zimske zmrzali, moker sneg, ki je padel na razmočeno zemljo, veter, mrzel, da se seže do kosti, posebno, če brije prek mokrih lanenih njiv, so največji ugonobljevalci lanu. Pogled na njivo lanu v marcu že dokaj zanesljivo nakazuje letino: velike lise z zmrznjenim oziroma pozeblim lanom ne obetajo kaj prida. Vendar se spominjam mladostnih let, ko oče ni vedel, kaj naj napravi: njivo preorje in jo poseje z drugo kulturo ali jo pusti, kakor je, češ morda bo pa nadaljnje vreme tako ugodno, da se bo pridelek

* Kranj 64000, Koroška 1b; prof., romanist

popravit. In res, v večini primerov se je tveganje splačalo. Neko leto je bil lan, pozebel v februarju, ko so bile njive gole, tako obupno klavrn, da so ga malone vsi kmetje v vasi podorali in njive posejali z jarim ječmenom. Moj oče ga je pa vsemu navkljub pustil. Da ste videli, kakšen je postal! Sosedje kar verjeti niso mogli in so očetu že kar rahlo zavidali, posebno še v juniju, ko je dozorel!

Meseca aprila je bil že dobro ped visok, v maju štiri pedi in konec meseca je cvetel. Tu se moram malo pomuditi, kajti brez opisa lanovega cvetja bi bil tale spis malo vreden.

Konec maja je torej njiva pokazala prve modre, še na pol zaprte cvetove. V začetku junija je bila nekam modro nadahnjena, kot bi spretna slikarjeva roka s čopičem mehko potegnila po listu. Vsak naslednji dan je bila modrina izrazitejša. Ko je takrat potegnil prvi rahel veter, je njiva vzvalovila, da se mi je zazdela kot jezerce, katerega voda se vdaja pritisku zraka, pritisku, ki ga povzročajo sunki vetra. Čim močneje je zapihalo, tem močnejši, večji so bili valovi. Takrat so se pokazale velike preproge same ljube modrine, tem je sledila zelena barva, tista svojevrstna barva lanu, ki se tako čudovito ujema z modrimi cvetovi! Navadno ti dve barvi ne harmonirata, boljše rečeno, ne učinkujeta ugodno, ker sta obe hladni. Tako smo se učili pri risanju na gimnaziji. Toda v naravi je vse lepo in prav, ker je smotno. Nadvse blago pa vplivata barvi na oči. Namreč barvi zelenih stebel in modrih cvetov pri lanu. In še nekaj: lan cvete samo dopoldne. Ko nastopi opoldanska junijska pripeka, se cvet za cvetom počasi zapre in njiva lanu ostane le še zelena. Gotovo bi prehuda vročina škodila nežnemu cvetju in se ne bi oplodilo. Majhne žuželke, ki so opraevalle plodnice, so odletele. Stric Martin in oče sta trdila, da so to posebne vrste žuželke, ki žive samo tako dolgo, dokler cveto lanovi. Drugi so spet menili, da so to tiste žuželke, ki oplajajo več vrst rastlin, kajti vse ne cveto naenkrat. Kako je s to zadevo, ne morem reči.

Pred kakimi tremi tedni sem se s svojimi vračal iz Novega mesta. Kot navadno sem gledal pred avto, obenem pa nisem zamudil trenutka, da ne bi opazoval narave, polj, vinogradov, gozdov, parobkov, jas med gozdovi in kar skrbno obdelanih njiv. Pa sem nedaleč od ceste zagledal njivo cvetočega lanu. Najprej sem mislil, da sanjam, kajti vsako pomlad me zažeja po lanenem cvetju. Ponoven pogled me prepričal, da me ni zavedla kaka fatamorgana, ampak da sem po dolgih letih le spet enkrat videl, po čemer sem hrepenel. Bežno je bilo, kakor je bežna sreča na tem svetu. Najraje bi ustavil vozilo - če bi ga vozil jaz sam, bi ga zagotovo, tako pa nisem maral sinu reči, naj to stori, ker smo vozili hitro in promet je bil dokaj gost. Nisem pa mogel zadržati vznemirjenja, da ne bi dal duška svoji notranjosti, ko mi je srce kar zaigralo in nekaj hipov hitreje bilo. "Joj, poglejte", sem vzkliknil, "lan, cela njiva lanu, prav takega, kakršnega smo gojili svoje čase doma in o kakršnem sem vam že govoril. "Ne bodi no smešen!" je rekla žena. Jure je komaj slišno zašepetal: "A res?" Miki, snahi, se pa že ni dalo kaj reči. Ne zamerim jim, pomilujem jih pa; niso živeli z zemljo in ne morejo poznati mojih čustev.

Ne smem zaiti predaleč. O lanu govorim. Počasi je izgubljal modrino, le tupatam se je dopoldne še odprl cvet. Teden pozneje sem namesto cvetov zagledal majhne glavice, plodove, podobne borovnicam. V vročini so se kar vidno debelile. Majhni lističi na steblih so izgubljali zeleno barvo, ki je postajala rumena, enako glavice. Takrat je postala njiva malone neprehodna, kajti lan se je pred človekovimi nogami zapletal, vozljal in vezal v komaj premagljive zapreke. Včasih smo otroci tekmovali, kdo bo prvi prehodil z zorečim lanom poraslo njivo, pa nikoli nismo mogli dognati, ali je to laže napraviti med počasno hojo ali v teku. Če hodi človek počasi in si z roko odstira bilke, zamuja na času; če teče, se prehitro utruji in popolnoma omaga. Videl sem težkega vola, ki je zbežljal naravnost v lan, pa je sredi njive omagal in se hotel vrniti. Ko pa je videl, da bi bila pot nazaj daljša, je le nadaljeval in komaj komaj prišel na drugo stran. Tam je ves oznojen obstal. Šele čez minuto, dve je stopil do očeta, ki ga je vabil s sočno deteljo: "Rjavček, na na!"

Konec junija, v sušnih letih že sredi meseca, v mokrih pa šele prve dni julija, je bil lan goden za puljenje, saj je z zlatorumeno barvo izpričeval zrelost. Kadar je zorel v moči in se je bohotila rja na bilju in plodovih, je imel rjavkasto ali celo sivo nadahnjeno barvo, kar je obetalo slabšo slamo in manj vredno seme.

Lan se, kot sem že omenil, puli, kajti s srpom ali koso pri trdih steblih ne dosežemo ničesar. V suhem zemlja rada odpada in se kar usiplje z bilk, v mokrem pa puljavci komaj spravijo kepe prsti s korenin. Če je zemlje preveč ostalo na koreninah, odpada pri nakladanju, pri zdevanju, se praši med tolčenjem in še v semenju se dobe številne kepice.

Populjen lan se znese vkup in medtem se preštejejo snopi, povezani z nekaj bilkami lanu. Doma se zdene, vloži v late, da se v kozolecu pošteno presuši. V vročih dneh je lan suh v dobrem tednu. Zmeče se s štanta, razstavi po suhi vrtni travi in po istem redu znese na očiščen skedenj ali pod kozolec, kjer je več zraka med delom. Tolčemo lan tako, da s prevci, narejenimi iz trdega bukovega ali gabrovega lesa, udarjamo po snopu, položenem na trdo tnalno, panj ali debelo desko oziroma ploho. Snop držimo z levo roko, udarjamo po njem z desno, in sicer v začetku močno, pozneje vedno slabotneje, da ne bi poškodovali zrnja. Kadar je lan zelo suh in vreme vroče, zadostuje pet, deset udarcev; če je moker, jih je treba več kot dvajset. Tudi tu smo tekmovali mlajši, da nam je delo hitreje minevalo.

Otolčen lan je čakal na nadaljnjo obdelavo: slamo smo naložili na voz, požrdali in odpeljali na košenino. Tam smo snope razmetali po primerno velikem prostoru. Po prvem dežju smo lan pogrnili: v vzporednih vrstah smo ga razmetanega uredili, snope razvezali in celotno vsebino snopa natanko razrahljali in pogrnili, se pravi, položili v dolge ravne vrste. Ker smo to delo opravljali trije, štirje ali več, je hitro napredovalo, saj je vsak pogrinjevalec začel s svojo vrsto in nadaljeval, dokler ni prišel do konca, to je do tam, do koder je bilo snopje razmetano. To delo smo opravljali mlajši, ki smo se lahko pripogibali. Oče je le stregel: z vilami je dometaval snope tistemu, ki mu jih je zmanjkalo. Po opravljenem delu je bilo lepo pogledati na ravne vrste rjave lanene slame, ki so si sledile druga pod drugo v medsebojni razdalji kakih petih centimetrov.

Kadar je šel takrat mimo duhoviti stric Martin, je zagotovo vprašal: "Kaj se bo zgodilo čez štiri tedne?" Razen očeta, ki je takoj vedel, kam meri vprašanje, smo navadno debelo ali vsaj vprašujoče pogledali v resni stričev obraz. "Ja, tale lan se bo zgodil v tem času, če bo pravo vreme zanj," je prehitel očeta z odgovorom. Pogrnjen lan se je zgodil, pomeni, da je koža njegovih bilk zaradi sončne pripeke in dežja pa nočne rose po kemijskem procesu postala godna za trenje, saj so bilke postale krhke, lomljive, godne za nadaljnjo predelavo. Lanena slama je dobila izrazito laneno sivo barvo in skozi jo je pognala dokaj bujna otava.

Zgoden lan smo povezali z več ko meter dolgo žitno, navadno rženo slamo, kajti ti snopi so bili zdaj neprimerno debelejši od onih, narejenih na njivi. Siva lanena slama je bila zdaj suha in lahka. Naložili smo jo na voz, požrdali in odpeljali domov. Tam smo jo zmetali na poseben prostor med odrom in štantom, tako da je bila, naložena na debelih smrekovih belicah, na suhem do pozne jeseni ali zgodnje zime.

Potem ko je bilo delo na polju končano, saj so bili pridelki pospravljeni, je prišel čas trenja lanu. V vasi, kakih tristo metrov od s slamo kritih hiš in gospodarskih poslopij, je bila triška jama, globoka dober meter v zemljo, obložena s kamenjem, visoka meter nad zemljo, zidana s kamenjem in vmesno malto, kvadratnega tlorisa in pokrita s streho iz cementne opeke. Nekaj korakov proč so bili v zemljo zabiti kolji, visoki meter do poldrugi meter, na teh pa pritrjene trlice, izdelane iz bukovine.

Vsak gospodar je najel toliko teric, kolikor jih je bilo potrebnih, da bo lan otrt v dveh dneh, kakor je bil običaj. Kadar je bilo lanu čez mero veliko, se je trenje zavleklo na dva ali celo več dni. Oče je pravil, da ga je imel kakšno leto, on ali sosed Strajnar, toliko, da so trli cel teden ob največjem številu teric ali pa so celo eno, dve trlici dodali.

Čas trenja lanu je bil za vas velik dogodek. Gospodar je moral najeti kurjača - sušilca lanene slame, ki je moral paziti, da je bila triška jama stalno naložena z bukovimi ali hrastovimi panji, nad katerimi je švigal ogenj in s svojo vročino sušil laneno slamo, razporejeno na trdih, do sedem ali več centimetrov debelih drogovih iz trdega nesmolnatega lesa. Paziti je moral, da se slama ne bi presušila in vnela, kar se je kdaj pa kdaj tudi dogodilo, posebno še, če je bil kurjač prevelik prijatelj žganja, ki ga seveda ni smelo manjkati. Ker je bilo to delo težavno, je sušilcu priskočil

na pomoč kateri od vaških možakarjev. Največkrat je to opravilo zadržal gospodar zase v strahu, da mu del lanenega blagoslova zaradi nevestnega sušilca ne gre po zlu.

Glede na višino kolov, ki so nosili trlice, so bile terice razvrščene po velikosti. Bile so polpražnje oblečene, z lepimi rožnimi predpasniki. Po lan so hodile same k triški jami ali pa jim ga je nosila ena od najetih žensk, ki je bila urna in zabavna. Včasih pa tudi kateri od fantov, ki je prišel voglarit. Vsaka terica je šop slame otrla do konca, nato je odnesla kodeljo do gladilke. To je bila izkušena starejša ženska, ki je otrt lan zgladila in povezala v debelo kodeljo, podobno bujnim ženskim lasem svetlo sive barve. Take kodelje je gospodar ali kateri od njegovih odpeljal domov in jih spravil na podstrešje, kjer so čakale na prejo.

Lahko si predstavljamo, kako zabavne in zgovorne so bile terice med trenjem. Prav gotovo niso niti na enega znanega vaščana pozabile. Obdelale so ga tako rekoč do kosti. In če je šel po bližnji poti človek, posebno če je bil moški, pa še "fest", so tako dolgo nabijale na prazne trlice, da se je ustavil in se spustil z njimi v pogovor. Najmanj, kar so pričakovale od slehernega mimoidočega, pa je bil prijazen "dober dan".

Zgodilo se je, da sem prišel izza ovinka, z grosupeljske strani, in zatopljen v svoje misli nisem slišal ničesar, najmanj pa glasove trlic. Ko sem te zaslišal ter dober streljaj pred seboj zagledal dim iz triške jame in kakih deset živopisanih deklet, sem za hip obstal kot prikovan in v hipu me je spreteloto, da bi se obrnil ali zavil vstran, da bi se tako ognil neprijetnemu srečanju. Toda prepričan, da so me že opazile in da bi se osramotil, če bi zaradi žensk napravil več kot kilometer dolg ovinek, sem se ojunačil, pa zares ojunačil, in stopil dalje po poti, ki je vodila mimo triške jame. Terice so v en mah začele s praznimi tericami tako nabijati, da bi se najrajši vdrl v zemljo. Postal mi je žal, da nisem prej zavil vstran in bi bil rešen teh peklenskih muk. Premlad sem bil še, menda dijak sedme gimnazije, in noge so mi zaklecale. Pa sem vendar še našel toliko moči, da sem spet samozavestno nadaljeval pot. Zdaj že mimo teric. Kot na komando so trlice utihnile, tericam sem brž voščil dober dan in nadaljeval pot proti domu. Spet so se oglasile trlice in razbijale, dokler me ni skrilo drevje na Strajnarjevem vrtu.

Pred domačo kapelo sem srečal sestro Ivanko, ki je nesla malico tericam. Trle so torej naš lan, pa tega prej nisem mogel vedeti, ker prav takrat ni bilo nobenega domačega pri triški jami: oče je malo prej pripeljal otrt lan domov, brat je ravno nakladal drva za jamo, sestra, ki je sicer tudi trla, je pa takrat pripravljala malico. Kar nerodno mi je bilo tokrat doma, češ, kako si me bodo privoščile terice, ko pridejo na kosilo, saj se na njihovo dolgotrajno pozivanje, da bi se s pogovorom pomudil pri njih, nisem odzval. Tolažila me je le misel, da sem jih prijazno pozdravil.

Opoldne se v hišo nisem prikazal, jedel sem v shrambi. Toda bal sem se večera, ko bo "likof" in se bodo ženske dalj časa zadržale v hiši. Le kam naj grem, sem se spraševal. Najrajši bi se še ta dan vrnil v Ljubljano. Toda naslednji dan bo nedelja in v ponedeljek bo praznik vseh svetnikov. Domov sem prišel za dalj časa, kajti še zaradi torkovih vernih duš cele tri dni ne bo pouka.

Slabe volje sem bil, pa me je iz zadrege spravil oče, nevede seveda. Naročil mi je, naj odnesem steklenico žganja tericam, češ da se ne spodobi, da bi bile brez njega, posebno danes, ko tako hladno piha s severovzhoda. Težko sem se odločil, a očetu nisem nikoli ničesar odrekol ali odklonil. Že tretjič ta dan sem moral biti junak. Potem ko sem spil vroč čaj in pojedel kos potice, sem hitro stopil do teric, se najprej pomudil pri sušilcu, ki je spil kar pol kozarca žganja, nato sem stopil do prve terice in ji nalil v drug kozarec, pa je s prijaznim nasmeškom odklonila. Enako so storile vse naslednje. Le starejša Lukčeva Franca, ki je gladila, ga je spila nekaj, ker jo je zeblo. Mlajše je bilo pa sram, da bi vpriči dijaka pile, čeprav ga je katera med njimi kdaj pa kdaj morda le dala na zob.

Ker so bile nekatere še bolj sramežljive kot jaz, sem se skorajžil in se zapletel v sproščen pogovor. Besede so bile resne, a tudi zabavnih ni manjkalo.

Šele pred osmo večerno uro je bilo delo Za tučjo (za tolčjo) opravljeno. Terice in sušilec so pospravili za sabo, oče in brat sta pomagala. Vsaka terica je očistila svojo trlico, sušilec triško

jamo, da bo nared za drugega gospodarja. V vročo peč so zmetali neuporabne ostanke lanene slame in pezdírja, počakali, dokler ni vse pogorelo, nato pa poškopili zadnje plamenčke z vodo, da ne bi morebiten veter razpihal in raznesel žerjavice in povzročil požara na bližnjih kozolcih. Vse uporabno sta oče in brat naložila na voz; terice so že prej s sušilcem odšle na večerjo, vsaka s svojo trlico v rokah.

Mama je že zdavnaj pripravila večerjo, ki je čakala, deloma v peči, deloma na štedilniku in v pečici. Na raztegnjeni mizi v hiši so bili krožniki, jedilni pribor, štefan vina, steklenica žganja, domač mošt (vino); v sredi je bil velik šop zadnjega jesenskega cvetja z vrta, okoli vaze pa za cel jerbas narezane potice in šarklja.

Med dokaj živahnim pogovorom sta vstopila oče in brat in voščila dober večer. Tedaj je mama prinesla ogromno skledo juhe, jo razdelila in potem, ko je prisedel oče, odmolil obvezni očenaš in želel dober bogžegnaj, pustila še nekaj juhe na dnu sklede za tistega, ki bi si jo še zaželel, a tudi za dokaz, da je večerje več kot dovolj. Večina je jedla juho s kruhom, ki ga ni smelo manjkati. Pogovor je postajal živahnejši, ko je sestra prinesla kokošjo obaro, ki smo ji rekli "ajmaht". Marsikdo jo je imel rajši kakor juho, zakaj moja mama je bila prava mojstrica za to jed. Komaj so pojedli to jed, je mama servirala štruklje, ki takrat pri nobenem pomembnejšem delu niso smeli manjkati. To so bili štruklji z orehovim, smetanovim in rozinovim nadevom, primerno sladki in ne suhi, pač pa s kropčkom, torej z vodo, v kateri so se kuhali. Namesto mokrih, do deset centrimetrov dolgih, pol toliko širokih in visokih, je mama včasih spekla štrukeljčke, ki so bili le dva do tri centimetre dolgi, prav tako nadevani, posuti s sladkorjem in poparjeni. Ti so bili še bolj nasitni kakor prejšnji. Večerja še ni bila končana in štruklji so se še zmeraj kadili na mizi. Obrazi so postajali razgreti, da je bilo treba odpreti okna, navadno tisti dve, najbližji mizi. Zaslišali so se glasovi fantov, ki so voglarili pod okni. Dober tek so voščili, se šalili in peli. Kar naenkrat se je skoz odprto prikazala dolga leskova palica, skrbno ošiljena, in še preden si se vprašal, čemu naj služi, se je konica zapičila v najlepši štrukelj, ki je spretno odromal v usta enega ali dveh fantov. Bilo je dosti dovtipov in smeha, saj se je igra še ponovila. Končno je ena od deklet vzela kar skledo z zadnjimi štruklji in jo postavila na okno. Zunaj je zaživelo in prazna skleda je bila hitro nazaj.

Na mizo je prišla še solata s prekajenim in svežim mesom, narezanim na dokaj velike kose, gruntarske, nato še kuhano sadje, in končno, po vsej obilni večerji še pijača, pecivo in surovo sadje. Vse omizje je bilo že zdavnaj sito in razgreto, ženske so odlagale jope in plete pa rute. Povabili so fante noter in začel se je ples, ki je z vmesnimi pevskimi in šaljivimi vložki trajal do dveh zjutraj. Oče je že prej plačal vsakomur po njegovem delu in učinku: sušilcu za težko delo največ, izkušenim tericam več kakor novinkam.

Po drugi jutranji uri je bila hiša prazna, mama in sestri so ob moji pomoči do treh pospravile mizo, pomile posodo, prezračile hišo. Šele ob pol štirih zjutraj smo legli. Petje fantov je še vedno prihajalo od nekod iz vasi in posamezne vriske je bilo slišati zdaj tu zdaj tam.

Preja

V dolgih zimskih mesecih je bil čas preje. Pri tem delu je bila daleč najboljša mama. Kmalu po vseh svetih je prinesla s podstrehe kolovrat s preslico, vreteno in kodelje lanu. Že zunaj je skrbno obrisala prah z njega in z mokro cunjjo potegnila po vseh delih kolovrata, da je bil videti kakor nov. Kot pri vsakem novem opravilu je bilo tudi pri tem nekaj svečanega, vsaj zame, ki sem tako nestrpno čakal, da leseno motovilo steče.

Naročila je sestrama, kaj naj pripravita za kosilo, sedla za kolovrat, s salom namazala osne dele, nataknila vreteno, nasadila preslico na zadnji gornji del kolovrata, nanjo dala kodeljo

prediva, nataknila vrvco, preprosto transmisijo, ki je prenašala vrtenje z velikega gonilnega kolesa na vreteno, pognala z desnico kolo, oslinila prst desnice, s prsti potegnila nekaj tankih vlaken iz kodelje, jih oslinila, zapela že zvito nit na os vretena, ki se je odslej enakomerno vrtele in s tem sukalo nit, ki se je ovijala po vretenu. Pri tem je morala predica pretikati lesen klinček v luknjice; te so bile enakomerno zvrtnane po dveh krilih vretena, ki je bilo v prerezu podobno lastavici s krili ob trupu. Vreteno je bilo z enim koncem zataknjeno v slepo os, z drugim pa zapeto v drugo večjo os z železnim ogrođjem, in sicer tako, da je tekla skozi nit, ki se je zaradi vrtenja vretena in zgoraj omenjenega krila vretena in lesenega klinčka enakomerno ovijala okoli tega. Predica je veljala za dobro, če je znala presti enakomerno tanke niti, torej tanko prejo, lepo zvito, neskratovičeno, s kakršno je tkalec lahko tkal tanko platno.

Mama je presedela dolge ure pri kolovratu, posebno po nekaj dnevih predenja, potem ko je bilo delo utečeno. Sestre so manj predle, zakaj časi so se spreminjali in kolovratov je bilo vedno manj. V mojih mladih letih je še vsaka nevesta, poročena na kmetih, imela kolovrat med baližem, pozneje pa le še redke. Ko mi je bilo dvajset let, je to, nekdanj značilno orodje domače obrti, izginilo, kajti tudi kmečka dekleta in matere so kupovale zgolj umetno, strojno tkano platno in blago, z izjemo ročno pletenih pletov, ogrinjalk, jop, šalov, nogavic in rokavic.

Sestre, starejše, so predle samo zvečer, ker so imele čez dan dovolj drugega dela. Tako so prihajali na obisk možje in fantje le ob večerih, navadno po večerji. Takrat je bilo v hiši izredno živahno in zabavno, saj so bili nekateri prav nadarjeni za duhovite šale in zanimivo pripovedovanje. Med najljubšimi mi je bil Jernejselc, blizu šestdeset let stari cerkovnik Smrekar z Blečjega vrha, dobrovoljen, zgovoren, ki je znal tako trezno in pametno razpravljati z mojim očetom o čemerkoli, najrajši pa o politiki, med prvo svetovno vojno pa o bojih na fronti in slovenskih Janezih, vojskujočih se v Tirolah, v Galiciji, ob Soči in drugje. Mož je bil srednje postave, okrogel, dobrovoljen, stalno z nahrbtnikom na rami in palico v roki. Kot mežnar podružnične cerkve na krpi zemlje ne bi mogel preživljati dokaj velike družine, zato se je ukvarjal s krojaštvom. Ker ni bil drag, mu je moj oče dajal delat obleke zase ali katerega izmed nas fantov. Tako je meni naredil obleko, ko sem bil v tretji gimnaziji. Še kar, toda hlače niso bile ne dolge ne kratke, nekako do srede meč. Hudo mi je bilo, da bi se razjokal, na obleko sem komaj čakal, saj je bila prejšnja že zelo izdelana in zašita. Rekel sem, da bi imel rajši kratke hlače, do kolen ali pa dolge. "Oh, nikar dolgih, take so za na kmete," je menil krojač. "Takle fant", se je okrenil k očetu, "mora imeti kratke. Je lepše."

Obveljala je njegova, ker si najbrž ni mogel predstavljati, kako neumno bi bilo zanj nositi že narejene hlače nazaj, na svoj dom.

Ta je prihajal le podnevi, in potem, ko mu je oče plačal, mama pa postregla z malico, je odšel s svojim običajnim "boglonaj, pa lahko noč imejte".

Ob večerih na preji mi je bil vseč Bubnov Jože z Gradišča, ki je tako plastično pripovedoval novice in doživljaje v svojem kraju in tistih, kjer je pozimi opravljal razna sezonska dela, večinoma v gozdovih, kjer je neštetokrat naletel na ubogo živad in jo reševal pogina od lakote in mraza, tako da jo je nosil domov in ji dajal toplo posteljo v hlevu ali v hiši. Strahu ni poznal, o strahovih je pa vedel veliko povedati, vendar ne tako, da bi poslušalce spravljaj v srh, pač pa s svojim treznim mnenjem, da strahu ni, le slab človek ga povzroča ali pa ga ustvarjajo zrahljani živci. Ker se je kmalu poročil s sosedovo Ano in sta se naselila v popravljeno Jamnikovo, po lastnini Strajnarjevo kajžo, je prinesel ime Buben s seboj in poslej je še pogosteje prihajal v zimskih večerih k nam, da se je lahko pogovoril z mojim prikupnim očetom.

Na prejo so prihajali domala vsi vaški fantje, celo iz bližnjih in bolj oddaljenih vasi se je kateri ojunčil, če se ni bal domačih, poliških in njihove konkurence pri dekletih. Po poroki najstarejših dveh sestra in po smrti sestre Anice je bilo fantov manj, a še zmeraj dosti, saj sta bili, posebno Francka, prav čedni. Med prejo je mama ali ena od sestra fantom postregla s kruhom

in pijačo. Žganje so včasih plačali, vina pa menda nikoli, ker je bilo domače, sadjevec, in ker smo sadja vsako leto dosti pridelali.

Kolovrat je tekel sredi hiše ali, v hujšem mrazu, pri peči, kjer smo moški večer za večerom kaj počeli: iz gladkih leskovih vitnikov delali vitre za koše, košare, korbe, cambohe, cajne in lese, vitre devali v posodo z vodo, da so se zmeščale in postale prožne in voljne. In medtem ko smo mlajši vitrali, sta oče in starejši brat pletla. Včasih sem tudi jaz kakšno cajno ali košarico spletel. Za to so bile potrebne ožje in tanjše vitre, za koše, posebno pa krompirjeve korbe, pa predvsem debelejšje in širše. Ogrodje zanje sta napravila spet oče in brat, ki je bil za vsako delo mojster, kakor oče in kakršnih je bilo malo.

Drugič spet smo med prejo čistili in predli štrike in vrvi s pomočjo preproste priprave, ki je tri ali štiri trakove iz čvrste konopljeve slame združila v močne vrvice (štrike) in vrvi. Tudi konopljeva slama se je morala goditi kakšne tri tedne na travi kakor lanena.

Tako smo sleherni zimski večer kaj delali. Oče in brat sta popravljala orodje za obdelavo zemlje ali izdelovala novo, od motik in krampov do pluga in bran, od vozičkov in kul do voz in njihovih delov. Napravila sta tudi nove komate, nove vozove, da, celo nove stole za kuhinjo, shrambo in hišo. Spominjam se, da je oče naredil novo posteljo, da ne govorim o sodčkih in sodih, ki jih je iz hrastovine napravil vsaj deset. Vina smo namreč vsako leto naprešali nekaj sto litrov.

Tako so minevali večeri vse do devete, desete ure, ko smo hišo počistili, malo prigriznili, kruh, jabolka, hruške, suho sadje in popili kozarec mošta ali vina, v časih hujših prehladov pa domač čaj iz bezga, lipovega cvetja, mete, tavžentrož, janeža, sladkih korenin, ajbiša, žajblja in drugih zdravilnih zelišč, ki smo jih med letom nabirali vsi člani družine.

Mama je dopredla v februarju ali v začetku marca. Prejo smo z vreten nanizali v dolge štrene, jo oprali in posušili obešeno na lesenih drogovih, zataknenjih v železne drogece, ki so bili pritrjeni v strop nad pečjo. Oprane in posušene štrene smo spravili v gornjo malo sobo z dvema oknom, ki smo jo imenovali "kukerle". Obešene na vrvice so čakale tkalca, ki ga zadnja leta ni bilo več lahko dobiti, kajti z odmiranjem lanoreje je tudi tkalska obrt pojemala. Tkalci so bili zdaj že zelo redki, zato jih je bilo treba na mile viže prositi, naj vzamejo prejo v predelavo za platno. Kam so naši nosili oz. vozili prejo, ne vem več. Spominjam pa se, da so omenjali Lobček in Plešivico, kjer je imela mama sorodnike. Toda preje nismo smeli tkalcu nositi v štrenah, pač pa v klobčičih. Čeprav je bila lanena slama dokaj dobro očiščena že pri trenju lanu, je vendarle vsebovala še precej kratkih drobcev bilk, pezdirja, ki jih je bilo treba odstraniti, preden je šlo vlakno k tkalcu. Na podstrešju smo imeli staro hruškovo skrinjo iz leta 1767, ki je štirikrat romala od vasi do vasi, od hiše do hiše kot del bale nevesti v novi dom. Na to skrinjo smo pritrčili velik greben, skozi katerega je morala vsaka štrina, preden smo jo odnesli v hišo in zvili v klobčič. Kadar je bilo pod streho zaradi hujše zime premrzlo, smo to delo opravljali v topli hiši. Eden od nas otrok je držal štrino napeto na stegnjenih rokah, mama pa je zvijala prejo v klobčiče, ki so bili veliki kakor najdebelejša jabolka. Med zvijanjem preje v klobčič sem moral mami ali kakšnemu drugemu zvijalcu pomagati, tako da sem vzporedno z maminim zvijanjem klobčiča enakomerno premikal roki levo in desno, in sicer tako, da sem ob vsakokratnem prihodu v skrajno levo stran upognil dlan leve roke navznoter, ob prihodu v skrajno desno pa desno dlan navznoter, s čimer sem dal niti možnost, da je zdrsnila z roke. Takoj pa sem moral dlan vrniti v skrajno levo oz. desno, da sem zadržal štrino na zapestjih. Včasih se je nit zapredla, zameščala, skrotovičila, da jo je mama komaj rešila.

Namesto rok smo uporabljali tudi napravo, ki smo ji rekli "garnprat" (Garnberad). Čudna na pogled: na štirinozom lesenem stojalu višine enega metra je bila v sredini kvadratnega okvira dolga os z ročico, na zunanji strani sredi osi pa vdelan dvojni pravokotni križ, na koncu katerega so bili tanki leseni drogci, torej štirje. Na te smo nataknil štrino, ampak le tako, da smo oba okvira hkrati stisnili po eni diagonali. Šele nato smo lepo poravnano štrino nategnili in napeli, tako da smo okvira spravili v kvadraten razpon. Končno je eden vrtel napravo, drugi zvijal niti v klobčiče.

Šele zdaj je bila preja nared za predelavo v platno.

Ob prvem toplen in sončnem vremenu konec maja ali v začetku junija smo platno pobelili. Na čisto vrtno travo smo pognili blizu tri četrta metra široka in do pet metrov dolga platna, jih ob sončni pripeki škropili s čisto mrzlo vodo, in ko se je platno posušilo, ponovno, morda dvajsetkrat na dan. Že prvi dan je dobilo svetlejšo barvo. Če smo delo opravljali več dni ali cel teden, je ob stalni sončni pripeki postalo domala snežno belo. Čim bolj belo je bilo platno, tem lepše so bile rjuhe iz njega. S tem se je moja mama tako rada ponašala.

Svoj čas so fantje nosili hlače iz domačega platna, in to praznične. Oče jih je še. Na moje vprašanje, kako so jih likali, je rekel, da tako, da so jih od pasu do spodnjega roba zmočili na mestih, kjer bosta podolžna roba in jih tako dolgo drgnili s posebno leseno gladilko, da sta bila robova ostra. Tudi po ostrini le-teh so dekleta cenila fante.

Laneno seme so pa gospodarji in gospodinje uporabljali za krmo živini, za olje, za zdravilo, za firnež in še marsikaj. Odvečno pa prodali.

KRONIKA, JURILEJ, KULTURNI DOGODKI

NOVE PESMI

Darja Bregar*

Vstopil si
in s tabo
veter negotov.
Ko si odšel,
je veter ostal z menoj.

Odmevi
davno doživetega
se razraščajo
v bučečo glad
po nedoživetem.
Vsi drugi glasovi
so daleč
in nemi.

Nočem poznati
umazane reke,
ki je zelene loke
spremenila
v blatno močvirje.
Pa me nosi s seboj ...

Tvoj nasmeh
je veter
odnesel
med gole veje.
V sivi svetlobi
si daleč
in boleče nem.

Ne morem stegniti roke
in pobožati
tvojih oddaljenih vek.
Z žejnimi dlanni
zbiram drobce svetlobe
za plamen,
ki bi ti ogrel oči.

Spusti
šumenje vetra in dežja
skozi vsa okna,
skozi vsa vrata;
naj se zlije
z bučanjem najinih teles.

* Velike Lese 5, 61301 Krka; knjižničarka

KRONIKA, JUBILEJI, KULTURNI DOGODKI

HVALNICA DOLENJSKI IN NJENI KULTURI Ob odkritju spominske plošče Mihu Kastelicu

Tone Pavček

Naj začnem z lepo frazo. Zbrali smo se na slab dan za lepo delo! In še: Verjeti hočem, da mi boste verjeli, ako sem zadovoljen in srečen, da sem med svojimi, da sem med vami. Kajti res je, kar je res: rad sem med temi polji in hostami, rad sem v teh krajih, rad sem, do sreče in bolečine rad na Dolenjskem. Danes pa še posebej. Najpoprej kajpak zaradi njih - naših prednikov, slavnih mož, ki jih po zasluženju in zavoljo njihove slave slavimo. Tako smo tu zaradi vašega sovaščana, rojaka in znamenitega prednika, čebelarja in čebelarja, pesnika in urednika, knjižničarja in knjigoljuba Miha Kastelica. A vesel sem ne manj tudi zaradi vas, ki ste čez slemena let in čez menjave časov ohranili spomin nanj in ga počastili z znamenjem na hiši, ki je bila njegov dom in bo tako ostala domovanje slovenske zavesti. Predvsem pa sem vesel tega našega srečanja tukaj zaradi pokrajine, ki ji vsi pripadamo, zaradi te naše ljube in lepe Dolenjske. Vaše in moje.

Pravijo, nebo sanja zvezde, zemlja sanja ljubezen. Dolenjska zemlja ne sanja ljubezni, ona je ljubezen sama. Nikjer ni svet tako lep kakor tukaj. Nikjer niso trave tako zelene kakor tukaj. Nikjer ne brste tako muževne brstike kakor tukaj. Nikjer ne žubore in se ne pregibljejo potočki tako kakor tukaj. Nikjer ptice ne prepevajo tako lepo svatovskih pesmi v kljunih kakor tukaj. Nikjer ne valove žita tako visoka in tako bahata kakor tukaj. Nikjer ni valovitost življenja tako nakodrana kakor tukaj. Slovenski značaj, prilagojen tej širni in neizmerni, v nič bežeči valovitosti, pokoren vsemu, vsemu, vsemu majhnemu in enkratnemu, kar je tukaj, se ni nikjer tako izrazil v svoji celovitosti kakor tukaj, na Dolenjskem. Bilo bi nemogoče, da ne bi iz te pokrajine, iz tega čudeža narave, iz zaokroženosti v malem in iz dlani večnosti ne zrastle kleno zmo za rast in za sad. In če pravijo: v vsakem semenu je kal, je klica novega; v vsakem telesu je srce, zven, zaznava lepega; v vsakem življenju je črv, želo zla, ki raste in raste in uničuje življenje - mi tu na Dolenjskem pravimo drugače: na tej zemlji, pod tem visokim nebom se žlahtni zlahna žlindra čiste rade za prihodnost, tu sem je svarnik sejal milost in lepoto. Zato naivni verneži in verni gorečnejši verjamemo, da je milost neba neskončna in da smo ljudje rojeni ne za zlo, ampak za srečo. Vemo, da je temeljno zlo sovraštvo in da nas bo rešila samo ljubezen. Kultura te pokrajine nam drugega nauka ne more dati, nas drugače ne more učiti. Kajti bilo bi nemogoče in absurdno, da ta pokrajina, ta bogatija, ta zagotovo najbolj slovenska, ne bi rodila iz sebe in iz svojih stoletnih sanj brstov in biserov in bogastev, ki ostajajo nam minljivim popotnikom prek zemlje v zemljo čar in dar, njej, tej večni deželi pa neminljiva slava in čast.

Nekaj, ne malo neminljive slave prihaja do nas iz preteklosti, rekel bi, iz našega koreninja, iz temeljev, ko se je zidala stavba slovenskega duha, ko so rojili roji Čebelic in je prešernovsko polno zapel v dotlej pesniško jecljajočem jeziku veliki France. In zgodil se je pravi čudež: iz jecljanja smo stopili v govor, iz molčanja v svet besedja, iz nabožne in priložnostne poskočnice v zrelost poezije, s Kranjsko čbelico vašega Kastelica in seveda glavnega pesnika Prešerna v Evropo. Ne le da se je nadaljevalo izročilo starih Pisanic in Vodnika, premagan je bil strah pred cenzuro in pred tveganjem, gmotnim in duhovnim, s slovensko knjigo. Začelo se je novo obdobje slovenske posvetne književnosti, začelo se je širiti pohujšanje z revijo, s pesniškim zbornikom in prek umazanega kvantanja, kot so čistunci - zmeraj se najdejo! - krstili Prešernove pesmi, smo dosegli Slovenci vrhove Parnasa, ki jih poldrugo stoletje kasneje še zmeraj pobožno gledamo iz doline, ne da bi jih s sodobno govorico dosegli. Saj, še danes nemalo šteje dobra literarna revija, za tisti čas in za utemeljitev slovenskega kulturnega programa, za utrditev besede in zavezanosti tej besedi pa je pet zbornikov Kranjske čbelice urednika Miha Kastelica pravi podvig in veličastno kulturno in nacionalno dejanje. Urednik je zbral okrog pesniškega zbornika domala vse pesnike po Kranjskem in Koroškem, sam je pridno pesnikoval in kot kulturni preroditelj s čutom za pesem in s premislekom za gmotno plat zadeve na "svitlobo dajal" bukvice, ki so podeželsko, v mrtvilu zatohlo Ljubljano vzburilo, da se je glas o njej slišal po tedanjem kulturnem svetu in da imamo tudi mi, daljni potomci znamenite trojke Čbelic: Prešerna - Čopa - Kastelica - dandanes svoj glas. Po potrdilo za to misel ni treba hoditi daleč: naša današnja slovenska himna,

pesem naše države, je Zdravljica, ki je bila prvič objavljena v petem zvezku Čbelice v slavnem letu 1948. A kajpak ne gre le za himne. Gre za vsakodnevno življenje s kulturo in s pravo prešerno besedo.

Lejte, ta slovenska beseda ali ta slovenska kultura, taka, kot je, v kakršno smo bili ob rojstvu položeni, je naša izkaznica, je možnost našega polnejšega in celostnega bivanja. Naš današnji in naš jutrišnji dan bosta v nemajhni meri odvisna od tega, koliko bomo dediščino, ki smo jo prejeli s kulturo preteklih rodov, nadaljevali, kako jo bomo, oplemeniteni in obogateno, izročali znancem, kako bomo notranje bogato duhovno in kulturno živeli. Kultura namreč zagotovo pomeni tisto duhovnost, ki je skladje, sozvočje, pravo razmerje stvari v nas samih in s svetom, v katerem živimo. Mnogokaj, kar je bilo narobe v bližnji preteklosti in kar zdaj kakor suha skorja z drevesa odpada, je bilo kot ožganina ali robotast in surovost časa od tod in zato ker smo grešili zoper naruro, zoper kulturo, zoper duh civilizacije, ki so del nas in našega naroda. Kajti eno je nedvomno: kultura še zdaleč ni le igra ali pesem, nastop ali knjiga, ni le ta ali ona spominska plošča, je neskončno več in je globlje in širše. Je način našega bivanja, celostno doživljanje sveta, okolja, ljudi, svojega življenja in njegovega globljega smisla, njegove svetosti, njegove veličine. Tako je rušenje razmerij v naravi, podiranje skladnosti v sebi, zoperstavljanje naravnemu teku stvari nekakšno moderno barbarstvo, ki je v svojih razdiralnih posledicah in v svoji lahkomišelnosti površnosti hlastanja za užitki in za zgolj imeti globoko protikulturno dejanje. Predvsem zato, ker nastopa zoper večno človekovo hrepenenje, ustvariti in postaviti zase in za bližnje stavbo duha, tempelj besede, šotor duhovnega razkošja. In ta znamenja notranjega bogastva so naši predniki zmeraj postavljali. Lahko se jim čudimo in jih slavimo za njihovo prizadevnost, za njihov čut za lepo, za njihovo in našo belo krizantemo, kot je slovensko kulturo poimenoval Cankar; in četudi smo bili bolj revni kot dandanes, bolj ogroženi kot dandanes, bolj neuki in bolj v svoj mali svet zaprti kot danes, je bilo, se zdi, več posluha in ljubezni za bukve, za igro, za pesem, za sliko, za stavbo, za pokrajino s poslikanimi cerkvami, z domovi, kjer je vse polno predmetov pričalo o ustvarjalnosti in nepotešeni slji po lepoti slovenskega človeka. Na nas je, dedičih teh preroditeljskih rodov, slavnih Čbeličarjev, da po otrovsko ne lenarimo v njihovi senci, ampak da širimo svetlobo duha v sebi in vsepovsod, kjer smo in bomo.

In le če bomo to počeli, bomo trdno stali na svojih tleh in obstali za vekomaj.

IVAN MARKELJ - IVO, JOHAN Ob 140-letnici rojstva

France Adamič

Ivan Markelj je na seznamu zaslužnih in znamenitih občanov naše občine. Živel in delal je v drugi polovici prejšnjega stoletja. Uveljavil se je kot šolnik in vzgojitelj, kot predavatelj, kronist in organizator slovenskega šolstva. Bil je eden prvih naravoslovcev z Dolenjske.

Rodil se je 9. decembra 1853 kmečki družini v vasi Pungert št. 5, fara Šentvid pri Stični. Oče Mihael je imel manjšo kmetijo, mati mu je bila Marina, roj. Vovk. Osnovno šolo je Ivan obiskoval v Šentvidu pri Stični, gimnazijo pa v Ljubljani, kjer je leta 1873 maturiral; nato se je vpisal na dunajsko vseučilišče in študiral prirodopis, matematiko in fiziko. Po diplomi je poučeval naravoslovne predmete na realki v Ljubljani, od leta 1880 dalje pa na učiteljskišči v Kopru. Leta 1891 je bil imenovan za ravnatelja učiteljsišča, ki ga je uspešno vodil do smrti, 16. decembra 1903. Markelj je bil ves čas član istrskega deželnega sveta za šolstvo v Trstu, v šolskih letih 1889-1891 je bil šolski nadzornik za slovenske, hrvatske in italijanske ljudske in meščanske šole. Na podlagi spoznavanja razmer v istrskem šolstvu je leta 1884 v reviji Slovan objavil 4 črtice v **šolah v Istri**; obravnava takratne razmere ob nastajanju narodnih šol. Več let je za koprsko učiteljsišče urejal šolska izvestja, v izvestju za šolsko leto 1899 - 1900 je objavil zgodovino razvoja učiteljsišča: *Geschichte der k.k. Lehrerbildungsanstalt und des Lehrerbildungswesens in Istrien* (Vom Director Joh. Markelj), Capodistria 1900. V poročilu navaja podatke iz kronike kopskega učiteljsišča in nekaj zgodovine o izobraževanju istrskega učiteljstva v drugi polovici 19. stoletja.

Viri: Matični arhiv Ljubljanske nadškofije; - SBL II, 48; - PSBL 9, K-P, 361; - NUK - bibliograf. kartoteka.



Inhalt:

Geschichte der k. k. Lehrerbildungsanstalt und des Lehrerbildungswesens in Istrien. Vom Director Joh. Markelj.



CAPODISTRIA.
SELBSTVERLAG DER ANSTALT.
1900.

Druck von Cobol & Prinz in Capodistria.

Naslovna stran izvestij z Markljevo razpravo o zgodovini kopskega učiteljsišča

ANTON GRUM, ORGANIST IN SKLADATELJ

Cvetko Budkovič

Antonu Grumu, ki je pel v vokalnem kvartetu in na koru pri organistu Jerinu, se je rodil 8. aprila 1877 na Lipoglavu nad Šmarjem pri Grosupljem sin istega imena. Ljudsko šolo je obiskoval v Šmarju, kjer je od leta 1868 do 1900 poučeval Johann Borštnik, eden najboljših učiteljev šmarske šole, z očetovskim odnosom do mladine in odlikovan s srebrnim križcem s krono. Po tedanji izobraževalni praksi je bil tudi delno glasbeno izkušen, zato ni izključeno, da je dal prav Borštnik bistremu otroku prve vzpodbude v tej smeri. V Ljubljani je Anton obiskoval realno gimnazijo¹ in se leta 1895 vpisal v orglarsko šolo. Od leta 1877 do 1909 jo je vodil in tam poučeval harmonijo, kontrapunkt, oblike kánona in klavir znameniti skladatelj, odličan orglar in pedagog Anton Foerster. Koralno in figuralno petje, klavir in orgle pa je učil p. Angelik Hribar. V treh letih je Grum tu pridobil precejšnje glasbeno znanje in je še pred zaključnim izpitom leta 1898 dobil službo organista in učitelja glasbe v frančiškanski gimnaziji v Sinju. Po enem letu poučevanja je moral obleči vojaško suknjo. Ko je opravil vojaško dolžnost, se je zaposlil kot pisarniški uradnik na okrajnem sodišču na Brdu pri Lukovici, nato na okrajnem glavarstvu v Kranju in na sodišču v Ljubljani. Leta 1910 je bil pomožni uradnik pri Hranilnici v Ljubljani. Naslednje leto je že orglal v šentjakobski cerkvi, kjer je nasledil skladatelja Leopolda Belarja in Frana Gerbiča. Takrat je še prevladovalo Cecilijino gibanje, ki je v cerkveni glasbi propagiralo koralno petje, pri večglasju pa stil renesančnega skladatelja Palestrine. Ob njegovem prihodu so peli na koru le sopranistki, altistka, tenorist in basist. Sčasoma se je število pevcev povečalo, vendar ni preseglo komorne zasedbe (do 14 pevcev). Navzlic temu je prevladovalo mnenje, da "je bilo petje v šentjakobski cerkvi najlepše v Ljubljani". /Popis iz Št. Jakoba v Ljubljani, CG, 34, 1911, 30 in še CG, 43, 1920, 46/.



Anton Grum, organist in skladatelj. 8. IV. 1877, Lipoglav - 8. IV. 1975, Dubrovnik

Leta 1912 je odšel na bolezenski dopust v Dalmacijo. V Dubrovniku je našel dokaj klavrne razmere na področju cerkvene glasbeno-izvajalne prakse. Bogoslovci in starejši kanoniki so pri duhovnih opravilih peli zelo slabo. /CG, 35, 1912, 48/. Tudi v Zadru, kjer se je mudil naslednje leto (1913), so peli ob spremljavi orgel popačene enoglasne koralne speve. Na koro je največkrat pel kar sam organist, ker pevec ni bilo. Namesto graduala in drugih duhovnih pesmi je organist igral arije iz Verdijevih oper, iz Trubadurja in Aida.²

Grum je bil kritičen opazovalec. /Glej njegove Spomine na Zadar, CG, 37, 1914, 65-66/.

Med prvo svetovno vojno je bil vojak v ljubljanski kasarni in z dovoljenjem vojaških starešin orglal v šentjakobski cerkvi. Tri leta /1919-1922/ je poučeval petje na realni gimnaziji v Ljubljani; nato je bil blagajnik pri Slovenski banki. V letih od 1924 do 1926 je vodil zborni Rokodelskih pomočnikov, pevsko društvo Slovan na Brdu pri Viču in pevski odsek društva Merkur. /SBL, I., 1925-1932, 271/.

Od leta 1925 je deloval kot zasebni uradnik na Vrhniki. Takrat je proslavljal 50-letnico orgljanja po stažu eden izmed najstarejših in najbolj zaslužnih slovenskih organistov, upokojeni nadučitelj Vinko

Levstik; od papeža je prejel odličje Pro Ecclesia et Pontifice. Grum je pripravil in zaradi slavljenečeve boleznii tudi izvajal zahtevni glasbeni program. Pelo je, po enih podatkih 20, po drugih 30 pevcev. Orglal je takratni vrhniški kaplan Franc Blažič, dirigiral pa Anton Grum. Nekaj točk je spremljal godalni orkerster. Glede programa je kritik omenil, da so peli preveč nemških pesmi. Vrhničani so v splošnem izvajali poleg cerkvenih tudi svetne pesmi in z zborom gostovali po Gorenjskem, med drugim v letoviškem Bohinju. Dirigent je bil zelo prizadet, ko je bil Blažič prestavljen v Trbovlje, saj mu je pri korepeticijah kot spreten improvizator veliko pomagal; bil je tudi ugaševalec orgel. /St. Premrl, Koncertna poročila, CG, 48, 1925, 108-110/.

Ko je Grum dosegel 58 let (1935), se je zaradi poškodbe na prstih upokojil. Leta 1938 je ponovno odšel v Dalmacijo. V Kuni na Pelješcu je učil otroke peti gregorijanski koral in narodne pesmi; nekaterim slovenskim napevom je podložil hrvaško besedilo. Z otroškim in deklškim pevskim zborom je uspel nastopati v dvoglasju; peli so Misso de angelis. Moški zbor pa v štiriglasju ni vzdržal. Več uspeha je imel s tamburaškim orkestrom; vanj je pritegnil 50 ljubiteljev teh instrumentov. Prirejali so koncerte. Kot odlični orglar je imel lepe uspehe pri poučevanju tega instrumenta, vendar o njegovih učencih poročila ne govore. Za imenovane vokalne in instrumentalne izvedbe je prirejal tečaje tudi v Stonu in Dubrovniku. /A. Grum, Dopsis iz Kune na Pelješcu, CG, 61, 1938, 153-156/.

Bogat je Grumov kompozicijski opus. Skomponiral je okoli tristo, povečini vokalnih skladb, od teh je približno polovica svetnih. Ohranjene so nekatere ocene. Pisala sta jih najprej njegova učitelja iz Orglarske šole. Stanko Premrl je bil v primerjavi s p. Angelikom Hribarjem strožji. V kompozicijskem stavku mu je priporočal več harmonske doslednosti, pohvalil pa je njegovo mašo na čast sv. Antonu Padovanskemu. /CG, 60, 1937, 198/. V ocenah mu ni prizanašal tudi skladatelj Matija Tome. Med uspele Grumove skladbe je uvrstil kantato Himne krepko in slovesno donijo. /CG, 53, 1930, 155/. Skladatelj Alojz Mav je pohvalil njegovo Hvalnico.

Poleg prej imenovane maše je komponiral še: Missa de Requie cum responsorio Libera, Tebe Boga hvalimo, Staroslovensko mašo, Latinsko mašo na čast sv. Ignacija. Cerkvene skladbe je zbral in objavil v Pesmarici I. Tu je 65 skladb, med njimi so maše, psalmi, božične, obhajilne (10), velikonočne (10), adventne (10), Marijine pesmi (5), himne (4). Večina teh je izšla v glasbeni prilogi Cerkvenega glasbenika, na primer Drevo očaka Jeseja- za sopran in tenor solo, šestglasni zbor in bas /CG, 70, 1977, 48/, Predobri bog- za moški zbor, Oče naš - za mešani zbor, Aleluja - v triglasju in druge. Nekatere Grumove skladbe pojejo še danes po cerkvah: Mati usmiljena, V ponižnosti klečimo, Zahvaljena, Jagnje božje. - Skrbno je sestavil in predstavil celotni Grumov glasbeni opus dr. Edo Škulj v Cerkvenem glasbeniku 70, 1977, št. 4-6, str. 52, 53. Prav bi bilo, da bi ga v daljši razpravi predstavil in ocenil še kakšen muzikolog.

Kot človek je bil živahnega, nemirnega, zvedavega in kritičnega značaja. Po postavi je bil zelo visok, hodil je vzravnano. Poročen je bil z Gizelo Weiss, ljubljansko Nemko. V zakonu so se mu rodili trije otroci, hčerka Rely, sin Leon, doktor prava, ki se je med obema vojnama naselil na Dunaju, in Danijel, matematik in glasbenik. Leon je imel dve hčeri: Leo in Pio. Slednja je bila poročena z opernim pevcem Langusom. Kot vdovec se je oče in ded poročil s Čehinjo Srečko Prohasko. V Dubrovniku mu je bil drag prijatelj don Kosta Selak, slovenski duhovnik in skladatelj.

Anton Grum, skladatelj, glasbeni pedagog, organist, zborovodja in glasbeni organizator je s svojim delom prispeval k dvigju glasbene kulture na Slovenskem in v Dalmaciji. Umril je v Dubrovniku, 8. aprila 1975 na 98. rojstni dan. Njegovo srce pa je hrepelo po domačem kraju, kot je zapel:

Oj Lipoglav, moj rodni dom,
nikdar pozabil te ne bom.

Opombe:

1 K.k. Staats - Oberrealschule in Laibach, Haupt - Katalog za leta 1887 - 1889, 1890 - 1891, 1891 - 1892. V teh katalogih med učenci od 1. do 3. razreda Antona Gruma ni najti. /Zgodovinski arhiv mesta Ljubljana/. Prav tako ne v Jahresbericht der k.k. Staats - Oberrealschule in Laibach, Schuljahr 1886/87 - 1894/95 /Slovenska knjižnica. Ni izključeno, da je obiskoval katero drugo gimnazijo.

2 Ob koncu 19. in v začetku 20. stoletja so bile podobne glasbene razmere tudi v cerkvah na nekaterih področjih slovenskega podeželja. Neredko so igrali posvetne napeve, polke, valčke in koračnice. Orgel v manjših cerkvah ni bilo in so petje spremljali godci. Glej Dragotin Cvetko, Zgodovina glasbene umetnosti na Slovenskem, III., str. 232; Andrej Vavken, Učiteljski tovariš, 1862; Novice, 1865, 15, 124; Izidor Cankar, Obiski, 38. - Glede šolanja Antona Gruma glej še: C. Budkovič, Osnovna šola v Šmarju, od 1793 do 1925, ZOG III., 71, 72, Stanko Trobina, Slovenski cerkveni skladatelji, DZS, 1872, 136, 137.

OSEMDESET LET PROF. DR. FRANCETA ADAMIČA

*Mihael Glavan**

Jubileji so zmeraj kočljiva tema. Kolikor višji so, toliko bolj slovesno pisanje se jim prilega, a slavljenci bi se jim raje izognili. Tudi France Adamič je pred kratkim zamahnil z roko, kakor da hoče odpoditi sitno večšo, ko smo mu voščili k osebnemu prazniku. Pa saj je tudi lahko, ko pa je videti zdrav in krepak kot kak šestdesetletnik.

Naš prof. dr. France Adamič je v resnici velik mož, zaslužen strokovnjak in nadvse prikupen človek. Vse življenje je zvest svoji zeleni dolenjski naravi, a ne le kot naiven člen v njenem prvinskem smislu, temveč tudi poklicno, kot strokovnjak - naravoslovec. To njegovo osnovno poslanstvo je široko znano in je bilo ob njegovem rojstnem dnevu, 4. oktobra 1991, v strokovnem tisku znova temeljito in izčrpno pregledano in ovrednoteno, zato ga bomo ob tej priložnosti le pregledno omenili, da si osvežimo spomin.



France Adamič

France Adamič je po diplomi na Kmetijski fakulteti v Beogradu opravljal vrsto pomembnih strokovnih nalog, od srednješolskega profesorja na Vinarsko-sadjarški in Kmetijski šoli v Mariboru in Šentjurju, preko upravnih služb v zvezi s svojo stroko, npr. Ministrstvo za trgovino, Ministrstvo za uvoz in izvoz, do vodstvenih mest v podjetjih Sadje in Slovenija vino itd. Po izvolitvi za docenta na novi slovenski Fakulteti za agronomijo in gozdarstvo in po pridobitvi znanstvenega doktorata se je intenzivno posvetil pedagoško-znanstvenemu delu in dvignil slovensko sadjarsko stroko na mednarodno raven. V tem okviru je dosegel vse možne stopnje, od docenta, izrednega in rednega profesorja pa do zaslužnega profesorja ljubljanske univerze. Tudi po upravni plati je sprejemal odgovorne dolžnosti predstojnika oddelka, dekana in vse do

* *Stična 140, 61295 Ivančna Gorica;*

prorektorja Biotehniške fakultete, ob tem pa je bil še direktor ali predstojnik več inštitutov ter predsednik številnih odborov in komisij, strokovnih in založniških svetov, tudi mednarodnih. S tem v zvezi moramo omeniti vsaj še njegovo trajno veljavno delo na področjih agroživilske in naravoslovno-tehniške terminologije (terminološka komisija pri SAZU) in v sekciji za zgodovino naravoslovja in tehnike pri Slovenski matici, ki jo je sam postavil na noge in urejal njen Zbornik. Pri tej častitljivi ustanovi je tudi podpredsednik. Za vse to in še kaj se je seveda nabralo veliko, zares veliko priznanj, diplom o častnih članstvih, medalj, odlikovanj (republiških in zveznih) in plaket. Med njimi tudi imenitna Kidričeva nagrada za življenjsko delo in najvišja občinska nagrada Louisa Adamiča.

Trajno vrednost nosi Adamičevo izredno bogato strokovno-znanstveno in poljudno publicistično delo, ki ob aktivnih nastopih na več kot 60 simpozijih in kongresih obsega: 9 knjig, 221 strokovno-znanstvenih razprav in drugih spisov te vrste ter nad 830 poljudnih strokovnih člankov, recenzij, poročil ipd. Dodajmo, da dr. Adamič svoje publicistično delo še zmeraj dopolnjuje in bogati.

Kakor je res, da je imel naš jubilarnt glavo v svetu, je enako veljavno, da je zmeraj imel svoj rodni kraj v sreč. Njegov slavni brat Louis je pisal o rodnem kraju in o koreninah, ker se je od domačije usodnejše odtrgal, France pa se je kljub svojemu obsežnemu in vsestranskemu delu, ki ga je zaposlovalo tudi čez mero, zmeraj zavedal, da se vsa dobra in velika dela začenejo in končujejo doma. Tako je s tremi sorodno mislečimi tovariši v letu 1968 ustanovil Zbornik občine Grosuplje. Čeprav ima tudi druge zasluge za razvoj naše občine, je Zbornik nadvomno njegov največji in najpomembnejši podvig v domačem okolju. Njegov delež pri njem je neprecenljiv, zato ga tudi ne bomo ocenjevali in merili, moramo pa ga ob tej priložnosti vsaj osvetliti in predstaviti. Na ustanovitvenem kamnu že 22 let trdno stoji zgradba, ki jo sestavlja 17 Zbornikov v knjižni podobi. Skupno štejejo 550 razprav, člankov, literarnih in kroničarskih spisov na 4440 straneh. Na tako bogastvo je lahko ponosnih le nekaj redkih občin v Sloveniji. Njegov glavni urednik je bil 20 let, do vključno 15. zvezka v letu 1988. Odtlej je nad vse deloven član uredniškega odbora, njegov dobri lar (varuh uredniškega ognjišča).

Odločilen je tudi njegov ustvarjalni prispevek pri vsebinski zasnovi Zbornika. V svojem prvem uvodniku, datiranem z 29. oktobrom 1968, je med drugim takole označil hrbtnico tedaj šele začetega podjetja:

“Ljudje, ki so se tu rodili, tu živeli in delali, se borili in umirali za lepe ideale, ki so ustvarjali duhovne in gnotne dobrine, so obenem jasno ali nemo pisali zgodovino svojega kraja in naše občine. Njihova prizadevanja, uspehi ali neuspehi, njihove svetle podobe, četudi obremenjene s človeškimi slabostmi, ne smejo mimo nas in bodočih rodov v pozabo. Vse to naj spoznajo naši občani, zlasti naša mladina, pa tudi širša slovenska javnost. Dnevna in vsakoletna kronika dogodkov, uspehov in težav delovnih kolektivov in posameznikov pa bo nekoč bogato gradivo za presojo sedanjega časa, krajev in ljudi.”

In prav je imel. 17 knjig je prineslo že omenjeno veliko število predstavitev in vrednotenj naše bogate občine, gospodarske in kulturne zgodovine in z obravnavo sočasnih dogodkov in dosežkov že postalo bogata zakladnica za presojo preteklega in sedanjega časa, krajev in ljudi. Naš jubilarnt je torej bil uspešen kot vizionar in pragmatik, pa tudi kot presojevalec razmer in človeških potencialov v občini Grosuplje. O svojih pomislekih, težavah in stiskah ni razglabljal. Pa so bile. Ob 10-letnici Zbornika je zapisal, da “niti največji optimisti niso verjeli, da bo Zbornik preživel svoje otroštvo; prerokovali so največ dva ali tri letnike, češ da nimamo piscev, nimamo denarja, in končno, o čem naj bi pisali, ko pa nimamo tradicije, nimamo slavnih mož, nimamo starih mest in naselij, nimamo muzejev in galerij, niti nimamo ne vem kakšne obrti, industrije in drugih dejavnosti, le kmete in vasi. Imamo občino, pa še ne vemo, kaj bo z njo, občani pa tako bolj mislijo na Ljubljano in njene ustanove. Toda bila je volja, zato se je zmeraj našla tudi pot. Vsega seveda ni mogel Adamič opraviti sam, zato pa se je znal opreti na znance in domače izobražence, ki so razsejani po vsej Sloveniji, na organizacijsko-finančnem področju pa se je zmeraj lahko zanesel na drugi steber, odgovornega urednika Ivana Ahlina.

Z leti se je pokazalo predvsem dvoje: Zbornik se je tako vrsel med občane in Slovence sploh, prodrl pa tudi v širši svet, da je postala njegova kontinuiteta neobhodna, pokazalo pa se je tudi to, da se naša zgodovinska, gospodarska, kulturna in umetnostna področja zmeraj bolj razpirajo v širino in globino, tako da se ni bati, da bi nam zmanjkalo obdelave vredne snovi. Mnoga strokovna področja je odprl in raziskoval Adamič kar sam.

Njegov zborniški opus obsega 35 enot s poudarkom na dveh področjih: kulturi in domoznanstvu. Prvo namenja predvsem svojemu bratu, katerega življenje in delo predstavlja že več desetletij in tako bistveno prispeva k celoviti podobi tega našega znamenitega občana. Zelo dragoceno je njegovo domoznansko delo, ki ga poimenuje Naši kraji in ljudje ali kar Bibliografija občine Grosuplje. Skromna naslova skrivata v resnici veliko gradivsko bogastvo za lokalno zgodovino. Prepričan sem, da bodo prav ti tezavri, polni

podatkov o vseh področjih bivanja in razvoja naše občine, osnova za prihodnjo domoznansko zbirko, ki naši občini še manjka in bi jo bilo treba graditi v osrednji občinski knjižnici.

Ko zaključujemo krožnico, katere izhodišče in konec je 80-letnica prof. dr. Franceta Adamiča, je morda še najbolj primerno, da naravnost, neposredno, preprosto in iskreno povemo, da njegovo delo cenimo, spoštujemo in občudujemo, da si želimo, da bi naš strokovnjak - naravoslovec, razumnik, humanist in vsestranski plemenit človek ostal še dolgo zdrav in delaven, da bi se lahko tudi sam še dolgo veselil svojega življenja.

Ob 70-letnici

Janez Perovšek

Dipl. inž. Janez Perovšek - Poljan, pisatelj, pesnik in publicist, je eden najpomembnejših kulturno-umetniških ustvarjalcev v Zborniku občine Grosuplje v 15 letih od leta 17. oktobra 1921 do 26. 7. 1992 v Sloveniji v knjižni službi. Osnovno šolo je končal v Slovenski krajci, v gimnaziju je hodil v Ljubljani. Leta 1942 se je prvi vojaško-politično usposobil v Ljubljani, od leta 1942 odšel v partizane. Bil je v Zupalčevski korpulentni odredi in v Gubčevi brigadi, leta 1943 je postal politkovnik Levstikovega bataljona in nato Levstikove brigade, deloval je kot kadetna in propagandna organizator v propagandnem oddelku 14. divizije ter v kulturni skupini 4. operativne zone na Slovenskem.

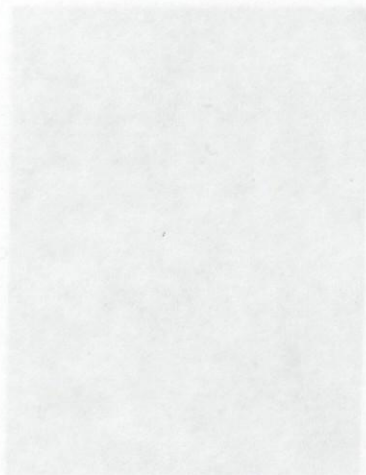

Janez Perovšek

Po vojni je študiral agronomijo na Slovenski fakulteti v Zagrebu. Med študijem se je ukvarjal s knjižničarskim delovanjem in bil je član in bil predsednik knjižničarskega društva v Zagrebu. Leta 1950 je diplomiral in se zaposlil najprej v Krškem, nato pa v Knjižnici na Završnem sklopu. Od 1953 do 1958 je bil tajnik okrajne Zadrške knjižnice v Kranju in nato šele knjižničarskega službovalca. Leta 1959 se je zaposlil na Republiški knjižnici predvsem v knjižničarski in propagandni službi sekretarja Republiškega sekretariata za kmetijstvo in gozdarstvo in splošno znanje, kar je opravljal leta. Perovšek je v ministrskega položaja je bil do upokojitve 1978. Med letoma 1978 in 1980 je bil predsednik Ljubljanske knjižnice. Leta 1976 je bil odlikovan s rednim častem za dolgoletno delo, naslednje leto pa je bil odlikovan s častno nagrado.

Perovšek je začel objavljati pesmi v glasilo "Kulturni glasnik" leta 1958. Med letoma 1958 in 1960 je med drugim objavil v partizanski glasili "Nada ljube" 1943, "Brigadni glasnik" 1944-1945, "Leta 14. oktobra" 1945, "Ljubljanski glasnik" 1946, "Operativna zona na Slovenskem" 1946-1947, "Kulturni glasnik" 1948-1949, "Kulturni glasnik" 1950-1951, "Kulturni glasnik" 1952-1953, "Kulturni glasnik" 1954-1955, "Kulturni glasnik" 1956-1957, "Kulturni glasnik" 1958-1959, "Kulturni glasnik" 1960-1961, "Kulturni glasnik" 1962-1963, "Kulturni glasnik" 1964-1965, "Kulturni glasnik" 1966-1967, "Kulturni glasnik" 1968-1969, "Kulturni glasnik" 1970-1971, "Kulturni glasnik" 1972-1973, "Kulturni glasnik" 1974-1975, "Kulturni glasnik" 1976-1977, "Kulturni glasnik" 1978-1979, "Kulturni glasnik" 1980-1981, "Kulturni glasnik" 1982-1983, "Kulturni glasnik" 1984-1985, "Kulturni glasnik" 1986-1987, "Kulturni glasnik" 1988-1989, "Kulturni glasnik" 1990-1991, "Kulturni glasnik" 1992-1993.

JANEZ PEROVŠEK - PELKO

Ob 70-letnici

Jakob Müller

Dipl. inž. Janez Perovšek - Pelko, pisatelj, pesnik in publicist, je eden najzvestejših in najplodnejših sodelavcev Zbornika občine Grosuplje: v 15 letnikih ima 17 objav. Rojen je bil 16. 7. 1921 v Šmarju v kmečki družini. Osnovno šolo je končal v domačem kraju, v gimnazijo je hodil v Ljubljani. Leta 1942 se je pred italijansko policijo umaknil v Ljubljano, od koder je maja 1942 odšel v partizane. Bil je v Zapadnodolenjskem odredu in v Gubčevi brigadi, leta 1943 je postal politikomisar Levstikovega bataljona in nato Levstikove brigade, deloval je kot kulturni in propagandni organizator v propagandnem odseku 14. divizije ter v kulturni skupini 4. operativne cone na Štajerskem.

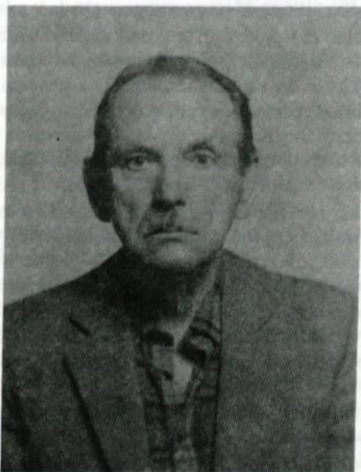

Janez Perovšek

Po vojni je študiral agronomijo na Agronomski fakulteti v Zagrebu. Med študijem se je udeležil mladinskih delovnih akcij v Bosni in bil predsednik Studentske mladinske organizacije zagrebške univerze. Leta 1950 je diplomiral in se zaposlil najprej v Krškem, nato pa v Kranju na Zadrudnem skladu. Od 1953 do 1958 je bil tajnik okrajne Zadružne zveze v Kranju ter načelnik kmetijske pospeševalne službe. Leta 1959 se je zaposlil na Republiški zadrudni poslovni zvezi in naslednje leto postal najprej pomočnik sekretarja Republiškega sekretariata za kmetijstvo in gozdarstvo in nato sekretar, kar je ostal do 1965. leta. Po odhodu z ministrskega položaja je bil do upokojitve 1976. leta glavni direktor Ljubljanskih mlekarn. Leta 1976 je bil odlikovan z redom dela z rdečo zvezdo, naslednje leto pa je dobil nagrado Borisa Kidriča.

Perovšek je začel objavljati prozo v glasilu srednješolcev Naša rast 1938. leta S prozo in pesmimi je nadaljeval v partizanskih glasilih: Naša žena 1943, Brigadno glasilo Levstikove 1943, List 14. udarne divizije, Naša beseda (glasilo 4. operativne zone za Štajersko in Koroško) in Partizanski Toti list - vse 1944. Po zmagi se je 1946 in 1948 oglasil v Mladinski reviji, sicer pa je objavljajl prozo in zgodovinsko partizansko publicistiko v različnih revijah in časnikih: Borec, mariborski Vestnik, Kmečki glas, Ljudska prosveta, Ljubljanski dnevnik, Ljudska pravica, Delavska enotnost, Kmečki koledar, Kurirček, Slovenski vestnik, Zbornik občine Grosuplje, TT, Nova mladina, Narodna obramba, Delo, TV 15, Večer.

Od 1952. leta dalje se je veliko oglašal tudi z družbeno-gospodarsko publicistiko, in sicer zlasti v Naši vasi, Socialističnem kmetijstvu in gozdarstvu, Sodobnem kmetijstvu in Gospodarskem vestniku pa tudi v Naših razgledih, Delu, Gospodarskem koledarju, Vprašanjih naših dni in v drugih revijah in časnikih.

Med vojno je pomagal organizirati Naprej, bataljonski list Levstikovega bataljona, ter Glas svobode, list 14. divizije. Od 1951 do 1953 je bil urednik Naše vasi. Leta 1944 je Propagandni odsek IV. operativne zone NOV in PO Slovenije izdal Perovškovo Pravljico o Osvobodilni fronti. Narodna armija v Beogradu mu je 1968. leta izdala knjigo Naprej: osma slovenska narodnoosvobodilna brigada "Fran Levstik". Bibliografija Perovškovih objav do 1976. leta je navedena v Zborniku občine Grosuplje 9/1977/.

Perovšek v svojem leposlovju obravnava kmečko in partizansko snov, medtem ko so druge povojne teme redkeje. Že pri začetni vaški tematiki, vezani na domačo družino ali domačo pokrajino, je dokaj dobro obvladoval opis, pogovore in zgodbo. V domači svet se rad vrača tudi pozneje: Naša mati in opera (1960), Moj oče (1969), Kam ste skrili boga (1976), itd.

Na domači dolenski svet se vežejo tudi nekatere partizanske oziroma vojne zgodbe: General (1948), Kozolci (1970), Partizanska mati (1943): portret svobodoljubne in pogumne kmečke ženske, ki prerašča v propagandni simbol.

Med Perovškovimi predvojnimi in medvojnimi pesmimi je potrebno posebej omeniti partizansko pesem Janez, kranjski Janez, ki je nastala po hrvaški Marjane, Marjane in ponarodela. Sicer pa je njegova partizanska kratka proza snovno vezana zlasti na nemško ofenzivo po italijanski kapitulaciji, tako npr. Neločljiva prijateljca (1959), Pikovnik (1959), ter na Štajersko leta 1945: Pred zmago (1950), Na raport (1951), Generalpolkovnik Lühr je ušel (1970). Močneje literarizirani sta Bolničarka (1972), v kateri opisuje tragično partizansko ljubezen, ter Sin (1961), ki pa pravzaprav spada v mladinsko literaturo.

Meščanski svet je prikazan delno že v predvojni povesti v nadaljevanjih Gačnikov petošolec, predvsem pa v povojnih zgodbah: Mademoiselle Lukič (1946), Stanovanjska stiska (1951) in Knechtovi (1951). V prvi se preobrazijo buržoazna pomehkuženka in tovarišico, solidarna z vsemi drugimi mladinskimi delovnimi brigadirji. V drugi, ki je z vložnimi zgodbami nekoliko razvlečena, si postavi pisatelj sodoben literarni program: pisanje naj bo družbenokritično, ne zgodovinsko, vendar sama tematika, določena z naslovom, ostaja pri površinski kritičnosti. V tretji prozi opisuje podoben odmik od umišljene literarnosti, in sicer ob preračunljivosti medvojni "umiritvi" dijaka iz meščanske družine.

Perovšek je napisal tudi nekaj pravljic in zgodb za otroke. Še v vojnem času je izdal Pravljico o Osvobodilni fronti, ki jo je ob razširjenem ponatisu 1966 preimenoval v Pravljico o svobodi: Svobodo ugrabijo razbojniki Nemi in jo odvedejo k poglavarju Terorju. V ječi rodi hčerko Osvobodilno fronto, reši pa ju čudežni otrok Pogum z lepotic Voljo. V Aktovki (1961) opisuje diverzantsko akcijo otrok, v Jaz - ti - on (1961) pa se dotakne duševnosti otroka, ki v boju ubije "onega", to je sovražnika. Tema je motivno in etično pretresljiva, vendar ostaja v globljem umetniškem smislu neizrabljena. V pravljici Tih gozd (1982) pripoveduje o volku, ki se zaradi svoje volčje, nasilniške narave toliko razžalosti in pokesa, da se spreobrne in postane zvest lovčev pes.

V publicistiki o partizanstvu obravnava Perovšek zlasti zgodovino levstikovcev ter partizansko življenje na Štajerskem, v politično-gospodarski publicistiki pa piše o zadružništvu, socialističnem koncentriranju zemljišč, integracijah v kmetijstvu ipd. Perovšek je bil kot republiški sekretar za kmetijstvo eden najpomembnejših izvajalcev odvzemanja kmečkih zemljišč v korist družbenih posestev. V intervjuju, objavljenem v Kmečkem glasu (22. 7. in 26. 8. 1981), pravi, da so bile te akcije nujno potrebne, da se je družbeno kmetijstvo sploh ohranilo. Odločil se je "urediti" zemljišča za vsako ceno, tudi za ceno močnih pretresov. Dopušča možnost, da so se delale napake in da je kdo doživel tudi krivico, vendar se je še vedno vzelo premalo: socialistična družba je prišla do 12 % vseh kmetijskih površin. Zaradi teh postopkov slovi Janez Perovšek kot eden najbolj brezobzirnih in nasilnih slovenskih politikov in eden od osrednjih sotororcev slovenskega socialističnega gospodarstva.

Ocena politično-gospodarskega dela jubilanta je trda, vendar zgodovinsko upravičena: ne samo postopki, tudi nekdanji svetli cilji so bili zgrešeni. Perovškovo leposlovno delo pa ima trajnejšo, čeprav predvsem krajevno in zgodovinsko vrednost: kaže nedvomno literarno nadarjenost, pripovedniško polnost in sproščenost, ki pa ne sme preseči anekdotičnih mej, kaže umetniški smisel za žanrske vaške špektakle, pri katerih ljubezen in posmehljivost rasteta v drastiko. Tudi Perovškova otrokom namenjena proza ni brez osebno-prepoznavnih in morda tudi osebnoizpovednih potez. Pesnikov začetni revolucionarni in bojni zanos "naj zmje očisti se plev in prahu" se vzpne v pravljico-alegorično ostro razmejenost Zla in Volje po svobodi, v naslednjih desetletjih pa se nakazuje etična problematičnost ubijanja, ki pravljicnemu volku ukine smisel njegove volčjosti.

Vsekakor bi ponarodela partizanska pesem ter nekaj vaških in mladinskih del bilo - poleg publicistično - dokumentarne partizanščine - vrednih samostojne knjižne izdaje.

GRADIVO

KRAJNO IMENJE V POLIŠKI ŽUPNIJI

Josip Švigelj

V XIV. zadnjem poglavju rokopisne Kronike župnije Polica je avtor Josip Švigelj (1871-1937) pod naslovom Razlaga krajnih imen na petih straneh formata 33 cm x 20,7 cm podal razlage 49 imen vasi, zaselkov ter nekaterih drugih krajnih poimenovanj, nato pa sledi na eni strani in tri četrt seznam 235 mikrotoponimov. V njem so imena razdeljena na tri skupine: njive, travnike in hoste, ne da bi bila abecedno urejena. Švigelj jih je verjetno zapisoval, kot jih je nabiral. Po izjavi prof. Janeza Šemeta, pd. Bregarjevega, so mu imena prinašali tudi šolarji. Tudi krajnim imenom v seznamu so kdaj v oklepaju dodane razlage, ob robu pa so nekatera zapisana jasneje (Babula), domnevno pravilneje (Navirje: menda Nevêrje), Kredavol s prečrtanim -i in ob robu: Kredavo, Gala roje, ob robu: Galarôje, ali etimologizirajoče: Vršivec za Ušivec. Dvanajstim je v oklepaju pripisan vprašaj, ker so avtorja očitno razlagalno vznemirjala: Lopatica, Mišnik, Babni dol, Zglavnice, Srpastje, Leševece, Ščevnica, Vevše, Grumpež, Kuharica, Slevka, Kvaj draga. Trem imenom je avtor pripisal klicaj: Poslušavec, Sraka noga, Kredovo(l).

Nad nekaterimi imeni stoji ime vasi, h katerim spadajo oz. ki jim je prostorsko najbližja. Največkrat je to Polica, najmanjkrat pa Dole. Imena so zapisovana v knjižni obliki, upadli samoglasnik se zapisuje kdaj v oklepaju, polglasnik je ponekod označen z opuščajem. Nekatera imena so tudi naglašena, vendar je kakovost vprašljiva (Rěsnice, Hri/bejê).

Krajna imena iz razlagalnega dela, katerih razlage sem skrčil, sem združil z imeni iz seznama ter dodal zemljepisna imena (z razlagami) iz prvega dela Kronike in 17 poliških mikrotoponimov, nabranih v prozi Janeza Šemeta. Za "razlagalno" zanimiva imena Stara dolina, Ščita, Žabaktrna = Mišnica in Ušivec pravi Švigelj v razlagalnem delu, da jim ne more do živnega - vendar je ob robu za prvo in zadnje razlago le podal. Gradivo sem razvrstil po abecedi in ga opremil z okrajšavami.

Švigljeva nabirka krajnih imen vsebuje nekatere neuspele razlage (Dunaj, Pekel, Lipoglavca, Polica, Ušivec), pa tudi vrsto pravilnih: Bleč Vrh, Cirje, Duplice, Gače, Kucelj, Loka, Selo, Peč ter nekaj vsaj zanimivih: Kačjak, Kalesček, Korošca. Nedvomno je avtor poznal strokovno literaturo (Miklošiča). V prvi vrsti pa je Švigljeva zbirka tehtna kot zbirka besedotvorno, etimološko in domoznansko zanimivih imen.

Drugi in tretji del XIV. poglavja Švigljeve kronike navaja in razlaga hišna imena oziroma priimke v poliški župniji: oboje še čaka na objavo.

Jakob Müller

Anžeroje - Grv, h

Arpah - h

Babji konec - t

Babn /i/ ca - h; Peč, t

Babni dol - Pol, n

Babula - n

Bela lešča - t

Benada - t

Bezgovje - Blč, n

Bingarjevo gradišče - Trš

Bleč vrh - v < Belè, Beléta, osebno ime + -j

/pridevnik/, prim. Slanč Vrh, Ruperč < Rupert

Blek - Grv, n

Bliska vas - Pol z, n: prav Blizka vas < blizu

Bojāk - Peč, t

Brdca - n

Breg - p < prim. nem. Berg

Breznica - h

Brezov /i/č/i/ca - h

Brišče - Stv, t

Cirje - h cer+je kot brezje

Čavec - Pol, n

Čebém brdo - Trš, h < čebelno?

Čelo - Stv, h

- Čretež - t
 Čreteška reber - t
 Črna loka - Kož, n
 Črni potok - h
 Debeli hrib - Grv, vz
 Delci - Peč, t
 Dobje - n
 Dobráva - Peč, h
 Dóbrova - n
 Dole - v, nar. Dule/Dula, mn. < Doljê, prim. voljê, možjê, lasjê; Laze < Lazjê, Moste < Mostjê itd.
 Dole /e/c - Pol, n, nar. Dove
 Dolenja vas - prim. Gorenja vas
 Dolinice - Pol, n
 Draga - h
 Drča - h
 Dršljiv /e/c - Pol, s in sv < Držljivec = močvirna hosta
 Dunaj - Peč, d, n < dol, prid. do16n+aj, prim. Métnaj, dol je dolensko du; ali < dolb: d16bnáj, srbsko: du = benica?, lit. dubùs = globok, votel. Če dno < d7b-no, Dunaj < Dubnaj, dno = vdolbina; tudi duplo brzkonc < dublo.
 Dupljice - v < jame, udrtine, posebno med vasjo in peškini senožeti, prim. duplo, dupljina, -l- je vri-nek, dem. od duplja je dupljica. Glede na ime Gornje Dupljice starejše od Dolnjih.
 Farovščica - Peč, n
 Frigli - Stv, h
 Gabričje - Peč, h
 Gabrov /i/ce - Pol, t
 Gáče - Pol, ž, mn, h < tesen, zagaten kraj: gat + ja = gača
 Galaróje - Stv, h
 Gibov /e/c - h
 Globovščak, Globovšček - Stv, d < globel - sk /i/ - jak < glob m, globova, globovski
 Glog - Pol, n
 Golek - Peč, h, vz: prav Golik < z golmi porastel hrib
 Gomila - Dup, t
 Gorenja vas - v; vas < lat. vicus, germ. wích, wick, wyk, wijk, prim.: Greenwich/Grünhuus/, gr. σῆκοζ iz Γ σῆκοζ = hišica, torej prvotno hiša, prim. grem /v/ vas; ə > a pri zahodnih Slovincih, ə > e: štajersko ves
 Gorénjca - n
 Goričane - Pol, z < gorica, preb. goric + janin, goričanin, mn. goričane; starodavno obrazilo se ni skrčilo, zato iskati začetek vasi Polica tu. Prim. Schumi: Urk. u. Tgtb 1, 127 - listina iz l. 1178!
 Goste hruške - Dov, t
 Grac / Gradec - Blč, z
 Gradišče - Stv, z
 Gradjek - Peč, h < Gradnjek < graden = hrast, hrastova šuma; - /j/ak > - /j/ek, če ni naglašeno.
 Grède - Stv, n
 Grič - Pol, n
 Gr /i/ čevje - Trš, h
 Grintav /e/c - t
 Grljévka - h
 Grmovčje - t
 Grmovnica - Grv, n
 Grúmpež - Dov, t
 Hlačke - t
 Hrbec - Peč, t
 Hrib - Pol, z < hrbet
 Hr /i/ bej - Peč, t
 Hrustavka - h
 Ilovček - Pol
 Ílovec - Peč, t
 Jáblan /i/ce - Grv, n
 Jasna - Pol, kopališče
 Javoršček - t
 Jazbina - n < jazba = jama, jazbec = žival, ki si jame koplje
 Ježa - t
 Ježica - t
 Káčjak - Dup, s < katiti, volvere, s silo bruhati iz zemlje
 Kačji hrib - h
 Kalesček - Pol, h, z, sinonim za Blisko vas < kal, kališče, naslonjeno na kolešček; ali isto kot v Kališevka, jama na Krasu, zlasti okolica Logatca; *kal, *kalo; od tod kaléž, kaležec
 Kašica - Stv
 Kavci - h
 K'hníca - Grv, t
 Kiklj /i/ca - t
 Klánce ž mn - sv ob cesti med Pol in Kož
 Klinca - Stv, d
 Kljuka - n
 Koče ž mn - n
 Konjski vrh - t
 Kopošnik - Pol, h
 Korenščica - n
 Korita sr, mn - h
 Koritnica - h
 Korošca - Pol, h < kora /korbc, korito/ + oš + 6ca = kraj z jamami, udrtinami
 Košác - h < hosta s košatim drevjem, Košatec; koš = tudi grm, torej: kraj z grmovjem porastel
 Košar /e/c - Pol, h
 Kovačév /e/c - Peč, vz
 Kovačévka - h
 Kózbica - Trš, h Kožbovce?
 Kóžjca - t /Kózl'ce/
 Kožljek - n, Kož vz
 Kožljév /e/c - v < kozel
 Krače - Blč, n
 Kračke - Blč, n
 Kredavo - h
 Krévlj /i/ca - n
 Krivec - Pol, n

- Krivica - Blč, n < kriva njiva, pot
 Križac - Peč, t
 Križatec - Mkn, h
 Kruhni hribec - h
 Krvavo kamenje - h
 Kucelj - Blč, vz < ne iz kuc, pre - kuc - ni - ti, marveč iz kol6k, nar. kuk, prim. Kuk pri Gorici, tudi kol6c + elj
 Kuhar /i/ca - Grv, h
 Kúšnica - h
 Kvaj Draga - Trš, h
 Lanišče - Peč, n
 Latvica - Dol, h
 Lašček - Peč, t < laz
 L'pijek - Peč, h < lipa, prid. lipij - ak?
 Lešn /i/ca - Grv, n
 Leševce ž mn - Dov, Grv, n
 Límperšček - h
 Lípoglav /e/c - Peč < z lipami porastel kraj; Pol, n
 Ločje - Pol, n < loček
 Log - h
 Loka - Pol, t < lōka: upognjen kraj, dolina, lit. lanka = dolina
 Lopata - Peč, n
 Lopat /i/ca - Pol, n
 Loški hrib - h
 Ložica - h
 Lož /i/ca - t
 Mali Konec - v < kon6c, prim. shr. od kon do kon = od kraja do konca, v Briž spom.: is-koni do-koni /isto/, konica < kona = ost, prim. Konj, vas pri Litiji
 Maraj /n/du - Dup, d < l. Rutar < Morena /boginja/ 2. mor kot morje, lat. mare, das Meer, in Morava, Moravčje; -ana kot poljana, dvorana: mor + ana, prid. moran /i/j, nar. dolensko Moraj, Maraj, torej Močvirni dol. Pripis na robu: razlaga ni pravilna, ker ondi ni močvirja. 3. Os. ime Maran, prim. Maren
 Marof - h
 Mavre - Dup, h
 Mavrin dol - t, Mavrne Dule
 Mežnarč - Pol, h
 Mišji dol - Kož, h
 Mišnik - Pol, n
 Mlakarska voda - Blč, s
 Mòkri dol - Stv, n
 Mfšnica - d
 Mršnice - Stv, travniki
 Mrzli dol - Peč, t
 Na dnu - h
 Nanisce - h
 Na selih - Pol, sv med Zajčevo in Martinovo kape- lico < Selo, ustno izročilo o vasi, katero so požgali Turki < kraj naselitive, sed-lo, nem. Wohnsitz
 Na straži - Pol, sv med Franckovim gospodarskim poslopjem in kapelico < ljudsko: straža v turških časih, boljše: straža zaradi prevažanja prepovedane- ga blaga, ker Šotorec, od streči, stregel
 Navirje - t: Nevérje?
 Obpotje - t
 Obvršje - Dov, t
 Ógelnica - Peč, h
 Ograjca - Pol, h
 Okna - t
 Órljak - h
 Osredek - Pol, h
 Pasja dolina - Pol, h
 Peč - v < skala, pečina /J od vasi/, nem. Steindorf; napačno ljudsko peč, kjer se je ruda topila
 Pekel - Stv /pod Gradiščem/ < ni iz pekel, locus infernum, ta pek - el, prim. lat. pix/ picis, nem. Pech, gr. πίσσα < *πίκισα, lit. pikis = smola, stesl. p6k17/6 < e/, po nem. Hölle pekel, kraj, kjer smola gori. Naš Pekel najbrž soroden na-pak in Paka /vas pri Borovnici, potok in vas na Štajerskem/
 Petelinci - Stv, h
 Petróvec - Dup, s < ker je bil obzidan; tudi h
 Petrovka - h
 Pijave - t
 Platišče - n
 Podbrezje - Peč, t
 Pod gredami - Pol
 Podjelšje - Dov, n
 Podor - h
 Pod pečjo - Peč, h
 Pod Šatorcem - Peč, d
 Pod Tabrom - Pol, h
 Polica - v < *pola, deminutiv, Terasse; pol kot polovica, s-pol, das Geschlecht, od schlagen, sexus od sek /are/, isto, kar ital. prati, prim.: parati = trennen, prvotno spalten, abtrännig, torej razparan, razparan kraj /?/
 Poliški potok - p
 Poljane - h
 Popotnica - n
 Porebnica - t: Podrebnica
 Poslušavec - Grv, h
 Potok - Kož, s
 Površn /i/ce - h
 Požganjè - Pol, h
 Prečn /i/ca - t
 Prélaz - h
 Prelog - Pol, n < kjer se je travnik preložil, preoral v njivo in narobe
 Prépad - Pol, n
 Prepadi - Pol, t
 Preval - < kjer se svet prevali
 Propáde / Propadi - Pol, h
 Pungart - Blč, n
 Pusta dolina - h
 Puščave - Peč, h
 Rastóvka - h
 Ravnica - Grv, h
 Ravnò - Pol, h
 Reb-ro - Pol, h, n, t

- R'kelj - Blč, n: namesto Rtelj, rt
 Réšnik - Pol, t
 Resulje ž mn - Pol, h, n
 Rigli - Peč, h
 Riglje mn. - Stv, h
 Rogovilka - Blč, n
 Rogovilnik - t
 Rokav /i/ca - h
 Rt - n
 Rtí - Blč, n
 Rudne jame - Peč, t
 Rup /i/ce - Pol, n, tudi kraj ponikanja potoka < rupa = jama, v katero se voda pod zemljo izgublja
 Rúšn /i/ca - Peč, n
 Sédl /i/ce - t
 Sedlo - Pol, h
 Sela - Pol, n
 Sleme - h
 Slepí hrib - h
 Slevka - Grv, h
 Sraka noga - h
 Srpastje - Grv, n: Srpast = Soropast
 Stahajagjevec - Stv, h
 Staja - h
 Staje - Peč, t
 Stajšče - h
 Stanski hrib - h
 Stara dolina - Blč, d
 Stara vas - v < ljudsko: ostala po turškem požigu, a ta je bosa - že v 14. stol. Altendorf < drugačen pomen?, osebno ime?, pokvarjeno?
 Stóp /e/c - n
 Střganšček - t
 Strmček - Pol, n
 Strmec - Pol, vz, n
 Struge - t < sru = teči, t je vrinjen
 Šatorie /c - Peč, n: Šotorec < šotor, mala koliba stražnikov, ki so pazili na tovornike, prihajajoče iz Stare vasi
 Ščevn /i/ca - Peč, n
 Škóba - Peč, n < po naravi iz trde skale izdolbena jama, kjer voda zastaja, prim. škóbovec = posoda od smrekovega lubja
 Škrile - Peč, t
 Šóp - t
 Špaja dolina - Peč, d < Županja dolina
 Špica - Grv, n
 Šprinklje - Pol, t
 Štorovje - t
 Šumnik - Dup, t < šum = slap
 Taborska dolina - h
 Taborski hrib - t
 Ta konec - Pol, del vasi ob potoku, relativno na Uni konec onkraj potoka
 Tičji studenec - Trš, s
 Tovornik - h
 Travn /i/ca - Pol, h
 Trbižje - n
 Trn - n
 Trnjevka - Peč, n
 Troščine - v: starejše Špaja vas, v 17. stol. Veliki Konec < trst + ina kakor leska + ja > lešča, o < o kakor t7gda > togda, t7p7t > topot, B7lgar > Bolgar: s trstjem porastle mlake. Nar. pomeni ves konec: Trš, Mkn, Grv, Dov.
 Trstenik - Kož, n < s trstjem in vodnim rastlinjem porastel svet
 Trzni - t
 Ul /i/ce - Peč, n
 Uni kon /e/c - Pol, del vasi ob potoku onkraj potoka relativno glede na Ta konec
 Ušivec - Stv vz; h: Vršivec < v zvezi z Višnja Gora in Višnje; viž v sirž = droben pesek, ponekod imenovan ušivec; od pleš plešiv od viž viživ, prim. Plešivica - Viživec, hrib z drobnim peskom: vi > u kot visok > usok, preb. Višnje Ušanci. Višnja Gora = Vižina + ja = Vižinja Gora, nar. Višnja Gora; Višnje so stanovniško ime: Vižin-jane > Viž /i/ nje ali naravnost od nom. pl. od viž /i/ na.
 Válnarček - Trš, s, p
 V cesti - t
 Veliki Konec - glej Mali Konec
 Veliki potok - p
 Vevše - Stv, t
 Vine - Grv, n
 Virje - Pol, h
 Vórštat - Pol, del
 Vravnik - Pol, n
 Vrbje - Stv, Grv, t
 Vrh - vz
 V starih cestah - h
 Zabéžgovje - Blč, n
 Zadob - Pol, n < za + dob
 Zakotljaj - Pol, n < zakoten kraj, prim. Zakotje, vas pri Kaplji vasi v mokronoškem kraju
 Zalesje - h
 Za leso - Stv, s
 Zalučéce - h
 Zapetnice - Stv, h
 Zapleč - h
 Zatočje - Pol, n < kjer voda zateka
 Zavogli - Blč, n
 Zavrh - Pol, n
 Zavrtnica - n
 Zdevec - Pol, n
 Zelén /e/c - Pol, t
 Zelénke - t
 Zglavnica - Pol, n
 Žabakrtna = Mršnica; Blč, n, tudi Žabokrt /i/na
 Žabja vas - Pol, z
 Žleb - Stv, n
 Župn /i/ca - t
 Župnice - t

Manj znane okrajšave

Blč – Blečji Vrh

d – dolina

Dol – Dole

Dov – Dolenja vas

Dup – Duplice

Grv – Gorenja vas

h – hosta

Kož – Kožljevec

m – moški spol

Mkn – Mali Konec

mn – množina

n – njiva

p – potok

Pol – Polica

s – studenec

sr – srednji spol

Stv – Stara vas

sv – svet

t – travnik

Trš – Troščine

v – vas

vz – vzpetina

z – zaselek

ž – ženski spol

> nastalo iz

< izhodišče za

Uredil J. Müller

Professor Time Kucant
 I am truly sorry I have not
 written you before this.
 My father died, so I couldn't
 write to you. I thank you for
 your beautiful books, THE SLAVE
INSURANCE HOUSE and 2000000
OBČINE GROSUPLE.
 Ten months I finished translating
Laughing in the Jungle. One I begin
Grandsons. I will send laughing stories
 if one appear.
 Both of A Young American with a Young
Fox and The White Star are now selected
 the recommendation books of institutions
 and schools all over in Japan.
 Yours very sincerely
 Shozo Tahara
 田原 五三

ŠE DVE ADAMIČEVI KNJIGI IZBRANI MED PRIPOROČENO LITERATURO ZA KNJIŽNICE IN ŠOLE PO VSEJ JAPONSKI

Tine Kurent

Profesor Shozo Tahara mi sporoča (s pismom 27. 4. 1991), da sta Adamičevi knjigi, *A Young American with a Japanese Face* in *The Native's Return* bili uradno izbrani med priporočeno literaturo za knjižnice in šole po vsej Japonski. O izboru prve in druge knjige so poročali japonski časopisi. Profesor Tahara, ki je prestavil obe deli v japonščino, zdaj pripravlja za objavo novo Adamičevo delo, knjigo *Laughing in the Jungle*. Lotil se je tudi prevoda knjige *Grandsons*. Zdi se da je pisanje Louisa Adamiča na Japonskem izredno popularno.

Professor Tine Kurent 4/27/92

I am truly sorry I have not
written you before this.
My father died, so I couldn't
write to you. I thank you for
you beautiful books, The SLOVENE
INSURANCE HOUSE and ZBORNIK
OBČINE GROSUPLJE.

Two month ago I finished translating
Laughing in the Jungle, now I began
Grandsons. I will send Laughing as soon as
it was appeared.

Both of A Young American with a Japanese
Face and The Native's Return were selected
the recommendation books of the libraries
and schools all over the Japan.

Yours very sincerely,

Shozo Tahara

田原正三

く世に知られぬ作家の
名をいふので、あつた
り、その、その、その
『』の、その、その、
その、その、その、
その、その、その、
その、その、その、

『』の、その、その、
その、その、その、
その、その、その、
その、その、その、

本屋の田舎

『』の、その、その、
その、その、その、

田原 正三

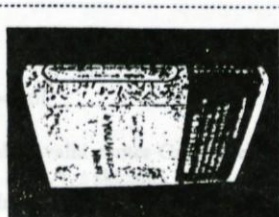

『』の、その、その、
その、その、その、

『』の、その、その、
その、その、その、
その、その、その、
その、その、その、



古本屋で見つけた英書

憶れて10年、ようやく出版

『』の、その、その、
その、その、その、
その、その、その、

『』の、その、その、
その、その、その、
その、その、その、

『』の、その、その、
その、その、その、

Časopis - ne znamo mu prebrati naslova, ki je napisan v dveh vrsticah na skrajni desni - 28. decembra 1990 poroča, da je bila Adamičeva knjiga Povratek domorodca izbrana med priporočeno literaturo na Japonskem.

9. V šolski odprli nova samopodrečno trgovino. Delo, 26. 10. 1990, 9 (Moja Kaucič) - Ob občinskem prazniku vseh prednikov.
10. Dvoletni vodovodi na Poljanah nad Šiško. Kmetijsko zagotavlja hrano in občina domača kmetina. Delo, 29. 10. 1990, 2 (Moja Kaucič).
11. Vozna turistična domaćija (Gradlišk pri reki Krki), let Sane. Pobjava. Delo, 4. 3. 1989, 6, s sliko (Moja Kaucič).
12. Kako kade v gradnja avtozavzame. Delovna list, 6. 7. 1989, 3, s sliko (L. Lindt-Drago).
13. Oblek avtozavzame za ljubitelje modne. Financije novice, 14. 7. 1989, 1, s sliko (Peter Ludo Čuk).
14. Avtozavzame predvaja obisk v mestu Turist (Perovo). Delo, 5. 3. 1989, 3 (Moja Kaucič).
15. Gradnja podjetja Grosuplje ponuja izdelavo "staro za novo" (Mercur, 17, Agroshnik, Kartoza). Delo, 5. 10. 1989, 11 (Moja Kaucič).
16. Romani družina izke, cenca nečedni (strojna iz Zagrebca). Delo, 27. 10. 1989, 11 (Moja Kaucič).
17. Nove cene kmetijskih strojev... Delo, 28. 9. 1989, 17 (Moja Kaucič).
18. Opači grosupljski vrtci... Delo, 26. 9. 1989, 9 (Moja Kaucič).
19. Tudi v Grosupljem brez dela vedno več mladih ljudi (priloga ima 149). Delo, 16. 11. 1989, 11 (Moja Kaucič).
20. Srečanje pameti in domaje na domah obri v Grosupljem. Delo, 17. 10. 1989, 5 (Moja Kaucič).
21. Gostilne v Taboški jami ima nova gospodarja (Sandi in Dragica Kati). Delo, 5. 10. 1989, 41 (M.K.).
22. Zavezi za srečo v Šenčvidu pri Suču. Družina, 11, 1991, 5 s sliko (Franci Alik).
23. Grosupljski mizari na sejnu Alpe-Adria. Delo, 29. 3. 1990, 7 (Moja Kaucič) - Grosupljski predstavlja svojo občino (82).
24. Koronavirus podjetja Grosuplje vodovodi in čistilno naprava. Delovnik, 29. 9. 1990, 28 (Reklamni oglas 1/2).
25. Kamnava živina na Muljavi. Kmetijsko rehabilitirana. Kmetijski glas, 19. 9. 1990, 7, s slikami (M.K.B.).
26. Poslej po novem mestu (Prva šola Grosupljska na Adamičevi cesti). Delovnik, 9. 10. 1990, 6, s sliko (Peter Klemenčič).
27. V jeziku, kot smo "preveč" šarjati. Delo, 22. 3. 1990, 7 (Moja Kaucič).

南 渡 日 新 聞
1990年(平成2年)12月28日 全曜日

BIBLIOGRAFIJA OBČINE GROSUPLJE 1989 - 1991

France Adamič

Občina in občani

1. Turističnooskrbovalni center Grosuplje. Program izgradnje in SKLEP o razgrnitvi načrta. Naša skupnost, december 1989, 1, s skicami.
2. Nova računalniška učilnica v osnovni šoli Louis Adamič Grosuplje velika pridobitev. Naša skupnost, december 1989, 1, s sliko.
3. Skrb za kvaliteto življenja - socialna blaginja. Razgovor z županom Ivanom Ahlinom. Poročilo o dveletnem delovanju občine. Naša skupnost, oktober 1989, 1 - 3, s slikami.
4. 80 let Čebelarkega društva Grosuplje. Slovenski čebelar 9, 1989, 269-271, s slikami (Andrej Dvoršak, Foto: Janez Mihelič).
5. Brez prizadevanj ne bo šlo. Župan Ivan Ahlin o pridobitvah v minulem in načrtih v letošnjem letu. Dnevnik, 20. 1. 1990, 6, s sliko (Romana Špende).
6. Krka umira že v zibelki. Dolenjski list, 27.7.1989. 9, s sliko (Tone Jakše).
7. Tabor "KRKA 89": klic v sili! Dolenjski list, 3.8.89. 1, s sliko (T. Jakše).
8. Narodni dohodek na prebivalca. Občina Grosuplje se je v letu 1989 dvignila s 54. na 46. mesto; pred nami so Dravograd, Laško in Vrhnika, za nami pa Lendava, Logatec in Trebnje. Delo, 22.2. 1991, 3 (Ilija Popit).
9. V Stični odprli novo samopostrežno trgovino. Delo 26.10.1990, 9 (Mojca Kaučič). - Ob občinskem prazniku vrsta prireditev.
10. Otvoritev vodovoda na Poljanah nad Stično: Kmetijstvo zagotavlja hrano in ohranja domačo krajino. Delo, 29.10.1990, 2 (Mojca Kaučič).
11. Vzorna turistična domačija (Gradiček pri izviru Krke), last Stana Podržaja. Delo, 4.8.1989, 6, s sliko (Mojca Kaučič).
12. Kako kaže z gradnjo avtoceste. Dolenjski list, 6.7.1989, 3, s sliko (Z. Lindič-Dragaš).
13. Odsek avtoceste zaključen pred rokom. Primorske novice, 14.7.1989, 1, s sliko (Foto: Lado Čuk).
14. Avtocesta podvojila obisk v motelu Turist (Perovo). Delo, 5.8.1989, 3 (Mojca Kaučič).
15. Gradbeno podjetje Grosuplje ponuja zidavo "staro za novo" (Mercator, BF, Agrotehnika, Kartonazna). Delo, 5.10.1989, 11 (Mojca Kaučič).
16. Romska družina išče pomoč na občini (Strojan iz Zagradca). Delo, 27. 10. 1989, 11 (Mojca Kaučič).
17. Nove cene komunalnih storitev ... Delo, 28. 9. 1989, 12 (Mojca Kaučič).
18. Dragi grosupeljski vrtci ... Delo, 26. 9. 1989, 9 (Mojca Kaučič).
19. Tudi v Grosupljem brez dela vedno več mladih ljudi (prijavljenih je 169) Delo, 16. 11. 1989, 11 (Mojca Kaučič).
20. Srečanje pameti in denarja na dnevih obrti v Grosupljem. Delo, 17. 10. 1989, 3 (Mojca Kaučič).
21. Gostišče v Taborški jami ima nova gospodarja (Sandi in Dragica Jošt). Delo, 5. 10. 1989, 11 (M.K.).
22. Zavod za otroke v Šentvidu pri Stični. Družina, 11, 1991, 6 s sliko (Franci Alič).
23. Grosupeljski nastop na sejmu Alpe-Adria. Delo, 29. 3. 1990, 7 (Mojca Kaučič). - Grosupeljčani predstavljajo svojo občino (RB).
24. Komunalno podjetje Grosuplje: vodovodi in čistilne naprave. Dnevnik, 29. 9. 1990, 28 (Reklamni oglas 1/2).
25. Razstava živine na Muljavi. Konjereja rehabilitirana. Kmečki glas, 19. 9. 1990, 7, s slikami (M.K.B.).
26. Poslej po novem mostu (most čez Grosupeljščico na Adamičevi cesti). Dnevnik, 9. 10. 1990, 6, s sliko (Foto: Romana Špende).
27. V zagati, ker imajo "preveč" denarja. Delo, 22. 3. 1990, 7 (Mojca Kaučič).

28. Krajski Ivančne Gorice so KIPU odrekli gostoljubnost. Delo, 16. 1. 1990, 9 (Mojca Kaučič).
29. Narodni dohodek 1988-1989: Občina Grosuplje zdrknila s 47. na 54. mesto. Pred občino so Litija, Pesnica, Lendava, pod njo pa Radlje, Sevnica in Ljutomer. ND znaša 8 mio na prebivalca. Delo, 14. 11. 1989 (Ilija Popit).
30. Z višjimi cenami naj bi pokrili lanske izgube. Delo, 17. 8. 1989, 3 (Mojca Kaučič). - Vroče grosupeljsko ogrevanje. Delo, 24. 8. 1989, 8 (Bogi Pretnar-Kozinc, Dvori - Preska).
31. Višji prispevki za zdravstvo tudi v Grosupljem. Delo, 22. 8. 89, 2 (Mojca Kaučič).
32. Zamudne obresti (neupravičene). Kmečki glas, 2. 8. 1989, 13 (Anton Čebular, Dob 2).
33. Grad Podsmreka. Gostilna Šerek Višnja Gora. Delo-Petkov teden, 12-18. 8. 89, 15, s sliko Podsmreke (Vojko Zakrajšek).
34. Obljube skušamo izpolniti. Izjava župana Rudolfa Rometa. Dnevnik, 27. 10. 1990, 7, s sliko (Romana Špende).
35. V Grosupljem veliko krivic tudi pri arondacijah. Delo, 21. 11. 1990, 11 (Mojca Kaučič). - Vrniti tudi arondirano zemljo. Kmečki glas, 20. 3. 1991, 3 (M.M.J.). - Denarne skrbi gospe Sonje Lokar. Delo, 28. 3. 1991, 7 (Jakob Müller).
36. O gostilničarju iz Predstrug, Slov. Brazde, 7. 2. 1991, 14, s sliko (Žan Kosec, Foto: Marjan Ciglič). - Alojz Orel. Ned. dnevnik, 27. 8. 1989, 6, s sliko (Miran Sattler).
37. Grosupeljski mandat bo prevetril občinsko upravo. Delo, 28. 6. 90, 11 (Keep smiling ...).
38. Predlog za zaporo središča mesta. Zeleni predlagajo zaporo Kolodvorske ulice. - Na telefone še čakajo. Dnevnik, 11. 7. 1990, 6 (rš).
39. Zasebni vrtci v Grosupljem. Dnevnik, 12. 7. 1990, 8 (rš).
40. Čudež na obeh nogah. Dušan Valentinčič, sedem let potem, ko mu je kosilnica odrezala noge. Pionirjev mikrokirurgije v Enciklopediji Slovenije ni! Nedeljski dnevnik, 5. 8. 1990, 1 in 11, s slikami (Darinka Kladnik, Foto: Marjan Ciglič).
41. Rešimo Krko. Zelena deklaracija. Spust po Krki od Krke do Žužemberka. Studio D, Nedeljski dnevnik in Dolenjski list. Nedeljski dnevnik, 12. 7. 1990, 11.
42. Po sadje v središče mesta. Nova prodajalna Katarine in Milana Kutiča. Dnevnik, 30. 8. 1990, 7, s sliko (rš).
43. Grosuplje naj bi čimprej dobilo načrtovano novo občinsko stavbo. Vse službe pod eno streho. Delo, 2. 10. 1990, 8 (Mojca Kaučič).
45. 24-urni pohod po grosupeljski poti: Šmarje-Turjak-Limberk-Ilova Gora-Polževo-Kucelj-Pugled. Dnevnik, 5. 10. 1990, 6.
46. Sklad stavbnih zemljišč izigrava kmete - II. Delo, 10. 5. 1991, 9 (Anton Kastelic, Veliki Vrh 4, Šmarje-Sap).
47. Načrti za preskrbovalni center pri Grosupljem. Delo, 31. 5. 1991, 8 (Peter Frankl).
48. Grosupeljska deponija Stehan je napolnjena. Delo, 7. 8. 1991, 3 (Peter Frankl): - Grosupeljsko smetišče Stehan bodo razširili. Dvomi ekologov. Delo, 2. 10. 1991, 7 (Peter Frankl).
49. Grosupeljske ribe niso zastrupljene. Dnevnik, 30. 8. 1991, 7.
50. Požarna varnost. Največkrat zagori na kmetijah. Največ v Grosupljem. Slovenec, 15. 3. 10. 1991 (Andrej Dvoršak).
51. Zamik dolenjskega odseka. Viadukt Reber. Dnevnik, 4. 10. 1991, 24 s sliko (Foto: Lado Čuk).
52. Grosupeljčani bi radi uredili mestno jedro. Delo, 21. 11. 1991, 8. Rušitve. Avtobusna postaja (Matej Košir).
53. V Ivančni Gorici gre zares. Odrinili na globoko. Gradnja nove cerkve. Družina, 41, 27. 10. 1991, 16, s slikama (Franci Petrič).
54. V Grosupljem čedalje več nezaposlenih - 14 %. Delo, 6. 6. 1991, 7 (Peter Frankl).

Zadeva Trend

1. Zavajanje po sistemu "leasing". Ponudba grosupeljskega Trenda. Dolenjski list, 4. 10. 90, 8 (Vlado Ljubi). - Trend snuje mešano banko. Cimos ni (je) med ustanovitelji. Primorske novice, 10. 10. 1990, 24 (Barbara Verdnik). - Umazana igra Trenda. Škandalozna kronika. Sandi Grubelič že dolgo časa slovi po svojih manipulacijah. Mladina, 10. 10. 1990, 16-18: Grubeličev imperij s sliko Sandija in slikami objektov v Grosupljem in Višnji Gori. - Žrtve Trenda. Škandalozna kronika. Mladina, 36, 17. 10. 1990, 7, s slikama

(Matija Grah). - Bodo Trendu ostali avti in prihranki, Dolenjski list, 18. 10. 1990, 14, s sliko (B. Budja: na seznamu je okoli tisoč Dolenjcev). - Grubelič mlajši pojasnuje: Oče Grubelič naj bi se vrnil v sredo s tisoč Fiati. Dnevnik, 26. 10. 1990, 24 (Milena Ule). - Kupci so pred Trendom spet čakali zaman. Delo, 26. 10. 1990, 1, s sliko čakajočih (Foto: Marjan Zaplatil). - Od Trenda hočemo denar in ne več avtomobilov. Trendove "stranke" so pooblastile Mira Cerarja, odvetnik Žiga Klun ni prepričal ljudi. Delo, 27. 10. 1990, 1, s sliko (Moja Kaučič, Foto: Janez Zrnec). - Trendovi kupci naleteli na zaklenjeno in prazno stavbo. Sporočilo RSNZ o zadevi Trend. Delo, 28. 10. 1990, 2 (Marko Jakopec & Mojca Kaučič). - "Občinarji" zatrjujejo, da niso podkupljeni. Občinske inšpekcije spremljajo poslovanje Trenda. Dnevnik, 30. 10. 1990, 25 (Romana Špende). - Cimos ponuja Trendu rešitev. Grubeličev odvetnik pojasnuje. Delo, 30. 10. 1990, 2 (Boris Šuligoj). - Besni kupci še oblegajo Trend. Protestni shod, katastrofalen položaj delavcev Trend-Forma Maribor. Delo, 30. 10. 1990, 2 (Moja Kaučič). - V Torinu ne vedo nič. Fiatova vozila lahko uvažata le Zastava! Dnevnik, 30. 10. 1990, 1 in 24 (Toni Perič).

2. Grubelič ni naš, ni član liberalne stranke niti ni bil na naši kandidatni listi. Dnevnik, 2. 11. 1990, 8 (Franc Golja). - Za železno zaveso. Grubelič je tudi s tuji posloval "trendovsko". Mladina, Škandalozna kronika, 6. 11. 1990, 4 (Matija Grah). - Grubelič obljublja avtomobile - še ta teden. Delo, 6. 11. 1990, 2 (Mojca Kaučič in Janez Kovačič). - Nič novega v aferi, imenovani Trend. Zvezni in republiški tržni inšpektor v Trendu. Delo, 7. 11. 1990, 1. - Popotnik z moko ritjo v Sloveniji. Parodija na Trend. Delo, Plus, 9. 11. 1990, 4 (Igor Guzelj). - Trend je sklepal pogodbe predvsem na škodo kupcev. 300 kupcev pred republiško skupščino. Kazenska ovadba zoper Sandija Grubeliča, Delo, 9. 11. 1990, 3 (Z.Š.). - Policija poizveduje za Sandijem Grubeličem. Delo, 9. 11. 1990, 1, s sliko pred skupščino (B.G. - Z.Š., Foto: Srđan Živulović). - Tiralica za podjetnistom Grubeličem. Izjava ministra Baučarja. Primorski dnevnik, 9. 11. 1990, 2. - Trendu vse bolj zategujejo zanko, danes ga bodo rubili. Dnevnik, 20. 11. 1990, 1 in 24. - Trendovo premoženje začasno zamrznjeno, Delo, 21. 11. 1990, 1 in 2 (Barbara Guček). - Protest "trendovcev" 4. decembra v Ljubljani. Primorski dnevnik, 25. 11. 1990, 3. - Trendovi kupci bodo protisnili na vlado; zbralo se jih bo 3000. Delo, 27. 11. 1990, 1 (K.M. in M.S.). - Odmevi v zadevi Grubelič: Civilnopravno razmerje ali kaznivo dejanje. Trend Inženiring in Trend Forma ter RSNZ. Dnevnik, 1. 12. 1990, 17. - Nočni sestanek z Grubeličem v okolici Trsta. Delo, 11. 12. 1990, 3 s sliko (Mirko Kunčič). - Z rubežem naj bi poravnali del dolgov Sandija Grubeliča. Zaplenili dva stroja v Višnji Gori. Delo, 13. 12. 1990, 2 (Mojca Kaučič). - Bo v zadevi Trend posredoval Josip Manolič? Delo, 13. 12. 1990, 2 (Branko Škorič in K.M.). - Za koga nosi Grubelič glavo na prodaj? Novi Trend. Trend ne bo šel v stečaj. Kaj pravijo psihiatri? Ekskluzivno! Delo, Plus, 14. 12. 1990, 1, 8-9, s slikami (Mirko Kunčič). Trend predlaga stečaj. Delo, 18. 12. 1990, 1 (B.G.). Zadeva Grubelič na sodišču. Predlagan pripor in razpis tiralice. Delo, 20. 12. 1990, 2 (Barbara Guček in Marija Novak). - Gre za napihnjeno afero? Pojasnilo Mileta Šetinca. Dnevnik, 11. 12. 1990, 19. - Mednarodne tiralice še ni. Dnevnik, 11. 12. 1990, 19.

3. Šef Trenda prihaja domov. Policijske rošade v zadevi Grubelič. Delo Plus, 18. 1. 1991, 3 (Danica Petrovič). - Informacija tožilstva o postopkih zoper Grubeliča. Izjava javnega tožilca Mirka Vrtačnika. Delo, 19. 1. 1991, 7 (Barbara Guček). - Za Grubeličem razpisana tiralica. Delo, 23. 1. 1991, 1 (B.G.). - Vsi Grubeličevi in Trendovi grehi. Devet kazenskih ovadb. Dolenjski list, 31. 1. 1991, 12 (Bojan Budja). - Afera Grubelič kazi odnose s Hrvaško. Opeharil je predvsem Hrvate. Primorski dnevnik, 21. 2. 1991, 12 (Z.Š.). - Grubelič iza zida švicarske pravde. Arena, feb. 1991, 20-21 (Meliha Hadžić, Foto: Bruno Radović). - Grubeličev belič je zanič. Škandalozna kronika - Lilet. Mladina, 24. okt. 1990, 4 (Matija Grah).

4. Kdo je oropal Elanovo banko. Elan je menda Trendu posodil 6 milijonov mark. Mladina, 28. 1990, 8. 8. 1990, 18.

5. Stečaj v skladu z zakonom. Prvi narok za upnike 27. maja 1991. Dnevnik, 17. 5. 1991, 19 (Emil Lukančič-Mori). - Trendovec že pesti revščina. Dnevnik, 5. 6. 1991, 7 (Romana Špende). - Afera Trend se je umaknila aferi VOJNA (Plus, 16. 8. 1991, 20-21 s slikami (Mojca Kaučič)).

6. Švicarji še ne morejo izročiti Grubeliča. Delo, 4. 10. 1991, 24 s sliko. - Prestavljena izročitev Grubeliča. Dnevnik, 4. 10. 1991, 23. - Grubelič kmalu doma. Delo, 7. 11. 1991, 20 (Božo Mašanović).

7. Grubelič - siromak. Spopad z Grubeličevimi advokati. Sandi pobral 31 mio mark. Novice, 8. 11. 1991, 6 s sliko (Mojca Kaučič). - Stečajni postopek nelegalen? Zagrebško sodišče čaka, da mu bo ljubljansko sodišče izročilo vso zadevo. Dnevnik, 9. 11. 1991, 18 (Milka Krapež).

8. Atrakejja tudi za Švicarje. Kdo naj vodi stečajni postopek. Dnevnik, 9. 11. 1991, 1 in 18. - Specialci so vdrlji v zapor. Roka pravice segla do Švice. Dnevnik, 11. 11. 1991, 1 in 20 s sliko (Miran Šubic). - Sandi Grubelič se je vrnil domov. Delo, 11. 11. 1991, (Mirko Kunčič). - Primorski dnevnik, 12. 11. 1991, 2 (dd). - Delo, 12. 11. 1991 (Žarko Hojnik in Barbara Guček).

Kultura, prosveta in znanost

1. Miha Kastelic, tvorec in urednik Kranjske čbelice. Srce in oko, P.D., 20. okt. 1990, 580-588 (Mihael Glavan).
2. Miha Kastelic, pesnik, urednik Kranjske čbelice (1796-1868). Turistično društvo Ivančna Gorica 1990, s slikami, 32 str. (Mihael Glavan).
3. O Veselu je težko govoriti. Tik pred izvedbo v Narodni galeriji. Dnevnik, 9. 9. 1989, 4, s slikama. - Ferdo Vesel v Narodni galeriji še do nedelje. Delo, 18. 9. 1990, 6, s sliko. - Med znamenitimi Slovenci. Družina, 45, 1989, 8 s sliko (e).
4. Čudodelnik s Primskovega. 170 let od rojstva in 100 let od smrti župnika Jurija Humarja. Dolenjski list, 21. 9. 1989, 16, s sliko (Miha Ovnik).
5. Prof. Jože Gregorič. In memoriam. Družina, 37, 1989, 5, s sliko (S.L.).
6. Slovenski verski muzej v Stični. Urejšajo ga v stari prelaturi, odpirajo ga ob 900-letnici sv. Bernarda. Dolenjski list, 10. 5. 1990, s sliko donatorja Leopolda Kozlevčarja (I. Zoran). - Kulturni plodovi Bernardovega jubileja. Odprtje razstave. Dolenjski list, 18. 10. 1990. - Rast Stiškega muzeja. Zbirke vabijo obiskovalce. Družina, 4. 1990, 8, s sliko samostanskega dvorišča (Vojan T. Arhar). - Ne pozabite vezila Stične. Družina, 23. 9. 1990/3, s sliko Alojza Rebule (jz). - Stična vse bližje nekdanji veljavi. Družina, 40, 1990, 11. - Stična mladih. 37, 1989, 6 (Jože Zadavec). - Skrivnost zaobljube. Baročni razcvet. Kje so dragocenosti. Delo, 1. 12. 1990, 5, s sliko (Drago Medved). - Stična. Prikaz knjige dr. Marijana Zadnikarja. Dolenjski list, 2. 11. 1990, 13 (M. Markelj). - Domiselni stiški menihi. Družina, 10, 39, 1990, 2, s sliko trgovine z domačimi izdelki (ce).
7. Literarni večer. Pesnika Vinka Žitnika je predstavila Janja Žitnik, dne 30.3. 1990 ob 19. uri v knjižnici v Grosupljem. Vabilo!
8. Vtisi z Muljave. Delo, 4. 8. 1989, 6 (Vera Jere).
9. K Adamiču po navdih. Nasvet za ponovno branje knjige Vrnitev v rodni kraj (poglavje o Srbih). Delo, 29. 3. 1990, 7 (Ivo Cundrič).
10. V Višnjo Goro. Pred 500 leti je Višnja Gora postala mesto. Pri Volku v Višnji Gori. Izlet tedna. Delo, petkov teden 15. 5. do 11. 8. 1989, 14-15 (V.Z.).
11. Kres v dobrepoljski Cesti. Delo, petkov teden 11, 23. do 29. 6. 1990.
12. Lojze Beltram: Uganke. Mladinska knjiga 1990, knjižnica Čebelica 315. (Ilustriral Marjan Manček). - Franc Beltram: Moje gorje (po mojih resničnih doživljajih). V spomin zboru "Boja" v Sevnici, dne 17. junija 1934 (iz arhiva hčerke Julije Beltram, Beograd, Gepatova 9).
13. Tabor v Šentvidu. Primorski dnevnik, 14. 6. 1989, 9. - Šentviški pevski tabori bodo še naprej vsako leto. 1. 12. 1989, 7 (Ilija Bregar). - Šentviški tabor še navdušuje (24. jun. 1990). Delo, 25. 6. 1990 (Ilija Bregar). - Za pevce ni dobrih in tudi ne slabih časov. Delo, 26. 6. 1990, s sliko Lojzeta Peterleta (Ilija Bregar, foto Janez Zrnec).
14. O avtorju Črnih mask! Marij Kogoj se je 27. marca 1919 poročil z Marijo Podlogar, dekletom iz Škocjana pri Turjaku. Primorske novice, marca 1990, 8 (Metka Nusdorfer-Vuksanovič).
15. Hidrografsko proučevanje krasa v Suhi krajini leta 1934. Geograf. vestnik, Obzornik. 1938, 140-142 (ing. Stojan Guzelj).
16. Literarni vikend na Polzevem, dne 27. in 28. 10. 1989, posvečen pisatelju Lojzetu Kovačiču. Delo, 27. 10. 1989, 7 (P.K.).
17. Podružnica sv. Petra na Kamen Vrhu (župnija Ambrus) je stara več kot 900 let! Družina, 4.6.1989, 4, s sliko.
18. Počitnicam na prag. Učenci osnovne šole Ketteja in Murna iz tretjih razredov so obiskali kapnike v Taborski jami; prisluhnilni so vodniku Francetu Kanduču. Delo, 12. 1. 1990, 1 s sliko (foto Janez Zrnec).
19. Mravljinčokvanje v Ivančni Gorici. Otroško rajanje vsak torek v avgustu dopoldne. Delo, 8. 8. 1989, 3 (Ž.K.).
20. Pohod '87 Ivančna gorica - Znojile. Po poteh II. grupe odredov, bilten št.9, 37 str.: 45 let prvih slovenskih partizanskih brigad (7-9); Muljavska bitka (15-19, Metod Jurčič); Kajakaši in kanuisti na Krki (23-24, ing. Jože Javornik), ilustrirano!
21. Zbornik občine Grosuplje 16, 1990, 218 str., 32 prispevkov. Prikazi: Delo, Književni listi, periodika, 6. 9. 1990, 6 (Mihael Glavan); Dolenjski list, 33, 16. 8. 1990, 8 (France Adamič); Primorski dnevnik, 19. 8. 1990, 13 (France Adamič).
22. Gradivo za Dolenjski biografski leksikon, **26. zvezek**: Mandelj Josip, politik, poslanec dolenskih občin v Kranjskem deželnem zboru, r. 5. 4. 1865 v Šentvidu pri Stični, u. leta 1951. Glej SBL II, 42; KLS II. 253; - **27. zvezek**: Marinčič Ida, roj. Šuligoj, igralka, učiteljica na osnovni šoli v Abrusu, roj. 22. 4. 1914

v Tolminu; - Markelj Ivan, šolnik, ravnatelj koprskega učiteljsišča, r. 9. 12. 1852 v Šentvidu pri Stični, u. 11. 12. 1903 v Kopru; **28. zvezek:** Michael Homo Latinus, gradbenik, ki je prišel iz Moribunda v Stično in tu gradil samostan v letih 1164-1180, glej SBL II, 111; - Miklič Janez, baletni plesalec, r. 23. 11. 1926 v Vidmu-Dobrepoljah; - Mikuž Stane, umetnostni zgodovinar, r. 1. 5. 1913 v Šmarju, u. 19. jul. 1985 v Ljubljani; - Mikuž Metod, zgodovinar, r. 22. 12. 1909 v Prečni pri Novem mestu, mladost je preživel v Šmarju, u. 9. 4. 1982 v Ljubljani; - Mlinar - Cigale Franc Ksaver, glasbenik, r. 11. 11. v Rovtah, od 1945 do smrti 2. 2. 1972 živel v Grosupljem; - Mönhargt Ivan Jakob, slikar. Okoli leta 2673 je živel v Višnji Gori. Glej SBL II, 150. Leta 1674 je poslikal oltar na Muljavi; - Novak Jožef p. Andrej, filozof - cistercijan, r. okoli 1742 v Gorici, u. 25. 4. 1788 v Stični; bil je profesor logike na ljubljanskem Liceju. **29. zvezek:** Možina Stane, psiholog, r. 7. 9. 1927 na Gatini pri Grosupljem. Glej UL II, 649 in III/1, 240-242; - Mrkun Anton, etnograf, r. 4. 7. 1876 na Igu, u. 31. 10. 1961 v Clevelandu. Kot duhovnik v Vel. Laščah in Videm-Dobrepoljah je uspešno organiziral in vodil kmetijske in zdravstveno zadrugo; - Muhič Alojz, projektant, r. 28. 6. 1937 v Ambrusu. Glej UL II, 347; - Müller Jakob, jezikoslovec in strokovni svetnik SAZU, r. 1. 2. 1941 v Grosupljem. Glej SAZU ZRC I, 142, II, 27; - Murč Silvester, govornik in širitelj treznosti, r. 30. 12. 1743 v Škofji Loki, župnik v Šmarju. Glej SBL II, 265; - Mušič Avgust, jezikoslovec in šolnik, rojen 3. 8. 1856 na Krki, u. 26. 7. 1938 v Zagrebu. Bil je član JAZU v Zagrebu. Glej SBL II, 185; - Nadrah Anton, bogoslovni pisec, stiški opat, r. 10. 3. 1937 na Mleščevem pri Stični. Glej Cistercijani v Stični 111; - Nadrah Ignacij, prošt, r. 24. 12. 1868 v Stični, u. 17. 11. 1951 v Ljubljani. Glej Letopis LŠ 1959, 96; - Namre Anton, nabožni pisatelj, r. 7. 1. 1812 v Starem trgu pri Ložu. Kot duhovnik je služboval na Kopanju. Napisal pesem o Kopanju. Glej ZOG 6, 1974, 251 in SBL II, 189; - Neff Volbenk, stiški opat, r. okoli leta 1500, u. 18. 3. 1566 v Stični. Glej SBL II, 198 in J. Mlinarič: Kostanjeviška opatija, str. 279 in 666; - Nikolaj, stiški menih in letopisec; živel je v 12. stoletju in izdal znamenite stiške latinske rokopise z barvastimi inicialkami. **30. zvezek:** Novak Stane, biolog in književnik, r. 1903 v Dobrepoljah, u. 1958 v Ljubljani. Glej ZOG 14, 149; - Orehek Andrej, zadržan, r. 29. 11. 1878 v Kraščah pri Moravčah, u. 18. 8. 1935 v Ljubljani; kot duhovnik je služboval v Dobrepoljah in v Strugah; - Ozimek Evstahij Jožef, frančiškan in urednik Cvetja iz vrtov Sv. Frančiška, r. 24. 1. 1817 v Šentvidu pri Stični, u. 20. 2. 1898 v Ljubljani; - Padar (Pader) Alojzij, trapist, r. 6. 7. 1854 v Gajničah pri Šmarju, u. 8. 12. 1880 prav tam. Glej SBL II, 243; - Pajk Andrej, Napoleonov vojščak na Ruskem, r. 1789 na Hudem pri Stični, u. 8. 12. 1871 v Gabrju pri Stični; **31. zvezek:** Pavčič Josip, skladatelj, r. 19. 3. 1844 v Škocjanu pri Turjaku, kot učitelj služboval v Velikih Laščah do smrti 27. 2. 1895. Glej SBL II, 271; - Pečnik Jernej, starinokop, r. 24. 8. 1835 v vasi Cesta pri Dobrepoljah, u. 12. 12. 1914 v Ljubljani. Glej SBL II, 276; - Perko Franc, teološki pisatelj in nadškof, r. 19. 11. 1929 na Krki, škofuje v Beogradu; - Perko Nace, gradbenik in planinec, r. 5. 4. 1889 v Tolčanah pri Zagradcu, u. 1. 1983 v Ljubljani. **32. zvezek:** Perko Pavel, pisatelj in duhovnik, r. 24. 1. 1877 v Poljanah nad Škofjo Loko, od 1936 je živel in 10. 3. 1970 umrl na Muljavi; - Perme Jože, kmet v Ponovi vasi, r. 30. 7. 1874 in tam umrl 14. 4. 1940. Bil je nad 26 let župan občine Šentjurij. Leta 1926 je odkril Županovo (Taborsko) jamo. - Perovšek Franc, družbenopolitični delavec, r. 2. decembra 1922 v Šmarju, aktivist OF in KP, direktor RTV Ljubljana, - Perovšek Janez-Pelko, agronom, pisatelj, r. 16. 7. 1921 v Šmarju pri Grosupljem, rez. podpolkovnik, republiški sekretar za kmetijstvo, dobitnik Kraigherjeve nagrade. - Perovšek Martin, pravnik, r. 11. 11. 1899 v Šmarju pri Grosupljem, umrl 20. 12. 1987 v Ljubljani. Učiteljval v Šmarju in končal leta 1929 pravne študije. Bil je sodnik,, po drugi vojni svetnik v Ministrstvu za zakonodajo oz. za pravosodje. - Pert Eman, medicinski pisatelj, r. 6. 1. 1907 na Kapeli, umrl 6. 9. 1987 v Mariboru. Pred drugo vojno je bil zdravnik v Zdravstvenem domu v Ponikvah (Dobrepolje).

23. Dolenjska zasanjanost, kar se je upiralo Turkom, se ne more naši brezbriznosti. Podatki o Taborski jami in propadanju Tabora. MMS 6, 2990, 9-10, s sliko.

24. Tihotapec na Muljavi. Dnevnik, 12. 7. 1990, 8.

25. Neobjavljeno poglavje "Orla i korena" Luja Adamiča. Književna smotra, 21, 1988, 65-68 (Janja Žitnik).

26. Zamuda slovenske objave Orla in korenin, Dve domovini - Two Homelands, 1, 1990, 247-263 (Janja Žitnik).

27. Stična proslavlja sv. Bernarda. Primorski dnevnik, 12. 8. 1990, 5, s sliko iz Valvasorja (Ivan Virnik); - Slovesnost ob 900-letnici sv. Bernarda v Stični. Delo, 27. 8. 1990, 1, s sliko (Foto: Joco Žnideršič); - V čast 900-letnice sv. Bernarda. Dolenjski list, 30. 8. 1990, 2 s sliko (M. Markelj); - Stičnaspet vabi. Primorski dnevnik, 4. 10. 1990, 3 (I.V.); - Pater Gabrijel Humeck upodablja svoje "umirjene slike" v stiškem samostanu. Predstavnik metafizičnega slikarstva. Primorski dnevnik, 4. 10. 1990, 9, s sliko (Ivan Virnik).

28. Novi nosilec turizma v občini Grosuplje. Društvo CEYA v Šmarju-Sap. Delo, 7. 6. 1991, 8 (Janez Petkovšek).

29. Teniški turnir v Grosupljem. Dnevnik, 12. 8. 1991, 11.

30. Kmečki grad nad Cerovim. Tabor pri sv. Miklavžu. Novice, 20. 7. 1991, 10 s sliko tabora (V.Z.), (foto Janez Zrnc).
31. Slovenija vas pozdravlja. Pogovor Kmečke zveze - LS v Stični. Slovenske brazde, 15. 8. 1991, 4 s sliko (Jože Zdravec).
32. Razikovalni tabor na Ilovi Gori. Latinščina širi obzorje. Dnevnik, 19. 9. 1991, 15, s slikami (Manja Anderle, Foto: Tomi Lombar).
33. Prešerna mladost v Stični. Mladina, misijonarji in kardinal König. Družina 37, 29. 9. 1991, 1 in 3, s sliko.
34. Srečanje s patrom Simonom Ašičem v samostanu Stična. Slovenec, 3. 10. 1991, 9, s sliko (Sestra Milena); - Najboljša reklama za svoje čaje je pater Simon sam. Delo, 8. 11. 1991, 10, s sliko (Jožica Šabec); - Rožice za zdravje. Patger Simon Ašič v svoji lekarni. Novice, 2. 12. 1991, 8-9, s slikama (Janez Zrnc).
35. Uspešen ex sekretar Bojan Ambrož. Novice, 2. 11. 1991, 8, s sliko (K.M.); - v Grosupljem bo konec novoletnega mrtvila. Novoletni sejem pripravljata lastnika podjetij Ambrosia in Zodiac. Delo, 29. 11. 1991, 8 (Mojea Kaučič).
36. Gotski obraz sv. Ahaca. Novice, 4. 10. 1991, 1 s slikami str. 2 in 8 (Janez Zrnc).
37. Samotna taborska pot. Izlet tedna Grosuplje-Turjak. Vikend magazin od 8 do 11. oktobra 1991, 1 in 3, s slikama gradu Brinje in Boštanj (to ni Boštanj, temveč Turn pri Višnji gori - Codellijev grad, po Valvasorju, Drago Kralj).
38. Biografije slovenskih književnikov: Louis Adamič ob 40-letnici smrti. Večer 1991, 4. 9. in 14. s sliko (Dušan Mevlja).
39. Adamičeva literarna in duhovna usoda. Mali esej ob 40-letnici smrti. Rast II (1991), št. 4, str. 385-391, 6 foto (Mihael Glavan).
40. Ponovno Adamič, pisatelj, da ali ne? Dve domovini. I., 1991, 269-271 (Jerneja Petrič).
41. Slovensko-argentinski pesnik Vinko Žitnik. Dne domovini. ZRC SAZU I., 1990, 275-288 s sliko (Janja Žitnik).
42. Jurčičeva zbirka. Na Muljavi so predstavili štiri nove knjige slovenske literature, založbe Modena: roman Gorana Gluviča: Navadna pripoved jeznega Janeza; črtice Iva Frbežarja: Kdo me je videl; zbirko pesmi Željka Kozinca: Pot podob; roman Tuga Zaletela: Umri stoji ali zgodovina ti bo hvaležna. Dnevnik, 29. 5. 1991, kultura.
43. Izid prvih knjig v "Jurčičevi" zbirki. Nov občinski časopis "Reporter - zdaj". Delo, 2. 6. 2091 (Peter Frankl).
44. Literatura, ki se najbolj posveča umetnosti sloga (Glej tč. 42 in 43). Delo, 5. 6. 1991, 6 (Marjeta Novak-Kajzer).
45. Štirideset let Gimnazije Stična. Dolenjski list, 13. 6. 1991, 19 (fr. Bazilij).
46. Jurčičev Tihotapec na Muljavi. Delo, 8. 9. 1991, 5 (I.B.).
47. Valvasorjeva Stična. Maketo po treh Valvasorjevih slikah je naredil Hubert Patzelt iz Hirschaida v Nemčiji. Družina, 40, 20. 10. 1991, 11.
48. Cerkev na Muljavi: Prezentacija stenskih slik Janeza Ljubljanskega na Muljavi. Prospekt za razstavo Mestnega muzeja Ljubljana, KIC 1535-1991. Besedilo: Josip Korošec in sodelavci, 8 str. s slikami in skicami.
49. Radensko polje. Proteus 1, 1991, 54, 25-29, 9 slik v barvah (Luka Pintar, besedilo in slike); - Proteus 2, 1991, 54, 54, zemljevid Radenskega polja (Luka Pintar); - Zelenka, Dobravka in Šica pridejo na dan kot Krka. Predlog za zavarovanje. Delo, 28. 11. 1991, Reportaže, zanimivosti (Luka Pintarjev članek v Proteusu, besedilo Jožica Šabec, Foto: Luka Pintar).
50. Pevci za neodvisno Slovenijo. Priprave za 22. tabor v Šentvidu pri Stični. Delo, 15. 6. 1991, 5 (I.B.). - Združeni za neodvisno Slovenijo. 22. Tabor slovenskih pevskih zborov. Dnevnik, 18. 6. 1991, 17 (Marija Anderle). - Na pevskem taboru bo pelo nad 200 zborov. Delo, 21. 6. 1991, 8 (Ilija Bregar). - Praznik naših pevskih zborov. Delo, 24. 6. 1991, 1, s sliko (Ilija Bregar). - Pesem o slovenski trdoživosti. Dnevnik, 24. 6. 1991, 1, s sliko (Foto: Marjan Ciglič).
51. Srednja rosika in bela kljuka tudi na Radenskem polju. Proteus 54, 1991, 2, 44-45, 2 barvni sliki (Stane Peterlin).
53. Slovenski ameriški slavček Ivan Rozman. MD Celovec - Dunaj 1991, 173 str., pesniška zbirka s slikami, Edi Gobec (Glej ZOG 1986, 155-164).

40 let



Mercator - Pekarna Grosuplje, d. o. o.
Grosuplje, Gasilska 2

tel.: 061/772-422, telefax: 061/771-273

Mercator – Pekarna Grosuplje je že dolgo znana po dobrem kruhu. Kar grosupeljski mu rečemo in vsi ga poznajo. Veliko ga napečemo in to raznovrstnega, za vsak okus in različne priložnosti.

V peto desetletje vstopamo še z enim novim proizvodnim programom. To je program polgotovih hitro zamrznjenih jedi



Izdelki z blagovno znamko FELICITA združujejo tradicijo in sodobnost. Recepte domače slovenske kuhinje smo združili s sodobno tehnologijo priprave hrane. Iz prvovrstnih sestavin smo naredili:

- žlikrofe s krompirjem in parmezano,
- žlikrofe s skuto
- ajdove štrukeljce z orehi in
- skutne štrukeljce s sadnim nadevom.

OHLADILI SMO JIH, DA JIM BOSTE VI VDAHNILI TOPLOTO!

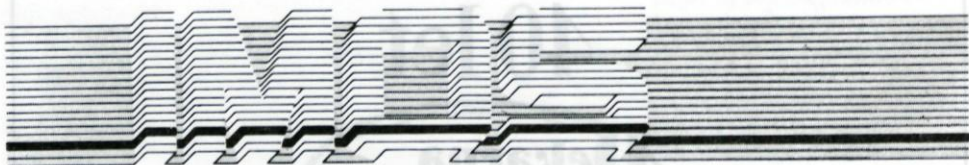

DELNIŠKA DRUŽBA

61000 Ljubljana, Linhartova 11 a, p. p. 99, Slovenija

Telefon: 312-067, tajništvo
Telex: 31880 IMOS ZP YU
Telefax: 325-962

324-145 domači trg
320-946 tuji trg
316-663 finance

V okviru naše dejavnosti
na domačem in tujem trgu
vam nudimo:

- inženiring,
svetovalni, organizacijski,
finančni, izvedbeni
- projektiranje
vseh vrst objektov, instalacij
in opreme
- vodenje izgradnje
kompleksnih stanovanjskih,
industrijskih, turističnih,
javnih, poslovnih objektov
in infrastrukture

Ko boste razmišljali o investiranju,
se posvetujte z Imosom – pričakujemo vas!

OHLDL SMO JIH, DA JIM BOSTE V VDAHIL TOPLOTI

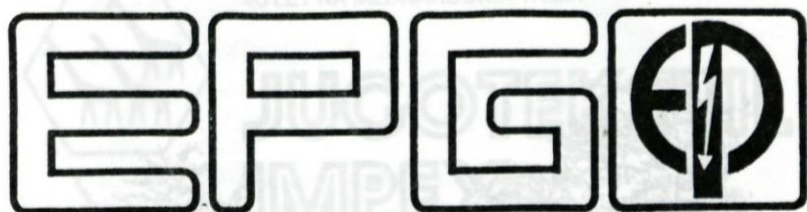

ELEKTROTEHNIŠKO PODJETJE D.O.O. GROSUPLJE
61290, CESTA NA KRKO 9, SLOVENIJA

- INŽENIRING

- ELEKTROINSTALACIJE,
PROJEKTIVA, IZVEDBA, MERITVE

- RAZDELILNE OMARE IN NAPRAVE

- INDUSTRIJSKA ELEKTRONIKA

- TRGOVINA

- KOVINSKI IZDELKI

- KOVINSKA OPREMA PO NAROČILU

USTANOVIL AP 1956



V Ekspozituri Grosuplje vam nudimo:

- prodajo vrednostnih papirjev
- storitve borznega posrednika
- vse vrste kreditov
- bančni avtomat 24 ur dnevno
- možnost najetja sefa

Agencija v Jerovi vasi bo pričela sredi leta poslovati z deljenim poslovnim časom od 9.00 do 12.00 in od 14.30 do 17.30 ure.

Priporočamo se za obisk v naših enotah v Grosupljem, Videm - Dobrepolju, Ivančni gorici in Jerovi vasi.

Odločite se za pravi korak in sodelovanje z nami.

Ljubljanska banka d.d., Ljubljana



40 LET NA MEDNARODNIH TRGIH

JUGOTEKSTIL IMPEX

podjetje za mednarodno poslovanje p. o.
Titova 1-3 (Slovenska)
61000 Ljubljana
Telefon: 061 - 159 - 160
Telefax: 061 - 157 - 181
Telex: 31393 YU JTX LJ
Telegram: Slovtext Ljubljana
Network: Jutek

Tradicija . . .

V štiridesetih letih smo zaposleni v Jugotekstil-impexu razpredli široko poslovno mrežo v mednarodnem poslovnem svetu in si pridobili dobre poslovne partnerje v več kot 60 državah na vseh celinah.

. . . in sodobni načini poslovanja

Izkušnje, znanje in podjetnost, prožna organiziranost in pripravljenost za sodobne načine poslovanja so naši aduti, s katerimi bomo še naprej vstopali v poslovne odnose z našimi dosedanjimi poslovnimi partnerji in si skušali pridobiti tudi nove.

Dejavnost

- zunanjetrgovinski promet z neživilskimi in živilskimi proizvodi - izvoz-uvoz;
- posli zastopanja tujih oseb;
- posli posredovanja v zunanjetrgovinskem prometu;
- izvajanje investicijskih del v tujini;
- opravljanje maloobmejnega prometa;
- trgovina z neživilskimi proizvodi na debelo;
- posredovanje v notranjetrgovinskem prometu;
- inženiring-organizacija in posredovanje pri gradnji kompletnih gospodarskih objektov;
- oddajanje lastnih poslovnih skladiščnih prostorov;
- izvajanje in posredovanje računalniških storitev, knjigovodske in računovodske ter finančne storitve;
- špediterske storitve.



**TRGOVINA, GOSTINSTVO
in TURIZEM, p. o.**

Adamičeva 14
61290 Grosuplje

Tel.: 061/772-120, 772-831; Fax: 772-831

330 članski kolektiv vam nudi v svojih 38 trgovskih in 7 gostinskih poslovnih enotah v občinah Grosuplje, Kočevje in Ljubljana Vič-Rudnik vse trgovske in gostinske usluge. Posebej vas vabimo v naše oskrbovalne centre v Grosupljem, Škofljici, Ivančni gorici, Šentvidu, Višnji gori, Dobrem polju in v novi center v Stični.

S pohištvom vas oskrbimo v Grosupljem, Ivančni gorici in Škofljici. Z Biro-opremo skupaj z LION-om v Grosupljem.

Z železnino in gradbenimi materiali v Grosupljem, Ivančni gorici in Dobrem polju.

Z modnimi oblačili in tekstilom vas pričakujemo v naših poslovalnicah v Šentvidu, Dobrem polju, Ivančni gorici, Škofljici in »Modi« v Grosupljem.

Iz grosističnega centra v Grosupljem oskrbujemo družbena in privatna podjetja ter zasebnike.

Iz tega centra opravljamo tudi konsignacijo za Podravko Koprivnica, Jadranka Vela Luka, Papir Videm Krško ter KTL Tržič.

V vseh gostinskih lokalih vam nudimo gostinske usluge, prenočišča pa še v Penzionu MAK in gostišču Pri Rusu. Posebej vam priporočamo edino samopostrežno restavracijo (v občini Grosuplje) PRI RUSU.



Iskra

Iskra – Baterije, d. o. o.

61001 Ljubljana, Stegne 31

Telefon: h. c. 192-511

nabava 575-295

prodaja 575-432

Telex: 39-502 yu ISKBAT

Telefax: 192-795

Žiro račun: 50104-601-25760



**PRAVA BATERIJA
PRAVO MESTO NAJDE**

Iskra

IMP TOVARNA ARMATUR d. o. o.

Ljubljanska cesta 43
61295 Ivančna gorica

Izdelujemo cevne zaporne in regulacijske armature iz sive litine, nodularne litine, jeklene litine, nerjavnega jekla in barvnih kovin, za najzahtevnejše vodovodne in vročevodne daljinske sisteme, za plinovode in za procesno industrijo (kemija, petrokemija, prehrabena industrija) in ladjedelništvo.

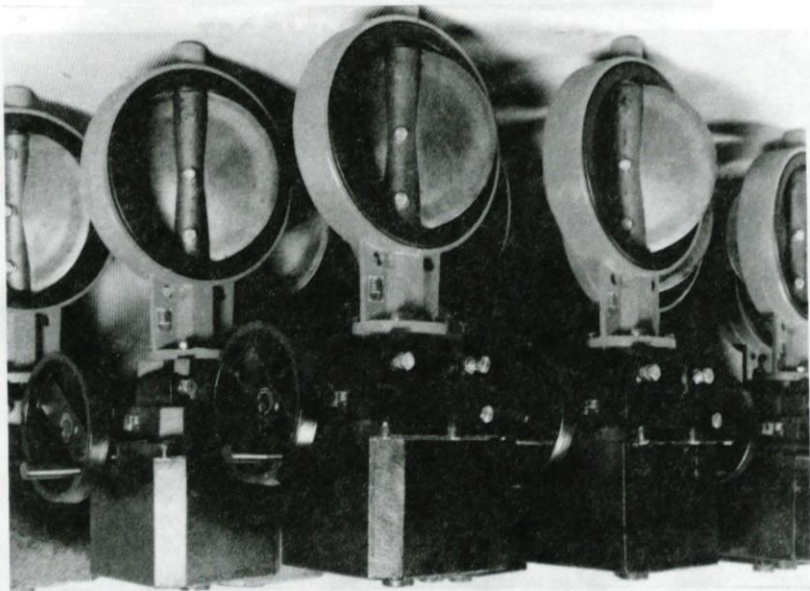

- medprirobnične zaporne in regulacijske lopute, z in brez pogona do DN 1200 in PN 25
- medprirobnične nepovratne lopute, z in brez vzmeti, do DN 1200 in PN 40
- membranske nepovratne ventile »hidrostop« do DN 400 in PN 16
- navrtne zasune do 2" in PN 10, za cevi do DN 350
- avtomatske sesalno izpustne ventile do DN 400 in ON 16
- lovilnike nesnage do DN 300 in PN 40
- ovalno klinaste zasune, dolge in kratke izvedbe, do DN 200 in PN 16
- nadzemne hidrante DN 80 in DN 100 in PN 16
- ostalo opremo za armature, kot so: spojni in priključni material za PE, LD in HD cevi, vgradne garniture, garniture za navrtavanje in tako dalje.

NAJVEČJA IN NAJSTAREJŠA SLOVENSKA ZAVAROVALNICA



- 90-letna tradicija
- 3.700.000 zavarovalnih polic
- 7 milijard dinarjev letne premije
- razvejana mreža območnih in poslovnih enot ter predstavništev so jamstvo kakovostnih zavarovalnih storitev

OBMOČNA ENOTA LJUBLJANA

Miklošičeva 10

Tel.: (061) 121-243
telex: YU SICURA 31-276
telefax: (061) 321-271
št. pošte: 61000

POSLOVNA ENOTA DOMŽALE

Ljubljanska 86

61230 Domžale
tel.: (061) 722-887, 714-887

PREDSTAVNIŠTVA

KAMNIK
Gregorčičeva 2
tel.: (061) 831-261

DOL. LOGATEC
Tržaška 19 A
tel.: (061) 741-204

GROSUPLJE
Taborska 3
tel.: (061) 771-441

LITIJA
Jerebova 14
tel.: (061) 881-733, 881-275

LJUBLJANA – BEŽIGRAD
Titova 135

LJUBLJANA – ŠIŠKA
Gorazdova 19
tel.: (061) 553-181

LJUBLJANA – VIČ
Tržaška 132
tel.: (061) 265-786

RIBNICA
Gorenjska c. 7
tel.: (061) 861-063

VRHNIKA
Na klišu A-III
tel.: (061) 751-496

ogledi poškodovanih vozil
Ljubljana
Cesta v Kleče 12
tel.: (061) 192-047

V NESREČI NE BOSTE OSTALI SAMI

AKUMULATORSKI VRTALNIK 9032 BLACK & DECKER

AKUMULATORSKI VRTALNIK – TUDI ZA BETON

Vrhunska kakovost, najmodernejša tehnologija in inovativnost so odlike izdelkov vodilnega proizvajalca električnega ročnega orodja na svetu.

Black & Decker nudi bogato izbiro električnega orodja za vsakogar in sicer za delo v industriji, obrtnih delavnicah, doma in na vrtu.

Akumulatorski vrtalnik 9032 napaja zamenljivi 7,2-voltni baterijski komplet, nameščen v ročaju. Vrtalnik omogoča enostavno vrtnanje v vse vrste materiala – les, kovino in beton, pa tudi vijachenje v najtežje dostopnih mestih. Dvostopenjski nastavitvi vrtljajev in hitrosti udarjanja je dodana elektronska brezstopenjska nastavitvev vrtljajev z vklopnim stikalom in preklopnik za levo/desno smer vrtenja pri vijachenju.

Vrtalnik tehta le 1,6 kg, doseže največji vrtilni moment 11 Nm in ima vpenjalno glavo \varnothing 10 mm.

Z vrtalnikom dobite polnilnik baterijskega kompleta, poleg tega pa lahko dokupite še dodatni baterijski komplet in hitri polnilnik. Ko se baterijski komplet izprazni, ga lahko hitro zamenjate z novim, že napolnjenim. Tako lahko z vrtalnikom v kombinaciji s hitrim polnilnikom tako rekoč nenehno delamo.

Dodatne informacije o proizvodnem programu vam bomo z veseljem posredovali.

Naš naslov je:
Black & Decker, 61290 Grosuplje,
Brvace 11, tel.: 061 n. c. 773 511

 **BLACK & DECKER®**



BLACK & DECKER – ZANESLJIVO ORODJE ZA ZAHTEVNA DELA



TEKSTILNA TOVARNA

Motvoz in platno

p. o. GROSUPLJE
61290 GROSUPLJE – TABORSKA 34

TELEFON: (061) 771-311
TELEX: 31498 YU MOTVOZ
TELEFAX: (061) 771-096
TELEGRAM: MOTVOZ GROSUPLJE
ŽELEZNIŠKA POSTAJA: GROSUPLJE
TEKOČI RAČUN: SDK 50130-601-31002

V tovarni izdelujemo:

- kvalitetne polipropilenske tkanine za embalaranje izdelkov tekstilne, kemične in prehrabene industrije;
- polipropilenske vreče za moko, sladkor, pšenico in razna semena;
- ventil vreče za polnjenje na avtomatskih polnilnicah za sladkor, gnojila in podobno;
- kontejner vreče za 1000 do 1500 kg cementa ali drugega granuliranega materiala;
- motvoze in vrvi iz konoplje ali polipropilena, polipropilenska vodila za hmelj ali stročnice, veziva za kmetijstvo in druge podobne namene.

V proizvodnem programu imamo kvalitetno polipropilensko štapel vlakno od 6,7 dtex do najbolj grobega 110 dtex – v različnih barvah.

Se priporočamo!

OPG

AKUMULATORSKI VRTALNIK 9032 B

AMRAVOT AMJITSEK

AKUMULATORSKI VRTALNIK

TIJDI ZA BETO

montaža in servis



gradbeno podjetje grosuplje



gradbeno podjetje grosuplje
gradnje proizvodnja inženiring



Gradbeno podjetje Grosuplje, 61290 Grosuplje, Taborška 13
Inženiring, 61000 Ljubljana, Emonska 8

ZA ZAM



zavod za prostorsko, komunalno
in stanovanjsko urejanje grosuplje, p. o.
taborska 3, 61290 grosuplje, tel. 772-038

Dejavnost:

- investicijski posli (inženiring) pri gradnji vseh vrst objektov;
- ekonomski posli, raziskave, analize, planiranje in svetovanje s področja urbanizma, komunalnega in stanovanjskega gospodarstva ter drugih družbenih dejavnosti;
- komunalno opremljanje stavbnih zemljišč;
- investitorstvo, organiziranje in opravljanje investicijskega in drugega vzdrževanja stanovanjskih hiš, poslovnih stavb in lokalov v družbeni in zasebni lasti;
- nadzor nad gradnjo objektov v občini Grosuplje;
- geodetske storitve

TRAIG

**TRAIG, TRANSPORTNO PODJETJE, P. O.
CESTA 2. GRUPE ODREDOV 17
61295 IVANČNA GORICA, SLOVENIJA**

**Opravlja in organizira prevoze s cestno motornimi
vozili doma in v inozemstvu**

LESNINA MIZARSTVO GROSUPLJE

Podjetje za izdelavo notranje opreme p. o.
61290 Grosuplje, Cesta na Krko 38

Telefon: 771-155, 771-233, 771-507 – Telex: 32154 MIGRO YU –
Telefax: 772-418 – Žiro račun: pri SDK Grosuplje 50130-601-31070

Izdelujemo opremo za hotele, gostinske obrate,
trgovine, upravne zgradbe.

Režemo hlodovino za podjetja in zasebnike.



Obrtna zadruga Magro

Ob grosupeljščici 1 b, 61290 Grosuplje

Telefon: 061/772-050, 061/772-876, 771-582

Telefax: 061/771-579

Žiro račun: 50130-601-31525 pri SDK Grosuplje

HRANILNO-KREDITNA SLUŽBA »MAGRO« GRÒSUPLJE

- zbira hranilne vloge občanov in pravnih oseb,
- vodi žiro račune in tekoče račune občanov in civilno-pravnih oseb,
- opravlja plačilni promet za občane in civilno-pravne osebe,
- daje kredite ustanoviteljici, občanom in civilno-pravnim osebam,
- opravlja denarne in kreditne posle v imenu in za račun bank in drugih finančnih organizacij.



**kovinastroj
grosuplje**

tovarna gostinske opreme

61290 Grosuplje, Adamičeva 36
telefon (061) 771-411, telex 31552 yu kogro
telefax (061) 771-435, 773-588

Izdelujemo, montiramo in projektiramo opremo za vse tipe kuhinj, slaščičarn, samopostrežnih restavracij in drugih gostinskih ali sorodnih obratov.

Izdelujemo pomivalne stroje, toplotne, hlajene, nevtralne in kombinirane elemente, točilnice in druge pulte, samopostrežne in ostale linije.

Opravljamo razne storitve.

Lastni projektivni biro.

Servisna služba v vseh večjih krajih.

Mešane družbe: Beograd, Sarajevo in Opatija.

hrast

**OBRтна ZADRUGA
68000 NOVO MESTO, ADAMIČEVA 2**

Tel.: 068/22-802, 21-927 Telefax: 068/28-059

Se priporoča s svojimi storitvami in izdelki!



PARTNER

TISKARNA IN
POSLOVNE STORITVE

61290 GROSUPLJE, ADAMIČEVA 15.

V naši tiskarni tiskamo obrazce, memorandume, vizitke, plakate, prospekte, kataloge, koledarje, brošure in drugo. Nudimo vam tudi izdelavo šampiljk in fotokopij, opravljamo pa tudi založniško dejavnost.

V knjigovodskem biroju vodimo knjigovodstva za krajevne skupnosti, družbenopolitične organizacije, podjetja in obrtnike.

Mercator – Kmetijska zadruga Stična

Ul. II. grupe odredov 17, 61295 IVANČNA GORICA
Tel.: 061 783-045, 783-022

Oskrbuje kmetijstvo z vsemi vrstami reprodukcijskih sredstev in kmetijsko mehanizacijo, organizira proizvodnjo in promet s kmetijskimi pridelki in živino, ter prideluje seme priznanih domačih in tujih sort krompirja.

Na zalogi ima tudi prehrabeno blago, vse vrste gradbenega materiala in stavbnega pohištva.

Ima lastno hranilno kreditno službo.

OP »UNIVERZAL«

IVANČNA GORICA p. o.
Malo Hudo 4 a

telefon (061)
783-043 uprava
784-002 peskokop

se ukvarja:

- s pridobivanjem gramoza in peska,
- opravlja prevoze,
- nudi strojne soritve,
- izvaja novogradnje
in adaptacije makadamskih vozišč



motel grosuplje

MOTEL GROSUPLJE, Ljubljanska 65, Grosuplje
Tel.: direktor: (061) 771-315
Tel.: recepcija: (061) 771-201, 771-212, 773-501
Fax: (061) 771-315

restavracija — sauna — bazen — trgovina



GROSUPLJE, Adamičeva 51
TELEFON: 772-233
TELEX: 32114 YU INSTGR,
TELEFAX 771-031
TEKOČI RAČUN: 50130-601-31182

IZVAJAMO INSTALACIJE:
CENTRALNIH KURJAV, VODOVODA,
PLINA, PREZRAČEVANJA.
STAVBNO KLEPARSTVO IN IZOLACIJE!

PODJETJE

GUMA p. o.

PROIZVODNJA – KOOPERACIJA
ZASTOPANJE – TRGOVINA
GROSUPLJE

Prodaja telefon: 061/772 363, 772 163, 772 360, teleks: 31510 YU GUMA
Računovodstvo: 771 163, Uprava: 772 200
Telefax: 773 403



KOMUNALNE GRADNJE d. o. o.

61290 Grosuplje, Cesta na Krko 7
tel.: (061) 771-556

Komunalne gradnje d. o. o., Grosuplje, Cesta na Krko 7 gradi vodovode, kanalizacije, ceste, ureja zemljišča, nudi strojne in prevozne usluge, vzdržuje občinske ceste, ter izvaja druga dela po dogovoru.



KOMUNALNO PODJETJE GROSUPLJE

Cesta na Krko 7
61290 GROSUPLJE
telefon: 771-037, 772-311
direktor-telefax: 771-389



cestno podjetje ljubljana

Naslov: Stolpniška 10, 61112 Ljubljana
Telefon: (061) 321-473, telefax: (061) 120-333

Žiro račun: 50105-601-21462 pri SDK Ljubljana

Dejavnosti:

- vzdrževanje in varstvo cest,
- gradnja, rekonstrukcija in popravilo cest,
- proizvodnja in prodaja bitumenskih materialov za ceste,
- postavljanje in vzdrževanje prometne in neprometne signalizacije in druge cestne opreme,
- izdelava investicijsko-tehnične dokumentacije za nizke gradnje,
- uvoz in izvoz blaga in storitev, povezanih s predmetom poslovanja,
- ekonomske, organizacijske, raziskovalne, AOP, knjigovodske, finančne, pravne in tehnološke storitve ter svetovanje,
- posredovanje in zastopanje v prometu blaga in storitev.

sinoles

Lesna proizvodnja Sinoles, p. o.
61295 Ivančna gorica, Stantetova 9
telefon (061) 783-147
telefax (061) 783-066

Izdelujemo stavbno pohištvo in notranjo opremo za stanovanjske objekte, hotele, šole, vzgojnovarstvene ustanove in druge družbene objekte po individualnem naročilu.

Poleg žagarske proizvodnje nudimo tudi druge obrtniške storitve.

Farma Stična

Stična 1, 61295 Ivančna gorica
telefon: 061 783-017
telefax: 061 783-280

- vzrejamo odojke, bekone, plemenske svinje
- pridelujemo pšenico, koruzo, oljno repico, seno
- pridobivamo organsko gnojilo Biorast z delovanjem deževnikov



VETERINARSKI ZAVOD »ljublanske regije«

p. o. Grosuplje

TELEFON: (061) 772-817, 771-170

ŽIRO RAČUN: 50130-601-31530 pri SDK GROSUPLJE

- opravlja neprekinjeno dežurno službo zdravstvenega varstva živali,
- odkriva in zatira kužne bolezni živali,
- opravlja umetno osemenovanje govejih plemenic, odkriva in odpravlja plodnostne motnje,
- opravlja veterinarski sanitarni nadzor v proizvodnji in prometu živali, živalskih proizvodov in živil živalskega porekla,
- neškodljivo odstranjuje poginule živali, ugotavlja vzrok pogina in skrbi za varstvo okolja,
- skrbi za izobraževanje posestnikov živali
- izvaja pospeševalne programe
- svetuje imetnikom živali



tovarna pletenin ljubljana

RAŠICA

61211 ljubljana šmartno

telefon: (061) 554-342

telex: 31496 yu rašica

telegram: rašica ljubljana

Mercator — Dolomiti

Poslovni sistem MERCATOR, d. d.

d. d. Ljubljana

61111 Ljubljana, Trnovski pristan 2

Tel. H. C.: 271-061

direktor: 222-166

računovodstvo: 216-361, 222-847

likvidatura: 216-459

V svojih poslovalnicah na območju občine Ljubljana-Vič-Rudnik, Grosuplje, Vrhnika in Logatec nudimo našim potrošnikom vse vrste živil, gospodinjske potrebščine, gradbeni material, tekstilno blago, kozmetično blago, pohištvo in gostinske storitve; odobravamo tudi potrošniška posojila.

