



## Zvočnik

Ivan Kržišnik.

Dočim je v poslednjih letih radijska tehnika toliko napredovala, da moremo danes mirno reči, da je vsako bistveno izboljšanje sprejemanja skoro nemogoče in naravnost nepotrebno, tako moramo žal priznati, da je konstrukcija neoporečnega zvočnika še vedno problem, katerega rešitve še nimamo v vidiku. Res, da moremo zadnje čase zaznamovati prav izredna izboljšanja v gradbi tega instrumenta, vendar smo pa idealu še silno daleč. Le poslušaj na primer pri koncertu kornorni godalni kvartet in potem istega v zvočniku — in bodi še tako navdušen radioamater, priznati boš moral, da je razlika med originalom in bodisi še tako dovršeno reprodukcijo po zvočniku zelo velika. In to je vzrok, da se mnogi amaterji trdovratno držijo slušalk in nočejo o zvočniku niti slišati. »Slušalke da, te mi dajo čist in naraven glas, da je radio res užitek, in čeprav me pogosto boli glava od njih, in se vsa družina jezi, ker zahtevam krog sebe mir in sem za vse, kar se godi krog mene, gluhi in slepi, vendar se od njih ne ločim, vi le ohranite zase svoj zvočnik in njegov gramofonski glas!« To je slišati precej pogosto od ljudi, ki se jim ne more očitati slabega okusa in pa kosmatih ušes.

Razjasniti nam je v tem sestavku dvoje: Prvič, vzroke težkoč pri gradbi idealnega zvočnika in drugič, konstrukcije zvočnikov, ki so danes v prometu. Vrnimo se nekoliko k slušalkam, katerih konstrukcijo smo že popisali. Kar čudno se sliši, ko trdim, da ga ni v vsej radijski tehniki tako občutljivega in natančnega instrumenta kot so slušalke, saj je dokazano, da reagirajo na tako nezadostno električno energijo, kot sicer noben galvanometer. Ne morda tisočinka, temveč bilijoninka watta ima na slušalke še toliko vpliva, da je po njih zaznati glas. In s kako točnostjo sledijo vsakršni električni energiji! Saj je razlika jakosti glasu, ki ga reproducirajo slušalke, v takem razmerju kot 1 : 1.000.000, dočim je razmerje med najtišjim in najjačjim glasom, ki ga proizvaja zvočnik, neprimerno manjša in znaša pri dobrih zvočnikih komaj 1 : 1000. Vidimo toraj, da so slušalke vsaj tisočkrat občutljivejše od dobrega zvočnika. Da bomo pa spoznali, kaj to pomeni, nam je navesti nekaj dognanega iz akustike. Vzemimo, da ves orkester z vsemi instrumenti zaigra glas c, in ako natančno prisluhnemo tej ogromni masi glasu, bomo brez težave zaznali razven golega tona c še druge glasove, ki so se pridružili temu c, ne da bi jih igral kak instrument. Slišimo pred vsem c v višji oktavi c', pa tudi nižji C, dalje moremo zaznati duode-

cimo g', potem superoktavo c'', e'', g'', c''', d''', pa tudi nižje, n. pr. spodnji F. S točnimi merilnimi instrumenti se pa da dokazati, da so v tem edinem tonu c zapopadeni vsi glasovi skale in sicer ne c-durove, temveč f-durove, ki pa so razvrščeni po višjih in nižjih oktavah in niso vsi enako jaki. Na podlagi tega spoznanja so uvedli v orgle miksture, ki jih slišimo pri pleno-igranju in ki dajo temu instrumentu tako bleščeč in sijajen glas. Ako bi pa pustili zaigrati glas c posamezna glasbila, bi pri njih ne mogli zaznati vseh onih spremljajočih glasov, ki smo jih slišali, ko je ves orkester zaigral c. Vsako glasbilo ima gotove in določene spremljujoče glasove; tako jih imajo nekako največ gosli, manj flavta, posebno razvrščene ima trompeta itd. So pa nekateri teh spremljajočih glasov silno šibki, komaj zaznatni, ki pa le dajo vsakemu instrumentu njegovo specialno barvo in če bi le nekateri odpadli, izgubi instrument s tem svojo karakteristiko in je njegov ton spačen. Osnovni glas z vsemi njegovimi spremljajočimi glasovi imenujemo tudi tonov spektrum. Lahko nam je razumeti, da slušalke s svojo neizmerno občutljivostjo sprejmejo in reproducirajo razven osnovnega glasu prav ves njegov spektrum, to je, tudi one komaj zaznavne višje in nižje spremljujoče glasove, ki dajo posebno barvo flauti ali goslim in ki celo diferencirajo stare gosli od novejših. Nikakor pa ne reagira zvočnikova membrana na one prefine odtenke glasu, in zato je glas podan po zvočniku, in bodisi tudi najboljšem, nekako top in četudi je naraven, vendar ni živ, kot iz slušalk. Pravimo, da vsak zvočnik tonov spektrum okrne. Res je, da včasih tudi iz slušalk ne dobimo lepega, naravnega in živega glasu, vendar pa tega nikdar niso krive slušalke, ker se distorzija glasu izvrši prav pogosto že v sprejemnem aparatu radi pretirane reakcije ali pa vsled nepravilnega nizkofrekvenčnega ojačenja, včasih pa pride izobličen glas že iz oddajne postaje, bodisi, da ga je spačil mikrofoni ali pa predhodno ojačenje. V tem zadnjem slučaju je seveda reprodukcija po slušalkah ali po zvočnikih popolnoma enaka. Iz podanega sledi, da je naravnost nesmiselno poslušati na zvočnik recimo Kubelika iz Prage, ki bi igral na Stradivarijeve gosli, prav tako nesmiselno pa se je kapricirati na sprejem s slušalkami vzemimo lekcije gospe dr. Piskernikove.

Pa še nek drug vzrok, namreč čisto psihološke narave je, da se nam sprejem po slušalkah zdi naravnejši od onega po zvočniku. Ako prejmeš neretuširano fotografijo dobrega znanca, ga boš seveda takoj spoznal in kar

STANE ZA JUGOSLAVIJO:

ČETRTLETNO 40 DIN

POLLETNO 75 DIN

CELOLETNO 140 DIN

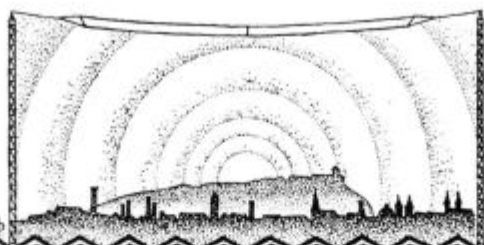

STANE ZA INOZEMSTVO

ČETRTLETNO 50 DIN

POLLETNO 90 DIN

CELOLETNO 170 DIN

# RADIO LJUBLJANA

## Slovenski radio

(K prvi obletnici.)

Ze ob samem postanku našega lista smo podčrtali nad vse veliko važnost slovenskega radia in velikansko pridobitev, ki je z njim dana vsemu našemu narodu.

Kot najnovejši plod človeškega napredka je z radijem dana človeštvu nova velesila. Je pa z njo tako kot z dosedanjimi, s tiskom, filmom itd.: njen učinek je nedogleden, — in gre le zato, v kaj se uporablja. Radio v službi zla, to je v službi tistega, ki je značilno in bistveno za negativnost sodobne družbe, more biti strup. Radio v službi dobrega, v službi pozitivnih vrednot, ki hočejo ustvarjati novo in boljše, pa more biti poslej v največji blagoslov, ki ga po učinkovitosti težko dosežejo organizacijski aparat, tisk in morda celo film. V službi dobrega pa nikdar ni nobeno sredstvo premoderno in preveč napredno. Zato je čim večje zanimanje in čim intenzivnejša skrb za podvig radia po mojem mnenju ena glavnih nalog vseh javnih delavcev v prihodnje.

Ne bomo govorili o tem, v koliko takim svrham služi radio kjerkoli drugod. Neizbežno je marsikje, da je radio last kapitala in da je torej tudi duh, ki ga s svojimi sporemi razširja, značilen za lastništvo. Priznati moramo obratno, da je v tem oziru marsikatera postaja zelo napredna in liberalna (v bistvenem pomenu izraza), da je ostra protivna tendenca celo marsikje prav izrazita.

Slovenski radio zavzema v tem oziru svojevrstno stališče, ki je naravnost idealno. Kot last najmočnejše slovenske ljudsko prosvetne matice je dejansko last naroda. In če je to hiperbola, naj jo omilim z dodatkom: slovenski radio ni orodje tujega kapitala. Dasi to stanje ni trajno,

je vendar doba enega desetletja tolikšna, da se da napraviti tekom nje izredno mnogo, — toliko, da more vpliv te dobe segati tudi na odločitev glede lica naslednjih desetletij...

Že v zadnji številki sem v par načelnih potezah orisal stališče, ki ga velja zavzemati pri sestavljanju programov na splošno. Tudi smer sem v glavnem naznačil z besedama, ki moreta biti geslo, ker vsebujeta pomen in namen radia sploh: Kulturi in zabavi! Danes bi to dopolnil in bi rekel:

Slovenski kulturi in pristni zabavi!

Nikakor ne maram ločiti obeh teh pojmov: v zabavi je tudi lahko mnogo kulture ali bolje, v zabavi se kultura baš pokaže v svoji pristnosti ali laži! Naznačiti hočem marveč s tema dvema pojmomoma resni in zabavni del programa, katerih vsak je enako važen.

Pri ustvarjanju slovenske kulture — ki se ustvarja, pa bodi to komu prav ali ne — bo naš radio na eni strani voljan organ naših kulturnih tvorcev — znanstvenikov in umetnikov —, na drugi strani pa organ našega ljudskoprosvetnega dela, ki je baš posrednik njihovih dožnanj in ustvarjanj.

Radio, namenjen vsem slojem našega naroda, bo izobraženstvu dal priliko, da pridejo v neposreden stik s tvorci slovenske kulture: življenjsko podana predavanja naših znanstvenikov, neposredne recitacije naših književnikov, predvajanje slovenske glasbe... Širil bo temu izobraženstvu, ki ga ogromen del živi ne samo izven Ljubljane, ampak celo proč od še tako neznatnega kulturnega središča, obzorje s stalnimi pregledi svetovnega kulturnega dogajanja, ki ga spremljajo naši znanstveniki, s seznanjanjem s svetovnimi

književnimi deli v prevedenih odlomkih, s predvajanjem tuje glasbe in širjenjem nujno potrebnega muzikalnega znanja. Pri tem ne bomo smeli pozabiti naše inteligence v tujini, ki je pri vsej maloštevilnosti vendar središče naših ljudi onkraj meja. Za tretjino naroda nam ne sme biti nobena pozornost odveč! Radio bo posredoval, česar ne bodo mogle povedati prepovedane revije, radio bo vzdrževal organske stike z ognjiščem kulture, ki bo gorelo na svobodni slovenski zemlji, a ne le za dve tretjini svobodnih, raje še bolj za eno tretjino nesvobodnih ali v daljni tujini živečih Slovencev!

Radio mora tedaj biti glasnik slovenske kulture. Poleg svoje individualne rasti pa bomo Slovenci v radiu dokazali svojo harmonično vraščenost v svetovno kulturo, katere tok ne bo šel mimo ali preko nas!

Kakor je torej radio pomemben za izobraženejši krogi, je vendar v svojem bistvu namenjen predvsem najširšim slojem, do katerih ima govornica beseda in neposredni glas mnogo lažji dostop in katerim bo mogel nadomestiti radio doslej tako redkokdaj resnično realizirano »izobraževanje«  
bodiš z društvom ali lastnim čtivom... Odvisno bo seveda vse od sistema in načina, pa tudi od ostalega programa, ki bo tvoril okvir tej radijski »ljudski visoki šoli«. Poslušalstvo seveda ni enotno: drugačna je psiha in apercepcija, a drugačne so tudi potrebe in prosti čas pri kmetu, pri obrtniku, pri industrijskem delavcu. Zato se snov poišče in razdeli ter obdela za vsakogar posebej. Načelo ostane seveda: ne mnogo in ne dolgih predavanj! Rusija je uvedla radio v tovarne in druge obrate in med delovnim časom oddaja dnevne vesti, zanimivosti (ki o njih ni nujno, da so brez svojega smisla), lahko glasbo. To ni nikjer neizvedljivo.

Poleg takega ljudskoprosvetnega dela, ki naj torej posreduje kulturne pridobitve aktivnih tvorcev slovenske kulture in hkrati vzdržuje ves narod na evropski kulturni višini ter je bilo doslej omejeno zgolj na predavanja splošne ali strokovne vsebine, je treba jemati v poštev še druge momente: popularizacijo lepe slovenske knjige, skrb za stalno in obilno dobro glasbo, ki je najbolj priljubljena in tvori prijeten okvir še tako samo na sebi suhi snovi predavanja.

V celoti pa vidim važnost predvsem v podčrtavanju slovenskih individualnih potez. Zato nikdar ni dovolj slovenske narodne pesmi, nikdar dovolj primerno izbranega in prirejenega (oprostite izrazu) »folklor«, ki ga postavimo nasproti internacionalizmu, ki je v svoji zadnji posledici ohromljenje vital-

nih sil vsakega naroda in tudi stoji že na pragu kot posledica moderne gospodarske usmerjenosti.

Zapisal sem, da je zabavni del radia enako važen kot prosvetni. To drži. Saj je nujno del njegov in hkrati njegovo važno dopolnilo... Spored vsake postaje se mora nujno izogibati vsaki enoličnosti, in kar je še huje, vsaki kakršnikoli doktrinarnosti. Napraviti iz radia suho ljudsko vseučilišče, kjer bi iz vsake točke od predavanja do zadnjega valčka gledala suha poučna smotrnost — ki mora biti, le da ni nujno in vedno vidna —, je prav tako napačno, kot da bi hoteli iz njega napraviti — kabaret.

Priznati moramo, da ogromna večina ljudi, ki nastavi slušalke ali nameri zvočnik, prihaja od takega ali drugačnega dela, da torej ni in ne more biti (vsaj takoj ne) razpoložena za — poučnost. Zato je zabavni del prav tako upravičen in socialno enako važen, ker služi razvedrilu in odpočitku.

Kakor povsod, gre tudi tu le za način. Zato sem zapisal: pristna zabava. Zame je narejena vsa tako zvana moderna zabava, ki si išče najrazličnejših oblik, od katerih je ena bolj neživiljenjska in izumetničena kot druga. Pač pa se mi zdi n. pr. zanimiv in spoznavanja vreden slovenski humor kot se javlja ob najrazličnejših prilikah in v najraznovrtnejših oblikah ter v vsaki pokrajini drugače. Drugačen je štajerski, drugačen je kranjski humor, ali bolje, po svoje se veseli Prljek, po svoje Gorenjec, po svoje Primorec in Korošec. Po svoje je šegav Ribničan, po svoje Lemberžan, po svoje Bric, po svoje Ljubljčan. Čemu iskanosti in naslanjanja na dekadentni in umetno pikantni zapad? Saj nam ne pristojajo! Dajmo svoji zabavi raje tako, svoje lice — dajmo ji izraza v radiu, da se ob njej posmejo vsi, ki slovensko govore, da se ob njej na svoj način združijo v vedro občestvo!

Ob prvi obletnici svojega obstoja ni naš radio lahko samo vesel svojega dosedanega dela. Še bolj je lahko vesel svojega odličnega poslanstva, svojega ogromnega delokroga, svojih velevažnih nalog. Prvo njegovo delo se še le začne!

Veliko zaslužno so si stekli vsi, ki so pripomogli k realizaciji slovenskega radia. Slovenski narod jim bo ohranil za to trajen spomin.

Prvo obletnico obstoja slovenskega radia praznujemo tiho sicer, a z najboljšimi nadami in željami v srcu. In še v pričakovanju, da se strnejo pri delu zanj vse najboljše slovenske moči!

Niko Kuret.

# RADIO TEHNIKA

## Karakteristika elektronke

Navedli smo že, da v uporabljamo elektronke v radijski tehniki v različne svrhe, namreč kot ojačevalko visokih in nizkih frekvenc, kot detektor ali audion, kot oscilator in kot vsmerjevalko izmeničnega toka. Radi tega je konstrukcija elektronke jako različna, ni tako važno, ali n. pr. stoji anoda navpično ali vodoravno, ali je katoda ravna ali vpregnena, ali je mreža zvita iz žice kot špirala ali izsekana iz pločevine kot rešeto, pač pa je nad vse važno, kako dolga in iz kake snovi je katodna nitka, kako gosti so navoji špirale pri mreži, oziroma kako velike so izsekane luknje, ako je mreža pločevinast cilindar, istotako je važno, koliko je mreža oddaljena od katode in pa kako velik je pločevinasti valj anode, oziroma koliko je oddaljen od mreže. Ako bi pri elektronki vse navedeno pregledali, premerili in presodili, bi mogli ugotoviti, kateremu na-

menu more služiti ta elektronka, to je, kakšna je njena funkcija, oziroma sposobnost proizvajati anodni tok in v kaki odvisnosti je nje proizvajanje anodnega toka od napetosti, ki jo dobi mreža. Razumljivo je, da iz same konstrukcije vsega tega ne moremo prav nič določiti, že iz enostavnega vzroka, ker nam je notranost elektronke zakrita z zazrcaljenjem. Komaj po njeni zunanji velikosti moremo določiti, pa še to ne z gotovostjo, ali služi elektronka visokofrekvenčnemu ojačevanju ali nizkofrekvenčnemu, za prvi namen so namreč navadno mnogo manjše, dočim so one, ki služijo končnemu ali sklepnemu ojačenju za zvočnik, navadno precej velike. Imamo pa drugo sredstvo ali drugačen način, s katerim z gotovostjo in veliko natančnostjo spoznamo in določimo vse lastnosti elektronke, vse njeno delovanje in vso njeno sposobnost. Pravimo, da

## MELODIJO radio oddajne postaje

Vam prinaša jasno, čisto in zelo glasno le **TELEFUNKEN** Konus-zvočnik

Zanimajte se za nove Telefunken elektronke in zahtevajte tozadevno ilustrirane načrte!



**L 666**

Cena Din 385 —

# TELEFUNKEN

NAJSTAREJŠA IZKUŠNJA! — NAJMODERNEJŠA KONSTRUKCIJA!



moramo poznati karakteristiko elektronke, če hočemo vedeti v kak namen nam bo služila in kako delovala.

Kaj pa je karakteristika elektronke? Kot rečeno, odvisnost anodnega toka od mrežne napetosti, ali drugače povedano: kako se spreminja proizvodnja anodnega toka med katodo in anodo, če se spreminja električna napetost na mreži. Karakteristika gotove elektronke bi se dala napisati n. pr. takole: Napetost katodne baterije (akumulatorja) je 4 volte, anoda pa dobi napetosti 100 voltov. Ako je na mreži negativna napetost  $-10$  voltov, tedaj ne proizvaja elektronka nikakega anodnega toka; ako je na mreži  $-8$  voltov, tedaj je  $0.5$  miliampera anodnega toka; ako je na mreži  $-4$  V, tedaj je  $1.2$  mA anodnega toka; če nima mreža nobene napetosti, takrat teče od katode proti anodi  $3$  mA toka; pri  $+4$  V na mreži, teče  $5$  mA; pri  $+10$  V teče  $8$  mA anodnega toka; pri  $+12$  V mrežne napetosti, teče zopet  $8$  mA anodnega toka; pri  $+16$  V ravno toliko. Iz navedene zapisane karakteristike vidimo, da prične teči anodni tok, ko ima mreža  $-10$  V napetosti in doseže svoj višek, če dobi mreža  $+8$  V. Meja nasičenja je torej pri  $+10$  V in znaša  $8$  mA. — Vzemimo pa drugo karakteristiko! Katoda dobi zopet  $4$  V napetosti, anoda pa  $150$  V. Sedaj prične teči

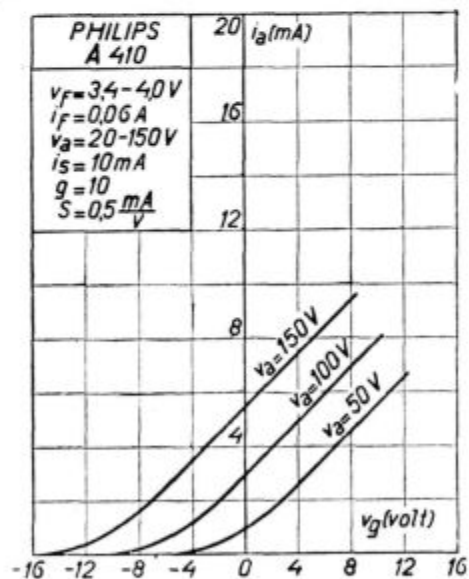

Slika 1.

anodni tok že, če damo mreži  $-16$  V, ako nima mreža nobene napetosti, znaša  $6$  mA, meja nasičenja pa je pri  $+8$  V in znaša  $9.5$  mA. Pri anodni napetosti samo  $50$  V pa prične teči anodni tok šele, ko dobi mreža  $-5$  V, znaša pri ničli  $1$  mA, meja nasičenja pa pri  $+12$  V in znaša  $6$  mA anodnega toka. Ker pa je taka napisana karakteristika dokaj nepregledna,

zato se poslužujemo grafičnih karakteristik, ki so povsem pregledne in lahko razumljive. Slika 1. kaže grafično karakteristike elektronke, ki smo jih navedli zgoraj. Na vsaki grafični karakteristiki značijo navpične črte napetost v voltih na mreži, vodoravne črte pa jakost proizvedenega anodnega toka v mili-

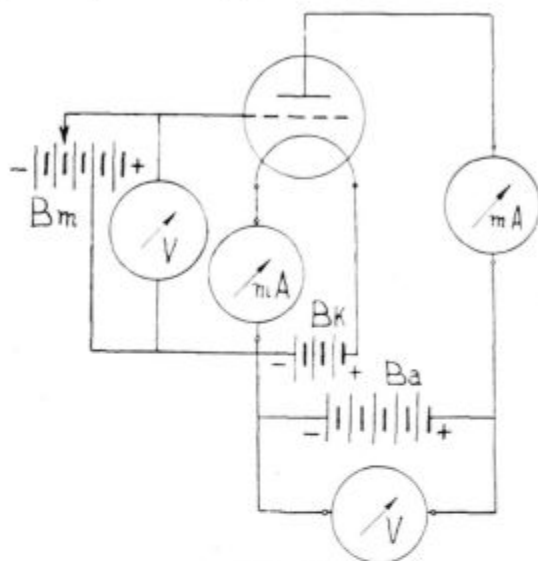

Slika 2.

amperih pri vsakokratni mrežni napetosti. Da bo vsa stvar še jasnejša, naj opišemo še napravo ali aparat, s katerim se določujejo karakteristike elektronkam. Je ta aparat, čigar shema kaže sl. 2., precej kompliciran v sestavi, vendar je njegovo funkcijo prav lahko razumeti. Imamo tri baterije: katodno, ki je navadno akumulator (Bk) in znaša nje napetost  $4$  V, anodno (Ba) z  $150$  V in odcepki pri  $100$  in  $50$  V ter mrežno baterijo (Bm) z  $32$  V, katere sredina je sklenjena z negativnim polom katodne in anodne baterije. Vsaka baterija ima svoj kontrolni merilni instrument; tako je med negativni katodni vod vključen miliampermeter, ki ima kontrolirati, da dobiva elektronka stalno enako množino toka, n. pr.  $60$  mA ( $0.06$  A). Anodna baterija je premostena z voltmetrom, s katerega pomočjo določimo v našem slučaju njeno napetost na  $150$ ,  $100$  in  $50$  voltov. Vsakokratno mrežno napetost pa kaže voltmeter, ki je priključen na mrežni dovod in na mrežno baterijo. Med anodo in pozitivnim polom anodne baterije pa je vključen miliampermeter, ki kaže vsakokratno jakost anodnega toka. Ako vrvnemo katodno baterijo tako, da oddaja katodi v svrhu žarenja  $60$  mA toka, anodno napetost vredimo, da kaže voltmeter  $100$  V, a mrežnega dovoda ne sklenemo z mrežno baterijo, tedaj pokaže miliampermeter, vključen med anodo

in anodno baterijo, 3 mA; ako mrežni dovod sklenemo s končnim pozitivnim polom mrežne baterije, da kaže mrežni voltmeter +16 V napetosti, tedaj je že davno dosežena meja nasičenosti za anodni tok, in miliampermeter pokaže 10 mA. Ako pa prestavimo mrežni dovod na nasprotni pol baterije na -16 V, tedaj anodni tok preprečimo in miliampermeter pade na ničlo. Za vsako vmesno napetost mrežne baterije na nje pozitivno ali negativno stran dobimo drugo jakost anodnega toka. Zvišujmo torej mrežno napetost od volta do volta in vsakokratno zvišanje anodnega toka zaznamujmo na vodoravnih črtah kvadratno črtanega papirja, končno pa točke zvežemo s črto in dobimo nekako krivuljo, ki je del elektronske karakteristike, ker popolna karakteristika mora biti sestavljena iz več krivulj, če hočemo določiti vnaprej točno funkcijo elektrone, kar bomo pa obravnavali pozneje. Iz slike 1. vidimo, da so one krivulje, ki značijo jakost anodnega toka in ki so nastale pri višji anodni napetosti, pomaknjene bolj na levo stran, v negativni del mrežne napetosti.

## Drobiž

Plavajoča banka in borzne špekulacije na morju.

Na velikem potniškem parniku »Leviathan« so pred kratkim spremenili enega največjih salonov v bančno dvorano. Drugi večji oceanski parniki, kot Mauretania, Aquitania, Berengaria in Olympic pa bodo sledili prav kmalu temu zgledu.

Ta nova uvedba omogoča obveščanje potujočih trgovcev in bankirjev o vseh borznih spremembah v istem trenutku kot v Wall Street-u in hkrati morejo potujoči trgovci sklepati naročila za prodajo ali nakup vrednostnih papirjev sredi morja.

To dosedaj ni bilo mogoče in potujoči borzjanci so morali naročiti sporočila o položaju na borzi pri svojih posredovalcih, oz. zastopnikih, ki so jim brezžičnim potom sporočili zaželjene note, potem pa so morali potniki zopet z brezžičnim brzojavom naročiti pri svojih zastopnikih nakup ali prodajo papirjev.

Sedaj se pa vrši to takole: Newyorška banka in posredovalnica Meekan & Co. je otvorila na Leviathan-u podružnico svoje banke, ki izgleda in posluje prav tako, kot običajne tovrstne poslovalnice na kopnem. Vse borzne spremembe se namreč v istem trenutku, ko so določene v Wall Street-u, brezžično sporoče na ladjo. To dela firma Meekan že več let za svoje naročnike na kopnem, toda sedaj bodo zvezali borzno oddajno postajo v Wall Street-u naravnost z močno oddajno postajo na kratke valove v Tuckerton-u N. Y. Sporočila bodo oddajana z hitrostjo do 200 besed na minuto — in bodo tako jaka, da jih bo sprejemna postaja na Leviathan-u med vso vožnjo z lahkoto sprejemala. Takoj ko bodo dešifrirali sprejeta poročila, bodo nabili vsa borzna obvestila na oglasni deski v bančnem prostoru na ladji, tako da bodo trgovci na Leviathan-u lahko zasledovali borzno gibanje v istem trenutku kot njihovi tovariši na kopnem.

## Sprejemni aparat bodočnosti.

Neka znana ameriška radio tovarna bo začetkom septembra spravila na ameriški trg nov sprejemni radio aparat, ki kljub svoji enostavni izvedbi, stane še vedno majhno premoženje. Na radio razstavi v Chicago je bilo že samo po dosedanjih poročilih prodano 1000 teh aparatov. Sprejemni aparat se nahaja v veliki omari, katere teža znaša s kompletno opremo približno 500 kg. Popolna naprava obstoji iz normalnega radio sprejemnega aparata, 60 wattnega gramofonskega ojačevalca, sprejemnega aparata za daljnovidenje in projekcijskega aparata, kateremu je še dodajana aparaturna, da se more predvajati tako zvane govoreče filme ali kakor jih Amerikanci imenujejo »home talkies«.

Lee de Forest, ki je dobil kot prvi tak univerzalni aparat za darilo, je naravnost navdušen zanj in je izjavil, da bo ta aparat postal v teku 10 let ideal vsakogar, ki ima danes normalni radio sprejemni aparat.

## Brezžično krmarjeno letalo.

Za brezžično diriganim avtomobilom in brezžično diriganim lokomotivo so začeli sedaj na Japonskem delati poskuse z letalom, ki ga vodijo s pomočjo radio signalov. V ta namen so nekako ustrelili letalo v zrak s pomočjo priprave, ki nalikuje starorimskim katapultom. Ko je bilo enkrat letalo v zraku, so ga z brezžičnimi znaki vodili iz bojne ladje, ki je križarila po morju. Letalo je v začetku še dosti dobro ubogalo skromne eterske ukaze, delalo je v zraku celo razne bravurozne lete kot loopinge in podobno, potem pa je, ko je bilo že 40 minut v zraku, strmoglavilo in se razbilo na morskih valovih.

# TUNGSRAM

## RADIO CEVI



SO NAJPOPOLNEJŠE

Upotrebite Tungstram  
Barijeve elektrone!

## Naročnikom

Vse cenjene naročnike, ki so zaostali z naročnino, najljudneje prosimo, da nam jo po priloženi položnici poravnajo. Zakaj tudi naša revija je kot vsaka druga navezana le na dohodek, ki jih ima iz naročnine. Čimbolj vestno bodo naročniki izpolnjevali svoje obveznosti do revije, tem več jim bo ta tudi lahko nudila. Zato sporoča uprava, da bo na žalost prisiljena vsem tistim, ki na račun naročnine za revijo dosedaj še niso nič plačali, s 16. številko pošiljanje lista ustaviti, če po priloženi položnici z obratno pošto ne vpošljejo doslej zapadle naročnine v znesku 40 Din. Oni pa, ki so v redu plačali, naj pa blagovolijo položnico spraviti za prihodnje plačilo. Za tiste pa, katerim je pri srcu napredek naše revije, razpisuje uprava naslednje nagrade:

1. Vsakdo, ki bo pridobil 10 novih naročnikov, dobi revijo: Radio Ljubljana za celo leto zastonj.

2. Kdor pridobi 5 novih naročnikov, dobi revijo Radio Ljubljana za celo leto s 50% popustom, torej za Din 70.

Uprava je poslala list nekaterim novim naročnikom na ogled. Kdor se namerava naročiti, naj plača naročnino 40 Din za 3 mesece. Kdor pa bi ga ne nameraval naročiti, naj številke vrne, da nam prihrani stroške.

### K muzikalnemu programu.

Drugo leto bo zaplaval klic naše kukavice v svetovje. Misceco gaudia fletibus (z veselo-zalostnimi mislimi), to bi mogli zapisati na njena krila ob njenem prvem poletu. Radi bi naročnikom kar najbolj postregli, jih kar najbolj razveselili, bojimo se pa istočasno, da tega vedno ne bo mogoče, ali vsaj v tolikšni meri ne, kot bi naši prijatelji želeli. — Prvi teden se nam predstavi (v sredo 4. sept.) naš klavirski virtuoz g. Trost z Dunaja z mešanim, zanimivim sporedom. To je njegov prvi nastop v naši postaji. — Četrtek (5. sept.) nam prinese program praške radio-postaje, katerega nad vse radostno pričakujemo: dalje prenašamo 2 krat zagrebški program (v nedeljo 1. sept. opero Nikolaj Šubić Zrinjski). V torek (3. sept.) poje III. Pavčičev venček konserv. gdč. Golobova; kritika jo je ob letošnjem prvem nastopu nadvse pohvalila. — Ponedeljek (2. sept.) je izpolnjen z veselim programom. Zopet bo zapel nekaj kupletov g. Plut, na harmoniko pa bo sviral priljubljeni g. Stanko.

### Dramski spored tega tedna.

1. Schön herr: Zemlja. (Igrajo 1. septembra člani dramskega gledališča.) Snov drame kmečko realistična, misel v nji pa je ta, da iz zemlje človek črpa zdravje in moč. Dejanje se godi na domu starega kmeta Kremena, ki noče izročiti gospodarstva že priletnemu sinu Janezu. Ta se zato ne more oženiti; vse se iz njega norčuje. Sin že težko čaka, da oče umrje. Starega udari konj, težko zboli. Zdravnik vidi, da je gospodar na koncu. Stari Kremen vse naroči za svoj pogreb, le posestva še ne izroči. Toda čez noč pride pomlad, zemlja vstaja in tudi stari gospodar se dvigne iz postelje. Začuti novo moč in tehtnica pokaže, da se zdravje vrača. Razseka krsto in spodi družino na delo. Delo je zasnovano kot komedija v tem zmislu, da se dejanje nepričakovano preokrene; odkriva polno življenjskih nasprotij in naravnih nesoglasij, zlasti naradni boj med mladostjo in starostjo; volja in ljubezen do

lastnega doma se bije z voljo do gospodarstva, a zmagá ljubezen do zemlje.

2. Hauptmann: Potopljeni zvon. (Igrajo 6. septembra člani Ljudskega odra.) Delo je simbolno, družni nadnaravni, pravljичni svet z resničnim, zato se pomen da le v glavnem določiti. Glavni junak zvonar Henrik je podoba za človeško dvojno naravo, duhovno in telesno, podoba njegovega notranjega nesoglasja in zgodba spota med voljo in močjo. Soseska je dozdala cerkev in peljejo novi zvon, da ga dvignejo v zvonik, kjer bi s svojim glasom gospodoval nad vso naravo pod seboj. Čatež, Povodnjak, skratje in druga bitja poseebljene narave se upro, in ko vaščani peljejo zvon mimo prepada, se zvon zvali v globino in z njim mojster Henrik. Visi med življenjem in smrtjo. Rutica, bajna podoba nedotaknjene naravne mladosti, se ga usmili in mu streže. Henrik pozabi na svojo družino — odvrne se od soseske in hoče uliti nov zvon, ki bo razglašal veličastvo narave same in njene lepote, zavrže svojo ženo, in uživa ljubezen Rutice. Toda ker se je izneverila svoji naravi, ker se druží s človekom, zato si je nakopala sovraštvo sirovih naravnih moči — oba Henrik in ona ne vesta, da se jima bliža konec. Čudežno ozdravljenje in nova stvariteljska sila zvonarja Henrika je bila samo hipna omama; zlasti podobe njegovih obeh umrlih otrok ga preganjata, preganja ga soseska, a najde ga šele mrtvega. Rutica, kvišku stremeča naravna lepota, pa je padla v oblast ostudnega povodnjaka, in od žalosti gine v njegovi oblasti. Človek je ni mogel odrešiti. — To odlično pesniško delo je prevedel Anton Funtek.



G. Pero Horn,

šolski upravitelj, ima vzgojeslovna predavanja.

### Zopet nov sovražnik tihotapcev alkohola v Ameriki.

Policijski motorni čolni, s katerimi policija preganja na Erio in Ontario jezeru v Kanadi tihotapce z alkoholom, so pred kratkim opremili z močnimi radio oddajniki in sprejemniki napravami, s pomočjo katerih lahko več čas ostanejo v zvezah s svojimi postojankami in vodstvom na kopnem. Na ta način upajo, da bodo tihotapljenj alkohola na ameriški oz. kanadski meji v kratkem lahko popolnoma zatrli.



# S P O R E D I

## Nedelja, 1. septembra

### 527 kc Ljubljana 2-5 kW

- 9.30 Prenos cerkvene glasbe  
11.00 Dopoldanski koncert; prenos iz velesojma  
12.00 Obisk zoološkega vrta na jesenski razstavi, razlaga g. Kapus  
15.00 O vinogradništvu: Predava g. Kuret  
15.30 Schönherr: »Zemlja«, drama (čl. nar. gled.)  
17.30 Philipsov propagandni koncert  
19.50 Prenos zagrebške opere: Zajc: Šubić Zrinjski  
22.30 Časovna napoved in poročila

### 698 kc Belgrad 2-5 kW

- 11.00 Plošče  
12.00 Koncert kraljeve garde  
17.30 Orkester srbskih ciganov  
20.00 Dr. Vojislav Isaković predava o vzrokih neuspešnega pobijanja tuberkuloze  
20.25 Koncert: Sodeluje g. Božana Adamović, operna peva, pri klavirju g. D. Gerasimenko  
21.30 Dnevne vesti (»Politika«)  
22.00 Radio orkester

### 877 kc Zagreb 0-7 kW

- 11.30 Dopoldanski koncert  
17.00 Prenos tria iz »Manon«  
19.50 Predgovor k prenosu opere  
20.00 Prenos Iv. Zajčeve opere: »Nikola Šubić Zrinjski« iz zagrebške opere. Med omori poročila in vremenska napoved

### 212-5 kc Varšava 10 kW

- 10.15 Prenos iz bazilike v Wilnu  
15.00 Plošče  
17.00 Poljudni koncert  
20.30 Večerni koncert  
22.45 Godba za ples

### 545 kc Budapest 20 kW

- 9.00 Časopisna poročila, Kosmetika  
11.50 Sv. maša po grško-katoliškem obredu  
12.45 Čas, vreme, nato koncerti oper. orkestra: 1. Liszt: klavirski koncert v Es-duru, 2. a) in b) poje solo Fr. B. Biscara, 3. Brahms: Simfonija v E-molu  
15.30 Predavanje o poljedelstvu  
16.00 Nastop delavskega pevskega zbora, nato predavanje  
17.20 Ogrske narodne, spremlja ciganska kapela  
18.50 Predavanje  
19.40 Opereta »Grof Luksemburški«, komp. F. Lehár, 3 dej. v studiu  
22.20 Koncert salonskega orkestra in jazz iz restavracije Spolarich  
23.15 Koncert ciganskega orkestra, prenos iz Kavarne Baross

### 563 kc München 4 kW

- 11.30 Cerkvena vokalna glasba  
12.00 Promenadni koncert  
13.45 Poročilo o šahovskem turnirju v Karlovih varih  
16.00 Koncert radio kvarteta  
18.15 Koncert iz del J. S. Bacha  
20.00 Radio orkester  
22.30 Prenos koncerta Društva narodov iz Ženeve

### 581 kc Dunaj 15 kW

- 11.00 Koncert dunajskega simfoničnega koncerta  
15.30 Oddajanje slik  
16.00 Popoldanski koncert  
18.45 Koncert (Violoncello in klavir)  
19.55 Čas — vreme  
20.00 Komedia: »Dobri plavač«, zatem jazz  
22.30 Prenos koncerta »Društva narodov«: 1. Bach-Gounod-Méditation; 2. H. Purcell; Willkommen Song; 3. J. Ph. Rameau: Air pour les

Amours; 4. G. Verdi: SHERZO Fuga v E-molu; 5. F. Schubert: Nemški plesi; 6. E. Fischer: Slavospev društvu narodov. — Prenos slik

### 617 kc Brno 2-4 kW

- 7.00 Koncert iz Karlovih varov  
9.00 Iz Prage: Nabožna glasba  
16.30 Iz Prage: Orkester  
18.00 Nem. odd.; Pesmi in arije iz operet  
19.05 Poljudna glasba  
20.25 Klasična tria  
21.05 Plošče (moderni plesi)  
21.20 Prenos iz Prage  
22.20 Iz Prage: Koncert iz Marijinih Lazni

### 635 kc Langenberg 40 kW

- 9.00 Jutranja slovesnost  
12.30 Petje na prostem  
13.00 Opoldanski koncert  
16.30 Citraški koncert  
20.00 Radio orkester  
22.30 Koncert »Društva narodov« (prenos), zatem do 24 jazz

### 716 kc Berlin 4 kW

- 6.30 Jutranji koncert vojaške godbe  
9.00 Jutranja slovesnost, orgle in koral, nato zvonovi berlinske stolnice  
11.45 Ura za starše  
12.15 Opoldanski koncert  
14.35 Plošče  
17.00 Koncert godbe na pihala  
19.20 Sprehod po radio razstavi  
20.00 »On in njegova sestra«, komedija v 4 dej. s petjem od B. Buchbinder, nato čas, vreme in poročila  
22.30 Koncert Društva narodov, nato plesni komadi do 0.30

### 734 kc Katowice 10 kW

- 10.15 Prenos službe božje iz samostana Panewnicki  
17.00 Ljudski koncert iz Varšave  
19.50 »Hrabina«, opera St. Moniuszko, potem poročila  
22.45 Plesni komadi

### 743 kc Bern 2-5 kW

- 10.00 Katoliška pridiga  
12.30 Čas, vreme, promenadni koncert  
15.30 Popoldanski koncert (orkester)

20.05 Koncertni večer (klavir, solo-petje)  
22.00 Poročila, nato koncert

### **770 kc Frankfurt 4 kW**

7.00 Pristaniški koncert (prenos)  
8.15 Jutranja slovesnost  
11.00 Ura mladinskega gibanja  
11.30 Ura za stariše  
12.00 Promenadni koncert  
13.10 Zborni koncert  
14.30 Ura za mladino  
15.30 Lahka atletska tekma med Francijo in Nemčijo (prenos iz Pariz-Colombes)  
17.00 Radio-orkester  
20.00 »Grof Luksemburški«, — Prenos iz opere v Stuttgartu  
22.30 Koncert »Društva narodov«, prenos  
Plesni komadi do 0.30

### **833 kc Stuttgart 4 kW**

8.00 Jutranji koncert  
11.15 Prot. jutranja slovesnost  
12.00 Promenadni koncert  
15.30 Lahkoatletska tekma Francija—Nemčija  
17.00 Zabavni koncert  
19.45 »Grof Luksemburg«, opereta v 3. dej. komp. Lehár  
22.45 Plesni komadi do 0.30

### **878 kc Praga 5 kW**

7.00 Koncert iz Karlovih varov  
9.00 Nabožna glasba  
16.30 Orkestralni koncert  
18.00 Nem. odd.: Koncert praškega nem. pev. zbora  
20.00 Poljudna glasba  
22.20 Koncert iz Marijinih Lazni

### **896 kc Poznanj 1.5 kW**

10.15 Prenos službe božje iz Wilna  
17.00 Plošče  
19.00 Popoldanski koncert  
23.15 Godba za ples

### **1085 kc Königsberg 4 kW**

9.00 Jutranja pobožnost  
11.15 Koncert  
13.00 Plošče  
14.45 Ura za mladino  
15.30 Popoldanski koncert  
18.10 Popevčice z lutnjo  
18.50 Iz kriminalističnih zapiskov  
20.00 Večerna glasba  
23.00 Glasba do 24.00. Plesni komadi

### **1139 kc Košice 2.5 kW**

7.00 Iz Prage: Karlovarski koncert  
9.00 Služba božja

16.30 Iz Bratislave: Koncert iz Trenč. toplic

### **1140 kc M. Ostrava 10 kW**

7.00 Iz Prage: Karlovarski koncert  
9.00 Iz Prage: Nabožna glasba  
16.30 Iz Prage: Orkester  
19.00 Plošče  
20.00 Solistični koncert  
22.20 Iz Prage: Prenos iz Marijinih Lazni

### **1157 kc Leipzig 4 kW**

8.30 Orgelski koncert  
9.00 Jutranja slovesnost  
11.00 Cerkveni koncert  
12.00 Radio-orkester  
14.30 Romantična glasba na klavirju  
15.15 Glavni koncert citraške zveze  
17.00 Ljudski koncert  
19.30 Humperdinckova proslava  
22.30 Koncert Društva narodov  
23.00 Godba za ples do 0.30 (prenos)

### **1184 kc Breslau 4 kW**

9.00 Jutranji koncert  
11.00 Katoliška jutranja slovesnost  
12.00 Verska akademija  
15.25 Popoldanska zabava  
17.00 Vrtni koncert  
20.15 Haydnov koncert

## **REPREZENTANCA RADIO TOVARNE INGELEN**

**LJUBLJANA,**

**MIKLOŠIČEVA C. 34-I**

**Od vseh**

**U  
4  
W**

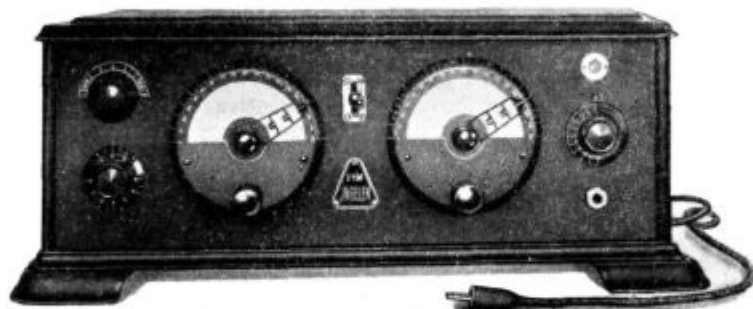

**U  
4  
W**

radio trgovcev je priznan kot najboljši radio aparat, z zaščiteno mrežico za priključek na izmenični tok

### **INGELEN U4W**

**dobite ga v vseh radio trgovinah. - - U4W stane Din 6400.-**

# Ponedeljek, 2. septembra

## 527 kc Ljubljana 2-5 kW

- 12.30 Reproducirana glasba  
13.00 Časovna napoved, borzna poročila, reproducirana glasba  
13.30 Iz današnjih dnevnikov  
17.00 Koncert Radio orkestra: Fučík: Otroci polka; Sidney Jones; Mimosa; Rossini; Italijanka v Algieru; Amadei; Suite campestre; 1. Suona l'Angelus, 2. Saltarello; Kalmann; Grofica Marica  
19.00 O poslušnosti; vzgojslovno predavanje; g. Pero Horn  
19.30 Španska bikoborba, predava g. Bonač  
20.00 Varietetni večer: Kuplete poje g. Plut, na harmoniko igra g. Stanko  
21.00 Koncert Radio orkestra: Novaček; Castaldo; Waldteufel: Moj sen; Aletier: Vesela uvertura; Fetras: Od odra do odra; Rosenthal; Danse Poupette  
22.00 Časovna napoved in poročila

## 698 kc Belgrad 2-5 kW

- 12.30 Radio kvartet: 1. Gluck-Wagner: Ifigenija, uvertura. 2. Gabriel Marie: Tendse evcil. 3. Gabriel Marie: Mafin sur l'eau. 4. Puccini: Bohème, fantazija  
13.30 Dnevne vesti (»Pravda«)  
17.30 Prenos izmenjave straž na kraljevem dvoru  
20.00 Dr. B. Miljuš govori o začetnih uspehih občinske hranilnice v Belgradu  
20.25 Violinski koncert g. A. Hauser, pri klavirju g. Krombholz. 1. Mozari: Sonata, B-dur. 2. Bach: Ciaconna. 3. Paganini: Variations. 4. Dvořak: Slovanski plesi. 5. Saraste: Ciganske melodije  
21.25 Čas. Dnevne vesti (»Politika«)  
21.40 Čitanje iz pripovedk St. Srećac: »Pop Čira i pop Spira«  
22.10 Radio kvartet

## 877 kc Zagreb 0-7 kW

- 11.30 Plošče  
12.00 Zvonovi cerkve sv. Marka  
12.05 Plošče  
12.30 Dnevne vesti  
20.15 Kulturne in družabne novice

- 20.30 Mednarodni koncert, prenos z Dunaja  
11.30 Poročila in vremenska napoved

## 212-5 kc Varšava 10 kW

- 12.05 Plošče  
16.40 Plošče  
18.00 Lahka glasba (iz Wilna)  
545 kc Budapest 20 kW

## 545 kc Budapest 20 kW

- 9.50 Plošče  
11.10 Internacionalno vokalno poročilo  
12.00 Zvonovi univerzitetne cerkve, vreme  
12.05 Koncert radio - kvarteta: 1. Gabriel Marie: Seigneur de Kermor, uvertura. 2. Vreuls: Cavatina. 3. Rameau: Rigadnor. 4. Yvain: Le Belota. 5. Demaret: Nie et nac. 6. Coates: Miniature suite. 7. Leopold: Balaton-koračnica  
15.45 Prenos slik po sistemu Fulton  
16.20 Ura za gospodinjje  
17.10 Koncert skavskega orkestra  
18.40 Koncert honvedskega pešpolka št. 1  
20.00 Predavanje  
20.30 Prenos iz Dunaja  
22.20 Koncert ciganskega orkestra, prenos iz Grand hotela »Hungaria«

## 563 kc München 4 kW

- 12.30 Opoldanski koncert  
16.30 Koncert komornega kvarteta  
18.00 Ciferski koncert  
19.00 Ura za delavce  
20.00 R. Schumann-koncert

## 581 kc Dunaj 15 kW

- 11.00 Predpoldanski kvartet-koncert  
15.15 Oddajanje slik  
16.00 Popoldanski koncert  
19.55 Čas — vreme  
20.00 Večer komorne glasbe  
20.30 Dunajska ljudska glasba. Oddajanje slik

## 617 kc Brno 2-4 kW

- 12.20 Iz Prage: Orkester  
19.05 Radio kabaret  
20.30 Iz Prage: Dunajski mednarodni koncert

## 635 kc Langenberg 40 kW

- 13.05 Opoldanski koncert  
16.55 Mladinska ura  
17.35 Večerni koncert  
20.15 Drama; zatem poročila in plesna glasba do 1.30

## 716 kc Berlin 4 kW

- 11.00 Plošče  
14.00 Plošče  
15.30 »Konsument in prodajalec«  
17.00 Popoldanski koncert  
19.30 Plesni komadi  
20.30 Prenos iz Dunaja, nato čas, vreme in poročila  
24.30 Plesni komadi do 0.30

## 734 kc Katowice 10 kW

- 16.20 Plošče  
18.00 Popoldanski orkester  
20.00 Študije o Poljski  
20.30 Koncert  
22.00 Poročila

## 743 kc Bern 2-5 kW

- 9.30 Otvoritev zasedanja Društva narodov (prenos iz Geneve)  
12.43 Čas, vreme, plošče.  
16.00 Popoldanski koncert  
20.00 Čas, vreme  
20.30 Opera »Carmen« na ploščah.

## 770 kc Frankfurt 4 kW

- 12.30 Plošče  
15.15 Ura za mladino  
16.15 Radio-orkester  
18.40 Francoski humor, predavanje

## 833 kc Stuttgart 4 kW

- 10.30 Plošče  
12.00 Vreme, plošče  
16.15 Popoldanski koncert  
18.15 Slepce in njegov pes, predavanje

## 878 kc Praga 5 kW

- 20.00 Koncert komorne glasbe  
21.15 Pester večer  
23.00 Plesni komadi do 0.30  
12.20 Orkestralni koncert  
13.55 Borza  
15.00 Plošče  
16.00 Trg  
16.30 Klavirski koncert  
16.55 Orkestralni koncert  
19.05 Radijski kabaret  
20.30 Prenos z Dunaja: Mednarodni koncert

## 896 kc Poznanj 1-5 kW

- 13.05 Plošče  
18.00 Poljske pesmi  
18.25 Arije in spevi  
20.30 Mednarodni koncert z Dunaja

## 1085 kc Königsberg 4 kW

- 16.15 Popoldanski koncert  
20.10 Orgle  
20.50 Otok v pesništvu  
21.20 Koncert

## 1139 kc Košice 2-5 kW

- 12.05 Orkester  
17.10 Komorna glasba  
20.05 Plošče  
20.30 Iz Prage: Dunajski mednarodni koncert

**1140 kc M. Ostrava 10 kW**

19.05 Iz Brna: Radio kabaret  
20.30 Iz Prage: Dunajski  
mednarodni koncert

**1157 kc Leipzig 4 kW**

16.30 Radio-orkester  
20.00 Koncert vojaške godbe

21.15 Dialogi iz svetovne literature  
Godba za ples do 24.00

**1184 kc Breslau 4 kW**

16.30 Virtuozni na ploščah  
19.05 Slovanska glasba  
20.00 »Divji lovec«, rom. opera,  
C. M. v. Weber v 3. dej.

**581 kc Dunaj 15 kW**

11.00 Kvartet  
15.15 Oddajanje slik  
16.00 Popoldanski koncert  
(orkester)  
20.00 Čas — vreme  
20.05 Ljudski simfonični koncert  
dun. simf. orkestra, nato  
jazz, zatem oddajanje slik

**617 kc Brno 2-4 kW**

12.20 Koncert  
16.30 Iz Prage: Popol. koncert  
19.05 Orkestralni koncert  
20.05 »Črna in bela kost«, A.  
Averčenko. Kom. v 1 dej.  
23.20 Iz Prage: Godba za ples

**635 kc Langenberg 40 kW**

13.05 Opoldanski koncert  
17.35 Večerni koncert  
20.00 Radio koncert, poročila

**716 kc Berlin 4 kW**

14.00 Plošče  
15.50 Prencs slik (iz Srbije)  
16.00 Vtisi iz jugoslovanskih  
pokrajin  
16.30 Radio orkester na pihala  
18.30 Knjižna ura  
19.00 Vijolinski koncert, plošče  
20.15 Radio orkester, nato čas,  
vreme in poročila

**734 kc Katovice 10 kW**

16.30 Ura za deco  
18.00 Ljudski koncert  
20.00 Vtisi iz Jugoslavije, pre-  
davanje  
20.30 Koncert  
22.00 Poročila

**743 kc Bern 2-5 kW**

12.43 Čas, vreme, nato plošče.  
16.00 Popoldanski koncert  
17.00 Lahka glasba  
20.30 Večerni koncert, nato po-  
ročila

**770 kc Frankfurt 4 kW**

13.30 Plošče  
15.15 Ura za mladino  
16.15 Radio-orkester  
20.00 »Tovorni čoln Tenacity«,  
drama, sp. Ch. Vildrac  
21.30 Komorna glasba, nato za-  
bavni koncert

**833 kc Stuttgart 4 kW**

12.00 Vreme, plošče  
16.15 Popoldanski koncert  
18.00 Izgubljeni mikrofoni,  
radio reportaža  
20.15 Tovorni čoln Tenacity,  
drama od Ch. Vildrac  
21.30 Večer komorne glasbe  
22.00 Zabavni koncert do 0.00

**896 kc Poznanj 1-5 kW**

13.05 Plošče  
18.00 Popoldanski koncert  
19.40 Glasbena ura  
20.30 Klavirski koncert  
22.45 Godba za ples

**Torek, 3. septembra****527 kc Ljubljana 2-5 kW**

12.30 Reproducirana glasba  
13.00 Časovna napoved, borzna  
poročila, reproducirana  
glasba  
13.30 Iz današnjih dnevnikov  
16.00 Kmečki sejem: Obisk  
mlekarske, sadjarske in  
čebelarke razstave; raz-  
laga g. Kafol  
17.00 Koncert Radio orkestra:  
Fučik; Triglav; Waldteu-  
fel; Nad vse; Boildieu;  
Bagdadski kalif; Fetras;  
Spomin na Schuberta; dr.  
Čerin; Lepa Mara  
19.30 Slovenska literarna zgo-  
dovina, predava prof. dr.  
Grafenauer  
20.00 Pevski solistični večer gdč.  
Golobove: III. ciklus slov.  
narodnih in ponarodelih  
pesmi; priredil Josip Pav-  
čič: 1. Veselja dom; 2.  
Lastovki v slovo; 3. Ena  
ptička mi poje; 4. Po go-  
rah je ivje; 5. Ko ptičica  
sem pevala; 6. Šivilja; 7.  
Hribčki ponižajte se; 8.  
Pojdem v rute; 9. Kadar  
boš na rajžo šel; 10. Soča  
voda; 11. Vsi so prihajali;  
12. Mrzel veter; 13. Kaj  
pa ti pobič; 14. Kje so  
moje rožice; 15. Zelja po  
domu; 16. Sirota; 17. Iz-  
gubljeni cvet; 18. Ptički  
pojejo  
21.00 Koncert Radio orkestra:  
Schrammel; Umetnost in  
narava; Guanado; El Tu-  
ria; Binder; Savojardi;  
Smetana; Prodana nevesta;  
Kalman; Cirkuska prin-  
cesa  
22.00 Časovna napoved in po-  
ročila

**698 kc Belgrad 2-5 kW**

12.30 Plošče  
13.30 Dnevne vesti (»Pravda«)  
17.30 Prenos koncerta iz kavarne  
»Moskva«  
20.00 Recitacija iz »Sardinskih  
pripovedi« od G. Deledda  
20.40 O zavarovanju dohodkov  
našera delavstva, govori  
g. St. Nenadović

21.10 Prenos balalajk iz restav-  
racije »Ruska lira«  
22.10 Čas. Dnevne vesti  
(»Politika«)  
22.25 Chopin-ov večer; klavirski  
koncert g. Krombholza

**877 kc Zagreb 0-7 kW**

11.30 Plošče  
12.00 Zvonovi cerkve sv. Marka,  
nato plošče  
12.30 Dnevne vesti  
19.15 Družabne in kulturne  
novice  
19.30 Prenos opere iz Ljubljane,  
med odmori poročila in  
vremenska napoved

**212-5 kc Varšava 10 kW**

12.05 Plošče  
18.00 Poljudni koncert

**545 kc Budapest 20 kW**

9.15 Solo-koncert, vijolina, kla-  
vir, solo-petje  
11.00 Koncert policijskega  
orkestra  
11.10 Internacionalno vodo-  
kazno poročilo  
12.00 Zvonovi univerzitetne  
cerkve, vreme  
12.05 Nadaljevanje koncerta  
15.30 Ura za deco  
17.15 Koncert lahke glasbe: 1.  
Rossini: Italijanka v Al-  
žiru, uvertura. 2. Gounod:  
Romeo in Julija, fantazi-  
ja. 3. Meyerbeer: Prorok,  
fantaz. 4. Lortzing: Divji  
lovec, fantazija. 5. Doni-  
zetti: Hčerka regimenta,  
fantazija  
18.30 Postajno poročilo  
19.30 Koncert ciganskega  
orkestra  
20.45 Večer komorne glasbe:  
Godalni kvartet  
22.20 Plošče

**563 kc München 4 kW**

11.20 Plošče  
12.30 Opoldanski koncert  
16.00 Popoldanski koncert  
18.00 Moderna lirika na klavirju  
19.30 Pevski koncert  
20.30 Radio orkester

**Izboljšajte Vaš  
sprejemni radio aparat  
s PHILIPS „MINIWATT“  
žarnicami**



Najvažnejši del vsake radio-instalacije so žarnice za sprejemanje. Slaba žarnica pokvari tudi najboljše delovanje dobrega aparata.

Zahtevajte zato le najboljše, kar Vam nudi veda in tehnika ter kupujte samo

**PHILIPS „MINIWATT“**  
žarnice za sprejemanje.

**PHILIPS**  
**RADIO**

**Zahtevajte od vašega radio trgovca!**

**1085 kc Königsberg 4 kW**

16.30 Zabavna glasba  
18.45 Ura, posvečena delu  
20.00 Ljudski koncert  
22.30 Plesni komadi

**878 kc Praga 5 kW**

12.20 Orkestralni koncert  
13.55 Borza  
16.00 Trg  
16.30 Orkestralni koncert  
19.05 Koncert  
20.25 Orkester  
21.30 Klavirski koncert  
22.20 Godba za ples

**1139 kc Košice 2-5 kW**

12.05 Orkestralni koncert  
17.10 Plošče

20.30 Koncert  
22.20 Iz Prage: Poljudna glasba  
**1140 kc M. Ostrava 10 kW**

12.20 Orkester  
20.30 Češke balade  
20.55 Poljudne melodije  
22.20 Iz Prage: Poljudna glasba  
**1157 kc Leipzig 4 kW**

12.00 Plošče  
16.30 Zabavni koncert  
18.05 Ura za matere  
20.00 Paberki iz klasičnih operet  
Godba za ples do 24.00

**1184 kc Breslau 4 kW**

16.30 Zabavni koncert  
19.05 Narodne pesmi iz celega sveta

17.00 Ura za mladino  
20.00 V. Gluck: Orfej in Evridike, opera, za tem plesna glasba do 24

**581 kc Dunaj 15 kW**

11.00 Kvartet  
16.00 Popoldanski koncert (orkester)  
19.55 Čas — vreme  
20.00 Enoch-Arlen, zatem lahka glasba, nato odd. slik

**617 kc Brno 2-4 kW**

12.20 Iz Bratislave: Orkester  
19.00 Prenosi iz Prage  
**635 kc Langenberg 40 kW**

13.05 Opoldanski koncert  
17.35 Večerni koncert  
18.30 Z ekspresom po USA, predavanje  
19.15 Ura za delavca  
20.00 Večerna glasba  
21.00 Vesela sredo, poročila in plesna glasba do 24

**716 kc Berlin 4 kW**

14.00 Plošče  
17.00 Popoldanski koncert  
19.30 Harmonij  
20.15 Radio zbor, nato čas, vreme in poročila  
Plesni komadi do 0.30

**734 kc Katovice 10 kW**

16.20 Plošče  
17.25 Koncert  
20.30 Koncertni prenos iz Varšave  
22.15 Poročila

**743 kc Bern 2-5 kW**

12.43 Čas, vreme, nato plošče  
16.00 Popoldanski koncert  
18.15 Plošče  
20.00 Mikrofonski interview, nato lahka glasba

**770 kc Frankfurt 4 kW**

21.00 Koncert solistov  
22.00 Lahka glasba in poročila  
13.15 Plošče  
16.15 Orkestralni koncert  
18.10 Knjižna ura  
18.30 Vpliv telovadbe na ženo  
20.00 Simfonični koncert, Beethoven  
21.30 Koncert filharmonije v Stuttgartu

**833 kc Stuttgart 4 kW**

10.30 Plošče  
11.50 Vreme, promenadni koncert  
15.00 Ura za deco  
16.15 Popoldanski koncert  
20.00 Simfonični koncert, Beethoven

**878 kc Praga 5 kW**

21.15 Koncert  
11.15 Orkester  
12.20 Iz Bratislave: Orkestralni koncert  
13.55 Borza  
15.00 Plošče

**Sreda, 4. septembra****527 kc Ljubljana 2-5 kW**

13.30 Reproducirana glasba  
13.00 Časovna napoved, borzna poročila, reproducirana glasba  
13.30 Iz današnjih dnevnikov  
16.00 Vrtnarska razstava na velesejmu, razlaga g. Herzmannski  
17.00 Koncert Radio orkestra: Rosey: Mtor, koračnica; Waldteufel: Drsalci; Verdi: Nabucofonosor; Lortzing: Orožar; Weber: Passion  
19.00 Otroški kotiček  
19.30 Literarna ura  
20.00 Klavirski večer koncertnega mojstra g. Trosta  
21.00 Koncert Radio orkestra: Rosey: Ljubljence armade; Waldteufel: Vedno ali nikdar; Herold: Zampa; Čajkovsky: Andante iz V. simfonije; Siede: Pomladna serenada; Rosey: Sultanov sen  
22.00 Časovna napoved in poročila

**698 kc Belgrad 2-5 kW**

12.45 Radio kvartet  
13.30 Dnevne vesti (»Pravda«)  
17.00 Gdč. J. Bilbija čita malčkom pravljice  
17.30 Prenos izmenjave straž na kraljevem dvoru  
20.00 Odlomki iz dela: »Naše selo«  
20.25 Koncert primadone belgrajske opere g. L. Volevač, pri klavirju g. L. Matačić  
21.20 Goethe: »Faust«, I. del, ječa. V proslavo 180 letnice njegovega rojstva  
22.05 Čas. Dnevne vesti (»Politika«)  
22.20 Radio kvartet

**877 kc Zagreb 0-7 kW**

11.30 Plošče  
12.00 Zvonovi cerkve sv. Marka, nato plošče  
12.30 Dnevne vesti  
19.15 Družabne in kulturne novice  
19.30 Prenos iz Prage  
21.30 Poročila in vreme  
21.40 Lahka glasba  
12.05 Plošče  
16.30 Plošče  
18.00 Poljudni koncert  
20.30 Solistični koncert  
23.00 Godba za ples

**545 kc Budapest 20 kW**

9.15 Koncert orkestra ogrskega honvedskega pešpolka št. 1  
11.10 Internacionalno vodokazno poročilo  
12.00 Zvonovi univerzitetne cerkve, vreme  
12.05 Koncert salonskega orkestra Mandits  
15.30 Pouk o Morse-jevih znamenjih  
16.10 Ura novel  
17.15 Ogrske narodne, spremlja ciganska kapela  
18.45 Pošta radio-amaterjev  
19.35 Stenografska ura  
20.10 Komedija, igrana v studiu  
22.30 Koncert opernega orkestra: 1. Wolff-Ferrari: Suzanina skrivnost, uvertura. 2. Moskovsky: I. Suita, F-dur. 3. Charpentier: Italijanske impresije. 4. Dvořak: Novi svet, simfonija

**563 kc München 4 kW**

12.30 Opoldanski koncert  
16.00 Koncert komornega kvarteta

16.00 Trg  
19.30 Opera »Poljub«, uglasbil  
B. Smetana  
**896 kc Poznanj 1.5 kW**

13.05 Plošče  
18.00 Ura iznenadenja  
20.30 Orgelski koncert  
21.00 Pevska ura  
23.00 Godba za ples  
**1085 kc Königsberg 4 kW**

16.00 Zabavni koncert  
18.10 Ura za stariše  
20.00 Königslander, pravljična  
opera od Humperdincka  
20.30 Plesni komadi do 24.00  
**1139 kc Košice 2.5 kW**

12.05 Orkestralni koncert  
17.10 Koncert  
19.00 Iz Prage: Prenos opere

### **1140 kc M. Ostrava 10 kW**

19.20 Iz Prage: Prenos opere

### **1157 kc Leipzig 4 kW**

12.00 Plošče  
14.30 Ura za mladino  
16.00 Društvo narodov in šola,  
predavanje  
16.30 Zabavni koncert  
19.30 Samostani in njih pomen  
za kulturo, predavanje  
20.00 Ura pesmi  
Godba za ples do 24.00

### **1184 kc Breslau 4 kW**

16.30 Jazz  
17.30 Mladinske knjige  
19.05 Koncert  
21.15 Veseloigra za radio

19.30 Koncert ge. Fr. J. Miesey  
21.25 Koncert zavetišča slepcev  
22.30 Prenos ciganskega orkestra  
iz hotela Britannia  
**563 kc München 4 kW**

12.30 Opoldanski koncert  
16.30 Popoldanski koncert  
18.00 Ura domače glasbe  
19.15 Koncertna ura  
19.45 Premijera veseloigre:  
Tajna poroka, 3 dej.  
21.15 Radio orkester  
**581 kc Dunaj 15 kW**

11.00 Kvartet  
15.15 Oddajanje slik  
16.00 Popoldanski kvartet  
19.00 Predavanje: Knjiga nekdanj  
in sedaj

19.55 Čas — vreme  
20.00 Felix Salten-ov večer, za-  
tem jazz; nato odd. slik  
**617 kc Brno 2.4 kW**

12.20 Iz Prage: Orkestr. koncert  
19.05 Orkestralni koncert  
20.00 Jugoslovanske pesmi. Poje  
Jelena Ježičeva

20.30 Klasiki komorne glasbe  
21.20 Koncert  
**635 kc Langenberg 40 kW**

13.05 Opoldanski koncert  
17.00 Z ekspresom skozi USA  
17.35 Večerni koncert  
20.30 Radio orkester, nato poro-  
čila, zatem jazz do 24

### **716 kc Berlin 4 kW**

14.00 Plošče  
15.30 Duša in sree, predavanje  
17.00 Radio orkester  
19.30 Klavir  
21.00 Godalni kvintet, nato čas,  
vreme in poročila  
Plesni komadi do 0.30

### **734 kc Katowice 10 kW**

16.20 Ura za mladino  
17.00 Plošče  
18.00 Popoldanski koncert  
22.00 Poročila, nato plesni ko-  
madi

### **743 kc Bern 2.5 kW**

12.43 Čas, vreme, nato plošče  
16.00 Popoldanski koncert  
18.15 Plošče  
20.00 Predavanje o vplivu sve-  
tovne vojne na švicarsko  
literaturo

20.30 Lahka in komorna glasba  
22.00 Poročila, nato lahka glasba  
**770 kc Frankfurt 4 kW**

12.30 Narodne pesmi in plesi  
na ploščah

15.15 Ura za mladino  
16.15 Radio-orkester  
20.00 Tedensko poročilo  
21.25 Zabavni koncert, nato  
lahka glasba

### **833 kc Stuttgart 4 kW**

12.00 Vreme, plošče  
16.15 Popoldanski koncert

## **Četrtek, 5. septembra**

### **527 kc Ljubljana 2.5 kW**

12.30 Reproducirana glasba  
13.00 Časovna napoved, borzna  
poročila, reproducirana  
glasba  
19.30 Iz današnjih dnevnikov  
16.00 Obisk higijske razstave,  
razlaga dr. Ivo Pirc  
17.00 Koncert Radio orkestra:  
Siede: Matador; Parma:  
Moj ideal; Bellini: Norma;  
Donizetti: Lucia von Lam-  
mermoor; Theimler: Der  
Favorit; Morse: Ljubav  
19.00 O poljski razstavi v Po-  
znanju, govori g. tajnik  
Zor  
19.30 Prenos iz Prage  
22.30 Časovna napoved in  
poročila

### **698 kc Belgrad 2.5 kW**

12.45 Plošče  
13.30 Dnevna poročila  
(»Pravda«)  
15.30 Prenos iz kavarne  
»Moskva«  
16.30 Čitanje iz Goethejevega  
romana: »Werthers Lei-  
den« v nemščini  
20.00 Koncert komorne glasbe:  
Sodelujejo: H. V. Slatin  
(violina), H. L. Eškenasi  
(viola), H. J. Mokranjac  
(cello), H. D. Gerasimen-  
ko (klavir). 1. Chopinova  
sonata v G-molu za klavir  
in cello, op. 65. 2. Men-  
delssohnov kvartet v C-  
molu  
21.00 Prof. Andrijašević predava  
iz cikla o srbski litera-  
turi o Pavlu Kesariskiju  
21.25 Čas. Dnevne vesti  
(»Politika«)  
21.45 Jazz-orkester

### **877 kc Zagreb 0.7 kW**

11.30 Plošče  
12.00 Zvonovi cerkve sv. Marka,  
nato plošče  
12.30 Dnevne vesti  
19.15 Kulturne in družabne  
novice  
19.30 Prenos iz Prage  
21.30 Časopisna poročila, vreme  
21.40 Lahka glasba

### **212.5 kc Varšava 10 kW**

12.05 Plošče  
18.00 Solistični koncert  
20.30 Orkestralni koncert  
22.45 Godba za ples

### **545 kc Budapest 20 kW**

9.15 Koncert radio kvarteta:  
1. Laaby: Radio-koračni-  
ca. 2. Morena: Halo —  
tukaj Dunaj. 3. Renoux:  
Serenada. 4. Gabriel Mar-  
rie: Fantasma. 5. Eysler:  
Odlomki iz operete: »Zem-  
lja ljubezni«. 6. Rimsky-  
Korsakov: Himna solneu.  
7. Mand: Ninette, valček.  
8. Jshitomo: Azijaska  
sulta. 9. Swanstone: Nan-  
ghty blues. 10. Leslie-Gil-  
bert: Up the river  
11.10 Mednarodno vodokazno  
poročilo  
12.00 Zvonovi univerzitetne  
cerkve, vreme  
12.05 Koncert ciganskega  
orkestra  
14.30 Poročila, cene živil  
16.00 Narodne pesmi, plošče in  
predavanje  
17.15 Novele  
17.45 Plošče  
19.00 Zgodovina Kemalovega  
boja za svobodo, predava-  
nje

18.15 7 svetovnih čudes,  
predavanje  
20.00 Starejši plesi  
21.25 Zabavni koncert  
22.30 Lahka glasba do 0.00  
**878 kc Praga 5 kW**

12.20 Orkester  
13.55 Borza  
15.00 Plošče  
16.00 Borza  
16.30 Vojaška godba  
19.05 Mandoline in banji  
20.00 Koncert  
21.00 Orkester  
22.20 Plošče  
**896 kc Poznanj 1-5 kW**

13.05 Plošče  
18.00 Solistični koncert (iz  
Warszawe)  
20.30 Večerni koncert  
21.30 Pevski koncert  
**1085 kc Königsberg 4 kW**

16.00 Ura za mladino  
16.30 Zabavna glasba  
18.15 Mendelssohnova proslava  
20.00 Simfonični koncert  
21.20 Felix Saltenova proslava

**1139 kc Košice 2-5 kW**  
12.05 Orkester  
17.10 Koncert  
20.05 Koncert  
21.00 Tamburaši

**1140 kc M. Ostrava 10 kW**  
12.20 Orkester  
20.00 Orkester  
20.30 Komorna glasba  
20.55 Hebrejsko petje  
21.05 Orkestralni koncert

**1157 kc Leipzig 4 kW**  
12.00 Plošče (italijanske in fran-  
coske opere)  
16.30 Klasična komorna glasba,  
godalni kvartet  
20.00 Koncert Maks von  
Schilling  
21.30 Proslava Fr. Saltena

**1184 kc Breslau 4 kW**  
16.30 Zabavni koncert  
19.05 Znameniti pevci in pevke  
naših dni  
20.30 Juarez in Maksimilian,  
sp. Fr. Werfel, drama  
22.35 Radio-jazz do 24.00

12.00 Zvonovi univerzitetne  
cerkve, vreme  
12.05 Koncert radio kvarteta:  
1. Gade; Vožnja po Se-  
vernem morju, uvertura.  
2. Gabriel Marie; Eksal-  
tacija. 3. Lincke; Porelan-  
ske marionete. 4. Kalman;  
Holandska ženica. 5. Schu-  
bert; Andante. 6. Miller-  
Horts; Wotle. 7. Lajtai;  
>Mi fai<, valček  
14.30 Poročila, cene živil  
15.45 Prenosi slik (Fulton)  
16.20 Ura za deco  
17.15 Predavanje  
18.00 Operetni koncert: 1. Le-  
hár; Ciganska ljubezen,  
potpuri. 2. O. Strauss;  
Vojak iz čokolade. 3. Fall;  
Ljubi Avguštin, potpuri.  
4. Gilbert; Deviška Su-  
zana  
19.15 Predavanje  
20.00 >Fidelio<, opera od Bee-  
thovna, studio, 2 dej.  
22.20 Koncert ciganskega orke-  
stra iz kavarne Spolarich

**563 kc München 4 kW**

11.20 Plošče  
12.55 Trio-koncert  
16.00 Popoldanski koncert  
19.30 Tamburaški koncert  
20.40 Simfonični koncert radio  
orkestra

**581 kc Dunaj 15 kW**

11.00 Kvartet  
15.15 Oddajanje slik  
16.00 Popoldanski koncert  
(orkester)  
19.55 Čas — vreme  
20.00 Koncert tamburaškega dr.:  
>Polyhymnia<  
21.20 Violoncello—klavir  
22.05 Večerni koncerti, zatem  
oddajanje slik

**617 kc Brno 2-4 kW**

12.20 Orkestralni koncert  
16.30 Iz Prage; Komorna glasba  
19.00 Prenosi iz Prage  
21.00 Orkestralni koncert  
22.25 Iz Prage; Poljudna glasba

**635 kc Langenberg 40 kW**

13.05 Opoldanski koncert  
16.30 Mladinska ura  
17.35 Komorna glasba  
20.00 Radio orkester, zatem po-  
ročila in ples, godba do 24

**716 kc Berlin 4 kW**

14.00 Plošče  
15.30 O kom pri filmu ne go-  
vorimo? predavanje  
16.30 Radio orkester  
19.00 Večerna zabava  
20.00 >Elga<, scene od G. Haupt-  
manna, nato čas, vreme in  
poročila

## Petek, 6. septembra

**527 kc Ljubljana 2-5 kW**

12.00 Naši malčki častitajo Nj. V.  
prestolonasl. Peterčku  
12.30 Reproducirana glasba  
13.00 Časovna napoved, reproducirana  
glasba, borzna poročila  
13.30 Iz današnjih dnevnikov  
16.00 Domača obrt — obisk na  
jesenski razstavi — razlaga  
g. ravnatelj Račič  
17.00 Koncert Radio orkestra:  
Dostal; Letalska koračnica;  
Waldteufel; Čar siren;  
Conrad; Kako se smeje  
in joka Berlin; Wagner;  
Rienzi, zadnji tribunov;  
Raha; Duh slovenski  
19.30 Gospodinska ura  
20.00 Hauptman; Potopljeni  
zvon (čl. Ljudskega odra)  
21.00 Koncert Radio orkestra:  
Muhvič; Izpod Tatre;  
Waldteufel; Estudiantina;  
Auber; Fra Diavolo; Ver-  
di; Rigoletto; Spoliansky;  
Morfij  
22.00 Časovna napoved in poro-  
čila

**698 kc Belgrad 2-5 kW**

12.45 Plošče  
13.30 Dnevne vesti >(Pravda<)  
17.00 Izleti na Savi in Donavi  
17.05 A. Petrovič predava o ku-  
harski in slaščičarski  
umetnosti

17.30 Koncert za deco: Na čast  
rojstnega dne Nj. Viso-  
čanstva prestolonaslednika  
Petra: 1. Državna himna  
(deški zbor). 2. Deklima-  
cije. 3. >Obilic< zapoje pe-  
sem za deco. 4. Pozdrav  
prestolonasledniku: Vošči  
dete  
20.00 O posebnostih narodne or-  
namentike na Kosovem  
polju, predava dr. Kazi-  
mirovič  
20.25 Radio kvartet s sodelova-  
njem članov belgrajske  
opere, g. N. Stojič  
21.25 Čas. Dnevne vesti  
(>Politika<)  
21.40 Radio orkester

**877 kc Zagreb 0-7 kW**

11.30 Plošče  
12.00 Zvonovi cerkve sv. Marka,  
nato plošče  
12.30 Dnevne vesti  
20.30 Lahka glasba radio  
kvarteta Šidak

**212-5 kc Varšava 10 kW**

12.05 Plošče  
18.00 Popoldanski koncert  
20.30 Simfonični koncert

**545 kc Budapest 20 kW**

9.15 Koncert orkestra ruskih  
balalajk  
11.10 Mednarodno vodokazno  
poročilo



**734 kc Katowice 10 kW**

- 16.20 Plošče  
16.50 Koncert  
20.30 Simfoničen koncert iz Varšave

**743 kc Bern 2-5 kW**

- 12.43 Čas, vreme, nato plošče  
16.00 Popoldanski koncert  
20.00 Solo-petlje  
21.00 Orkester

**770 kc Frankfurt 4 kW**

- 12.15 Izbor iz oper, plošče  
15.15 Ura za mladino  
16.15 Gospodinjska ura  
17.45 Radio-orkester  
20.00 »Suknja«, opera, G. Puccini, 1. dej. Za tem koncertni večer velikih pevcov (plošče), nato plesni komadi do 24.00

**833 kc Stuttgart 4 kW**

- 12.00 Vreme, plošče  
16.15 Popoldanski koncert  
18.00 Koncert radio-reklame  
20.00 »Suknja«, opera v 1. dej., G. Puccini

**878 kc Praga 5 kW**

- 21.00 Veseli večer  
22.30 Plesni komadi do 0,00  
12.20 Koncert  
13.55 Borza  
15.00 Plošče  
16.00 Trg  
16.30 Komorna glasba  
19.05 »Peg, srček moj«  
22.25 Godba za ples

**896 kc Poznanj 1-5 kW**

- 13.05 Plošče  
18.00 Popoldanski koncert  
20.30 Simfonični koncert (iz Warszawe)  
22.45 Godba za ples

**1085 kc Königsberg 4 kW**

- 16.00 Ura za žene  
16.30 Zabavna glasba  
18.45 Bon ton v teku stoletij  
20.00 Lahka večerna glasba  
23.30 Plesni komadi do 24.00

**1139 kc Košice 2-5 kW**

- 12.05 Orkester  
17.10 Koncert  
21.00 Poljudni večer  
22.25 Iz Prage: Poljudna glasba

**1140 kc M. Ostrava 10 kW**

- 19.05 Iz Prage: Prenos igre  
22.25 Iz Prage: Poljudna glasba

**1157 kc Leipzig 4 kW**

- 12.00 Plošče  
15.00 Knjižna ura za ženo  
16.30 Stara domača glasba  
20.00 Prenos akademije ob priliki evangelskega internacionalnega zborovanja  
20.30 Dunajska ljudska glasba  
21.30 Humor v svetovni literaturi  
Godba za ples do 24.00

**1184 kc Breslau 4 kW**

- 16.30 Komorni koncert  
19.05 Richard Straußov koncert  
20.30 Ljudski koncert

- 20.30 Komorni večer društva »Merkur«, simultana prireditve za Zagreb in Ljubljano

- 22.30 Poročila in vreme

**212-5 kc Varšava 10 kW**

- 12.05 Plošče  
20.30 Večerni koncert  
22.45 Godba za ples

**545 kc Budapest 20 kW**

- 9.15 Koncert orkestra ogrskega honvedskega pešpolka št. 1  
11.10 Mednarodno vodokazno poročilo

- 12.00 Zvonovi univerzitetne cerkve, vreme

- 12.05 Plošče

- 14.30 Poročila, cene živil

- 16.00 Predavanje socialne misijonske družbe

- 17.15 Predavanje Turanske družbe

- 18.00 Lahka glasba (orkester): 1. Urbach: V burji in viharju, koračnica. 2. Laner: Schönbrunn, valček. 3. Fucik: Marinarella, uvertura. 4. Poesi: »Ebból és abból«, potpuri. 5. a) Alex de Taeye: Venilienne-Baerolle, b) Poliakin; Polka kanarčkov. 6. Komzak: Mojim prijateljem, potpuri. 7. Lincke: Gardni lovci, koračnica

- 19.45 Kabaretni večer

- 22.00 Čas, vreme, časopisna poročila; zatem prenos ciganskega koncerta iz Grand hotel Hungaria

**563 kc München 4 kW**

- 12.30 Opoldanski koncert  
14.30 Plošče  
16.00 Radio kvartet  
18.00 Trio-koncert  
20.20 Iz zgodovinskih koračnic  
22.00 Plesna glasba do 0.30

**581 kc Dunaj 15 kW**

- 11.00 Kvartet  
15.15 Oddajanje slik  
16.00 Popoldanski koncert  
19.10 Sonati od Beethovna in Haydna

- 20.00 Čas — vreme  
20.05 Opereta: »Poljska kri« (Nedbal), zatem odd. slik

**617 kc Brno 2-4 kW**

- 12.20 Iz Bratislave: Koncert  
17.45 Nem. odd.: Wagnerjeve arije  
19.05 Orkestralni koncert  
20.00 Iz Prage: Poljudni koncert  
22.25 Iz Prage: Prenos iz Joachymsthal

**Sobota, 7. septembra****527 kc Ljubljana 2-5 kW**

- 12.30 Reproducirana glasba  
13.00 Časovna napoved, borzna poročila, reproduc. glasba  
13.30 Iz današnjih dnevnikov  
16.00 Obisk modernega pohištva na jesenski razstavi

- 17.00 Koncert Radio orkestra: Parma: Mladi vojaki; Waldteufel: La Plus Belle; Weber: Divji lovec; Verdi: Trubadur; Buday Denes: Če me ljubiš

- 19.30 Delavska ura: Zavarovalni prispevki v našem delavskem zavarovanju, g. Bole Josip

- 20.00 Vzgojeslovno predavanje, g. Pero Horn

- 20.30 Prenos iz Zagreba

- 22.30 Časovna napoved in poročila

**698 kc Belgrad 2-5 kW**

- 12.45 Radio kvartet  
13.30 Dnevne vesti (»Pravda«)  
17.30 Prenos izmenjave straž na kraljevem dvoru  
18.15 O ljudski prehrani predava dr. St. Ivanič

- 20.00 Koncert opernih arij in duetov

- 21.00 O higijeni lepote, predava dr. A. Cvetković

- 21.30 »Oče je prišel«, komedija v 1. dej.

- 22.00 Čas. Dnevne vesti »(Politika«)

- 22.15 Ciganska kapela g. Nikolića

**877 kc Zagreb 0-7 kW**

- 11.30 Plošče  
12.00 Zvonovi cerkve sv. Marka, nato plošče

- 12.30 Dnevne vesti

- 20.00 Knjižna ura

- 20.15 Kulturne in družabne novice

**635 kc Langenberg 40 kW**

- 13.05 Opoldanski koncert  
 17.35 Večerni koncert  
 19.15 Ura za delavce  
 20.00 Vesel večer, zatem poročila in plesna godba do 1

**716 kc Berlin 4 kW**

- 14.00 Plošče  
 17.00 Radio orkester  
 20.15 Pester večer, nato čas, vreme, poročila, nato do 1.00 plesni komadi

**734 kc Katovice 10 kW**

- 16.30 Ura za deo  
 18.00 Prenos večernic iz Vilne  
 22.30 Plošče  
 22.45 Plesni komadi

**743 kc Bern 2.5 kW**

- 12.43 Čas, vreme, nato plošče  
 16.00 Popoldanski koncert  
 18.15 Plošče  
 20.35 Drama v emmentalskem dialektu  
 22.15 Poročila, nato lahka glasba do 24

**770 kc Frankfurt 4 kW**

- 13.15 Simfonični koncert (plošče)  
 15.15 Ura za mladino  
 16.30 Jazz in plesna glasba  
 18.30 Kratek pregled po tovarni »Adler« (avto)  
 19.30 Filozofija smeha, predavanje  
 20.00 Angleške pesmi, nato lahka glasba

**833 kc Stuttgart 4 kW**

- 12.00 Vreme, plošče  
 14.00 Mladinska ura  
 15.00 Zabavni koncert  
 16.30 Plesna čajanka  
 18.45 Klavirski komadi za deco  
 20.00 Angleške pesmi  
 22.30 Plesni komadi do 0.30

**878 kc Praga 5 kW**

- 12.20 Iz Bratislave: Koncert  
 15.00 Plošče  
 16.30 Jazz  
 20.00 Poljudni koncert  
 22.26 Koncert iz Joachymsthala (jazz)

**896 kc Poznanj 1.5 kW**

- 13.05 Plošče  
 19.20 Glasbena ura  
 20.30 Poljudni koncert  
 24.00 Koncert — organizira »Philips«

**1085 kc Königsberg 4 kW**

- 15.30 Literarna ura za mladino  
 16.00 Zabavni koncert  
 18.15 Prenos iz stolnice v Königsbergu; zbor in orgle. Pravni položaj žene danes in nekdanj  
 20.00 Pester večer  
 22.30 Plesni komadi do 24.00

**1139 kc Košice 2.5 kW**

- 12.00 Orkester  
 19.05 Orkestralni koncert  
 20.00 Poljudni večer  
 22.25 Iz Prage: Prenos iz Joachymsthala (jazz)

**1140 kc M. Ostrava 10 kW**

- 19.00 Orkester  
 20.00 Iz Prage: Poljudni večer  
 22.25 Iz Prage: Prenos iz Joachymsthala (jazz)

**1157 kc Leipzig 4 kW**

- 12.00 Plošče  
 16.30 Zabavni koncert  
 19.00 Reklama, vedna spremljevalka modernega človeka, predavanje  
 20.00 Koncert lipskega simfoničnega orkestra  
 21.15 Pesmi na lutnjo  
 Godba za ples do 0.30 (prenos)

**1184 kc Breslau 4 kW**

- 16.30 Zabavni koncert  
 18.50 Plošče  
 20.30 Zabavni večer  
 22.35 Radio-jazz do 24.00

**Dospelo po zaključku lista****653 kc Zürich 0.7 kW****Nedelja**

- 11.00 Radio-orkester  
 12.29 Čas, vreme, nato plošče, borza  
 15.00 Dunajska pesem od Schuberta do danes, plošče  
 16.00 Koncertni prenos iz Carlton-Elite-Hotela  
 17.15 O vrednosti sporta, dialog.  
 20.00 Radio-orkester  
 20.30 Vojaške popevke.  
 21.20 Radio-orkester, nato poročila

**653 kc Zürich 0.7 kW****Ponedeljek**

- 12.30 Čas, vreme, nato Radio-orkester, borza  
 15.00 Plošče  
 16.00 Koncertni prenos iz C. E. H.

- 19.00 Amerikanec v ogledalu  
 Evropejca, predavanje  
 20.00 Philipsov večer  
 21.10 Dueti, nato poročila

**653 kc Zürich 0.7 kW****Torek**

- 12.30 Čas, vreme, nato plošče, borza  
 13.00 Plošče  
 15.00 Radio-orkester  
 16.00 Koncertni prenos iz C. E. H.  
 20.00 Zgodovinske silhuette  
 21.00 Radio-orkester, nato poročila

**653 kc Zürich 0.7 kW****Sreda**

- 12.30 Čas, vreme, nato radio-orkester, borza  
 15.00 Plošče  
 16.00 Koncertni prenos iz C. E. H.  
 18.30 O ameriškem journalizmu, predavanje  
 19.00 Moderne trgovske stavbe  
 20.00 Veseli dunajski večer, Radio-orkester  
 22.00 Poročila

**653 kc Zürich 0.7 kW****Četrtek**

- 12.30 Čas, vreme, nato plošče, borza  
 15.00 Radio orkester  
 16.00 Koncertni prenos iz C. E. H.  
 19.33 Organizacija moderne knjižnice, predavanje  
 20.00 Literarne recitacije, nato lahka glasba, poročila

**653 kc Zürich 0.7 kW****Petek**

- 12.30 Čas, vreme, nato radio orkester, borza  
 15.00 Plošče  
 16.00 Koncertni prenos iz C. E. H.  
 20.00 Plesni večer  
 22.00 Poročila

**653 kc Zürich 0.7 kW****Sobota**

- 12.30 Čas, vreme, nato plošče, borza  
 15.00 Švicarska ljudska glasba, plošče  
 16.00 Koncertni prenos iz C. E. H.  
 19.00 Zvonovi zürških cerkva  
 20.00 Ljudski večer, nato poročila

**Kupon**

občudoval dovršenost in ostrost slike. Pa si daš fotografijo, ki morda meri  $9 \times 12$  cm povečati na  $50 \times 70$  cm, in se je vsa povečava izvršila čisto mehanično in optičnim potom, ne da bi se je fotograf dotaknil, kar ostrmiš ves razočaran in prepričan, da povečana slika in mala fotografija nista kar nič podobni. In vendar sta si objektivno vzeto, popolnoma podobni, le naše oči se protivijo, da bi bele in črne lise združile v organsko celoto in jih nam kot celoto prenesle v možgane. Prav tako se nam nikdar ne zde naravne ogromne dimenzije glasu, ki prihajajo iz zvočnika, pa četudi jih poslušamo iz večje daljave. Iz tega sledi, da ni na mestu, ako si n. pr. restavrater nabavi močno radijsko prejemno napravo z ogromnim zvočnikom, ki naj po obširnem vrtu »sparget sonum«, ampak je mnogo pravilneje, da si nabavi več manjših zvočnikov, ki bodo po možnosti od več strani oddajali program z naravnim obsegom glasu. Jakost glasu iz zvočnika se seveda ravna po energiji, ki prihaja iz aparata. Za slušalke zadostuje v polni meri, ako znašajo amplitude 0.1 do 1 mili-ampere, zvočniku pa nikarmo dati čez 10 mA, razven v izjemnih slučajih.

Pri konstrukciji zvočnika je premagati dve težavi, oziroma rešiti dve nalogi: električno in akustično. Elektromagnetni del naloge je dandanes toliko kot rešen in sicer posrečeno rešen. Z mehanično akustičnim si pa še vedno belijo glave prebrisani in neprebri-sani konstrukterji in rešujejo ta problem bolj ali manj uspešno, saj je samo v Ameriki izdanih čez desettisoč patentov na konstrukcije zvočnikov. Pri slušalkah se izvrši sprememba električnih vtripov v akustične popolnoma adekvatno le tedaj, dokler niso izhodne energije iz aparata prejake, oziroma dokler niso slušalke preobremenjene. Radi tega moremo slušalke rabiti le, če se tiščijo ušes, ako jih pa le položimo predse na mizo, že zgubi sprejem svojo specifično dobro stran. Kakor hitro pa hočemo glas toliko pojačiti, da ga je čuti po vsej sobi, moramo seči po mehaničnih sredstvih, potom katerih se zvočni nihaji pojačijo.

Prvi posredovalec med električnim in akustičnimi nihaji je telefonska membrana, ki pa žal ni brezsnovna, da bi mogla slediti brezsnovni električni energiji. Pri svojem nihanju je vsled snovi bolj ali manj ovirana, razven pa imajo še razne snovi lastnost, da gotove frekvence pojačijo čezmerno, druge pa zanemarijo. Od idealne membrane bi zahtevali, da bi reagirala na nihaje od 30 do 10.000 v sekundi popolnoma enakomerno, česar pa žal ni mogoče doseči, čeprav se zanjo vporabljajo najrazličnejše snovi, kot papir, aluminij, steklo, les, oglje, svila in kdo ve kaj še. Imam tu v mislih one zvočnike, katerih membrana ima

obliko stožca, čigar vrh je zvezan s kotvico, nahajajočo se v bližini magneta. Osnovna ideja teh vrst zvočnikov je kar najpreprostejša, ker papirnata, ali kakršnasibodi membrana ni nič drugega, kot povečana membrana slušalk. Te membrane morejo vsekakor pri prvovrstni izpeljavi producirati skoro vse glasovne frekvence enakomerno, to je tudi zelo nizke glasove in prav visoke. Nižje glasove bolje proizvajajo zelo velike membrane, visoke glasove pa one, ki imajo ali majhen obseg, ali pa so iz tankega materiala. Za enakomerno pojačanje vsega glasovnega spektruma so vpeljali zvočnike z membranami v obliki stožca, katerega vrh pa ni v sredi in katerega membrana je zelo obsežna, pa ni vsa iz enako debelega materiala. Nekatere firme konstruirajo zvočnike z dvema stožčastima membranama, katerih robovi so zlepljeni, vendar pa je vrh le enega stožca zvezan z magnetovo kotvico. Druge tvornice zopet sestavljajo zvočnike, ki imajo membrano sestavljeno iz več delov, ki so med sabo prav rahlo zvezani, ti deli so nekaki krogoviti izseki, in se imenujejo te membrane sektorske membrane, ter slovijo ti zvočniki kot eni najpopolnejših.

Vsi zvočniki s stožčasto membrano slonijo na elektromagnetnem principu, prav tako kot zvočniki s trombo, ki pa navadno ne reproducirajo vsega glasovnega spektruma in so zatorej nekaj slabši kot taki s stožčasto membrano. Seveda pa se dobe tudi trombasti zvočniki, ki so prvovrstni in ki prav lahko posekajo tudi dobre zvočnike s stožčasto membrano, pa so v poslednjih letih prišli nekako iz mode in jih skoraj ni dobiti. Stvar je namreč taka, da dobimo izboren zvočnik, ako pritrđimo na prvovrsten magnetni sistem prav dolgo trombo ali lij, ki pa mora biti iz materiala, ki nima v glasovnem obsegu lašne frekvence in ki tudi nima lastnosti, da bi gotove višine glasu občutno jače proizvajal kot druge. Letošnje leto so prišli k nam na trg iz Amerike zvočniki, katerih tromba ali lij je dolg od 1.6 do 2 m, ki pa je tako zvit kot polževka. Ta lij pa je iz kompaktne mase vlit, menda iz sadre in tudi tehta od 10 do 20 kg. Imajo tudi specialno konstruiran magnetni sistem in specialno aluminijasto membrano, katera cela niha in reproducira tako naravne glasove, kot noben drug zvočnik, osnovan na elektromagnetnem principu. Ta zvočnik nosi ime Lenzola in ga je dobiti v treh velikostih. Posebno je priporočati amaterjem srednje velikost, ki odgovarja na silno šibke izhodne energije, pa ni preobtežen celo pri najjačjih reprodukcijah. Njegov glas je neprimerno naravnejši od vseh zvočnikov s stožčasto membrano, je nekako poln in uglajen. Cena tega zvočnika znaša okrog 2000 Din, in ga je danes priporočati pred vsemi drugimi. (Konec prihodnjic.)

# Obiščite

našo razstavo na velesejmu  
paviljon levo pred češkim paviljonom!

Obiščite našo  
**trgovino**

Miklošičeva c. 5  
poleg Uniona  
telefon 3190



Obiščite našo  
**delavnico**

hotel Union,  
dvorišče desno



*Pogled v prodajni lokal*



*Delavnica R. L.*

Prodajni oddelek

## Radijske oddajne postaje Ljubljana

Vam bo postregel  
z najboljšimi aparati  
pod najugodnejšimi pogoji

Zastopstvo kvalitetnih  
aparatur  
„RADIONE“  
ter velika izbira  
izdelkov vseh  
vodilnih radijskih  
tovarn!

## Radijska oddajna postaja Ljubljana

bo gotovo ustregla Vaši želji!