

Halštatska gomila na Hribu v Metliki

Lucija GRAHEK

Izvleček

V članku je prvič v celoti predstavljena leta 1987 izkopana gomila I s Hriba v Metliki, v kateri je bilo odkritih 90 grobov, ki so bili z izjemo osmih skeletnih pokopov vsi žgani. Poleg prevladujočega žganega pokopa so posebnost gomile tudi žgani grobovi s kamnitimi venci. V gomili so neprekinjeno pokopavali od časa stopnje Ljubljana I pa do konca stopnje Stična 2. Gre torej za gomilo s samega začetka halštatskega obdobja na Dolenjskem in v Beli krajini, ki prinaša več novosti v okviru dolenske halštatske skupine.

Ključne besede: Bela krajina, pozna bronasta doba, starejša železna doba, gomila, žgani grobovi, skeletni grobovi, žgani grobovi s kamnitimi venci, keramika, grobni pridatki

Abstract

This article presents for the first time the tumulus I excavated in 1987 at Hrib in Metlika, where 90 graves were discovered, all the burials of the cremation type with the exception of 8 inhumation graves. In addition to the usual form of cremation burial, there were also cremation graves with stone circles. The tumulus was used uninterruptedly for burial from the period of the Ljubljana I phase to the end of the Stična 2 phase. This was thus a burial mound from the very beginning of the Hallstatt period in Lower Carniola (Dolenjska) and in White Carniola (Bela krajina), which offers several new elements in the framework of the Lower Carniola Hallstatt group.

Keywords: White Carniola, late Bronze Age, early Iron Age, tumulus, cremation graves, inhumation graves, cremation graves with stone circles, pottery, grave goods

UVOD

Danes je Metlika gospodarsko, upravno in kulturno središče severovzhodnega dela Bele krajine. Leži ob južnih obronkih Gorjancev in Žumberka, na levem bregu z Republiko Hrvaško mejne reke Kolpe. Staro mestno jedro je na naravnem pomolu nad dolino Obrha in nekdanjo strugo potoka Bojica.

Lega Metlike na južnih obronkih Gorjancev je izjemna. Leži na prostoru, ki se na jugu široko odpira proti Balkanu in hkrati omogoča dobre povezave s Podonavjem in Panonsko nižino, naravna pot preko sedla Vahta na Gorjancih pa omogoča tudi dobre povezave z Dolenjsko in ostalo Slovenijo. Izjemno strateško lego Metlike in prehodnost tega ob-

močja izpričujejo tudi arheološke najdbe, ki kažejo na kontinuirano poselitev že v prazgodovini.

Najstarejše, do sedaj znane, najdbe iz Metlike lahko pripadajo že eneolitnemu človeku (Križ 1991, 5). Gre za dletasto sekiro (*sl. 1: 1*) iz serpentina z Mestnega brega¹ (*sl. 2: 1*; Knez 1961, 223 s) in pa fragmentirano sekiro (*sl. 1: 2*) iz hematita, ki je bila verjetno najdena na nekdanjem proštijem vrtu² (*sl. 2: 2*; Dular 1985, 91).

Na eneolitsko poselitev kažejo naselbinske najdbe z Borštka (*sl. 2: 3*). Gre za skromne ostanke hišnega lepa in keramike (*ib.*, 89), fragmentirano kladivasto sekiro iz peščenca³ (*sl. 1: 3*) ter velik brusni kamen, ki so bili najdeni ob izkopavanju tamkajšnjih prazgodovinskih in rimskih grobov (*ib.*, 89).

¹ Hrani Belokranjski muzej v Metliki, inv. št. A 160.

² Hrani Narodni muzej v Ljubljani, inv. št. 7007.

³ Hrani Belokranjski muzej v Metliki, inv. št. A 196.

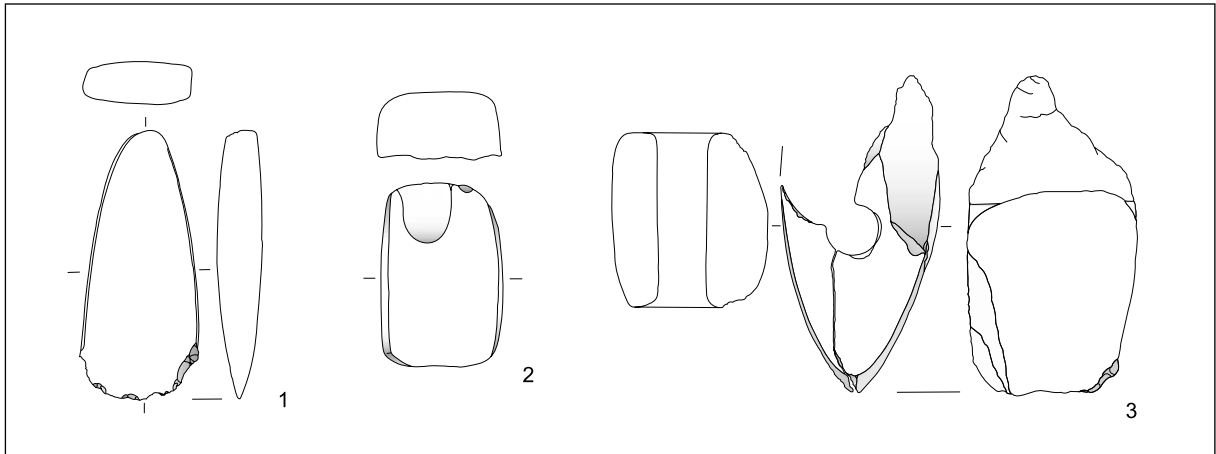

Sl. 1: Metlika. Vse kamen. M. = 1:3.

Fig. 1: Metlika. All stone. Scale = 1:3.

Na obljudenost metliškega prostora v pozni bronasti dobi kaže najdba najmanj treh bronastih sekir. Od sekir, najdenih leta 1965 ob strojnem izkopu vzhodno od mostu v strugi reke Kolpe (sl. 2: 4; Šribar 1965, 193; Dular 1985, 90), sta danes ohranjeni le dve. Gre za tulasti sekiri z odebeljenim ustjem in ušescem (Šinkovec 1995, t. 17: 93; 19: 115).

Naravni pomol, ki ga z ene strani obliva potok Obrh, z druge pa omejuje nekdanja struga Bojice, je bil že v prazgodovini najprimernejše mesto za naselitev. Do sedaj odkrite najdbe kažejo, da je bil celoten pomol strnjeno poseljen v času mlajše bronaste in železne dobe (sl. 2: 5).

Naselbinske plasti, ki so dosegle debelino do 1,5 m in so vsebovale ostanke iz mlajše bronaste in starejše železne dobe, so bile odkrite ob trdnjavi komende nemškega viteškega reda, na nekdanjem proštijškem vrtu na jugu naravnega pomola⁴ (Dular 1985, 91). Ostanke bronastodobne hiše s kuriščem in večja jama za odpadke so bili odkriti pri sondiranju na dvorišču Metliškega gradu (Breščak 1992b, 256). Poseljenost tega območja potrjujejo še najdbe s skrajnega severovzhodnega roba pomola, z Veisovega dvorišča, kjer je bil odkrit 0,5 m debel naselbinski sloj iz časa starejše in mlajše železne dobe (Dular 1985, 93). Prazgodovinske naselbinske plasti so bile ob gradnji kanalizacije in vodovoda v centru Metlike odkrite tudi na Mestnem trgu (Breščak 1992a, 255 s). Tu so odkrili več ognjišč, od katerih je bilo eno na dnu naselbinske plasti ohranjeno v štirih fazah. Najdeni so bili tudi keramični fragmenti. Na podlagi fragmenta amfore,

kakršni sta bili najdeni tudi v dveh žganih grobovih gomile I na Hribu v Metliki, so vrhno plast datirali v horizont Podzemelj 1 (ib., 255).

Drugo prazgodovinsko naselje na ožjem območju Metlike je ležalo na hribu Veselica (sl. 2: 6), ki se dviguje severno nad mestom. Vidnih sledov utrdbenih ostalin prazgodovinske poselitve danes zaradi intenzivnega vinogradništva ni več. O verjetnem obstoju manjšega gradišča pričajo le najdbe netipičnih kosov prazgodovinske keramike (Dular 1974b, 105).

Na obeh najdiščih še ni bilo sistematičnih arheoloških raziskav. Kljub temu naselbinske kulturne plasti z žganino, ožgano zemljo in keramičnimi fragmenti, ki so bile odkrite ob različnih zemljskih delih in novogradnjah, nedvomno izpričujejo poseljenost metliškega prostora vsaj v celotnem prvem tisočletju pred Kristusom, to je v času kulture žarnih grobišč in časa železne dobe.

V Mestni jami (sl. 2: 7), ki leži vzhodno od Metlike, v dolini Obrha, je bilo pri poskusnem sondiranju Sekcije za arheologijo SAZU leta 1963 odkritih nekaj kosov ožje neopredeljive prazgodovinske lončenine (Dular 1985, 91), ki potrjujejo uporabo te jame v prazgodovini.

S konca bronaste in najzgodnejših začetkov železne dobe poznamo v Metliki tudi več planih grobišč. Na Borštku (sl. 2: 8), manjšem hribčku kopaste oblike, ki leži med središčem mesta in Kolpo so od leta 1956 do 1968 s presledki potekala sistematična arheološka izkopavanja Belokranjskega muzeja. Skupno je bilo raziskanih dobrih 1660 m² površi-

⁴ Poseljenost metliškega pomola nad Obrhom potrjujejo tudi večja količina grobe prazgodovinske hišne lončenine in deli vretenca iz časa konca bronaste in začetka železne dobe, ki so jih pobrali uslužbenci ZVKD OE Novo mesto na vrtu ob stanovanjski hiši na Tomšičevi 4 v Metliki (Križ 1990b, 150). Lastniki so zemljo s prazgodovinskimi naselbinskimi ostanke pripeljali iz jedra Metlike, kjer so gradili dom starejših občanov (sl. 2: 5).

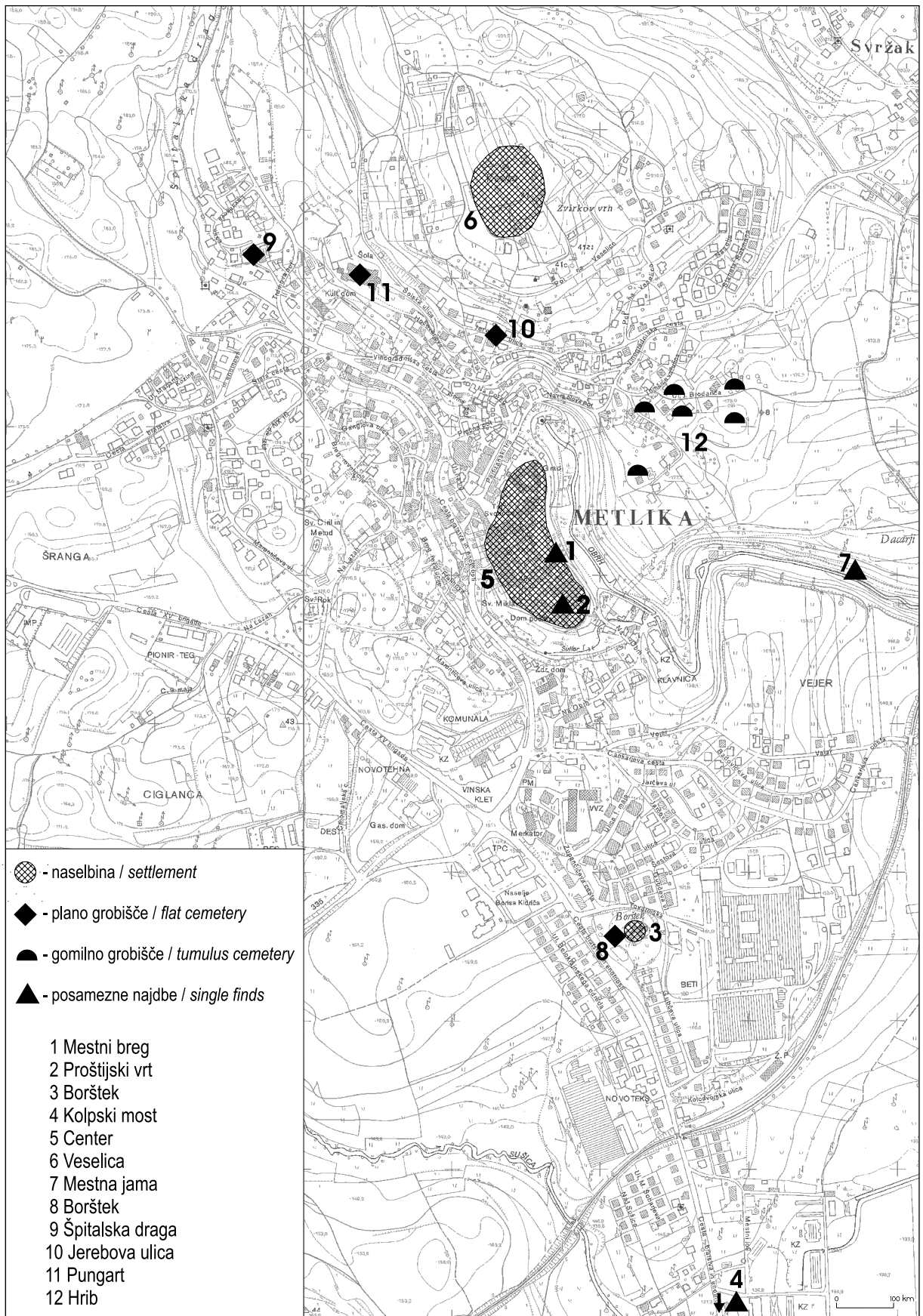

Sl. 2: Prazgodovinska arheološka najdišča na ožjem območju Metlike (po Dular 1985, sl. 71-77; Križ 1991, 9).
 Fig. 2: Prehistoric archaeological sites in the Metlika district (from Dular 1985, fig. 71-77; Križ 1991, 9).

ne, pri tem pa je bilo odkritih 47 prazgodovinskih in 11 rimskih planih žganih grobov (Šribar 1963; Dular 1974a; isti 1979). V žganih prazgodovinskih grobovih prevladuje keramično gradivo. Največ je velikih trebušastih žar, ob katerih se pojavljajo še skodelice z uvitim ustjem - latvice, v njih pa redki kovinski pridatki, kot so bronaste igle, železne in bronaste zapestnice in polmesečasta fibula. Po kovinskih grobnih pridatkih izstopata le grob 25 (Dular 1979, t. 8) z ovratnico iz bronastih lističev, ki so okrašeni z iztolčenimi pikami, bronasto členasto verižico in fragmentom zapestnice, ter grob 34 (ib., t. 10) s tremi bronastimi trnki. Žarno grobišče na Borštku obsega čas 8. stoletja pred Kristusom in sodi v okvir centralne slovenske žarnogrobiščne, to je ljubljanske skupine.

Sočasno je bilo grobišče v Špitalski dragi (sl. 2: 9) na severnem delu mesta, jugozahodno pod hribom Veselica (Dular 1979). Obseg te nekropole in točno število grobov nista znana, saj to grobišče ni bilo strokovno raziskano. V šestdesetih letih je bilo ob zemeljskih delih za novogradnjo odkritih vsaj 10 žarnih grobov. Najdbe so bile, z izjemo gradiva 5 grobov, ki jih hrani Belokranjski muzej, ob gradnji uničene. Grobišče v Špitalski dragi se po načinu pokopa v velikih žarah in po osnovnih oblikah materialne kulture ni razlikovalo od tistega na Borštku. V grobovih so bile velike lončene žare, latvice, nekaj bronastih igel in železen nož.

Trije žgani plani grobovi so bili ob gradbenih

delih leta 1969 odkriti še na Jerebovi ulici (sl. 2: 10), ki leži na južnem pobočju hriba Veselice (Dular 1985, 90). Lončene žare s pepelom in žganino so delavci zavrgli.

Iz časa mlajše železne dobe je poleg bornih naselbinskih ostankov na Veselici znano še grobišče na Pungartu (sl. 2: 11), ki kaže na to, da je življenje v Metliki intenzivno potekalo tudi v tem času. Na Pungartu, ki leži na jugozahodnem pobočju Veselice, je bilo ob gradnji nove osnovne šole leta 1965 ugotovljenih 64 grobov (Šribar 1974). Zaradi pomanjkanja finančnih sredstev in časa grobišče ni bilo strokovno izkopano, pač pa so bili pokopi ugotovljeni ob nadzoru strojnega izkopa. Tako so se ohranile najdbe iz 37 grobnih celot, druge pa so bile uničene. Keramičnega gradiva je bilo odkritega sorazmerno malo. V moških grobovih je bilo priloženo železno orožje: meči, ki so bili lahko v nožnici ali brez nje, verige za pripenjanje mečev, sulične osti, ščiti in značilni bojni noži. Najdenih je bilo še več fibul in en fragment steklene zapestnice.

Edino prazgodovinsko gomilno grobišče v Metliki pa leži na Hribu (sl. 2: 12).

GOMILNO GROBIŠČE NA HRIBU V METLIKI

Gomilno grobišče v Metliki leži na Hribu, na večji terasi tik pod hribom Veselica (sl. 3). V sta-

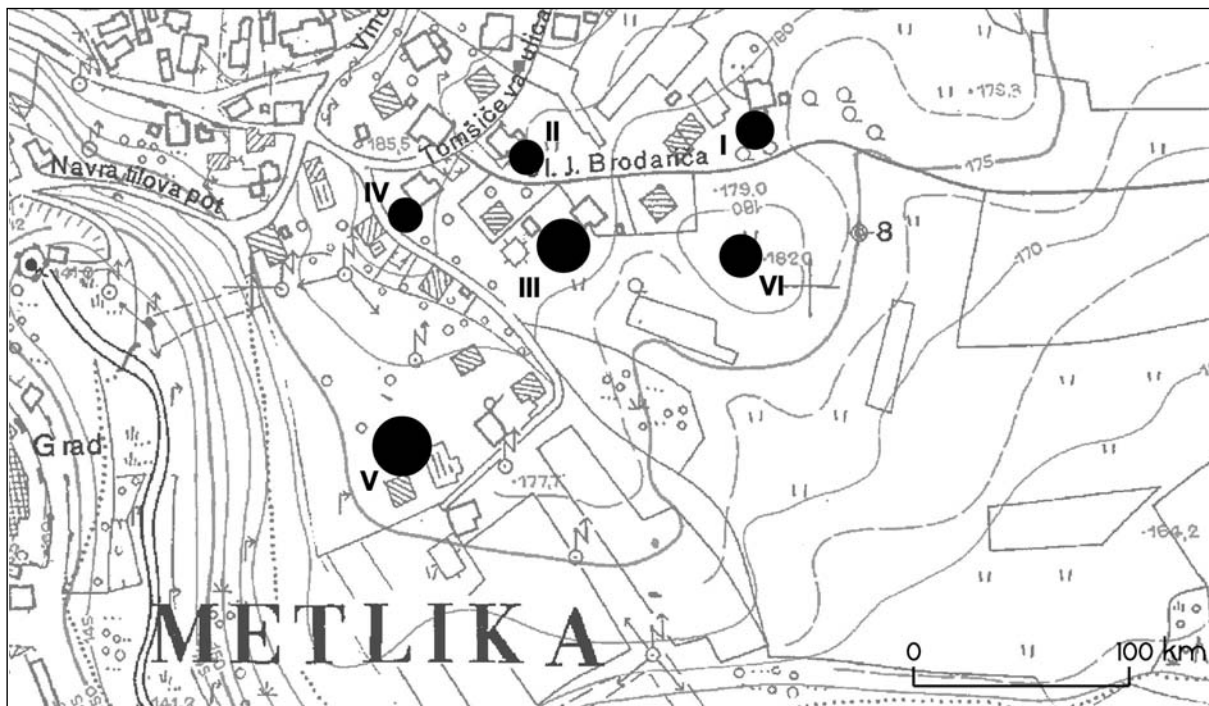

Sl. 3: Gomilno grobišče na Hribu v Metliki (po Križ 1991, 9).

Fig. 3: The tumulus cemetery at Hrib in Metlika (from Križ 1991, 9).

rejši literaturi se omenja tudi kot Ivanetičev ali graščinski vrt (Dular 1985, 90). Grobišče je sestavljalo šest gomil s premerom med 15 in 30 m, od katerih so štiri še vidne (Križ 1990a, 45).

Gomila I je ležala na najbolj vzhodnem delu grobišča.

Gomila II leži severno ob ulici Janka Brodariča in meri do 25 m v premeru. Ob kopanju jam za sadno drevje je bilo poškodovanih nekaj grobov, tako so na plano prišli odlomki keramičnih posod, ki so jih ob ogledu spomladi 1987 pobrali uslužbenci ZVKD OE Novo mesto (Križ 1991, 5).

Gomila III leži na južni strani ulice Janka Brodariča, na parceli št. 2073 k. o. Metlika (Dular 1985, 90, sl. 72) in meri v premeru celo preko 30 m. Obseg gomile na jugozahodni strani je težko omejiti. Stanovanjska hiša na parceli št. 2130/1 v k. o. Metlika je že posegla v gomilo (Križ 1991, 5). Tu je bil najden fragment okrašene bronaste sulične osti, ki ga hrani Belokranjski muzej v Metliki. List je okrašen z dvojnima vrezanima krožcema s piko, ki sta med seboj povezana z nekoliko usločeno, prav tako dvojno tangento (Dular 1974b, 104; Šinkovec 1995, t. 26: 170).

Gomila IV je ležala med hišo Vergot in potjo, ki pelje proti jugu, na zemljišču št. 2133/1 in 2132 k. o. Metlika. Gomila je bila načeta z gradnjo omenjene stanovanjske hiše in s potjo (sl. 4). V maju leta 1989 je bila gomila raziskana z zavarovalnim izkopavanjem pod vodstvom B. Križa, ZVKD OE Novo mesto.⁵ Izkopavanja so pokazala, da je bila gomila že v preteklosti uničena. Poškodovana je bila z vkopanimi jarki za vodovod in električni kabel, na njenem mestu pa je bil zgrajen nek objekt, od katerega sta se ohranila delno z malto zidana kamnita zidova. Ob zidovih je bilo najdenih več odlomkov prazgodovinske keramike, ki so nakazovali nekdanjo prisotnost grobov. Verjetno edini ostanek nekdanjih grobnih jam je lisa temnejše zemlje ob zidu v Kv. I, ki pa je bila zelo plitva. Vse ostale najdbe so bile srednjeveške ali recentne.

Gomila V leži na jugozahodnem robu terase nad Obrhom, na parceli št. 2137/1 k. o. Metlika (Dular 1985, 90). Do 3 m visoka gomila, ki je bila z južne strani nekoliko poškodovana ob gradnji stanovanj-

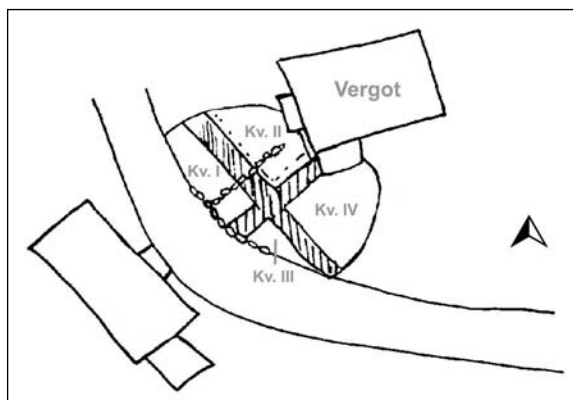

Sl. 4: Metlika - Hrib, gomila IV.

Fig. 4: Metlika - Hrib, tumulus IV.

ske hiše z vkopom manjše kleti, meri v premeru 18 m. Med drugo svetovno vojno sta bila v gomilo narejena večji vkop in jašek (Križ 1991, 5).

Gomila VI leži na vrhu griča, južno ob ulici Janka Brodariča.⁶ Gomila je močno sploščena in erodirana, tako da njenega obsega brez sondažnega raziskovanja ni moč natančno določiti (ib, 5).

Sicer se prve najdbe morda iz gomil na Hribu omenjajo že v 19. stol. Tako naj bi iz gomile v okolici Metlike izvirala najdba kamnite sekire, o kateri poroča K. Deschmann (1888, 25). Gre za kladivasto sekiro (sl. 5) iz sivkasto zelenega serpentina.⁷

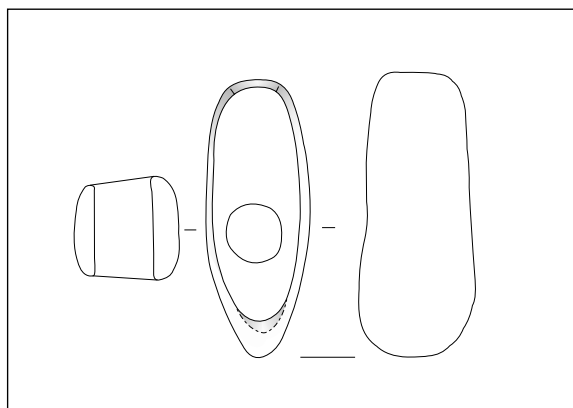

Sl. 5: Metlika (?): kladivasta sekira iz serpentina. M. = 1:3.

Fig. 5: Metlika (?): hammer-axe of serpentine. Scale = 1:3.

⁵ Celotni opis gomile temelji na terenskem dnevniku izkopavalca, ki ga hrani ZVKD OE Novo mesto.

⁶ J. Dular (1985, 89 ss) h gomilnemu grobišču na Hribu prišteva le prvih pet gomil. Gomile VI ne omenja niti kot le verjetno arheološko najdišče.

⁷ Hrani Narodni muzej v Ljubljani, inv. št. 2199. Sekiro, o kateri K. Deschman (1888, 25) poroča, da je "aus einem Hügelgrabe bei Möttling", je leta 1873 podaril Narodnemu muzeju J. Pochlin. Pochlin je istega leta muzeju poklonil tudi masivno bronasto zapestnico, ki je shranjena pod inv. št. 2438. Gre za zapestnico okroglega preseka, z zoženima, močno presegajočima koncema in okrašeno s pasovi prečnih vrezov, ki jo J. Dular (1978a, 26, t. 11: 27) objavlja kot najdbo iz Podzemljskih grobišč. Ker je v inventarni knjigi Narodnega muzeja ob bronasti zapestnici opomba: "mit Steinbeil N°2199", obstaja velika verjetnost, da obe najdbi izhajata iz istega najdišča. Na kamnito sekiro, ki lahko izvira iz gomilnega grobišča na Hribu, me je opozoril dr. P. Turk; na indice, da sodi skupaj z bronasto zapestnico, pa A. Preložnik. Obema se na tem mestu najlepše zahvaljujem.

GOMILA I

Območje gomilnega grobišča na Hribu v Metliki je bilo po drugi svetovni vojni delno pozidano, leta 1973 pa je takrat pristojni Ljubljanski regionalni zavod za spomeniško varstvo izdelal elaborat zaščite arheoloških območij na področju mesta Metlika. Ob načrtovani širitvi Metlike je bil tudi za arheološko območje Metlika-Hrib izdelan zazidalni načrt, poimenovan Na Dacarjih, ki je bil delno spremenjen leta 1982, a ni upošteval varovanja arheoloških objektov. Leta 1986 se je začela gradnja na parceli 19, za katero je bilo gradbeno dovoljenje izdano brez soglasja ZVKD OE Novo mesto. Investitor novogradnje je močno poškodoval najbolj vzhodno gomilo I (sl. 3). Ob terenskem pregledu februarja 1987 je bilo tako ugotovljeno očitno kršenje pogojev varovanja arheološkega spomenika. Gradnja je bila začasno ustavljena, lokacija stanovanjskega objekta pa se je po dogovoru nekoliko odmaknila od same gomile (Križ 1988, 216 s).

Po ureditvi financiranja zavarovalnega izkopavanja preostalega dela gomile se je to začelo 21. maja 1987. Terensko delo z 18-člansko delovno ekipo je potekalo do 23. julija 1987 pod vodstvom D. Breščaka in B. Križa, delavcev ZVKD OE Novo mesto. Pri izkopavanjih so poleg nekvalificiranih delavcev kopačev sodelovali še študentje arheologije iz zagrebške in ljubljanske univerze ter več arheologov (Križ 1991, 5).

Pri delu so uporabili že uveljavljeno metodo izkopavanja gomile po kvadrantih s kontrolnim križem v sredini. Kvadrante so usmerili tako, da je del gomile, ki je bil skoraj v celoti uničen z izkopom gradbene jame, pokrival kvadrant I (sl. 6). Samo izkopavanje je potekalo po plasteh, ki so bile po čiščenju dokumentirane kot planumi. Ti so bili fotografirani in izrisani v merilu 1:20. Posamezni grobovi so bili po čiščenju izrisani v merilu 1:10 ter fotografirani v črno-beli in barvni dia tehniki. Pri dvigovanju najdb iz grobov so keramične posode, ki so bile praviloma počene in zdrobljene, ovili z mavčnimi povoji in jih dvignili skupaj z zemljo. V primerih, ko so tako dvignili žarni grob, so ga, ne da bi ga odpirali, poslali v restavratorske delavnice na Ptuj, v Novem mestu, Novi Gorici ali v Ljubljani (ib., 6).

Gomila je bila v tlorisu ovalne oblike in je merila 21 x 24 m, v višino pa je bila ohranjena do 2 m.

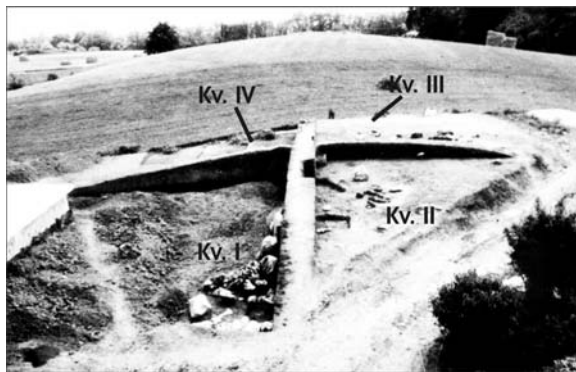

Sl. 6: Metlika - Hrib, gomila I. Pogled na kv. I, II med izkopavanjem (po Križ 1988, sl. 26).

Fig. 6: Metlika - Hrib, tumulus I. View of quadrants I and II during excavation (from Križ 1988, fig. 26).

Zaradi rigolanja in oranja⁸ je bila že zelo znižana, tako so na posamezne skeletne grobove naleteli že pri odstranjevanju prve plasti - ornice, ki je bila zaradi gnojenja temno rjave barve.⁹ Tu so bili najdeni tudi nekateri predmeti iz že uničenih skeletnih grobov, z oranjem pa je bilo poškodovanih tudi več žganih grobov. Pri žganih grobovih je bila lončena žara pogosto zdrobljena, njeni deli in žganina pa raztreseni v smeri oranja. V smeri oranja je bila pogosto predstavljena tudi kamnita krovna plošča, ki je bila v nekaj primerih celo odnesena. Močno poškodovanost gomile dokazujejo tudi posamezni primeri, ko so tik ob žganih grobovih našli plastične in recentne kovinske ostanke (ib., 6).

Način pokopa in struktura gomile

Pri izkopavanju gomile je bilo odkritih 90 grobov. Ker pa je bil del gomile (kvadrant I) že uničen s strojnim izkopom za novogradnjo, celotnega števila grobov v gomili žal ne poznamo. Izkopavalec meni, da je bilo v kvadrantu I uničenih od 20 do 30 grobov (Križ 1988, 217), vendar se zdi ta ocena nekoliko pretirana. Največja koncentracija grobov v gomili je namreč v njenem zahodnem delu, to je v kvadrantih II in III (pril. 1). Do ocene, kakršno je podal izkopavalec, lahko pridemo le, če poleg grobov, ki so bili uničeni v kvadrantu I, upoštevamo tudi tiste, ki so ležali plitvo pod plaščem gomile in so bili uničeni z nekdanjim obdelovanjem.

Odkriti grobovi so bili v večini primerov žgani. Od 90 je bilo 8 pokopov skeletnih, to je le 8,9 %

⁸ Na mestu gomile je nekoč stal vinograd, nato pa njiva; tako da je bila gomila po pričevanju domačinov v zadnjih desetih letih znižana skoraj za en meter (Križ 1991, 8).

⁹ Vsi podatki o zgradbi gomile in vsi opisi plasti in grobov so podani na podlagi zapisov in skic v terenskem dnevniku izkopavalca, ki ga hrani ZVKD OE Novo mesto.

vseh grobov, odkritih v gomili (sl. 8-11). Kosti se v teh grobovih zaradi agresivne kemijske sestave zemlje niso ohranile. Skromni ostanki skeleta so bili najdeni le v grobu 26, 73 in 80.

Grob 13 je bil na osnovi velike temne lise, ki je bila dokaj tanka in neizrazita, v prvotnih objavah predstavljen kot žgan (Križ 1990, 6 ss). Ker pa v omenjeni lisi niso bili odkriti ostanki kalciniranih kosti, je ne moremo obravnavati kot žganino, pač pa je verjetneje, da so polnilo vkopa za grob 13 temnejše obarvali organski ostanki, morda ostanki lesene krste. Grob 13 gre tako razumeti kot skeletni in ne kot žgani.

Skeleti so bili v grobno jamo položeni v iztegnjeni legi na hrbtu, na kar kaže lega delov noše, odkritih v posameznih grobovih. Ostanki lesenih desk, ki so bili odkriti v grobu 80 (sl. 7), kažejo na to, da gre vsaj pri grobu 80 za skeletni pokop v leseni krsti. Na prisotnost organskih ostankov, morda ostankov lesene krste, pa kaže tudi temnejše polnilo groba 13.



Sl. 7: Grob 80 - odtisi deske ob zaplestnici (foto: B. Križ, hrani ZVKD OE Novo mesto).

Fig. 7: Grave 80 - plank impressions next to a bracelet (photo: B. Križ, ZVKD OE Novo Mesto).

Pri grobu 31 (t. 20) je ob robu grobne jame ležalo več neobdelanih kamnov. Ti so verjetno ostanek obloge grobne jame, lahko pa so celo ostanek zidane grobne kamre, ki je pogosta oblika grobne konstrukcije t. i. knežjih grobov.

Preostalih 82 ali 91,1 % vseh odkritih pokopov v gomili I je bilo žganih. Žgani grobovi so bili v 40 (48,8 %) primerih prekriti s kamnito ploščo, ki je grobove tako varovala kot tudi označevala (sl. 10). Praviloma je bila krovna plošča iz apnenca in, čeprav razlomljena na več manjših delov, ena sama. Izjemi sta le grob 5, prekrit z dvema, in grob 15, ki so ga prekrivale tri velike kamnite plošče. Grobovi 29, 35 in 52 so bili prekriti s ploščo iz peščenca, ki

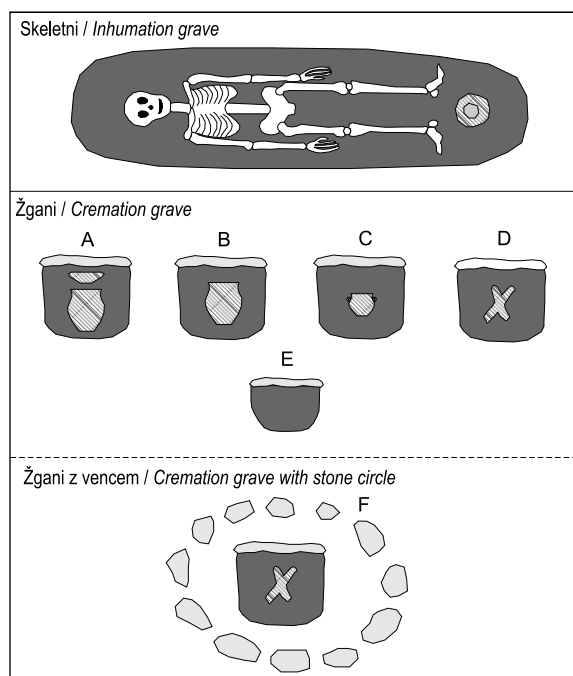

Sl. 8: Shematični prikaz načina pokopa.

Fig. 8: Schematic review of the manner of burial.

pa je skoraj povsem razpadla. Zelo verjetno so bili žgani grobovi praviloma prekriti s kamnito ploščo. Mnoge plošče so bile namreč zelo poškodovane in najdene ob samem grobu, v drugotni legi. Ker je bilo območje gomile nekdanja orna površina, moramo upoštevati tudi možnost, da je bila krovna plošča pri oranju povsem uničena ali odstranjena.

Čeprav so vsi žgani, se teh 82 grobov med seboj razlikuje po načinu pokopa. Glede na grobno keramiko razlikujemo med 5-imi različnimi načini (sl. 8-11).

Najpogostejši način pokopa je žgani A. Gre za žarni pokop, kjer je bil v grobno jamo s kotanjastim dnom položen lonec - žara z žganino, na katero je bila položena latvica (sl. 8: A). V latvicah so včasih zbrane prežgane kosti. Namesto latvice so k žari lahko pridani tudi amfora (sl. 10: grob 11), skodelica (grob 12 in 28), skleda (grob 82) ali celo

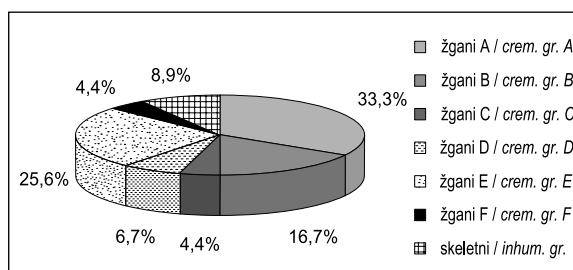

Sl. 9: Delež posameznih načinov pokopa.

Fig. 9: Proportion of individual burial rituals.

grob / grave	način pokopa / burial ritual			pridatki / grave goods				
	skeletni / inhumation grave	žgani / cremation grave	krovna plošča / stone slab	keramično posodje / pottery vessels	žara / urn	latvica / small dish	amfora / amphora	ostalo / other
31	•						•••	•
26	•						••	•
80	•						•	•
13	•							•
18	•							•
88	•							•
90	•							•
73	•						••	•
4		•	•	•	•			•
5		•	•	•	•			•
23		•	•	•	•			•
25		•	•	•	•			•
35		•	•	•	•			•
36		•	•	•	•			•
46		•	•	•	•			•
57		•	•	•	•			•
67		•	•	•	•			•
66		•	•	•	•			•
68		•	•	•	•			•
85		•	•	•	•			•
17		•	•	•	•			•
24		•	•	•	•			•
76		•	•	•	•			•
6		•	•	•	•			•
21		•	•	•	•			•
27		•	•	•	•			•
45		•	•	•	•			•
47		•	•	•	•			•
51		•	•	•	•			•
62		•	•	•	•			•
64		•	•	•	•			•
69		•	•	•	•			•
83		•	•	•	•			•
11		•	•	•	•	•		•
12		•	•	•	•		•	•
82		•	•	•	•		•	•
28		•	•	•	•		•	•
77		•	•	•	•		•	•
9		•	•	•	•			•
22		•	•	•	•			•
30		•	•	•	•			•
78		•	•	•	•			•
3		•	•	•	•			•
74		•	•	•	•			•
55		•	•	•	•			•
56		•	•	•	•			•
86		•	•	•	•			•
7		•	•	•	•			•
20		•	•	•	•			•
32		•	•	•	•			•
38		•	•	•	•			•
50		•	•	•	•			•
60		•	•	•	•			•
1		•	•	•	•	•		•
8		•	•	•	•	•		•
14		•	•	•	•	•		•
33		•	•	•	•	•		•
16		•	•	•	•	•		•
52		•	•	•	•	•		•
61		•	•	•	•	•		•
34		•	•	•	•		•	•
63		•	•	•	•		•	•
70		•	•	•	•		•	•
19		•	•	•	•			•
10		•	•	•	•			•
29		•	•	•	•			•
37		•	•	•	•			•
54		•	•	•	•			•
65		•	•	•	•			•
84		•	•	•	•			•
2		•	•	•	•			•
40		•	•	•	•			•
42		•	•	•	•			•
43		•	•	•	•			•
48		•	•	•	•			•
49		•	•	•	•			•
53		•	•	•	•			•
58		•	•	•	•			•
59		•	•	•	•			•
71		•	•	•	•			•
72		•	•	•	•			•
75		•	•	•	•			•
79		•	•	•	•			•
81		•	•	•	•			•
87		•	•	•	•			•
89		•	•	•	•			•
15		•	•	•	•	•		•
44		•	•	•	•	•		•
39		•	•	•	•	•		•
41		•	•	•	•	•		•

Sl. 10: Pregledna tabela grobov - način pokopa.
Fig. 10: Synoptic table of the graves - burial ritual.

še en lonec oziroma deli tega (grob 77).

Preprost žarni pokop predstavljajo *žgani B* grobovi (sl. 8: B). Pri teh je v grobni jami le z *žgani*

no napolnjen lonec. *Žarni* so tudi *žgani C* grobovi (sl. 8: C), kjer za žaro služi amfora.

Keramično posodje so vsebovali še *žgani D* grobovi (sl. 8: D), pri katerih pa ne gre več za žarne grobove. Gre za grobove 16, 52 in 61, kjer je bil del *žganine* oziroma kalciniranih kosti zbran v latvici; pri grobovih 34 in 63 je bila v *žganini* najdena bolj ali manj ohranjena skodelica oziroma skleda; *žganina* groba 70 pa je bila pokrita z majhnim lončkom - čašo.

Brez grobne keramike so *žgani E* grobovi (sl. 8: E).

Med vsemi *žganimi* grobovi še posebej izstopajo štiri (grob 15, 39, 41, 44), ki predstavljajo le 4,4 % vseh grobov, odkritih pri izkopavanju gomile I. Gre za *žgane F* grobove, ki se od preostalih *žganih* grobov v tej gomili razlikujejo le po tem, da jih obdaja venec neobdelanih kamnov različnih velikosti (sl. 8: F; 12). Grobovi s kamnitim vencem se glede na grobno keramiko med seboj razlikujejo. Grob 15 (t. 18; 25) bi namreč lahko uvrstili tudi med *žgane A*, saj je imel *žganino* zbrano v loncu - žari, v kateri sta bili še dve latvici. *Žganina* je bila zbrana v loncu tudi pri grobu 44 (t. 21; 26), kar bi ga uvrščalo v skupino *žgani B*. Med *žgane D* bi glede na keramiko sodil grob 41 (t. 21; 26), ki je imel z narobe obrnjeno latvico pokrite sredi *žganine* zbrane kalcinirane kosti. Keramike kot *žgani E* grobovi ni vseboval samo grob 39 (t. 20; 26).

Sama gomila je nastala v dveh nasutjih, kar je bilo dobro vidno na profilih (pril. 2-4). Na prvotno blago pobočje je bila široko nasuta sivorjava ilovica, ki predstavlja prvo nasutje gomile. Drugo nasutje, ki ni pokrilo celotne gomile, pač pa le njen vrh (pril. 3), predstavlja rdečerumena ilovica.

V preliminarnih objavah izkopavalec navaja, da je bilo drugo nasutje gomile omejeno s kamnitim vencem (Križ 1988, 217; isti 1991, 6), kar pa iz terenske dokumentacije ni razvidno. Neobdelani kosi apnenca, ki tvorijo nekakšen venec, so bili sicer odkriti v kvadrantih III in IV, delno pa so se ohranili še v kvadrantu II ter v obeh profilih poškodovanega kvadranta I. Vendar pa ti kamni tvorijo v premeru od drugega nasutja gomile manjši venček. Ker so kamni tega venčka ležali še v plasti prvega nasutja gomile in so po stratigrafski legi starejši od drugega nasutja gomile, pripadajo grobu v centru gomile; to je grobu 15.

Čprav sta bili ob izkopavanju gomile dokumentirani le dve nasutji, pa lahko iz terenske dokumentacije razberemo tri faze njenega nastanka.

Grobovi s kamnitimi venci 39, 41 in 44 so bili odkriti v prvem nasutju gomile in sodijo po svoji stratigrafski legi med najstarejše grobove (faza I; sl. 13). Položeni so bili namreč tik nad sterilno

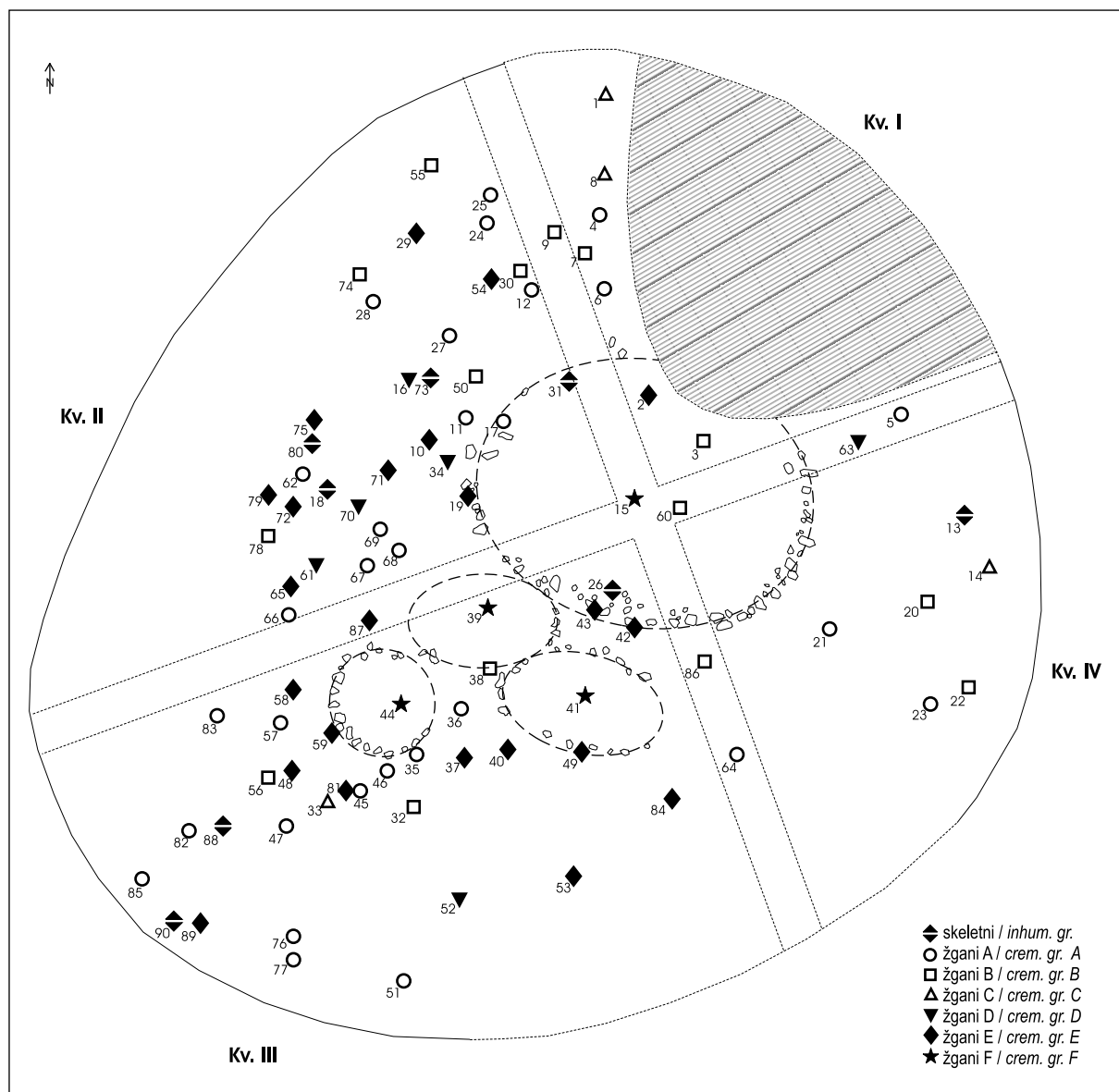

Sl. 11: Razprostranjenost posameznih načinov pokopa in obseg kamnitih venčkov.
 Fig. 11: Distribution of individual burial rituals and the extent of the stone circles.

osnovo. Po tem, ko so bili okoli njih v krogu postavljeni tudi posamezni neobdelani kosi apnenca, ki tvorijo venčke, jih je prekrila plast ilovice, ki tvori prvo nasutje gomile. Čeprav je na profilu nakazan kot vkopan v plast prvega nasutja gomile (*pril. 3*), je bil tako zelo verjetno položen tudi s kamnitim vencem obdan grob 15. V terenski dokumentaciji je namreč navedeno, da grobna jama strmo pada proti V; to je v smeri padca sterilne osnove, na katero je bila nasuta gomila I. Grob 15 je tako segal vse do groba 60, ki je ležal tik nad sterilno osnovo v plasti prvega nasutja gomile.

Kamnit venčki, ki so obdajali grobove 15, 39, 41 in 44, v nobenem primeru niso bili ohranjeni

v celotnem obsegu, lahko pa njihov premer rekonstruiramo na podlagi lege ohranjenih kamnov. Po velikosti venca odstopa grob 15, ki je ležal v samem centru gomile (*sl. 11*). Venec groba 15 je bil v primerjavi z ostalimi tudi skrbneje izdelan, saj ga tvorita vsaj dve vrsti zloženih kamnov.

Kako je grobove s kamnitim venčkom prekrila ilovica, ki tvori prvo nasutje gomile, iz profilov ni povsem razvidno (*pril. 2-4*). Domnevamo namreč, da je to nasutje nastalo postopoma. Podobno kot na grobišču Pécs-Jakabhegy (Maráz 1978, sl. 3: 4; ista 1979, sl. 11-13) so verjetno tudi na Hribu v Metliki posamezne manjše zemljene gomile sprva prekrile le grobove, katerih parcele zamejujejo venci.

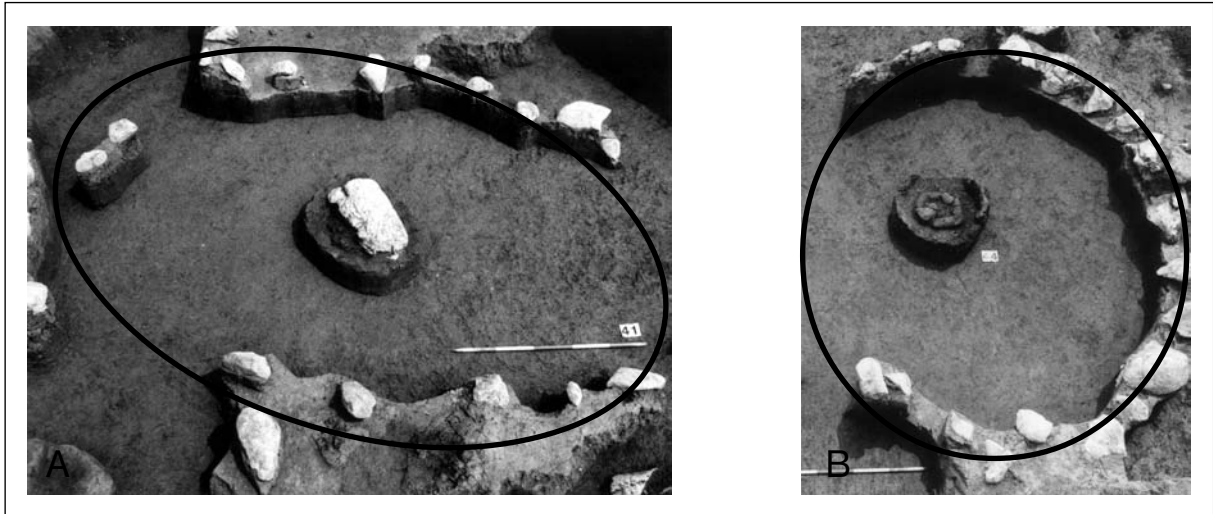

Sl. 12: Grob 41 (A) in 44 (B) v kamnitem venčku (po Križ 1991, 15: sl. 1: 3).

Fig. 12: Grave 41 (A) and 44 (B) with stone circles (from Križ 1991, 15: fig. 1: 3).

Ob njih so bili tik nad sterilno osnovo nato položeni še nekateri drugi žgani grobovi (gr. 6, 19, 42, 43, 49, 70, 84 in 87), ki jih je kasneje prekrilo prvo nasutje gomile (sl. 13).

Prvo nasutje predstavlja nadaljnjo fazo v nastajanju gomile (faza II; sl. 14). Vanj so bili položeni številni grobovi (gr. 1, 2, 5, 7, 8, 21, 27, 29, 32, 33, 37, 38, 40, 48, 52, 58, 63, 65, 66, 71, 72, 75, 77, 79, 81, 82, 86, 89), ki so bili večinoma označeni s kamnitimi ploščami. Ko je bilo nasipavanje prvega nasutja že zaključeno, so bili v to plast vkopani še nekateri žgani grobovi (gr. 3, 9, 10, 14, 16, 20, 22-25, 28, 30, 34-36, 45-47, 50, 51, 53-57, 59, 61, 62, 64, 67-69, 74, 76, 78, 83, 85).

Grobovi se grupirajo v zahodnem in severnem delu gomile, ležijo pa zunaj kamnitih venčkov, ki zamejujejo parcele grobov 15, 39, 41 in 44. Videti je, da od tega pravila odstopata le grobova 2 in 3, ki ležita severno od groba 15. Vendar pa se kamniti venec groba 15 prav v delu, kjer ležita grobova 2 in 3, ni ohranil, tako da ne moremo z zagotovostjo trditi, da sta omenjena grobova dejansko ležala znotraj prostora, namenjenega grobu 15.

Ko je bilo nasipavanje prvega nasutja gomile zaključeno, je vrh gomile prekrilo še drugo nasutje (faza III; sl. 15). Drugo nasutje gomile je v celoti prekrilo centralni del gomile z grobom 15. V severnozahodnem delu gomile je bilo drugo nasutje gomile razorano, tako da je seglo celo preko plasti prvega nasutja gomile (pril. 2). V plast drugega nasutja gomile so bili vkopani še nekateri žgani grobovi (gr. 4, 11, 12 in 17). Čeprav pri izkopavanju niso dokumentirali nobenih sledi vkopa, je bil v tem času najverjetneje vkopan tudi grob 60. Ker leži v neposredni bližini centralnega groba 15,

lahko gre za uglednega člana skupnosti iz časa tretje faze gomile; lega groba pa kaže na kontinuiteto v samem načinu pokopa.

Poleg redkih žganih grobov so v plasti drugega nasutja gomile ležali tudi vsi skeletni grobovi. Da je bila grobna jama v to plast vkopana, je bilo moč ugotoviti le še pri grobu 31. Izjemo predstavlja grob 13, ki je ležal v kvadrantu IV že izven obsega drugega nasutja gomile, tako da je bil vkopan v plast prvega nasutja.

V gomilo na Hribu je bilo odkritih 8 skeletnih grobov, ki so z izjemo grobov 88 in 90 ležali tangencialno na centralni grob gomile, ki ga predstavlja žgani grob 15 (sl. 15). Da moramo grob 15, ki ga obdaja velik kamniti venec, obravnavati kot centralni grob gomile, kažeta bogata skeletna grobova 31 in 26. Gre za moški in ženski grob, ki sta bila vkopana tako, da ležita tik ob kamnitem venecu groba 15. Tangencialno na grob 15 so bili vkopani še skeletni grobovi 13, 18, 73 in 80. Na skrajnem jugozahodnem delu gomile sta bila vkopana še skeletna grobova 88 in 90, ki sta ležala na skrajnem robu drugega nasutja gomile.

Gomilo I s Hriba v Metliki lahko vsaj v njeni tretji fazi primerjamo z gomilami dolenske halštatske skupine; žganemu centralnemu grobu, ki ga obdaja kamniti venček, so še najbližje podobne gomile iz Budinjaka. Njena edinstvenost pa je prevladujoč žgani pokop.

Žgani pokop je v Metliki dosedaj znan s štirih grobišč s konca kulture žarnih grobišč oz. iz časa, ko se v jugovzhodni Sloveniji že začneja železna doba. Tri grobišča so plana, na Hribu pa so žgani grobovi vkopani v gomilo. Vendar pa se grobovi

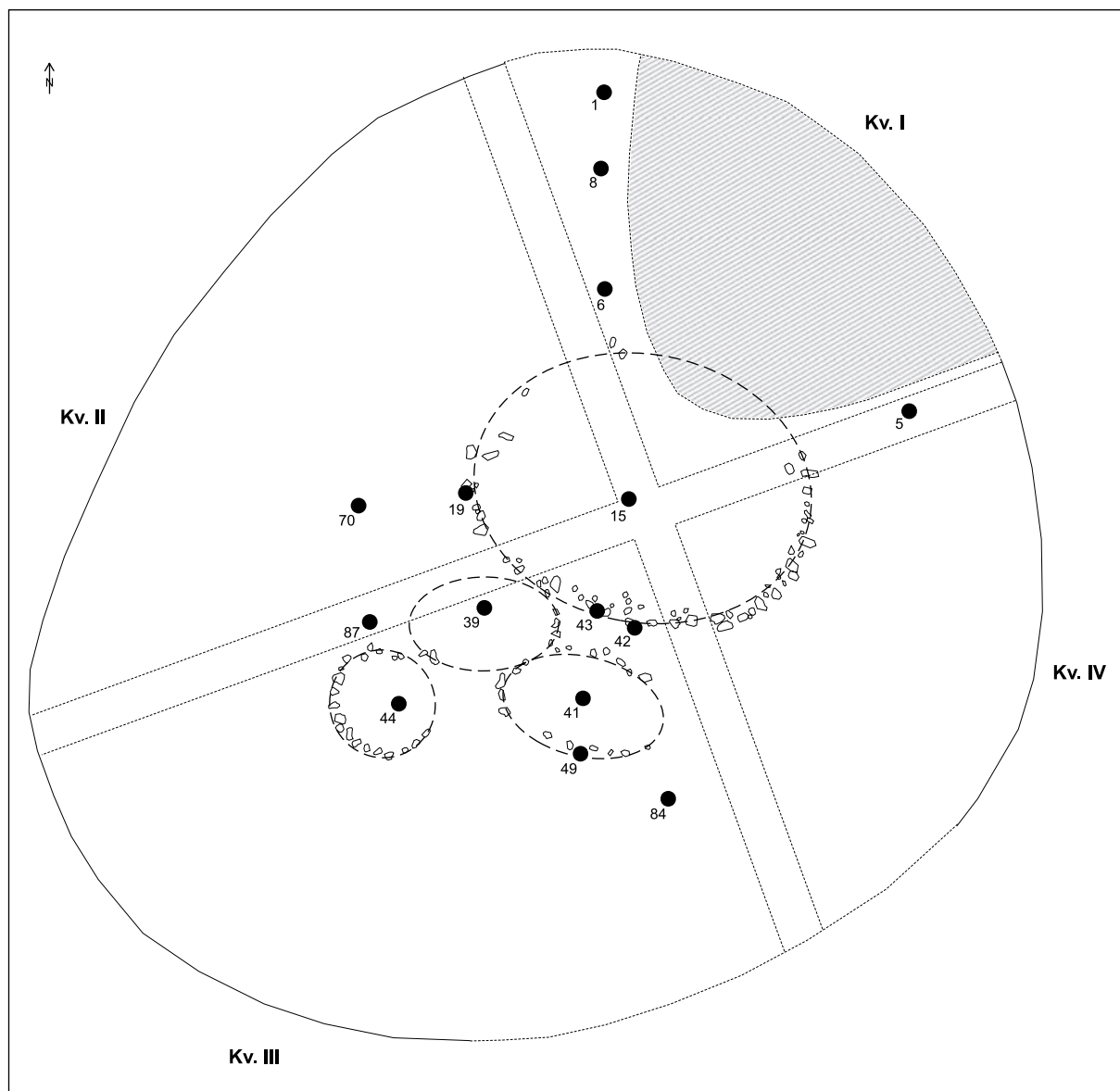

Sl. 13: Shematični prikaz nastanka gomile - I. faza.

Fig. 13: Schematic review of the creation of the tumulus - Phase I.

iz gomile I na Hribu od ostalih žganih v Metliki ne ločijo le po svoji legi pod gomilo, pač pa tudi po načinu pokopa.

Iz planega grobišča v Špitalski dragi (sl. 2: 9) je znanih le pet grobnih celot (Dular 1979, 82). Tamkajšnji ohranjeni grobovi so bili brez izjeme žarni. Pokopa v amfori ne poznamo. Grob št. 4 je imel žaro z žganino prekrito z latvico, kot je značilno za žgane A grobove na Hribu. Vendar so bili takšni grobovi na Hribu praviloma označeni še s kamnito krovno ploščo, za katero pa nimamo nobenih podatkov, da bi se pojavljale tudi na grobišču v Špitalski dragi.

Kronološko vrednotenje tega grobišča temelji predvsem na keramičnem gradivu in pa grobu št.

4, v katerem je bila najdena bronasta igla s kroglasto glavico, profiliranim vratom in trombastim zaključkom (ib., t. 12: 5). Pokopavanje v Špitalski dragi je torej potekalo do časa stopnje Ljubljana III a (ib., 75); to je vse do horizonta Podzemelj 2 (Dular 1973, 548).

Skromni podatki o planih grobovih, odkritih v Jerebovi ulici (sl. 2: 10), nam povedo le, da so bili vsi trije žarni in zelo verjetno z začetka železne dobe (Dular 1985, 90).

Mnogo boljši pregled načina pokopa omogoča plano grobišče na Borštku (sl. 2: 8). Tam je bilo odkritih 47 grobov (Dular 1979, 66; sl. 1). Razlika v načinu pokopa med žganimi grobovi pod gomilo na Hribu in planimi na Borštku se kaže že glede

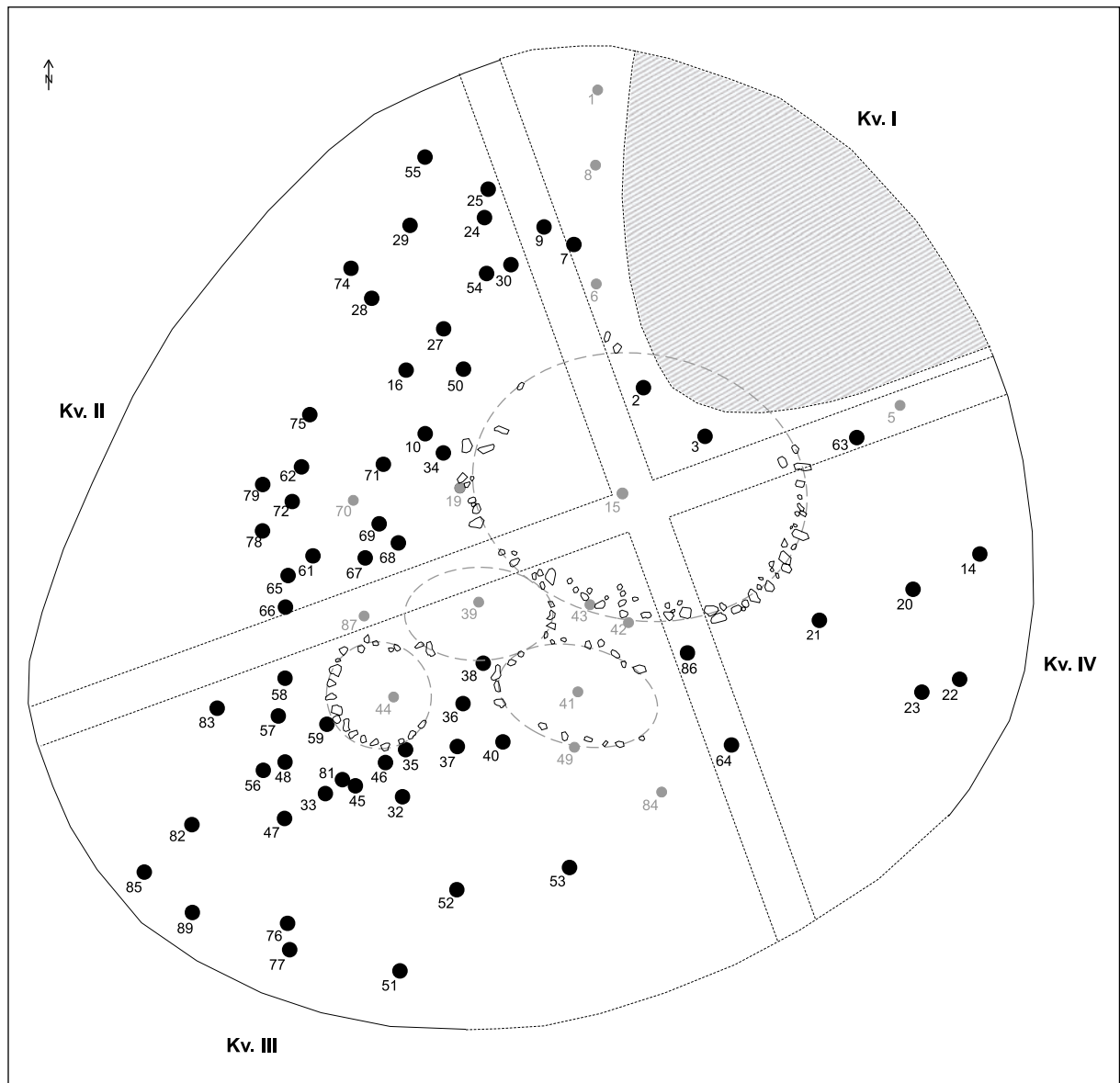

Sl. 14: Shematični prikaz nastanka gomile - II. faza
 Fig. 14: Schematic review of the creation of the tumulus - Phase II.

zastopanosti kamnitih plošč. Z njimi je bilo na Hribu označenih kar 48,2 % vseh žganih grobov, na Borštku pa le trije (gr. 5, 6 in 44), kar predstavlja le 6,4 % grobov tega grobišča. Grobov s kamnitimi venčki z Borštko ne poznamo.

Sicer so grobovi z Borštko praviloma žarni (sl. 16). Za žare vedno služijo lonci, pri čemer je imel grob 10 žganino zbrano kar v dveh (ib., 67; t. 6: 3, 4). Žara ni bila najdena v 11 (23,4 %) grobovih, vendar pa lahko v primeru 7 grobov (gr. 5, 15, 16, 35, 37, 44 in 45) odsotnost žare pripišemo dejstvu, da je bil grob v preteklosti zelo poškodovan in uničen (ib., 65 ss). 5 ali 10,6 % grobov ni vsebovalo grobne keramike. Z Borštko ne poznamo amfor niti v funkciji žare niti kot pridelek.

Grobišče na Borštku je po načinu pokopa v velikih žarah nastalo še povsem v maniri kulture žarnih grobišč. Osnovne oblike materialne kulture kažejo povezave z ljubljansko skupino kulture žarnih grobišč (Gabrovec, 1973). Večina grobov z Borštko datira v čas stopnje Ljubljana II, najmlajši (grob 6) pa ne presega okvirov stopnje Ljubljana III a (Dular 1979, 75). Grobovi stopnje II b označujejo že železnodobno poselitev, ki časovno ustreza stopnji Podzemelj I ali mlajšemu Ha B3 po srednjeevropski kronologiji. Za ta čas je značilno, da je na Dolenjskem in v Beli krajini še vedno v uporabi žgani pokop. Vendar pa se žgani grobovi v Podzemlju (ib., 76) in na Hribu pri Metliki pojavljajo pod gomilo, medtem ko je grobišče na Borštku plano.

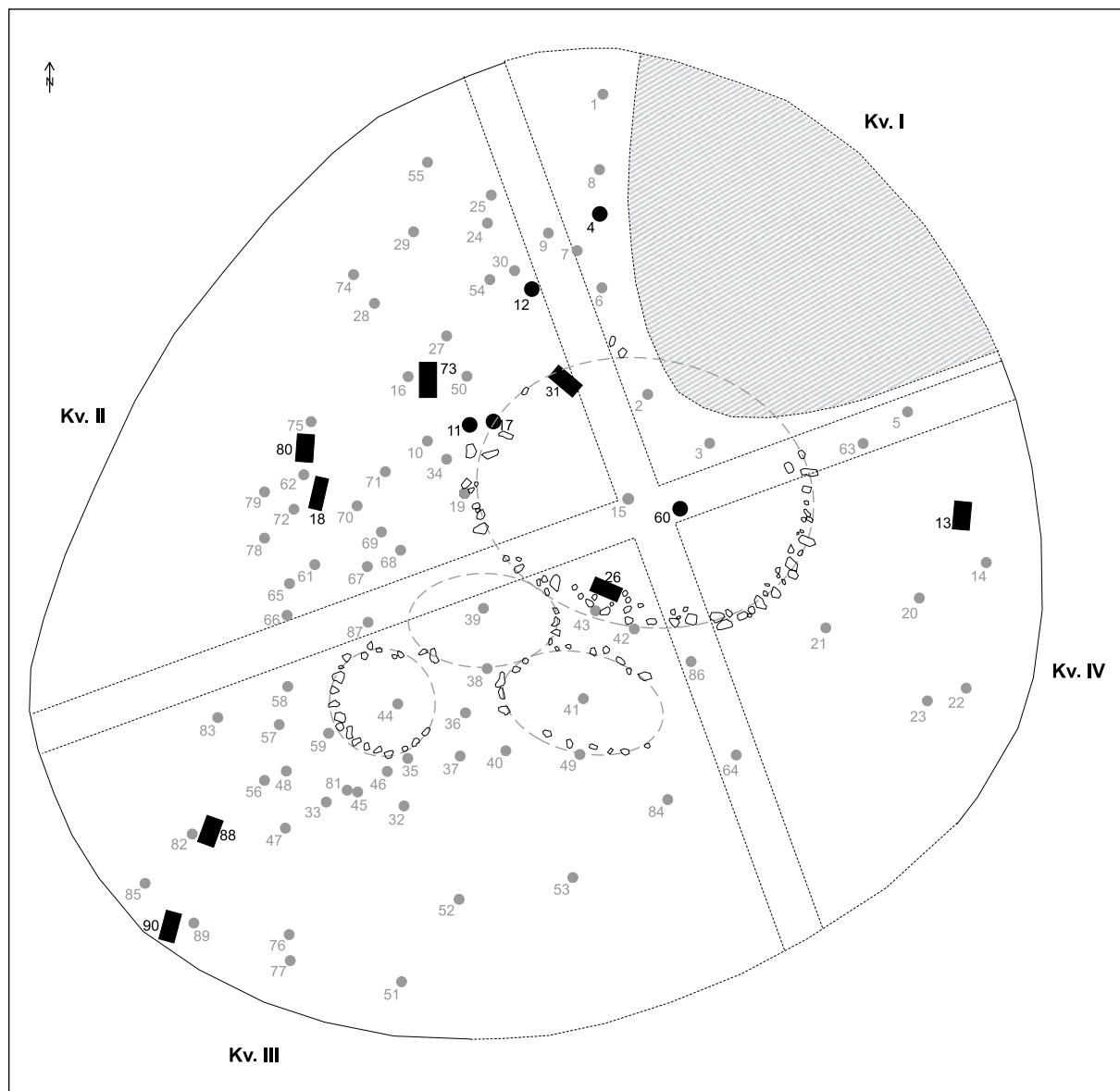

Sl. 15: Shematični prikaz nastanka gomile - III. faza
Fig. 15: Schematic review of the creation of the tumulus - Phase III.

S pojavom pokopa pod gomilo označujemo na Dolenjskem in v Beli krajini začetek železne dobe. Čeprav se pod gomilami sprva lahko pojavljajo še žgani grobovi (Dular 2003, 108 ss), se je najkasneje do začetka stopnje Stična popolnoma uveljavil skeletni pokop (Gabrovec 1987, 42). Mrtve so v iztegnjeni legi položili na hrbet v lesene krste in jih pokopali v gomilo vkopane grobne jame (isti 1999, 178). Skeletni grobovi v gomilah praviloma leže v krogu, tangencialno na sredino, v kateri lahko leži centralni grob ali pa je prazna.

Če je v gomili centralni grob, ima ta znotraj gomile nek poseben položaj, na kar kaže že njegova središčna lega. Izjemnost centralnega groba je lahko kot v primeru knežje gomile na Kapiteljski njivi v

Novem mestu (Knez 1993, 34 s; t. 1-3; pril. 2-3) dodatno poudarjena z zidano grobno konstrukcijo.

Na Hribu ima centralni grob 15 namesto zidane grobne kamre velik kamnit venec (*t. 25; pril. 1*). Centralni grob je navadno grob moškega, v katerem lahko prepoznamo voditelja, morda tudi začetnika skupnosti, povezane s posamezno gomilo (Gabrovec 1999, 178).

Okoli centra gomile so v krogu pokopavali lahko več generacij oz. daljše obdobje. Tudi ti pokopi so imeli vsak v svoji generaciji svoje vodilne grobove. Gre za pokope nekih starešin, princepsov, ki jih prepoznamo po posebni grobni konstrukciji ali velikosti grobne jame in pa bogati opravi (*ib.*, 179), kakršno je vseboval tudi metliški grob 31 (*t. 6: 6-17; 7*).

grob / grave	krovna plošča / stone slab	pridatki / grave goods			
		keramično posodje / pottery vessels			drobni pridatki / other grave goods
		žara / um	latvica / small dish	ostalo / other	
34		•	•	•	•
23		•	•	•	
6	•		•		•
11		•	•		•
18		•	•		•
36		•	•		
46		•	•		•
4		•	•		
19		•	•		
33		•	•		
42		•	•		
47		•	•		
13		•	•	•	•
29		•	•	•	•
1		•	•	•	
9		•	•	•	
14		•	•	•	
20		•	•	•	
28		•	•	•	
30		•	•	•	
38		•	•	•	
10		•	•	•	
25		•	•		•
2		•	•		
3		•	•		
7		•	•		
8		•	•		
12		•	•		
17		•	•		
21		•	•		
22		•	•		
31		•	•		
40		•	•		
41		•	•		
43		•	•		
5	•			•	
44	•				
15					
16					
24					
26					
27					
32					
35					
37					
39					
45					

Sl. 16: Borštek; pregledna tabela grobov - način pokopa.

Fig. 16: Borštek; table of the graves - burial ritual.

Skeletni pokopi iz gomile na Hribu torej ne odstopajo od načina pokopa v dolenskih halštatskih gomilah, pač pa s prevladujočim žganim pokopom odstopa gomila kot taka. V okviru dolenske skupine jo lahko primerjamo le z gomilo VI z Magdalenske gore (Hencken 1978, 41 ss). Pri slednji je bilo odkritih 47 grobov, od katerih je bilo 31 žganih,¹⁰ 12 skeletnih, za štiri grobove pa oblika pokopa ni znana. Če zanemarimo dejstvo, da za nekatere grobove nimamo popolnih podatkov, je videti, da so bili vsi žgani grobovi žarni ter da je vse prekrivala kamnita plošča. Pokopa v amfori ne poznamo. Kronološko sodijo žgani grobovi iz gomile VI z Magdalenske gore bodisi v staro bodisi v mlado-halštatsko obdobje.

Z gomilo na Hribu so tako primerljivi le staro-halštatski žgani grobovi iz gomile VI na Magdalenski gori. Ker gre pri slednji za stara izkopavanja¹¹ in imamo na razpolago ne povsem zanesljive podatke, ni povsem jasno, ali imamo v gomili VI tudi analogije za žgane grobove z venčki. Pri grobu 16 in 26 se namreč omenjajo tudi manjši kam-

ni okoli krovne plošče (ib., 45 s). Zagotovo pa poznamo žgane grobove s kamnitimi vencami iz gomilnega grobišča na Budinjaku.

Na nekropoli pri vasi Budinjak, na južni strani Žumberačke gore, kot se imenuje vzhodni del gorske verige Gorjancev v sosednji Republiki Hrvaški, se ob gradišču razprostira veliko grobišče iz starejše železne dobe, ki pa še ni v celoti raziskano (Škoberne 1999, 11). Na podlagi dosedanjih izsledkov na Budinjaku razlikujejo med 10 različnimi načini pokopa (Škoberne 1999, 21, sl. 5). Prvi in drugi način (tip 1 in 2) predstavljajo plani žgani grobovi, pri katerih je bila v grobno jamo, prekrito s kamnito ploščo, položena različno velika žara in vrh nje latvica. Enake žarne grobove, pokrite s kamnito ploščo, zaznamujeta tudi naslednja dva načina (tip 3 in 4), pri čemer tu posamični ali dvojni žgani grob ni več na planem, pač pa ga je prekrila manjša zemljena gomila, ki je lahko obdana s kamnitim vencem. V takšno gomilo so lahko naknadno vkopani skeletni grobovi, kar predstavlja naslednji način pokopa na Budinjaku (tip 5). Manjše gomile z izključno skeletnimi grobovi predstavljajo nadaljnje tri načine pokopa (tip 6, 7 in 8), pri čemer se te razlikujejo glede na število pokopov v posamezni gomili. Zadnja dva načina pokopa predstavljajo skeletni pokopi na planem, kjer je grobna jama lahko obložena s kamni ali ne (tip 9 in 10).

Na Budinjaku torej ne poznamo povsem enakega načina pokopa kot na Hribu v Metliki. Kljub temu lahko metliške grobove s kamnitimi vencami primerjamo z grobovi tipa 4 na Budinjaku. Vendar ti metliški grobovi ne prerastejo v gomile tipa 5, pač pa so združeni v veliko gomilo, v katero še naprej vkopavajo žgane in šele v zaključni fazi tudi skeletne grobove. Prav zato ostaja gomila I na Hribu v Metliki tako posebna.

Grobišče na Budinjaku je po številu grobnih gomil in tudi po planih grobovih mnogo večje od grobišča na Hribu v Metliki. Vendar pa je tako na Budinjaku kot na Hribu videti, da sta bili ti dve nekropoli v uporabi dalj časa in da se je žarni način pokopa nadaljeval tudi še v začetku železne dobe. Skupnosti, ki so tu pokopavale, so le postopno sprejemale novosti. Sprva so žarni plani pokopi prihajali pod gomilo z (naknadnim) nasipavanjem; kasneje pa so žgane grobove vkopavali v že nasute gomile. Kdaj in kako je prihajalo do teh preobrazb, bomo v nadaljevanju skušali ugotoviti na osnovi obdelave grobnih pridatkov.

¹⁰ Sem prištevamo tudi domnevno žgane grobove 31, 32, 33 in 33a (Hencken 1978, 48).

¹¹ Za to problematiko glej J. Dular 2003, 85 ss.

KERAMIKA

Pri izkopavanju gomile I na Hribu pri Metliki so bili v grobovih pridobljeni deli 98 posod in 5 glinenih predmetov. Med sporadično pobranimi najdbami smo v analize keramičnega gradiva vključili še 20 fragmentov posod in posameznih keramičnih predmetov.

Vseh 123 predmetov smo obravnavali pri tehnološki analizi keramičnega gradiva; za tipološko analizo pa smo uporabili le 70 posod. Vsem ostalim keramičnim predmetom, večinoma delom posod, smo skušali določiti le obliko ustja in/ali dna, sicer pa jih v tipološki analizi zaradi prevelike fragmentiranosti nismo upoštevali. Analiza okrasa je zaobjela 32 keramičnih predmetov.

Tehnološka analiza¹²

V sklopu tehnološke analize smo opazovali lončarsko maso, žganje/atmosfero, tehniko oblikovanja, obdelavo površine in trdoto.

Za določanje lončarske mase so ključne neplastične surovine,¹³ njihova velikost in pogostnost. Pri keramičnem gradivu z gomile I na Hribu pri Metliki je bila od neplastičnih surovin ugotovljena le prisotnost kremen (A), sljude (C) in organskih snovi (D), ki so pri vseh obravnavanih predmetih. Poleg tega smo pri 39 ali 31,7 % primerov zasledili še prisotnost železovih oksidov (E); v enem primeru pa so bili glini primešani drobci zaenkrat nedefinirane mehke kamnine (K) (sl. 17: A).

Lončarsko maso nadalje določata pogostost in velikost neplastičnih surovin oziroma vodilne izmed njih; to je v našem primeru kremen. 70 ali 56,9 % obravnavanih kosov ima tako drobnozrnato lončarsko maso; tj. zrnastost oz. velikost zrn 3. Nekoliko manj je finozrnatih predmetov; zrnastost 2 ima namreč 52 ali 42,3 % obravnavanih kosov. Grobozrnata lončarska masa (zrnastost 4) pa je bila definirana le v enem primeru (sl. 17: B).

Na podlagi prisotnosti neplastičnih surovin, njihove velikosti in pogostosti smo tako definirali 14 različnih lončarskih mas, ki pa jih med seboj združujemo v 6 osnovnih mas (sl. 18).

Žganje je pomemben del izdelave keramičnih predmetov, od katerega so v precejšnji meri odvisne njihove lastnosti. Pri naši analizi smo zabeležili 8 različnih atmosfer oziroma 8 različnih načinov žganja (sl. 19).

Kar 56 ali 45,5 % vseh obravnavanih predmetov je bilo nepopolno oksidacijsko žganih, v končni fazi dimljenih (atmosfera 6). 28 ali 22,8 % predmetov je bilo popolno redukcijsko žganih (atmosfera 2); 23 ali 18,7 % predmetov pa je bilo po redukcijskem žganju v končni fazi izpostavljenih še oksidacijski atmosferi (atmosfera 5). Popolno oksidacijsko žganih je bilo 8 ali 6,5 % predmetov (atmosfera 1), nepopolno pa zgolj eden (atmosfera 7). Dva predmeta sta bila po oksidacijskem žganju izpostavljeni še redukcijski atmosferi (atmosfera 4), pri dveh predmetih atmosfera ni bila kontrolirana (atmosfera 3); pri treh pa gre za zaporedno menjavanje redukcijske in oksidacijske atmosfere, v končni fazi za redukcijsko (atmosfera 9).

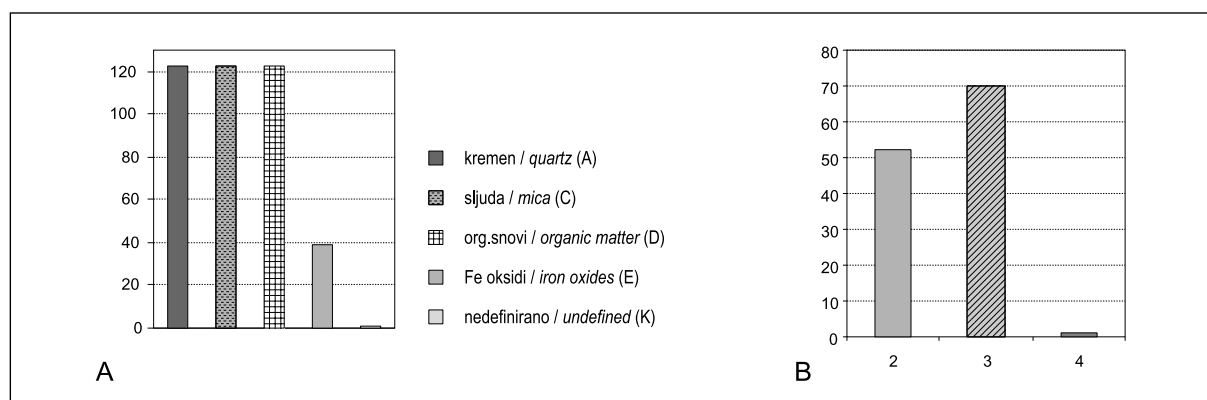

Sl. 17: Prikaz prisotnosti neplastičnih surovin v lončarskih masah (A); Pogostost keramike glede na zrnastost (B).

Fig. 17: The presence of non-plastic raw material in the pottery fabrics (A); the frequency of pottery in terms of granularity (B).

¹² Pri celotni analizi keramičnega gradiva smo se naslanjali na priročnik M. Horvat (1999). Pri tem se je izkazalo, da je potrebno omenjeni priročnik v marsičem dopolniti ali prenoviti, saj takšen, kot je sedaj, ne more zaobjeti vseh tako tehnoloških kot tudi tipoloških značilnosti halštatskega gradiva.

¹³ Neplastične surovine so pustila in topitelji oz. snovi, s katerimi uravnavamo krčenje, poroznost, odpornost na temperaturne spremembe idr. (Horvat 1999, 16 ss).

Osnovna lonč. masa / Basic pottery fabric	Var. mase / Var. fabric	Koda lonč. mase / Code of pottery fabric	Št. pred. / No. of artefacts	Opis / Description
grobozrnata masa / coarsegrained fabric	M1	A41;A31;A22;C11;D32;E21	1	Grobozrnata lonč. masa s sestavinami kremena (4R,3R,2Z), sljude (1R), org. snovi (3Z) in železovih oksidov (2R). / Coarsegrained pottery fabric with inclusions of quartz (4R,3R,2Z), mica (1R), org. matter (3Z) and iron oxides (2R).
grobozrnata masa s K / coarsegrained fab. with K	M2	A32;A23;C11;D21;K51;K41	1	Drobozrnata lonč. masa s sestavinami kremena (3Z,2O), sljude (1R), org. snovi (2R) in nedefiniranem peskom (5R,4R). / Mediumgrained pottery fabric with inclusions of quartz (3Z,2O), mica (1R), org. matter (2R) and undefined sand (5R,4R).
drobozrnata masa / mediumgrained fabric	M3	A32;A23;C11;D32	4	Drobozrnata lonč. masa s sestavinami kremena (3Z,2O), sljude (1R) in org. snovi (3Z). / Mediumgrained pottery fabric with inclusions of quartz (3Z,2O), mica (1R) and org. matter (3Z).
	M4	A32;A22;C11;D21	1	Drobozrnata lonč. masa s sestavinami kremena (3Z,2Z), sljude (1R) in org. snovi (2R). / Mediumgrained pottery fabric with inclusions of quartz (3Z,2Z), mica (1R) and org. matter (2R).
	M5	A31;A23;C11;D31;D23	1	Drobozrnata lonč. masa s sestavinami kremena (3R,2O), sljude (1R) in org. snovi (3R,2O). / Mediumgrained pottery fabric with inclusions of quartz (3R,2O), mica (1R) and org. matter (3R,2O).
	M6	A31;A23;C11;D31	21	Drobozrnata lonč. masa s sestavinami kremena (3R,2O), sljude (1R) in org. snovi (3R). / Mediumgrained pottery fabric with inclusions of quartz (3R,2O), mica (1R) and org. matter (3R).
	M8	A31;A22;C11;D21	27	Drobozrnata lonč. masa s sestavinami kremena (3R,2Z), sljude (1R) in org. snovi (2R). / Mediumgrained pottery fabric with inclusions of quartz (3R,2Z), mica (1R) and org. matter (2R).
drobozrnata masa s Fe / mediumgrain. fab. with Fe	M7	A31;A22;C11;D31;E21	14	Drobozrnata lonč. masa s sestavinami kremena (3R,2Z), sljude (1R), org. snovi (3R) in železovih oksidov (2R). / Mediumgrained pottery fabric with inclusions of quartz (3R,2Z), mica (1R), org. matter (3R) and iron oxides (2R).
	M9	A31;A21;C11;D21;E31	1	Drobozrnata lonč. masa s sestavinami kremena (3R,2R), sljude (1R), org. snovi (2R) in železovih oksidov (3R). / Mediumgrained pottery fabric with inclusions of quartz (3R,2R), mica (1R), org. matter (2R) and iron oxides (3R).
finozrnata masa / finegrained fabric	M12	A22;C11;D22	18	Finozrnata lonč. masa s sestavinami kremena (2Z), sljude (1R) in org. snovi (2Z). / Finegrained pottery fabric with inclusions of quartz (2Z), mica (1R) and org. matter (2Z).
	M14	A22;C11;D21	11	Finozrnata lonč. masa s sestavinami kremena (2Z), sljude (1R) in org. snovi (2R). / Finegrained pottery fabric with inclusions of quartz (2Z), mica (1R) and org. matter (2R).
finozrnata masa s Fe / finegrained fabric with Fe	M10	A22;C11;D32;E21	11	Finozrnata lonč. masa s sestavinami kremena (2Z), sljude (1R), org. snovi (3Z) in železovih oksidov (2R). / Finegrained pottery fabric with inclusions of quartz (2Z), mica (1R), org. matter (3Z) and iron oxides (2R).
	M11	A22;C11;D31;E21	5	Finozrnata lonč. masa s sestavinami kremena (2Z), sljude (1R), org. snovi (3R) in železovih oksidov (2R). / Finegrained pottery fabric with inclusions of quartz (2Z), mica (1R), org. matter (3R) and iron oxides (2R).
	M13	A22;C11;D21;E21	7	Finozrnata lonč. masa s sestavinami kremena (2Z), sljude (1R), org. snovi (2R) in železovih oksidov (2R). / Finegrained pottery fabric with inclusions of quartz (2Z), mica (1R), org. matter (2R) and iron oxides (2R).
Skupaj / Total			123	1-zelo fino / very fine; 2-fino / fine; 3-drobo / medium; 4-grobo / coarse; 5-zelo grobo / very coarse R-redko / sparse; Z-zmerno / moderate; O-obilno / abundant

Sl. 18: Seznam definiranih lončarskih mas.
Fig. 18: List of defined pottery fabrics.

Trdota predmetov je odvisna tako od njihove namembnosti oziroma uporabe, ki so jima prilagojeni sama sestava lončarske mase, njena zrnatost in pa način žganja, kot tudi od postdepozicijskih procesov. Pri ugotavljanju trdote smo uporabljali obdelavi keramike prilagojeno Mhosovo trdotno lestvico (Horvat 1999, 56). 84 ali 68,3 % vseh obravnavanih predmetov smo tako opredelili kot trde (trdota 2), 38 ali 30,9 % predmetov je zelo trdih (trdota 3); kot izredno trd pa smo opredelili zgolj en predmet (trdota 4).

Vsa obravnavana keramika je bila izdelana prostoročno (tehnika oblikovanja), površina pa je bila

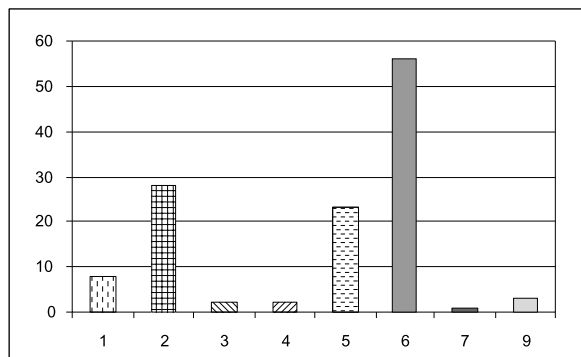

Sl. 19: Grafični prikaz načinov žganja.
Fig. 19: Graph of the manner of firing.

pri vseh predmetih glajena tako na zunanji kot tudi na notranji strani (obdelava površine). Čeprav glajena, je bila pri nekaterih predmetih posamezna površina lahko hrapava, kar pa gre pripisati sami uporabi posameznega predmeta in postdepozicijskim procesom. Po obdelavi površine izstopa le fragmentarno ohranjen ciborij, ki je bil najden sporadično (*t. 16: 1*). Ciborij je imel zunanjo površino namreč premazano z navadnim glinenim premazom rdeče barve.

Tipološka analiza

V tipološko analizo smo vključili 68 posod iz grobov in 2 posodi, ki sta bili najdeni sporadično. Posode smo razvrstili v 7 osnovnih oblikovnih razredov: lonec, latvica, amfora, skleda, skodela, ciborij in čaša. Oblikovne variante oziroma tipe smo določili na osnovi oblikovanosti posameznih odsekov posode.

Lonci

Lonci se v gomili I v veliki večini pojavljajo kot žara v grobovih. Med skupno 28 lonci smo razli-

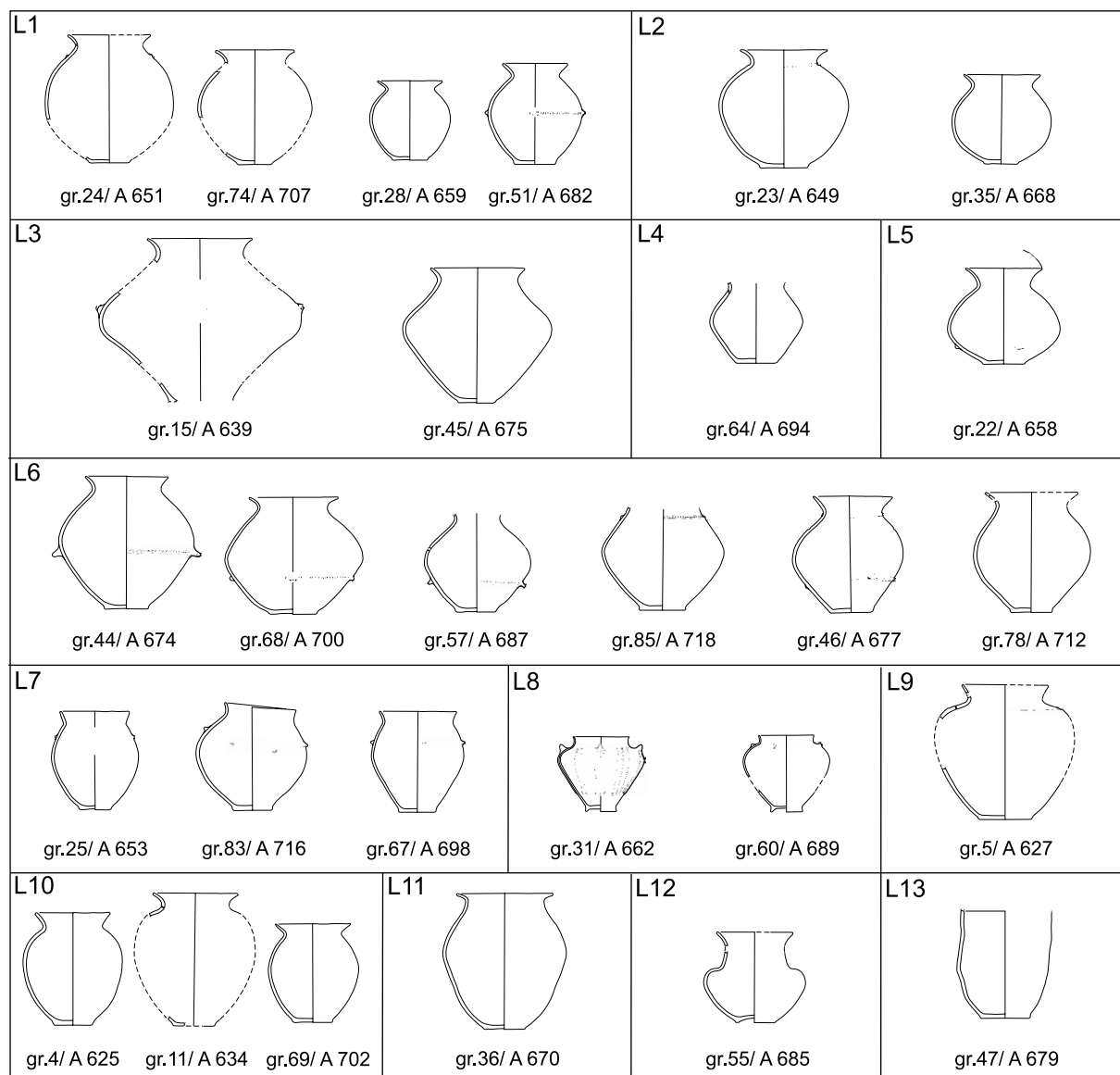

Sl. 20: Tipi loncev.

Fig. 20: Type of pots.

kovali med 13 tipi (sl. 20), ki pa jih lahko med seboj združujemo v 5 osnovnih oblik.

L 1: Gre za kroglaste lonce iz grobov 24, 28, 51 in 74 z zaobljenim trebuhom in močno izvihanim vratom.¹⁴

L 2: Gre za kroglasta lonca iz grobov 23 in 35 z nizkim in široko zaobljenim trebuhom ter močno izvihanim vratom.

L 3: Gre za bikonična lonca iz groba 15 in 45 z nekoliko izbočenim trupom, rahlo usločeni rameni in močno izvihan vratom.

L 4: Predstavlja ga mali bikonični lonec iz groba 64 z nekoliko izbočenim trupom in rameni.

L 5: Predstavlja ga bikonični lonec iz groba 22 z nizkim, nekoliko izbočenim trupom, močno izbočenimi rameni in močno izvihanim vratom.

L 6: Gre za trebušasto-bikonične lonce iz grobov 44, 46, 57, 68, 78 in 85 z nekoliko izbočenim trupom in rameni ter močno izvihanim vratom.

L 7: Gre za trebušaste lonce iz grobov 67, 25 in 83 z nekoliko izbočenim trupom in rameni ter rahlo izvihanim vratom. Na ramenih so okrašeni z apliciranimi bradavicami.

L 8: Gre za trebušasta lonca iz grobov 31 in 60 z visokim, nekoliko izbočenim trupom, nizkimi, širokimi rameni in nekoliko izvihanim vratom. Dno

¹⁴ Odseki posode so imenovani, kot jih je definirala M. Horvat (1999, 64 ss).

je prstanasto oblikovano.

L 9: Predstavlja ga trebušast lonec iz groba 5 z visokim, izbočenim trupom, nizkimi, širokimi rameni in izvihanim vratom.

L 10: Gre za trebušaste lonce iz grobov 4, 11 in 69 z visokim, izbočenim trupom, zaobljenimi rameni in močno izvihanim vratom.

L 11: Predstavlja ga trebušast lonec iz groba 36 z nekoliko izbočenim trupom in rameni, stožčasto oblikovanim vratom ter poševnim robom ustja.

L 12: Predstavlja ga trebušast lonec s stožčastim vratom iz groba 55 z nekoliko izbočenim trupom, nizkimi, širokimi rameni in visokim, izvihanim vratom. Prstanasto dno je oblikovano konkavno.











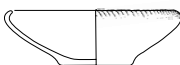

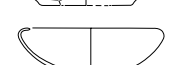



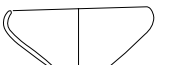

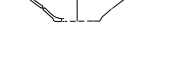
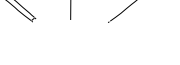
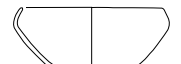
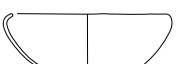

L 13: Predstavlja ga fragmentiran vrečast lonec iz groba 47 z visokim, nekoliko ovalnim trupom.

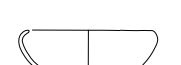
Latvice

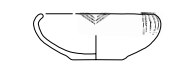
Latvice so v metliški gomili zelo številne. Pojavljajo se tako v žganih kot tudi skeletnih grobovih, lahko pa so bile najdene sporadično. Tipološko smo obdelali 30 latvic, od katerih je bila ena pridana v skeletnem grobu (A 656 - gr. 26), dve sta bili najdeni sporadično (A 726 in A 727), vse ostale pa sodijo v žgane grobove. Razlikujemo med plitvimi in globokimi latvicami;¹⁵ oboje pa smo razvrstili na skupno 11 tipov (*sl. 21*).

La 1: Gre za plitve latvice iz grobov 23, 36, 46 in 76 z nekoliko izbočenim trupom in zaobljenim vratom. Na prehodu dna v steno je klek.

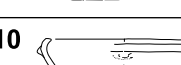
La 2: Gre za plitvi latvici iz grobov 35 in 57 z nekoliko izbočenim trupom in zaobljenim vratom. Prehod dna v steno je tekoč.

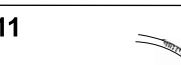
<p>La1</p>  gr.46/ A 678  gr.36/ A 671  gr.76/ A 709  gr.23/ A 650	<p>La2</p>  gr.35/ A 669  gr.57/ A 688	<p>La3</p>  gr.16/ A 642  gr.24/ A 652
<p>La6</p>  gr.52/ A 684  gr.17/ A 644  gr.85/ A 719  gr.21/ A 647  gr.83/ A 717  gr.15/ A 641	<p>La7</p>  gr.25/ A 654  gr.68/ A 701  gr.41/ A 673  gr.61/ A 690  gr.69/ A 703  spor./ A 726  gr.62/ A 692	<p>La5</p>  gr.15/ A 640 <p>La8</p>  gr.47/ A 695  gr.64/ A 680 <p>La9</p>  gr.5/ A 628  spor./ A 727 <p>La10</p>  gr.67/ A 699  gr.51/ A 683 <p>La11</p>  gr.4/ A 626

Sl. 21: Tipi latvic.

Fig. 21: Type of small dishes.

¹⁵ Če je razmerje višine posode in premera odprtine do 1:3, je latvica plitva in če je razmerje enako ali večje od 1:3, je latvica globoka.

La 3: Gre za plitvi latvici iz grobov 16 in 24 z nizkim, nekoliko usločnim trebuhom in zaobljenimi rameni. Na prehodu dna v steno je klek.

La 4: Predstavlja ga plitva latvica iz groba 26 z nekoliko izbočnim trupom in visokim, rahlo uvihanim vratom. Prehod dna v steno je zaobljen.

La 5: Predstavlja ga plitva latvica iz groba 15 z nizkim, izbočnim trebuhom in zaobljenimi rameni. Na prehodu dna v steno je klek.

La 6: Gre za globoke latvice iz grobov 15, 17, 21, 52, 83 in 85 z nekoliko usločnim trupom in zaobljenimi rameni. Na prehodu dna v steno je klek.

La 7: Gre za globoke latvice iz grobov 25, 41, 51, 61, 62, 67, 68 ter 69 in sporadično najdeno latvico A 726 z nekoliko izbočnim trupom in zaobljenimi rameni. Prehod dna v steno je tekoč.

La 8: Gre za globoki latvici iz grobov 47 in 64 z ravnim trupom in zaobljenimi rameni. Prehod dna v steno je tekoč.

La 9: Gre za globoko latvico iz groba 5 in sporadično najdeno latvico A 727 z nekoliko izbočnim trupom in zaobljenimi rameni. Na prehodu dna v steno je klek.

La 10: Gre za globoki latvici iz grobov 51 in 67 z nekoliko izbočnim trupom in fasetiranimi rameni. Prehod dna v steno je tekoč.

La 11: Predstavlja ga globoka latvica iz groba 4 z nekoliko izbočnim trupom in nizkim, rahlo uvihanim vratom. Prehod dna v steno je tekoč.

Amfore

V gomili I na Hribu je bilo odkritih 5 amfor, od katerih je ena izgubljena.¹⁶ Preostale štiri se med seboj vse razlikujejo (sl. 22), tako da razlikujemo med kroglastimi in bikoničnimi amforami.

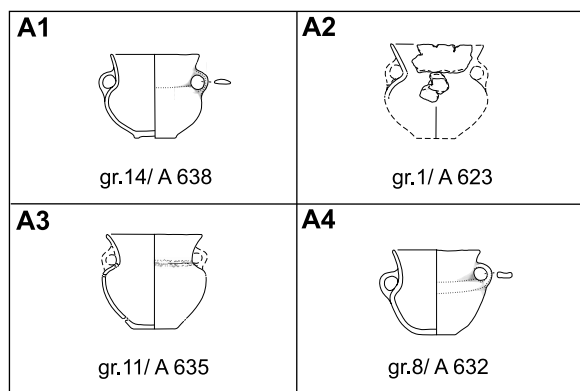

Sl. 22: Tipi amfor.
Fig. 22: Types of amphorae.

¹⁶ Glej Katalog - Grob 33.

A 1: Tip predstavlja kroglasta amfora iz groba 14 z nizkim in široko zaobljenim trupom, visokim, nekoliko izvihanim lijakastim vratom ter parom trakastih ročajev. Dno je oblikovano prstanasto.

A 2: Tip predstavlja fragmentirana kroglasta amfora iz groba 1 z visokim, zaobljenim trupom, visokim, lijakastim vratom ter parom trakastih ročajev.

A 3: Tip predstavlja bikonična amfora iz groba 11 z visokim, nekoliko izbočnim trebuhom, nizkimi, izbočnimi rameni, visokim, nekoliko izvihanim lijakastim vratom ter parom trakastih ročajev.

A 4: Tip predstavlja bikonična amfora iz groba 8 z izbočnim trebuhom, nizkimi, izbočnimi rameni, visokim, nekoliko izvihanim lijakastim vratom ter parom trakastih ročajev.

Skledi (sl. 23: S)

S 1: Tip predstavlja skleda iz groba 63 z izbočnim trupom, ki ostro prehaja v izvihan, usločen vrat.

S 2: Tip predstavlja skleda iz groba 82 z izbočnim trupom, nizkimi širokimi rameni in kratkim, izvihanim vratom.

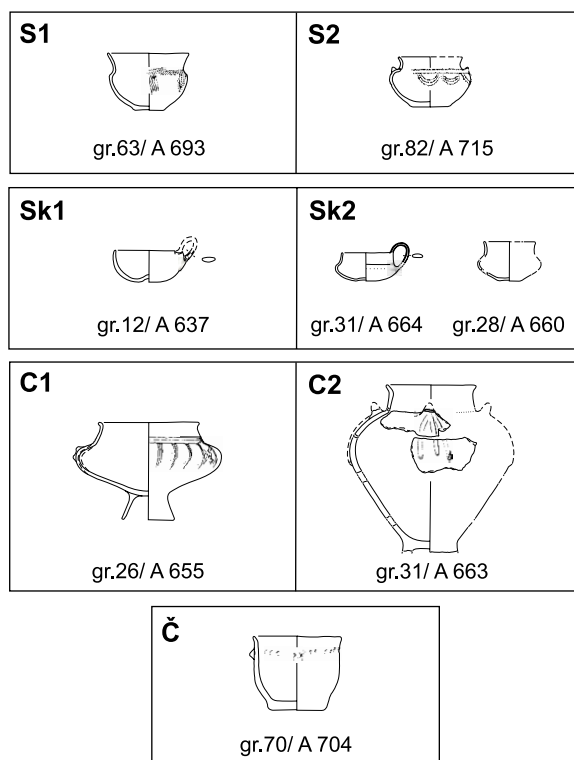

Sl. 23: Tipi skled (S), skodel (Sk), ciborijev (C) in čaša (Č).
Fig. 23: Types of dishes (S), bowls (Sk), ciboria (C), and cup (Č).

Skodele (sl. 23: Sk)

Sk 1: Tip predstavlja skodela iz groba 12 z zaobljenim trupom. Je brez vrata in ima trakast presegač ročaj, ki povezuje rame in ustje.

Sk 2: Tip predstavlja skodela iz groba 31 in fragmentirana skodela iz groba 28 z nizkim, zaobljenim trupom, nizkimi, širokimi rameni in kratkim, stožčastim ali nekoliko izvihanim vratom. Trakast presegač ročaj, ki povezuje rame in ustje, pri fragmentirani skodeli iz groba 28 ni ohranjen.

Ciborija (sl. 23: C)

V gomili so bili najdeni trije ciboriji. Dva sta bila pridana v skeletnih grobovih, slednji pa je bil najden sporadično in zaradi prevelike fragmentiranosti ni tipološko opredeljen.

C 1: Tip predstavlja ciborij iz groba 26 z nizko, votlo nogo, nizkim, širokim trupom, nekoliko izvihanim usločnim vratom ter enostavnim, nekoliko izvihanim robom ustja. Trup je naguban.



C 2: Tip predstavlja ciborij iz groba 31 z nizko, votlo nogo, visokim, nekoliko izbočenim trebuhom, nizkimi, širokimi rameni, ravnim, stožčastim vratom ter izvihanim poševnim robom ustja.

Čaša (sl. 23: Č)

Č 1: Tip predstavlja mali lonček - čaša iz groba 70 z nizkim, nekoliko ovalnim trupom in izvihanim zakrnelim robom ustja.

Analiza okrasa

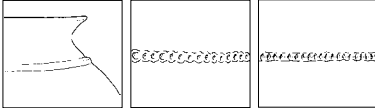
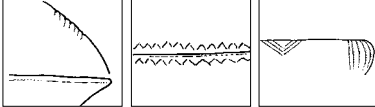
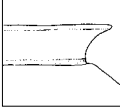
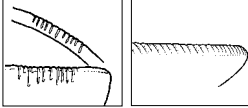
26,0 % vsega obravnavanega keramičnega gradiva iz gomile I je okrašenega. Pri analizi okrasa smo tako obravnavali 29 posod, 2 fragmenta posod in en predmet. Okras je najpogosteje izdelan z apliciranjem; redkeje z vrezovanjem, žlebljenjem in kaneliranjem; pojavlja se tudi okras, izdelan z vtiskovanjem (sl. 24).

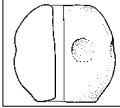
Osn. krasilna tehnika / Basic decorative technique		Enostaven ornament / Simple ornament motif		Sestavljen ornament / Composed ornament motif				
apliciranje / applied decoration	bradavica / extrusion	O1			O1a	O1b	O1c	O1d
	rebro / rib	O2			O2a	O2b		
	vrezovanje / incised decoration	O3			O3a			
	žlebljenje / grooved decoration	O4a						
	kaneliranje / channelling	O4b						
	fasetiranje / faceted decoration	O5						
	vtiskovanje / impressing	O6						

Sl. 24: Tipi ornamentov.

Fig. 24: Types of decoration.

Aplicirani ornamenti

Pri apliciranih ornamentih razlikujemo med bradavicami (O1) in rebri (O2).

Bradavice (O1) se pojavljajo tako na loncih kot tudi na latvici. Na največjem obodu ali nad njim so aplicirane posamično (latvica iz gr. 6) ali pa v horizontalni liniji (lonci iz gr. 25, 60, 67 in 83). Slednje je ena od značilnosti loncev tipa L7 (*sl.* 20).

Apliciranje bradavic se pri fragmentu lonca iz groba 77¹⁷ pojavlja v kombinaciji s kaneliranjem (O1a); v kombinaciji z odtisi prstov pri čaši iz groba 70¹⁸ (O1b); v kombinaciji z odtisi "psevdovrvice" pri skledi iz groba 82¹⁹ (O1c) ter skupaj z vrezovanjem in gubanjem pri ciboriju iz groba 26²⁰ (O1d).

Aplicirana rebra (O2) so najpogostejši okras, ki smo ga zasledili. Pojavljajo se na trebuhu ali ramenih loncev. Razlikujemo med gladkimi (lonec iz gr. 24, 27 in 38) in rebri, razčlenjenimi z odtisi prstov (lonec iz gr. 44, 57, 68 in sporadično najden frg. ostenja lonca A 724), ali z ostrim predmetom vertikalno narezanimi rebri (lonec iz gr. 51 in 85).

Apliciranje gladkih reber se pri loncu iz groba 46²¹ pojavlja še v kombinaciji z žlebljenjem (O2a); pri loncu²² in ciboriju²³ iz groba 31 pa v kombinaciji z apliciranimi rogovi (O2b).

Vrezani ornamenti

Vrezani ornamenti (O3) v različnih motivih se pojavljajo tako na ustju lonca iz groba 22²⁴ kot na ramenu amfore iz groba 11²⁵ ali na trupu in vratu latvice iz groba 15.²⁶ Pri skledi iz groba 63²⁷ pa se pojavlja vrezan okras v kombinaciji z odtisi šila ali njemu podobnim orodjem (O3a).

Žlebljeni in kanelirani ornamenti

Okras žleba (O4a) se pojavlja na ramenih loncev (lonec iz gr. 5 in 23). Kanelirani ornament (O4b) se pojavlja na ustju in vratu latvice iz groba 4²⁸ ter vratu latvice iz groba 46.²⁹

Fasetiranje

Fasetiranje (O5) se pojavlja na ramenih latvic tipa L10: latvici iz groba 51 in 67.

Vtiskovani ornamenti

Vtiskovanje se najpogosteje pojavlja pri apliciranju razčlenjenih reber (O2); zasledimo pa ga tudi v kombinaciji z apliciranjem bradavic (O1b). Kot samostojen ornament se vtiskovanje (O6) pojavlja le na vretencu iz groba 36, ki je na največjem obodu okrašeno z odtisi prstov.

¹⁷ Fragment lonca (*t.* 12: 6), okrašenega na ramenu; okras (dve horizontalni liniji) je izdelan v tehniki vrezovanja in apliciranja (horizontalni vzporedni kaneluri, med katerima je vertikalna, ročno oblikovana aplika - bradavica).

¹⁸ Čaša (*t.* 12: 1), okrašena na trupu; okras (horizontalna linija) je izdelan v tehniki vtiskovanja in apliciranja (linija odtisov prsta sredi katere je ročno oblikovana aplika - horizontalno orientirana dvojna bradavica).

¹⁹ Skleda (*t.* 13: 2), okrašena na ramenu in trebuhu; okras (dve horizontalni vzporedni liniji, ki se navzdol lomita v dvojne ali trojne girlande), je izdelan v tehniki vtiskovanja (odtis "psevdovrvice") in apliciranja (ročno oblikovani apliki - bradavici nad horizontalnima vzporednima linijama).

²⁰ Ciborij (*t.* 5: 15), okrašen na vratu, ramenu in trebuhu; okras (pas treh horizontalnih vzporednih linij, ki se lomi pravokotno navzdol med posameznimi gubami, od katerih sta dve okrašeni z motivom v obliki andrejevega križa sredi katerega je vertikalno aplicirana dvojna bradavica, v snope vertikalnih vzporednih linij) je izdelan v tehniki vrezovanja (pravi vrez - snopi vertikalnih linij ter motiv andrejevega križa in kaneliranje - horizontalne linije), apliciranja (ročno oblikovani apliki - dvojni bradavici) in modeliranja (gubanje površine).

²¹ Lonec (*t.* 9: 5), okrašen na vratu, ramenu in trebuhu; okras (tri horizontalne vzporedne linije) je izdelan v tehniki vrezovanja (žlebljenje - linija na ramenu) in apliciranja (aplicirano rebro - na vratu in trebuhu).

²² Lonec (*t.* 7: 10), okrašen na ramenu in trebuhu; okras (horizontalna linija, ki se pri vsakem posameznem ter na sredini med dvema rogoma lomi pravokotno navzdol v snop dveh ali treh vertikalnih vzporednih linij) je izdelan v tehniki apliciranja (ročno oblikovana aplika - rog ter aplicirano rebro).

²³ Fragmentiran ciborij (*t.* 7: 12), okrašen na ramenu in trebuhu; okras (horizontalna linija, ki se pri vsakem posameznem rogu lomi pravokotno navzdol v snop treh vertikalnih vzporednih linij) je izdelan v tehniki apliciranja (ročno oblikovana aplika - rog ter aplicirano rebro).

²⁴ Lonec (*t.* 4: 4), je okrašen na ustju; okras (trak diagonalnih vzporednih linij) je izdelan v tehniki vrezovanja (pravi vrez).

²⁵ Fragmentirana amfora (*t.* 2: 2), okrašena na ramenu; okras (kombinacija dveh vzporednih cik-cak linij, med katerima vzporedno leži horizontalna linija) je izdelan v tehniki vrezovanja (pravi vrez).

²⁶ Latvica (*t.* 2: 14), okrašena na vratu in trupu; okras (kombinacija pasu vertikalnih vzporednih linij in motiva v obliki trikotnika) je izdelan v tehniki vrezovanja (pravi vrez).

²⁷ Skleda (*t.* 10: 13), okrašena na vratu in trupu; okras (kombinacija pasu treh horizontalnih vzporednih linij, ki se lomi pravokotno navzdol v snope vertikalnih vzporednih linij) je izdelan v tehniki vrezovanja (pravi vrez - snopi vertikalnih linij) in vtiskovanja (odtis šila; poševen - dve horizontalni liniji ali vertikalni - srednja horizontalna linija ter vertikalne linije v snopih skupaj s pravim vrezom).

²⁸ Latvica (*t.* 1: 4), okrašena na robu ustja in vratu; okras (trak vertikalnih vzporednih linij) je izdelan v tehniki vrezovanja (kaneliranje).

²⁹ Latvica (*t.* 9: 6), okrašena na vratu; okras (trak diagonalnih vzporednih linij) je izdelan v tehniki vrezovanja (kaneliranje).

Primerjave tehnoloških in oblikovnih značilnosti keramičnega gradiva

Pri vseh stopnjah (tehnološka in tipološka analiza ter analiza okrasa) obdelave keramičnega gradiva iz gomile I na Hribu pri Metliki so se izoblikovale skupine predmetov s podobnimi, če že ne povsem enakimi lastnostmi. Kljub manjšim odstopanjem lahko opazamo določene skupne značilnosti, ki so nas privedle do naslednjih zaključkov.

Med keramičnim gradivom iz gomile so najštevilčnejše zastopani lonci. Kot dele loncev obravnavamo 56 najdb; gre za 48 loncev oziroma njihovih delov iz žarnih grobov, 4 sporadično pobrane najdbe in 4 lonce iz skeletnih grobov. Primerjalna analiza tehnoloških in oblikovnih značilnosti loncev sorazmeroma dobro razlikuje med prvimi in slednjimi; to je med lonci iz žarnih ter tistimi iz skeletnih grobov.

Lonci so v veliki večini narejeni iz drobnozrnate mase (sl. 25: A), so trdi (sl. 25: B) in najpogosteje reoksidacijsko žgani (sl. 25: C - atmosfera 6).

Najpogosteje so okrašeni v tehniki apliciranja. Gre za aplicirane bradavice, ki so značilnost loncev tipa L7 (sl. 20), ter horizontalna rebra, ki so največkrat razčlenjena. Iz rebra so pogosto modelirani jezičasti držaji. Jezičasti držaji brez rebra se pojavljajo le pri bikoničnih loncih (sl. 20): lonec tipa L3 iz groba 15 in lonec tipa L5 iz groba 22.

Kot tipološko značilnost loncev lahko izpostavimo tudi obliko dna, ki je bodisi ravno bodisi oblikovano nekoliko konkavno, z ostrim klekom na prehodu v steno (sl. 26). Takšno dno ima kar 29 ali 78,4% vseh loncev, ki imajo vsaj delno ohranjeno dno.

Če odmislimo nekatera odstopanja predvsem od splošnih tehnoloških značilnosti loncev, ki jih vsaj

deloma lahko pripišemo veliki fragmentiranosti, med vsemi lonci iz žarnih grobov izstopajo trije:

- vrečast lonec iz groba 47 (sl. 20: L13; t. 9: 3), ki je edini izdelan iz grobozrnate mase z vsebnostjo še nedefinirane mehke kamnine in je nepopolno oksidacijsko žgan;

- trebušast lonec s stožčastim vratom in konkavno oblikovanim prstanastim dnom iz groba 55 (sl. 20: L12; t. 9: 13), ki je izdelan iz finoizrnat mase, je trd in žgan ob zaporednem menjavanju redukcijske in oksidacijske atmosfere, v končni fazi redukcija (atmosfera 9), ter njemu domnevno podoben

- fragment ostenja lonca iz groba 77 (t. 12: 6), ki je izdelan iz finoizrnat mase, izredno trd in je zelo kakovostno reoksidacijsko žgan, na kar kaže izrazito rdeče obarvana notranja površina fragmenta, ki je okrašen s parom vzporednih horizontalnih kanelur in bradavico (sl. 24: O1a).

Lonci iz skeletnih grobov se od preostalih razlikujejo predvsem po finoizrnat masi³⁰ in oblikovnih značilnostih. Pri teh se ne pojavlja oblika dna z ostrim klekom na prehodu v steno in nimajo apliciranih horizontalnih reber ter držajev.

Bolj ali manj drugačne so značilnosti 41 najdb, ki so opredeljene kot latvice. Gre za 31 latvic iz žganih grobov, 1 iz skeletnega; fragmenti 9 pa so bili najdeni sporadično.

V primerjavi z lonci so latvice pogosteje izdelane iz finoizrnat mase in so pogosto zelo trde (sl. 27: A,B), kar velja predvsem za latvice tipa La7 (sl. 27). Latvice se od loncev razlikujejo tudi po načinu žganja. Reoksidacijski način žganja, ki prevladuje pri loncih, se pri latvicah pojavlja v mnogo manjšem deležu (sl. 27: C). Pri slednjih namreč prevladuje redukcijski način (atmosfera 2), ki mu v končni fazi lahko sledi še oksidacija (atmosfera 5).

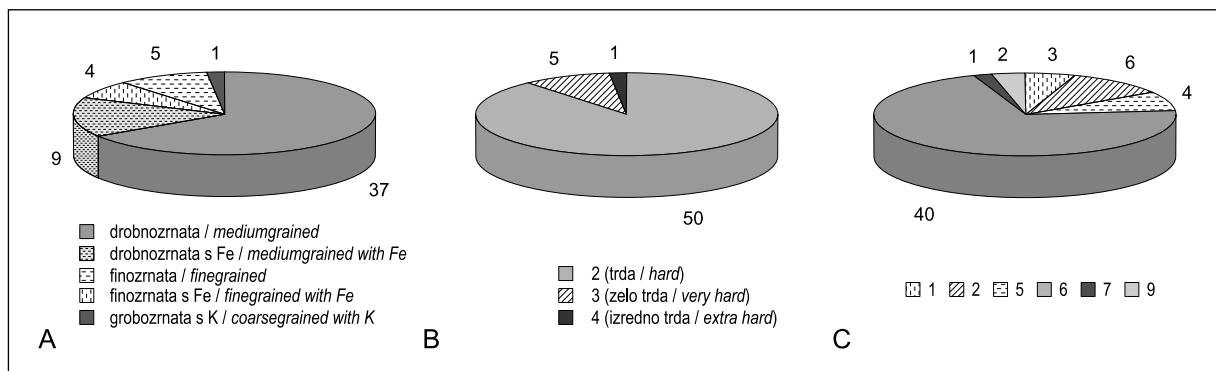

Sl. 25: Lonci - A) lončarske mase; B) trdota; C) načini žganja / atmosfere.

Fig. 25: Pots - A) pottery fabric; B) hardness; C) firing methods / atmosphere.

³⁰ Izjema je fragment dna lonca iz groba 73, kjer bila definirana drobnozrnata lončarska masa, kar pa zaradi velike fragmentiranosti lahko pripišemo tudi neprimerno izbranemu vzorcu za tehnološko analizo.

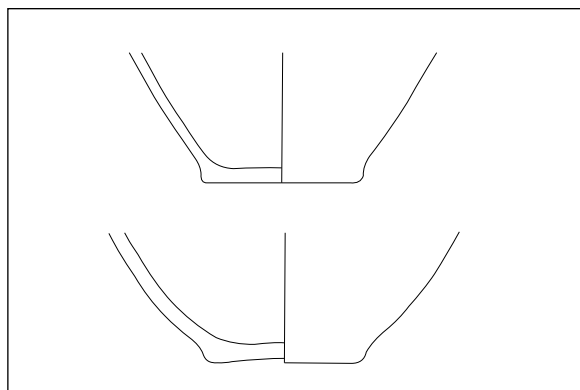

Sl. 26: Ravno in konkavno dno z ostrim klekom na prehodu v steno.

Fig. 26: Straight and concave bases with a sharp angle at the transition to the wall.

Poleg fasetiranja, kar je značilnost latvic tipa La 10 (sl. 21), so te redko okrašene. Gre za kaneliran okras (sl. 24: O4b) pri latvici iz groba 4 (t. 1: 4) in latvici iz groba 46 (t. 9: 6); latvica iz groba 15 (t. 2: 14) pa ima vrezan okras (sl. 24: O3). Za razliko od loncev na latvicah ne poznamo apliciranega okrasa. Povsem verjetno je namreč, da gre pri bradavici na fragmentu ostenja latvice iz groba 6 (t. 1: 10) za slabo ohranjen jezičast držaj. Ti se namreč pojavljajo na 5 latvicah različnih tipov. Gre za majhne, navadno horizontalne držaje, ki so četverkotno oblikovani kot pri latvicah iz groba 35 (t. 8: 4) in 67 (t. 11: 2); pri latvici iz groba 47 (t. 9: 4) je bil domnevno polkrožne oblike; pri latvici iz groba 5 (t. 1: 6) je polkrožen držaj vertikalno preluknjan. Posebnost predstavlja polkrožen držaj na latvici iz groba 36 (t. 8: 8), ki je vertikalni.

Oblikovanost dna predstavlja enega od kriterijev za tipološko delitev latvic. Pri tem je pomemben predvsem prehod dna v steno. Tu smo ločevali med tekočim (sl. 21: La2, La7, La8, La9, La10) in prehodom s klekom (sl. 21: La1, La3, La5, La6, La9), pri čemer je le prehod s klekom pri latvicah tipa La 1 primerljiv tistemu, ki je značilen za lonce (sl. 26). Čeprav s tekočim prehodom dna v steno po svoji oblikovanosti izstopa latvica iz groba 35 (t. 8: 4). Edina ima namreč na notranji strani na sredini dna vdolbino ali onfalos.

Med vsemi latvicami po tipoloških lastnostih najbolj izstopa latvica iz skeletnega groba 26 z zelo nizkim trupom in zaobljenim prehodom dna v steno (sl. 21: La4; t. 5: 16).

Tipološko raznolike amfore so s tehnološkega vidika zelo enotno izdelane. Vseh 5 najdenih primerkov amfor³¹ je namreč izdelanih iz finožrnate mase, ki ne vsebuje železovih oksidov in so z izjemo po stratigrafski legi najmlajše, to je amfore iz groba 11, vse zelo trde. Vse so redukcijsko žgane (atmosfera 2), amfori iz groba 1 in 11 pa sta bili v končni fazi žganja izpostavljeni še oksidacijski atmosferi (atmosfera 5).

Okrašena je le amfora iz groba 11. Ta ima na ramenu vrezan ornament (sl. 24: O3; t. 2: 2).

Podobni so rezultati tehnološke obdelave skodel, ³² skled in ciborijev. ³³ Vsi so namreč izdelani iz finožrnate lončarske mase, najpogosteje so zelo trdi in redukcijsko žgani (atmosfera 2 in 5). Izjema je ciborij iz groba 31 (t. 7: 12), ki je iz drobnorznate mase in reoksidacijsko žgan.

Oblikovno to skupino najdb zaradi majhnega števila težko obravnavamo. Gre za tipološko zelo raznolike predmete, od katerih se raznovrsten okras

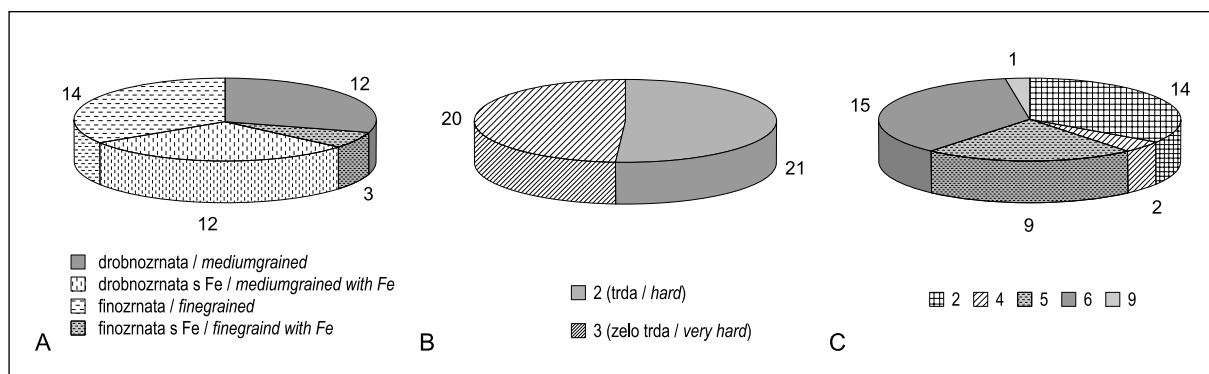

Sl. 27: Latvice - A) lončarske mase; B) trdota; C) načini žganja / atmosfere.

Fig. 27: Small dishes - A) pottery fabric; B) hardness; C) firing methods / atmosphere.

³¹ Čeprav je ena od amfor izgubljena (glej op. 17), hrani Belokranjski muzej nekaj njenih fragmentov ostenja, ki so bili uporabljeni pri tehnološki analizi.

³² Kot del skodele obravnavamo tudi fragmentirano dno iz groba 34 (t. 8: 2).

³³ Poleg tipološko opredeljenih tu obravnavamo še sporadično najden fragment ustja (t. 16: 7) in ciborij (t. 16: 1).

pojavlja le na skodelah (*sl. 24: O1c; t. 13: 2 in sl. 24: O3a; t. 10: 13*) in ciborijih (*sl. 24: O1d; t. 5: 15 in sl. 24: O2b; t. 7: 13*). Glede na okras gre izpostaviti še sporadično najden fragmentiran ciborij (*t. 16: 1*), katerega edini okras predstavlja glinen premaz živo rdeče barve.

Tako s tipološkega kot tehnološkega stališča med vsem keramičnim gradivom najbolj izstopa lonček - čaša iz groba 70 (*t. 12: 1*). Oksidacijsko žgana trda čaša je namreč edina izdelana iz grobozrnate lončarske mase.

KULTURNO-KRONOLOŠKA OPREDELITEV

















Posebnost gomile I na Hribu v Metliki je način pokopa. Prevladuje namreč žgani, natančneje žarni pokop, ki je v Metliki znan še s treh planih grobišč.³⁴ Slednja uvrščajo metliški prostor v krog ljubljanske žarnogrobiščne skupine. Ali lahko gomilo s Hriba, kljub očitnim razlikam v načinu pokopa, še povezujemo s to kulturno skupino, bomo skušali ugotoviti ob primerjavi keramičnega gradiva iz žganih grobov v gomili in tistim, ki je bilo odkrito v grobovih na Borštku ter planih žarnih grobiščih iz Novega mesta,³⁵ gomilnih grobiščih iz Budinjaka in Podzemlja (*sl. 28*).

Med keramičnim gradivom iz grobov na Borštku (Dular 1979) prevladujejo lonci in latvice. Iz kombinacijske tabele osnovnih keramičnih tipov je razvidno, da se tu kot žare, z izjemo trebušastih loncev z apliciranimi bradavicami (L7), pojavlja-

jo enake oblike kot na Hribu.³⁶ Na obeh grobiščih se pojavljajo tudi enaki osnovni tipi latvic. Amfor z Borštka ne poznamo; prav tako tudi ne nizke skodelice (Sk2), skled in lončka - čaše.

Metliškemu zelo podobno keramično gradivo vsebujejo novomeški žgani grobovi, kjer smo podobnosti ugotavljali posebej z gradivom iz grobov na Mestnih njivah (Knez 1966; isti 1984; Križ 1995) ter gradivom iz planih žganih grobov na Kapiteljski njivi (Križ 1995; Bricelj 2003).³⁷ Na novomeških grobiščih se tako v žganih grobovih kot žare pojavljajo enake oblike loncev kot na Borštku, pri čemer je bil vrečast lonec (L13) zastopan le na Kapiteljski njivi, bikonični (L3) in trebušasta lonca s stožčastim vratom (L12) pa na Mestnih njivah. Med latvicami se na Mestnih njivah pojavljajo le globoke (La6, La7, La10), na Kapiteljski njivi pa tako plitve (La3) kot tudi globoke latvice s tekočim prehodom dna v steno (La7). Za razliko od Borštka so v žganih grobovih iz Mestnih ter Kapiteljske njive pogosto najdene amfore; ni pa skodelic.

Dobre primerjave metliškemu gradivu imamo tudi na gomilnem grobišču iz Budinjaka.³⁸ Tu se v žganih grobovih kot žare pojavljajo veliki bikonični (L3) ali kroglasti (L1, L2) lonci, najdena pa je tudi ena trebušasto-bikonična žara z apliciranim razčlenjenim rebrom (L6). Na grobišču so bili odkriti tudi trebušasti lonci (L10), ki se podobno kot trebušasti lonci s stožčastim vratom (L12) pojavljajo predvsem v skeletnih grobovih. Izključno v skeletnih grobovih so bile na Budinjaku odkrite različno oblikovane amfore. Tako v žganih

	L3	L6	L1,L2	L10	L7	L12	L13	A	La3	La6	La7	La10	Sk1	Sk2	S2	S1	Č
																	
Metlika - Hrib	●	●	●	●	●	●	●	●	●	●	●	●	●	●	●	●	●
Metlika - Borštek	●	●	●	●		●	●		●	●	●	●	●				
Novo mesto - Mestne njive	●	●	●	●		●		●		●	●	●					
Novo mesto - Kapiteljska njiva		●	●	●			●	●	●		●				●		
Budinjak	●	●	●	●		●		●	●	●	●	●	●	●			●
Podzemelj	●	●				●		●	●		●		●	●			●

Sl. 28: Kombinacijska tabela keramičnih tipov.

Fig. 28: Combined table of pottery types.

³⁴ Glej Uvod.

³⁵ Iz Novega mesta sicer poznamo tri najdišča s planimi žganimi grobovi, vendar štirih grobov iz Bršljina (Knez 1967) zaradi njihovega skromnega keramičnega gradiva tu ne vključujemo v obravnavo.

³⁶ Trebušasto-bikonični lonci (L6) z Borštka nimajo apliciranih razčlenjenih, pač pa le gladka rebra, iz katerih so lahko modelirani jezičasti držaji (Dular 1979, t. 1: 3; 7:1).

³⁷ Tretje poznano plano žgano grobišče v Novem mestu leži v Bršljinu (Knez 1966). Keramično gradivo, med katerim gre izpostaviti kroglasto amforo z lijakastim vratom (ib., t. 1: 9), sta vsebovala le dva od štirih dosedaj odkritih grobov.

³⁸ Pregled še neobjavljenega gradiva mi je prijazno omogočil izkopavalec Ž. Škoberne (Muzej grada Zagreba), za kar se mu najlepše zahvaljujem.

kot skeletnih grobovih pa se pojavljajo metliškim enaki osnovni tipi latvic in skodelic. V skeletnih grobovih so bili najdeni tudi lončki - čaše.

Mnogo manj primerjav keramičnega gradiva omogočajo najdbe iz podzemeljskih grobov (Barth 1969; Dular 1978a). Tu najdemo primerjave za bikonične (L3), trebušasto-bikonične z apliciranim rebrom (L6) ter trebušaste lonce s stožčastim vratom (L12), amfore, plitve (La3) ter globoke latvice s tekočim prehodom dna v steno (La7) in lonček - čašo.

Dobre paralele keramičnega gradiva iz planih grobišč v Novem mestu (Mestne in Kapiteljska njiva) ter Borštka in žganih grobov na Hribu v Metliki, kljub razlikam v načinu pokopa, kažejo na njihovo sorodnost in pa sočasnost. Glede na kronološko opredelitev grobišč na Borštku (Dular 1973, 546 s; isti 1979, 75) in Mestnih njivah (Knez 1966, 77; isti 1982, 122 s; Križ 1995, 11) ter planih žganih grobov na Kapiteljski njivi (Bricelj 2003, 67 ss) lahko žgane grobove s Hriba tako v grobem postavimo v čas Ha B3 oz. čas stopnje Ljubljana II.

Pri tem je potrebno poudariti, da se nekatere oblike loncev iz gomile na Hribu na ljubljanskem grobišču pojavljajo že v grobovih iz časa stopnje Ljubljana I. V trebušasto-bikoničnem loncu z apliciranim razčlenjenim rebrom (L6) oz. žari iz groba 35 so bile tako med drugim pridane tudi tri igle s čašasto glavico (Stare 1954, t. 30: 2) in dvojnokrižna pasna spona (ib., t. 30: 5); med žganino zbrano, v trebušastem loncu s stožčastim vratom (L12), iz groba 55 pa je bila najdena slabo ohranjena očalasta fibula z osmico (ib., t. 49: 4). V času stopnje Ljubljana II se na ljubljanskem grobišču pojavijo še bikonični (L3),³⁹ kroglasti (L1,2),⁴⁰ trebušasti⁴¹ in vrečasti lonci (L13).⁴²

V časovnem okviru stopnje Ljubljana II lahko ugotavljamo nekaj sprememb oblik loncev znotraj same metliške gomile. V primerjavi s I. in na podlagi stratigrafske lege posameznih grobov v okviru II. faze gomile⁴³ namreč ugotavljamo, da se s časom keramične forme loncev zmanjšujejo, sami lonci pa so pogosteje izdelani iz fino-zrnate lončarske mase; na primer kroglast lonec tipa L1 iz groba 74 (*t. 11: 9*) in 28 (*t. 6: 3*), pri čemer je bila zad-

njemu pridana še skodelica tipa Sk2 (*t. 6: 4*), njej podobna je bila najdena tudi v zagotovo mlajšem skeletnem grobu 31 (*t. 7: 11*).

Enake spremembe lahko opazimo tudi pri bikoničnih loncih, pri katerih so večji lonci tipa L3 in L5 (*sl. 20*) vsi izdelani iz drobnozrnate, manjši lonec L4, ki ima dobre primerjave v grobu 34 z Borštka (Dular 1979, t. 10: 13), pa fino-zrnate mase. Pri tem je potrebno izpostaviti, da bikonični lonec tipa L3 iz centralnega groba 15, ki po stratigrafski legi sodi med najstarejše grobove v gomili (I. faza), po velikosti odstopa od vseh ostalih iz gomile ter da je edini, ki nima ustreznih primerjav na žganih grobiščih ljubljanske skupine. Take velike bikonične lonce poznamo iz časa Ha B2 v ruški skupini na Štajerskem.⁴⁴

Le redko okrašene latvice, ki imajo včasih horizontalno ali vertikalno aplicirane, lahko tudi preluknjane, držaje so značilne za daljše časovno obdobje in se pojavljajo od stopnje Ljubljana I do Ljubljana III a (Dular 1982, 113 s). Čeprav se latvice s horizontalno fasetiranim ustjem (La 10) na ljubljanskem grobišču pojavijo šele v grobovih stopnje Ljubljana III a (ib., 115), jih na Mestnih njivah (Knez 1966, 77, t. 6: 2) in na Borštku (Dular 1973, 75, t. 11: 12) najdemo že v grobovih stopnje Ljubljana Ib in II. V čas stopnje Ljubljana II, glede na primerjave s podobno latvico iz Kapiteljske njive (Bricelj 2003, t. 17: 1), sodi tudi plitva latvica s poševno kaneliranim ustjem iz groba 46 na Hribu (*t. 9: 6*).⁴⁵

Pri grobovih iz II. faze gomile je poleg pokopa v loncu, na katerega je bila navadno položena latvica, zastopan tudi pokop v amforah z lijakastim vratom. Čeprav tovrstnega pokopa na planih žganih grobiščih ljubljanske skupine ne poznamo, imajo tudi amfore s Hriba dobre primerjave na novomeških planih žganih grobiščih. Amfore z lijakastim vratom, ki je jasno oddvojen od trupa, poznamo tako z Mestnih njiv (Knez 1966, t. 6: 6; 14: 1a; 16: 4; Križ 1995, 54, sl. 101), Kapiteljske njive (Križ 1995, 32, sl. 13; Bricelj 2003, t. 6: 2; 18: 1; 20: 3; 21: 1; 25: 2) in Bršljina (Knez 1967, t. 1: 9; Križ 1995, 29, sl. 1), Sadeža v Črnomlju (Dular 1979,

³⁹ Pitosi - tip 5 po Dularju (1982, 109 ss, sl. 12: 5); npr. grob 38 (Stare 1954, t. 33: 2; Gabrovec 1973, 345 ss, pril. 1).

⁴⁰ Pitosi - tip 1 po Dularju (1982, 107 ss, sl. 11: 5); npr. grob 189 (Puš 1971, t. 33: 1; Gabrovec 1973, 345 ss, pril. 1).

⁴¹ Trebušasti lonci z visokim izbočenim trupom, zaobljenimi rameni in močno izvihanim vratom (L10) na ljubljanskem grobišču sicer niso zastopani, imamo pa tu, kot npr. v grobu 298 (Puš 1982, t. 13: 1), lonce, primerljive s trebušastimi lonci z apliciranimi bradavicami (L7) s Hriba.

⁴² Pitosi - tip 7 po Dularju (1982, 109 ss, sl. 12: 7); npr. grob 195 (Puš 1971, t. 35: 3; Gabrovec 1973, 345 ss, pril. 1).

⁴³ Grobovi, ki ležijo v drugem nasutju gomile, so po legi starejši od grobov, ki so bili v to nasutje vkopani. Glej poglavje Način pokopa in struktura gomile, faza II.

⁴⁴ Npr. Pobrežje grob 11 in 97 (Pahič 1972, t. 1: 15; 19: 1). Glej tudi B. Teržan 1990, 65 s.

⁴⁵ Edini primerek latvice s poševno kaneliranim ustjem v Ljubljani je bil najden v grobu 277 skupaj z iglo s kijasto glavico (Puš 1982, t. 7: 5), ki grob umešča v čas stopnje Ljubljana I a (ib., 175; Teržan 1995b, 330, sl. 5).

t. 12: 8) in Slepška pri Mokronogu (Gabrovec 1973, t. 9: 10) kot tudi iz bodisi žganih bodisi skeletnih grobov iz gomil v Podzemlju (Barth 1969, t. 8: 6; 27: 10; 28: 1,2; 31: 12; 33: 5) in na Budinjaku. Kronološko se amfore z od trupa ostro oddeljenim lijakastim vratom pojavljajo že v grobovih stopnje Ljubljana Ib, kot npr. v grob 3 z Mestnih njiv (Knez 1966, 77, t. 6: 5-7) in grob 3 iz Bršljina (isti 1967, 159, t. 1: 9-13), predvsem pa v grobovih stopnje Ljubljana II oz. do konca stopnje Podzemelj 1 (Dular 1982, 35 s).⁴⁶

Po stratigrafski legi sodita med starejše žgane grobove iz II. faze gomile grob 63 in 82. V prvem je bila najdena skleda (t. 10: 13), kot jih najdemo v grobovih brez kovinskih pridatkov iz Dobove (Stare 1975, t. 16: 1; 17: 10; 25: 1; 30: 12), v drugem pa z odtisi "pseudovrvice" v obliki girland okrašena skleda (t. 13: 2; sl. 29: 1), ki ima glede na ornament girlande najboljše primerjave v t. i. basarabski skledi iz groba 33 s Kapiteljske njive, ki ga Bricelj (2003, 43 ss; t. 17: 3; sl. 29: 2) postavlja v mlajši del stopnje Ljubljana II. Pseudovrvičasti okras je nasploh značilen za ruško žarnogrobiščno skupino v celotni stopnji Ha B (Teržan 1990, 47), pri čemer je motiv girlande sicer redek. Pseudovrvičasti motiv girlande tako zasledimo na skodeli iz groba 7 iz Ruš, datiranem s pomočjo igle z vazasto glavico v čas stopnje Ha B2 (Müller-Karpe 1959, 119, T. 108: J), in velikem loncu s stožčastim vratom iz groba 5 s Habakuka pod Poštelo, ki pa sodi v I. horizont Poštele ali čas Ha B3 (Teržan 1990, 31 ss, t. 56).

Skledi se na Hribu pojavita le v žganih grobovih iz II. faze, medtem ko najdemo amforo z lijakastim vratom tudi v grobu 11 (t. 2: 2) iz III. faze gomile. Fragmentirana bikonična amfora z lijakastim vratom in prstanastim dnom je na ramenu okrašena z vrezanim ornamentom in ima najboljše primerjave v kroglasti amfori z izvihanim lijakastim vratom, prstanastim dnom ter podobnim okrasom iz groba 411 iz Dobove (Stare 1975, t. 59: 2), v katerem je bila najdena tudi igla z odebeljenim vratom (ib., t. 59: 3). Pri tem je potrebno poudariti, da se pri grobovih II. faze gomile amfore pojavljajo kot žare, v grobu 11 je amfora pridana v lonec - žaro. Oblike slednjih se v III. fazi gomile v primerjavi s prvima ne spremenijo, zopet se poveča le njihov volumen (t. 1: 3; 2: 1; 3: 2).

Iz III. faze gomile je tudi grob 60. Gre za najmlajši žgani grob na Hribu, v katerem je bil trebušast lonec L8 (t. 10: 6), ki se od tistega iz skeletnega groba 31 (t. 7: 10) razlikuje le po ornamentu.

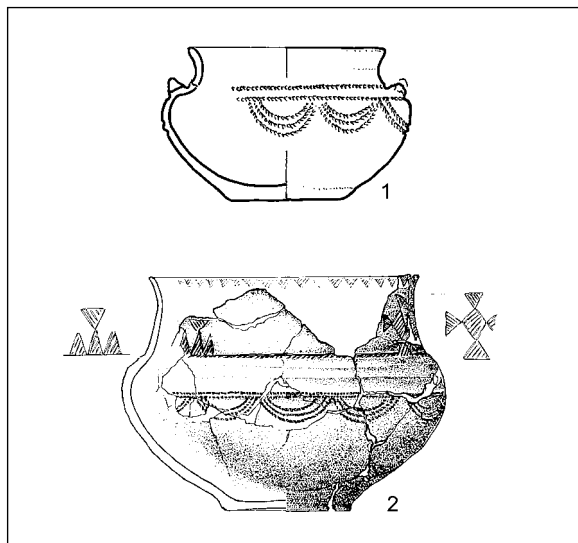

Sl. 29: Skledi z girlandami. 1: Metlika-Hrib; 2: Kapiteljska njiva (po Bricelj 2003, t. 17: 3). M. = 1:4.

Fig. 29: Dishes with garlands. 1: Metlika-Hrib; 2: Kapiteljska njiva (from Bricelj 2003, Pl. 17: 3). Scale = 1:4.

Gre za lonec z nogo tipa 1 po J. Dularju (1982, 41 s; t. 11: 104), ki postavlja grob v čas Stična 1.

V stopnjo Stična glede na keramično gradivo spada tudi skeletni grob 31 (t. 7: 10-12). Gre za lonec z nogo tipa 1 po J. Dularju (1982, 41 s), skodelico tipa 4 (ib., 63 s) in fragmentiran ciborij tipa 3 (ib., 45 s). Nekoliko mlajši pa je morda grob 26 (t. 5: 15,16) s ciborijem - skledo z nogo tipa 2 (ib., 73 s) in plitvo latvico tipa 1 (ib., 75).

Inventarju že uničenega skeletnega groba je zelo verjetno pripadal tudi rdeče barvan ciborij tipa 3 (ib., 45 s), ki je bil najden sporadično (t. 16: 1).

Keramično gradivo iz maloštevilnih skeletnih grobov se sicer vključuje v okvir običajne grobne keramike dolenske halštatske skupine.

Glede na osnovno razliko v načinu pokopa med gomilo na Hribu in preostalimi metliškimi planimi žganimi grobišči je B. Teržan (1999, 137 s) predpostavljala, da so bile v Metliki naseljene kulturno heterogene skupine različnih provenienc ali tradicij. Tovrstna heterogenost bi se potemtakem jasno odražala tudi v keramiki, vendar primerjalna analiza keramičnega gradiva tega na prvi pogled ne potrjuje ali vsaj ne v celoti. Številne in dobre, če že ne najboljše primerjave veliki večini keramike iz žganih grobov na Hribu imamo namreč prav na sosednjem Borštku, ki skupaj s podobnim keramičnim gradivom iz planih žganih grobišč v Novem mestu, tudi metliško gomilo povezuje z ljubljansko žarnogrobiščno skupino.

⁴⁶ Amforam z od trupa ostro oddeljenim lijakastim vratom podobno amforo poznamo tudi iz žarnogrobišnega naselja v Bregani, katerega Vinski-Gasparinjeva postavlja v svojo fazo II ali čas Ha A1 (1973, 178, t. 22: 9).

To povezavo nekako potrjuje tudi vrečast lonec iz groba 47 (*t.* 9: 3). Čeprav gre za obliko lonca, kakršne posamično najdemo tudi na Borštku in v Novem mestu, tehnološka analiza keramike dopušča domnevo, da gre v primeru groba 47 za pokop prišleka iz Ljubljane, kjer se vrečasti lonci oblik pogosteje pojavljajo.⁴⁷ Za razliko od dveh podobnih vrečastih loncev s Kapiteljske njive (Bricelj 2003, t. 14:3; 24:1), kjer je bila prav tako opravljena tehnološka analiza keramike (ib., 23 ss, pril. 3), se lonec iz groba 47 po drobnozrnati lončarski masi z vsebnostjo nedefinirane kamnine povsem razlikuje od ostalih metliških loncev.

Od ostalih žganih grobov odstopa tudi grob 70. Ta se od ostalih razlikuje že po načinu pokopa; čez v grobni jami zbrano žganino je bil namreč poveznjen lonček - čaša (*t.* 12: 1). Gre za edini grobozrnat keramičen predmet v gomili, ki ima podobno kot vrečasti lonci analogije v Ljubljani (Puš 1971, t. 33: 4). Tako način pokopa kot tudi lonček kažeta, da gre morda tudi pri grobu 70 za tujca.

Ali je bil prišlek pokopan tudi v centralnem grobu 15, na podlagi keramične analize ni moč z gotovostjo zatrditi. Po sami izdelavi se namreč posodje iz tega groba bistveno ne razlikuje od ostalega. Grob se od ostalih razlikuje le po monumentalnem načinu pokopa ter po izredno velikem bikoničnem loncu - žari (*t.* 2: 13), ki v okviru ljubljanske žarnogrobiščne skupine nima primerjav. Kot je bilo omenjeno, najdemo takšne lonce na Štajerskem, natančneje na grobiščih ruške žarnogrobiščne skupine.

Čeprav trebušasti lonci s stožčastim vratom na grobiščih ljubljanske skupine ne predstavljajo kakšne posebnosti, lahko na povezave s štajerskimi oz. najdišči ruške žarnogrobiščne skupine (Knez 1966, 71 ss) kaže tudi lonec iz groba 55 (*t.* 9: 13) in fragment, najverjetneje podobnega lonca iz groba 77 (*t.* 12: 6).

V sklop ruških povezav se morda vključuje tudi skleda iz groba 82. Kot je bilo omenjeno, lahko v njem najdeno skledo s psevdovrvičastim okrasom girland (*t.* 13: 2) glede na okras primerjamo tako s psevdovrvičasto keramiko ruške skupine (Müller-Karpe 1959, 119; Stare 1954, 105 ss; Pahič 1972, 17; Teržan 1990, 47) kot tudi s t. i. basarabsko skledo iz groba 33 na Kapiteljski njivi, kjer motiv girland v tehniki psevdovrvice dopolnjujejo še vrezani motivi malteškega križa in peščene ure (*sl.* 29: 2).

Brez ustreznih analogij s keramičnim gradivom z Borštko in ostalih grobišč ljubljanske skupine je

ob žari iz groba 15 (*t.* 2: 13) tudi grob 63. V slednjem je bila najdena skleda (*t.* 10: 13), kot jih najdemo na dobovskem grobišču (Stare 1975, 16: 1; 17: 10; 21: 20; 25: 1; 30: 12). V primerjavi s slednjimi ima skleda iz groba 63 nekoliko daljši vrat in je okrašena v maniri keramike ruške skupine (Müller-Karpe 1959, 119; Stare 1954, 105 ss, t. 41,42). Na vratu in trupu je namreč okrašena v tehniki vrezovanja in vtiskovanja šila, pri čemer dve horizontalni liniji poševnih odtisov šila posnemata psevdovrvičasti odtis.⁴⁸

Z dobovskim grobiščem lahko povezujemo tudi način pokopa v amfori (Stare 1975, t. 63: 3-6; 64: 16), ki je na grobiščih ljubljanske skupine neznan. Vendar pa je pri tem potrebno poudariti, da se amfore iz Dobove tipološko povsem razlikujejo od metliških. Kot je bilo omenjeno, se predvsem na Dolenjskem in v Beli krajini najpogosteje pojavljajo amfore z od trupa ostro oddeljenim lijakastim vratom, kakršnih iz Dobove pravzaprav ne poznamo. Z izjemo amfore z visokim izvihanim lijakastim vratom iz groba 305 (Stare 1975, t. 44: 12) ter kroglaste amfore s prav tako izvihanim lijakastim vratom in prstanastim dnom iz groba 411 (ib., t. 59: 2) se v Dobovi pojavljajo predvsem amfore s koničnim, lahko tudi nekoliko izvihanim stožčastim vratom.⁴⁹

Glede na to, da sodita grobova 15 in 70 med najstarejše, med starejše v okviru II. faze gomile pa tudi grobova 63 in 82 ter pokopa v amfori - grob 1 in 8, je že iz keramičnega gradiva razvidno, da so se pri nastanku gomile srečevali in prepletali različni elementi, kot je predpostavljala B. Teržan (1999, 137 s). Vendar pa so s časom pri žganih grobovih, z izjemo načina pokopa v gomili, prevladali elementi ljubljanske žarnogrobiščne skupine. Gomila na Hribu se tako lahko povezuje z omenjeno žarnogrobiščno skupino vse do III. faze gomile oz. dokler ta, tako s spremembo načina pokopa iz žganega v skeletnega kot tudi s keramičnim gradivom, ne preraste v povsem običajno obliko grobišča v okviru dolenske halštatske skupine.

Nastanek in začetek pokopavanja v gomili na Hribu pri Metliki lahko, predvsem na podlagi bikoničnega lonca iz centralnega groba 15 (*t.* 2: 13), domnevamo že za čas Ha B1-2 oz. čas stopnje Ljubljana I. Na podlagi keramičnega gradiva nato postavljamo rast gomile in nadaljevanje pokopavanja pretežno v čas stopnje Ljubljana II in III vse do časa stopnje Stična. Podrobnejšo kronolo-

⁴⁷ Glej Puš 1971, t. 1: 8; 9: 6,7; 12: 5; 22: 7; 30: 7; 31: 5; 35: 3; 37: 1; 38: 6; 39: 9; 43: 1; isti 1982, t. 1: 1,2; 4: 1; 9: 5; 10: 3.

⁴⁸ Glej tudi op. 27.

⁴⁹ Stare 1975, t. 1: A, 1; 2: 2; 3: 11; 4: 1-3,8; 5: 13; 7: 1,4,11; 8: 1; 11: 1; 12: 2,5; 14: 9; 17: 6; 20: 4; 21: 18; 25: 12,13; 29: 9,14; 31: 7,10; 32: 1,3; 34: 3,9; 37: 3,10; 38: 7; 39: 2; 42: 4,10; 43: 4; 44: 10; 45: 6,8; 48: 1,9-11; 49: 4; 50: 1,6,9; 51: 5,8; 53: 1; 54: 2,6,7; 55: 12; 56: 6; 57: 4,7; 59: 8; 60: 6.

ško opredelitev časa pokopa in vrednotenje gomile kot celote pa omogoča šele pregled ostalih drobnih grobnih pridatkov.

DROBNI GROBNI PRIDATKI - TIPOLOGIJA IN KRONOLOŠKI ORIS

V 33 (36,7 %) grobovih so bili poleg keramičnega posodja, ki smo ga upoštevali pri analizi posameznih načinov pokopa v gomili I na Hribu, odkriti tudi drugi pridatki; to so deli noše (fibule, igle, obročasti nakit ipd.), orožje (sulice, sekire) in pa drugi uporabni predmeti (*sl. 10*).

Od skupno 82 žganih grobov je drobne grobne pridatke vsebovalo 26 ali 31,7 % grobov. Večina so bili kovinski in stekleni predmeti, kot npr. v gr. 35, najdeni med žganino v žari⁵⁰ ali pa so bili položeni nad kalcinirane kosti, zbrane v latvici (npr. gr. 46; *t. 21*: gr. 46 B), ki je ležala na ustju lonca - žare. Drobne grobne pridatke sta vsebovala tudi dva grobova brez keramičnega posodja (*sl. 10*). Pri grobih 19 in 84 so bili namreč v grobno jamo, ki je bila pokrita s kamnito krovno ploščo, skupaj z žganino in pepelom streseni tudi kovinski pridatki.

Drobni grobni pridatki so bili odkriti še v 7 skeletnih grobovih (*sl. 10*). Kot skeletni so bili posamezni pokopi prepoznani prav na osnovi razporeditve predmetov, kot so deli noše ali orožja v grobu, saj se v teh grobovih kostni ostanki praviloma niso ohranili, grobna jama pa v večini primerov ni bila izrazita. Med skeletnimi grobovi izstopa le grob 73, v katerem so bili poleg kostnih ostankov - stegenice - najdeni tudi deli keramičnega posodja.⁵¹

Igle

Igle, katerih funkcija je spenjanje oblačil, so značilen element moške noše tako v času kulture žarnih grobišč kot tudi v zgodnjehalštatskem obdobju.

V gomili I na Hribu pri Metliki je bila v treh grobovih najdena igla. Prva je bila v centralnem grobu 15. Gre za bronasto iglo (*t. 2*: 16), ki pa ima žal odlomljeno glavo, zato je ne moremo tipološko opredeliti.

Drugi bronasti igli sta bili najdeni v žganem grobu 23 in 25. Gre za igli s pol- oz. kroglasto glavico (*t. 4*: 8,13), od katerih je igla iz groba 23 slabo ohranjena (*t. 4*: 8). Tovrstne igle se pojavljajo na širokem

prostoru med Donavo in Padom (*sl. 30*) ter so značilnost jugovzhodnega alpskega prostora v času 8. stol. (Teržan 1990, 96). Na osrednjem slovenskem prostoru so se igle s kroglasto glavico in nasvitkanim vratom nosile v časovnem okviru stopnje Ljubljana II (ib., 155).

Poleg omenjenih igel je bil v gomili I na Hribu pri Metliki najden še bronast ščitnik za iglo (*t. 6*: 16). Ta je bil najden v skeletnem grobu 31 in kaže na to, da je bila v ta grob verjetno pridana tudi igla, ki pa se ni ohranila. Takšne ščitnike za iglo pogosto najdemo v moških grobovih skupaj z iglami s povešeno glavico, kot npr. v grobu 72 iz Stične (Gabrovec 1965, t. 6: 14), ali pa z večglavimi iglami s trombastim zaključkom: npr. grob 580 iz Mosta na Soči (Teržan, Lo Schiavo, Trampuž-Orel 1984, t. 55: A).

Fibule

Fibule so eden od najzanesljivejših pokazateljev ženskih grobov. V gomili I na Hribu je bilo poleg fragmentov iz groba 12 (*t. 2*: 10) najdenih 9 fibul, ki pa se med seboj oblikovno in tipološko razlikujejo.

Vaška fibula

V grobu 3 je najden lok bronaste vozlaste fibule z železnim jedrom (*t. 1*: 2). Gre za dvozankasto vozlasto fibulo tipa 5a po S. Gabrovcu (1970, 27, karta 8) ali fibulo tipa Vače. Vaške fibule, ki jih je prvi definiral F. Stare (1954c, 55 ss), so značilnost dolenske skupine, saj jih na najdiščih drugih kulturnih krogov srečujemo le izjemoma (*sl. 31*). Zanje je značilna zelo enotna oblika. Imajo namreč polkrožen lok okroglega preseka, na katerem je običajno osem vozlastih odebelitev in se zaključuje s trombastimi zaključki. Lok je vedno povezan z ramenasto oblikovano nogo (ib., 57).

Vendar pa se vaška fibula iz groba 3 (*t. 1*: 2) iz gomile na Hribu nekoliko razlikuje od standardizirane oblike vaških fibul. Obliko noge obravnavane fibule zaradi fragmentiranosti ne poznamo, očitna pa so odstopanja od ustaljene forme pri oblikovanosti loka. Lok fibule iz groba 3 se namreč zaključuje s svitkastim in ne trombastim zaključkom. Na loku je deset vozlastih odebelitev. Tako po oblikovanosti zaključkov loka kot tudi po številu vozlov ima fibula iz groba 3 najboljše primerjave v vaški fibuli z desetimi vozli iz Molnika (Puš 1984,

⁵⁰ Glej opis v katalogu.

⁵¹ Glej poglavje Keramika.

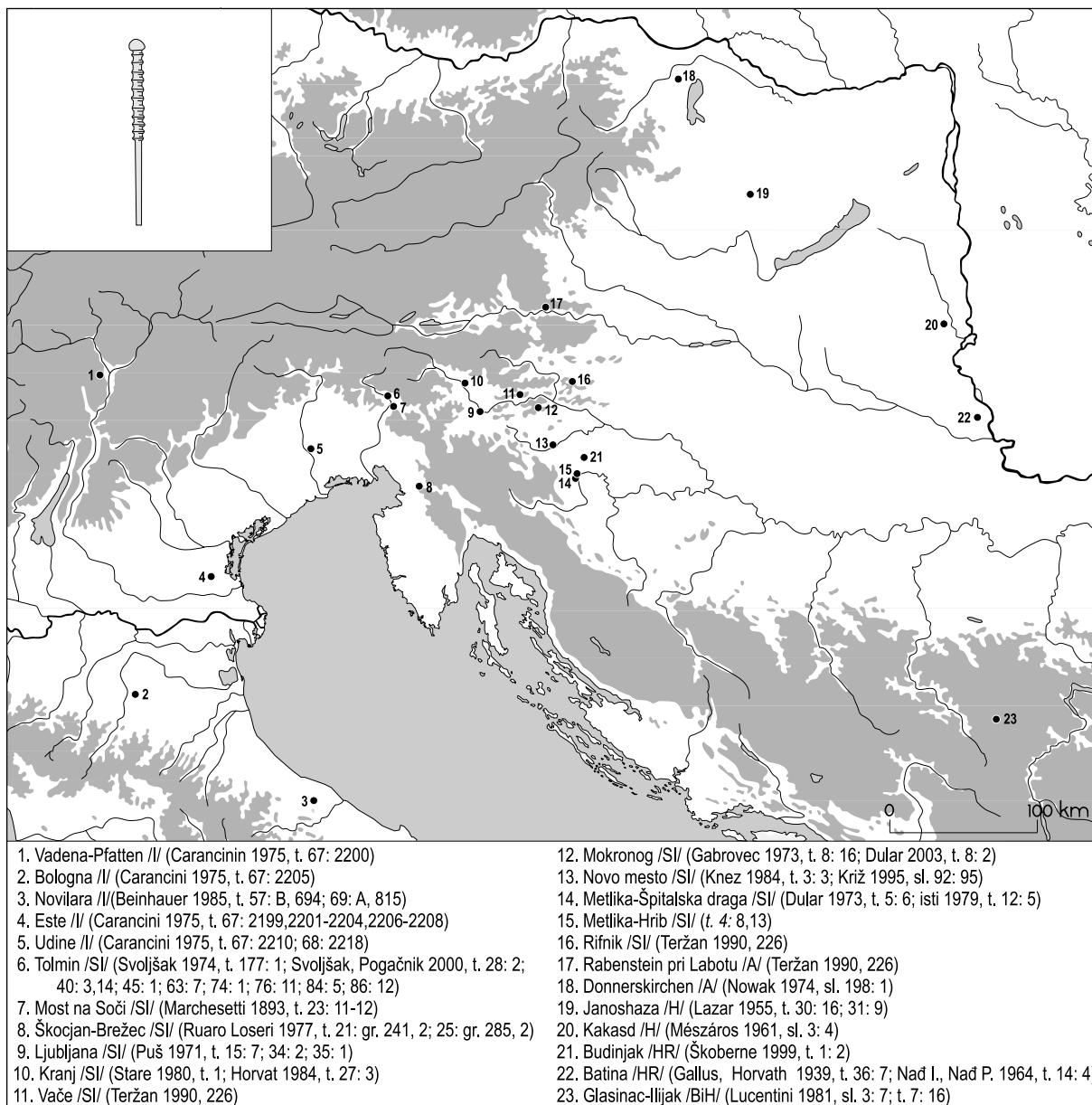

Sl. 30: Karta razprostranjenosti bronastih igel s kroglasto glavico in nasvitkanim vratom (dopolnjeno po Teržan 1990, karta 23).
 Fig. 30: Distribution map of bronze pins with a spherical head and discs on the neck (supplemented from Teržan 1990, map 23).

t. 1: 5). Sicer pa poznamo vaške fibule z desetimi vozli na loku še iz Vač (Stare 1955, t. 23: 3; 24: 2; 25: 6), Magdalenske gore (Hencken 1978, sl. 201: b), Loke pri Črnomlju (Dular 1984, t. 1: 3) in Duge Gore (Balen-Letunič 1986, sl. 3: 1).

Prvi tipi vozlastih dvozankastih fibul so na jugovzhodnem alpskem prostoru prisotni že v obdobju Ha B3; vozlaste fibule tipa Vače pa se pojavijo v začetku Ha C (Gabrovec 1970, 40). Vaške fibule je S. Gabrovec, na osnovi dvojnega žganega groba Vila Prah iz Kranja (isti 1966, 24, sl. 2:

3), postavil v časovni okvir faze Podzemelj 2 (isti 1978, 41) oz. Ljubljana III a (isti 1973, 345). Podobno datira vaške fibule H. Parzinger (1988). V svoji študiji o kronologiji halštata in zgodnjega latena, v kateri je predlagal deset kronoloških stopenj za posamezna geografska območja med Mozelo in Savo,⁵² je vaške fibule na jugovzhodnem alpskem prostoru postavil v stopnjo II, ki jo datira v čas med 700/690 in 660/650 leti pr. Kr. (ib., 46, 124, t. 30: 26; 40: 7; 43: 1; 48: 2; 53: 13). Da so lahko vaške fibule tudi starejše od Ha C1 oziroma faze

⁵² Za kritično oceno Pazingerjeve kronologije glej B. Teržan 1992, 66 ss.

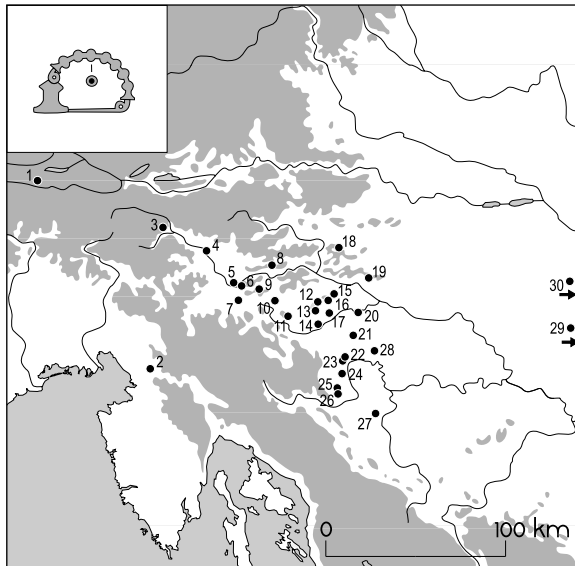

1. Steuerberg /A/ (Gabrovec 1970, 6)
2. Škocjan-Brežec /SI/ (Ruaro Loseri 1977, t. 28: Sn. 29,1)
3. Bled /SI/ (Gabrovec 1960a, t. 30: 1)
4. Kranj /SI/ (Gabrovec 1960c, t. 2: 13; isti 1966, sl. 2: 3)
5. Ljubljana /SI/ (Stare 1954a, t. 68: 2; Puš 1971, t. 43: 6f; 45: 4)
6. Molnik /SI/ (Puš 1984, t. 1: 5)
7. Pijava Gorica /SI/ (Müllner 1893, t. 1: 14; Vuga 1980, sl. 2: 10)
8. Vače /SI/ (Stare 1955, t. 23: 3,4; 24: 1-4; 25: 1,2,4-6)
9. Magdalenska gora /SI/ (Hencken 1978, sl. 198: a,b)
10. Stična /SI/ (Gabrovec 1970, 4)
11. Dobrnič /SI/ (Parzinger 1989, t. 16: 1,2; 29: 12; 36: 1; 38: 1,23)
12. Mokronog /SI/ (Ložar 1934, t. 4: 7)
13. Brezje pri Trebelnem /SI/ (Kromer 1959b, t. 46: 1)
14. Novo mesto /SI/ (Križ 1995, 43, sl. 58)
15. Križni vrh /SI/ (Dular, Križ, Svoljšak, Tecco-Hvala 1991, t.45: 9)
16. Šmarjeta /SI/ (Stare 1973a, t. 19: 6,13; 53: 4,5; Dular 1991, t. 45: 2,3)
17. Zaloka pri Čučnji vasi /SI/ (Dular 2003, t. 22: 9)
18. Rifnik /SI/ (Bolta 1965, t. 4: 91)
19. Libna /SI/ (Guštin 1976, t. 12: 5; 14: 1)
20. Kostanjevica /SI/ (Gabrovec 1970, 4)
21. Gorenje Vrhpolje /SI/ (Gabrovec 1970, 4)
22. Metlika-Hrib /SI/ (t. 1: 2)
23. Metlika-Borštek /SI/ (Dular 1974a, t. 13: 1)
24. Podzemelj /SI/ (Barth 1969, t. 3: 4; 7: 10; 8: 2; 22: 3; Dular 1978a, t. 1: 3,6-8)
25. Črnomelj /SI/ (Dular 1984, t. 1: 2,3; 3: 2; 5: 1)
26. Pusti Gradac /SI/ (Dular 2003, t. 41: 6)
27. Duga Gora /HR/ (Balen-Letunič 1986, sl. 1: 4; 3: 1; 4: 7)
28. Budinjak /HR/ (Škoberne 2002, sl. 27: 4)
29. Vukovar /HR/ (Vinski, Vinski-Gasparini 1962, t. 3: 47; 9: 95; Vinski-Gasparini 1973, t. 125: 2)
30. Batina /HR/ (Gallus, Horvath 1939, t. 35: 2)

Sl. 31: Karta razprostranjenosti vaških fibul (dopolnjeno po Gabrovec 1970, karta 8: c).

Fig. 31: Distribution map of Vače fibulae (supplemented from Gabrovec 1970, map 8: c).

Podzemelj 2, pa ugotavlja B. Teržan (1990). Teržanova tovrstne fibule na podlagi ljubljanskega žarnega grobišča, kjer se vaše fibule lahko pojavljajo skupaj z železnim obročastim nakitom (Puš 1971, t. 43: 6 a-g), ki sodi med sestavine ženske noše v času 1. pol. 8. stol. (Gabrovec 1973, 343;

sl. 1, 4; tab. 2), postavlja že v časovni okvir horizonta Ljubljana II (Teržan 1990, 63).⁵³

Čolničaste fibule

V gomili I na Hribu so bile odkrite štiri čolničaste fibule, ki pa se med seboj razlikujejo.

V skeletnem grobu 13 je bila najdena velika čolničasta fibula brez ohranjene peresovine in igle (t. 2: 6). Gre za čolničasto fibulo z mrežastim ornamentom, ki krasi vsako drugo izmed devetih prečnih polj. Domnevno od vlijanja (Jerin 2001, 22) sta ob prehodu loka v nogo in peresovino ohranjeni dve luknjici. Pri slednji je moč opaziti tudi ostanke železa, verjetno zakovice, s katero je bila na lok pritrjena v peresovino zvita igla.

Čolničaste fibule s prečnimi polji z mrežastim ornamentom so razširjene predvsem na jugovzhodnem alpskem prostoru, pojavljajo pa se tudi v srednjepodonavskem prostoru (Teržan 1990, karta 15). Vendar pa je B. Jerin (2001) čolničaste fibule z mrežastim ornamentom na prečnih poljih uspela ločiti v več skupin. Pri svoji razdelitvi je poleg oblikovnih značilnosti in orientacije noge upoštevala tudi način izdelave. Fibula iz groba 13 tako

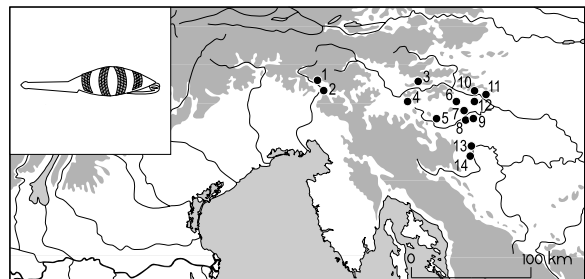

1. Kobarid /SI/ (Gabrovec 1976b, t. 2: 7; 3: 8)
2. Most na Soči /SI/ (Marchesetti 1893, t. 16: 3; Teržan, Lo Schiavo, Trampuž-Orel 1984, 13: A, 1; 48: B, 2; 74: I, 1; 88: E, 4; 129: A, 6; 130: A, 3; 131: B, 2; 135: E, 1; 157: A, 2; 161: A, 1; 181: B, 3; 183: B, 1; 184: A, 4, 7)
3. Vače /SI/ (Treasures 1934, t. 29: 145)
4. Magdalenska gora /SI/ (Hvala, Kocuvan 1982, t. 166: 4)
5. Dobrava pri Dobriču /SI/ (Parzinger 1989, t. 9: 1)
6. Mokronog /SI/ (Jerin 2001, 29)
7. Šmarjeta /SI/ (Dular 1991, t. 12: 5)
8. Mihovo /SI/ (Garbsch 1965, t. 45: 19)
9. Stražnik pri Pleteljah / nad Vratnem /SI/ (Jerin 2001, 29; Dular 2003, t. 14: 2)
10. Boršt pri Krajnih Brdih /SI/ (Dular 2003, t. 52: 5)
11. Libna /SI/ (Guštin 1976, t. 68: 15)
12. Rovišče /SI/ (Stare V. 1963, t. 5: 7,12)
13. Metlika-Hrib /SI/ (t. 2: 6)
14. Podzemelj /SI/ (Barth 1969, t. 12: 3; Dular 1978a, t. 2: 2,3)

Sl. 32: Karta razprostranjenosti čolničastih fibula skupine 1b (dopolnjeno po Jerin 2001, karta 1: b).

Fig. 32: Distribution map of boat-shaped fibulae of group 1b (supplemented from Jerin 2001, map 1: b).

⁵³ Za kritiko Gabrovcve (1973, 343 ss) opredelitve stopnje Ljubljana II a in II b glej Teržan 1987, 7 ss; ista 1990, 63 ss.

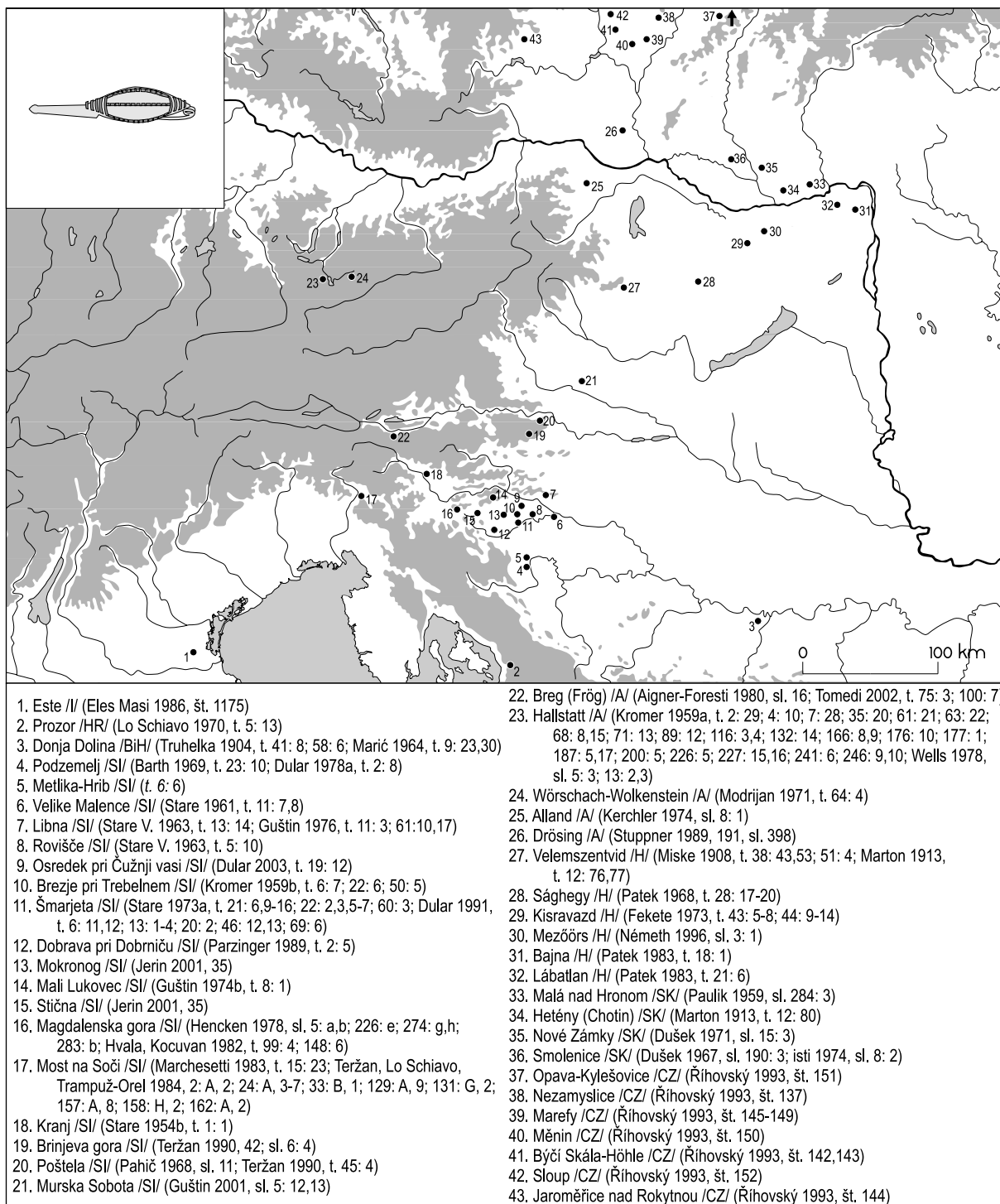

Sl. 33: Karta razprostranjenosti šmarjeških fibul (dopolnjeno po Teržan 1990, karta 16; Jerin 2001, karta 2: b).

Fig. 33: Distribution map of šmarjeta fibulae (supplemented from Teržan 1990, map 16; Jerin 2001, map 2: b).

sodi v skupino čolničastih fibul 1b po Jerinovi (ib., 22 ss), ki so lastne dolnjskemu kulturnemu krogu. Čolničaste fibule skupine 1b po Jerinovi se

namreč z izjemo tistih iz Kobarida (Gabrovec 1976b, t. 2: 7; 3: 8) in Mosta na Soči⁵⁴ pojavljajo le na najdiščih dolnjske skupine (sl. 32).

⁵⁴ Marchesetti 1893, t. 16: 3; Teržan, Lo Schiavo, Trampuž-Orel 1984, 13: A, 1; 48: B, 2; 74: I, 1; 88: E, 4; 129: A, 6; 130: A, 3; 131: B, 2; 135: E, 1; 157: A, 2; 161: A, 1; 181: B, 3; 183: B, 1; 184: A, 4,7.

Tudi druga čolničasta fibula iz gomile I na Hribu je bila odkrita v skeletnem grobu. V grobu 31 je bila najdena čolničasta fibula skupine 2b po Jerinovi (2001, 30 ss) ali "šmarješka" fibula (t. 6: 6). Gre za čolničasto fibulo, ki ima lok okrašen s tremi vzdolžnimi rebri, ki so drobno narezana. Eno rebro poteka po sredini loka, drugi dve pa sta pomaknjeni na rob loka. Tovrstne fibule so v okviru jugovzhodnoalpskega prostora razširjene predvsem na najdiščih dolenjskega kulturnega kroga, pogosto pa jih najdemo tudi na srednjepodonavskem območju ter na Moravskem (sl. 33).

Naslednja čolničasta fibula iz gomile na Hribu se od šmarješke fibule iz groba 31 (t. 6: 6) razlikuje po številu reber, ki krasijo njen lok. V skeletnem grobu 80 je bila namreč najdena mala čolničasta fibula z enim samim vzdolžnim rebrom na sredini loka (t. 12: 11). Tako oblikovane čolničaste fibule Jerinova uvršča v skupino čolničastih fibul 2d (ib., 32). Kratki vrezji, ki dajejo vtis reber tudi na robovih in lahko krasijo rob čolnička fibul z enim vzdolžnim rebrom (Stare 1955, t. 30: 7; Teržan 1990, sl. 7: 2), kažejo na to, da so se čolničaste fibule z enim vzdolžnim rebrom razvile prav iz šmarjeških; to je čolničastih fibul s tremi vzdolžnimi rebri. To potrjuje tudi razširjenost čolničastih fibul z enim vzdolžnim rebrom (sl. 34). Te se, čeprav v mnogo manjšem številu, pojavljajo na enakem prostoru kot šmarješke fibule (sl. 33).

Zadnja čolničasta fibula iz gomile I na Hribu pri Metliki je bila najdena sporadično. V kvadrantu III (*pril. 1*) je bil najden fragment velike čolničaste fibule, ki ima eno od ohranjenih prečnih polj okrašeno s cikcakastim ornamentom (t. 15: 1). Tovrstne fibule Jerinova (2001, 22) uvršča v skupino čolničastih fibul 1a. So najbolj razširjena oblika čolničastih fibul. Velikim čolničastim fibulam s cikcakastim ornamentom lahko sledimo na širšem južnoalpskem prostoru, najpogostejše pa so prav na prostoru dolenjske halštatske skupine ter prostoru kulture Golasecca v Lombardiji (sl. 35).

Čolničaste fibule z mrežastim ornamentom (sl. 32) so lastne dolenjski skupini. Drugače pa je s preostalimi čolničastimi fibulami, ki so bile odkrite v gomili I na Hribu v Metliki. Medtem ko razprostranjenost velikih čolničastih fibul s cikcakastim ornamentom kaže na povezave dolenjske skupine s severno Italijo (sl. 35), so manjše čolničaste fibule z vzdolžnimi rebri na loku (t. i. šmarješke in pa čolničaste fibule z enim vzdolžnim rebrom) po razprostranjenosti povezane z vzhodom (sl. 33 in 34).

Čolničaste fibule se kot eden glavnih elementov ženske noše pojavijo na dolenjskih in belokranj-

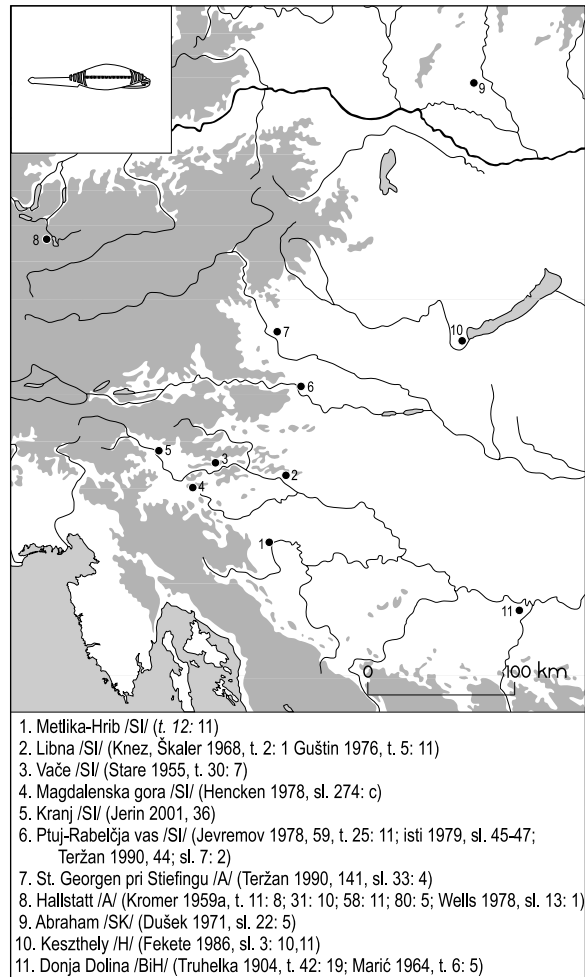

Sl. 34: Karta razprostranjenosti čolničastih fibul z vzdolžnim rebrom (dopolnjeno po Jerin 2001, karta 2: d).

Fig. 34: Distribution map of boat-shaped fibulae with a longitudinal rib (supplemented from Jerin 2001, map 2: d).

skih najdiščih v času stopnje Stična. Po Gabrovcu naj bi se v ženskih grobovih faze Stična 1 prve pojavile velike čolničaste fibule s cikcakastim ornamentom (Gabrovec 1987, 48, 19; sl. 3: 4). Velike čolničaste fibule s cikcakastim ornamentom ali skupine 1a po Jerinovi so najznačilnejši pridatek ženskih grobov iz časa horizonta Stična 1 tudi v Beli krajini (Dular 1973, 560). Skupaj z njimi se v Beli krajini pojavljajo tudi čolničaste fibule skupine 1b po Jerinovi (Barth 1969, t. 12: 2,3). Gre za čolničaste fibule z mrežastim ornamentom na prečnih poljih, ki so na belokranjskih najdiščih sicer redke (sl. 32), vendar enako zgodnje kot

Sl. 35: Karta razprostranjenosti velikih čolničastih fibul okrašenih s cikcakastim ornamentom (dopolnjeno po Jerin 2001, karta 1: a).

Fig. 35: Distribution map of large boat-shaped fibulae with zigzag decoration (supplemented from Jerin 2001, map 1: a).

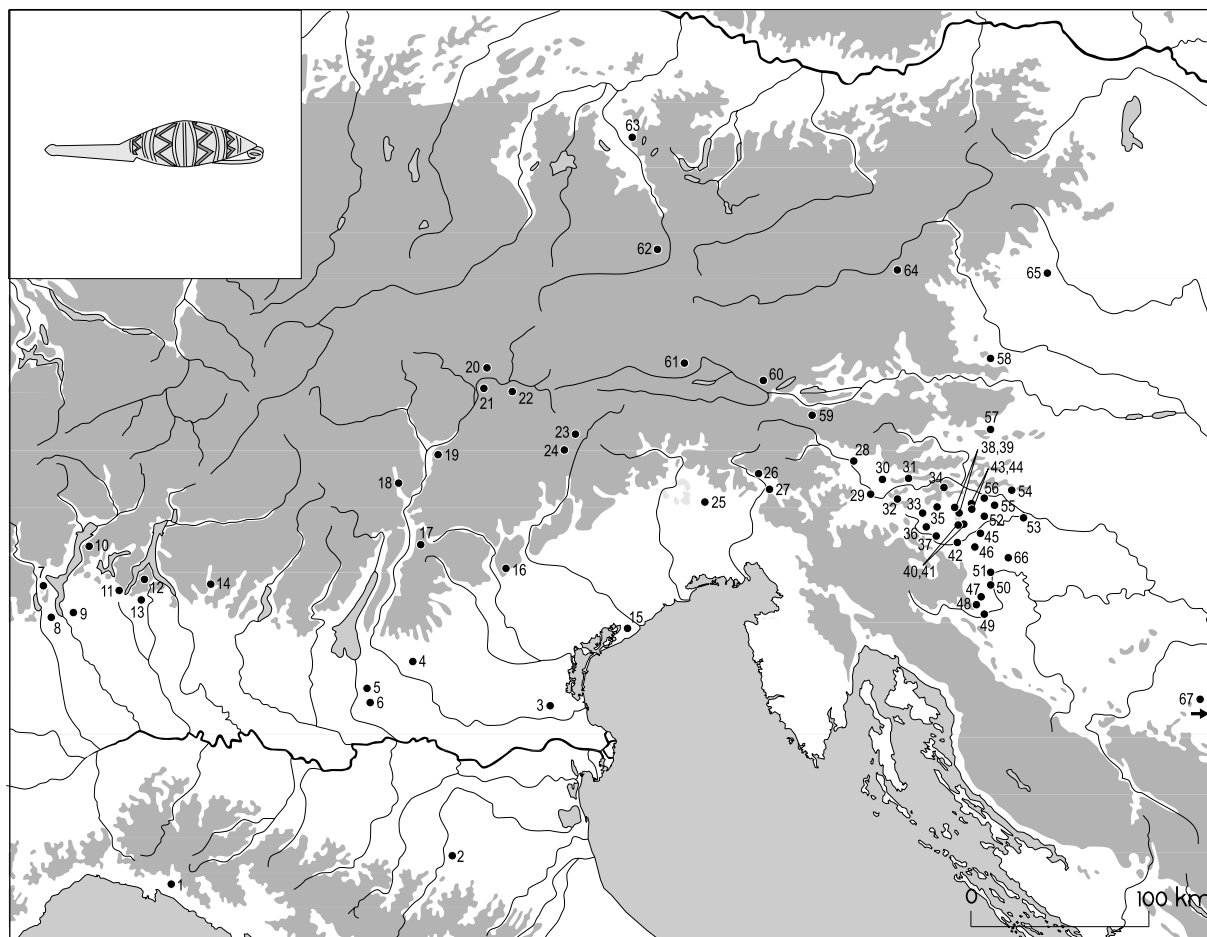

1. Chiavari /I/ (Eles Masi 1986, št. 1051)
2. Bologna /I/ (Kossack 1959, sl. 11: 23; Carancini 1969, sl. 1: 24)
3. Este /I/ (Eles Masi 1986, št. 979,986-988,991A,995,998,1000,1010,1035-1037, 1039,1041,1043, 1047,1049,1050,1055,1063,1065)
4. San Vito /I/ (Eles Masi 1986, št. 1046; Pettarin 1988, t. 6: 1)
5. Madonna di Via Secca /I/ (Eles Masi 1986, št. 978)
6. San Pietro /I/ (Eles Masi 1986, št. 1033,1044)
7. Ameno /I/ (Eles Masi 1986, št. 1019)
8. Castelletto Ticino /I/ (Eles Masi 1986, št. 999,1028)
9. Golasecca /I/ (Eles Masi 1986, št. 993,996,1017,1022)
10. Castelvtravaglia /I/ (Eles Masi 1986, št. 977A,985,994,1007-1009)
11. Breccia /I/ (Eles Masi 1986, št. 977,982-984,992,1004-1006,1014,1029-1031,1040,1057,1058)
12. Albate /I/ (Eles Masi 1986, št. 1020)
13. Biassono /I/ (Eles Masi 1986, št. 1023-1026)
14. Parre /I/ (Eles Masi 1986, št. 1012,1013)
15. Cortellazzo /I/ (Eles Masi 1986, št. 1059)
16. Bassano del Grappa /I/ (Eles Masi 1986, št. 1061)
17. Valsugana /I/ (Lunz 1974, t. 39: 1)
18. Castoggia /I/ (Eles Masi 1986, št. 1042)
19. Castelfelder /I/ (Eles Masi 1986, št. 990)
20. Rasun di Sotto (Niederrassen) /I/ (Lunz 1974, t. 56: 3; Eles Masi 1986, št. 991)
21. Mantana /I/ (Eles Masi 1986, št. 1016)
22. Sesto /I/ (Eles Masi 1986, št. 1015)
23. Andreane - Casan /I/ (Eles Masi 1986, št. 997,980,989,1002)
24. Caverzano-Masiera /I/ (Eles Masi 1986, št. 981,1001,1045,1054,1056; Nascimbene 1999, sl. 6: 47)
25. Udine /I/ (Pettarin 1988, t. 6: 2)
26. Kobarid /SI/ (Gabrovce 1976b, t. 2: 3,5,6,8; 3: 1-3,5,6)
27. Most na Soči /SI/ (Marchesetti 1893, t. 15: 18; 16: 1, 2; Teržan, Lo Schiavo, Trampuž-Orel 1984, 1: A, 2: 9; C, 1; 12: C, 1; 16: B; 19: F, 1; 22: F, 1; 23: E, 1; 26: B, 1; 27: A, 1; 31: A; 31: B, 1; 35: D, 1; 36: D, 1; 37: E, 1; 37: F, 1; 38: A, 1; 45: A, 2; 46: F; 47: B, 1; 48: B, 1; 48: G; 52: C, 1; 52: D, 1; 54: C, 2; 71: A, 7; 73: B, 3; 73: E, 3; 80: H, 1; 82: D, 5; 84: D, 2; 88: B, 2; 88: E, 5; 89: A, 1; 94: E, 1; 95: C, 1; 97: E, 1; 100: I; 103: A, 1; 108: 1, 1; 112: H, 3; 116: D, 1; 118: A, 6; 120: E, 3; 121: D, 4; 123: A, 2; 127: C, 1; 128: B, 1; 128: F, 1, 2; 129: A, 7, 8; 129: B, 5; 131: D, 2; 132: G; 132: E; 133: C, 1; 133: G, 3; 133: J, 1; 135: A, 6; 140: G; 143: E, 2; 147: E, 2; 148: F, 1; 150: A, 2; 155: F, 1; 158: B, 1; 168: D, 1; 171: B; 184: A, 5, 6; 190: A, 2; 195: A, 12; 197: C, 1; 199: A, 8; 222: C, 1; 222: D, 1)
28. Kranj /SI/ (Jerin 2001, 26)
29. Ljubljana /SI/ (Svoljšak 1997, t. 2: 1)
30. Brdo pri Lukovici /SI/ (Gabrovce 1965, t. 7: 6)
31. Vače /SI/ (Hochstetter 1883, sl. 3; Stare 1955, t. 29: 13,15)
32. Magdalenska gora /SI/ (Hvala, Kocuvan 1982, t. 69: 6; 148: 8; 167: 13)
33. Stična /SI/ (Jerin 2001, 27)
34. Mokronog /SI/ (Müller 1900, t. 21: 1; Hoernes 1915, sl. 4: 19; Dular 2003, t. 6: 7)
35. Hom pri Sajenicah /SI/ (Dular 2003, t. 5: 4)
36. Dobrava pri Dobriču /SI/ (Stare 1973b, t. 6: 12; Parzinger 1989, t. 5: 2; 8: 15; 36: 6; 39: 4)
37. Novo mesto /SI/ (Knez 1986, t. 54: 1; Kriz 2000, t. 2: 4; 32: 2)
38. Laze nad Rojami pri Trebelnem /SI/ (Dular 2003, t. 27: 6,9)
39. Brezje pri Trebelnem /SI/ (Kromer 1959b, t. 6: 14; 15: 3; 16: 2; 27: 2; 32: 1)
40. Ostrvec pri Rihpovcu /SI/ (Dular 2003, t. 31: 8)
41. Hočevarjev vinograd v Čužnji vasi /SI/ (Dular 2003, t. 16: 10)
42. Koštanjevica /SI/ (Jerin 2001, 26)
43. Lopanec pri Kaplji vasi /SI/ (Dular 2003, t. 84: 1)
44. Šmarjeta /SI/ (Treasures 1934, t. 25: 154; Stare 1973a, t. 20: 16-20,22; 21: 1-5; 46: 13; 53: 11; 60: 2, 10; Dular 1991, t. 1: 1; 2: 1; 6: 5; 8: 5; 12: 6; 46: 13; 50: 11; 55: 6; 63: 4; 69: 1-3)
45. Gomila pri Gabrju /SI/ (Dular 2003, t. 4: 6)
46. Šentjernej /SI/ (Jerin 2001, 27)
47. Loka pri Črnomlju /SI/ (Dular 1984, t. 8: 1; 13: 1)
48. Veliki Nerajec /SI/ (Spitzer 1975, t. 5: 3; 16: 4; 17: 4; 19: 15)
49. Vinica /SI/ (Dular 1975, t. 7: 6)
50. Podzemelj /SI/ (Barth 1969, t. 1: 12; 3: 2; 4: 3; 12: 2; 15: 7; 16: 3; 21: 4; 23: 6; 25: 7; 29: 8,10; 31: 2; 36: 1; Dular 1975, t. 9: 3; isti 1978a, t. 1: 12,13; 2: 1,4-7)
51. Metlika-Hrib /SI/ (t. 15: 1)
52. Bukovje pri Brezovem /SI/ (Dular 2003, t. 62: 3)
53. Velike Malence /SI/ (Stare 1961, t. 11: 1)
54. Libna /SI/ (Guštin 1976, t. 13: 10; 22: 1; 67: 7; 68: 14)
55. Rovišče /SI/ (Stare V. 1963, t. 4: 1-8; Dular 2003, t. 74: 3,4)
56. Dunaj pri Krškem /SI/ (Jerin 2001, 26)
57. Loče pri Poljčanah /SI/ (Pahič 1984, sl. 18: 11382,11383; Teržan 1990, t. 73: 4,5)
58. Klein Glein /I/ (Kossack 1959, sl. 10: 7)
59. Breg (Frög) /I/ (Tomedi 1996, sl. 1: 20; isti 2002, t. 75: 4; 114: 5)
60. Beljak /I/ (Dolenz 1958, sl. 8: 1)
61. Pötschling /I/ (Dolenz 1955, sl. 3)
62. Bischofshofen-Pestfriedhof /I/ (Lippert, Tomedi 1986, sl. 7: 3,5)
63. Uttendorf /I/ (Moosleitner 1992, sl. 20)
64. Zeltweg-Farrach /I/ (Modrijan 1962, sl. 22)
65. Magyar-Keresztes /I/ (Vaskeresztes) (Aberg 1931, sl. 74)
66. Budinjak /I/ (Škoberne 1999, t. 6: 1)
67. 'Constanta' /RO/ (Bader 1983, št. 347)

čolničaste fibule skupine 1a po Jerinovi (2001, 62). Prav tako so na belokranjskih najdiščih redke čolničaste fibule z vzdolžnimi rebri: t. i. šmarješke in pa čolničaste fibule z enim vzdolžnim rebrom (*sl.* 33 in 34). Na dolenskih najdiščih se čolničaste fibule z vzdolžnimi rebri pojavijo na koncu 7. stol. pr. Kr. oz. v času horizonta Stična 2, pogoste pa so tudi še v naslednjem kačastem horizontu (Jerin 2001, 82). Na Dolenjskem so čolničaste fibule z vzdolžnimi rebri torej nekoliko mlajše od velikih čolničastih fibul s cikcakastim ornamentom. Drugače naj bi bilo v Beli krajini. Parzinger namreč meni, da so na belokranjskih najdiščih velike čolničaste fibule s cikcakastim ornamentom in pa šmarješke fibule istočasne (Parzinger 1988, t. 54: 17,23). Šmarješke fibule iz belokranjskih najdišč tako skupaj z veliko čolničasto fibulo s cikcakastim ornamentom postavlja v stopnjo II A (= Podzemelj, horizont 3), ki jo datira še v sredino 7. stol. pr. Kr. (*ib.*, 43 ss).

Tortaste fibule

V skeletnem grobu 31 so bile najdene štiri tortaste fibule (*t.* 6: 7-10), ki so že bile deležne natančne obravnave, saj jih je v svoje delo o tortastih fibulah v Sloveniji vključila M. Ogrin (1998). Med njimi je ločila dve varianti.

Tri nekoliko manjše fibule, od katerih imata dve na zgornji ploskvi noge vrezan cikcakast okras (*t.* 6: 8,9), ena pa je neokrašena (*t.* 6: 10), prištevata Ogrinova k tortastim fibulam vrste Va (*ib.*, 111, *sl.* 13: a). Zanje je značilno, da imajo lečast presek na sredini loka, medtem ko je zaključek noge, ki ima C-presek, dvignjen in razčlenjen s kroglastim (*t.* 6: 8) ali bikoničnim gumbom (*t.* 6: 9,10). Najbolj razširjene so na prostoru dolenske skupine, posamezne primerke pa najdemo tudi v Posočju ter na Notranjskem, v severni Italiji in na vzhodni jadranski obali (*sl.* 36).

Četrta tortasta fibula iz groba 31 je nekoliko večja. Od ostalih treh tortastih fibul iz tega groba se razlikuje tako po oblikovanosti loka, katerega zgornji del krasita dve prečni rebri, kot po zaključku noge, ornamentirane s cikcakastimi vrezi (*t.* 6: 7). Zaključek noge je dvignjen in razčlenjen v štiri gube, ki so z izjemo kroglasto oblikovanega zadnjega gumba, ovalne oblike. Na osnovi dvignjenega in razčlenjenega zaključka noge ter prečnih reber na loku je Ogrinova to fibulo uvrstila med tortaste fibule IIc vrste (*ib.*, 108 s; *sl.* 10: c; 26: II). V to skupino je uvrstila še posamezne primerke podobno oblikovanih tortastih fibul iz Vinice (Treasures 1934, t. 11: 104; 17: 89), Prozo-

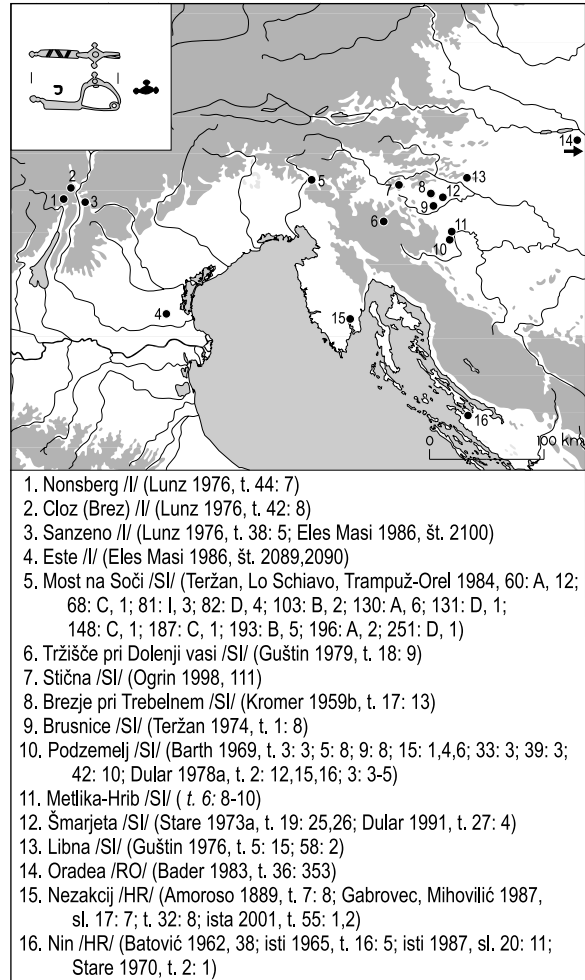

Sl. 36: Karta razprostranjenosti tortastih fibul Va (po Ogrin 1998, *sl.* 32).

Fig. 36: Distribution map of three-knobbed fibulae (from Ogrin 1998, *fig.* 32).

ra (Ljubić 1889, t. 20: 97; Lo Schiavo 1970, t. 6: 1) in Grottazzoline (Annibaldi 1960, *sl.* 5: 6; 7: 28; 22; 23: 29; 27: 5; 29: 6).

Vendar se velika tortasta fibula iz groba 31 razlikuje od preostalih fibul vrste IIc po Ogrinovi (1998, 108 s; *sl.* 10: c; 26: II), kajti tretji ovalno oblikovan gumb na zaključku noge metliške fibule nosi obrazno masko (*sl.* 37). Obrazna maska na dvignjenem zaključku noge je značilnost, sicer povsem drugače oblikovanih, treh tortastih fibul iz Vinice (Ložar 1934, t. 6: 3,5; *sl.* 9; Gabrovec 1966, t. 14: 1,2), ki jih Ogrinova opredeljuje kot tortaste fibule vrste VIII (1998, 113, *sl.* 16).

Pojav rtastih fibul na prostoru dolenskega kulturnega kroga postavlja Gabrovec (1987, 49) že v horizonta Stična 1. Pojav dvo- in tortastih fibul na Dolenjskem razume kot rezultat močnih italjskih vplivov, glede na njihovo razširjenost pa jih povezuje s srednjeitalijskim, zlasti s picen-

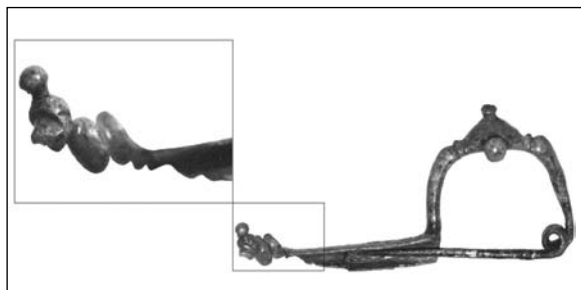

Sl. 37: Grob 31 - detalj trortaste fibule z obrazno masko na gumbastem zaključku noge (foto: L. Gregorčič, hrani Belokranjski muzej, Metlika)

Fig. 37: Grave 31 - detail of a three-knobbed fibula with a facial mask on the button-shaped terminal of the foot (photo: L. Gregorčič, Museum of White Carniola, Metlika).

skim prostorom (ib.; isti 1965, 34 s, sl. 2). O pojavu trortastih fibul na belokranjskih najdiščih že v času horizonta Stična 1 govori tudi Parzinger, ki ima za razliko od Gabrovca trortaste fibule za nekoliko mlajše od dvortastih. Kljub temu prve trortaste fibule iz Podzemlja (horizont IV) postavlja v 2. pol. 7. stol. pr. Kr. ali svojo stopnjo II B (Parzinger 1989, 43 ss, t. 55: 26).⁵⁵ Podrobna analiza trortastih fibul v Sloveniji pa je pokazala, da se prve trortaste fibule pojavijo na območju svetolucijskega, estenskega, notranjskega ter dolenskega kroga, in to šele v času dolenskega horizonta Stična 2 (Ogrin 1998, 127). V tem času se v Beli krajini pojavljajo predvsem trortaste fibule vrste Va (ib., 109 ss, sl. 37), med katere uvrščamo tudi tri metliške primerke (t. 6: 8-10). Nekoliko mlajše naj bi bile trortaste fibule vrste IIc (t. 6: 7), ki jih Ogrinova na podlagi oblikovne sorodnosti s fibulami vrste IIa iz svetolucijskega prostora postavlja v naslednji, to je kačasti horizont (ib., 119, sl. 37). Vendar pa se zdi ta datacija nekoliko vprašljiva. Lollinijeva namreč postavlja primerke trortastih iz Grottazzoline, ki jih Ogrinova uvršča med trortaste fibule vrste IIc, v stopnjo Picenum IV a (Lollini 1976, 133 ss; t. 9: 1,2), ki jo Gabrovec povezuje z dolenskim horizontom Stična 2 (Gabrovec 1987, 77). Na sočasnost trortastih fibul vrste Va (t. 6: 8-10) in IIc (t. 6: 7) pa kaže tudi grob 31 iz gomile na Hribu.

Fibula s polsvitki na loku in dolgo nogo

Zadnja fibula iz gomile I na Hribu pri Metliki je bila najdena v skeletnem grobu št. 18 (t. 3: 11). Gre za fragmentarno ohranjeno majhno enozankasto fibulo s polsvitki na loku in dolgo nogo, ki jo lahko najbolje primerjamo s fibulo iz ene od

šmarjeških gomil (Dular, 1991, t. 27: 3).

Metliški in šmarješki fibuli sorodne so narebrenne fibule z dolgo nogo. Razširjene so predvsem na najdiščih dolenske skupine, na Štajerskem in v srednjem Podonavju (Teržan 1974, 41; op. 39; sl. 6; ista 1987, 21; sl. 11) ter se vključujejo v t. i. "rebrasti stil" ženske noše 6. stol. pr. Kr. (ista 1974, 41; op. 37). Po narebrenosti loka razlikuje Teržanova med fibulami z drobno narebrenim lokom ter nekoliko večjimi fibulami, pri katerih so rebra na loku širša (ib., 41). Obe varianti sta po Teržanovi sočasni in datirata v čas kačastega horizonta (ib., 41, op. 40; Gabrovec 1987, 58, sl. 4: 11). Vendar pa narebreni fibuli z dolgo nogo iz groba 3/VII iz Brusnic, v katerem je bil najden tudi narebren torkves (Teržan 1974, t. 4: 2-4), kažeta na to, da so lahko narebrenne fibule celo nekoliko starejše. V ta grob sta bila namreč pridana še dva lonca na nogi, okrašena z navpično razporejenimi plastičnimi rebri ter bradavicami (ib., t. 4: 1,5), ki grob postavljata v časovni okvir horizonta Stična 2 (ib., 38; Dular 1982, 42 s; t. 11: 110).

Obročasti nakit

Med obročasti nakit, ki je bil v gomili I na Hribu odkrit tako v žganih kot tudi v skeletnih grobovih, prištevam zapestnice, nanožnice in ovratnico. Najštevilčnejše je bil v gomili zastopan narebren obročasti nakit, ki so ga na Dolenskem in v Beli krajini nosili že v času horizonta Stična 2, predvsem pa v kačastem horizontu (Gabrovec 1987, 50 ss, sl. 4: 13; t. 7: 12,13).

Zapestnice

Pogost pridatek, tako v žganih kot tudi skeletnih grobovih iz gomile na Hribu, so zapestnice. Zapestnice oz. njih deli prevladujejo tudi med predmeti, ki so bili poleg številnih fragmentov keramike v gomili najdeni sporadično. Iz gomile I na Hribu v Metliki tako poznamo raznovrstne bronaste in par železnih zapestnic.

Sklenjene bronaste zapestnice,
okrašene s snopi vrezov

Par zelo majhnih masivnih bronastih zapestnic okroglega preseka, okrašenih s snopi vzporednih vrezov (t. 1: 7,8), je bil najden v žganem grobu 5.

⁵⁵ Za (ne)upravičenost ločevanja med stopnjo II A in II B po Parzingerju (1988, 43 ss) glej Teržan 1992, 69.

Podobno okrašene sklenjene bronaste zapestnice (bolj ali manj) okroglega preseka se na najdiščih ljubljanske žarnogrobiščne kulture pojavijo že v stopnji Ljubljana I. Tako jih lahko najdemo v grobovih skupaj s fibulo očalarko in dvojnokrižno pasno spono, kot npr. v dvojnem grobu 2 iz Bršljina v Novem mestu (Knez 1967, t. 1: 3,5,6), ali pa skupaj s tordiranimi ovraticami (Gabrovec 1973, t. 11). Slednje ima tudi grob 308 iz Ljubljane (Puš 1982, t. 20), v katerega je bila pridana tudi metliškima podobno okrašena spiralna bronasta zapestnica (Puš 1982, t. 20: 5).

Bronasta zapestnica s spiralno zavrtimi konci

V žganem grobu 35 je bila najdena zelo majhna nesklenjena bronasta zapestnica. Izdelana je iz masivnejše žice, ki je bila na koncih s kovanjem sploščena in spiralno uvita (t. 8: 5). Majhno zapestnico lahko primerjamo z bronastim obročem s spiralno zavrtimi konci iz Vač, ki ga Stare interpretira kot uhan (1955, 38, t. 59: 2). Od metliške zapestnice nekoliko večji obroč s spiralno zavrtimi konci je bil, skupaj z dvortasto in čolničasto fibulo, najden tudi v skeletnem grobu 1/77 iz Brezja pri Trebelnem (Kromer 1959b, t. 16: 5).

Obroči s spiralno zavrtimi konci so značilni predvsem za japonsko območje. Tu so tako oblikovane obroče nosili kot zapestnice ali pa kot nanožnice; vendar nikoli posamič (Drechsler-Bižič 1961, 75, t. 1; 11). Zapestnice/nanožnice s spiralno zavrtimi konci, ki imajo okrogel, včasih tudi kvadraten presek, se pri Japodih pojavljajo predvsem v grobovih Ha B2 stopnje skupaj z ločnimi enozankastimi fibulami (ista 1961, 99: gr. 26; 100: gr. 29, t. 20) in velikimi očalastimi fibulami z osmico (ib., 99: gr. 22, t. 16: 2).

Masivne bronaste zapestnice s presegajočima koncema in vrezanim ornamentom

V skeletnem grobu 80 je bil najden par razmeroma masivnih bronastih zapestnic s presegajočima koncema, ki so ob robovih ornamentirani s paralelnimi vrezi (t. 12: 9,10).

Podobne zapestnice poznamo iz libenskih (Guštin 1976, t. 11: 8; 18: 5-8; 19: 3-6; 31: 12; 32: 6,7; 52: 6-8; 61: 14,15; 63: 7; 70: 4-9,12; 71: 12-14,17,18,20; 78: 10), novomeških (Križ 1993, t. 37: 2; isti 1997,

t. 4: 2,3; 12: 4,5) in brusniških gomil (Teržan 1974, t. 12: 4,5,13,14). Pojavljajo se v grobovih skupaj s čolničastimi ter dvo- in trortastimi fibulami (Guštin 1974, t. 11; Križ 1997, t. 12) ter tordiranimi nanožnicami (Teržan 1974, t. 12: 1-12), kar jih postavlja v časovni okvir stopnje Stična.⁵⁶

Iz tega časa so zelo verjetno tudi masivne bronaste zapestnice s presegajočima koncema brez znanih gobnih celot iz Podzemlja (Dular 1978a, t. 10: 21,25,27; 11: 7,11,20), med katerimi (ib., t. 11: 11) najdemo tudi najboljše primerjave paru zapestnic iz skeletnega groba 80 (t. 12: 9,10).

Narebrene zapestnice s presegajočima koncema

V skeletnem grobu 18 sta bila odkrita dva para bronastih narebrenih zapestnic z močno presegajočima koncema. Poleg treh dobro ohranjenih zapestnic (t. 3: 5-7) je presegajoče konce zelo verjetno imela tudi četrta zapestnica, ki se ni ohranila v celoti (t. 3: 8). Par zapestnic s presegajočima koncema je bil verjetno pridan tudi v grob 26 (t. 5: 5,6). V tem skeletnem grobu se je v celoti ohranila le ena zapestnica, katere konci segajo nekoliko drug čez drugega (t. 5: 5).

Narebrene zapestnice s presegajočima koncema so, z izjemo redkih primerov iz šmihelskih grobišč na Notranjskem (Guštin 1987, t. 3: 18,19; 22: 1-8, 16,18,27; 66: 28) in Donje Doline (Truhelka 1904, t. 48: 8; 56: 10), razširjene pretežno na najdiščih dolenske skupine (sl. 38). Čeprav se pojavijo že v ženskih grobovih iz časa stopnje Stična, kot npr. v Brezju, kjer se pojavljajo skupaj s trortastimi (Kromer 1959b, t. 17: 11-16) in šmarješkimi fibulami (ib., t. 22: 1-8), so razširjene predvsem v času stopnje kačastih fibul, kot jih datira S. Gabrovec (1987, 59; sl. 4: 13).

Sklenjene narebrene zapestnice

Poleg tistih s presegajočimi so na grobiščih dolenskega kulturnega kroga razširjene tudi druge oblike narebrenih zapestnic.⁵⁷ Gre za sklenjene in narebrene zapestnice z bolj ali manj dotikajočimi se konci. Majhni sklenjeni zapestnici sta bili na Hribu najdeni v skeletnem grobu 18 (t. 3: 9,10). Sklenjena je bila verjetno tudi narebrena zapestnica, ki je bila v gomili najdena sporadično (t. 15: 4). Sporadično je bilo najdenih še več frag-

⁵⁶ Za datacijo tordiranih nanožnic glej Teržan 1974, 40 s.

⁵⁷ Za karto razprostranjenosti narebrenih zapestnic na Dolenskem glej Parzinger 1988, t. 148: 2/4.

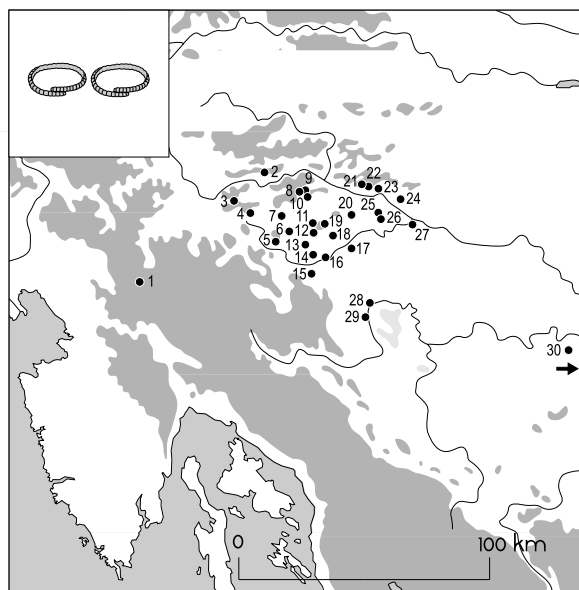

1. Šmihel /SI/ (Guštin 1979, t. 3: 18,19; 22: 1-8,16,18,27; 66: 28)
2. Vače /SI/ (Stare 1955, t. 71: 15,16; 72: 13,14)
3. Magdalenska gora /SI/ (Treasures 1934, t. 10: 46; Hencken 1978, sl. 4: a; 6: a; 32: b; 37: n; 38: a; 62: b; 68; 121: a; 170: b; 208: b; 227: c; 234: d; 262: f,g; 283: a; 301: d; 313: b,c; 315: d; 321; 327: b; 330: c; 333: a; 352: l,m; 357: e,f)
4. Stična /SI/ (Gabrovec 1987, t. 7: 12, 13; Teržan 1995, sl. 34: 26, 27)
5. Dobrnjč /SI/ (Parzinger 1989, t. 18: 17,18; 19: 9,10; 34: 8)
6. Hom pri Sajenjah /SI/ (Dular 2003, t. 5: 3)
7. Martinov britof nad Zagorico pri Čatežu /SI/ (Dular 2003, t. 38: 11; 39: 13)
8. Berinjek nad Dolami pri Litiji /SI/ (Dular 2003, t. 89: 10)
9. Dole pri Litiji /SI/ (Dular 2003, t. 92: 1,3)
10. Kavčev hrib pri Suhadolah /SI/ (Dular 2003, t. 91: 1)
11. Brezje pri Trebelnem /SI/ (Kromer 1959b, t. 3: 8; 5: 1; 17: 4,11; 19: 11; 22: 4,10; 25: 12; 31: 2; 35: 2; 39: 2; 47: 2; 48: 1; 52: 11)
12. Roje pri Trebelnem /SI/ (Dular 2003, t. 28: 1,2,7)
13. Zadnja hosta pri Podturnu /SI/ (Dular 2003, t. 22: 14)
14. Valična vas /SI/ (Teržan 1973, t. 7: 2,3,5,8,10)
15. Dolenjske Toplice /SI/ (Teržan 1976, t. 28: 11,12; 65: 3,4)
16. Novo mesto /SI/ (Knez 1986, t. 5: 9; 37: 14; 38: 20; 39: 3; 42: 10; 54: 4,6; Križ 1993, t. 26: 8,9; 28: 3; 32: 1,2; isti 1997, t. 29: 3; 35: 3,4)
17. Brusnice /SI/ (Teržan 1974, t. 1: 12; 11: 6,7)
18. Volčje njive /SI/ (Gabrovec 1956, t. 5: 2; 9: 1,2)
19. Osredok pri Čušnji vasi /SI/ (Dular 2003, t. 18: 9,10; 19: 8,9)
20. Šmarjeta /SI/ (Stare 1973a, t. 25: 3,6,9,12,21,22; 26: 8-10,13,14,16; 27: 28,29; 30: 2,4,5,15; 31: 4,5; Dular 1991, t. 4: 8,19,20; 17: 6; 18: 2,3; 28: 1,2,4,5,8,9,11,18,19; 34: 4; 36: 1,2; 42: 7-9; 64: 20; 71: 16-18)
21. Javor /SI/ (Guštin, Knific 1973, t. 3: 4)
22. Boštanj /SI/ (Guštin 1974, t. 4: 9; 6: 2,3; 7: 4; 10: 9-18; 13: 14,15)
23. Dele pri Kladju nad Blanco /SI/ (Dular 2003, t. 51: 5,7,8)
24. Libna /SI/ (Guštin 1976, t. 4: 2,3; 5: 1; 23: 5,6,16,17; 32: 4; 35: 15; 40: 10; 42: 15; 44: 6; 61: 21; 70: 10; 71: 25)
25. Lopanec pri Kaplji vasi /SI/ (Dular 2003, t. 84: 3,4)
26. Rovišče /SI/ (Stare V. 1963, t. 7: 2; 8: 11,12,15,18; Dular 2003, t. 70: 7,8; 73: 4,5)
27. Velike Malence /SI/ (Stare 1961, t. 15: 3,5)
28. Metlika-Hrib /SI/ (t. 3: 5-10; 5: 5,6)
29. Podzemelj /SI/ (Barth 1969, t. 4: 6; 23: 5; 24: 3; Dular 1978a, t. 8: 4-30; 12: 1-6)
30. Donja Dolina /BiH/ (Truhelka 1904, t. 48: 8; 56: 10)

mentov narebrenih zapestnic (*t. 15: 3,5*), morda celo ovratnic in nanožnic (*t. 15: 2,6*), ki pa so lahko tudi ostanki narebrenih zapestnic s presegačočima koncema. Med slednje bi lahko sodil tudi fragment zapestnice iz groba 31 (*t. 6: 15*).

Sklenjene narebrenne zapestnice se tako kot tiste s presegačočima koncema pojavijo že v grobovih stopnje Stična⁵⁸ in se razširijo predvsem v času stopnje kačastih fibul, za katero je značilna moda t. i. rebrastega stila (Teržan 1974, 41; op. 37).

Izven dolenjskega kulturnega kroga se sklenjene narebrenne zapestnice v enakem časovnem okviru poredkoma pojavljajo tudi na najdiščih gorenjske, notranjske, svetolucijske in pa štajerske skupine: Ljubljana (Puš 1982, t. 51: 3); Čepna pri Knežaku (Guštin 1979, t. 3: 20); Most na Soči (Teržan, Lo Schiavo, Trampuž-Orel 1984, t. 79: 8); Poštelca (Teržan 1990, t. 61: 4-9) in Puščava pri Slovenj Gradcu (ib., t. 83: 7).

Dolenjskim podobne sklenjene in/ali narebrenne zapestnice s dotikajočimi konci poznamo še iz Hallstatta,⁵⁹ Klein Gleina (Dobiat, 1980, t. 60: 1 b,d), Krnskega gradu (Müller-Karpe 1951, sl. 1: 12,16) in Gračnice pri Beljaku (Dolenz 1952, sl. 7: 5) na avstrijskem Koroškem ter Soprona (Jerem 1981, t. 1: 22), Kiszavazda (Fekete 1973, sl. 6: 55) in Pomaza pri Budimpešti (Kemenczei 1977, sl. 3: 8) v srednjem Podonavju.

Železne zapestnice

Sporadični najdbi iz gomile I na Hribu sta dva železna obroča, ki sta bila najdena v neposredni bližini žganega groba 40 (*pril. 1*). Najverjetneje gre za par močno korodiranih železnih zapestnic okroglega preseka (*t. 14: 4,5*). Podobne zapestnice se na ljubljanski nekropoli v ženskih grobovih pojavijo skupaj z železnimi ovratnicami in železnimi dvozankastimi (npr. grob 175; Puš 1971, t. 29) in vaškimi fibulami (npr. grob 223; Puš 1971, t. 43). Pojav železnih zapestnic v okviru ljubljanske žarnogrobiščne skupine je tako vezan na t. i. železni horizont v času stopnje Ljubljana II (Gabrovec 1973, 343, sl. 4; Teržan 1987, 8 ss; ista 1990, 63).

SI. 38: Karta razprostranjenosti narebrenih zapestnic s presegačočima koncema.

Fig. 38: Distribution map of ribbed bracelets with overlapping ends.

⁵⁸ Npr. skupaj s trortasto in kačasto fibulo s pestiči in v grobu 26 iz knežje gomile na Kapiteljski njivi (Križ 1993, t. 25: 2-10).

⁵⁹ Kromer 1959a, t. 8: 2,8; 9: 26; 13: 7,8; 27: 8; 28: 9,13,14; 30: 5; 35: 16; 41: 3; 45: 6,9; 66: 9; 70: 3; 71: 2; 73: 8,9; 88: 8; 90: 2; 116: 5; 141: 11; 143: 6,8; 149: 12; 158: 9; 169: 1,3; 170: 15; 173: 14,18,19; 176: 12; 177: 12; 181: 15; 182: 13; 188: 4; 192: 3; 215: 1; 229: 14; 234: 3; 236: 4; 241: 13; 244: 14; 248: 3; 252: 5.

Nanožnice

V skeletnem grobu 26 so bile najdene kar štiri bronaste narebrenne nanožnice, ki tvorijo dva para. Prvi par predstavljata nesklenjeni nanožnici (t. 5: 3,4), drugi masivnejši dve pa sta sklenjeni. Slednji nosita na vsakem petem rebbru vrezan mrežast ornament (t. 5: 1,2). Podoben ornament nosi na vsakem devetem rebbru nanožnica z nekoliko presegačima koncema iz Vač (Stare 1955, t. 72: 3). Par nanožnic z Magdalenske gore je prav tako dodatno okrašen z vrezanim ornamentom. Nanožnici namreč nosita na vsakem 4, 5 in 6 rebbru ornament horizontalno vrezanih linij (Hencken 1978, sl. 359: cc, dd). Še nekoliko drugačen ornament pa nosita para nanožnic z Magdalenske gore in Rovišča, ki imajo z vzdolžnimi vrezi ornamentirano vsako 6., 7., 8. oz. 4., 5. in 6. rebro (Hencken 1978, sl. 56; Stare 1961, t. 6: 17,18). Mnogo pogostejše pa so nanožnice, katerih konci se skoraj dotikajo ali pa celo segajo nekoliko drug čez drugega, ki nosijo vrezan mrežast ornament le na zadnjem rebbru. Tako oblikovane nanožnice poznamo iz Brezja (Kromer 1959b, t. 35: 3), Čadraž (Dular 2003, t. 11: 7), Libne (isti 1976, t. 26: 6,7; 69: 16), Novega mesta (Križ 1993, t. 26: 5,6), Roj pri Trebelnem (Dular 2003, t. 29: 10,11), Rovišča (Stare V. 1963, t. 7: 10; 8: 10; Dular 2003, t. 66: 2,3; 72: 2,3,6,7) in Šmarjete (Stare 1973a, t. 25: 2,4,7,10,13; Dular 1991, t. 17: 11; 27: 13-16; 36: 15).

Ne oziraje se na morebitni dodatni vrezani ornament se torej masivne narebrenne bronaste nanožnice na dolenskih najdiščih pojavljajo v različnih izvedbah. Žene so pogosto skupaj z narebrenimi zapestnicami že od časa stopnje Stična⁶⁰ naprej nosile tako sklenjene (npr. Knez 1993, t. 21: 9) kot tudi narebrenne nanožnice z dotikajočimi (npr. Stare 1961, t. 7: 1,3) ali celo nekoliko presegačima koncema (npr. Kromer 1959b, t. 1: 4).

Glede na to, da poznamo dolenskim primerljiva primerka nanožnic le še iz Hallstatta (Kromer 1959a, t. 53: 2; 210: 4), je očitno, da so masivne narebrenne nanožnice pravzaprav ena od značilnosti dolenske halštatske noše (sl. 39).⁶¹

Nošnja od dolenskih nekoliko drugačnih, masivnih narebrenih nanožnic je bila razširjena tudi v Dürrenbergu pri Halleinu na Salzburškem. Tu so bile v ženskih grobovih srednjeevropske stopnje Ha D in Lt A odkrite številne sklenjene nanožnice, ki pa imajo v primerjavi z dolenskimi drobnejša in mogoče manj izrazita rebra (Penninger 1972, t.

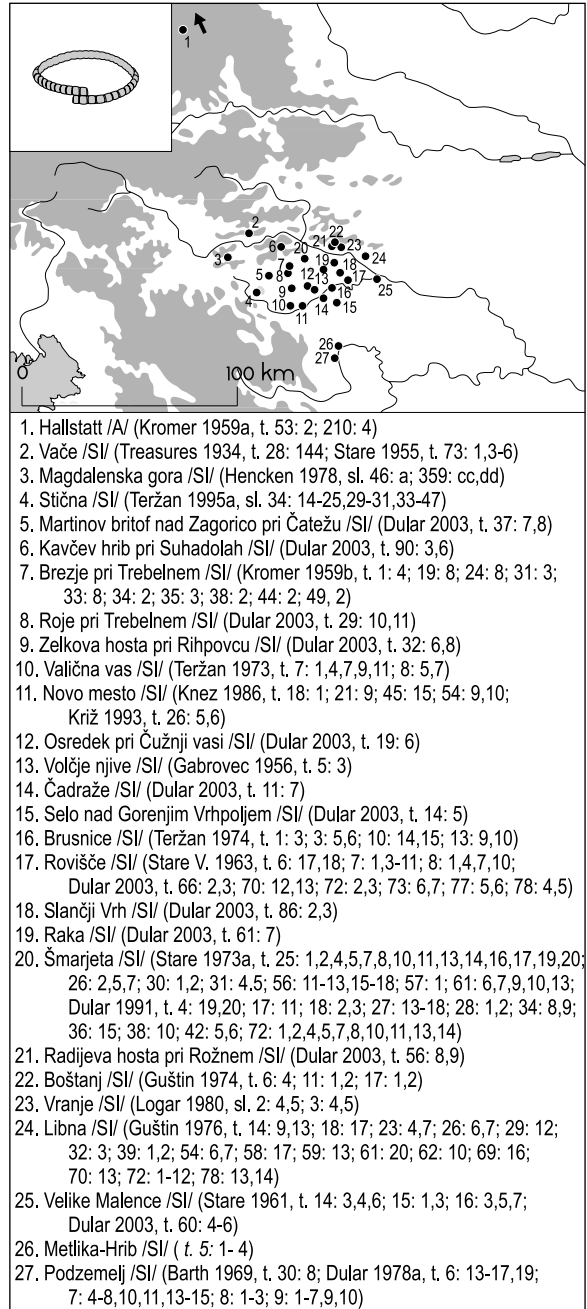

1. Hallstatt /A/ (Kromer 1959a, t. 53: 2; 210: 4)
2. Vače /SI/ (Treasures 1934, t. 28: 144; Stare 1955, t. 73: 1,3-6)
3. Magdalenska gora /SI/ (Hencken 1978, sl. 46: a; 359: cc,dd)
4. Stična /SI/ (Teržan 1995a, sl. 34: 14-25,29-31,33-47)
5. Martinov britof nad Zagorico pri Čatežu /SI/ (Dular 2003, t. 37: 7,8)
6. Kavčev hrib pri Suhadolah /SI/ (Dular 2003, t. 90: 3,6)
7. Brezje pri Trebelnem /SI/ (Kromer 1959b, t. 1: 4; 19: 8; 24: 8; 31: 3; 33: 8; 34: 2; 35: 3; 38: 2; 44: 2; 49: 2)
8. Roje pri Trebelnem /SI/ (Dular 2003, t. 29: 10,11)
9. Zelkova hosta pri Rihpovcu /SI/ (Dular 2003, t. 32: 6,8)
10. Valična vas /SI/ (Teržan 1973, t. 7: 1,4,7,9,11; 8: 5,7)
11. Novo mesto /SI/ (Knez 1986, t. 18: 1; 21: 9; 45: 15; 54: 9,10; Križ 1993, t. 26: 5,6)
12. Osredok pri Čužnji vasi /SI/ (Dular 2003, t. 19: 6)
13. Volčje njive /SI/ (Gabrovec 1956, t. 5: 3)
14. Čadraže /SI/ (Dular 2003, t. 11: 7)
15. Selo nad Gorenjim Vrhpoljem /SI/ (Dular 2003, t. 14: 5)
16. Brusnice /SI/ (Teržan 1974, t. 1: 3; 3: 5,6; 10: 14,15; 13: 9,10)
17. Rovišče /SI/ (Stare V. 1963, t. 6: 17,18; 7: 1,3-11; 8: 1,4,7,10; Dular 2003, t. 66: 2,3; 70: 12,13; 72: 2,3; 73: 6,7; 77: 5,6; 78: 4,5)
18. Stančji Vrh /SI/ (Dular 2003, t. 86: 2,3)
19. Raka /SI/ (Dular 2003, t. 61: 7)
20. Šmarjeta /SI/ (Stare 1973a, t. 25: 1,2,4,5,7,8,10,11,13,14,16,17,19,20; 26: 2,5,7; 30: 1,2; 31: 4,5; 56: 11-13,15-18; 57: 1; 61: 6,7,9,10,13; Dular 1991, t. 4: 19,20; 17: 11; 18: 2,3; 27: 13-18; 28: 1,2; 34: 8,9; 36: 15; 38: 10; 42: 5,6; 72: 1,2,4,5,7,8,10,11,13,14)
21. Radijeva hosta pri Rožnem /SI/ (Dular 2003, t. 56: 8,9)
22. Boštanj /SI/ (Guštin 1974, t. 6: 4; 11: 1,2; 17: 1,2)
23. Vranje /SI/ (Logar 1980, sl. 2: 4,5; 3: 4,5)
24. Libna /SI/ (Guštin 1976, t. 14: 9,13; 18: 17; 23: 4,7; 26: 6,7; 29: 12; 32: 3; 39: 1,2; 54: 6,7; 58: 17; 59: 13; 61: 20; 62: 10; 69: 16; 70: 13; 72: 1-12; 78: 13,14)
25. Velike Malence /SI/ (Stare 1961, t. 14: 3,4,6; 15: 1,3; 16: 3,5,7; Dular 2003, t. 60: 4-6)
26. Metlika-Hrib /SI/ (t. 5: 1-4)
27. Podzemelj /SI/ (Barth 1969, t. 30: 8; Dular 1978a, t. 6: 13-17,19; 7: 4-8,10,11,13-15; 8: 1-3; 9: 1-7,9,10)

Sl. 39: Karta razprostranjenosti masivnih bronastih narebrenih nanožnic.

Fig. 39: Distribution map of massive bronze ribbed anklets.

23: 19-29; 61: 3,4; Moosleitner, Pauli, Penninger 1974, t. 121: 2; 124: 6; 125: 6-9; 136: 3,4; 148: 4,5; 152: 12; 154: 2-4; 180: 4,11,12; 181: c; 183: 33-36; 184: 37-41).

⁶⁰ Npr. narebrena nanožnica s presegačima koncema in prav taki zapestnici skupaj s kačasto s pestiči in fibulo ježevko iz groba 7/33 iz Brezja (Kromer 1959b, t. 31: 1-8).

⁶¹ Ker ni moč opaziti nekih kronoloških razlik med posameznimi variantami narebrenih nanožnic in ker se te navadno pojavljajo v različnih izvedbah na istem grobišču, so nanožnice na karti razprostranjenosti navedene ne glede na morebitni dodatni ornament in ne oziraje se na to, ali so sklenjene ali pa imajo dotikajoče oz. celo presegačije konce.

Ovratnica

V skeletnem grobu 18 je bila najdena nekoliko fragmentirana bronasta narebrena ovratnica (*t. 3: 4*). Podobne ovratnice poznamo še iz Podzemlja (Dular 1978a, t. 13: 6,8), Vač (Stare 1955, t. 98: 7), Libne (Guštin 1976, t. 49: 17), Magdalenske gore (Hencken 1978, sl. 248: a; 250: c) in pa Brusnic (Teržan 1974, t. 4: 2), kjer je bila ovratnica v grobu iz časa horizonta Stična 2 pridana skupaj z dvema fibulama z narebrenim lokom in dolgo nogo (*ib.*, t. 4: 3,4).

Ogrlice

Tako v skeletnih kot tudi žganih grobovih iz gomile na Hribu je bilo odkritih več v ogrlice nanizanih jagod. V ogrlice so bile nanizane tako steklene kot jantarne ali koščene jagode.

Steklene jagode

Številne raznovrstne steklene jagode so bile pridane v 7 grobov (*gr. 26, 31, 46, 78, 82, 85, 88*), ena jagoda pa je bila najdena sporadično.

V žganih grobovih 46 (*t. 9: 9*), 78 (*t. 12: 8*), 82 (*t. 13: 4*) in 85 (*t. 13: 10*) so bile odkrite številne majhne modre steklene jagode diskaste oblike. Majhne jagode diskaste oblike, izdelane iz steklene paste temno modre barve, so pogost pridelanek v ženskih grobovih v Novem mestu, kjer se tovrstne jagode pojavljajo predvsem v žganih grobovih stopnje Ljubljana II (Knez 1984, t.4:1; 6: 4; Križ 1995, 26; 33: 17; 38: 37; 41: 51; 42: 56; 43: 59; 44:64; 45: 65,66,68; 49:82; 57:113; Bricelj 2003, t. 4: 5; 24: 2; 29: 2-5). V grobovih jih tako lahko najdemo skupaj z železnim obročastim nakitom, kot npr. v grobu 132 z grobišča na Mestnih njivah (Knez 1984, 121, t. 4: 1), ali pa skupaj z dvozanasto ločno fibulo: npr. Mestne njive - grob 220 (Dular 2003, sl. 56:D).

Majhne steklene jagode temno modre barve se pojavljajo tudi v skeletnih grobovih. Tu so bile odkrite skupaj z večjimi steklenimi jagodami ovalne oblike in različnih barv. V grobu 18 sta bili najdeni le modri (*t. 3: 17*), v grobu 26 (*t. 5: 13,14*) in 31 (*t. 6: 12*) pa so bile poleg modrih še bikonične steklene jagode iz zlatorumene steklene paste (*t. 5: 9; 6: 13*). V grobu 88 je bila najdena večja stekle-

na jagoda svetlo zelene barve (*t. 13: 13*). Še ena steklena jagoda svetlo zelene barve je bila najdena sporadično (*t. 15: 8*).

Ostale steklene jagode so bile okrašene s cikcakasto valovnico. Tako so bile v grobu 26 (*t. 5: 13*) najdene temno modre jagode z valovnico iz steklene paste bele barve.⁶² Enake jagode so bile še v grobu 31 (*t. 6: 12*), kjer pa je bila najdena tudi ena svetlo zelena steklena jagoda z valovnico rumene barve.⁶³

Z valovnico je okrašena še velika steklena jagoda sodčaste oblike iz groba 18 (*t. 3: 16*). Temno modra jagoda, ki je na sredini okrašena z valovnico iz steklene paste bele barve, nosi ornament iz prvtako bele steklene paste tudi na robovih.

Med steklenimi jagodami, ki so bile odkrite v gomili, izstopa temno modra jagoda trikotne oblike, ki je bila najdena v skeletnem grobu 26 (*t. 5: 13a*). Jagoda je dodatno okrašena z valovnico iz steklene paste bele barve, ki na krakih trikotne jagode prehaja v očesca. Podobne jagode so v Sloveniji zelo redke. Posamezne primerke poznamo le z Magdalenske gore (Hencken 1978, sl. 365: f), Brezja pri Trebelnem (Kromer 1959b, 62: 33947) in Novega mesta (Knez 1986, t. 48: 7; Križ 1997, t. 74: 15). Trikotne steklene jagode, okrašene z očesci, so razširjene v grškem svetu, kjer moramo iskati tudi njihovo izvorno področje (Dobiat 1987, 23). Sorazmeroma pogosto jih zasledimo tudi na najdiščih japonskega kulturnega kroga, kot npr. v Široki Kuli (Lo Schiavo 1970, t. 28: 15; za preostale glej Dobiat 1987, 112-117, karta 12). Dobiat meni, da je pomembno vlogo pri distribuciji trikotnih steklenih jagod tako na japonsko območje kot tudi v srednjeevropski prostor odigrala grška kolonija Cumae, kjer se trikotne jagode pojavijo že v 9. stol. pr. Kr. (*ib.*, 23). Vendar se je na japonskem območju kasneje izoblikoval lasten produkcijski center (trikotnih) steklenih jagod, okrašenih z očesci (Drechsler-Bižić 1961, 88; Dobiat 1987, 23). Trikotne steklene jagode z japonskega področja Dobiat tako datira v sredino 6. stol. pr. Kr. (*ib.*, 23), Drechsler-Bižićeva (1961, 88 ss) pa meni, da so lahko omenjene jagode celo nekoliko starejše in jih postavlja že v čas Ha C.

Jantarne jagode

Niz jantarnih jagod je bil odkrit v skeletnih grobih 18 (*t. 3: 19*) in 31 (*t. 6: 11*). Med jantarnimi jagodami izstopa velika ploščata jagoda iz groba 31 (*t.*

⁶² Za podrobnejšo analizo in razprostranjenost modrih steklenih jagod z belo valovnico glej Matthäus 1983, 26 ss, karta 2.

⁶³ Za podrobnejšo analizo in razprostranjenost svetlo zelenih steklenih jagod z valovnico rumene barve glej Matthäus 1983, 96 ss, karta 4, 1.

6: 11a). Fragmentarno ohranjena jagoda po svoji obliki močno spominja na jantarne jagode, ki posnemajo obliko kavri polžev.⁶⁴ Takšne jantarne jagode poznamo z japodskega (Drechsler-Bižić 1991, 81, t. 1: 8) in picenskega območja (Strong 1966, t. 33-35).

Koščene jagode

Drobne koščene jagode diskaste oblike so bile odkrite v skeletnem grobu 18 (t. 3: 18) in 31 (t. 6: 14). Podobne koščene jagode najdemo že v ženskih žganih grobovih stopnje Ljubljana I (npr. Stare 1954a, t. 22: 5; 27: 8; 42: 6; Gabrovec 1973, 342), pojavljajo pa se tudi v mladohalštatskih skeletnih grobovih v gomilah, kot npr. v grobu 4 iz knežje gomile na Kapiteljski njivi v Novem mestu (Križ 1993, t. 9: 13).

Obročči

Tako v žganih kot tudi skeletnih grobovih iz gomile I na Hribu so bili najdeni številni zelo raznoliki obročči.

Lasni obročči s prepletom

V žganem grobu 8 sta bila pridana dva brona-sta obročča s prepletom, ki se med seboj razlikujeta (t. 1: 12,13). Gre za lasne obročče, uvite iz bronaste žice, ki jih je podrobneje obravnaval že F. Stare (1960, 85 ss). Med obročči s prepletom je razlikoval dve varianti. V prvo je uvrstil obročče s pravim prepletom, med katere sodi tudi eden od obročkov iz groba 8 (t. 1: 13). Drugo varianto predstavljajo obročči s psevdoprepletom, to so obročči, pri katerih so kolobarji žice med seboj speti s pločevinastimi sponami tako, da tvorijo bolj ali manj srčaste oblike zank. Takšen je tudi drugi lasni obroček, ki je bil najden v grobu 8 (t. 1: 12). Takšnemu obročču je morda pripadal tudi fragment, najden med žganino v grobu 57 (t. 10: 5).

Stare (1960, 85) meni, da utegnejo biti lasni obročči s psevdoprepletom tipološko razvojno nekoliko mlajši od obročkov s pravim prepletom. Drugače pa kažeta najdbi lasnih obročkov iz groba 8 na Hribu in iz depoja v Brodskem Varošu. Tu so bili skupaj odkriti tako obročči s pravim (t. 1: 13; Vinski-Gasparini 1973, t. 57: 56) kot tudi obročči s psevdoprepletom (t. 1: 12; ib., t. 52: 9). Ker sodijo lasni obročči iz Brodskega Varoša med najstarej-

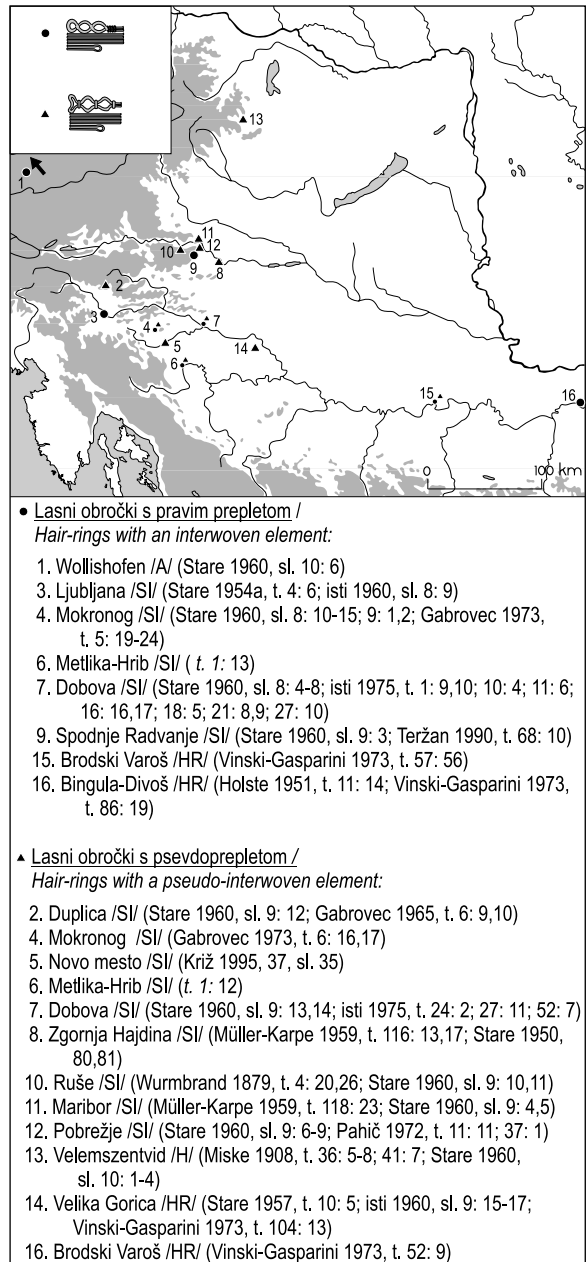

SI. 40: Karta razprostranjenosti lasnih obročkov s prepletom (dopolnjeno po Stare 1960, sl. 4).

Fig. 40: Distribution map of hair-rings with an interwoven element (supplemented from Stare 1960, fig. 4).

še, je videti, da so že od samega začetka izdelovali in nosili obe varianti obročkov s prepletom.

Najstarejše lasne obročče s prepletom poznamo iz depojev Brodski Varoš (ib., t. 52: 9; 57: 56) in Bingula-Divoš (Holste 1951, t. 11: 14; Vinski-Gasparini 1973, t. 86: 19) Vinski-Gasparinijeva namreč postavlja v svojo II. fazo ali v čas stopnje Ha A1 (Stare 1960, 88; Vinski-Gas-

⁶⁴ Glej Bronasti obeski v obliki kavri polžev.

parini 1973, 177 s). Datacijo lasnih obročkov s prepletom v čas Ha A2 na podlagi groba 108 iz Dobove dopušča tudi Stare (1960, 92 s), čeprav pri tem ugotavlja, da so obročki s prepletom pogost pridelek zlasti v ženskih grobovih razvite Ha B faze (Stare 1960, 85; Dular 1978b, 38, 41, sl. 1). V tem času so bili obročki s prepletom razširjeni tako v ruški skupini (Ruše, Maribor, Pobrežje, Sp. Radvanje, Zg. Hajdina) kot tudi v Dobovi ter ljubljanski (Ljubljana, Mokronog, Novo mesto) žarnogrobišni skupini (sl. 40).

Obročke s pravim prepletom iz Ostrožnika pri Mokronogu Gabrovec (1973, 366, t. 5: 19,20) postavlja v čas stopnje Ljubljana Ib, obročke s psevdoprepletom iz Belega griča pri Mokronogu pa na prehod Ljubljana I/II (ib., 366, t. 6: 16,17). Nekoliko prej pa postavlja obročke s prepletom Müller-Karpe. Obročke s psevdoprepletom iz Hajdine namreč postavlja v čas Ha B1 (Müller-Karpe 1959, t. 116: 13,17). Podobno datirajo lasni obročki s psevdoprepletom iz grobišča v Veliki Gorici (Stare 1957, t. 10: 5; isti 1960, sl. 9: 15-17; Vinski-Gasparini 1973, t. 104: 13). Obročke s tega grobišča Vinski-Gasparinijeva (ib., 186) postavlja v svojo IV. fazo oz. v čas Ha B1/B2.

Obročki, zviti iz bronaste žice

Poleg lasnih obročkov s prepletom iz groba 8 (t. 1: 12,13) je bilo v grobovih iz gomile na Hribu najdenih še več drugih obročkov, zviti iz bronaste žice. Ti so bili odkriti v žganem grobu 14 (t. 2: 12), 35 (t. 8: 6) in 57 (t. 10: 3,4) ter v skeletnem grobu 26 (t. 5: 7,8,11). Gre za različno velike obročke, ki jih tako v žarnogrobišnih (Teržan 1987, 9; ista 1995, 338 ss) kot tudi halštatskih grobovih (ista 1985, 77 ss; op. 14) povezujemo z žensko nošo. Glede na velikost lahko metliške primerke interpretiramo kot lasne oz. obsenčne obročke (grob 14, 57 in 26) in prstan (grob 35).

Z žensko nošo povezujemo tudi fragmente žičnatih obročev iz skeletnega groba 80 (t. 12: 12). Na enem od fragmentov fragmentirana, na drugem pa v celoti ohranjena zanka kaže na to, da gre za ostanke vsaj dveh obročev - morda uhanov, ki sta se spenjala s kvačico. Obročka sta bila najdena, pritrjena na majhno čolničasto fibulo z vzdolžnim rebrom na loku, nanju pa je bil obešen bronast pektoral (t. 12: 11-13).

Trakasti obročki s presegajočima koncema

V žganem grobu 19 je bilo najdenih več fragmentov trakaste pločevine. Gre za ostanke bronastih

obročkov s presegajočima koncema, ki sta ornamentirana z iztolčenimi bunčicami (t. 4: 1,2). Obročka sta na sredini zožana tako, da sta bila namenoma stisnjena v tulast del bolj ali manj ovalnega preseka.

Trakasta obročka s presegajočima koncema, ki sta na robovih ornamentirana z vzdolžnim vrezom in sta bila na sredini najverjetneje zožana, sta bila najdena tudi v majhnem skeletnem grobu 88 (t. 13: 11,12).

Podobne trakaste obročke poznamo iz Dobove (Stare 1975, t. 1: 12; 25: 8,9; 33: 7; 35: 4,5), Ljubljane (Puš 1971, t. 30: 8,9; isti 1982, t. 42: 1), Brezja pri Trebelnem (Kromer 1959b, t. 24: 1), Dobrniča (Parzinger 1989, t. 12: 7,8; 15: 5,6; 31,9-12), z Magdalenske gore (Hencken 1978, sl. 267: e; 364: w), iz Šmarjete (Stare 1973a, t. 54: 16,17,20), Vač (Stare 1955, t. 66: 11,12; 68: 1,2), Ruš (Müller-Karpe 1959, t. 115: 11,12) in Šmihela (Guštin 1979, t. 24: 13,18; 66: 2,3). Gre za na sredini zožane, lahko tulasto stisnjene, trakaste (lasne) obročke s presegajočima koncema iz bronaste pločevine, ki so narejeni s tolčenjem ali vlivanjem kovine in so navadno okrašeni z vrezanim ali vtolčenim ornamentom. Raznolik okras iztolčenih bunčic tako nosijo obročki iz Slepška pri Mokronogu (Gabrovec 1973, t. 10: 8,9,11,12,16,19), Dobrniča (Parzinger 1989, t. 12: 7,8), Šmarjete (Stare 1973a, t. 24: 13,18), Ruš (Müller-Karpe 1959, t. 115: 11,12) in Šmihela (Guštin 1979, t. 24: 13,18); z vrezanimi vzdolžnimi linijami pa so okrašeni obročki iz Dobove (Stare 1975, t. 1: 12; 25: 8,9; 33: 7; 35: 4,5) in sporadično najden fragment obročka iz Ljubljane (Puš 1982, t. 42: 1).

Z vzdolžnimi vrezi ornamentirani, na sredini zožani trakasti obročki s presegajočima koncema se v Dobovi pojavijo v ženskih grobovih iz časa stopnje Ha B2 (Dular 1978b, 38 ss; sl. 1; Teržan 1995 338 ss; sl. 12). Različno ornamentirane obročke iz Slepška pri Mokronogu (Gabrovec 1973, t. 10: 11-17,19), med katerimi najdemo najboljše primerjave za obročka iz groba 19 (t. 4: 1,2), S. Gabrovec tako predstavlja skupaj z gradivom, značilnim za čas stopnje Ljubljana I in II (ib., 366 s; t. 7-10). Na sredini zožani obročki s presegajočima koncema se nato še dolgo ohranijo v ženski noši. Na to kažeta npr. grob 8 iz gomile 10 pri Dobrniču (Parzinger 1989, t. 15: 1-11) in grob 32 iz Vač (Stare 1955, t. 96: 6-10), v katerih so bili najdeni obročki, okrašeni z vrezanim motivom smrekove vejice in vzdolžnih linij skupaj s čolničastimi fibulami. Na sredini zožani trakasti obročki s presegajočima koncema in ornamentom smrekove vejice se tako pojavljajo tudi še v grobovih horizonta Stična (Gabrovec 1987, 52; sl. 3: 13).

Masivni bronasti obroči

V žganem grobu 11 je bil odkrit bronast obroček rombičnega preseka (*t. 2: 3*). Podoben obroček sicer ovalnega preseka je bil najden še v žganem grobu 46 (*t. 9: 7*). Bronasti obročki bolj ali manj rombičnega preseka so pogost pridelek v moških grobovih. Najdemo jih že v grobovih iz časa stopnje Ljubljana II, kot npr. v grobu 39 iz Ljubljane (Stare 1954a, t. 35: 3,4), in se obdržijo zelo dolgo, njihova uporaba pa je lahko zelo raznolika. Tako ni povsem jasno, v kakšen namen je služil metliški primerok obročka z rombičnim presekom. Morda ga lahko razumemo kot del neke pasne garniture, kot so interpretirani obročki z rombičnim presekom iz Vač (Stare 1955, t. 40: 10a; 42: 3a; 46: 9).

Kot dele pasne garniture lahko razumemo tudi obročke iz skeletnega groba 31. Gre za bronast razdelilni obroček lečastega (*t. 7: 1*) in dva manjša bronasta obročka okroglega preseka (*t. 6: 17*).

Od slednjih nekoliko večja masivna bronasta obročka ovalnega oz. okroglega preseka sta bila najdena še v žganem grobu 36 (*t. 8: 10,11*). Glede na najdbo glinenega vijčka sponiramo, da gre za ženski grob, obročka pa razumemo kot prstana (Teržan 1985, 77 s; op. 14).

Obeski

Poleg bronastega pektorala (*t. 12: 13*) iz skeletnega groba št. 80 sta bila v gomili na Hribu odkrita še dva bronasta obeska. Gre za obesek v obliki košarice (*t. 3: 13*) in pa bronast posnetek kavri polža (*t. 3: 12*), oba iz skeletnega groba 18.

Bronasti obeski v obliki košarice

S parom paralelnih vrezov ornamentiran bronast obesek v obliki košarice (*t. 3: 13*) iz groba 18 sodi v skupino kroglastih košarastih obeskov vrste B po Warnekeju (1999, 126, sl. 61). Gre za košaraste obeske z oblim dnom, ki so v primerjavi z obeski v obliki košarice s koničnim dnom nekoliko starejši (Teržan 1973, 684).

Obeski v obliki košarice z oblim dnom so najpogostejša oblika sicer zelo razširjenih košarastih obeskov (*sl. 41*), ki se na eni strani pojavljajo v vzhodni Franciji, pogosti so predvsem na območju kultur Golasecca, v Estah in na venetskem prostoru ter na ozemlju svetolucijske kulturne skupi-

ne, na drugi strani pa se pojavljajo preko notranjske in dolenske skupine vse do japonskega teritorija (Pauli 1971, karta 9; Gabrovec 1976a, sl. 7; Warneke 1999, sl. 63-65; Svetličič 1997, sl. 17).

Na najdiščih svetolucijske skupine so obeske v obliki košarice pogosto nosili obešene na t. i. svetolucijske fibule (glej Teržan, Lo Schiavo, Trampuž-Orel 1984, 16 s, sl. 11-14). Na osnovi svetolucijskih primerov Gabrovec povezuje košaraste obeske z južnoalpskim in preko njega z zahodnoalpskim območjem (Gabrovec 1976a, 303). Pauli pa meni, da so se košarasti obeski razširili na širši alpski in predalpski prostor iz območja kulture Golasecca v Lombardiji (Pauli 1971, 3 ss). Pri tem opozarja, da košarastih obeskov ne gre obravnavati zgolj kot importe, pač pa moramo računati tudi na druge produkcijske centre, ki so se izoblikovali z razširitvijo samih obeskov. Morda kaže na to, da gre iskati lastni produkcijski center košarastih obeskov tudi v Posočju, množina košarastih obeskov na svetolucijskem območju. S tega območja verjetno izvirajo primerki košarastih obeskov, ki jih posamezno najdemo na najdiščih dolenske skupine.

Kronološko se obeski v obliki košarice pojavljajo predvsem v času razvitega Ha D (Frey 1969, 21 s; Pauli 1971, 7; Warneke 1999, 128). Tako na svetolucijskem območju kot tudi na Dolenskem se pojavijo že v grobovih iz časa stopnje Ha D1. V svetolucijski skupini jih tako najdemo že v ženskih grobovih stopnje Sv. Lucija IIa kot npr. v grobu 1141 iz Mosta na Soči (Teržan, Trampuž 1973, 428 ss, pril. 1; t. 13: 6-11); v dolenski skupini pa v grobovih iz časa stopnje Stična, kot npr. v grobu 2/8 iz Kandije v Novem mestu (Knez 1986, t. 18: 1-15), kjer je bil obesek v obliki košarice z oblim dnom najden skupaj s trakasto in trortasto fibulo.

Bronasti obeski v obliki kavri polžev

Fragmentiran obesek v obliki kavri polža (*t. 3: 12*) je bil skupaj z obeskom v obliki košarice najden v skeletnem grobu 18. Z enakimi obeski (*t. 12: 13c*) se zaključuje tudi bronast pektoral iz skeletnega groba 80. Pektoral je sestavljen iz treh delov. Začenja ga očalast obesek s tremi zankami (*t. 12: 13a*). Na spodnjih dveh zankah obeska visijo po tri profilirane paličice (*t. 12: 13b*), na te pa so obešene bronaste jagode, ki posnemajo obliko kavri polžev. Takšna jagoda je bila v Sloveniji najdena le še na Vinjem vrhu nad Belo Cerkvijo.⁶⁵

⁶⁵ Gre za še neobjavljeno naselbinsko najdbo, na katero me je prijazno opozoril dr. D. Božič, za kar se mu najlepše zahvaljujem.

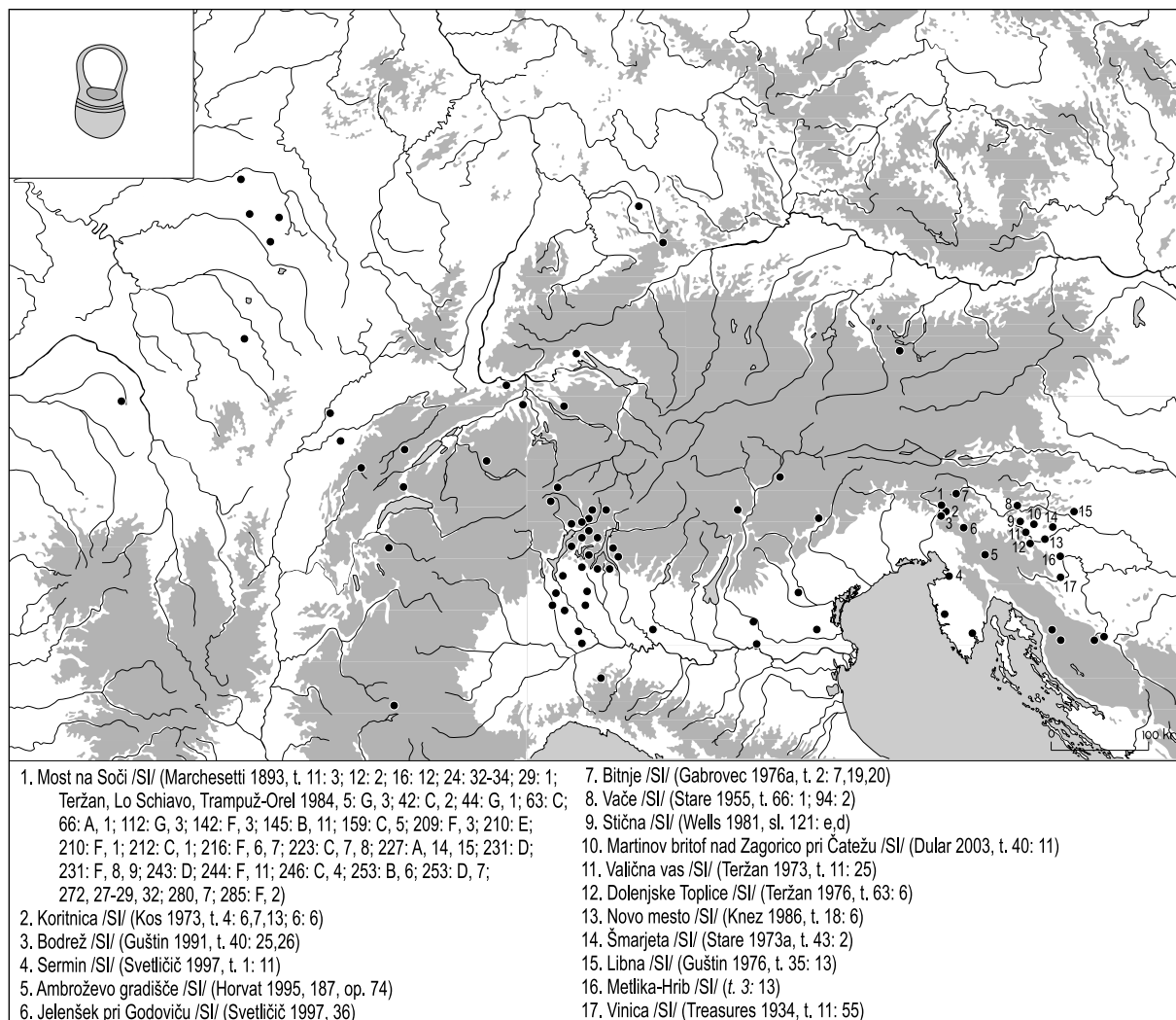

Sl. 41: Karta razprostranjenosti bronastih obeskov v obliki košarice (dopolnjeno po Pauli 1971, karta 9; Fig. 41: Fig. 41: Distribution map of bronze pendants in the shape of a basket (supplemented from Pauli 1971, map 9; Gabrovec 1976a, fig. 7; Warneke 1999, fig. 63-65; Svetličič 1997, fig. 17).

Sicer so kavri polži (*Cyprea moneta*), ki so v arheološki literaturi pogosto napačno poimenovani kot školjke, 1,5 do 3 cm dolge snežno bele lupine s podolgovato zoženim nazobljenim ustjem, ki živijo v toplih morjih (Hadži 1953, 68 s). Zaradi oddaljenosti naravnih bivaljšč kavri polžev so ti v prazgodovini predstavljali veliko dragocenost in pa redkost. Poleg same dekorativne funkcije lahko kavri polžem na prazgodovinskih najdiščih pripisujemo tudi simboličen pomen. Iz tega se je razvilo verovanje v magijsko moč školjk in polžev, ki je bilo razširjeno v antičnem obdobju, ko so se kavri polži tesno povezovali s kultom Afrodite (ib., 80).

V Sloveniji sta znani dve najdbi pravih kavri polžev iz halštatskega obdobja. Kavri polža, ki sta bila najdena v grobu 2 z Vintarjevca (Stare 1953, t. 2: 3), sta bila najdena skupaj s certoško fibulo XIII. skupine po B. Teržan (1976, 338 ss) in sodita v

čas stopnje certoških fibul (ib., 361). Druga najdba kavri polžev je znana iz Vač (Stare 1955, t. 58: 1, 2). Tu najdena polža, od katerih je eden zapolnjen s svincem, sta žal brez znane grobne celote in ju tako ne moremo kronološko natančneje opredeliti. Polže z Vintarjevca in Vač lahko povežemo s skitskimi vplivi v okviru dolenjske skupine. Kavri polže namreč zelo pogosto najdemo na skitskih grobiščih, kjer jih zasledimo celo v konjskih pokopih (Párducz 1955, 8, 10; t. 6: 19; 12: 8).

Za razliko od pravih kavri polžev z Vintarjevca in Vač kažeta bronast obesek v obliki kavri polžev (t. 3: 12) iz groba 18 in pektoral (t. 12: 13) iz groba 80 iz gomile na Hribu na tesne povezave z italjskim prostorom. Bronaste jagode, ki posnemajo obliko kavri polžev, se namreč zelo pogosto pojavljajo na pektoralih iz Picena (sl. 42). Z izjemo slovenskih primerov so bronasti posnetki kavri polžev znani še iz Golasecce v Lom-

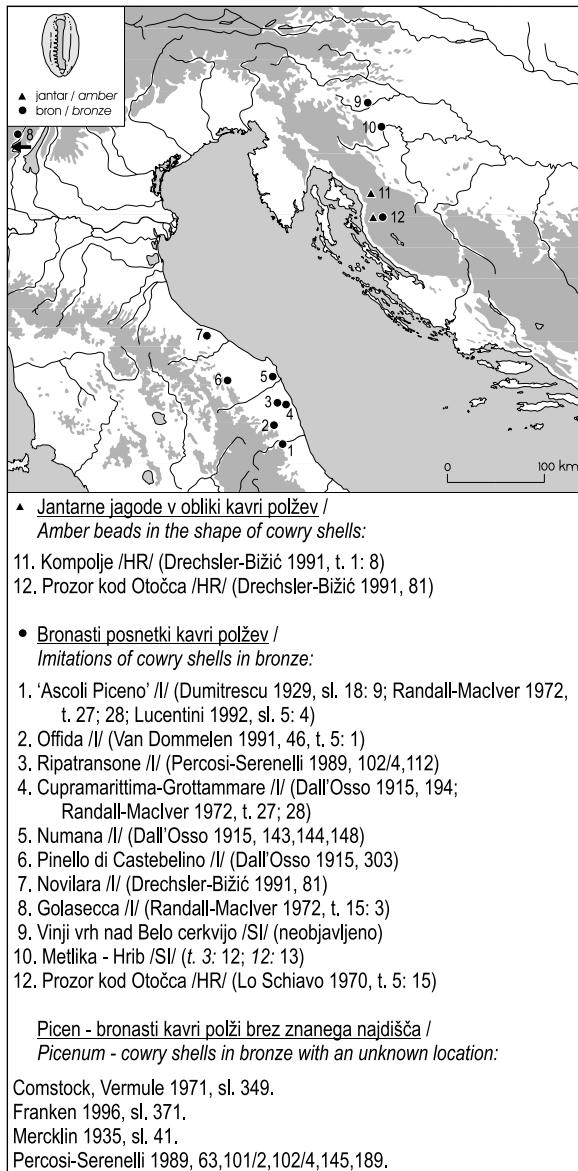

Sl. 42: Karta razprostranjenosti posnetkov kavri pložev v jantaru in bronu.

Fig. 42: Distribution map of imitations of cowry shells in amber and bronze.

bardiji in pa japonskega Prozora na vzhodnojadranski obali. Iz Golasecce poznamo velik pektoral (Randall-MacIver 1927, t. 15: 3), ki se ne razlikuje od picenskih pektoralov in ga kot takega moramo obravnavati kot import. Lokalne produkcije pa je verjetno bronast posnetek kavri polžev iz Prozora. Tu je bila namreč najdena bronasta ploščica z vrezi v obliki kavri polžev (Lo Schiavo 1970, 410; t. 15: 5).

Ob bronastih se v halštatskem obdobju pojavljajo tudi posnetki kavri polžev v jantaru. Posamezne jantarne jagode, ki posnemajo obliko kavri polžev in so namreč pogost pridelek v grobovih z italskega območja (Strong 1966, t. 33-35), najdemo na japonskih grobiščih (sl. 41). Posnetek kavri polža v jantaru predstavlja morda tudi velika ploščata jagoda iz metliškega skeletnega groba 31 (t. 6: 11a), ki pa se žal ni ohranila v celoti.

Metliški pektoral je najverjetneje produkt picenskih delavnic. Razširjenost posnetkov kavri polžev v bronu in jantaru (sl. 42)⁶⁶ kaže na to, da je bil pektoral iz groba 80 iz Picena verjetno importiran preko japonskega prostora. Sicer postavlja D. G. Lollini (1976a, 130 ss) picenske pektorale v čas stopnje stopnje Picenum IV a, ki jo lahko povezujemo z dolensko stopnjo Stična 2 (Gabrovec 1987, 77).

Orožje

Orožje je specifično za identifikacijo moških grobov (Teržan 1985, 77 ss). Moškemu iz groba 31 so bili tako pridani deli ofenzivnega ter morda celo kos defenzivnega orožja. V grob sta bili pridani dve sulični osti (t. 7: 6,9). Sulični osti verjetno pripada tudi fragment železa, ki je bil najden v skeletnem grobu 90 (t. 13: 14). Tri korodirane sulične osti pa so bile najdene sporadično (t. 14: 1-3).

Poleg para suličnih osti sta bili v skeletni grob 31 pridani še dve sekiri. Gre za tulasto (t. 7: 8) in pa križno sekiro (t. 7: 9). Redke križne sekire se v kombinaciji s tulasto - npr. grob 72 iz Stične (Gabrovec 1965, t. 6: 3,4) - ali pa plavutasto sekiro - npr. grob I/16 s Kapiteljske njive v Novem mestu (Križ 1993, t. 18: 5,6) - v okviru dolenske skupine pojavljajo le v bogatejših, t. i. knežjih grobovih iz časa horizonta Podzemelj (ib., t. 16-20) in Stična 1 (Gabrovec 1956, t. 6,7).

V grobu 31 je bila odkrita tudi večja gmota organskih ostankov s sledmi bronu (t. 20: gr. 31 B). Kemijska analiza vzorca⁶⁷ omenjene gmote je pokazala, da je ta sestavljena iz treh plasti. Pri prvi in tretji gre očitno za ostanke korodiranega bronu, saj sta plasti vsebovali bakrove in kositrove karbonate. Med njima je bila plast, v kateri so bili vidni ostanki lesa, in je vsebovala večjo količino beljakovin, ki so lahko ostanki kože ali usnja.

Na podlagi kemijske analize lahko v gmoti organskih snovi, ki je bila najdena v grobu, domne-

⁶⁶ Ker za italske in/ali picenske jantarne jagode v obliki kavri polžev (Strong 1966, t. 33-35) nimamo znanih najdišč, ti niso kartirani.

⁶⁷ Vzorec je bil pod oznako S-5/87-7 analiziran v Restavratskem centru Slovenije. Mikroskopsko in kemijsko analizo sta opravila dr. A. Šercelj (ZRC SAZU) in I. Nemeč (RC RS). Poročilo hrani ZVKD OE Novo mesto.

vamo ostanke lesenega ščita, torej defenzivnega orožja. Dva ščita poznamo v okviru dolenske skupine še iz Novega mesta (Gabrovec 1960b, sl. 7; Križ 1997, t. 50: 1). Od teh se je ohranil le umbo, ki pa je bil v obeh primerih izdelan iz železa. Leseni ščit iz metliškega groba 31, ki je bil verjetno oblečen še v živalsko kožo, pa je imel umbo morda izdelan kar iz bronaste pločevine. Ali gre pri s kemijsko analizo potrjenih ostankih bronca za pravi umbo ali le nekakšno obrobo, domnevno sredinskega dela ščita, kot bi lahko domnevali na podlagi najdbe železnega umba z bronasto obrobo iz groba 3/22 na Kapiteljski njivi v Novem mestu (Egg, Križ 1998, 196 ss, sl. 8), ni moč ugotoviti. Na podlagi kemijske analize in najdbe dveh železnih zakovic (t. 7: 3) med gmoto organskih snovi lahko namreč suponiramo, da je bila na les pritrjena bronasta pločevina verjetno vendarle umbo.

Noži

V žganem grobu 68 pa je bil najden fragmentiran bronast nož s trnastim nastavkom za držalo (t. 11: 6). Na robovih nastavka za držalo so kot pri bronastem nožu iz Slepška pri Mokronogu (Gabrovec 1973, t. 9: 5) vidni vrezi. Ti vrezi nimajo ornamentalnega pomena, pač pa so služili boljšemu oprijemu držala, ki je bilo verjetno izdelano iz organskega materiala: iz kosti, roževine ali celo lesa.

Podobne bronaste nože z nekoliko ukrivljenim in ojačanim hrbtom zasledimo med gradivom iz časa stopnje Ljubljana I (ib., 342 ss, t. 6: 3,4; 9: 5). S pojavom novega metalurškega znanja na jugovzhodnem alpskem področju v 8. stol. pr. Kr. so tudi takšne nože pričeli izdelovati iz železa.

Poleg bronastega noža iz groba 68 (t. 11: 6) so bili v gomili na Hribu najdeni še trije fragmentirani železni noži. Prvi je bil najden v žganem grobu 11 (t. 2: 5), druga fragmentirana enorezna noža pa sta bila najdena v skeletnem grobu 31 in 90 (t. 7: 5; 13: 15).

Glinena vretenca in orodje

Glinena vretenca navadno povezujemo s predenjem in se kot značilen pridatek najpogosteje pojavljajo

v ženskih grobovih (Teržan 1985, 77 ss). V gomili na Hribu je bilo najdenih 5 glinenih vretenc, ki so bila, z izjemo enega, ki je bilo najdeno sporadično (t. 16: 20), vsa pridana v žgane grobove. V grobu 67 je bilo najdeno vretenca kroglaste oblike (t. 11: 3). Kroglaste oblike je tudi vretenca iz groba 36, ki ima na svojem največjem obodu ornament, narejen z odtisi prstov (t. 8: 9). Manjše bikonično vretenca (t. 4: 5) je bilo pridano v grob 22. Povsem drugačno vretenca pa je bilo najdeno v grobu 9. Tu je bilo odkrito vretenca trikrake oblike (t. 1: 14), ki tehta vsega le 4,66 gramov. Izjemno majhno težo gre pripisovati dejstvu, da je bila pri makroskopski analizi lončarske mase ugotovljena vsebnost velike količine organskih snovi.⁶⁸

Kot vretenca, ki bi služila kot pripomoček za predenje, pa verjetno ne moremo obravnavati glinenih jagod, ki so bile najdene ob žganem grobu 66. Nekoliko vzhodno od samega groba je bilo najdenih 9 glinenih jagod, od katerih je ena fragmentirana (t. 10: 12). Jagode, ki morda posnemajo jantarne, so ležale druga ob drugi, kar kaže na to, da so bile nanizane in so jih lahko nosili kot ogrlico.

Če so glinena vretenca vezana na predenje, ki je skupaj s tkalstvom v domeni žensk, je bilo v gomili na Hribu najdeno še orodje, ki ga navadno povezujemo z moško opravo (Teržan 1985, 77 s). Gre za kamnit brus, ki je bil najden sporadično (t. 15: 9). Podolgovat brus, ki je v preseku ovalne oblike, ima na enem koncu z obeh strani izdelani zarezi. Zarezi sta domnevno služili za pritrditev brusa z vrvico na pasno garnituro.

Del moške noše je tudi fragment železnega klinca iz skeletnega groba 31 (t. 7: 4). Najverjetneje gre za ostanek žezla, kakršne na Dolenskem najdemo v t. i. knežjih grobovih iz časa stopnje Podzemelj in Stična I. Železno žezlo je bilo tako najdeno v grobu s skledasto čelado iz Velikih Malenc (Stare 1961, t. 2: 1) in grobu 72 iz Stične (Gabrovec 1965, t. 6: 15).

Tako v moških⁶⁹ kot tudi v ženskih⁷⁰ grobovih pa se pojavljajo bronaste jagode. Te so bile v gomili na Hribu odkrite v žganem 11 (t. 2: 4) in 46 (t. 9: 8) ter v skeletnem grobu 18 (t. 3: 14). Poleg omenjenih je bila v skeletnem grobu 31 najdena še velika bronasta jagoda (t. 7: 2), ki je morda služila kot utež. Kot utež je morda služila tudi asimetrična bronasta jagoda cilindrične oblike z odebelitvami

⁶⁸ Žal pa makroskopska analiza (glej poglavje Keramika: Tehnološka analiza) ne more potrditi domneve, ki temelji na dejstvu, da je bilo vretenca najdeno v grobu in da povzema obliko hrbteničnih vretenc (*vertebrae*). Domnevamo namreč, da so bile kot organska snov glineni masi primešane sežgane in zdrobljene kosti.

⁶⁹ Npr. grob 16 iz knežje gomile na Kapiteljski njivi v Novem mestu (Križ 1993, t. 17: 3,4).

⁷⁰ Npr. grob 1/9 iz Dobrnica (Parzinger 1989, t. 2: 4).

na robu, ki je bila najdena sporadično (*t. 15: 7*), in pa močno korodirana železna jagoda iz skeletnega groba 18 (*t. 3: 20*).

NOŠA

Tipološko opredeljive drobne grobne pridelke je vsebovalo skupno 29 grobov.⁷¹ Pregled sestavov grobnih pridelkov nam omogoča rekonstrukcijo petih ženskih in dveh moških noš (*sl. 43*).

Pri žganih grobovih tako razlikujemo med moškimi z iglo (*gr. 15, 23, 25*) in moškima z nožem (*gr. 68 in 11*).

Med skeletnimi lahko kot moška interpretiramo le dva grobova (*gr. 31 in 90*). Čeprav ju v prvi vrsti označuje pridatek orožja, smo ju na kombinacijski tabeli priključili k prvi in/ali drugi vrsti žganih moških grobov. K moškima z nožem smo tako priključili moškega z eno sulico iz groba 90; k skupini moških z iglo pa grob 31. Moški iz groba 31 je imel pridane tudi nož, šilo, bronasto utež ter komplet orožja, ki ga sestavljajo dve sulici in dve sekiri ter celo ščit. Ker so bili v grobu 31 poleg moških najdeni tudi številni pridelki, ki so značilni za žensko nošo, je možno, da gre pri grobu 31 za dvojni pokop. Z žensko nošo povezujemo pet fibul, zapestnico, ogrlico iz steklenih, jantarnih

grob / grave	faza / phase	način pokopa / burial ritual	igla / pin	fibula	zapestnica / bracelet	nanožnica / anklet	ovratnica / necklet	steklene jagode / glass beads	jantarne jagode / amber beads	koščene / glinene jagode / bone / ceramic beads	lasni obroček / uhan / prstan / hair-ring / ear-ring / ring	X	sulica / spear	sekira / axe	X	nož / knife	glineno vreteno / spindle-whorle	X
68	II	žgani A / crem. A										br obroček / circlet br jagoda / bead				X		
11	III	žgani A / crem. A														X		
90	III	skeletni / inhum.											1			X		
15	I	žgani F / crem. F	X															
23	II	žgani A / crem. A	X															
25	II	žgani A / crem. A	X															
31	III	skeletni / inhum.	X	5	1			X	X	X			2	2	ščit ? / shield ?	X		Fe šazlo / iron scepter br utež ? / weight ?
18	III	skeletni / inhum.		1	2+2+2		1	X	X	X								Fe jagoda / iron bead
80	III	skeletni / inhum.		1	2						2	br pektoral / pectoral						
13	III	skeletni / inhum.		1														
3	II	žgani B / crem. B		1														
12	III	žgani A / crem. A		1														
26	III	skeletni / inhum.			2	2+2		X					3	salitaleon / saltaleone				
5	II	žgani A / crem. A			2													
35	II	žgani A / crem. A			1													
82	II	žgani A / crem. A			1			X										
88	III	skeletni / inhum.						X										
19	I	žgani E / crem. E																
8	II	žgani C / crem. C																
57	II	žgani A / crem. A																
36	II	žgani A / crem. A																X
14	II	žgani C / crem. C																
46	II	žgani A / crem. A						X					1	br obroček / circlet br jagoda / bead				
78	II	žgani B / crem. B						X										
85	II	žgani A / crem. A						X										
66	II	žgani A / crem. A								X								
9	II	žgani B / crem. B																X
22	II	žgani B / crem. B																X
67	II	žgani A / crem. A																X

Sl. 43: Kombinacijska tabela drobnih pridelkov iz grobov.

Fig. 43: Combination table of grave goods placed in the graves.

⁷¹ Neopredeljive fragmente bronca so vsebovali že žgani grobovi 4, 30 (*t. 6: 5*), 74 (*t. 11: 10*) in 84 (*t. 13: 7*).

ter koščenih jagod, dva bronasta obeska in bronasti jagodi. Grob 31 se tako vključuje tudi v prvo skupino ženske noše iz gomile na Hribu.

Prvo skupino ženskih grobov označuje nošnja fibule (gr. 3, 12, 13, 18, 80 in 31). Ženska noša s fibulo se v gomili prvič pojavi v zaključnem delu II. faze. Fibulo je namreč vseboval v prvo nasutje vkopan žgani grob 3.⁷² Pri grobovih III. faze gomile se fibule pojavljajo predvsem v skeletnih grobovih (gr. 31, 18, 80 in 13), kjer nošo s fibulo najpogosteje dopolnjuje še obročasti nakit (zapestnice, ovratnica, lasna obročka), bronasti obeski in ogrlice iz steklenih, jantarnih ter koščenih jagod.

Drugo in tretjo skupino ženskih grobov označuje obročasti nakit, pri katerem razlikujemo med nošo z zapestnicami (gr. 26, 5, 35, 82) in nošo z lasnimi obročki ali prstani. Nošo obročastega nakita predvsem pri skeletnih grobovih lahko dopolnjuje še ogrlica iz steklenih jagod ter pri grobu 26 noša nanožnic.

Če so prve tri ženske noše prepoznane tako pri skeletnih kot tudi pri žganih grobovih, pa sta četrta in peta vrsta vezani le na slednje. Gre za skupini žganih grobov, ki najpogosteje ne vsebujejo kovinskih pridatkov. Četrto skupino tako opredeljujejo ogrlice iz steklenih, lahko celo glinenih jagod (gr. 46, 78, 85 ter 66); peto pa pridelek glinenega vretenca (gr. 9, 22, 67).

Poleg poskusa rekonstrukcije noše tvorijo, večinoma skromni, tipološko opredeljeni drobnii grobni pridatki skupaj s keramičnim posodjem podlago za obravnavo in kronološko vrednotenje tako posameznih grobov kot tudi gomile I na Hribu v celoti.

ČASOVNA OPREDELITEV GROBOV

Že pri obravnavi načina pokopa in strukture gomile smo ugotavljali, da med prve grobove v gomili sodijo žgani grobovi s kamnitimi venčki (gr. 15, 39, 41 in 44). Da gre res za najstarejše žgane grobove v gomili, najverjetneje celo starejše od stopnje Ljubljana II, nakazujeta že žari iz groba 44 in iz centralnega groba 15. V prvem je bila žganina zbrana v trebušasto-bikoničnem loncu (*t. 8: 14*), ki ga lahko primerjamo z žaro iz groba 35 na ljubljanskem grobišču (Stare 1954, t. 29: 1); v drugem pa v velikem bikoničnem loncu (*t. 2: 13*), kakršne najdemo v grobovih ruške žarnogrobiščne skupine iz časa Ha B2.⁷³ Grob 15 je kot edini izmed grobov z venci vseboval tudi kovinski pridelek. Gre za bronasto iglo (*t. 2: 16*), ki pa se je ohranila brez glave, ki je

kronološko najbolj občutljiv del igle. Za samo datacijo neuporabna najdba igle kaže, da gre verjetno ne le pri grobu 15, pač pa pri vseh grobovih z venci za pokope moških.

Kovinske pridatke med grobovi I. faze gomile je vseboval še ženski grob 19. V grobu, ki je bil položen zahodno od groba 15 ob kamne slednjemu pripadajočega venca, je bil najden par trakastih obročkov s presegajočima koncema (*t. 4: 1,2*), ki dopuščajo umestitev tako groba 19 kot tudi celotne I. faze gomile v čas stopnje Ljubljana I. Obročka z zožanim, tulasto stisnjenim, sredinskim delom in presegajočima koncema, ki so okrašeni z iztolčenimi bunčicami, imata najboljše primerjave v obročkih iz Slepška pri Mokronogu (Gabrovec 1973, t. 10: 5-9), ki jih Gabrovec predstavlja skupaj s pridatki grobov iz časa stopnje Ljubljana I in II (ib., 366 s; t. 7-10). Sicer povsem drugače ornamentirani obročki so dokaj pogost pridelek ženskih grobov iz časa Ha B2 tudi v Dobovi (Stare 1975, t. 1: 12; 25: 8,9; 33: 7; 35: 4,5; Dular 1978b, 38 ss; sl. 1; Teržan 1995b, 338 ss; sl. 12).

Podobno datira tudi grob 8, ki je ležal severovzhodno od grobov z venčki (*pril. 1*). Gre za pokop v amfori z lijakastim vratom, v kateri sta bila najdena bronasta lasna obročka s prepletom (*t. 1: 12,13*). Takšni obročki so pogost pridelek v ženskih grobovih tako ruške kot tudi dobovske in ljubljanske žarnogrobiščne skupine ter datirajo v Ha A-B. Obročka skupaj z amforo, ki jo lahko primerjamo z amforama iz groba 3 na Mestnih njivah (Knez 1966, t. 6: 6) ter groba 3 iz Bršljina (isti 1967, t. 1: 9), postavljata grob še v čas stopnje Ljubljana I.

Na začetek pokopavanja v gomili I na Hribu že v času stopnje Ljubljana I lahko kaže tudi grob 5, ki je ležal vzhodno od centralnega groba 15 (*pril. 1*). V trebušastem loncu, na katerega je bila postavljena latvica z apliciranim preluknjanim držajem, je bil med žganino najden par majhnih bronastih zapestnic, okrašenih s snopi vzporednih vrezov (*t. 1: 7,8*). Podobne zapestnice na grobiščih ljubljanske skupine najdemo skupaj s tordiranimi ovratnicami (Gabrovec 1973, 342; t. 11: 6; Puš 1982, t. 20: 8) in fibulami očalarkami (Knez 1967, t. 1: 2,6).

Čeprav sodita grobova 8 in 5 še v časovni okvir stopnje Ljubljana I, ju pri analizi nastanka gomile nismo uvrstili med najstarejše; to je grobove I. faze. Iz opisov lege grobov ob odkritju in za grob 5 tudi iz profilov (*pril. 3; 4*) je namreč razvidno, da sta že ležala v prvem nasutju, ki ga povezujemo z II. fazo nastajanja gomile.⁷⁴

⁷² Glej poglavje Način pokopa in struktura gomile, faza II.

⁷³ Glej poglavje Keramika: Kulturno-kronološka opredelitev.

⁷⁴ Med najstarejše grobove v gomili (faza I) smo uvrstili le grobove z venčki in pa tiste žgane grobove, ki so bili položeni na sterilno osnovo in/ali ob kamne venčka, kot npr. grob 19. Glej poglavje Način pokopa in struktura gomile.

Med sorazmeroma številnimi grobovi (gr. 1, 2, 7, 21, 27, 29, 32, 33, 37, 38, 40, 48, 52, 58, 63, 65, 66, 71, 72, 75, 77, 79, 81, 82, 86, 89), ki so bili med nasipavanjem položeni v prvo nasutje gomile, podobno kot grobova 8 in 5, je drobne pridatke vseboval še ženski grob 82 (*t. 13: 3,4*). Gre za slabo ohranjeno bronasto zapestnico in skupek v ognju delno stopljenih majhnih steklenih jagod modre barve, s pomočjo katerih lahko grob le okvirno postavimo že v čas stopnje Ljubljana I. Omenjene grobove, ki so bili položeni v prvo nasutje in večinoma ležijo zahodno od grobov z venčki, lahko tako kronološko opredelimo le na podlagi grobnega posodja, ki ima dobre primerjave predvsem na planih žganih grobiščih iz Novega mesta in Borštka, ki postavlja začetni del II. faze gomile v čas stopnje Ljubljana I in II.⁷⁵ Datacijo začetka II. faze že v čas Ha B2 potrjujeta tudi grob 63 s skledo (*t. 10: 13*), kot jih najdemo v grobovih iz Dobove (Stare 1975, 16: 1; 17: 10; 21: 20; 25: 1; 30: 12), in grob 82 s skledo, okrašeno s psevdovrvičastim okrasom girland (*t. 13: 2*).

Zaključni del II. faze gomile povezujemo z grobovi, ki so bili v prvo nasutje vkopani in so tako vsaj nekoliko starejši od v prvo nasutje vkopanih grobov. Med slednje sodita moška grobova 23 in 25, ki ju glede na pridani igli s pol- in kroglasto glavico ter nasvitkanim vratom (*t. 4: 8,13*) opredeljujemo v čas stopnje Ljubljana II. Njima podobna igla je bila v Metliki odkrita še v grobu 5 iz Špitalske drage (Dular 1973, t. 5: 6), vendar pa je slednja verjetno nekoliko mlajša, saj se njen nasvitkan vrat zaključuje s trombastim zaključkom.

Glede na grobno keramiko in upoštevajoč dejstvo, da je bil v prvo nasutje vkopan, postavljamo v čas stopnje Ljubljana II tudi pokop moškega iz groba 68. Ta je imel sicer pridan bronast nož s trnastim nastavkom za držalo (*t. 11: 6*), kot jih poznamo že iz moških grobov stopnje Ljubljana I (Gabrovec 1975, 342 ss, t. 6: 3,4; 9: 5).

Med grobovi, ki so bili vkopani v prvo nasutje, smo kot ženske prepoznali 12 grobov. Glede na sestav drobnih pridatkov smo jih razvrstili v vse skupine ženskih grobov, ki so bile prepoznane v gomili na Hribu (*sl. 43*). Ob skupini grobov s steklenimi (gr. 46, 78 in 85) ali glinenimi jagodami (gr. 66) in skupino z vretenci (gr. 9, 22 in 67) smo v skupino z zapestnicami uvrstili grob 35. V slednjem je bila najdena bronasta zapestnica s spiralno zavrtimi konci (*t. 8: 5*), ki s svojo majhnostjo kaže, da gre najverjetneje za dekliški grob. Grob

s t. i. japonsko zapestnico kaže na prve stike skupnosti oz. družine iz gomile na Hribu z japonskim kulturnim krogom. Glede na grobno posodje postavljamo grob 35 v čas stopnje Ljubljana II.

V čas stopnje Ljubljana II opredeljuje grob 3 pridana vaška fibula (*t. 1: 2*). Pridatek fibule tu ni pomemben zgolj za kronološko opredelitev groba, pač pa kaže na spremembo ženske noše v zaključnem delu II. faze gomile. Vse do groba 3 sestavlja namreč žensko nošo v gomili na Hribu le obročast nakit in/ali ogrlice iz steklenih ter glinenih jagod.

Najmlajši žgani grobovi (gr. 4, 11, 12, 17 in 60) so bili vkopani v drugo nasutje gomile in sodijo v III. fazo gomile (*sl. 15*), ki jo že lahko primerjamo z gomilami dolenske skupine.⁷⁶ Med njimi je glede na količino drobnih pridatkov najbogatejši moški grob 11. V lonec - žaro je imel namreč poleg amfore pridan še železen nož, bronast obroček rombičnega preseka in pa bronasto jagodo (*t. 2: 1-5*).

Glede na grobno posodje ter upoštevajoč dejstvo, da glede na stratigrafsko lego niso starejši od groba 3 z vaško fibulo iz II. faze gomile, postavljamo grobove 4, 11 in 17 v časovni okvir stopnje Podzemelj, najmlajša žgana grobova v gomili pa sta grob 60 in 12. V prvem je bil namreč najden trebušast lonec (*t. 10: 6*) iz skupine loncev tipa 1 po J. Dularju (1982, 41 s; t. 11: 104), ki postavlja grob 60 v čas horizonta Stična 1. Podobno datira tudi ženski grob 12, v katerem so bili najdeni skromni ostanki fibule, ki kažejo, da je ta imela dolgo nogo (*t. 2: 10*).

V III. fazo nastanka gomile sodijo tudi vsi skeletni grobovi. Kot smo že ugotavljali, so bili kot skeletni spoznani pozamezni pokopi prav na osnovi grobnih pridatkov,⁷⁷ ki so bili odkriti v sedmih grobovih.

Po pridatkih najstarejši skeletni grob v gomili predstavlja domnevno dekliški grob 88. Glede na velikost grobne jame, ki meri le 50 x 35 cm, in najdbo manjših, najverjetneje še mlečnih zob, je videti, da imamo v primeru groba 88 opraviti s pokopom manjšega otroka oz. deklice, ki je imel pridan na robovih z vrezni ornamentiran par lasnih obročev s presegačima koncema (*t. 13: 11-13*). Čeprav najdemo podobne obroče že v grobovih iz Dobove (Stare 1975, t. 1: 12; 25: 8,9; 33: 7; 35: 4,5), opredeljujemo skeletni grob 88 tako kot žgane grobove 4, 11 in 17 šele v časovni okvir stopnje Podzemelj.

Mlajši je ženski grob 13, v katerem je bila najdena velika bronasta čolničasta fibula z mrežastim

⁷⁵ Glej poglavje Keramika: Kulturno-kronološka opredelitev.

⁷⁶ Glej poglavje Način pokopa in struktura gomile.

⁷⁷ Glej poglavje Način pokopa in struktura gomile.

okrasom na prečnih poljih (*t. 2: 6*). Fibula postavlja grob 13 v čas horizonta Stična 1, to je v čas, ko se čolničaste fibule uveljavijo kot eden glavnih elementov v ženskih grobovih belokranjskih in dolenjskih najdišč (Gabrovec 1987, 48 s).

Od groba 88 in 13 po pridatkih bogatejši je grob 18 (*sl. 43, 44: A*). V grobu je bil namreč poleg ogrlice, nanizane iz jantarnih, steklenih, bronastih in koščenih jagod (*t. 3: 14,16-19*), najden še komplet nakita v t. i. "rebrastem" stilu (Teržan 1974, 41, op. 37). Komplet sestavljajo bronasta ovratnica, trije pari zapestnic in mala fibula s polsvitki na loku in dolgo nogo (*t. 3: 4-11*). Najdba bronastega narebrenega torkvesa (*t. 3: 4*), katerih nošnja je v okviru halštatskega kulturnega kroga na Dolenjskem, predvsem pa v Beli krajini, značilna za otroško opravo (ista 1985, 83), dopušča možnost, da je bila v grobu 18 pokopana mlajša deklica. To predpostavko potrjuje tudi par sklenjenih narebrenih zapestnic (*t. 3: 9,10*), ki v premeru merijo največ 4,6 cm. Poleg teh sta bila v grobu 18 najdena še dva para nekoliko večjih narebrenih zapestnic s presegajočima koncema (*t. 3: 5-8*).⁷⁸ Iz zapisov in skice v terenskem dnevniku izkopavalca je razvidno, da je bil na lok fibule iz groba 18 obešen bronast obesek z jagodo v obliki kavri polža (*t. 3: 12*), ki kaže na tesne povezave z nekoliko severneje ležečim ženskim grobom 80, v katerem je bil najden pektoral z enako oblikovanimi bronastimi jagodami (*t. 12: 13c*). V grobu 18 je bil najden še drug bronast obesek, ki pa ni bil pritrjen na fibulo, pač pa je bil sestavni del ogrlice, nanizane iz različnih jagod. Gre za s parom vrezov ornamentiran obesek v obliki košarice (*t. 3: 13*).

Na podlagi košarastega obeska (*t. 3: 13*), male bronaste fibule s polsvitki na loku (*t. 3: 11*) in pa bronastega obeska v obliki kavri polža (*t. 3: 12*) lahko grob 18 še postavimo v čas horizonta Stična 2.

Deklica iz groba 18 po svoji bogati noši (*sl. 44: A*) odstopa od običajne otroške oprave v okviru dolenjske kulturne skupine (Teržan 1985, 83 ss; *sl. 4: 10-11*). Glede na bogatstvo pridatkov, ki jih sestavljajo tudi bronaste jagode v obliki kavri polžev, in na njuno neposredno bližino lahko domnevamo, da je bila v grobu 18 pokopana hči žene iz groba 80.

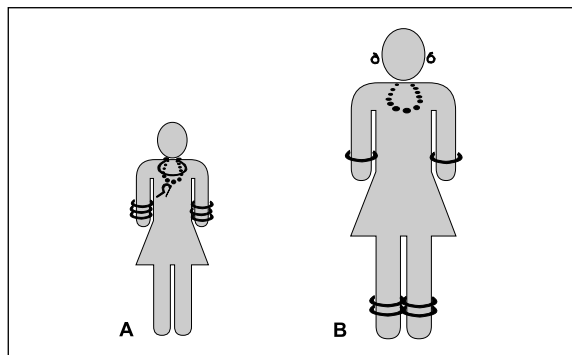

Sl. 44: Rekonstrukcija noše - A) grob 18; B) grob 26.

Fig. 44: Reconstruction of the attire - A) grave 18; B) grave 26.

V grobu 80, katerega obris ni bil povsem ugotovljen, so se ohranili ostanki lesenih desk, verjetno delov krste, je bil najden par bronastih zapestnic s presegajočima koncema (*t. 12: 9,10*). Zapestnici imata kot primerek zapestnice iz Podzemlja (Dular 1978a, 26; *t. 11: 11*) presegajoča konca, ornamentirana s paralelnimi vrezi. Poleg zapestnic je bila v grobu najdena tudi bronasta čolničasta fibula (*t. 12: 11*), ki je okrašena z na sredini loka vzdolžno ležečim, drobno narezanim rebrom. Na fibulo je bil obešen par uhanov, ki so se spenjali s kvačico, na katerem je visel bronast pektoral (*t. 12: 12,13*).

Žena iz groba 80 po svoji noši, ki jo sestavljata par zapestnic in fibula, ne odstopa od povsem običajne ženske halštatske noše na Dolenjskem in v Beli krajini (Teržan 1985, 80 ss; *sl. 4: 10-11*). Na izjemen položaj in/ali bogatstvo žene iz groba 80 kaže velik pektoral.

Pektoral z bronastimi jagodami v obliki kavri polža, ki ga moramo razumeti kot picenski import, postavlja grob 80 s čolničasto fibulo z vzdolžnim rebrom v čas italjskih vplivov na dolenjsko kulturno skupino ali v čas stopnje Stična 2 (Gabrovec 1965, 34 s, *sl. 2*; isti 1987, 42 ss).

Nekoliko mlajši pa je grob 26 (*t. 5*), katerega grobna jama ni bila ugotovljena. Obris grobne jame in lego skeleta je moč razbrati iz grobnih pridatkov⁷⁹ (*t. 19: gr. 26*), ki govorijo, da je bila v grobu pokopana ženska. Ob pogrebu je nosila par nanožnic

⁷⁸ Iz terenske dokumentacije sicer ni razvidno, da bi omenjena para ležala povsem na drugem koncu kot par majhnih sklenjenih zapestnic (*t. 3: 9,10*), kljub temu pa ostaja možnost, da gre pri dveh nekoliko večjih parih narebrenega obročastega nakita s presegajočima koncema (*t. 3: 5-8*) za para nanožnic in ne zapestnic.

Če gre v primeru nakita s presegajočima koncema dejansko za nanožnice, bi deklice iz groba 18 potemtakem po noši enega para zapestnic in dveh parov nanožnic lahko primerjali z ženo iz groba 26 (glej obravnavo groba 26).

⁷⁹ Rekonstrukcija lege skeleta in velikosti grobne jame temelji predvsem na legi nanožnic in ene od zapestnic, v kateri so se ohranili skromni kostni ostanki. Nanožnici sta bili najdeni in situ skupaj z nekaj kostmi, ki so bile popolnoma preperle, in organskimi ostanki; morda ostanki obutve.

Kot je bil na prostoru dolenjske halštatske kulturne skupine običaj, je bilo k nogam pridano še keramično posodje.

Orientacijo in velikost grobne jame smo določili s pomočjo kamnite plošče, ki je bila najdena SZ od bronastega in steklenega nakita in je po vsej verjetnosti služila kot vzglavnik.

in pa, verjetno par, zapestnic.⁸⁰ Ostali nakit je bil v grobu najden na kupčku, ki ga je obdajala plast organske snovi; verjetno ostanek mošnjička ali šatuljice, v kateri je bil nakit pridan k prsim pokojnice.

Narebreni zapestnici (*t. 5: 5,6*), od katerih je bila le ena ohranjena v celoti, sta imeli nekoliko presegajoče konce. Narebreni sta tudi masivni sklenjeni nanožnici (*t. 5: 1,2*), ki sta bili v grobu najden in situ in ju je pokojnica nosila ob pogrebu. V grobu pa je bil najden še drug par nekoliko manj masivnih, nesklenjenih narebrenih nanožnic (*t. 5: 3,4*). Ta je bil najden med nakitom, ki je bil v grob pridan zbran skupaj v mošnjičku ali šatuljici, ki je bil pokojnici položen na prsi (*sl. 45*).

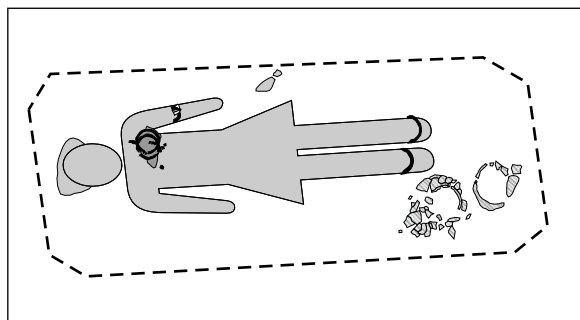

Sl. 45: Grob 26 - rekonstrukcija lege skeleta in velikosti grobne jame.

Fig. 45: Grave 26 - reconstruction of the position of the skeleton and the size of the grave pit.

Rekonstrukcija noše (*sl. 44: B*) na podlagi vseh nakitnih predmetov, ki so bili najdeni v grobu, odstopa tako od skupine ženskih grobov z zapestnicami na Hribu (*sl. 43*) kot tudi od običajnih oblik belokranjske ženske noše, ki je bila analizirana na podlagi grobnih pridatkov na podzemeljskih nekropolah (Teržan 1985, 80 ss, sl. 3-4). Žena z gladkimi, nesklenjenimi, masivnimi nanožnicami iz grmskega groba 4/28, ki je nosila še bronast pas, ki je prav tako tuj element v belokranjski noši, je bila tako v okviru podzemeljskih nekropol spoznana za tujko (*ib.*, 80; *ista* 1995a, 95 ss; sl. 4; 29). Da nošnja nanožnic na belokranjskih najdiščih ni povsem običajna, dokazuje tudi karta razprostranjenosti narebrenih nanožnic (*sl. 39*). Med belokranjskimi najdišči je več primerkov tovrstnih nanožnic,

večinoma brez poznanih grobnih celot, najdenih le v Podzemlju (Barth 1969, t. 30: 8; Dular 1978a, t. 6: 13-17,19; 7: 4-8,10,11,13-15; . 8: 1-3; 9: 1-7,9,10).

Kot smo ugotavljali že pri tipološko-kronološki obravnavi, se masivne narebrene nanožnice in zapestnice vključujejo v t. i. "rebrasti" stil nošnje nakita v začetku 6. stol. pr. Kr. (Teržan 1974, 41, op. 37) in se v grobovih dolenske skupine pojavijo že v času horizonta Stična 2. Glede na to, da je masiven narebren nakit v noši priljubljen predvsem v času kačastega horizonta (Gabrovec 1987, 59) ter da je bil v grob pridan tudi ciborij (*t. 5: 15*), katerega sestavni del ornamenta so nagubana ramena, ki so pravtako značilna predvsem za posodje iz kačastega horizonta (Dular 1982, 85), moramo grob 26 postaviti na sam konec horizonta Stična oz. v čas prehoda Stična/kačasti horizont.

Pridatke, ki kažejo na bogato žensko nošo, je vseboval še skeletni grob 31 (*sl. 43*). Gre za 4 trortaste (*t. 6: 7-10*) in eno čolničasto bronasto fibulo (*t. 6: 6*), fragment bronaste narebrene zapestnice (*t. 6: 15*) in pa ogrlice, nanizane iz raznobarnih steklenih, jantarnih in koščenenih jagod različnih dimenzij in oblik (*t. 6: 11-14*).

Poleg delov ženske noše so bili v grobu odkriti še pridatki, značilni za moško opravo. Grob 31 je tako vseboval še par železnih sekir; tulasto ter križno sekiro in pa ostanke ščita⁸¹ (*t. 7: 6-9,3*), ki govori o tem, da je bil v grobu 31 pokopan predstavnik bojevniškega razreda. Z moško nošo povezujemo tudi bronast ščitnik za iglo (*t. 6: 16*), fragment železnega noža (*t. 7: 5*), veliko bronasto jagodoutež (*t. 7: 2*), bronaste obročke (*t. 6: 17*) in pa železno žezlo (*t. 7: 4*).

Grobni pridatki, odkriti v grobu 31, ki pripadajo tako moški kot ženski noši (*sl. 46*), kažejo na dvojni grob; to je pokop moža in žene. Vendar pa razporeditev pridatkov v grobni jami,⁸² katere obrisa ni bilo moč natančno definirati, lahko govori tudi drugače. Deli ženske noše so bili sicer podobno kot pri ženskem grobu 26 najdeni zbrani skupaj, vendar pa rekonstrukcija grobne jame na podlagi zapisov in skic v terenskem dnevniku izkopavalca (*sl. 47*), iz katerih je razvidna tudi lega preostalih grobnih pridatkov, kaže, da je bil v grobu verjetno pokopan le moški (*t. 20: gr. 31*).⁸³

Moški je imel sulici, podobno kot tisti iz groba I/16 na Kapiteljski njivi iz Novega mesta (Križ 1993,

⁸⁰ Na tlorisu (*t. 19: gr. 26*) je označena le v celoti ohranjena zapestnica (*t. 5: 10*), v kateri so se ohranili tudi drobci kosti. Druga od zapestnic (*t. 5: 11*), ki očitno tvorita par, je bila le fragmentarno ohranjena in pri slikovnem dokumentiranju groba verjetno še ni bila zapažena.

⁸¹ Glej poglavje Grobni pridatki - tipologija in kronološki oris: Orožje.

⁸² Pridatki na tlorisih grobov so označeni v enakem vrstnem redu, kot so predstavljeni v katalogu.

⁸³ Ker je bil del polnila grobne jame, ki je vseboval dele ženske noše, izkopan v enem kosu, so bile pri praznjenju groba na tlorisu dokumentirane le steklene, jantarne in koščene jagode (*t. 20: gr. 31 B, 18-21*).

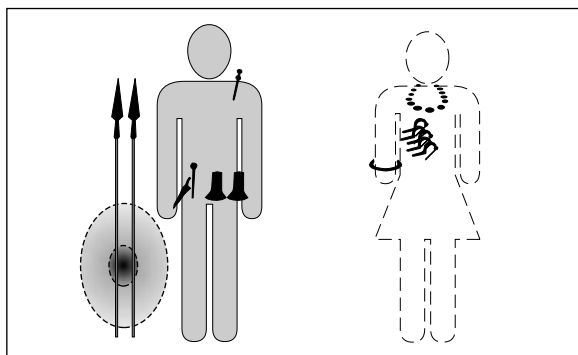

Sl. 46: Grob 31 - rekonstrukcija noše.

Fig. 46: Grave 31 - reconstruction of the attire.

t. 16), pridani na svojo levo stran. Čeprav sekiri nista bili najdeni povsem skupaj, ju je najverjetneje nosil ob pasu. Ob pasu je verjetno nosil tudi nož, ščit pa je imel pridan pod pasom na desni strani. K nogam je imel pridano še keramično posodje, zbrane dele ženske noše pa je imel pridane na prsi (sl. 47). Da je pridajanje zbranih delov ženske noše na prsi ena od značilnosti skeletnih grobov iz gomile na Hribu, poleg moškega iz groba 31 (t. 20: gr. 31 B, 18-21) in žene iz groba 26 (t. 19: gr. 26), kaže tudi ženski grob 80, v katerem je bila na prsi pridana fibula, na katero je bil obešen par uhanov in nanj bronast pektoral (t. 23: gr. 80).

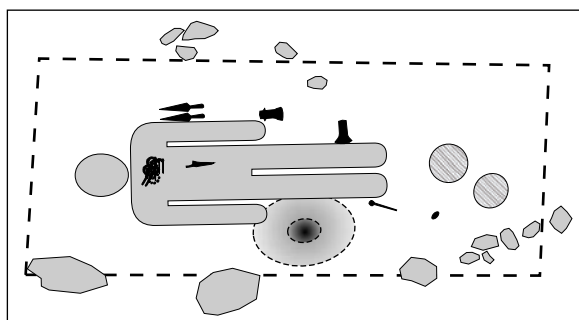

Sl. 47: Grob 31- poskus rekonstrukcije lege skeleta in velikosti grobne jame.

Fig. 47: Grave 31- attempted reconstruction of the position of the skeleton and the size of the grave pit.

Med skupaj zbranim ženskim nakitom v grobu 31 pa je bilo kar pet fibul, ki se med seboj razlikujejo. Skupaj so bile namreč najdene šmarješka čolničasta fibula (t. 6: 6), velika trortasta fibula z obrazno masko na zaključku noge (t. 6: 7) in tri manjše trortaste fibule, od katerih tvorita fibuli z ornamentirano nogo par (t. 6: 8,9), tretja pa je neokrašena (t. 6: 10). Glede na to, da je za skupino ženskih grobov s fibulo iz Hriba značilna noša

posamične fibule (sl. 43), lahko domnevamo, da je imel moški bodisi pridan nakit bogate žene ali pa morda celo skupaj zbran nakit več žena.

Kronološko moramo moški grob 31 vrednotiti prav na podlagi pridanih fibul (t. 6: 6-10), ki postavljajo grob v čas horizonta Stična 2. Takšno datacijo dopušča tudi keramično gradivo. V grob so bili namreč k nogam pokojnika pridani še lonec z nogo, skodelica in pa fragmentarno ohranjen ciborij (t. 7: 10-12).

Kot rečeno gre pri grobu 31 najverjetneje za pokop samo moškega, ki bi ga glede na železno žezlo in križno sekiro sicer lahko umestili že v čas stopnje Podzemelj ali Stična 1. Deli ženske noše so v primerjavi z opravo moškega mlajši, kar bi lahko nakazovalo tudi na to, da gre za pokop nekega starca, najverjetneje starešine, ki je imel pridan nakit bogate mladenke ali več mlajših žena.

Če kljub poskusu rekonstrukcije groba 31 v celoti še obstaja dvom, ali gre za dvojni ali zgolj moški pokop, pa je zagotovo moški skeletni grob 90 (sl. 43). O tem pričata sicer fragmentirani najdbi suličice in noža (t. 13: 14,15), ki ne omogočata podrobnejše kronološke opredelitve. Glede na stratigrafsko lego in prdatke je gotovo le, da grob 90 ni starejši od časa stopnje Podzemelj.

SPORADIČNE NAJDBE

Med sporadično pobranimi najdbami močno prevladujejo kosi keramike. Gre za dele posod iz domnevno uničenih oziroma poškodovanih žganih grobov (t. 16: 2-8, 10-17), na kar kaže tudi njihova distribucija. Iz verjetno uničenega skeletnega groba iz časa stopnje Stična ali kačastega horizonta je bil sporadično najden rdeče barvan ciborij⁸⁴ (t. 16: 1). Poleg tega je bil sporadično najden še fragment ustja ciborija (t. 16: 7).

Pri izkopavanju gomile je bilo poleg fragmentov keramike pridobljenih tudi več drugih predmetov, ki so bili najdeni iztrgani iz grobnih celot. Tako najdeni predmeti so verjetno pripadali skeletnim grobom, ki so ležali višje v gomili in so bili uničeni z intenzivno kmetijsko obdelavo.

Izven grobnih celot so bile najdene tri močno korodirane sulične osti (t. 14: 1-3), ki kažejo, da je bilo v gomili pokopanih več moških kot je to razvidno iz obravnave prdatkov, odkritih v posameznih grobovih. Verjetno sta bila prdatek v moškem grobu tudi sporadično najdena asimetrična bronasta jagoda, morda utež cilindrične oblike z odebelitvami na robu (t. 15: 7), in pa kamnit brus (t. 15: 9).

⁸⁴ Glej poglavje Keramika.

Ostale predmete, ki so bili najdeni izven grobnih celot, moramo razumeti kot dele ženske, morda tudi otroške oprave. Med temi predmeti prevladujejo fragmenti bronastega obročastega nakita; to je treh narebrenih zapestnic (*t. 15: 3-5*), in fragment enako narebrenene bronaste žice, morda del ovratnice ali nanožnice (*t. 15: 2,6*).

Od predmetov, značilnih za žensko opravo, je bilo sporadično najdeno še glineno vretence (*t. 16: 20*), steklena jagoda svetlo modre barve (*t. 15: 8*) in pa fragment bronaste fibule (*t. 15: 1*). Gre za fragment velike čolničaste fibule, ornamentirane s cikcak vrezi, ki so v več pasovih verjetno krasili celotni lok. Ta skupina čolničastih fibul se na belokranjskih najdiščih pojavlja praviloma v grobovih stopnje Stična 1.

Med sporadično najden inventar uničenih skeletnih grobov lahko uvrščamo tudi fragmentirani glineni kolesi (*t. 16: 18,19*). Domnevno gre za kolesi od miniaturnih glinenih konjičkov, kakršna poznamo iz Podzemlja (Dular 1978b, t. 29: 1; samo kolesa: t. 27: 39-44) in Dragatuša (Spitzer 1973, t. 1: 1).

Poleg omenjenih sporadičnih najdb so bili v neposredni bližini žganega groba 40, ki leži v prvem nasutju in tako sodi v starejši del II. faze gomile, najdeni tudi deli dveh močno korodiranih železnih zapestnic okroglega preseka (*t. 14: 4,5*). Slabše ohranjena železna zapestnica (*t. 14: 5*) je nekoliko deformirana, kar kaže na to, da sta bili zapestnici morda izpostavljeni ognju in bi potemtakem lahko izvirali še iz bližnjega groba, ki bi ga tako opredeljevali v čas stopnje Ljubljana II (Gabrovac 1973, 343).

SKLEP

Z obravnavo gomile I na gomilnem grobišču na Hribu v Metliki odkrivamo nove podatke o poselitveni podobi tega dela slovenskega prostora iz časa kulture žarnih grobišč ter njenega prehoda v zgodnjo železno dobo.

V gomili, ki je bila nasuta dvakrat (*pril. 2-4*), je bilo odkritih 90 grobov; od tega 82 žganih in le 8 skeletnih. Glede na lego znotraj gomile smo jih že z analizo pokopa povezali s tremi fazami nastanka gomile na Hribu (*sl. 13-15*), pri čemer je žgani pokop značilen predvsem za starejši fazi; v zadnji oz. III. fazi gomile pa je lahko še žgani naposled zamenjal skeletni pokop.

Najstarejše grobove v gomili predstavljajo žgani grobovi 15, 39, 41 in 44, ki jih obdajajo kamniti venci (*sl. 13*). Te grobove, ki so bili položeni na takratno sterilno osnovo, so zelo verjetno prekri- le manjše zemljene gomile.

Žgani grobovi s kamnitim vencem predstavljajo novost v okviru dobovske oz. ljubljanske žarnogrobiščne skupine. Poznamo pa tak način pokopa na bližnjem grobišču pri Budinjaku na Gorjancih/Žumberaku (Škoberne 1999), katerega začetki prav tako segajo v čas pozne bronaste dobe oz. Ha B. Tudi na Budinjaku so namreč odkrili žgane grobove s kamnitim vencem, čez katere je bila nato nasuta gomila.

Ob kamne nejverjetneje moških grobov z venci in/ali na sterilno osnovo so bili v I. fazi gomile položeni še žgani grobovi 6, 19, 42, 43, 49, 70, 84 in 87, vse pa je z nadaljnjim nasipavanjem prekri- lo prvo nasutje gomile (*sl. 13*).

Na podlagi loncev-žar iz centralnega groba 15 in groba z vencem 44 ter ženskega groba 19 predstavljamo najstarejšo fazo gomile na Hribu v čas stopnje Ljubljana I.

Rast in širjenje prvega nasutja gomile razume- mo kot II. fazo nastanka gomile. Med postopnim nasipavanjem so bili v prvo nasutje gomile položeni, lahko tudi vkopani, številni drugi žgani grobovi (*sl. 14*). Kot kažeta v prvo nasutje položena ženska grobova 8 in 5, se je nasipavanje prvega nasutja začelo že v času stopnje Ljubljana I in se nato nadaljevalo v časovnem okviru stopnje Ljubljana II.

III. fazo (*sl. 15*) gomile na Hribu označuje dru- go nasutje, v katerem so bili ob posameznih žga- nih sedaj vkopani skeletni grobovi (gr. 4, 11, 12, 17 in 60). Zaključno fazo gomile na Hribu torej zaznamuje sprememba v načinu pokopa, ki gomi- lo I na Hribu umesti v krog dolenske skupine.

Keramičnemu gradivu iz grobov II. faze gomile podobno posodje v žganih grobovih 4, 11 in 17 postavlja začetek drugega nasutja še v čas stopnje Podzemelj. Kot kažeta grob 60 in 12, je žganega šele v času stopnje Stična popolnoma zamenjal skeletni pokop.

Najmlajši je tako skeletni grob 26, ki kaže na prenehanje pokopavanja v gomili ob koncu hori- zonta Stična 2 oz. v času prehoda Stična 2/kačas- ti horizont.

Grobovi II. faze gomile so sočasni oz. celo sta- rejši (gr. 8 in 5) od preostalih grobišč s konca bronaste oz. začetka železne dobe v Metliki. V časovni okvir stopnje Ljubljana II sodijo plana žgana grobišča na Borštku (Šribar 1963; Dular 1979), na Jerebo- vi ulici (Dular 1985) ter v Špitalski dragi (isti 1979), ki pa so bila najkasneje v času stopnje Ljubljana III a oz. Podzemelj 2 opuščena. V gomili na Hri- bu pa so neprekinjeno pokopavali najmanj 200 let ali, kot kažejo le žgani grobovi, vse od žarnogro- biščne stopnje Ljubljana I do vključno železno- dobne stopnje Stična.

Glede na razlike v načinu pokopa in ker je v Metliki postopno zamenjevanje žganega pokopa s skeletnim moč spremljati le v gomili na Hribu, ne pa tudi na drugih grobiščih s konca bronaste dobe, so se že pred obravnavo gomile v celoti pojavile domneve o tem, da je metliški prostor poseljevalo več kulturno heterogenih skupin različnih provenienc ali tradicij (Teržan 1999, 138).

Številne podobnosti tako keramičnega gradiva kot tudi preostali pridatki iz žganih grobov na Hribu z dolenjskimi in belokranjskimi grobišči ljubljanske žarnogrobiščne skupine (Knez 1966; isti 1967; Gabrovec 1973; Dular 1979; Križ 1995; Bricelj 2003) omogočajo uvrstitev tudi gomile I med najdišča ljubljanske skupine. Vendar pa je potrebno tu poudariti, da smo, kot je bilo ugotovljeno s celotno analizo grobnih pridatkov za razliko od preostalih žganih grobišč v Metliki, pri žganih grobovih iz gomile na Hribu lahko ugotavljali tudi elemente, značilne za dobovske in/ali ruško žarnogrobiščno skupino.

Tako iz materialne kulture kot tudi iz načina pokopa, pri katerem gre še enkrat izpostaviti grobove z venci in pa način pokopa v amfori, je torej razvidno, da so se pri nastanku gomile na Hribu srečevali in prepletali elementi tako ruške kot tudi dobovske in ljubljanske žarnogrobiščne skupine, pri čemer so slednji naposled le prevladali. Pri tem je potrebno opozoriti še na posebnosti ženske noše na Hribu. Za razliko od bolj ali manj sočasnih planih ženskih grobov z dolenjskih in belokranjskih grobišč ljubljanske skupine opazimo pri ženskih grobovih s Hriba odsotnost nošnje fibul. Ta se v ženskih grobovih z v grobu 3 pridano vaško fibulo pojavi šele ob samem koncu II. faze gomile. Za žgane ženske grobove je tako značilna noša obročastega nakita, pri čemer smo razlikovali med skupino z lasnimi obročki in/ali prstani ter skupino z zapestnicami (sl. 43). K skupini ženskih grobov z zapestnicami lahko morda uvrščamo tudi žgani grob 40. V neposredni bližini groba, v katerem sicer ni bilo najdenih nobenih pridatkov, je bil namreč najden par železnih zapestnic (t. 14: 4,5), ki grob v okviru ljubljanske skupine uvršča med grobove t. i. železnega horizonta stopnje Ljubljana II.

Kljub opaznim elementom različnih žarnogrobiščnih skupin so s časom pri žganih grobovih s Hriba, z izjemo načina pokopa v gomili, prevladali elementi ljubljanske žarnogrobiščne skupine. Gomila I se tako lahko povezuje z omenjeno žarnogrobiščno skupino vse do III. faze gomile oz. dokler ta tako s spremembo načina pokopa iz žganega v skeletnega kot tudi glede na materialno kulturo ne preraste v povsem običajno obliko grobišč v okviru dolenjske halštatske skupine.

Med maloštevilnimi skeletnimi grobovi po številnih raznolikih in raznovrstnih drobnih pridatkih izstopajo trije. Med grobovoma, ki sta bila prepoznana kot pokopa moških, izstopa grob 31, ki ga glede na bogastvo pridatkov (t. 6: 6-17; 7) lahko interpretiramo kot t. i. "knežji grob", v katerega je bil pridan tudi ženski nakit (sl. 43; 46). V drugo nasutje gomile vkopan bogat moški grob s svojo lego kaže tudi na povezave z najverjetneje najstarejšim grobom v gomili. Grob je bil namreč vkopan tako, da leži tik ob velikem kamnitem vencu centralnega groba gomile; to je moškega groba 15 (pril. 1).

Po pridatkih izstopa tudi ženski skeletni grob 80 (t. 12: 9-13). V tem grobu je bil najden bronast pektoral, ki se zaključuje z jagodami v obliki kavri polžev. Pektoral je bil uvožen iz picenskega prostora. Skupaj z apulsko keramiko, ki je bila na Dolenjskem in v Beli krajini - Črnomelj (Dular 1984, t. 7: 5; 12: 3), Dragatuš (Spitzer 1973, t. 14: 6; 15: 6; 16: 8), Podzemelj (Barth 1969, t. 43: 9) - zelo priljubljena, kar dokazuje posnetek apulskega kraterja iz Dragatuša (Spitzer 1973, t. 5: 13), kaže na tesne kulturne in gospodarske stike dolenjskega kulturnega kroga tudi s picenskim prostorom. Trgovanje s picenskim prostorom je najverjetneje potekalo preko japonskega prostora. Na to kaže tako razprostranjenost posnetkov kavri polžev v jantaru in bronu kot tudi razprostranjenost apulske keramike (Frey 1966, sl. 12; Batovič 1976, karta 5; Teržan 1995, sl. 15; Mihovilič 1995, sl. 14; ista 2001, sl. 70), ki na Hribu sicer ni bila najdena.

Na povezave skupnosti, ki je pokopavala v gomili I na Hribu, z japonskim prostorom kaže sicer že žgani grob 35. V dekliškem grobu, ki je bil vkopan v plast prvega nasutja in sodi v II. fazo gomile, je bila namreč najdena majhna japonska zapestnica s spiralno zaviranimi konci.

Z ženskim grobom 80 je tesno povezan tudi dekliški grob 18. Tudi v grobu 18 je bila namreč najdena bronasta jagoda v obliki kavri polža (t. 3: 12). Ne podlagi teh jagod smo domnevali na ožje sorodstvene vezi med ženo iz groba 80 ter manjšo deklico, ki je bila pokopana v njeni neposredni bližini, v grobu 18.

Skeletne grobove so v gomilo pričeli vkopavali v času stopnje Podzemelj. Da so prvi skeletni grobovi sočasni že z najstarejšimi žganimi grobovi iz III. faze, kaže dekliški grob 88. V grobu, ki bi ga glede na kovinske pridatke, lahko uvrstili celo med najstarejše grobove v gomili sploh, je bil namreč najden par trakastih lasnih obročev, ki skupaj z nošo v celoti kaže na ohranjanje žarnogrobiščne tradicije iz I. faze gomile.

Skeletno so v gomili na Hribu nato pokopavali vse do konca stopnje Stična. Na sam konec hori-

zonta Stična 2 namreč sodi najmlajši ohranjen grob, ki je bil vkopan v gomilo na Hribu; to je ženski grob 26.

V gomili I na Hribu v Metliki so torej neprekinjeno pokopavali vse od časa stopnje Ljubljana I pa do konca horizonta Stična 2. Glede na način pokopa in lego grobov znotraj gomile smo opredelili tri faze nastanka gomile. Kot povsem žarnogrobiščno spoznamo I. fazo, ki jo postavljamo v čas stopnje Ljubljana I. Čeprav sodita še v čas stopnje Ljubljana I tudi grobova 8 in 5, II. fazo gomile, ki jo označuje prvo nasutje, razumemo kot prehodno in jo v glavnini postavljamo v čas stopnje Ljubljana II. Kot železnodobno tako opredeljujemo šele III. fazo gomile, ki je definirana z drugim nasutjem in sodi v čas od stopnje Podzemelj do konca stopnje Stična.

Za gomilo I s Hriba v Metliki je v prvi vrsti značilen prevladujoč žgani način pokopa, ki je zastopan v vseh fazah nastajanja gomile in govori o kontinuiranem razvoju gomile. Skupaj z nekaterimi pridatki priča o močni žarnogrobiščni tradiciji tudi še v železnodobni fazi III. Pri tem je potrebno še enkrat poudariti, da so se pri nastanku gomile srečevali in prepletali elementi različnih žarnogrobiščnih skupin, v okviru katerih pa še ne poznamo načina pokopa v grobovih s kamnitim venčkom.

Zahvale

Pripravo te študije so omogočili: izkopavalec Borut Križ (Dolenjski muzej Novo mesto), ki mi je ne-sebično prepustil v obdelavo gradivo iz gomile I na Hribu v Metliki; dr. Phil Mason (ZVKD OE Novo mesto) mi je omogočil vpogled v celotno terensko dokumentacijo; aktiv Belokranjskega muzeja v Metliki pa mi je ljubeznivo omogočal dostop do vseh najdb.

Pri obravnavi keramičnega gradiva mi je s koristnimi nasveti pomagala Milena Horvat (Oddelek za arheologijo, Filozofska fakulteta Univerze v Ljubljani); risarskim predlogam je vlila svežino Dragica Knific Lunder (Inštitut za arheologijo ZRC SAZU).

Z velikim zanimanjem sta spremljala pripravo objave, me pri delu vzpodbujala in širila moje znanje mentorja akad. prof. dr. Biba Teržan (Oddelek za arheologijo, Filozofska fakulteta Univerze v Ljubljani) in dr. Janez Dular (Inštitut za arheologijo ZRC SAZU).

Vsem se iskreno zahvaljujem.

KATALOG

Seznam kratic:

D. = dolžina
 Deb. = debelina
 Maks. = maksimalni
 Ohr. = ohranjena
 Pr. = premer
 Pr. d. = premer dna
 Pr. n = premer noge
 Pr. u. = premer ustja
 Rekon. = rekonstruiran (-a)
 V. = višina
 Vel. = velikost

Grob 1; Kv. I (*t. 17*)

Žgani grob leži v plasti prvega nasutja gomile (-129). Plast žganine meri 55 x 40 cm. Prekriva jo manjša kamnita plošča (18 x 12 cm). V grobu sta iz močno poškodovane amfore raztreseni, dve koncentraciji žganine in kalciniranih kosti.

1. Fragmenti amfore. Rekon. pr. u. 14,8 cm. Inv. št. A 623; *t. 1*: 1.

Grob 2; Kv. I

O grobu št. 2 ni v terenskem dnevniku nobenih podatkov. Grob je označen le na terenski risbi tlorisa celotne gomile, kjer leži južno od groba št. 6, na vzhodni strani severnega kontrolnega profila v kvadrantu I. Križ (1991, 7) grob št. 2 predstavlja kot žgani in brez vseh pridatkov.

Op.: Morda gre za enega od prvih petih grobov, od katerih so bili trije (verjetno grob 1, 4 in 5) pokriti s kamnito ploščo. Ker so bili vsi prvi odkriti grobovi dokaj plitvo vkopani v prvo nasutje gomile, ki je tu le malo pod površjem, obstaja verjetnost, da predstavlja grob št. 2 temnejša lisa z nekaj keramike na tretji stopnici v Kv. I; to je cca. 40 cm pod nivojem profila.

Grob št. 2 je očitno ležal ob severnem profilu v Kv. I, ki se je že konec prvega dne izkopavanj sesul, tako so profil naknadno premaknili cca. 40 cm bolj proti zahodu.

Od groba 2 je očitno ostal le obris vkopa grobne jame, ki je južno od groba 6 nakazan na skici vzhodne strani severnega profila v terenskem dnevniku.

Grob 3; Kv. I (*t. 17*)

Grobna jama žganega groba, ki leži tik ob vzhodnem profilu v Kv. I, ni bila povsem jasna. Dokaj globok grob je bil vkopan v plast prvega nasutja gomile (-138). Grob je dokaj globok. Vseboval je malo žganine in kalciniranih kosti. Na skrajnem zahodnem robu groba je ležala bronasta vozlasta fibula. Tik ob njej je plast temne, skoraj črne zemlje, ki bi lahko predstavljala ostaline neke organske snovi. 5 cm južneje so v kepi žganine opazni slabo ohranjeni fragmenti bronaste žice.

1. Fragmenti ostenja lonca - žare (?) (nesestavljivo). Inv. št. A 624.

2. Bronasta vozlasta ločna fibula z železnim jedrom. Brez peresovine, noge in igle. Vel. 9,3 x 5,2 cm. Inv. št. A 515; *t. 1*: 2.

3. Fragmenti bronaste žice (izgubljeno).

Grob 4; Kv. I (*t. 17*)

Žgani grob leži v plasti drugega nasipa gomile (-92). Segata tudi še v prvo nasutje. Žganina in kalcinirane kosti so bile zbrane v žari. Oblika groba je dobro razpoznavna na njegovi južni in severni strani, na zahodni pa se je iz poškodovane žare razsula žganina. Žaro pokrivata latvica in kamnita plošča (30 x 30 cm). V grobu so najdeni nedoločljivi fragmenti bronca.

1. Lonec - žara. V. 38,6 cm; pr. u. 25,9 cm; pr. d. 14,6 cm. Inv. št. A 625; *t. 1*: 3.

2. Latvica. V. 11,8 cm; pr. u. 31,2 cm; pr. d. 8,5 cm. Inv. št. A 626; *t. 1*: 4.

3. Fragmenti bronca (6 fragmentov). D. 1,5 cm. Inv. št. A 616.

Grob 5; Kv. I/IV (*t. 17*)

Žgani grob leži v plasti prvega nasutja gomile (-178). 15-20 cm debela plast žganine je deloma pokrita z dvema kamnitima ploščama (55 x 40 cm in 60 x 50 cm). Na manjši plošči so bili najdeni fragmenti bronaste zapestnice. Pod kamnito ploščo so bili ostanki žare in latvica.

1. Lonec - žara. V. 46,1 cm; rekon. pr. u. 29,6 cm; pr. d. 18,6 cm. Inv. št. A 627; *t. 1*: 5.

2. Latvica. V. 9,5 cm; pr. u. 22,6 cm; pr. d. 9,7 cm. Inv. št. A 628; *t. 1*: 6.

3. Fragmentirana masivna bronasta zapestnica, okrašena s snopi vrezov. Rekon. pr. 4,1 cm. Inv. št. A 516; *t. 1*: 7.

4. Fragment masivne bronaste zapestnice, okrašene s snopi vrezov. Rekon. pr. 4,5 cm. Inv. št. A 517; *t. 1*: 8.

Grob 6; Kv. I (*t. 17*)

Grob še leži v plasti prvega nasutja gomile (-182). Kaže se kot manjša temna lisa, polna žganine, kalciniranih kosti in fragmentov keramike, ki so raztreseni še široko okoli samega groba.

1. Fragmentirano dno lonca - žare. Rekon. pr. d. 14,5 cm. Inv. št. A 629; *t. 1*: 9.

2. Fragment ostenja latvice. Vel. 7,5 x 6,2 cm. Inv. št. A 630; *t. 1*: 10.

Grob 7; Kv. I (*t. 17*)

Leži v plasti prvega nasutja gomile. Ker je ležal plitvo pod plaščem gomile, ga je obdelovanje zemlje močno poškodovalo. Od grobne jame je ostalo le nekaj žganine in fragmentov keramike.

1. Fragmenti ostenja lonca - žare (nesestavljivo). Inv. št. A 631.

Grob 8; Kv. I (*t. 17*)

Grob leži v plasti prvega nasutja gomile (-122). Grobna jama ovalne oblike meri 100 x 70 cm. Zapolnjena je z žganino, ki jo prekriva 45 x 20 cm velika kamnita plošča. Pod ploščo je ležala amfora z nekaj žganine in kalciniranimi kostmi. V amfori sta najdena še bronasta lasna obročka.

1. Amfora. V. 13,5 cm; pr. u. 13,7 cm; pr. d. 6,4 cm. Inv. št. A 632; *t. 1*: 11.

2. Iz bronaste žice pleten lasni obroček. Vel. 2,8 x 2,9 cm. Inv. št. A 518; *t. 1*: 12.

3. Iz bronaste žice pleten lasni obroček. Vel. 3,4 x 2,4 cm. Inv. št. A 519; *t. 1*: 13.

Grob 9; Kv. I/II (*t. 18*)

Grob, ki je bil vkopan v plast prvega nasutja gomile (-98), leži v severnem profilu Kv. I. Pokrivala ga je manjša, zelo porozna kamnita plošča. V grobni jami nepravilne ovalne oblike, ki meri 60 x 45 cm, je bilo poleg žganine in drobcev kalciniranih kosti najdenih še nekaj večjih fragmentov žare in glineno vretence.

1. Fragmenti ostenja lonca - žare (nesestavljivo). Inv. št. A 633.

2. Trikrako glineno vretence. Vel. 2,5 x 1,2 cm. Inv. št. A 520; *t. 1*: 14.

Grob 10; Kv. II (*t. 18*)

Grob je vkopan v plast prvega nasutja gomile (-53). Grobno jamo pravokotne oblike (25 x 20 cm) prekriva kamnita plošča, ki meri 20 x 15 cm. Plast žganine z nekaj kalciniranimi kostmi je debela 13 cm. Raztreseni kosi keramike v okolici groba so bili sem prineseni z oranjem.

Grob 11; Kv. II (*t. 18*)

Grob je dokaj plitvo vkopan v plast drugega nasutja gomi-

le, zato je bil z oranjem že močno poškodovan. Koncentracija žganine in nekaj kalciniranih kosti, zbranih v žari, se je ohranilo le ob 25 x 20 cm veliki kamniti plošči, ki je pokrivala grob. V 45 cm debeli plasti žganine sta najdena bronast obroček in jagoda ter železen nož. Fragmenti žare in latvice so raztreseni po vsej okolici.

1. Lonec - žara. Rekon. V. 45,3 cm; pr. u. 29,1 cm; pr. d. 14,9 cm. Inv. št. A 634; *t. 2*: 1.

2. Fragmenti amfore. V. 15,0 cm; pr. u. 15,2 cm; pr. d. 7,2 cm. Inv. št. A 635; *t. 2*: 2.

3. Železen nož, korodiran. D. 6,4 cm; Š. 1,8 cm. Inv. št. A 523; *t. 2*: 5.

4. Bronast obroček rombičnega preseka. Pr. 3,7 cm. Inv. št. A 521; *t. 2*: 3.

5. Bronasta jagoda. Inv. št. A 522; *t. 2*: 4.

Grob 12; Kv. II (*t. 18*)

Žgani grob je vkopan v plast drugega nasutja gomile (-60). Leži tik ob S profilu. Grobna jama meri vsaj 90 x 50 cm. Debelina žganine je 30 cm. Od razpadle kamnite plošče, ki je pokrivala grob, so ostali le manjši kosi. V grobu je najdena skodelica s presegajočim ročajem.

1. Fragmentirano dno lonca - žare. Rekon. pr. d. 17,5 cm. Inv. št. A 636; *t. 2*: 8.

2. Skodelica s presegajočim ročajem. V. 5,0 cm; pr. u. 10,8 cm. Inv. št. A 637; *t. 2*: 9.

3. Fragment noge ter dva koščka igle bronaste fibule. Inv. št. A 622; *t. 2*: 10.

Grob 13; Kv. IV (*t. 18*)

Skeletni grob leži v plasti drugega nasutja gomile (-123). 60 x 25 cm velika temna lisa je neizržana in skromna. V žganini sta najdena lok fibule in fragment železa.

1. Bronasta čolničasta fibula brez peresovine in igle. Lok okrašen z vrezi. Vel. 6,6 x 3,8 cm. Inv. št. A 524; *t. 2*: 6.

2. Fragment železnega obročka. D. 2,8 cm. Inv. št. A 525; *t. 2*: 7.

Grob 14; Kv. IV (*t. 18*)

Grob je vkopan v plast prvega nasutja gomile (-217). Pokriva ga kamnita plošča, ki meri 40 x 35 cm. Grobna jama z žganino je pravokotne oblike 50 x 45 cm. Pod kamnito ploščo je bila v grobu najdena manjša amfora, v kateri so bile zbrane kalcinirane kosti in bronast obroček.

1. Amfora. V. 13,3 cm; pr. u. 14,0 cm; pr. d. 7,2 cm. Inv. št. A 638; *t. 2*: 11.

2. Ožgan obroček zvit iz bronaste žice. Pr. 4,1 cm. Inv. št. A 526; *t. 2*: 12.

Grob 15; center gomile (*t. 18*; 25)

Grob v centralnem delu gomile leži v plasti prvega nasutja. Lisa kompaktna žganine nepravilne oblike meri 170 x 150 cm. Pokrita je z več kamnitimi ploščami različnih velikosti. Žganina je v profilu banjaste oblike. Po vsej žganini so razsuti fragmenti grobne keramike, žare in latvic. V žganini z nekaj kalciniranimi kostmi je najdena še bronasta igla. V radiusu 2 do 4 m grob obdaja kamnit venček, ki v Kv. I ni ohranjen.

1. Fragmentiran lonec - žara. Pr. u. 35,8 cm. Inv. št. A 639; *t. 2*: 13.

2. Latvica. V. 7,3 cm; pr. u. 18,0 cm; pr. d. 8,2 cm. Inv. št. 640; *t. 2*: 14.

3. Fragmentirana latvica. Pr. u. 19,7. Inv. št. A 641; *t. 2*: 15.

4. Fragmentirana bronasta igla. D. 5,3 cm. Inv. št. A 527; *t. 2*: 16.

Grob 16; Kv. II (*t. 18*)

Grob je vkopan v plast prvega nasutja gomile (-69). S kamnito ploščo (30 x 20 cm) pokrita grobna jama, napolnjena z žganino, meri 70 x 45 cm. Nad grobom je najdena latvica.

1. Fragmentirana latvica. Rekon. v. 8,0 cm; pr. u. 23,1 cm; pr. d. 8,1 cm. Inv. št. A 642; t. 3: 1.

Grob 17; Kv. II (t. 18)

70 x 50 cm velika grobna jama je vkopana v plast drugega nasutja gomile (-76). Ob žganini z nekaj kalciniranimi kostmi pokonci stoji kamnita plošča (50 x 50 cm), ki je prvotno pokrivala grob. Med žganino so ostanki žare in latvice.

1. Lonec - žara. Rekon. v. 41,5 cm; pr. u. 28,2 cm; pr. d. 15,4 cm. Inv. št. A 643; t. 3: 2.

2. Fragmentirana latvica. Pr. u. 24,0 cm. Inv. št. 644; t. 3: 3.

Grob 18; Kv. II (t. 18)

Grob leži v plasti drugega nasutja gomile (-99). Obris jame skeletnega groba, od katerega se je ohranil le pridani bronast in steklen nakit, ni bil določljiv.

1. Masiven bronast narebren torques. Pr. 11,8 cm. Inv. št. A 528; t. 3: 4.

2. Masivna bronasta narebrena zapestnica s presegajočima koncema. Pr. 6,1 cm. Inv. št. A 529; t. 3: 5.

3. Masivna bronasta narebrena zapestnica s presegajočima koncema. Pr. 6,0 cm. Inv. št. A 530; t. 3: 6.

4. Masivna bronasta narebrena zapestnica s presegajočima koncema. Pr. 5,9 cm. Inv. št. A 531; t. 3: 7.

5. Poškodovana masivna bronasta narebrena zapestnica. Pr. 6,0 cm. Inv. št. A 532; t. 3: 8.

6. Bronasta narebrena zapestnica. Poškodovana. Pr. 4,6 cm. Inv. št. A 533; t. 3: 9.

7. Fragmentirana bronasta narebrena zapestnica. Rekon. pr. 4,4 cm. Inv. št. A 534; t. 3: 10.

8. Mala bronasta vozlasta fibula. Brez peresovine in igle. Vel. 3,8 x 1,9 cm. Inv. št. A 535; t. 3: 11.

9. Bronast obesek v obliki kavri polža. Vel. 2,2 x 1,1 cm. Inv. št. A 536; t. 3: 12.

10. Bronast obesek v obliki košarice, okrašene z vrezji. Vel. 1,8 x 1,1 cm. Inv. št. A 537; t. 3: 13.

11. Dve bronasti jagodi. Inv. št. A 538; t. 3: 14.

12. Fragment bronaste žice. D. 4,7 cm. Inv. št. A 541; t. 3: 15.

13. Velika steklena jagoda sodčaste oblike, modre barve z valovnico iz bele steklene paste. Vel. 2,9 x 1,2 cm. Inv. št. A 539; t. 3: 16.

14. Dve modri stekleni jagodi. Inv. št. A 539; t. 3: 17.

15. Koščena jagoda. Inv. št. A 539; t. 3: 18.

16. Niz sedmih jantarnih jagode. Inv. št. A 539; t. 3: 19.

17. Železna jagoda. Poškodovana. Vel. 2,6 x 1,7 cm. Inv. št. A 540; t. 3: 20.

Grob 19; Kv. II (t. 18)

Grob, pokrit z razlomljeno kamnito ploščo (35 x 35 cm), leži v plasti prvega nasutja gomile. Lisa žganine leži ob kamnih venčka centralnega groba 15 in meri 75 x 50 cm. Pod kamnito ploščo, na vrhu žganine in kalciniranih kosti, je najden par bronastih obročkov. Keramike ni.

1. Fragmentiran bronast trakast obroček. Rekon. pr. 5,5 cm. Inv. št. A 542; t. 4: 1.

2. Fragmentiran bronast trakast obroček. Rekon. pr. 6,5 cm. Inv. št. A 543; t. 4: 2.

Grob 20; Kv. IV (t. 18)

Grob je vkopan v plast prvega nasutja gomile (-189). Grobna jama, polna žganine in kalciniranih kosti, je nepravilne ovalne oblike in meri 60 x 40 cm.

1. Fragmenti ostenja lonca - žare (nesestavljivo). Inv. št. A 645.

Grob 21; Kv. IV

Leži še v plasti prvega nasutja gomile. Grobna jama je z drugim nasutjem gomile zabrisana in tako nedoločljiva. Grob predstavlja nekaj žganine in fragmentov keramike.

1. Fragmenti ostenja lonca - žare (nesestavljivo). Inv. št. A 646.

2. Fragmentirana latvica. Rekon. pr. d. 7,5 cm. Inv. št. A 647; t. 4: 3.

Op.: V terenski dokumentaciji ni nobene risbe ali fotografije tega groba. V terenskem dnevniku je brez skice podan le opis grobne jame.

Grob 22; Kv. IV (t. 19)

Grob je vkopan v plast prvega nasutja gomile (-225). Žganina in kalcinirane kosti so bile zbrane v žari, ki je zdrobljena in meri 70 x 45 cm. V grobu je bilo še glineno vretence. Kamnita plošča (55 x 30 cm), ki je pokrivala grob, leži jugovzhodno od ostankov žare.

1. Lonec - žara. V. 32,7 cm; pr. u. 26,2 cm; pr. d. 14,7 cm. Inv. št. A 648; t. 4: 4.

2. Bikonično glineno vretence. Vel. 1,9 x 1,8 cm. Inv. št. A 544; t. 4: 5.

Grob 23; Kv. IV (t. 19)

Grob je vkopan v plast prvega nasutja gomile (-228). Žganina je bila zbrana v žari, ki jo je kamnita plošča (50 x 40 cm) sploščila, tako da meri lisa žganine 90 x 60 cm. Na žari je bila latvica. V grobu je najdena bronasta igla.

1. Lonec - žara. V. 40,3 cm; pr. u. 29,7 cm; pr. d. 16,5 cm. Inv. št. A 649; t. 4: 6.

2. Latvica. V. 7,0 cm; pr. u. 20,5 cm; pr. d. 9,7 cm. Inv. št. A 650; t. 4: 7.

3. Bronasta igla s kroglasto glavico in navitkanim vratom. Poškodovana. D. 7,4 cm. Inv. št. A 545; t. 4: 8.

Grob 24; Kv. II (t. 19)

Grob je vkopan v plast prvega nasutja gomile in meri 55 x 45 cm. Žganina in kosti so bile zbrane v žaro, pokrito z latvico in manjšo kamnito ploščo (20 x 10 cm).

1. Lonec - žara. V. 43,7 cm; pr. u. 28,2 cm; pr. d. 14,2 cm. Inv. št. A 651; t. 4: 9.

2. Fragmentirana latvica. Rekon. v. 8,0 cm; pr. u. 22,8 cm; pr. d. 8,2 cm. Inv. št. A 652; t. 4: 10.

Grob 25; Kv. II (t. 19)

Grob ob severnem profilu je bil vkopan v plast prvega nasutja gomile in meri 60 x 55 cm. Žganina ter nekaj kosti so bile zbrane v žari, pokriti z latvico in kamnito ploščo (25 x 30 cm). V žganini je najdena bronasta igla.

1. Lonec - žara. V. 40,0 cm; pr. u. 24,1 cm; pr. d. 11,0 cm. Inv. št. A 653; t. 4: 11.

2. Latvica. V. 11,0 cm; pr. u. 22,4 cm; pr. d. 10,2 cm. Inv. št. A 654; t. 4: 12.

3. Fragmentirana bronasta igla z okroglo glavico in navitkanim vratom. D. 4,5 cm. Inv. št. A 621; t. 4: 13.

Grob 26; Kv. III (t. 19)

Skeleteni grob, katerega grobna jama ni bila ugotovljena, je bil vkopan v plast drugega nasutja gomile (-68). Lega skeleta je dobro razvidna iz lege grobnih pridatkov. Bronasti nanožnici in steklene jagode je obdajala plast organske snovi, ki lahko predstavlja ostanke mošnjička. V eni od zapestnic in nanožnicah so se ohranili fragmenti kosti. Drugih ostankov skeleta ni. Poleg nakita sta bili v grob pridani še keramični posodi.

1. Masivna bronasta narebrena nanožnica okrašena z vrezji. Pr. 12,2 cm. Inv. št. A 553; t. 5: 1.

2. Masivna bronasta narebrena nanožnica okrašena z vrezji. Pr. 12,2 cm. Inv. št. A 554; t. 5: 2.

3. Masivna bronasta narebrena nanožnica. Pr. 11,4 cm. Inv. št. A 546; t. 5: 3.

4. Masivna bronasta narebrena nanožnica. Pr. 11,5 cm. Inv. št. A 547; t. 5: 4.

5. Masivna bronasta narebrena zapestnica s presegajočima koncema. Pr. 6,7 cm. Inv. št. A 548; t. 5: 5.

6. Fragmentirana masivna bronasta zapestnica. Rekon. pr. 6,9 cm. Inv. št. A 549; t. 5: 6.

7. Fragmentiran bronast obsenčni obroč iz večkrat zvite žice. Inv. št. A 550; t. 5: 7.

8. Fragmentiran bronast obsenčni obroč iz večkrat zvite žice. Inv. št. A 551; t. 5: 8.

9. Fragmentiran bronast obsenčni obroč iz večkrat zvite žice. Inv. št. A 552; t. 5: 11.

10. Bronasti jagodi. Inv. št. A 551; t. 5: 10.

11. Fragmentiran saltaleon iz bronastega traku. D. 2,2 cm. Inv. št. A 556; t. 5: 12.

12. Niz velikih steklenih jagod modre barve. Dvanajst jagod je okrašenih z valovnico iz bele steklene paste. Ena od teh je trikotne oblike. Inv. št. A 555; t. 5: 13.

13. Tri male steklene jagode modre barve. Inv. št. A 555a; t. 5: 14.

14. Stekljena jagoda rumene barve. Inv. št. A 555; t. 5: 9.

15. Ciborij-gubanka. V. 15,5 cm; pr. u. 16,0 cm; pr. d. 8,3 cm. Inv. št. A 655; t. 5: 15.

16. Latvica. V. 7,0 cm; pr. u. 19,8 cm. Inv. št. 656; t. 5: 16.

Grob 27; Kv. II (t. 19)

Večja površina žganine, kalciniranih kosti in fragmentov keramike leži še v plasti prvega nasutja gomile (-80). Grobne jame ni moč določiti. Prvotno je bila žganina zbrana v žari, ki jo je pokrivala latvica.

1. Fragment ramena lonca - žare. Vel. 9,6 x 9,2 cm. Inv. št. A 657; t. 6: 1.

2. Fragment ustja latvice. Vel. 2,7 x 2,7 cm. Inv. št. A 658; t. 6: 2.

Grob 28; Kv. II (t. 20)

Grobna jama, napolnjena z žganino, je bila vkopana v plast prvega nasutja gomile (-87) in meri 70 x 65 cm. Grob pokriva manjša kamnita plošča (30 x 20 cm). Pod plastjo žganine so ostanki zdrobljene žare in skodelice.

1. Lonec - žara. V. 27,1 cm; pr. u. 22,1 cm; pr. d. 12,4 cm. Inv. št. A 659; t. 6: 3.

2. Fragmentirana skodelica. Rekon. v. 6,3 cm; pr. u. 8,2 cm; pr. d. 3,8 cm. Inv. št. A 660; t. 6: 4.

Grob 29; Kv. II (t. 20)

Grob leži v plasti prvega nasutja gomile. Pod drobljivo peščeno ploščo, ki meri 40 x 30 cm, leži tanka plast žganine in kalciniranih kosti.

Grob 30; Kv. II (t. 20)

Grob, vkopan v plast prvega nasutja gomile, meri 60 x 50 cm. Žganino in kalcinirane kosti deloma pokriva kamnita plošča (45 x 35 cm). V grobni jami sta najdena dva fragmenta keramike in fragment bronastega obročka.

1. Dva fragmenta ostenja lonca - žare (?). Inv. št. A 661.

2. Fragment bronastega obročka. D. 1,2 cm. Inv. št. A 620; t. 6: 5.

Grob 31; Kv. II (t. 20)

Skeletni grob je vkopan v plast drugega nasutja gomile (-90). Pravokotna grobna jama meri vsaj 300 x 120 cm. Nad bronasto ploščevino so bili vidni sledovi deske in organskih snovi.

1. Fragmenti brona in železni zakovici (t. 7: 3) v organski snovi.

2. Železna sulična ost. Poškodovana. D. 21,5 cm. Inv. št. A 557; t. 7: 6.

3. Železna sulična ost. Poškodovana. D. 21,9 cm. Inv. št. A 558; t. 7: 7.

4. Železna tulasta sekira. D. 12,7 cm. Inv. št. A 559; t. 7: 8.

5. Železna križna sekira. Poškodovana. D. 15,4 cm. Inv. št. A 560; t. 7: 9.

6. Železen nož. Poškodovan. D. 7,7 cm. Inv. št. A 561; t. 7: 5.

7. Fragmentirano železno žezlo. D. 7,2 cm. Inv. št. A 571; t. 7: 4.

8. Bronasta čolničasta fibula šmarješkega tipa. Brez peregovine in igle. Vel. 5,8 x 2,5 cm. Inv. št. A 563; t. 6: 6.

9. Bronasta trortasta fibula z obrazno masko na zaključku noge. Vel. 8,5 x 4,2 cm. Inv. št. A 564; t. 6: 7.

10. Fragmentirana bronasta trortasta fibula. Vel. 7,7 x 3,4 cm. Inv. št. A 565; t. 6: 8.

11. Fragmentirana bronasta trortasta fibula. Vel. 7,2 x 3,3 cm. Inv. št. A 566; t. 6: 9.

12. Fragmentirana bronasta trortasta fibula. Vel. 7,0 x 3,7 cm. Inv. št. A 567; t. 6: 10.

13. Bronast ščitnik za iglo s tordiranim vratom. D. 4,4 cm. Inv. št. A 562; t. 6: 16.

14. Bronast razdelilni obroč rombičnega preseka. Vel. 5,2 x 2,3 cm. Inv. št. A 572; t. 7: 1.

15. Bronasta jagoda. Vel. 2,4 x 1,6 cm. Inv. št. A 568; t. 7: 2.

16. Dva bronasta obročka. Pr. 1,2 in 0,9 cm. Inv. št. A 570; t. 6: 17.

17. Fragment masivne bronaste narebrene zapestnice. Rekon. pr. 6,7 cm. Inv. št. A 569; t. 6: 15.

18. Niz jantarnih jagod. Velika jantarna jagoda, diskaste oblike z lečastim presekom, je nekoliko fragmentirana. Inv. št. A 575; t. 6: 11.

19. Niz velikih steklenih jagod. Dvanajst modrih jagod je okrašenih z valovnico iz bele steklene paste, svetlo zelena jagoda ima valovnico iz rumene paste, štiri jagode so v celoti modre barve. Inv. št. A 573; t. 6: 12.

20. Niz steklenih jagod rumene barve. Inv. št. A 574; t. 6: 13.

21. Niz koščenih jagod. Inv. št. A 576; t. 6: 14.

22. Lonec. V. 25,6 cm; pr. u. 19,2 cm; pr. n. 10,6 cm. Inv. št. A 662; t. 7: 10.

23. Fragmentiran ciborij. Pr. u. 14,2; pr. d. 8,6. Inv. št. 663; t. 7: 12.

24. Skodelica s presegajočim ročajem. V. 4,5 cm; pr. u. 8,2 cm; pr. d. 3,2 cm. Inv. št. A 664; t. 7: 11.

Grob 32; Kv. III (t. 20)

Grob leži v plasti prvega nasutja gomile. 70 x 55 cm velika lisa žganine s kalciniranimi kostmi je vsebovala še nekaj slabo ohranjenih fragmentov keramike.

1. Fragmenti ostenja lonca (nesestavljivo). Inv. št. A 665.

Grob 33; Kv. III (t. 20)

Grob leži v plasti prvega nasutja gomile. V amfori so zbrane kalcinirane kosti in žganina. Vkop ni bil ugotovljen.

1. Amfora (izgubljeno). Inv. št. A 666; t. 8: 1.

Op.: Opis in skica v terenskem dnevniku kažeta, da je bila amfora dobro ohranjena; Belokranjski muzej v Metliki pa hrani le nekaj fragmentov ostenja.

Grob 34; Kv. II (t. 20)

Grob, vkopan v plast prvega nasutja gomile, je v profilu banjaste oblike. Lisa žganine meri 45 x 35 cm. Grob je pokrivala manjša kamnita plošča (20 x 10 cm), ki leži severno od same žganine, v kateri je bilo najdenih nekaj fragmentov keramike.

1. Fragmentirano dno (skodelice?). Pr. d. 3,8 cm. Inv. št. A 667; t. 8: 2.

Grob 35; Kv. III (t. 20)

Grobna jama s premerom 30 cm, je vkopana v plast prvega nasutja gomile. Velika je le toliko, da so vanjo postavili žaro. Žganina in kosti so zbrane v žari, ki jo pokriva latvica. Kamnita plošča, ki je pokrivala grob, je popolnoma razpadla. Na dno žare sta bila priložena dva bronasta obročka.

1. Lonec - žara. V. 30,5 cm; pr. u. 26,2 cm; pr. d. 11,8 cm. Inv. št. A 668; t. 8: 3.

2. Latvica. V. 8,8 cm; pr. u. 25,8 cm; pr. d. 10,8 cm. Inv. št. A 669; t. 8: 4.

3. Bronasta zapestnica s spiralno zavrtima koncema. Pr. 4,4 cm. Inv. št. A 577; t. 8: 5.

4. Lasni obroček, zvit iz bronaste žice. Pr. 1,5 cm. Inv. št. A 578; t. 8: 6.

Grob 36; Kv. III (t. 20)

Grob je vkopan v plast prvega nasutja gomile. Grobno jamo z žaro in latvico, ki meri 60 x 50 cm, pokriva kamnita plošča (30 x 20 cm). Nad žganino, zbrano v žari, je bilo najdeno glineno vretence. V grobu sta bila tudi bronasta obročka.

1. Lonec - žara. V. 46,4 cm; pr. u. 33,0 cm; pr. d. 14,3 cm. Inv. št. A 670; t. 8: 7.

2. Latvica. V. 8,7 cm; pr. u. 21,6 cm; pr. d. 9,6 cm. Inv. št. A 671; t. 8: 8.

3. Glineno vretence kroglaste oblike, okrašeno z odtisi prstov. Vel. 3,3 x 3,4 cm. Inv. št. A 581; t. 8: 9.

4. Bronast obroček. Pr. 2,3 cm. Inv. št. A 579; t. 8: 10.

5. Bronast obroček. Poškodovan. Pr. 2,3 cm. Inv. št. A 580; t. 8: 11.

Grob 37; Kv. III (t. 20)

Leži v plasti prvega nasutja gomile. 30 x 25 cm veliko liso žganine, ki vsebuje nekaj kalciniranih kosti, je pokrivala manjša kamnita plošča (25 x 15 cm), ki leži vzhodno od same žganine.

Grob 38; Kv. III (t. 20)

Grob leži v plasti prvega nasutja gomile. Žganine in kalciniranih kosti je malo, a so bile očitno zbrane v žari, ki je zelo zdrobljena.

1. Fragment ustja in ramena lonca - žare. Rekon. pr. u. 19,0 cm. Inv. št. A 672; t. 8: 12.

Grob 39; Kv. III (t. 20; 26)

Grob leži v plasti prvega nasutja gomile (-99) ob zahodnem profilu. Masivno gmoto žganine in kalciniranih kosti, ki meri 70 x 55 cm, pokriva kamnita plošča (50 x 30 cm). Sežgane kosti v žganini so centralno zbrane. Grob je obdajal kamnit venček, ki se na severozahodni strani ni ohranil v celoti.

Grob 40; Kv. III (t. 20)

Grob leži v plasti prvega nasutja gomile. Lisa žganine ovalne oblike meri 60 x 30 cm.

Op.: V bližini groba sporadična najdba železne zapestnice (t. 14: 4). Povezava z grobom je vprašljiva.

Grob 41; Kv. III (t. 21; 26)

Grob leži v plasti prvega nasutja gomile (-86). Grobno jamo, ki meri 70 x 45 cm, pokriva kamnita plošča (45 x 30 cm). Jama je zapolnjena z intenzivno žganino, vrh katere je narobe obrnjena latvica, ki pokriva zbrane kalcinirane kosti. Grob v radiusu do 160 cm obdaja kamnit venček.

1. Latvica. V. 8,5 cm; pr. u. 21,0 cm; pr. d. 7,4 cm. Inv. št. A 673; t. 8: 13.

Grob 42; Kv. III (t. 20)

Grob leži v plasti prvega nasutja gomile (-90). Grobna jama nepravilno ovalne oblike, napolnjena z žganino, meri 70 x 35 cm. Tik ob žganini na severozahodni strani stoji kamen od venčka centralnega groba 15.

Grob 43; Kv. III (t. 21)

Grob leži v plasti prvega nasutja gomile (-84). Leži na zunanji jugozahodni strani kamnitega venčka centralnega groba 15. Grobna jama polkrožne oblike, ki meri 50 x 40 cm, je napolnjena z žganino in nekaj kalciniranimi kostmi.

Grob 44; Kv. III (t. 21; 26)

Grob leži v plasti prvega nasutja gomile (-96). V grobno jamo je postavljena žara s 50 cm premera, napolnjena z žganino in kalciniranimi kostmi. V radiusu do 120 cm ga obdaja kamnit venček.

1. Lonec - žara. V. 45,0 cm; pr. u. 28,1 cm; pr. d. 15,2 cm. Inv. št. A 674; t. 8: 14.

Grob 45; Kv. III (t. 21)

Grob je vkopan v plast prvega nasutja gomile (-101). V okrogli grobni jami premera 40 cm je žara. Žganina in kalcinirane kosti so bile zbrane v žari, ki pa je močno poškodovana.

1. Lonec - žara. V. 46,1 cm; pr. u. 32,2 cm; pr. d. 13,0 cm. Inv. št. A 675; t. 9: 1.

2. Fragmenti latvice. Rekon. pr. u. 22,0 cm. Inv. št. A 676; t. 9: 2.

Grob 46; Kv. III (t. 21)

Grob je bil vkopan v plast prvega nasutja gomile (-84). Grob, pokrit s kamnito ploščo (50 x 40 cm), vsebuje žaro premera 45 cm z žganino in kalciniranimi kostmi. Na žari stoji latvica, v kateri je poleg nekaj kalciniranih kosti najden bronast obroček. Izven žare, tik ob grobu, je bilo najdenih več steklenih jagod.

1. Lonec - žara. V. 39,7 cm; pr. u. 27 cm; pr. d. 15,4 cm. Inv. št. A 677; t. 9: 5.

2. Latvica. V. 8,7 cm; pr. u. 26,0 cm; pr. d. 12,0 cm. Inv. št. A 678; t. 9: 6.

3. Bronast obroček ovalnega preseka. Pr. 3,3 cm. Inv. št. A 582; t. 9: 7.

4. Bronasta jagoda. Vel. 1,0 x 0,7 cm. Inv. št. A 583a; t. 9: 8.

5. Niz steklenih jagod modre barve. Inv. št. A 583; t. 9: 9.

Grob 47; Kv. III (t. 21)

Grob, vkopan v plast prvega nasutja (-100) gomile, meri 40 x 30 cm. V grobno jamo je postavljena večja žara, v kateri je latvica. V žari je le malo žganine.

1. Fragmentiran lonec - žara. Ohr. v. 6,8; pr. d. 17,2 cm. Inv. št. A 679; t. 9: 3.

2. Latvica. V. 9,8 cm; pr. u. 24,0 cm; pr. d. 10,0 cm. Inv. št. A 680; t. 9: 4.

Grob 48; Kv. III (t. 21)

Grob leži v plasti prvega nasutja gomile (-99), dokaj plitvo pod površjem. Leži nad grobom 56. Lisa žganine meri 30 x 25 cm. Poleg žganine ni drugih najdb.

Grob 49; Kv. III (t. 21)

Grob v plasti prvega nasutja gomile (-93) leži ob J robu kamnitega venčka groba 41 in je zaradi obdelovanja zemlje zelo poškodovan. Podolgovata lisa žganine, ki meri 130 x 40 cm, leži tik ob kamnih venčka. V spodnjem delu žganine je še vidna okrogla grobna jama.

Grob 50; Kv. II (t. 21)

Grob je vkopan v plast prvega nasutja gomile. Grobna jama meri 50 x 40 cm. Od groba se je ohranil le spodnji del žare z nekaj žganine in kalciniranih kosti. Žganina je bila nasuta tudi pod žaro.

1. Fragmenti ostenja lonca - žare (nesestavljivo). Inv. št. A 681.

Grob 51; Kv. III (t. 21)

Grob je vkopan v plast prvega nasutja gomile (-101). Lisa žganine meri 115 x 55 cm. Verjetno so bile žganina in kalcinirane kosti zbrane v žari, ki je bila zelo razsuta. V grobu je bila še latvica.

1. Lonec - žara. V. 34,5 cm; pr. u. 22,4 cm; pr. d. 14,4 cm. Inv. št. A 682; t. 9: 10.

2. Fragmentirana latvica. Pr. u. 20,0 cm. Inv. št. A 683; t. 9: 11.

Grob 52; Kv. III (t. 21)

Grob leži v plasti prvega nasutja gomile (-107). Od groba so se ohranili le deli latvice, v kateri je zbranih nekaj kalciniranih kosti in žganine. V latvici so najdeni še ostanki peščene-ga kamna, ki je verjetno pokrival grob. Grob je bil razoran.

1. Latvica. V. 10,3 cm; pr. u. 21,8 cm; pr. d. 8,6 cm. Inv. št. A 684; t. 9: 12.

Grob 53; Kv. III (t. 21)

Grob je vkopan v plast prvega nasutja gomile. Lisa žganine in kalciniranih kosti ovalne oblike meri 50 x 35 cm.

Grob 54; Kv. II (t. 22)

Grob je vkopan v plast prvega nasutja gomile (-86). Grobno jamo, ki meri 50 x 35 cm, delno prekriva kamnita plošča (40 x 20 cm). Nekaj žganine in kalciniranih kosti je nad kamnito ploščo, ki je porozna in deloma zdobljena.

Grob 55; Kv. II (t. 22)

Grob je vkopan v plast prvega nasutja gomile (-101). Žganina in kalcinirane kosti so bile zbrane v žari. Žara je zelo zdobljena, tako se je del žganine razsul severovzhodno od ostankov žare. Na severovzhodni strani od grobne jame je tudi krovna kamnita plošča (60 x 45 cm). Celotna lisa žganine meri 105 x 65 cm.

1. Lonec - žara. V. 28,8 cm; pr. u. 26,0 cm; pr. d. 13,6 cm. Inv. št. A 685; t. 9: 13.

Grob 56; Kv. III (t. 22)

Grob je vkopan v plast prvega nasutja gomile (-107). Liso žganine, ki meri 45 x 35 cm, delno pokriva kamnita plošča (25 x 25 cm). Žganina je bila verjetno zbrana v žari, ki je bila popolnoma zdobljena odkrita na dnu grobne jame.

1. Fragmenti ostenja lonca - žare (nesestavljivo). Inv. št. A 686.

Grob 57; Kv. III (t. 22)

Grob je vkopan v plast prvega nasutja gomile (-88). Pod kamnito ploščo (50 x 40 cm) je žara, napolnjena z žganino in kalciniranimi kostmi. Med žganino je več fragmentov brona. Vrh žare je postavljena še latvica.

1. Fragmentiran lonec - žara. Ohr. v. 33,4 cm; pr. d. 14,0 cm. Inv. št. A 687; t. 10: 1.

2. Latvica. V. 6,9 cm; pr. u. 22,4 cm; pr. d. 10,8 cm. Inv. št. A 688; t. 10: 2.

3. Fragmentirana zapestnica, zvita iz bronaste žice. Rekon. pr. 4,8 cm. Inv. št. A 617; t. 10: 3.

4. Fragmentirana zapestnica, zvita iz bronaste žice. Rekon. pr. 5,4 cm. Inv. št. A 618; t. 10: 4.

5. Fragment štirih bronastih žičk, ovitih v pravokoten kos bronaste pločevine. Vel. 1,2 x 0,6 cm. Inv. št. A 618a; t. 10: 5.

Grob 58; Kv. III (t. 22)

Grob leži v plasti prvega nasutja gomile (-112). Od groba se je ohranila le skromna lisa žganine, ki meri 30 x 15 cm. Drugih najdb ni.

Grob 59; Kv. III (t. 22)

Grob je vkopan v plast prvega nasutja gomile (-120). Leži tik pod venčkom groba 44, na njegovi zahodni strani. Okrogla lisa žganine in kalciniranih kosti ima premer 50 cm. V centru grobne jame so zbrane kalcinirane kosti.

Grob 60; Kv. I/II (t. 22)

Grob leži tik nad sterilno osnovo (-135). Sledi vkopa so zelo slabo vidne. V grobu, ki meri 40 x 30 cm, so ostanki razbite žare. Žganina ni bila odkrita.

1. Fragmentiran lonec na nogi - žara. V. 26,1 cm; pr. u. 18,8 cm; pr. n. 11,0 cm. Inv. št. A 689; t. 10: 6.

Grob 61; Kv. II (t. 22)

Grob je vkopan v plast prvega nasutja gomile (-95). Prekriva ga večja kamnita plošča (50 x 30 cm). Grobna jama meri 45 x 40 cm. Sredi žganine je postavljena latvica, v kateri so zbrane kalcinirane kosti. Nekaj žganine in kalciniranih kosti je tudi pod latvico.

1. Latvica. V. 8,5 cm; pr. u. 20,0 cm; pr. d. 8,0 cm. Inv. št. A 690; t. 10: 7.

Grob 62; Kv. II (t. 22)

Grob je vkopan v plast prvega nasutja gomile. Žganina in kalcinirane kosti so bile zbrane v žari, ki je zelo poškodovana.

1. Fragmenti ostenja lonca - žare. Maks. pr. 53,5 cm. Inv. št. A 691; t. 10: 8.

2. Fragmentirana latvica. Pr. u. 19,0 cm. Inv. št. A 692; t. 10: 9.

Op.: Nad tem žganim grobom je ležal skeletni grob št. 18. Oba grobova sta bila tako poškodovana, da so pridatki iz skeletnega groba ležali tik nad ostanki žare groba št. 62 (t. 22: gr. 62).

Grob 63; Kv. I/II (t. 22)

Grob leži v vzhodnem profilu v plasti prvega nasutja gomile. Grobna jama meri 65 x 55 cm. Žganino delno pokriva kamnita plošča (30 x 20 cm). Pod ploščo je bila najdena skodela.

1. Skleda. V. 9,0 cm; pr. u. 13,0 cm; pr. d. 4,8 cm. Inv. št. A 693; t. 10: 13.

Grob 64; Kv. III/IV (t. 22)

Grob v južnem profilu je vkopan v plast prvega nasutja gomile. Grobna jama nepravilne ovalne oblike meri 60 x 45 cm. V njej se nahaja intenzivna žganina s kalciniranimi kostmi in fragmenti žare. V grobu je še latvica.

1. Fragmentiran lonec - žara. Ohr. v. 27,0 cm; pr. d. 13,8 cm. Inv. št. A 694; t. 10: 14.

2. Latvica. V. 8,4 cm; pr. u. 20,2 cm; pr. d. 9,0 cm. Inv. št. A 695; t. 10: 15.

Grob 65; Kv. II (t. 22)

Grob leži v plasti prvega nasutja gomile (-98). Prekriva ga kamnita plošča, ki meri 50 x 25 cm. Pod ploščo je tanka plast žganine in kup zbranih kosti. Med zbranimi kostmi je lobanja z obema čeljustnicama in dobro ohranjenimi zobmi.

Grob 66; Kv. II (t. 22)

Grob, ki sega tudi v zahodni profil, leži v plasti prvega nasutja gomile. Grob je v profilu banjaste oblike in leži ob grobu 91. Lisa žganine meri 120 x 30 cm. Med žganino se pojavljajo posamezni fragmenti keramike.

1. Fragmentirano dna lonca - žare. Pr. d. 10,4 cm. Inv. št. A 696; t. 10: 10.

2. Fragmenti latvice. Rekon. pr. u. 22,8 cm. Inv. št. A 697; t. 10: 11.

3. Niz glinenih jagod. Inv. št. A 584; t. 10: 12.

Op.: Jugovzhodno od groba 66 je bilo več keramičnih fragmentov, ostankov žare. To koncentracijo keramike imamo v slikovni terenski dokumentaciji označeno kot grob št. 91, ki se stika z grobom 66. Grob 91 v terenskem dnevniku ni nikjer omenjen, kot tudi ne v prvi objavi gomile I (Križ 1991). Fragmenti keramike, ki so na terenskih risbah označeni kot grob 91, so najverjetneje razneseni ostanki žare iz groba 66.

Grob 67; Kv. II (t. 22)

Grob je vkopan v plast prvega nasutja gomile (-85). Grob je pokrivala plošča, ki meri 30 x 30 cm. Žganina je bila zbrana v žari, ki je razsuta. Vrh žare je bila postavljena latvica, v kateri je nekaj kalciniranih kosti. V žari je najdeno še glineno vretence.

1. Lonec - žara. V. 34,4 cm; pr. u. 26,4 cm; pr. d. 12,8 cm. Inv. št. A 698; *t. II*: 1.

2. Latvica. V. 9,8 cm; pr. u. 24,5 cm; pr. d. 9,0 cm. Inv. št. A 699; *t. II*: 2.

3. Glineno vretence. Vel. 2,7 x 3,3 cm. Inv. št. A 585; *t. II*: 3.

Grob 68; Kv. II (*t. 23*)

Grob je bil vkopan v plast prvega nasutja gomile (-99). Žganina je bila zbrana v žari, na katero je bila postavljena latvica. V latvici so bile poleg bronastega noža zbrane kalcinirane kosti. Nekaj žganine in kosti je še pod žaro.

1. Lonec - žara. V. 39,6 cm; pr. u. 30,5 cm; pr. d. 16,4 cm. Inv. št. A 700; *t. II*: 4.

2. Latvica. V. 10,5 cm; pr. u. 24,6 cm; pr. d. 9,2 cm. Inv. št. A 701; *t. II*: 5.

3. Bronast nož z vrezji na držaju. D. 7,3 cm. Inv. št. A 586; *t. II*: 6.

Grob 69; Kv. II (*t. 22*)

Grob je bil vkopan v plast prvega nasutja gomile (-91). Grobna jama meri 45 x 40 cm. Zapolnjena je z žaro, v kateri so bile zbrane žganina in kalcinirane kosti. Žaro pokriva latvica in na dva dela razpadla kamnita plošča (35 x 35 cm).

1. Lonec - žara. V. 33,8 cm; pr. u. 25,8 cm; pr. d. 13,6 cm. Inv. št. A 702; *t. II*: 7.

2. Latvica. V. 8,5 cm; pr. u. 20,0 cm; pr. d. 8,6 cm. Inv. št. A 703; *t. II*: 8.

Grob 70; Kv. II (*t. 23*)

Grob leži v plasti prvega nasutja gomile (-100). Grobna jama, zapolnjena z žganino, je ovalne oblike in meri 45 x 30 cm. Vrh žganine je na sredini postavljen narobe obrnjen lonček.

1. Lonček - čaša. V. 11,6 cm; pr. u. 14,0 cm; pr. d. 9,4 cm. Inv. št. A 704; *t. II*: 1.

Grob 71; Kv. II (*t. 23*)

Grob leži v plasti prvega nasutja gomile (-90). Grobna jama, ki meri 65 x 55 cm, je zapolnjena z žganino in kalciniranimi kostmi. Drugih najdb ni.

Grob 72; Kv. II (*t. 23*)

Grob leži v plasti prvega nasutja gomile (-89). Grobna jama nepravilne oblike, ki meri 55 x 55 cm, je napolnjena z žganino in kalciniranimi kostmi. Drugih najdb ni.

Grob 73; Kv. II (*t. 23*)

Grob leži na dnu plasti drugega nasutja gomile (-57). Od skeletnega groba, katerega grobna jama ni bila ugotovljena, je ostala le dolga kost in nekaj fragmentov keramike.

1. Fragmentirano dno lonca. Pr. d. 10,5 cm. Inv. št. A 705; *t. II*: 2.

Grob 74; Kv. II (*t. 23*)

Grob je bil vkopan v plast prvega nasutja gomile (-118). Zaradi oranja je zelo poškodovan. Očitno je, da je bila v grobu postavljena žara, napolnjena z žganino in kalciniranimi kostmi. V grobu nepravilne oblike, ki meri 70 x 55 cm, je bil najden fragment bronaste žice.

1. Fragmentiran lonec - žara. Rekon. v. 39,0 cm; pr. u. 27,0 cm; pr. d. 11,8 cm. Inv. št. A 707; *t. II*: 9.

2. Fragment bronaste žice s spiralno zavitim koncem. D. 5,9 cm. Inv. št. A 587; *t. II*: 10.

Op.: Pripadnost bronaste žice grobu je vprašljiva, saj je bil grob preoran, tako da se v njem nahajajo tudi polivinil in deli modernih pločevink.

Grob 75; Kv. II (*t. 23*)

Vzhodno od skeletnega groba 80 se pojavlja pravokotna lisa

žganine, ki meri 35 x 10 cm. Gre za edini ostanek žganega groba na zahodnem robu gomile v Kv. II, ki je bil ob vkopu groba 80 v večini uničen.

Grob 76; Kv. III (*t. 23*)

Grob na zahodnem robu gomile v Kv. III je bil vkopan v plast prvega nasutja gomile (-121). Ovalna grobna jama, ki meri 55 x 60 cm, vsebuje žaro z zbrano žganino in kalciniranimi kostmi. Del žganine se je na južni strani posul iz žare. Grob pokriva manjša kamnita plošča (25 x 15 cm).

1. Fragmentirano dno lonca - žare. Pr. d. 24,0 cm. Inv. št. A 708; *t. II*: 3.

2. Fragmentirana latvica. Rekon. v. 10 cm; pr. u. 26,0 cm; pr. d. 14,6 cm. Inv. št. A 709; *t. II*: 4.

Grob 77; Kv. III (*t. 23*)

Grob leži v plasti prvega nasutja gomile (-124). Je plitvo vkopan v plašč gomile in tako zelo razsut. Grobna jama meri 55 x 50 cm. Napolnjena je s fragmenti žare, žganino in kalciniranimi kostmi.

1. Fragmentirano dno lonca - žare. Pr. d. 13,8 cm. Inv. št. A 710; *t. II*: 5.

2. Fragment ostenja lonca. Vel. 12,8 x 15,9 cm; rekon. maks. pr. 44,5 cm. Inv. št. A 711; *t. II*: 6.

Grob 78; Kv. II (*t. 23*)

Grob je vkopan v plast prvega nasutja gomile (-118) in meri 55 x 45 cm. Žganina in kalcinirane kosti so zbrane v žari, ki jo pokriva manjša kamnita plošča (20 x 15 cm). V žari so bile najdene steklene jagode.

1. Fragmentiran lonec - žara. Rekon. v. 41,0 cm; pr. u. 31,8 cm; pr. d. 14,4 cm. Inv. št. A 712; *t. II*: 7.

2. Niz malih steklenih jagod modre barve. Inv. št. A 588; *t. II*: 8.

Grob 79; Kv. II (*t. 23*)

Majhen grob na zahodnem robu gomile v Kv. II leži v plasti prvega nasutja gomile (-104). Grobna jama, napolnjena z žganino, meri 30 x 15 cm.

Grob 80; Kv. II (*t. 23*)

Skeletni grob, katerega grobna jama ni bila ugotovljena v celoti, leži na zahodnem robu gomile v Kv. II, kjer je bila že deloma speljana cesta. Grob, ki je ležal na dnu plasti drugega nasutja gomile (-130), je delno uničil grobova 62 in 75. Dno in vrh groba so predstavljale lesene deske, ki so se ohranile v dveh plasteh. V grobu se, poleg fragmentov keramike, na ostankih lesenih desk pojavlja veliko bronastega nakita. V eni od zapestnic se je ohranil tudi fragment kosti.

1. Bronasta zapestnica s presegajočima koncema, okrašena z vrezji. Pr. 5,4 cm. Inv. št. A 589; *t. II*: 9.

2. Bronasta zapestnica s presegajočima koncema, okrašena z vrezji. Pr. 5,3 cm. Inv. št. A 590; *t. II*: 10.

3. Bronasta čolničasta fibula s podolžnim razčlenjenim rebrom na loku. Vel. 4,7 x 2,8 cm. Inv. št. A 591; *t. II*: 11.

4. Fragmenti bronastih obročev, uvitih iz žice. Pr. 4,0 cm. Inv. št. A 593; *t. II*: 12.

5. Bronast pektoral. Vel. 13,8 x 9,6 cm. Inv. št. A 592; *t. II*: 13.

6. Fragmenti ostenja lonca (nesestavljivo). Inv. št. A 713.

Grob 81; Kv. III (*t. 24*)

Grob leži v plasti prvega nasutja gomile. Od groba se je ohranila le lisa žganine z nekaj kalciniranimi kostmi ovalne oblike, ki meri 50 x 40 cm. Drugih najdb ni.

Grob 82; Kv. III (*t. 23*)

Na zahodnem robu gomile v Kv. III so se v plasti prvega nasutja gomile (-120) pod večjo skalo (70 x 25 cm) pojavili koncentracija keramike in deli brona. Žganina ni bila odkrita.

1. Fragmentirano dno lonca - žare. Pr. d. 12,0 cm. Inv. št. A 714; *t. 13*: 1.

2. Fragmentirana skleda. Rekon. v. 7,9 cm; rekon. pr. u. 10,2 cm; pr. d. 6,2 cm. Inv. št. A 715; *t. 13*: 2.

3. Fragment bronaste zapestnice. D. 9,2 cm. Inv. št. A 594; *t. 13*: 3.

4. Skupek stoljjenih modrih steklenih jagod. Vel. 1,5 x 1,3 cm. Inv. št. A 595; *t. 13*: 4.

Grob 83; Kv. III (*t. 23*)

Grob je ob zahodnem profilu vkopan v plast prvega nasutja gomile (-125). V grobno jamo je postavljena žara, napolnjena z žganino in kalciniranimi ostanki. Na žaro je bila postavljena latvica.

1. Lonec - žara. V. 36,0 cm; pr. u. 24,5 cm; pr. d. 13,6 cm. Inv. št. A 716; *t. 13*: 5.

2. Fragmentirana latvica. Pr. u. 22,8 cm. Inv. št. A 717; *t. 13*: 6.

Grob 84; Kv. III (*t. 24*)

Grob leži v plasti prvega nasutja gomile (-121). Grobna lisa, napolnjena z žganino in kalciniranimi kostmi, meri 80 x 45 cm. V žganini je najden ožgan fragment bronca.

1. Fragment bronaste žice. D. 4,2 cm. Inv. št. A 596; *t. 13*: 7.

Grob 85; Kv. III (*t. 24*)

Grob je vkopan v plast prvega nasutja gomile (-183). V 60 x 45 cm veliki grobni jami, zapolnjeni z žganino, stoji žara, v kateri je bilo več steklenih jagod. Žaro je pokrivala latvica.

1. Fragmentiran lonec - žara. Ohr. v. 34,5 cm; pr. d. 15,8 cm. Inv. št. A 718; *t. 13*: 8.

2. Latvica. V. 10,0 cm; pr. u. 23,0 cm; pr. d. 11,6 cm. Inv. št. A 719; *t. 13*: 9.

3. Niz modrih steklenih jagod. Inv. št. A 619; *t. 13*: 10.

Grob 86; Kv. III/IV (*t. 24*)

Grob v južnem profilu leži v plasti prvega nasutja gomile. Grobna jama, zapolnjena z žganino in kostnimi ostanki, ki so zbrani bolj na sredini, meri 70 x 50 cm. Delno jo pokriva kamnita plošča (35 x 30 cm). V grobu je najdenih nekaj manjših fragmentov keramike.

1. Fragmenti ostenja lonca (nesestavljivo). Inv. št. A. 720.

Grob 87; Kv. II/III (*t. 24*)

Grob v zahodnem profilu leži v plasti prvega nasutja gomile (-100). Ovalna grobna jama, ki meri 40 x 35 cm, je zapolnjena z žganino in kalciniranimi kostmi. Drugih najdb ni.

Grob 88; Kv. III (*t. 24*)

Skeletni grob leži na skrajnem zahodnem robu drugega nasutja gomile v Kv. III. Grob je tako ležal delno še v plasti drugega nasutja (-86), delno pa že na sterilni osnovi. Grobna jama je vidna kot tanka temna lisa in meri 50 x 35 cm. V grobu so poleg nakitnih predmetov odkriti sledovi manjših zob.

1. Fragmentiran bronast trakast obroč, okrašen z vrezi. Pr. 3,9 cm. Inv. št. A 597; *t. 13*: 11.

2. Bronast trakast obroč, okrašen z vrezi. Pr. 3,6 cm. Inv. št. A 598; *t. 13*: 12.

3. Stekljena jagoda svetlo zelene barve. Inv. št. A 599; *t. 13*: 13.

Grob 89; Kv. III (*t. 24*)

Grob leži na zahodnem robu gomile v Kv. III tik ob skeletnem grobu 90. Ovalna grobna jama, ki meri 55 x 35 cm, je napolnjena z žganino in kalciniranimi kostmi. Drugih najdb ni.

Grob 90; Kv. III (*t. 24*)

Skeletni grob leži na zahodnem robu gomile v Kv. III. Grob leži na skrajnem robu drugega nasutja gomile, ob žganem gro-

bu 89, ki ga je tudi nekoliko poškodoval. V grobni lisi pravokotne oblike, ki meri 215 x 80 cm, je bil ob posameznih keramičnih fragmentih najden železen nož.

1. Fragment železne sulične osti. Vel. 6,1 x 1,7 cm. Inv. št. A 600; *t. 13*: 14.

2. Železen nož. Fragment. Vel. 13,3 x 2,0 cm. Inv. št. A 600; *t. 13*: 15.

Sporadične najdbe

1. Železna sulična ost - v preorani zemlji v vzhodnem profilu. D. 17,7 cm. Inv. št. A 601; *t. 14*: 1.

2. Železna sulična ost s krilci - v zahodnem profilu. D. 26,4 cm. Inv. št. A 602; *t. 14*: 2.

3. Fragment železne sulične osti - v preorani zemlji Kv. III ob južnem profilu. D. 16,2 cm. Inv. št. A 603; *t. 14*: 3.

4. Močno korodirana železna zapestnica - v bližini groba 40. Pr. 8,1 cm. Inv. št. 604; *t. 14*: 4.

5. Fragmentirana, močno korodirana železna zapestnica. Rekon. pr. 8,2 cm. Inv. št. A 605; *t. 14*: 5.

6. Fragment velike bronaste čolničaste fibule, okrašene z vrezi - v Kv. III. Vel. 5,7 x 5,1 cm. Inv. št. 606; *t. 15*: 1.

7. Fragment bronaste narebrene ovratnice (?) - v preorani zemlji v Kv. I. Rekon. pr. 10,7 cm. Inv. št. A 607; *t. 15*: 2.

8. Fragment bronaste narebrene zapestnice - plast prvega nasutja gomile (-175) v Kv. IV. Rekon. pr. 9,6 cm. Inv. št. A 608; *t. 15*: 3.

9. Fragmentirana bronasta narebrna zapestnica - Kv. III. Pr. 7,7 cm. Inv. št. 609; *T. 15*, 4.

10. Fragment bronaste narebrene zapestnice - v preorani zemlji v centralnem delu gomile. Rekon. pr. 5,9 cm. Inv. št. A 610; *t. 15*: 5.

11. Fragment bronaste narebrene zapestnice/nanožnice (?). Rekon. pr. 10,4 cm. Inv. št. A 615; *t. 15*: 6.

12. Bronasta utež valjaste oblike. Vel. 1,9 x 1,7 cm. Inv. št. A 614; *t. 15*: 7.

13. Kamnit brus - ob zahodnem profilu v Kv. II. Vel. 9,3 x 2,4 cm. Inv. št. A 611; *t. 15*: 9.

14. Odbitek kremena - v kamnitem venčku Kv. IV. (izgubljen).

15. Stekljena jagoda svetlo zelene barve. Vel. 1,2 x 1,7 cm. Inv. št. A 613; *t. 15*: 8.

16. Fragmentiran ciborij. Rekon. pr. u. 13,0 cm; pr.n. 12,2 cm. Inv. št. A 731; *t. 16*: 1.

17. Fragment dna. Rekon. pr. d. 17,5 cm. Inv. št. A 725; *t. 16*: 2.

18. Fragment dna. Rekon. pr. d. 12,5 cm. Inv. št. A 722; *t. 16*: 3.

19. Fragment dna. Rekon. pr. d. 9,4 cm. Inv. št. A 732; *t. 16*: 4.

20. Fragment dna. Rekon. pr. d. 8,0 cm. Inv. št. A 733; *t. 16*: 5.

21. Fragment ustja lonca. Rekon. pr. u. 34,0 cm. Inv. št. A. 721; *t. 16*: 6.

22. Fragment ustja ciborija. Vel. 4,7 x 5,2 cm. Inv. št. A 729; *t. 16*: 7.

23. Fragment ostenja lonca. Vel. 5,5 x 4,2 cm. Inv. št. A 724; *t. 16*: 8.

24. Fragmentirana latvica. Rekon. pr. u. 21,5 cm. Inv. št. A 726; *t. 16*: 9.

25. Fragmentirana latvica. Rekon. pr. d. 8,5 cm. Inv. št. A 727; *t. 16*: 10.

26. Fragment ustja latvice. Vel. 10,5 x 5,7 cm. Inv. št. A 723; *t. 16*: 11.

27. Fragment ustja latvice. Vel. 6,0 x 4,7 cm. Inv. št. A 734; *t. 16*: 12.

28. Fragment ustja latvice. Vel. 3,8 x 4,1 cm. Inv. št. A 735; *t. 16*: 13.

29. Fragment ustja latvice. Vel. 3,0 x 2,8 cm. Inv. št. A 736; *t. 16*: 14.

30. Fragment ustja latvice. Vel. 3,9 x 4,0 cm. Inv. št. A 728; t. 16: 15.
31. Fragmentiran trakast ročaj. Vel. 2,9 x 5,0 cm. Inv. št. A 737; t. 16: 16.
32. Fragmentiran ročaj trikotnega preseka. Vel. 4,2 x 1,3 cm. Inv. št. A 730; t. 16: 17.
33. Fragmentirano glineno kolesce. Rekon. pr. 5,0 cm; deb. 1,2 cm. Inv. št. A 738; t. 16: 18.
34. Fragmentirano glineno kolesce. Rekon. pr. 5,0 cm; deb. 1,1 cm. Inv. št. A 739; t. 16: 19.
35. Glineno vretence - v jugovzhodnem delu Kv. III. Vel. 3,0 x 1,9 cm. Inv. št. A 612; t. 16: 20.
- ABERG, N. 1931, *Bronzezeitliche und Früheisenzeitliche Chronologie II. Hallstattzeit*. - Stockholm.
- AIGNER-FORESTI, L. 1980, Beiträge zum Gräberfeld von Frög in Kärnten. - *Carinthia I* 170, 7 ss.
- AMOROSO, A. 1889, Le necropoli preistoriche dei Pizzughi. - *Atti Mem. Soc. Istr. Arch. St. Pat.* 5, 225 ss.
- ANNIBALDI, G. 1960, Rinvenimento di tombe picene. - *Not. sc. ant.* 8/14, 366 ss.
- BADER, T. 1983, *Die Fiblen in Rumänien*. Prähistorische Bronzefunde 14/6.
- BALEN-LETUNIČ, D. 1986, Revizijska izkopavanja tumula starijeg željeznog doba u Dugoj Gori. *Arheološka istraživanja na karlovačkom i sisačkom području*. - V: Izd. Hrv. arh. dr. 10, 45 ss.
- BARTH, F. E. 1969, *Die hallstattzeitlichen Grabhügel im Bereiche des Kutscher bei Podsemel (Slowenien)*. - *Antiquitas, Reihe 3*, Bd. 5.
- BATOVIČ, Š. 1962, *Sépultures de la peuplade illyrienne des Liburnes*. - *Inv. Arch. Jug.* 4.
- BATOVIČ, Š. 1965, Die Eisenzeit auf dem Gebiet des illyrischen Stammes der Liburnen. - *Arch. Jug.* 6, 55 ss.
- BATOVIČ, Š. 1976, Le relazioni culturali tra le sponde adriatiche nell'età del ferro. - V: *Jadranska obala u protohistoriji*, 11 ss, Zagreb.
- BATOVIČ, Š. 1987, Liburnska grupa. - V: *Praist. jug. zem.* 5, 339 ss.
- BEINHAEUER, K. W. 1985, *Untersuchungen zu den eisenzeitlichen Bestattungspätzen von Novilara (Provinz Pésaro und Urbino, Italien)*. *Archäologie, Anthropologie, Demographie. Methoden und Modelle*. - Frankfurt am Main.
- BOLTA, A. 1965, Ilirske najdbe iz Rifnika pri Celju. - *Arh. vest.* 7, 259 ss.
- BREŠČAK, D. 1992a, Metlika - Mestni trg. - *Var. spom.* 34, 255s.
- BREŠČAK, D. 1992b, Metlika - Metliški grad. - *Var. spom.* 34, 256.
- BRICELJ, M. 2003, *Žarno grobišče s Kapitelske njive v Novem mestu*. - Diplomsko delo, Oddelek za Arheologijo na Filozofski fakulteti Univerze v Ljubljani (neob.).
- CARANCINI, G. L. 1969, Osservazioni sulla cronologia del Villanoviano IV a Bologna. - *Bull. Paletn. It.* 20/78, 277 ss.
- CARANCINI, G. L. 1975, *Gli spilloni nell'Italia continentale*. - Prähistorische Bronzefunde 13/2.
- COMSTOCK, M. in C. VERMULE 1971, *Greek, Etruscan & Roman Bronzes in the Museum of Fine Arts Boston*. - Boston.
- DALL'OSSO, I. 1915, *Guida illustrata del Museo Nazionale di Ancona*. - Ancona.
- DESCHMANN, C. 1888, *Führer durch das Krainische Landes - Museum Rudolphinum in Laibach*. - Ljubljana.
- DOBIAT, C. 1980, *Das hallstattzeitliche Gräberfeld von Kleinklein und seine Keramik*. - Schild St. Beih. 1.
- DOBIAT, C. 1987, Perlen mit konzentrischen Ringen. - V: *Glasperlen der vorrömischen Eisenzeit II*, Marb. St. z. Vor- u. Frühgesch., 15 ss.
- DOLENZ, H. 1952, Archäologische Fundberichte aus Kärnten. - *Carinthia I* 142, 172 ss.
- DOLENZ, H. 1955, Archäologische Mitteilungen aus Kärnten. - *Carinthia I* 145, 86 ss.
- DOLENZ, H. 1958, Altstraßen und Altsiedlungen im Stadtgebiete von Villach. - *Carinthia I* 148, 235 ss.
- DRECHSLER-BIŽIČ, R. 1961, Rezultati istraživanja japodske nekropole u Kompolju 1955-1956. godine. - *Vjes. Arh. muz. Zag.* 2, 67 ss.
- DRECHSLER-BIŽIČ, R. 1991, Prahistorijski nakit s kaori puževima. - V: *Zbornik radova posvećenih akademiku A. Bencu*, Pos. izd. ANUBiH 27, 79 ss.
- DULAR, A. 1991, *Prazgodovinska grobišča v okolici Vinjega vrha nad Belo cervkijo*. - Kat. in monogr. 26.
- DULAR, J. 1973, Bela krajina v starohalštatskem obdobju. - *Arh. vest.* 24, 544 ss.
- DULAR, J. 1974a, Rimski grobovi z Borštka v Metliki. - *Arh. vest.* 25, 353 ss.
- DULAR, J. 1974b, Metlika. - *Var. spom.* 17-19/1, 104s.
- DULAR, J. 1978a, *Podzemelj*. - Kat. in monogr. 16.
- DULAR, J. 1978b, Poskus kronološke razdelitve dobovskega žarnega grobišča. - *Arh. vest.* 29, 36 ss.
- DULAR, J. 1979, Žarno grobišče na Borštku v Metliki. - *Arh. vest.* 30, 65 ss.
- DULAR, J. 1982, *Halštatska keramika v Sloveniji*. - Dela I. razr. SAZU 23.
- DULAR, J. 1984, Gomilno grobišče v Loki pri Črnomlju. - *Arh. vest.* 34, 219 ss.
- DULAR, J. 1985, *Arheološka topografija Slovenije. Topografsko področje XI (Bela krajina)*. - Ljubljana.
- DULAR, J. 2003, *Halštatske nekropole Dolenjske*. - Opera Instituti Archaeologici Sloveniae 6, Ljubljana.
- DULAR, J., B. KRIŽ, D. SVOLJŠAK in S. TECCO-HVALA 1991, Utrjena prazgodovinska naselja v Mirenski in Temniški dolini. - *Arh. vest.* 42, 65 ss.
- DUMITRESCU, V. 1929, *L'età del ferro nel Piceno*. - Bucarest.
- DUŠEK, M. 1967, Výskum hradiska z mladšej doby halštatskej v Smoleniciach. - *Arch. rozhl.* 19/5, 583 ss.
- DUŠEK, M. 1971, Slovensko v mladšej dobe halštatskej. - *Slov. arch.* 19/2, 423 ss.
- DUŠEK, M. 1974, Der junghallstattzeitliche Fürstensitz auf dem Molpir bei Smolenice. - V: *Symposium zu Problemen der jüngeren Hallstattzeit in Mitteleuropa*, 137 ss, Bratislava.
- EGG, M. in B. KRIŽ 1998, Ein neuer hallstattzeitlicher Schildbeschlag aus Novo mesto, Slowenien. - *Jb. Röm. Germ. Zentmus.* 44/1, 193 ss.
- ELES MASI, v. P. 1986, *Le fibule dall'Italia settentrionale*. - Prähistorische Bronzefunde 14/5.
- FEKETE, M. 1973, Der Hortfund von Kisravazd. - *Acta Arch. Acad. Sc. Hung.* 25, 341 ss.
- FEKETE, M. 1986, Früheisenzeitliche Fibelherstellung in Transdanubien. Beiträge zur Geschichte der Toreutik und Handels. - *Veröff. Mus. Ur- Frühgesch. Pots.* 20, 249 ss.
- FRANKEN, N. 1996, Die antiken Bronzen im RGM Köln. - *Kölner Jahrbuch* 29, 7 ss.
- FREY, O. H. 1966, Der Ostalpenraum und die antike Welt in der frühen Eisenzeit. - *Germania* 44, 48 ss.
- FREY, O. H. 1969, Die Entstehung der Situlenkunst. - *Röm. Germ. Forsch.* 31.
- GABROVEC, S. 1956, Ilirska gomila v Volčjih njivah. - *Arh. vest.* 7, 62 ss.

- GABROVEC, S. 1960a, *Prazgodovinski Bled*. - Dela 1. razr. SAZU 22.
- GABROVEC, S. 1960b, Grob z oklepom iz Novega mesta. - *Situla* 1, 27 ss.
- GABROVEC, S. 1960c, Mesto Kranja v prazgodovini slovenskega ozemlja. - V: *900 let Kranja*. Spominski zbornik, 11 ss, Kranj.
- GABROVEC, S. 1965, Halštatska kultura v Sloveniji. - *Arh. vest.* 15-16, 21 ss.
- GABROVEC, S. 1965, Kamniško ozemlje v prazgodovini. - *Kam. zbor.* 10, 89 ss.
- GABROVEC, S. 1966, Zur Hallstattzeit in Slowenien. - *Germania* 44, 1 ss.
- GABROVEC, S. 1970, Dvozankaste ločne fibule. - *Godišnjak Cen. balk. isp.* 8, 5 ss.
- GABROVEC, S. 1973, Začetek halštatskega obdobja v Sloveniji. - *Arh. vest.* 24, 338 ss.
- GABROVEC, S. 1976a, Halštatske nekropole v Bohinju. - *Arh. vest.* 25, 287 ss.
- GABROVEC, S. 1976b, Železnodobna nekropola v Kobaridu. - *Gor. let.* 3, 44 ss.
- GABROVEC, S. 1983, Jugoistočnoalpska regija. Kasno brončano doba. - V: *Praist. jug. zem.* 4, 52 ss.
- GABROVEC, S. 1987, Jugoistočnoalpska regija sa zapadnom Panonijom. Dolenjska grupa. - V: *Praist. jug. zem.* 5, 29 ss.
- GABROVEC, S. 1999, 50 let arheologije starejše železne dobe v Sloveniji. - *Arh. vest.* 50, 144 ss.
- GABROVEC, S. in K. MIHOVIČ 1987, Istarska grupa. - V: *Praist. jug. zem.* 5, 293 ss.
- GALLUS, S. in T. HORVATH 1939, *Un peuple cavalier pré-scythique en Hongrie*. - Diss. Pann. 2/9.
- GARBSCH, J. 1965, *Die norisch-pannonische Frauentracht im 1. und 2. Jahrhundert*. - Münch. Beitr. z. Vor- u. Frühgesch. 11.
- GUŠTIN, M. 1974, *Gomile starejše železne dobe iz okolice Boštanja*. - Pos. muz. Brež. 1, 87 ss.
- GUŠTIN, M. 1976, *Libna*. - Pos. muz. Brež. 3.
- GUŠTIN, M. 1979, *Notranjska. K začetkom železne dobe na severnem Jadranu*. - Kat. in monogr. 17.
- GUŠTIN, M. 1991, *Posočje in der jüngern Eisenzeit*. - Kat. in monogr. 27.
- GUŠTIN, M. in T. KNIFIC 1973, Halštatske in antične najdbe iz Javora. - *Arh. vest.* 24, 831 ss.
- GUŠTIN, M. in G. TIEFENGRABER 2001, Prazgodovinske najdbe z svtocestnega odseka Murska Sobota - Nova tabla. - *Arh. vest.* 52, 107 ss.
- HADŽI, J. 1953, Lupine kavrijev v grobovih starih Slovanov na Ptujskem gradu. - *Arh. vest.* 4, 66 ss.
- HENCKEN, H. 1978, *The Iron Age Cemetery of Magdalenska gora in Slovenia*. - Bull. Amer. Sch. of Prehist. Res. 32.
- HOCHSTETTER, v. F. 1883, Die neusten Gräberfelder von Watsch und St. Margarethen in Krain. - *Denkschr. math.-naturwiss. Cl. Kais. Akad. Wiss.* 47.
- HOERNES, M. 1915, Krainische Hügelnekropolen der jüngeren Hallstattzeit. - *Wiener prähist. Ztschr.* 2, 98 ss.
- HOLSTE, F. 1951, *Hortfunde Südosteuropas*. - Marburg/Lahn.
- HORVAT, J. 1983, Prazgodovinske naselbinske najdbe pri farni cerkvi v Kranju. - *Arh. vest.* 34, 140 ss.
- HORVAT, J. 1995, Ausberitung römischer Einflüsse auf das Südostalpengebiet im voraugustischer Zeit. - V: *Provinzialrömische Forschungen. Festschrift für G. Ulbert*, 25 ss, Espelkamp.
- HORVAT, M. 1999, *Keramika. Tehnologija keramike, tipologija lončenine, keramični arhiv*. - Razpr. FF, Ljubljana.
- HVALA, S. in E. KOCUVAN 1982, *Magdalenska gora*. - Diplomsko delo, Oddelek za Arheologijo na Filozofski fakulteti Univerze v Ljubljani (neob.).
- JEREM, E. 1981, Südliche Beziehungen einiger hallstattzeitlichen Fundtypen Transdanubiens. - *Materijali* 19, 201 ss.
- JERIN, B. 2001, *Čolnicaste fibule v Sloveniji*. - Diplomsko delo, Oddelek za Arheologijo na Filozofski fakulteti Univerze v Ljubljani (neob.).
- JEVREMOV, B. 1978, Ptuj, antični Poetovium. - *Arh. preg.* 20, 59 ss.
- JEVREMOV, B. 1979, Ptuj. - *Var. spom.* 22, 292, 294 ss.
- KEMENCZEL, T. 1977, Hallstattzeitliche Funde aus der Donaukiegengend. - *Fol. Arch.* 28, 67 ss.
- KERCHLER, H. 1974, Ur- und frühgeschichtliche Siedlungsfunde auf dem Großen Buchberg bei Alland, p. B. Baden, NÖ. Ein Beitrag zur Besiedlungsgeschichte des Wienerwaldes. - *Arch. Austr.* 55, 29 ss.
- KNEZ, T. 1961, Metlika - Mestni breg. - *Var. spom.* 8, 223-224.
- KNEZ, T. 1967, Žarni grobovi v Bršljinu. - *Arh. vest.* 18, 155 ss.
- KNEZ, T. 1969, *Prazgodovina Novega mesta. Novo mesto 1365 - 1965. Prispevki za zgodovino mesta*. - Novo mesto.
- KNEZ, T. 1984, Žarno grobišče v Novem mestu. Poročilo o raziskovanju v letu 1982. - *Arh. vest.* 35, 119 ss.
- KNEZ, T. 1986, *Novo mesto I. Halštatski grobovi*. - Carn. Arch. 1.
- KNEZ, T. 1993, *Novo mesto III. Kapiteljska njiva. Knežja gomila*. - Carn. Arch. 3.
- KNEZ, T. in S. Škaler 1968, Halštatska gomila na Libni. - *Arh. vest.* 19, 239 ss.
- KOS, P. 1973, Koritnica ob Bači. - *Arh. vest.* 24, 848 ss.
- KOSSACK, G. 1959, *Südbayern während der Hallstattzeit*. - Röm. Germ. Forsch. 24.
- KRIŽ, B. 1988, Metlika - Hrib. - *Var. spom.* 30, 216 ss.
- KRIŽ, B. 1990a, Metlika. - V: *Arheološka najdišča Dolenjske*, 45 ss, Novo mesto.
- KRIŽ, B. 1990b, Metlika. - *Var. spom.* 32, 105.
- KRIŽ, B. 1991, *Metlika - Hrib, Gomila I*. - Metlika, katalog razstave.
- KRIŽ, B. 1995, *Novo mesto pred Iliri*. - Novo mesto, katalog razstave.
- KRIŽ, B. 1997, *Novo mesto IV. Kapiteljska njiva. Gomila II in gomila III*. - Carn. Arch. 4.
- KRIŽ, B. 2000, *Novo mesto V. Kapiteljska njiva. Gomila IV in gomila V*. - Carn. Arch. 5.
- KROMER, K. 1959a, *Das Gräberfeld von Hallstatt*. - Firenze.
- KROMER, K. 1959b, *Brezje*. - Kat. in monogr. 2.
- LAZAR, J. 1955, Hallstatt-kori tumulusok a Ság-hegy távolabbi környékéről. - *Arch. ért.* 82/2, 202 ss.
- LIPPERT, A. in G. TOMEDI 1986, Ein hallstattzeitliches Gräberfeld am Pestfriedhof in Bischofshofen, Salzburg. - *Arch. Korrb.* 16, 427 ss.
- LJUBIČ, S. 1889, *Popis arheološkog odjela Narodnog zemaljskog muzeja u Zagrebu*. - Zagreb.
- LOGAR, N. 1980, Dvoje prazgodovinskih grobov z Ajdovskega gradca pri Vranju. - *Situla* 20/21, 295 ss.
- LOLLINI, D. G. 1976a, Sintesi della civiltà picena. - V: *Jadranska obala u protohistoriji*, 117 ss, Zagreb.
- LOLLINI, D. G. 1976b, La civiltà Picena. - V: *Popoli e civiltà dell'Italia antica* 5, 107 ss, Roma.
- LO SCHIAVO, F. 1970, *Il gruppo liburnico-japodico*. - Atti della Accademia nazionale dei Lincei Memorie 8/14-6, Roma.
- LOŽAR, R. 1934, Prazgodovina Slovenije, posebej Kranjske, v luči zbirke Meklenburg. - *Glas. Muz. dr. Slov.* 15, 5 ss.
- LUCENTINI, N. 1981, Sulla cronologia delle necropoli di Glasinac nell'eta del ferro. - V: *Studi di protostoria Adriatica* 1, Quaderni di cultura materiale 2, 67 ss, Roma.
- LUCENTINI, N. 1992, Nuove tombe Picene a Montedinove. - V: *La civiltà Picena nelle Marche studi in onore di Giovanni Annibaldi*, 464 ss, Ripatransone.
- LUNZ, R. 1974, *Studien zur End-Bronzezeit und älteren Eisenzeit im Südalpenraum*. - Origines, Firenze.
- MARÁZ, B. 1978, Zur Frühhallstattzeit in Süd-Pannonien. - *Jan. Pann. Múz. Évk.* 23, 145 ss.
- MARÁZ, B. 1979, Pécs-Jakabhegy. Előzetes jelentés az 1976-77. évi ásatásokról. - *Arch. ért.* 106/1, 78 ss.
- MARCHESETTI, C. 1893, Scavi nella necropoli di S. Lucia presso Tolmino (1885-1892). - *Boll. Soc. Adr. Sc. Nat. Trieste* 15, 3 ss.

- MARIĆ, Z. 1964, Donja Dolina. - *Glas. Zem. muz.* 19, 5 ss.
- MARTON, L. 1913, A magyarhoni fibulák osztályozása. - *Arch. ért.* 33, 195 ss.
- MATTHÄUS, H. 1983, Perlen mit zickzackier. - V: *Glasperlen der vorrömischen Eisenzeit I*, Marb. St. z. Vor- u. Frühgesch. 5, 1 ss.
- MERCKLIN, v. E. 1935, Neuetwerbungen der antikenabteilung in Hamburgischen Museum für Kunst und Gewerbe. - *Arch. Anz.* 50, 70 ss.
- MÉSZÁROS, G. 1961, Preszkita lándzsahüvely Kakasdrol. - *Arch. ért.* 88/2, 210 ss.
- MIHOVILIĆ, K. 1995, Handel in der Hallstattzeit Istriens. - V: *Handel, Tausch und verkehr im Bronze- und früheisenzeitlichen Südosteuropa*, Südosteuropa-Schriften 17 = Prähist. Arch. in Südosteuropa 17, 283 ss.
- MIHOVILIĆ, K. 2001, *Nezakcij. Prapovijestni nalazi 1900-1953*. - Monogr. i kat. 11.
- MISKE, K. 1908, *Die prähistorische Ansiedlung Velem St. Vid I. Beschreibung der Raubbaufunde*. - Wien.
- MODRIJAN, W. 1962, *Das Aichfeld*. - Judenburg Museumschriften 3, Graz.
- MONTELIUS, O. 1904, *La civilisation primitive en Italie*. - Stockholm.
- MOOSLEITNER, F. 1992, *Das hallstattzeitliche Gräberfeld von Uttendorf im Pinzgau*. - Salzburg.
- MOOSLEITNER, F., L. PAULI in E. PENNINGER 1974, *Der Dürrnberg bei Hallein II. Katalog der Grabfunde aus der Hallstatt und Latènezeit*. - Münch. Beitr. z. Vor- u. Frühgesch. 17.
- MÜLLER-KARPE, H. 1951, Zeugnisse der Taurischer in Kärnten. - *Carinthia I* 141, 549 ss.
- MÜLLER-KARPE, H. 1959, *Beiträge zur Chronologie der urnenfelderzeit Nördlich und Südlich der Alpen*. - Röm. Germ. Forsch. 22.
- MÜLLNER, A. 1900, *Typische Formen aus den archäologischen Sammlungen des krainischen Landesmuseums 'Rudolfinum' in Laibach*. - Laibach.
- NASCIMBENE, A. 1999, *Caverzano di Beluno. Aspetti e problemi di un centro dall'età del ferro nella media valle del Piave*. - Società per la preistoria e protostoria della regione Friuli-Venezia Giulia, Trieste.
- NÉMETH, G. T. 1996, Angaben zur hallstattzeitlichen Topographie des südlichen Teils der Kleinen Tiefebene. - V: *Die Osthallstattkultur*, 367 ss, Budapest.
- NOWAK, H. 1974, Donnerskirchen. - *Fundber. Österr.* 13, 70.
- OGRIN, M. 1998, Trortasta fibula v Sloveniji. - *Arh. vest.* 49, 101 ss.
- PAHIĆ, S. 1968, Maribor v prazgodovini. - *Čas. zgod. narod.* 4, 9 ss.
- PAHIĆ, S. 1972, *Pobrežje*. - Kat. in monogr. 6.
- PAHIĆ, S. 1984, Koble. - *Var. spom.* 26, 208 ss.
- PÁRDUCZ, M. 1955, Le cimetièr hallstattien de Szentes - Vekerzug III. - *Acta Arch. Acad. Sc. Hung.* 6, 1 ss.
- PARZINGER, H. 1988, *Chronologie des Späthallstatt- und Frühlatène-Zeit*. - Quellen und Forschungen zur prähistorischen und provinzialrömischen Archäologie 4, Weinheim.
- PARZINGER, H. 1989, Hallstattzeitliche Grabhügel bei Dobrníč. - *Arh. vest.* 39-40, 529 ss.
- PATEK, E. 1968, *Die Urnenfelderkultur in Transdanubien*. - Arch. Hung. 44.
- PATEK, E. 1983, Die nordosttransdanubische Hallstattgruppe: ein Überblick. - *Mitt. Arch. Inst. UAW* 12-13, 59 ss.
- PAULI, L. 1971, Die Golasecca-Kultur und Mitteleuropa. - *Hamb. Beitr. Arch.* 1.
- PAULIK, J. 1959, Nález mladohalštatskej mohyly v Malej nad Hronom, okres Šturovo. - *Arch. rozhl.* 11 6, 796 ss.
- PENNINGER, E. 1972, *Der Dürrnberg bei Hallein I. Katalog der Grabfunde aus der Hallstatt und Latènezeit*. - Münch. Beitr. z. Vor- u. Frühgesch. 16.
- PERCOSI-SERENELLI, E. 1989, La civiltà Picena Ripatransone: un museo, un territorio. - Ripatransone.
- PETTARIN, S. 1988, Le fibule protostoriche del Friuli-Venezia Giulia. - *Aquil. Nos.* 59, 17 ss.
- PUŠ, I. 1971, *Žarnogrobiščna nekropola na dvorišču SAZU v Ljubljani*. - Razprave 1. razr. SAZU 7/1.
- PUŠ, I. 1982, *Prazgodovinsko žarno grobišče v Ljubljani*. - Razprave 1. razr. SAZU 13/2.
- PUŠ, I. 1984, Prazgodovinski Molnik. - *Arh. vest.* 35, 134 ss.
- RANDALL-MAC IVER D. 1927, *The iron age in Italy*. - Oxford.
- ŘÍHOVSKÝ, J. 1993, *Die Fibeln in Mähren*. - Prähistorische Bronzefunde 14/9.
- RUARO LOSERI, L., G. STEFFE DE PIERO, S. VITRI in G. RIGHI 1977, *La necropoli di Brežec presso S. Canziano del Carso*. - Monogr. di Preist. 1.
- SPITZER, G. 1973, Ein hallstattzeitlicher Tumulus von Dragatš. - *Arh. vest.* 24, 780 ss.
- STARE, F. 1950, Ilirsko grobišče na Zgornji Hajdini pri Ptuj. - *Arh. vest.* 1, 31ss.
- STARE, F. 1953, Trije prazgodovinski grobovi iz Zasavja. - *Arh. vest.* 4, 265 ss.
- STARE, F. 1954a, *Ilirske najdbe železne dobe v Ljubljani*. - Dela 1. razr. SAZU 9/7.
- STARE, F. 1954b, Dva ilirska groba iz Kranja. - *Arh. vest.* 5, 112 ss.
- STARE, F. 1954c, *Prazgodovinske Vače*. - Ljubljana.
- STARE, F. 1955, *Vače*. - Arh. kat. Slov. 1.
- STARE, F. 1957, *Tombes plates a urne a Dobova et a Velika Gorica en Croatie*. - Inv. Arch. Jug. 1, Bonn.
- STARE, F. 1960, Grob 108. - *Stitula* 1, 81 ss.
- STARE, F. 1963, Kipec ilirskega bojvnika iz Vač. - *Arh. vest.* 13-14, 383 ss.
- STARE, F. 1970, Dva prazgodovinska groba z dalmatinske obale. - V: *Adriatica praehistorica et antiqua. Zbornik radova posvećen Grgi Novaku*, 189 ss, Zagreb.
- STARE, F. 1975, *Dobova*. - Pos. muz. Brež. 2.
- STARE, V. 1961, Prazgodovinske Malence. - *Arh. vest.* 11-12, 50 ss.
- STARE, V. 1963, Prazgodovinske gomile iz Rovišča. - *Arh. vest.* 13-14, 435 ss.
- STARE, V. 1973a, *Prazgodovina Šmarjete*. - Kat. in monogr. 10.
- STARE, V. 1973b, Gomile pod Koriti na Dolenjskem. - *Arh. vest.* 24, 744 ss.
- STARE, V. 1980, *Kranj. Nekropola iz časa preseljevanja ljudstev*. - Kat. in monogr. 18.
- STRONG, D. E. 1966, *Catalogue of the Carved Amber*. - London.
- STUPPNER, A. 1989, KG Drösing. - *Fundber. Österr.* 28, 191.
- SVETLIČIČ, V. 1997, Drobne najdbe. Najdbe iz kovine, jantarja in roževine. - V: J. HORVAT, *Sermin*, Opera Instituti Archaeologici Sloveniae 3, 31 ss, Ljubljana.
- SVOLJŠAK, D. 1974, *Tolmin*. - Inv. Arch. Jug. 18.
- SVOLJŠAK, D. et al. 1997, Novo gradivo v Arheološkem oddelku Narodnega muzeja v Ljubljani (pridobljeno v letih od 1987 do 1993). - *Var. spom.* 36, 224 ss.
- SVOLJŠAK, D. in A. POGAČNIK 2001, *Tolmin, prazgodovinsko grobišče I*. - Kat. in monogr. 34.
- ŠINKOVEC, I. 1995, Katalog posameznih kovinskih najdb bakrene in bronzaste dobe. - V: B. TERŽAN ed., *Depojske in posamezne kovinske najdbe bakrene in bronzaste dobe na Slovenskem*, Kat. in monogr. 29/1, 29 ss.
- ŠKOBERNE, Ž. 1990, Budinjak, gradišče in grobišče iz starejšje železne dobe. - V: *Gorjanci*, Dolenj. zbor. Posebna izdaja, 92 ss, Novo mesto.
- ŠKOBERNE, Ž. 1999, *Budinjak, kneževski tumul*. - Zagreb.
- ŠKOBERNE, Ž. 2002, *Žumberak od prapovjesti do kasne anti-ke*. - Zagreb.
- ŠRIBAR, V. 1963, Žarno grobišče na Borštku pri Metliki. - *Arh. vest.* 13-14, 469 ss.
- ŠRIBAR, V. 1965, Metlika. - *Var. spom.* 10, 193.

- ŠRIBAR, V. 1974, Žgano srednjeljetsko grobišče v Metliki. - *Arh. vest.* 25, 319 ss.
- TERŽAN, B. 1973, Valična vas. - *Arh. vest.* 24, 660 ss.
- TERŽAN, B. 1974, Halštatske gomile iz Brusnic na Dolenjskem. - V: *Varia archaeologica*, Pos. muz. Brež. 1, 31 ss.
- TERŽAN, B. 1976, Certoška fibula. - *Arh. vest.* 27, 317 ss.
- TERŽAN, B. 1985, Poskus rekonstrukcije halštatske družbene strukture v dolenskem kulturnem krogu. - *Arh. vest.* 36, 77 ss.
- TERŽAN, B. 1987, The Early Iron Age of the Central Balkans. - *Arch. Jug.* 24, 7 ss.
- TERŽAN, B. 1990, Starejša železna doba na Slovenskem Štajerskem. - *Kat. in monogr.* 25.
- TERŽAN, B. 1992, *Bemerkungen zu H. Parzingers Chronologie der Späthallstatt- und Frühlatènezeit.* - *Præhist. Ztschr.* 67, 66 ss.
- TERŽAN, B. 1995a, Handel und soziale Oberschichten im früheisenzeitlichen Südosteuropa. - V: *Handel, Tausch und Verkehr im Bronze- und früheisenzeitlichen Südosteuropa*, Südosteuropa-Schriften 17 = *Præhist. Arch. in Südosteuropa* 11, 81 ss.
- TERŽAN, B. 1995b, Stand und Aufgaben der Forschungen zur Urnenfelderzeit in Jugoslawien. - V: *Beiträge zur Urnenfelderzeit nördlich und südlich der Alpen*, Monogr. Röm. Germ. Zentmus. 35, 323 ss.
- TERŽAN, B. 1999, Oris obdobja kulture žarnih grobišč na Slovenskem. - *Arh. vest.* 50, 130 ss.
- TERŽAN, B. in N. TRAMPUŽ 1973, Prispevek h kronologiji svetolucijske skupine. - *Arh. vest.* 24, 416 ss.
- TERŽAN, B., F. LO SCHIAVO in N. TRAMPUŽ-OREL 1984, *Most na Soči (S. Lucia) II. Tabele.* - *Kat. in monogr.* 23/2.
- TERŽAN, B., F. LO SCHIAVO in N. TRAMPUŽ-OREL 1985, *Most na Soči (S. Lucia) II. Tekst.* - *Kat. in monogr.* 23/1.
- TOMEDI, G. 1996, Frög im chronologischen Netzwerk des Südostalpenraumes. - V: *Die Osthallstattkultur*, 537 ss, Budapest.
- TOMEDI, G. 2002, *Das Hallstattzeitliche Gräberfeld von Frög.* - *Archaeolingua* 14, Budapest.
- TREASURES 1934 = *Treasures of Carniola.* - New York.
- TRUHELKA, Č. 1904, Der vorgeschichtliche Pfahlbau im Savabette bei Donja Dolina (Bezirk Bosnisch-Gradiška). Bericht über die Ausgrabungen bis 1904. - *Wiss. Mitt. Bos. Herz.* 9, 3 ss.
- VAN DOMMELEN, P. A. R. 1991, The Picene finds from the Allevi collection in the Leiden National Museum of Antiquities. - *Oudheidkundige Mededelingen* 71, Leiden. 29 ss.
- VINSKI-GASPARINI, K. 1973, *Kultura polja sa žarama u sjevernoj Hrvatskoj.* - Monografije 1, Zadar.
- VINSKI, Z. in K. VINSKI 1962, O utjecajima istočno-alpske halštatske kulture. - *Arh. rad. raspr.* 2, 263 ss.
- VUGA, D. 1980, Železnodobna najdišča v kotlini Ljubljanskega barja. - *Situla* 20-21, 199 ss.
- WARNEKE, T. E. 1999, *Hallstatt- und frühlatènezeitlicher Anhängerschmuck. Studien zu Metallanhängern des 8.-5. Jahrhunderts v. Chr. zwischen Main und Po.* - *Internationale Archäologie* 50, Rahden/Westf.
- WELLS, P. S. 1978, Twenty-six Graves from Hallstatt Excavated by the Duchess of Meklenburg. - *Germania* 56, 66 ss.
- WELLS, P. S. 1981, *The Emergence of an Iron Age Economy. The Mecklenburg Grave Groups from Hallstatt and Stična.* - *Bull. Amer. Sch. of Prehist. Res.* 33.
- WURMBRAND, v. G. 1879, Das Urnenfeld von Maria-Rast. - *Arch. Anthr.* 11, 1 ss.

A Hallstatt tumulus at Hrib in Metlika

Summary

Sites known from Metlika from the end of the Bronze and the earliest beginnings of the Iron Age (*fig. 2*) consist of a flat cemetery at Borštek (Šribar 1963; Dular 1974a; Idem 1979), at Špitalska draga (Dular 1979), and three flat cremation graves were discovered in Jerebova Street (Dular 1985, 90).¹⁻⁴

The only tumulus cemetery in Metlika, composed of six tumuli, lies at Hrib, on a large terrace just below the Veselica hill (*fig. 3*).⁵⁻⁷ Rescue excavations were undertaken in the summer of 1987 at tumulus I following expansion of Metlika.

The burial ritual and structure of the tumulus

During excavation of the tumulus, 90 graves were discovered (*add. 1*). As part of the tumulus had already been destroyed, the excavation director considered that some 20 to 30 graves had been destroyed in quadrant I (Križ 1988, 217), although this estimate seems somewhat excessive.^{8,9}

The discovered graves for the most part were cremation graves. Only 8 of 90 were inhumation graves, which is only 8.9% of all the graves discovered in the tumulus (*fig. 8-11*). The bones in these graves were not preserved due to the aggressive chemical composition of the soil. Modest skeletal remains were found only in graves 26, 73, and 80.

The skeletons were placed in the grave pit in extended position on their backs, which is indicated by the position of attire elements discovered in individual graves. The remains of wooden boards,

which were discovered in grave 80 (*fig. 7*), indicate that at least in that grave the skeleton was buried in a wooden coffin.

In grave 31 (*Pl. 20*) several unworked stones were found along the edges of the grave pit. These stones were probably the remains of a lining of the grave pit, and could even be the remains of a walled grave chamber, which is a frequent feature of the grave construction of what are known as princely graves.

The remaining 82 or 91.1% of all discovered burials in the excavation of tumulus I were cremation graves. The cremation graves in 40 cases (48.8%) were covered with a stone slab, which both protected and marked the grave (*fig. 10*). As a rule, there was only one covering stone, made of limestone. The exceptions are grave 5, covered with two stones, and grave 15, covered with three large stone slabs. Graves 29, 35, and 52 were each covered by a sandstone slab, which had almost entirely decayed. It is very likely that the cremation graves as a rule were covered with a stone slab. Many slabs were badly damaged and were found next to the grave itself, in a secondary position. As the area of the tumulus was once arable land, the possibility must be considered that the covering stones had been entirely destroyed or removed during plowing.

Although they were all cremation graves, the 82 graves differ among themselves in terms of the manner of burial. Five different rituals can be distinguished on the basis of the coarse pottery (*fig. 8-11*).

The tumulus itself was created from two deposits, as could be clearly seen in the profiles (*add. 2-4*). On the original gentle slope, gray-brown loam was spread broadly, which represents the first layer of the tumulus. The second deposit layer, which did not cover the entire tumulus but only its top section (*add. 3*), was of reddish-yellow loam.

Although only two layers of deposit were documented during excavation of the tumulus, from the field records three phases of its creation can be distinguished.

The graves with stone circles (39, 41, and 44) were discovered in the first layer of the tumulus and judging from their stratigraphic position were among the earliest graves (phase I; *fig. 13*). They were placed just above the sterile subsurface. Afterwards, when isolated unworked pieces of limestone had been placed around them in a circle, they were covered with a layer of loam, creating the first deposit layer of the tumulus. Although it is shown in the profile as having been dug into the first deposit layer of the tumulus (*add. 3*), grave 15 was very probably also placed with a surrounding stone circle. It was noted in the field documentation that the grave pit steeply sloped to the east; this is the natural direction of slope of the sterile surface on which tumulus I was constructed. Grave 15 thus extended all the way to grave 60, which lay just above the sterile surface in the first deposit layer of the tumulus.

The stone circles that surrounded graves 15, 39, 41, and 44 were not preserved in their original extent, but their diameter can be reconstructed on the basis of the position of the preserved stones. In terms of the size of the stone circle, grave 15 stands out, as it lay in the very center of the tumulus (*fig. 11*). The stone circle of grave 15 was also more carefully formed in comparison to the others, as it was created from at least two rows of arranged stones.

How the graves with stone circles were covered with the loam that forms the first deposit layer of the tumulus is not entirely clear from the profiles (*add. 2-4*). It is conjectured that this covering was created gradually. Similarly as at the cemetery of Pécs-Jakabhegy (Maráz 1978, *fig. 3: 4*; Eadem 1979, *fig. 11-13*), at Metlika-Hrib individual small earthen mounds first covered only the graves, the boundaries of which were marked by the stone circles.

Next to them, just above the sterile surface, other cremation graves were then placed (gr. 6, 19, 42, 43, 49, 70, 84, and 87), which were later covered by the first deposition layer of the tumulus (*fig. 13*).

The first deposit layer represents a further phase in the creation of the tumulus (phase II; *fig. 14*). Numerous graves were placed on it (gr. 1, 2, 5, 7, 8, 21, 27, 29, 32, 33, 37, 38, 40, 48, 52, 58, 63, 65, 66, 71, 72, 75, 77, 79, 81, 82, 86, 89), most of which were marked with stone slabs. When the deposition of the first layer had already been completed, several cremation graves were dug into it (gr. 3, 9, 10, 14, 16, 20, 22-25, 28, 30, 34-36, 45-47, 50, 51, 53-57, 59, 62, 64, 67-69, 74, 76, 78, 83, 85).

The graves were grouped in the eastern and northern parts of the tumulus, and lay outside the stone circles that demark the boundaries of graves 15, 39, 41, and 44. It can be seen that only graves 2 and 3 deviate from this rule, which lay to the north of grave 15. However, the stone circle of grave 15 had not been preserved exactly in the section where graves 2 and 3 lay, so that it is not possible to establish with certainty that the mentioned graves truly lay within the area demarking grave 15.

When the deposition of the first layer of the tumulus had been completed, the top of the tumulus was covered with another deposited layer (phase III; *fig. 15*). The second deposit layer of the tumulus entirely covered the central part of the tumulus with grave 15. In the northwestern part of the tumulus, the second layer had been plowed up, so that it stretched even across the first deposit layer of the tumulus (*add. 2*). Another few cremation graves were dug into the second deposit layer

of the tumulus (gr. 4, 11, 12, and 17). Although no traces of digging were documented during the excavations, grave 60 was most probably also buried in this period. As this grave lay in the immediate vicinity of the central grave 15, it is possible to recognize this as the burial of a prominent member of the community from the period of the third phase of creation of the tumulus; its position indicates a certain continuity in the manner of burial.

In addition to scarce cremation graves, all the inhumation graves lay in the second deposit layer of the tumulus. It was possible to establish that a grave pit had been dug into this layer only for grave 31. An exception is grave 13, which lay in quadrant IV beyond the extent of the second deposit layer, so that it was dug into the first deposit layer.

A total of 8 inhumation graves were discovered in the tumulus at Hrib, which with the exception of grave 88 and 90, lay tangentially to the central grave of the tumulus, which is represented by cremation grave 15 (*fig. 15*). That grave 15, which is surrounded by a large stone circle, must be considered the central grave of the tumulus is indicated by the rich inhumation graves 31 and 26. These were a male and a female grave that were buried so that they lay adjacent to the stone circle of grave 15. The inhumation graves 13, 18, 73, and 80 were buried tangentially to grave 15. The inhumation graves 88 and 90 were buried in the far southwestern part of the tumulus, and lay at the farthest edge of the second deposit layer.

The chronological classification of the graves with grave goods

In discussing the burial ritual and structure of the tumulus it was established that among the earliest graves in the tumulus were the cremation graves with stone circles (gr. 15, 39, 41, and 44). That these were truly the earliest cremation graves in the tumulus is indicated by the urns from grave 44 and the central grave 15. In the first, the cremated remains were gathered in a bellied-biconical pot (*Pl. 8: 14*), which can be compared to the urn from grave 35 at the Ljubljana cemetery (Stare 1954, *Pl. 29: 1*). The second contained a large biconical pot (*Pl. 2: 13*), such as can be found in grave of the Ruše Urnfield group from the Ha B2 period.⁷³ The analyzed pottery material¹²⁻⁴⁹ has shown that the beginning of the tumulus can be placed in the period of the Ljubljana I phase. Grave 15 was the only one among the graves with a stone circle to contain a metal grave good.⁵⁰⁻⁷⁰ This was a bronze pin (*Pl. 2: 16*) that was preserved without a head, which is the chronologically most sensitive part of a pin. Unusable for dating, the find of the pin nonetheless indicates that not merely grave 15, but probably all graves with stone circles were male burials.^{71,72}

Metal grave goods among the graves of phase I of the tumulus were also found in female grave 19. In the grave, which was placed to the west of grave 15 next to the stones of the latter's circle, a pair of banded circlets with overlapping ends were found (*Pl. 4: 1,2*), which permit the placement of both grave 19 and the entire phase I of the tumulus in the period of the Ljubljana I. The circlets with a narrow squeezed central section and overlapping ends, which are decorated with embossed points, have the best analogies to the circlets from Slepšek near Mokronog (Gabrovec 1973, *Pl. 10: 5-9*), which Gabrovec presented together with grave goods from the period of the Ljubljana I and II phases (*Ibid.*, 366 f.; *Pl. 7-10*). Otherwise quite differently ornamented circlets are fairly frequent items in female graves from the Ha B2 period at Dobova as well (Stare 1975, *Pl. 1: 12; 25: 8,9; 33: 7; 35: 4,5; Dular 1978b, 38 ff.; fig. 1; Teržan 1995b, 338 ff.; fig. 12*).

Grave 8 is also dated similarly, and lay to the northeast of the graves with stone circles (*add. 1*). This was a burial in an amphora with a funnel-shaped neck, which contained a bron-

ze hair ring with an interwoven element (*Pl. 1: 12,13*). Such circlets are frequent grave goods in female graves both of the Ruše group as well as the Dobova and Ljubljana Urnfield groups and are dated to Ha A-B. The circlet together with the amphora (*Pl. 1: 11*), places the grave in the period of the Ljubljana I phase.

Grave 5 also indicates a commencement of burial in tumulus I at Hrib in the period of the Ljubljana I phase. This grave lay to the east of the central grave 15 (*add. 1*). In the pot-urn, with a small dish placed on it, was a pair of small bronze bracelets decorated with a sheaf of parallel lines (*Pl. 1: 7,8*). Similar bracelets are found in the cemeteries of the Ljubljana group together with braided torcs (Gabrovec 1973, 342; *Pl. 11: 6*; Puš 1982, *Pl. 20: 8*) and spectacle fibulae (Knez 1967, *Pl. 1: 2,6*).

Despite the fact that graves 8 and 5 belonged in the chronological framework of the Ljubljana I phase, in the analysis of the creation of the tumulus they were not placed among the earliest: meaning graves of phase I. From the description of the position of the graves upon discovery, and for grave 5 also from the profiles (*add. 3; 4*), it is apparent that they lay in the first deposit layer, which is tied to phase II of the creation of the tumulus.⁷⁴

Among the relatively numerous graves that were placed, like graves 8 and 5, in the first layer of the tumulus during the process of deposition, female grave 82 contained a few grave goods (*Pl. 13: 3,4*). These consisted of a poorly preserved bronze bracelet and a clump of partly melted small blue glass beads, which permit the grave to be only approximately assigned to the period of the Ljubljana I phase. The mentioned graves, which were placed in the first deposit layer and most of which were to the west of the graves with the stone circles, can be classified chronologically only on the basis of the grave vessels, which have good analogies primarily among the flat cremation cemeteries from Novo Mesto and Borštek, which places the beginning part of phase II of the tumulus in the period of the Ljubljana I and II phases.⁷⁵ The dating of the beginning of phase II to the Ha B2 period is also confirmed by grave 63 with a dish (*Pl. 10: 13*), such as are found in the graves at Dobova (Stare 1975, 16: 1; 17: 10; 21: 20; 25: 1; 30: 12), and grave 82 with a dish decorated with a pseudo-corded garland decoration (*Pl. 13: 2*).

The final part of phase II of the tumulus is related to the graves dug into the first layer. These include male graves 23 and 25, which given the accompanying pins with hemispherical and spherical heads and coiled shanks (*Pl. 4: 8,13*) can be classified to the period of the Ljubljana II phase. A similar pin was found in Metlika in grave 5 at Špitalska draga (Dular 1973, *Pl. 5: 6*), although the latter was probably somewhat younger, as its coiled shank ends with a trumpet-shaped terminal.

Given the coarse pottery and considering the fact that it was dug into the first deposit layer, the burial of a man in grave 68 can also be placed in the Ljubljana II phase. A bronze knife with a tang for a handle was also placed in this grave (*Pl. 11: 6*), such as are also known from the male graves of the Ljubljana I phase (Gabrovec 1975, 342 ff., *Pl. 6: 3,4; 9: 5*).

The graves that were dug into the first deposit layer included 12 female graves.^{71,72} The composition of the small grave goods and analysis of the attire allowed them to be classified in the framework of the groups of female graves that were recognized at the Hrib tumulus (*fig. 43*). In addition to the group of graves with glass beads (gr. 46, 78, and 85), and with pottery beads (gr. 66), and the group with spindle-whorls (gr. 9, 22, and 67), grave 35 was placed in the group with bracelets. This latter grave contained a bronze bracelet with spirally coiled terminals (*Pl. 8: 5*), the small size of which indicated that this had most probably been the grave of a young girl. This grave with an "Iapodian" bracelet points to the first contacts of the community or clan of the tumulus from Hrib with

the cultural circle of the Iapodes. The vessels in the grave place grave 35 in the period of the Ljubljana II phase.

The Vače type fibula in grave 3 assigns it to the period of the Ljubljana II phase (*Pl. 1: 2*). This grave good of a fibula is not important merely for the chronological determination of the grave, but also indicates a change in the female attire in the final part of phase II of the tumulus. Up to grave 3, all the female attire elements in the Hrib tumulus consisted merely of circlet-form jewellery and/or necklaces of glass and pottery beads.

The latest cremation graves (gr. 4, 11, 12, 17, and 60) were buried in the second deposit layer of the tumulus and belong to phase III of the tumulus (*fig. 15*), which can be compared to the tumuli of the Lower Carniola group.⁷⁶ The richest among them in terms of the quantity of grave goods was male grave 11. The pot-urn contained, in addition to an amphora, an iron knife, a bronze circlet of rhomboid section, and a bronze bead (*Pl. 2: 1-5*).

Given the grave vessels and considering the fact that in terms of stratigraphic position they were not earlier than grave 3 with the Vače type fibula from phase II of the tumulus, graves 4, 11, and 17 can be placed in the chronological framework of the Podzemelj phase, while the latest cremation graves in the tumulus were graves 60 and 12. The first contained a bellied pot (*Pl. 10: 6*) from the vessel group of type 1 according to J. Dular (1982, 41 f.; *Pl. 11: 104*), which places grave 60 in the period of the Stična 1 horizon. Female grave 12 has a similar dating, as it contained scarce remains of a fibula indicating that it had a long foot (*Pl. 2: 10*).

All the inhumation graves also belong to phase II of the creation of the tumulus. As was already established, individual burials were recognized as inhumation graves specifically on the basis of the grave goods,⁷⁷ that were discovered in seven graves.

According to the grave goods, the earliest inhumation grave in the tumulus would be represented by the conjectured grave 88 of a young girl. Given the size of the grave pit, which measured only 50 x 35 cm, and the find of a small, most probably milk tooth, it can be seen that grave 88 represents the burial of a small child or young girl, with grave goods of a pair of hair-rings with overlapping ends and decorated with incisions on the edges (*Pl. 13: 11-13*). Although similar circlets can be found in graves from Dobova (Stare 1975, *Pl. 1: 12; 25: 8,9; 33: 7; 35: 4,5*), inhumation grave 88 can be assigned, like cremation graves 4, 11, and 17, no earlier than the chronological framework of the Podzemelj phase.

Female grave 13 was dated later, and contained a large bronze boat-shaped fibula with webbed decoration on transverse fields (*Pl. 2: 6*). The fibula places grave 13 in the period of the Stična 1 horizon, i.e. in the period when boat-shaped fibulae are considered one of the main elements in the female graves of the White Carniola and Lower Carniola sites (Gabrovec 1987, 48 f.).

Grave 18 was richer in grave goods than graves 88 and 13 (*fig. 43, 44: A*). The grave contained a necklace with amber, glass, bronze, and bone beads (*Pl. 3: 14,16-19*), as well as a complete set of jewellery in the so-called "ribbed" style (Teržan 1974, 41, n. 37). The jewellery set was composed of a bronze torc, three pairs of bracelets, and a small fibula with a half-loop on the bow and a long foot (*Pl. 3: 4-11*). The find of a bronze ribbed torc (*Pl. 3: 4*), which was characteristic for child equipment in the framework of the Hallstatt Cultural circle in Lower Carniola and primarily in White Carniola (Eadem 1985, 83), permits the possibility that a young girl had been buried in grave 18. This hypothesis was also confirmed by a pair of ribbed bracelets (*Pl. 3: 9,10*), at most 4.6 cm in diameter. Grave 18 additionally contained two pairs of somewhat larger ribbed bracelets with overlapping ends (*Pl. 3: 5-8*).⁷⁸ It is apparent

from the description and sketches in the field diaries of the excavators that a bronze pendant with a bead in the shape of a cowry shell had been hung from the bow of the fibula found in grave 18 (*Pl. 3: 12*), which would indicate a close connection to the somewhat more northern lying female grave 80, where a pectoral was found with identically decorated bronze beads (*Pl. 12: 13c*). Yet another bronze pendant was found in grave 18, which was not attached to a fibula, but rather was a composite part of a necklace made of various beads. This was a basket-shaped pendant decorated with a pair of incisions (*Pl. 3: 13*).

On the basis of the basket-shaped pendant (*Pl. 3: 13*), the small bronze fibula with a half loop on the bow (*Pl. 3: 11*), and the bronze pendant in the shape of a cowry shell (*Pl. 3: 12*), grave 18 can be classified to the period of the Stična 2 horizon.

The young girl from grave 18, or rather her rich attire (*fig. 44: A*), stands out from the usual child grave goods in the framework of the Lower Carniola cultural group (Teržan 1985, 83 ff.; *fig. 4: 10-11*). In terms of the richness of the grave goods, which also include a bronze bead in the shape of a cowry shell, as well as its immediate vicinity, it can be concluded that the daughter of the woman from grave 80 was buried in grave 18.

In grave 80, whose outline was not entirely determined, the remains of wooden boards were preserved, probably part of a coffin, and a pair of bronze bracelets with overlapping ends was found (*Pl. 12: 9,10*). The bracelets, like examples from Podzemelj (Dular 1978a, 26; *Pl. 11: 11*), have overlapping ends decorated with parallel incisions. In addition to the bracelets, a bronze boat-shaped fibula was also found in the grave (*Pl. 12: 11*), which was decorated in the middle of the bow with a longitudinal finely incised rib. A pair of earrings was hung from the fibula, which were tied together with a small hook from which a bronze pectoral dangled (*Pl. 12: 12,13*).

The attire of the woman from grave 80, composed of a pair of bracelets and a fibula, does not deviate from the quite usual female Hallstatt attire in Lower Carniola and White Carniola (Teržan 1985, 80 ff.; *fig. 4: 10-11*). The exceptional position and/or wealth of the woman from grave 80 are indicated by the large pectoral.

The pectoral with bronze beads in the shape of cowry shells, which should be considered as an import from Picenum, places grave 80 with the boat-shaped fibula with a longitudinal rib in the period of Italic influence on the Lower Carniola cultural group in the period of the Stična 2 phase (Gabrovec 1965, 34 f., *fig. 2*; Idem 1987, 42 ff.). Grave 26 is somewhat later (*Pl. 5*), and its grave pit could not be distinguished. The outline of the grave pit and the position of the skeleton could be perceived only from the grave goods (*Pl. 19: gr. 26*),⁷⁹ which indicate that a female was buried in the grave. She was attired for burial with two anklets, and probably a pair of bracelets.⁸⁰ The remaining jewellery was found in a heap in the grave and was surrounded by a layer of organic material probably representing the remains of a purse or small case in which the jewellery had been placed on the chest of the deceased.

The ribbed bracelets (*Pl. 5: 5,6*), only one of which was entirely preserved, had somewhat overlapping ends. The massive joined anklets were also ribbed (*Pl. 5: 1,2*), and were found *in situ* in the grave, as the deceased had worn them for burial. The grave also contained another pair of somewhat less massive ribbed anklets with separated ends (*Pl. 5: 3,4*). These were found among the jewellery deposited in the grave together in a purse or small case placed on the chest of the deceased (*fig. 45*).

The reconstruction of the attire (*fig. 44: B*) on the basis of all the jewellery found in the grave thus deviates from the group of female graves with bracelets at Hrib (*fig. 43*), as well as from the usual forms of White Carniolan female attire, which was analyzed on the basis of the grave goods at the Podzemelj cemeteries (Teržan 1985, 80 ff., *fig. 3-4*). The woman with smooth

massive anklets with separated ends from grave 4/28 at Grm, who also wore a bronze belt, which is an element foreign to the White Carniola attire, was considered in the framework of the Podzemelj cemeteries to be a foreigner (Ibid., 80; Eadem 1995a, 95 ff.; *fig. 4: 29*). The distribution map of ribbed anklets also shows that the wearing of anklets was not entirely usual at White Carniolan sites (*fig. 39*). Among the White Carniola sites, multiple examples of such anklets, most lacking a grave unit, are known only from Podzemelj (Barth 1969, *Pl. 30: 8*; Dular 1978a, *Pl. 6: 13-17,19; 7: 4-8,10,11,13-15; 8: 1-3; 9: 1-7,9,10*).

Massive ribbed anklets and bracelets are included in the so-called "ribbed" style of jewellery from the beginning of the 6th century BC (Teržan 1974, 41, n. 37) and appear in the graves of the Lower Carniola group as early as the period of the Stična 2 phase. Given that massive ribbed jewellery was popular in attire primarily in the Serpentine horizon period (Gabrovec 1987, 59), and that a ciborium was also placed in the grave (*Pl. 5: 15*), with folded shoulders as a composite part of the decoration, which were characteristic primarily for vessels from the Serpentine horizon (Dular 1982, 85), grave 26 must be placed at the very end of the Stična horizon or in the period of the Stična/Serpentine transition.

Grave goods indicating rich female attire were found in inhumation grave 31 (*fig. 43*). These were 4 three-button fibulae (*Pl. 6: 7-10*) and one boat-shaped bronze fibula (*Pl. 6: 6*), a fragment of a bronze ribbed bracelet (*Pl. 6: 15*), and necklaces strung from various colored glass, amber, and bone beads of various dimensions and forms (*Pl. 6: 11-14*).

In addition to female attire elements, the grave also contained grave goods characteristic for male equipment. Grave 31 thus further contained a pair of iron axes: a socketed axe and a trunnion axe, as well as remains of a shield⁸¹ (*Pl. 7: 6-9,3*), which indicates that a representative of the warrior class had been buried in grave 31. Male attire is also indicated bronze pin guard (*Pl. 6: 16*), a fragment of an iron knife (*Pl. 7: 5*), a large bronze bead-weight (*Pl. 7: 2*), bronze circlets (*Pl. 6: 17*), and even an iron scepter (*Pl. 7: 4*).

The grave goods discovered in grave 31, which thus belong both to male and female attire (*fig. 46*), indicate a double grave; this would be the burial of a husband and wife. However, the arrangement of the grave goods in the grave pit,⁸² whose outline could not be defined exactly, could also indicate something else. The female attire elements were found gathered together, similarly as in female grave 26, although the reconstruction of the grave pit on the basis of the description and sketch in the field diary of the excavator (*fig. 47*), from which the position of the other grave goods is also evident, indicates that probably only a man was buried in the grave (*Pl. 20: gr. 31*).⁸³

The male had a spear similar to that from grave 1/16 at Kapiteljska njiva at Novo Mesto (Križ 1993, *Pl. 16*) placed on his left side. Although the axes were not found specifically together, they were most likely worn on the belt. The knife was also probably worn on the belt, while the shield would have been attached under the belt on the right side. Pottery vessels were placed at his feet, and the collected female attire elements were placed on his chest (*fig. 47*). The placement of collected female attire elements on the chest was one of the characteristics of the inhumation graves from the tumulus at Hrib, as is shown in addition to the male grave 31 (*Pl. 20: gr. 31 B, 18-21*) and the female grave 26 (*Pl. 19: gr. 26*), also by the female grave 80, where a fibula was placed on the chest with a pair of earrings hanging from it and an attached bronze pectoral (*Pl. 23: gr. 80*).

The gathered female attire elements in grave 31 included five fibulae, all varied. They included a šmarjeta type boat-shaped fibula (*Pl. 6: 6*), a large three-button fibula with a facial mask on the foot terminal (*Pl. 6: 7*), and three smaller three-button fibulae: a pair with decorated feet (*Pl. 6: 8,9*), and the third undecorated (*Pl. 6: 10*). Given that the charac-

teristic attire of the group of female graves with fibulae from Hrib consisted of single examples of fibulae (*fig. 43*), it can be hypothesized that the male deceased either had the jewellery of a rich woman placed in his grave or perhaps even a collection of jewellery from several women.

Male grave 31 must be determined chronologically on the basis of the fibulae placed as grave goods (*Pl. 6: 6-10*), which assign the grave to the period of Stična 2 horizon. The pottery material also permits such a dating. A footed vessel, a bowl, and a fragmentarily preserved ciborium were also placed in the grave at the feet of the deceased (*Pl. 7: 10-12*).

As was stated above, grave 31 was most probably merely the burial of a male, which in terms of the iron scepter and trunnion axe could be assigned to the Podzemelj or Stična 1 phases. The female attire elements were dated later in comparison to the male equipment, which might well indicate that this had been the burial of an elderly man, most probably a senior leader, and the jewellery of a rich young woman or several young women had been additionally placed in the grave.

Despite attempts at reconstructing grave 13 in entirety, the question remains as to whether this was a burial of a couple or merely one man, while inhumation grave 90 was certainly male (*fig. 43*). This is shown by the otherwise fragmentary finds of a spear and knife (*Pl. 13: 14,15*), which do not permit any more detailed chronological determination. All that can be established in reference to the stratigraphic position and grave goods is that grave 90 was not earlier than the period of the Podzemelj phase.

The cemetery discovered during excavation of tumulus I at Hrib in Metlika aroused great interest from the very start of investigation. Ninety graves were discovered in the tumulus, all cremation graves with the exception of eight. As is evident from the profiles, the tumulus was created with two separate deposits of soil (*add. 2-4*). The analysis of the burial ritual has shown that it is even possible to distinguish between three phases in the creation of the tumulus (*fig. 13-15*).

The earliest graves in the tumulus are represented by cremation graves 15, 39, 41, and 44, which are surrounded by stone circles (*fig. 13*). These graves, which were placed on what was then a sterile sub-surface, were very probably covered by small earthen mounds.

Cremation graves with a stone circle represent a new element in the framework of the Dobova and Ljubljana Urnfield groups. Such a burial ritual is known from the nearby cemetery at Budinjak in the Žumberak Heights/Gorjanci (Škoberne 1999), whose beginnings similarly extend into the period of the late Bronze Age, or Ha B. At Budinjak they also discovered cremation graves with a stone circle, over which a mound had been deposited.

In phase I of the tumulus the cremation graves 6, 19, 42, 43, 49, 70, 84, and 87 were placed next to the stones of the most probably male graves with a circle and/or on a sterile sub-surface, and all very covered in further deposition of soil with the first layer of the tumulus (*fig. 13*).

On the basis of the pot-urns from the central grave 15 and grave 44 with a stone circle, as well as female grave 19, the earliest phase of the tumulus at Hrib can be placed in the period of the Ljubljana I phase.

The growth and extension of the first deposit layer of the tumulus is considered to represent phase II in the creation of the tumulus. During the gradual covering, numerous other cremation graves were either placed on or dug into the first layer (*fig. 14*). As is indicated by the female graves 8 and 5 placed in the first layer, the deposition of the first layer definitely occurred in the period of the Ljubljana I phase and then continued in the chronological framework of the Ljubljana II phase.

Phase III (*fig. 15*) of the tumulus at Hrib is marked by the second deposit layer, into which inhumation graves were dug in addition to the occasional cremation grave (gr. 4, 11, 12, 17, and 60). The final phase of the tumulus at Hrib is denoted by changes in the burial ritual, which bring tumulus I at Hrib into the circle of the Lower Carniola group.

The pottery material from the graves of phase II of the tumulus, similar to the vessels in cremation graves 4, 11, and 17, places the beginning of the second deposit layer in the period of the Podzemelj phase. As is indicated by graves 60 and 12, cremation burials were completely replaced by inhumation burials at the latest in the period of the Stična phase.

The latest inhumation grave was no. 26, which indicates that burial ceased in the tumulus at the end of the Stična 2 horizon or in the period of the Stična 2/Serpentine transition.

The graves of phase II of the tumulus (gr. 8 and 5) are contemporary to or even earlier than the other cemeteries from the end of the Bronze Age or the beginning of the Iron Age in Metlika. The flat cremation cemeteries at Borštek (Šribar 1963; Dular 1979), in Jerebova Street (Dular 1985) and at Špitalska draga (Idem 1979) belong in the chronological framework of the Ljubljana II phase, and were abandoned at the latest in the period of the Ljubljana IIIa or Podzemelj 2 phases. The tumulus at Hrib was used for burial uninterruptedly for at least 200 years, or as is indicated solely by the cremation graves, ranging from the Urnfield phase of Ljubljana I up to and including the Iron Age phase of Stična.

Considering the variation in the burial ritual, and as the gradual replacement of cremation burial with inhumation can be noted only at the tumulus at Hrib but not at the other cemeteries from the end of the Bronze Age in Metlika, it has been surmised that the Metlika area was inhabited by several heterogeneous cultural groups of varied provenience or traditions (Teržan 1999, 138).

The numerous similarities, both in the pottery material and also in terms of the other grave goods from the cremation graves at Hrib, with the Lower Carniola and White Carniola cemeteries of the Ljubljana Urnfield group (Knez 1966; Idem 1967; Gabrovec 1973; Dular 1979; Križ 1995; Bricelj 2003) enable tumulus I to be placed among the sites of the Ljubljana group. Nonetheless it is necessary to emphasize that, as was established through thorough analysis of the grave goods, and in contrast to the other cremation cemeteries in Metlika, it was possible to note elements from the cremation graves at the Hrib tumulus that are characteristic for the Dobova and/or Ruše Urnfield groups.

Thus both from the material culture as well as the manner of burial, where attention should again be drawn to the graves with stone circles and burials in amphorae, it is apparent that in the creation of the tumulus at Hrib various elements met and intermingled from the Ruše, Dobova, and Ljubljana Urnfield groups, with the latter finally predominating. It is also necessary to emphasize certain special features of female attire at Hrib. In contrast to the more or less contemporary female graves of the Lower Carniola and White Carniola cemeteries of the Ljubljana group, the absence of fibulae in the female graves at Hrib can be noted. In female graves and in grave 3, Vače type fibulae appear only at the very end of phase II of the tumulus. The typical attire for female cremation graves consisted of ring-shaped jewellery, where a distinction has been made between the group with hair-rings and/or circlets and the group with bracelets (*fig. 43*). Cremation grave 40 could also possibly be classified to the group of female graves with bracelets. While no grave goods were discovered in this grave, in the immediate vicinity a pair of iron bracelets were found (*Pl. 14: 4,5*), which would place the grave in the framework of the Ljubljana group among the graves of the "iron horizon" of the Ljubljana II phase.

Despite the noted elements of various Urnfield groups, in the period of the cremation graves from Hrib elements of the Ljubljana Urnfield group predominated, with the exception of the manner of burial in the tumulus. Tumulus I can thus be related to this Urnfield group up to phase III of the tumulus, or rather until with the change in the burial ritual from cremation to inhumation, as well as in the material culture, it did not evolve into an entirely normal form of cemetery in the context of the Lower Carniola Hallstatt group.

Among the very few inhumation graves, three stand out in terms of the numerous heterogeneous and diverse small grave goods. Among the graves that were recognized as the burial of a male, grave 31 stands out, and in terms of the rich grave goods (*Pl. 6: 6-17; 7*) it can be interpreted as a so-called "princely grave", in which female jewellery was also placed (*fig. 43; 46*). The position of the rich male grave dug into the second deposit layer of the tumulus also indicates connections with most probably the earliest grave in the tumulus. The grave was placed so that it lay adjacent to the large stone circle of the central grave of the tumulus, male grave 15 (*add. 1*).

The female inhumation grave 80 also stands out in terms of grave goods (*Pl. 12: 9-13*). This grave contained a bronze pectoral that ends in beads in the shape of cowry shells. The pectoral was imported from the Picenum region. Together with Apulian pottery, which was very popular in Lower Carniola and in White Carniola, i.e. finds from Črnomelj (Dular 1984, *Pl. 7: 5; 12: 3*), Dragatuš (Spitzer 1973, *Pl. 14: 6; 15: 6; 16: 8*), and Podzemelj (Barth 1969, *Pl. 43: 9*), as is further proven by the copy of an Apulian krater from Dragatuš (Spitzer 1973, *Pl. 5: 13*), this indicates the close cultural and economic contacts of the Lower Carniolan cultural circle with the Picenum region. Trade with the Picenum region most probably took place through the territory of the Iapodes. This is indicated both by the distribution of imitations of cowry shells in amber and bronze as well as the distribution of Apulian pottery (Frey 1966, *fig. 12*; Batovič 1976, *map 5*; Teržan 1995, *fig. 15*; Mihovilič 1995, *fig. 14*; Eadem 2001, *fig. 70*), which was otherwise not discovered at Hrib.

The connections of the community that buried its deceased in tumulus I at Hrib with the Iapodian region are also shown by cremation grave 35. This grave of a young girl, which was dug into the first deposit layer and belonged to phase II of the tumulus, contained a small Iapodian bracelet with spirally coiled terminals.

The child grave 18 was closely tied to female grave 80. Grave 18 also contained a bronze bead in the shape of a cowry shell (*Pl. 3: 12*). On the basis of these beads, a close kinship relation

was hypothesized between the woman from grave 80 and the young girl who was buried in her immediate vicinity in grave 18.

Inhumation graves began to be dug into the tumulus in the period of the Podzemelj phase. The contemporaneity of the first inhumation graves with the earliest cremation graves from phase III is shown by grave 88 of a young girl. In the grave, which in terms of the metal grave goods could even be assigned among the earliest graves in the tumulus in general, a pair of banded hair-rings were found, which together with the attire as a whole indicates the preservation of an Urnfield tradition from phase I of the tumulus.

The inhumation rite was subsequently used for burial in the tumulus until the end of the Stična phase. The youngest preserved grave buried in the tumulus at Hrib belonged to the very end of the Stična 2 horizon; female grave 26.

Burial thus took place uninterruptedly in tumulus I at Hrib in Metlika from the period of the Ljubljana I phase all the way to the end of the Stična 2 horizon. Three phases of creation of the tumulus were determined on the basis of the burial ritual and position of the graves within the tumulus. Phase I was entirely Urnfield, placed in the period of the Ljubljana I phase. Although graves 8 and 5 also still belonged to the period of the Ljubljana I phase, the second phase of the tumulus, II, which is denoted by the first deposit layer, is considered as transitional, and is mostly assigned to the period of the Ljubljana II phase. Only phase III of the tumulus is classified as Iron Age, and is defined by the second deposit layer and belongs to the period from the Podzemelj phase to the end of the Stična phase.

Tumulus I at Hrib in Metlika was primarily characterized by the predominant cremation burial ritual, which was represented in all phases of creation of the tumulus and reveals a continual development of the tumulus. Together with several grave goods, this indicates a powerful Urnfield tradition even in the Iron Age phase III. It is necessary once more to emphasize that in the creation of the tumulus elements of various Urnfield groups joined and intermingled, in the context of which a burial ritual featuring graves with a stone circle remains unknown.

Lucija Grahek
 Inštitut za arheologijo
 Znanstvenoraziskovalnega centra SAZU
 Novi trg 2
 SI-1000 Ljubljana
 lucija.grahek@zrc-sazu.si

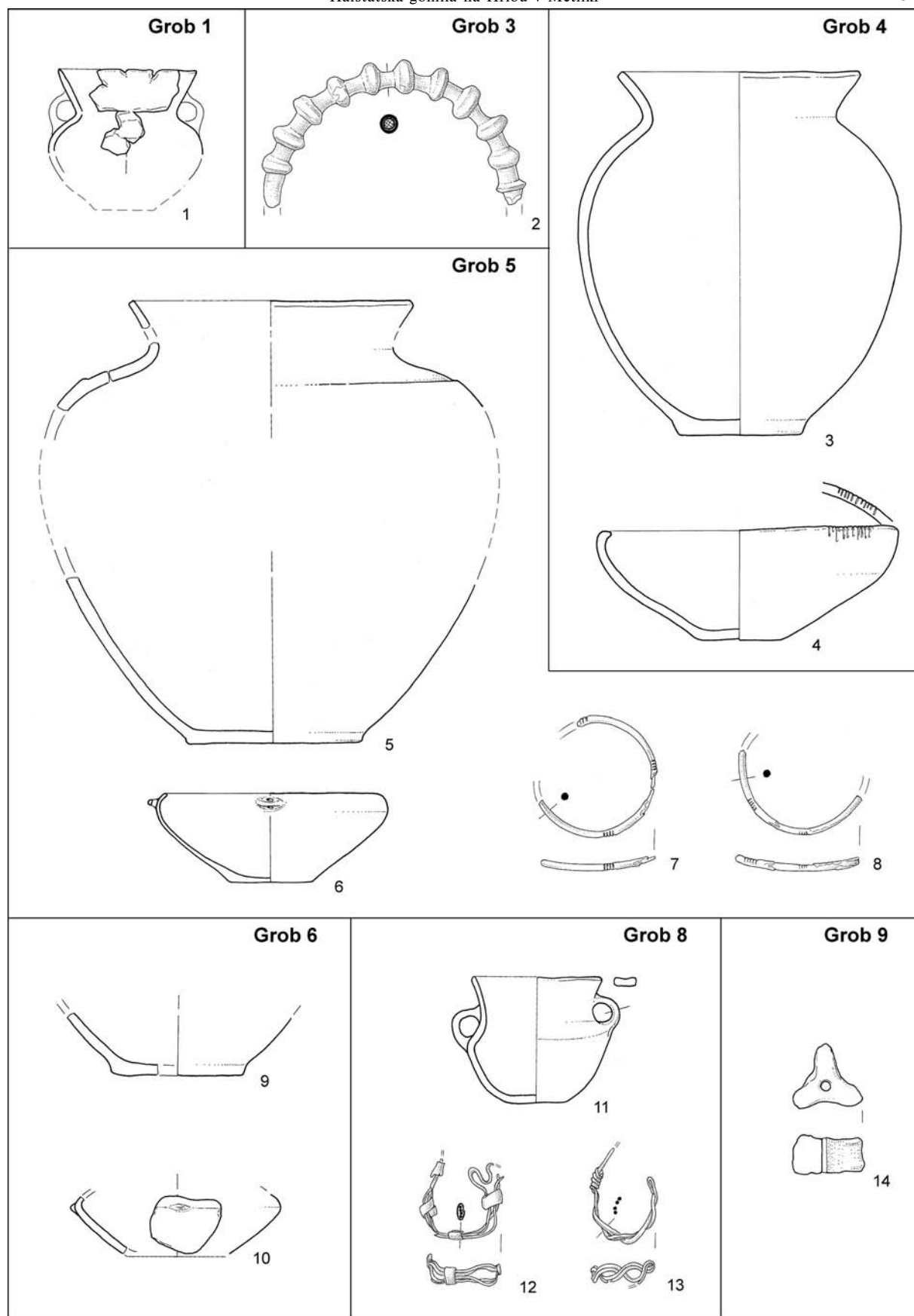

T. I: Metlika-Hrib, gomila I. M. 1,3-6,9-11 = 1:6; 2,7-8,12-14 = 1:2.

Pl. I: Metlika-Hrib, tumulus I. Scale 1,3-6,9-11 = 1:6; 2,7-8,12-14 = 1:2.

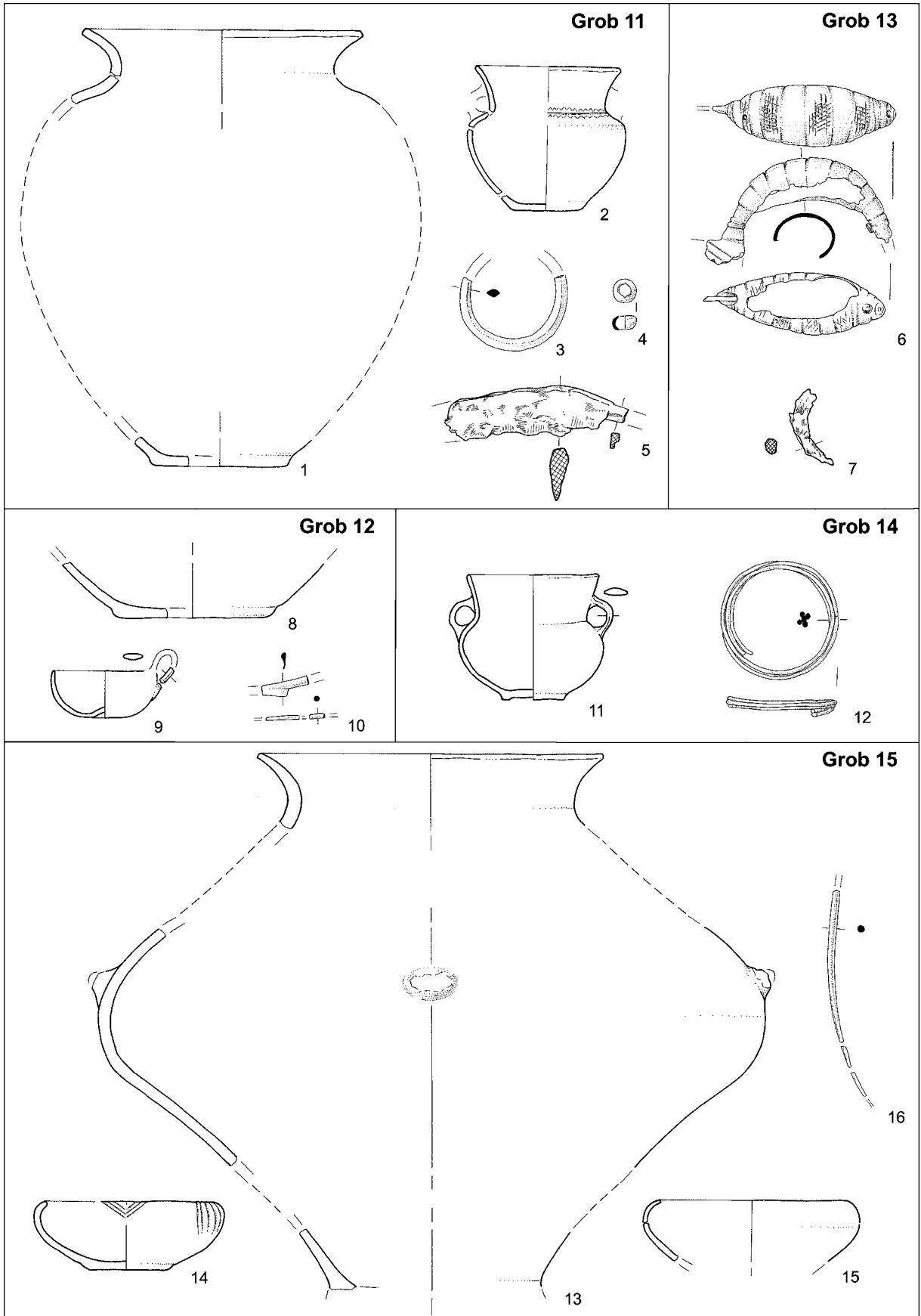

T. 2: Metlika-Hrib, gomila I. M. 1-2,8-9,11,13-15 = 1:6; 3-7,10,12,16 = 1:2.

Pl. 2: Metlika-Hrib, tumulus I. Scale 1-2,8-9,11,13-15 = 1:6; 3-7,10,12,16 = 1:2.

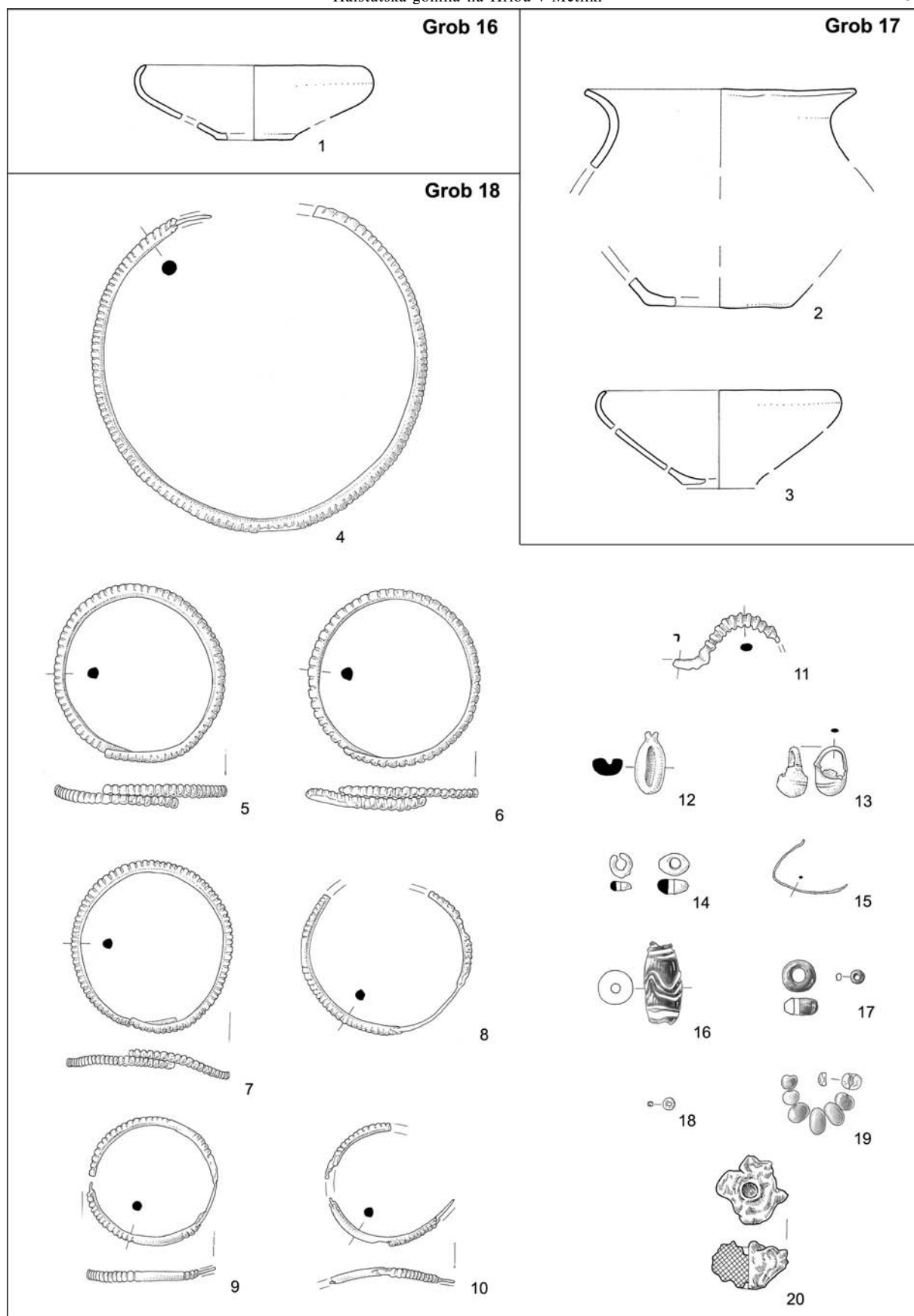

T. 3: Metlika-Hrib, gomila I. M. 1-3 = 1:6; 4-20 = 1:2.

Pl. 3: Metlika-Hrib, tumulus I. Scale 1-3 = 1:6; 4-20 = 1:2.

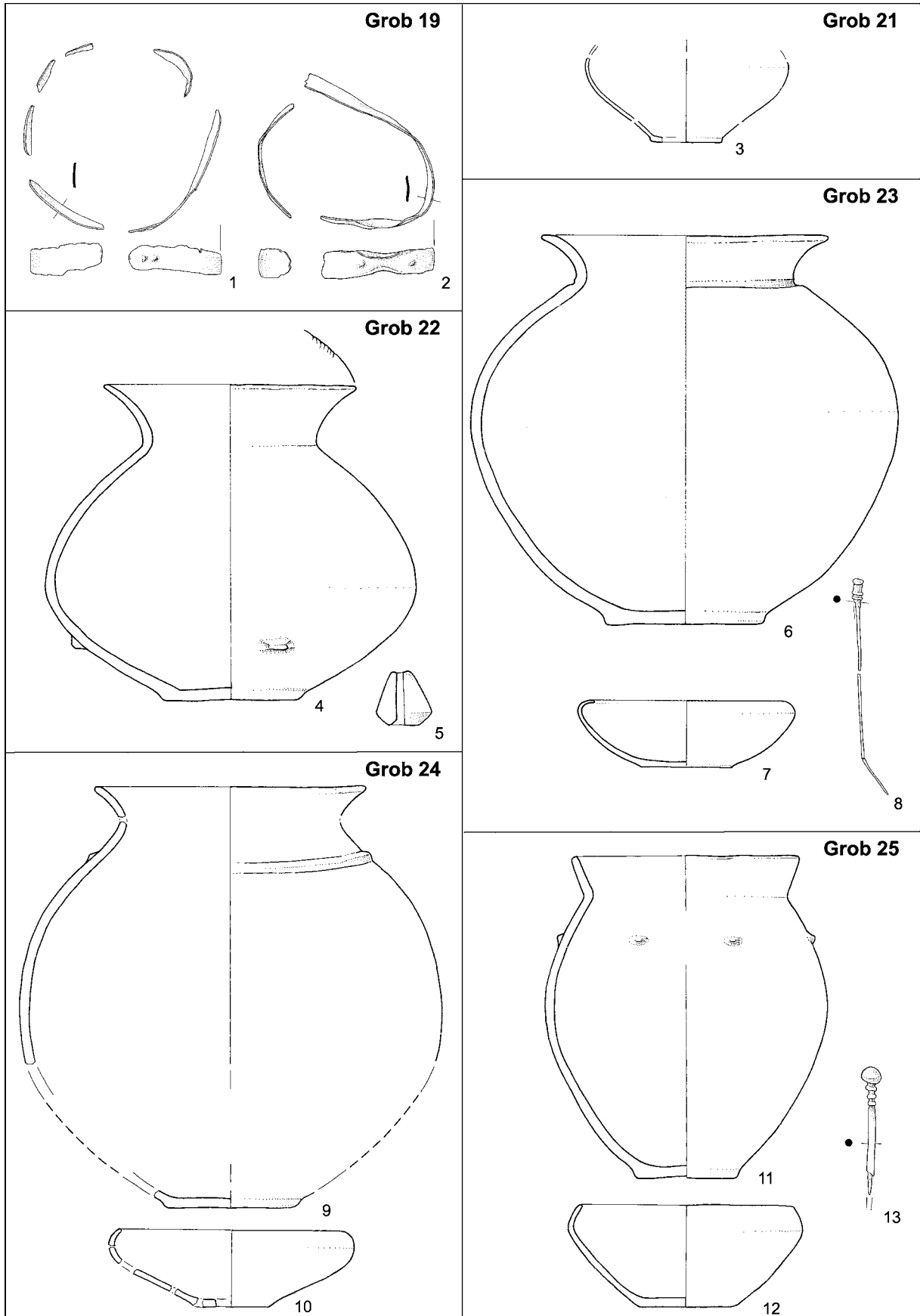

T. 4: Metlika-Hrib, gomila I. M. 3-4,6-7,9-12 = 1:6; 1-2,5,8,13 = 1:2.

Pl. 4: Metlika-Hrib, tumulus I. Scale 3-4,6-7,9-12 = 1:6; 1-2,5,8,13 = 1:2.

Grob 26

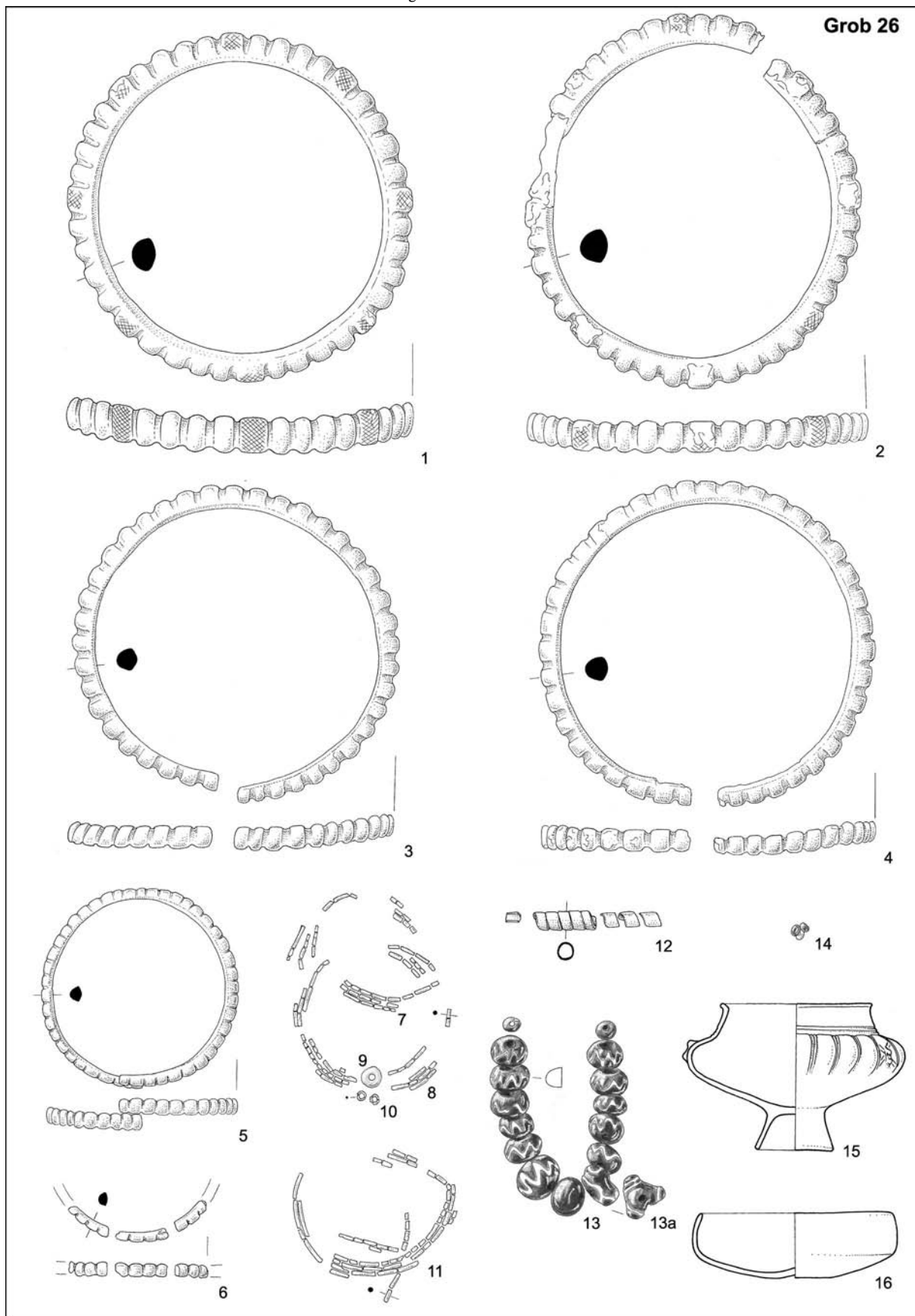

T. 5: Metlika-Hrib, gomila I. M. 15-16 = 1:6; 1-14 = 1:2.

Pl. 5: Metlika-Hrib, tumulus I. Scale 15-16 = 1:6; 1-14 = 1:2.

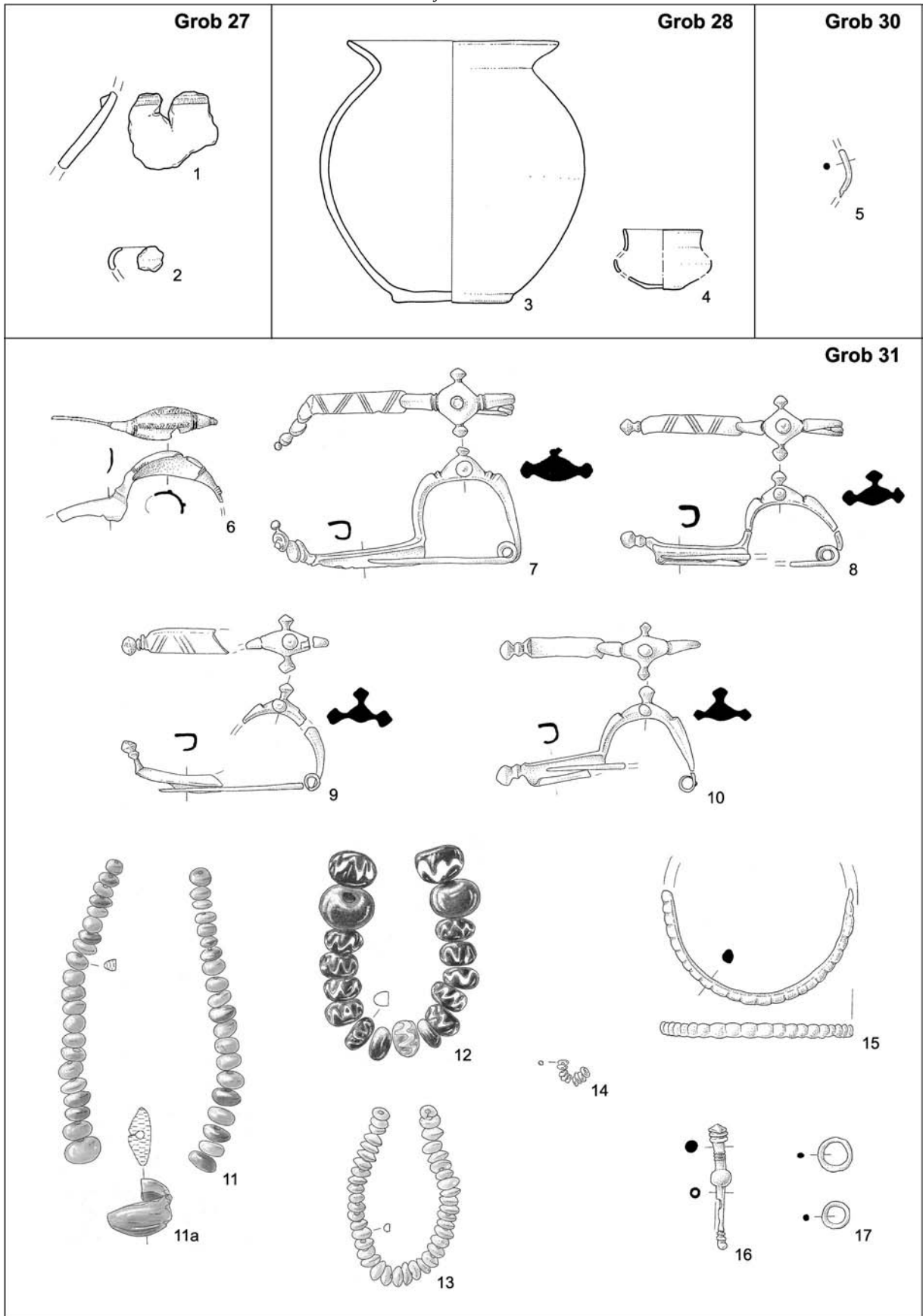

T. 6: Metlika-Hrib, gomila I. M. 1-4 = 1:6; 5-17 = 1:2.

Pl. 6: Metlika-Hrib, tumulus I. Scale 1-4 = 1:6; 5-17 = 1:2.

Grob 31

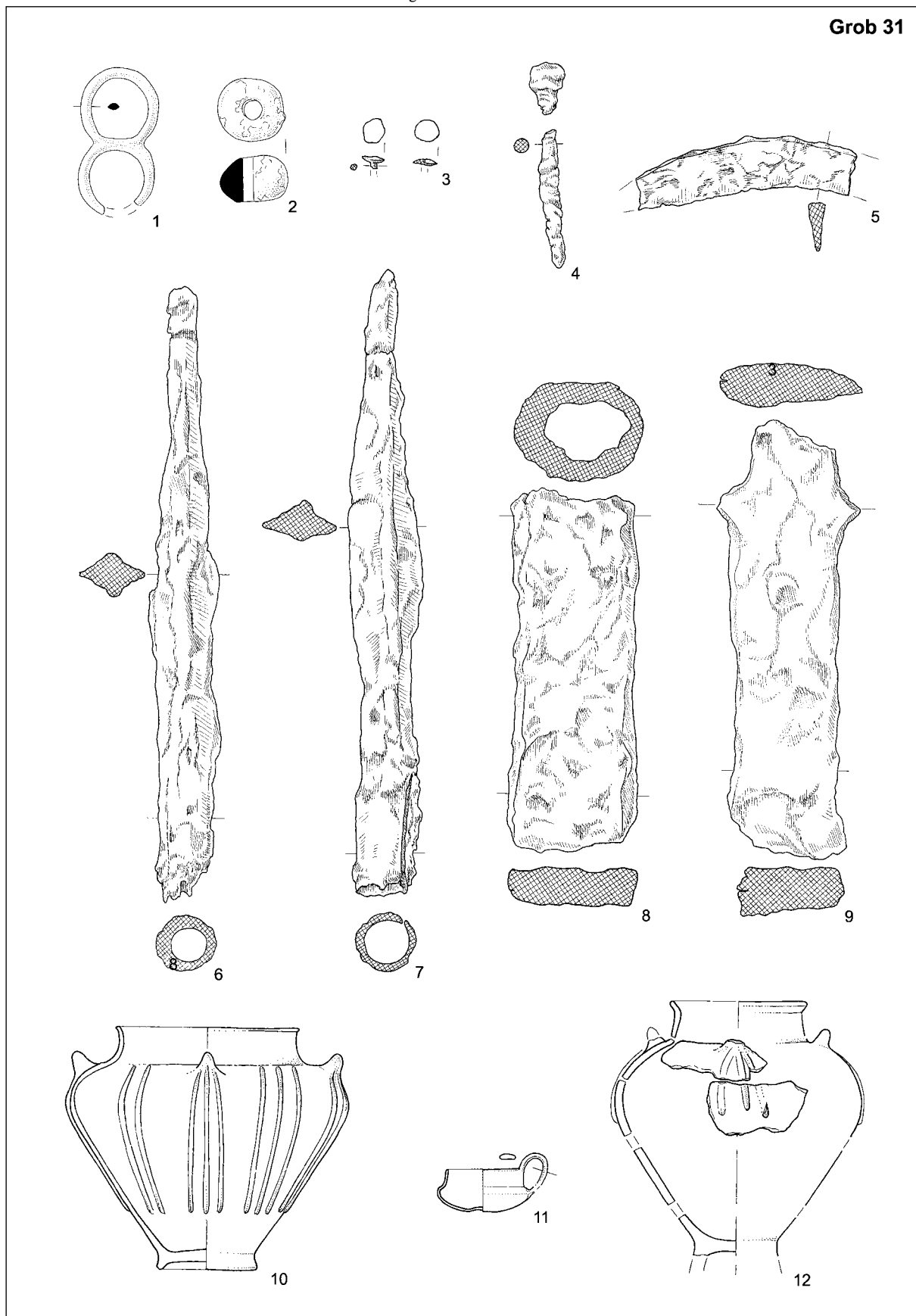

T. 7: Metlika-Hrib, gomila I. M. 10-12 = 1:6; 1-9 = 1:2.

Pl. 7: Metlika-Hrib, tumulus I. Scale 10-12 = 1:6; 1-9 = 1:2.

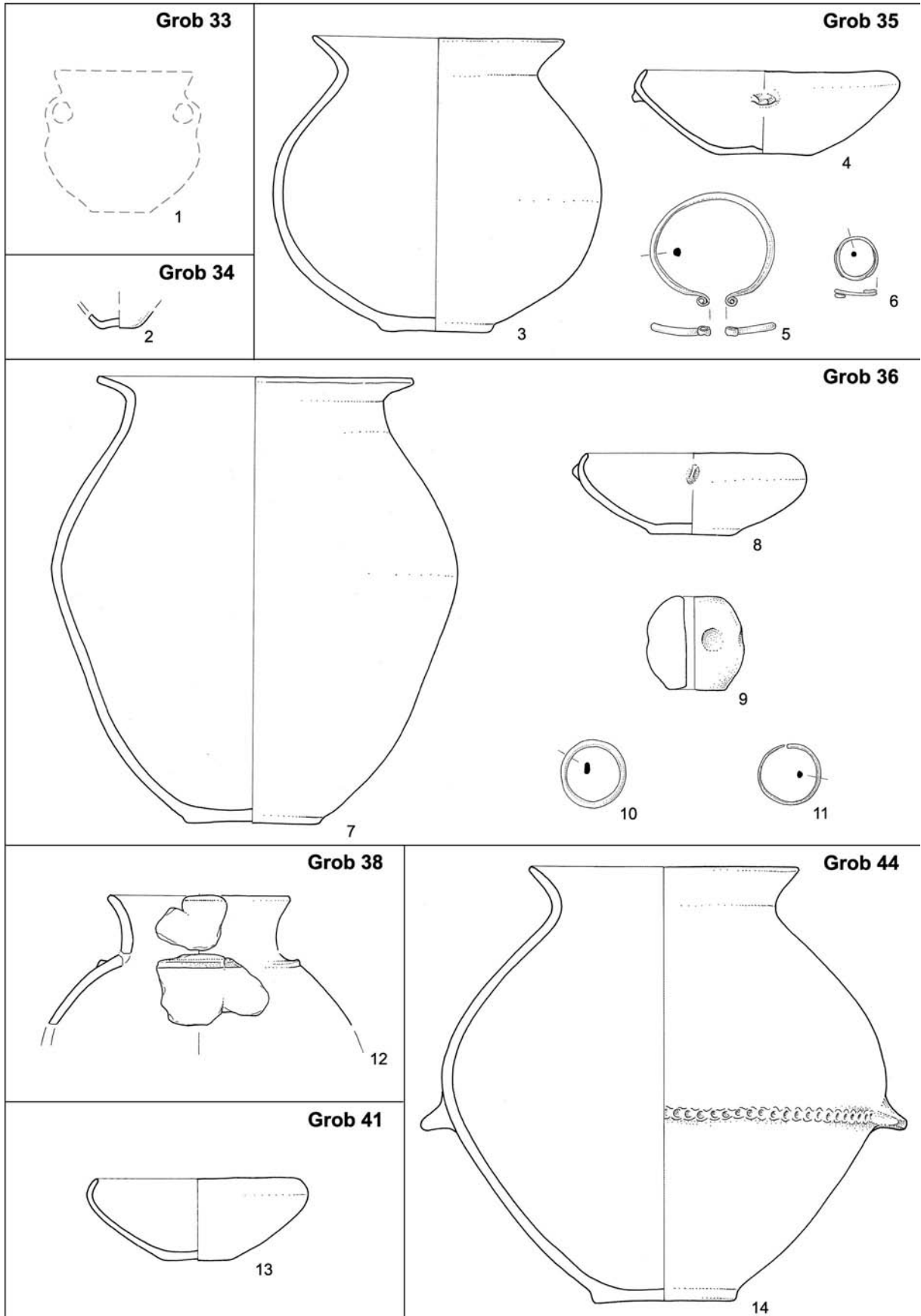

T. 8: Metlika-Hrib, gomila I. M. 1-4,7-8,12-14 = 1:6; 5-6,9-11 = 1:2.

Pl. 8: Metlika-Hrib, tumulus I. Scale 1-4,7-8,12-14 = 1:6; 5-6,9-11 = 1:2.

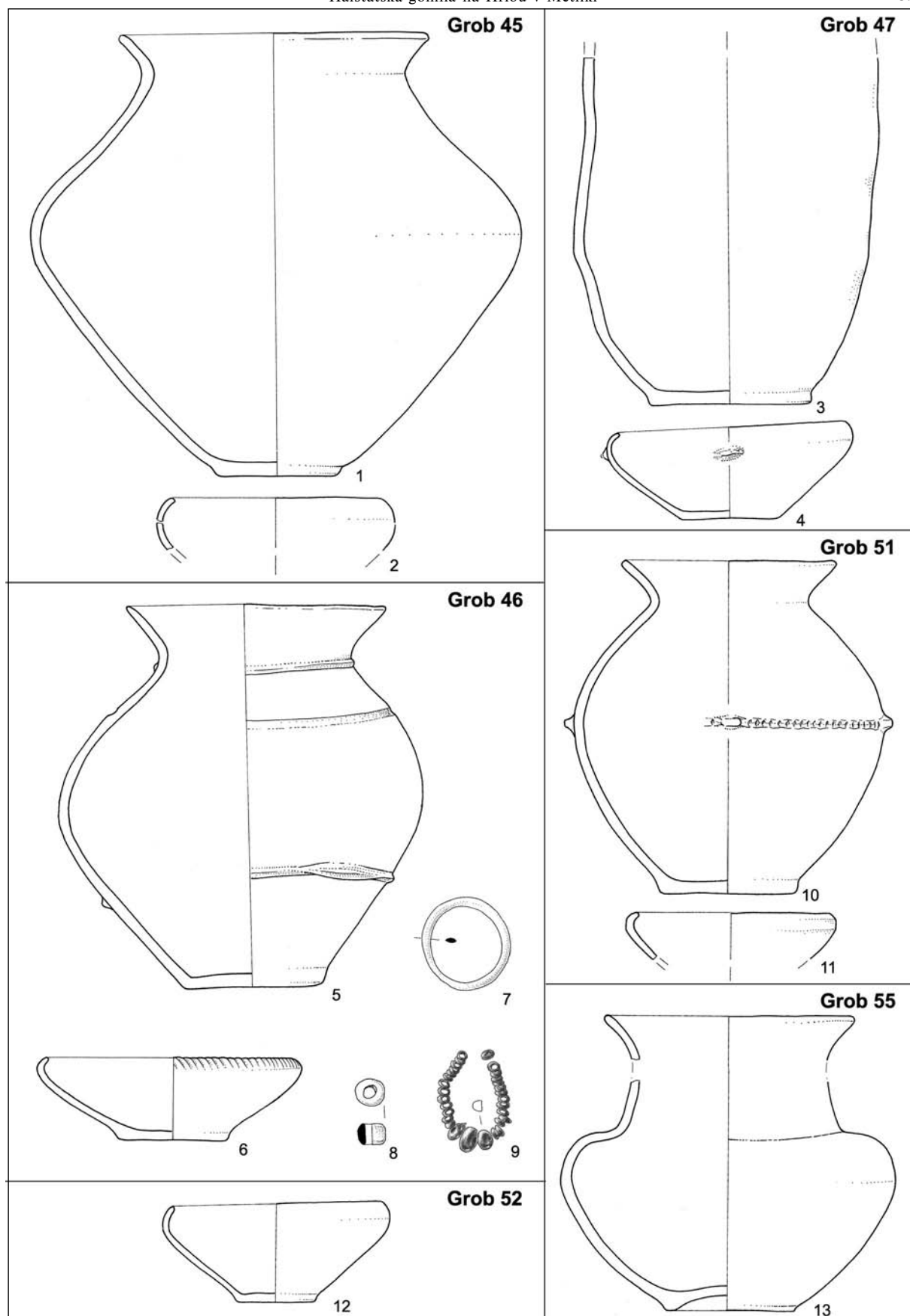

T. 9: Metlika-Hrib, gomila I. M. 1-6,10-13 = 1:6; 7-9 = 1:2.

Pl. 9: Metlika-Hrib, tumulus I. Scale 1-6,10-13 = 1:6; 7-9 = 1:2.

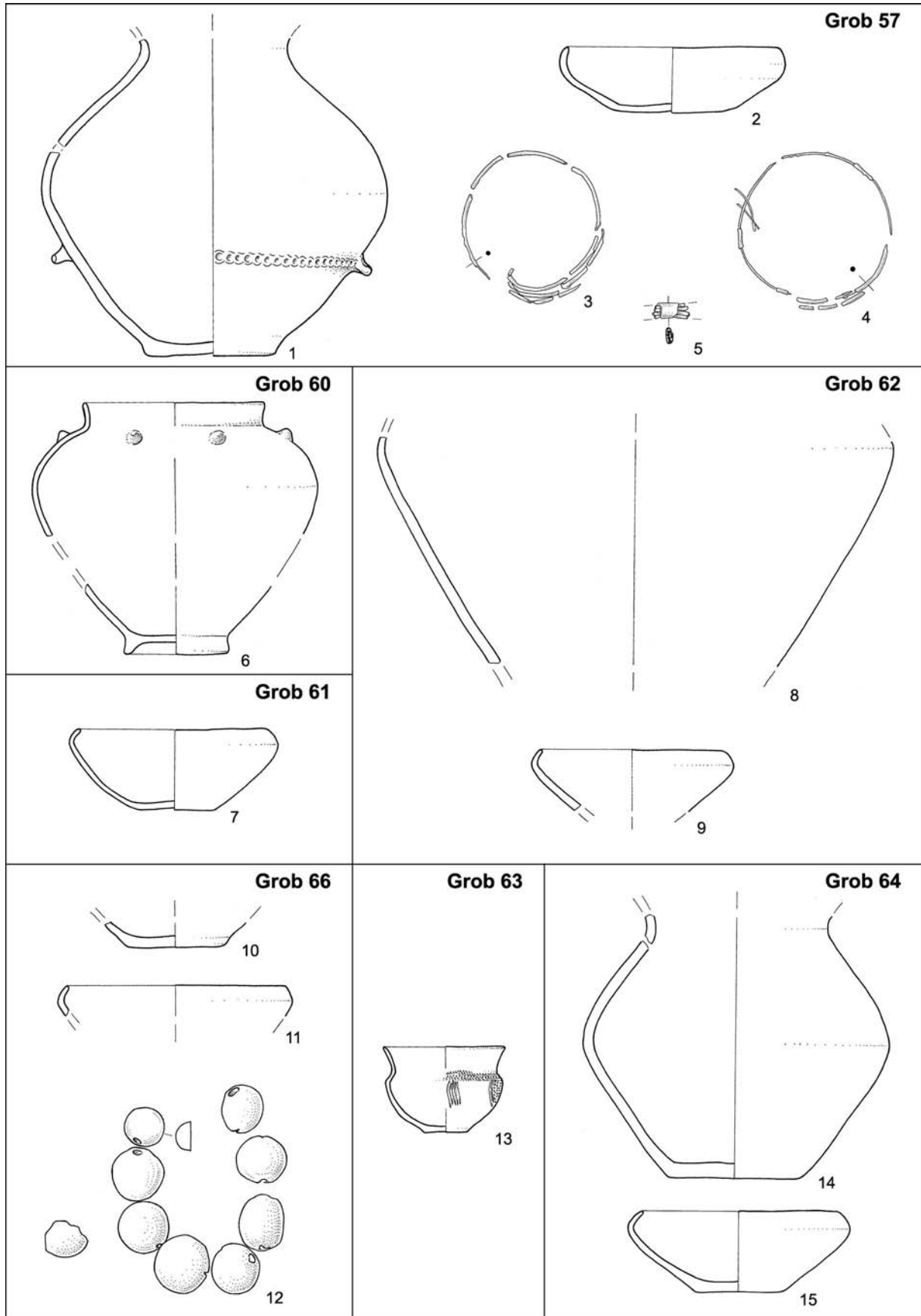

T. 10: Metlika-Hrib, gomila I. M. 1-2,6-11,13-15 = 1:6; 3-5,12 = 1:2.

Pl. 10: Metlika-Hrib, tumulus I. Scale 1-2,6-11,13-15 = 1:6; 3-5,12 = 1:2.

Grob 67

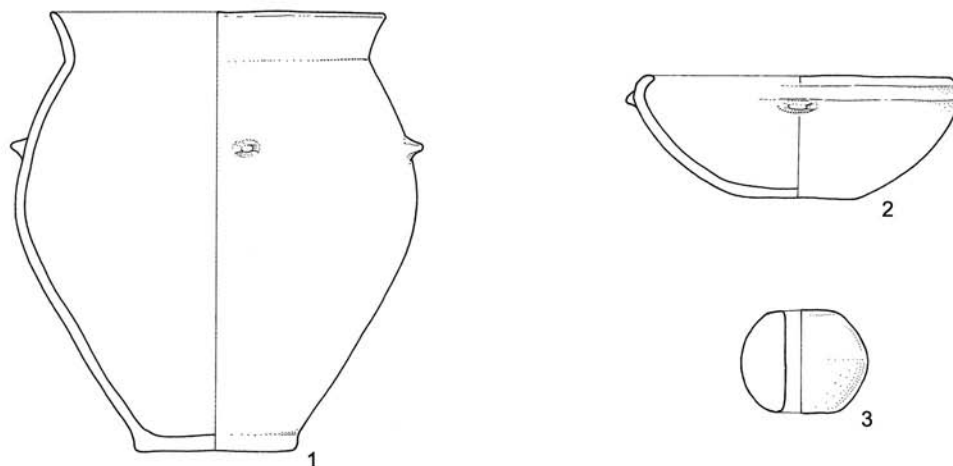

Grob 68

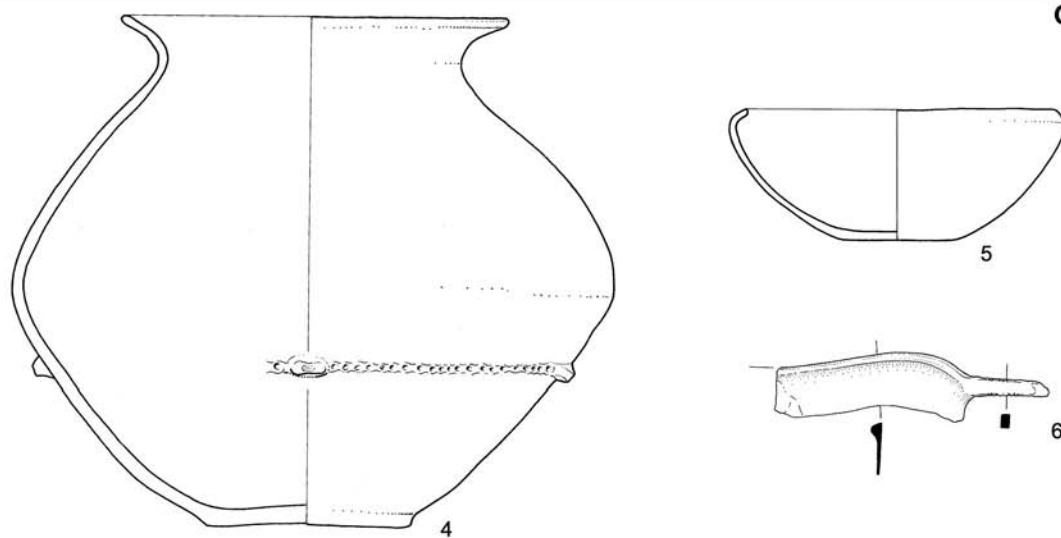

Grob 69

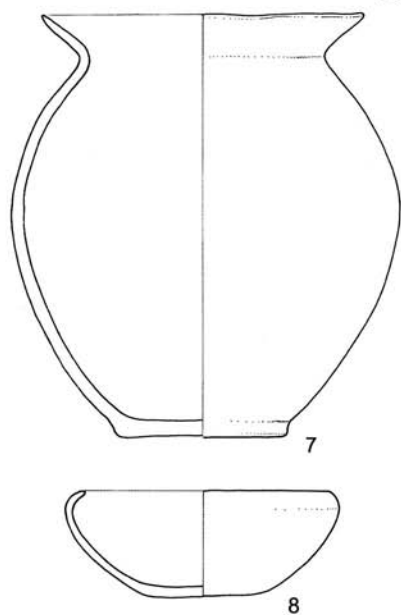

Grob 74

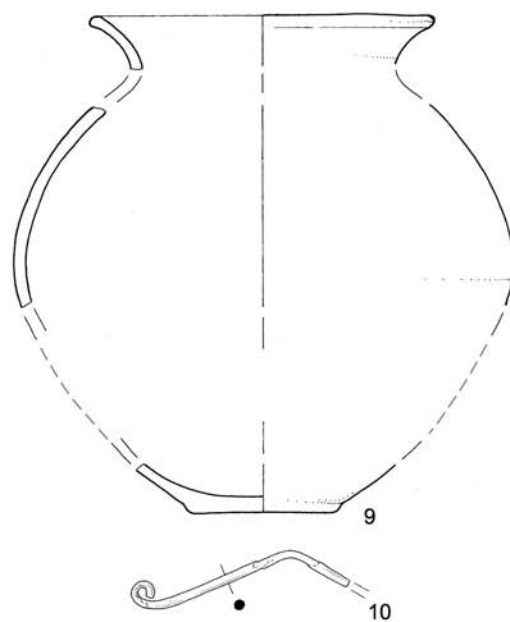

T. II: Metlika-Hrib, gomila I. M. 1-2,4-5,7-9 = 1:6; 3,6,10 = 1:2.

Pl. II: Metlika-Hrib, tumulus I. Scale 1-2,4-5,7-9 = 1:6; 3,6,10 = 1:2.

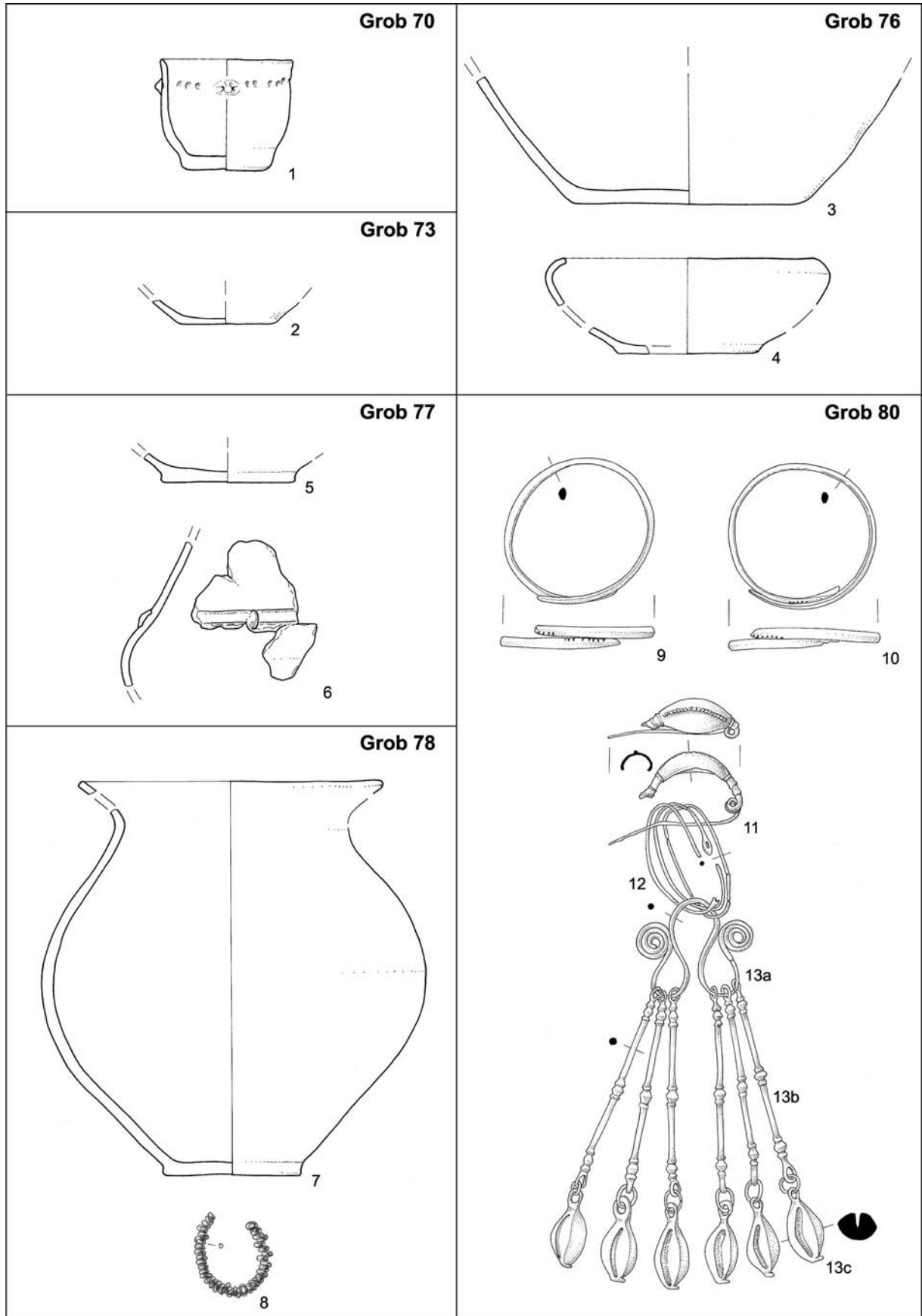

T. 12: Metlika-Hrib, gomila I. M. 1-7 = 1:6; 8-13 = 1:2.

Pl. 12: Metlika-Hrib, tumulus I. Scale 1-7 = 1:6; 8-13 = 1:2.

Grob 31

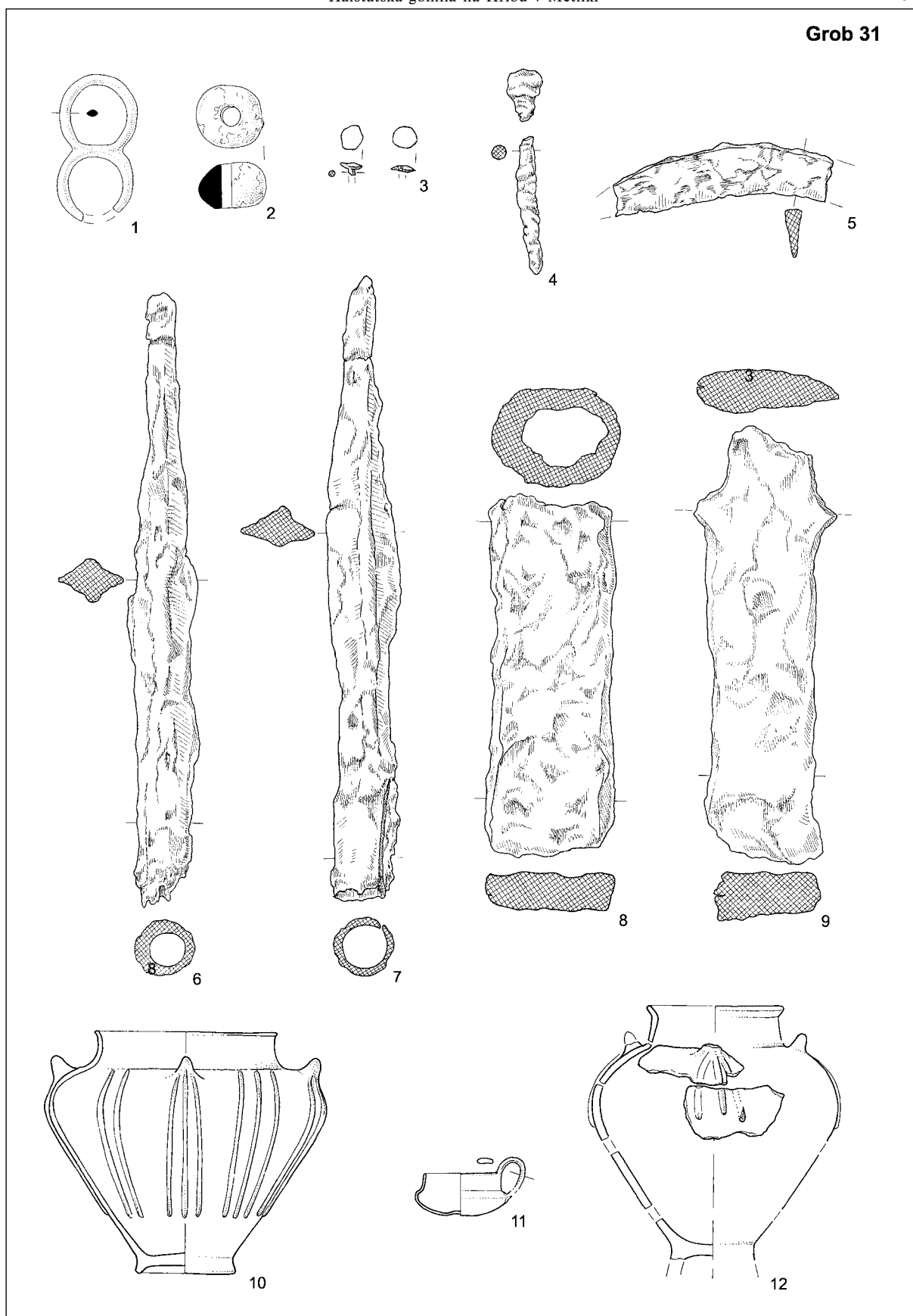

T. 7: Metlika-Hrib, gomila I. M. 10-12 = 1:6; 1-9 = 1:2.

Pl. 7: Metlika-Hrib, tumulus I. Scale 10-12 = 1:6; 1-9 = 1:2.

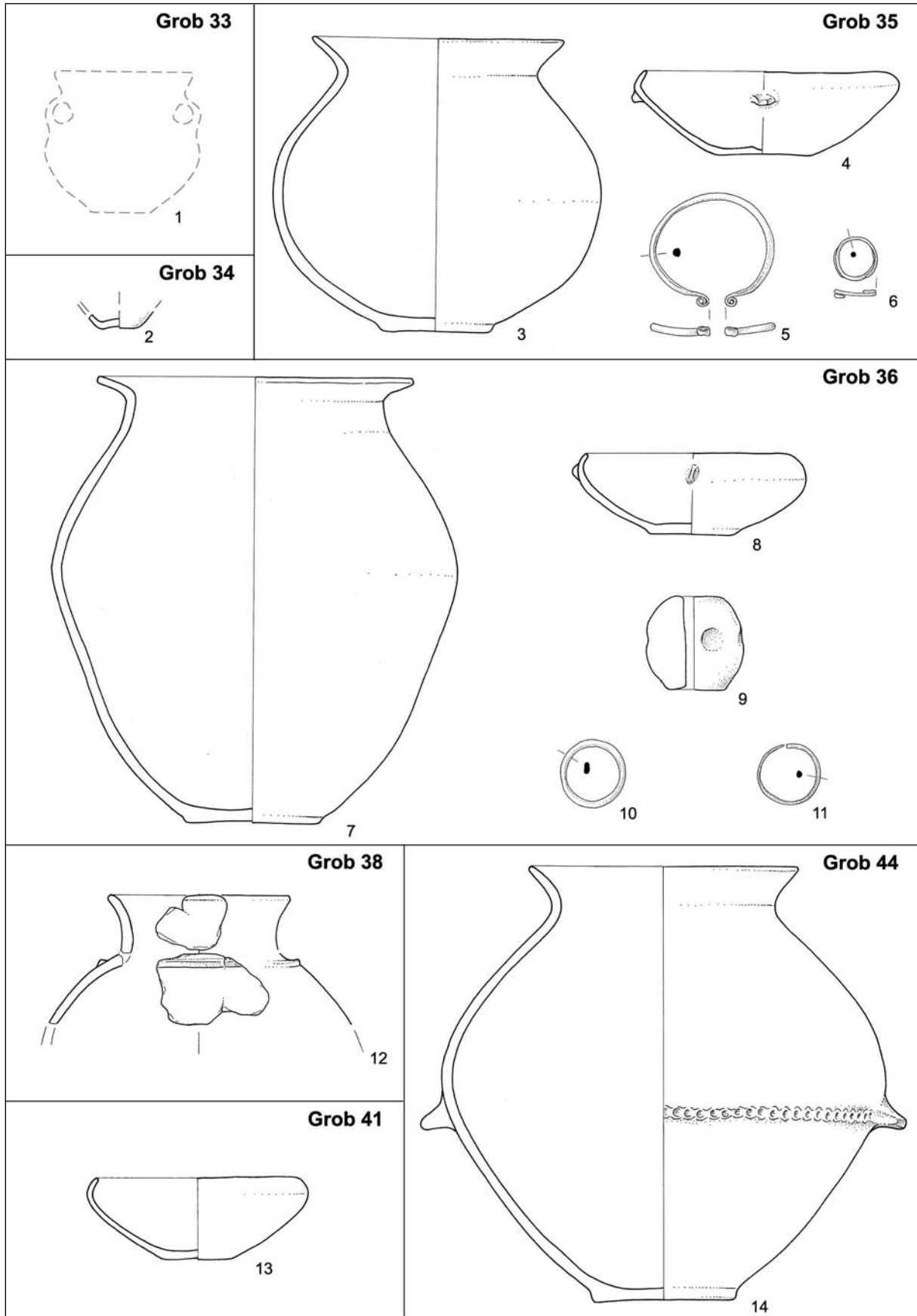

T. 8: Metlika-Hrib, gomila I. M. 1-4,7-8,12-14 = 1:6; 5-6,9-11 = 1:2.

Pl. 8: Metlika-Hrib, tumulus I. Scale 1-4,7-8,12-14 = 1:6; 5-6,9-11 = 1:2.