

KOROŠKI

svžinar

GLASILO RAVENSKIH ŽELEZARJEV

Leto VI.

Ravne na Koroškem, 28. avgusta 1956

Štev. 7-9

Pa če imaš razdeliti
samo zlato,
se ga ne boš znebil,
ako tega
ne razglasiš

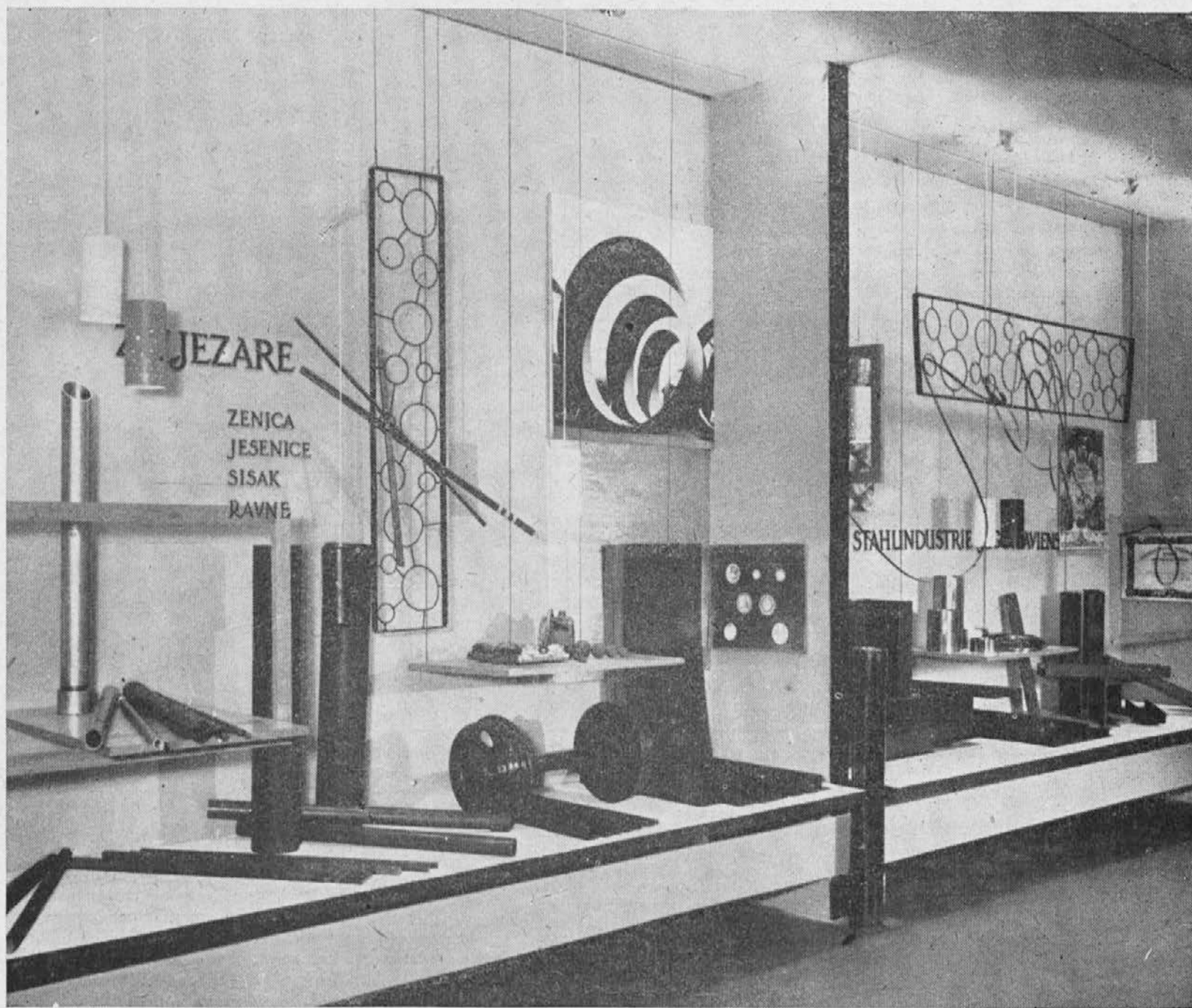

Jugoslovanske železarne na mednarodni razstavi

Čas malih in velikih sejmov. Da, ni dovolj samo proizvajati, treba je tudi prodati. Naša prodaja je živa s katalogi in prospekti neposredno ter z reklamo in vzorci na vseh takih domačih sejmih. Jugoslovanska dejavnost pa uspešno nastopa tudi na mednarodnih sejmskih prireditvah. Za Ravne to niti ni novo. Vrsto odlikovanj in priznanj z mednarodnih razstav hrani naša prodajna zgodovina že iz prejšnjega stoletja. Na silki udeležba jugoslovanskih železarn na velesejmu v Frankfurtu



Tovarna plemenitih jekel

PROIZVAJA:

iz vseh vrst SM in elektro-jekla:

JEKLENE ULITKE od 0,5 kg do 20 ton po kosu

IZKOVKE do 4 t kosovne teže

VALJANE PROFILE od 5 do 75 mm

KONČNE IZDELKE:

pnevmatsko orodje vseh vrst in rezervne dele (vrtalna kladiva, livarske nabijače, kladiva za čiščenje in dletenje, brusilne stroje itd.)

industrijske nože za lesno, papirno, tekstilno, tobačno in kovinsko industrijo; nože za industrijo ognjevdzdržnega materiala

krožne žage in segmente za hladno rezanje kovin

kolesne dvojice za jamske in gradbene vagonete

vzmeti — listnate in spiralne za avtomobile, vagonete in stroje

kroglice in cilpebse za mletje cementa in rude

brzorezno orodje — strugarske nože, spiralne svedre, rezkarje itd. iz standardnih vrst BRW, BRC in BRW 2

valje za hladno valjanje kovin do 550 Ø

IZVRŠUJE USLUGE:

MEHANSKE OBDELAVE grobe in fine po naročilu za ulitke in izkovke

TERMIČNE OBDELAVE kaljenje, poboljšanje, cementiranje naročenih in poslanih kosov

Informacije in navodila za izbiro, obdelavo, predelavo, termično obdelavo ter uporabo naših jekel

Strokovni tečajji za brusilce industrijskih nožev in kalilce

Na razpolago so katalogi in prospekti

Železarna Ravne

Ravne na Koroškem

Slovenija - Jugoslavija

Oglas. Tako ponujamo izdelke. Dobri hitro gredo, slabe pa dobimo včasih tudi nazaj

Film »Na viru plemenitih jekel«

Kakor je znano po razpisu scenarija za propagandni film naših izdelkov in kakor smo v mesecu juliju vsi videli delo snemalne ekipe v podjetju, bo v doglednem času (še letos) stekel prvi kratki propagandni film o naših izdelkih.

Scenarij je napisal filmski režiser tov. Zvonimir Sintič, ki je tudi avtor uspelega kratkega filma »Tri doline«.

Naša delovna skupnost bo imela torej tudi to. Film bomo po potrebi vrteli po vseh koncih in krajih naše domovine ter propagirali izdelke, zraven pa pokazali tudi proizvodne procese ter zanimivosti in lepote našega kraja.

»GOSPODARSKI ADRESAR SLOVENIJE«.

Uprava »Nove proizvodnje«, obzornika napredka v tehniki in gospodarstvu, Ljubljana, Trubarjeva ul. 15, bo izdala adresar vse dejavnosti v Sloveniji. Posebnost te izdaje ne bo samo v popolnem zborniku podatkov našega gospodarskega sveta, temveč tudi v tem, da se bodo eventualne poznejše spremembe lahko obdobjno vnašale v zvezke na vložnih listih.

*

Odnosi človeka do človeka so menda vedno grši. To se pravi, da vrednost človeka pada kot trgovski rob: čim več je je, tem manjša je njena cena. Pohvaliti se s tem na svetu ne moremo, čeprav je dokazov, da je to res, že sedaj preveč, nasprotnih dokazov pa le toliko, kolikor izjeme potrjujejo pravilo.

Kraj zadovoljivega napredka

Ravne na Koroškem že imajo to priznanje. Pa čeprav je bilo kje nagradene še več kake take materialne investicije, Ravne radi posebej omenjajo. To samo zato, ker so zrasle in napredujejo organsko: delo in kultura, materija in duhovne vrednote, znoj in razvedrilo, tehnika in omika. Samo to skupaj je šele napredek; samo hala in stroj, to še nista — sta le podlaga za napredek.

Kjer torej s kulturnim delom še kako zaostajamo, moramo nadoknaditi, da bo rast v dobro popolna.

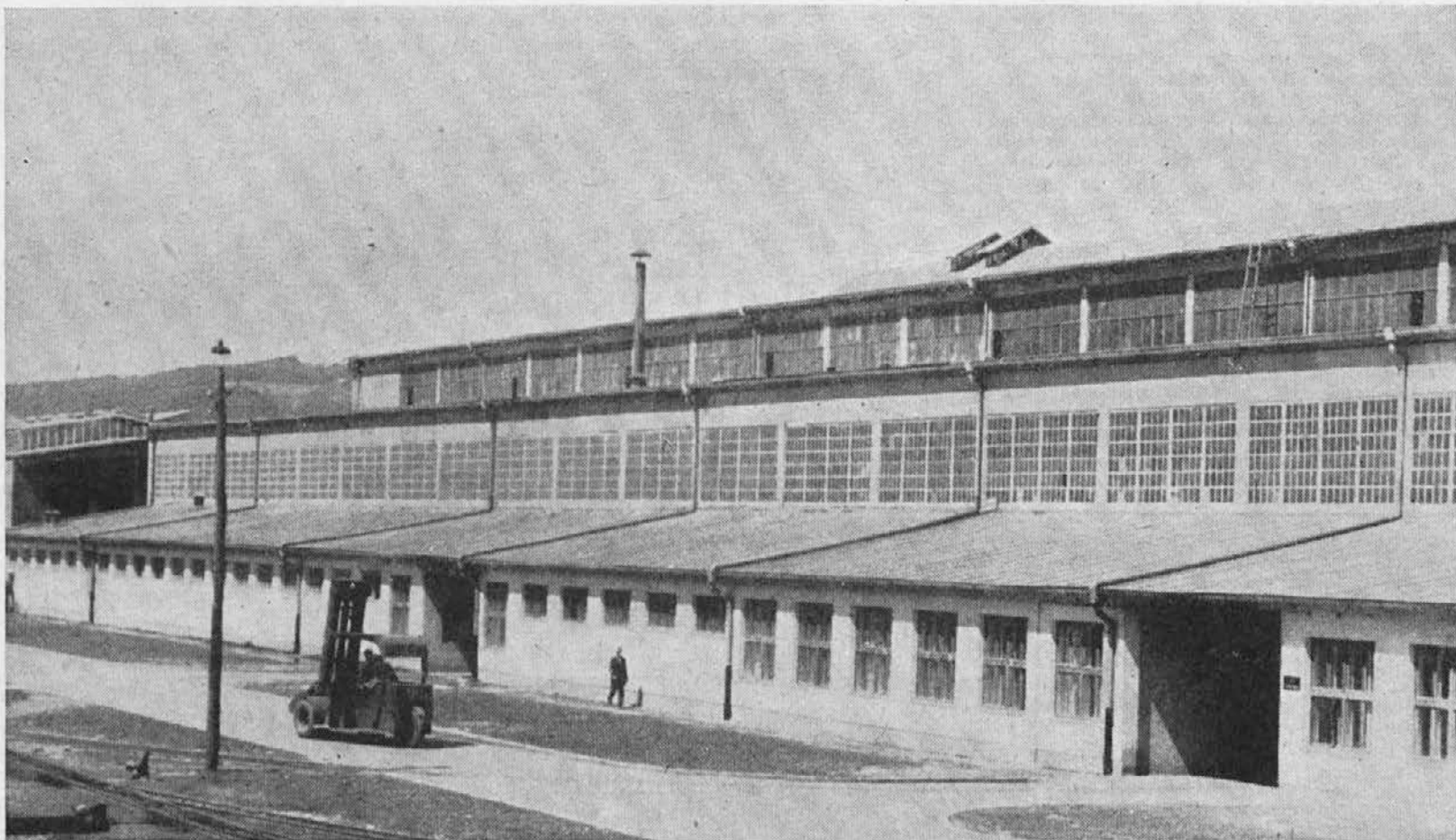

Moderne industrijske hale s pisarnami in higienskimi prostori ob stranskem traktu. Tokrat na srečo — jeklarna na Ravnah na Koroškem

Boris Florjančič:

KONSTRUKTER IN LIVAR

(Dalje)

Slika 28 nam kaže ohišje ležaja. Na ohišju je privijačen pokrov. Na mestih, kjer so vrtane luknje, sta ohišje in pokrov odebeljena. Ta način livarsko-tehnično ni priporočljiv.

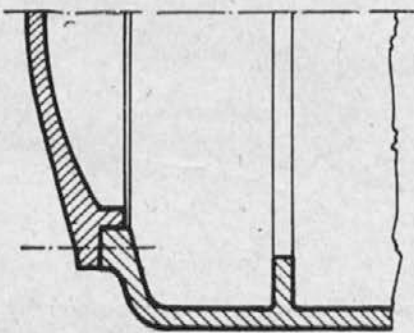

Slika 28

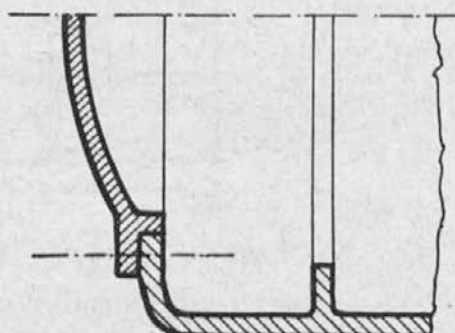

Slika 29

Slika 29 nam kaže enako ohišje ležaja in ležajnega pokrova, s to razliko, da je konstrukcija izvedena z enakomernimi debelinami sten obeh ulitkov. Pokrov je možno ojačiti s primernimi rebri. Ta konstrukcija ohišja in pokrova je livarsko-tehnično pravilnejša od predhodno omenjene.

Posebno važnost je treba posvetiti takim delom iz litine jekla, ki prinašajo velike obtežbe. Tak primer nam kaže slika 30, ki predstavlja ščitno ploščo s čepom za veliko livno ponev za jeklarne. Ščit pride zakovičen na plašč ponve. Čep se obdela tako, da blazinice žerjavnih kavljev, ki zgrabijo čep, lepo prilegajo. Navedena konstrukcija je livarsko-tehnično zelo neprikladna. Tudi če uporabimo za izdelavo omenjenega ulitka že opisane načine litja z notranjimi ali zunanji hladilniki, nismo vedno sigurni v to izvedbo. Možnost nastanka lunckerja ali možnost nastanka razpok nam brani uporabo omenjene konstrukcije, ki je livarsko-tehnično nepravilna. Razen tega se čep zaradi obračanja ponve med uporabo v obratu izrabi in moramo v primeru okvare zavreči celotno konstrukcijo ščitnega čepa.

Slika 31 nam kaže izvedbo ščita z enakomernimi debelinami sten (debelina stene »e«). Ščit ima primerna rebra zaradi ojačitve. Čep, ki je izdelan iz kovanega jekla, se točno ostruži in vstavi v dogotovljen in mehansko obdelan ščit. Razen

Kako se odvadimo kajenja

(Izveček iz knjige Herberta Brena — prevod iz angleškega A. Gracijanski)

Če ste kadilec in želite opustiti kajenje, je pred vami izredna naloga: poizkus osvoboditi se od bremena in preizkušnja, da ste sam sebi gospodar. To ne gre brez določenega napa. Če pa vzdržite ta napor, boste zmagali.

Zakaj ljudje kade? Z medicinskega stališča tobak ni globoko prodorna navada; tobak si ne utre poti v vašo psiho ali telo, kakor to store opij ali kokain. Tobak je neka ukoreninjena navada, kakor je navada jesti trikrat na dan, ali osemurno spanje, ali nošenje oblačil. Ako ostanete nekaj časa brez ene teh navad, vam postane nekako neugodno.

Kakšno ugodnost imate od kajenja? Prižgete si cigareto... Mar vas to zadovolji kakor n. pr. obilno kosilo, če ste lačni, ali topla obleka kadar vam je hladno? To veste sami najbolje! Prižgete si cigareto, kadite jo, okusite njeno grenkost! Vržite jo stran! Komaj to storite, veste, da boste kmalu prižgali drugo. Ne da bi pri tem kaj uživali si jo poželite. Zakaj?... Kadar kadite, absorbirajo vaša pljuča in usta gotove količine nikotina, ogljikovega oksida, malo hidrociankalija, piridin in razne fenole in aldehide, nato pa se začnejo dogajati v vašem organizmu razne stvari. Vaš živčni sistem je trenutno nadračen, začenjate pljuvati, krvni pritisk vam narašča, vaš pulz narašča, pojavlja se tresenje rok, vaši udi izkazujejo navadno padec temperature. Vi tega toliko ne opazite, kljub temu, da je to natančno ugotovljeno.

Najbolj važno pa je pri tem, da se pri kajenju vaše krvne žilice zožujejo. Posledica je, da vas tišči in zmanjšuje vašo gibčnost. To je po trenutnem vzbujenju kadilska depresija na središčne živce človeškega organizma kakor tudi na gonilne živce, ki spodbujajo veledne centre naše miškulature.

To pomeni, da s kajenjem umetno tlačite aktivnost vašega telesa. Sedaj pa si zamislite, da ste nepričakovano postavljeni pred kak razburljiv doživljaj, adrenalin se začne pretakati po vaših krvnih žilah, mišice se napno, dihate hitreje, postanete ostrejši, živahnejši. Kajenje tobaka pa zavira ta naravni proces s tem, da zožuje vaše arterije in vas tako pomirjuje. Torej lahko menite, da je kajenje dobro za vaše živce... Če bi to bilo res, ne bi bilo vzroka za zaskrbljenost. Stvarno, ako bi kadili samo ob času živčnega napona, bi moglo biti dobro za vas, toda kajenje sega mnogo dalje. Če dnevno pokadite zavitek in pol cigaret, pomeni, da pokadite vsakih 32 minut vašega bedenja eno cigareto. Tako mnogo kritičnih razburjenj pa ni vsak dan.

Cigareto potrebujete enostavno zaradi tega, ker se je vaše telo navadilo na tako pogoste pomirjevalne učinke. Če se to ne zgodi, začnate zavestno želeči cigareto. Kadar se je vaše telo navadilo na tobak, želite kaditi regularno in neprenehoma. Če tega nimate, ste nesrečni.

Je že res neko malo veselje v kajenju, dokler je vaš organizem navajen, da gre preko grenkega okusa, vroče sušine, nagrizka ust, ker namen tobaka je lahek narkotičen efekt. Ampak če bi vam bilo mogoče prebiti 24 ur brez cigarete, nato pa bi si jo prižgali, bi spoznali, kako zoprni okus ima kajenje tobaka. Po prvih dveh globokih inhalacijah se vam bi zavrtelo v glavi, roke in noge bi se zamajale; počutili bi se skoro onesveščene, morali bi sestiti. Če mislite, da pretiravamo, poizkusite.

Ali se spomnite nekaj let nazaj, ko ste kadili vašo prvo cigareto? Prevzeti od opoja razburjenja nad prvim kajenjem, kako vam je to dišalo? Zadušljivo, močno grenko... ali ni bilo tako? Da, sedaj izpostavljate temu okusu vaš organizem po 30- do 60-krat na dan! To lahko storite, ker je človeški organizem čudovito prilagodljiv kos stroja, ki lahko živi med premogovnim prahom ali pri 60 do 70 stopinj vročine ali opravlja delo tovrstnega konja. Za vsako stvar je skoro uporaben.

Dobro, boste rekli, kajenje je slaba navada, smo že čuli o tem tudi preje, toda, kako naj si pomagamo v tem slučaju? Naj vas opogumi, da ste napravili že veliki korak k opustitvi kajenja, ker ste prečitali tako daleč. To pomeni, da ste že gojili misel opustitve kajenja. In to je važen činitelj. Če želite opustiti kajenje, mislite o tem! Mislite o tem hladno in mirno brez strahu in obupavanja. Mnogo drugih je storilo že tako. Zmogli boste tudi vi! Razmislite o celi zadevi objektivno samo trenutek. Čeravno v tem trenutku ne kadite, ali ne bi bila dobra misel, potegniti cigareto ali pipo, pa jo prižgati? Pretehtajte, kaj delate, kaj okušate, kako to diši... Vlečite dim počasi v vaša pljuča in počasi ga izdihavajte. Prav, kako to dobro dé? Da-li ima vonj in okus, kakor to popisuje pisatelj?

Zamislite se za trenutek, kako mnogo pridobite, kako je to prijetno, kako bi bilo prijetno, če ne bi nikoli kadili. Da bi opustili kajenje, ni potrebno asketizma ali samozatajevanja, pri tem imate tudi zadoščenje. Stvarno, zadoščenja je toliko, da si, ako vse preценite, nikoli ne boste pozeleli povrnitve k nikotinu.

Ko boste pustili kajenje, vam bo mnogo boljše dišala hrana. Vaš nos, grlo in pljuča ne bodo stalno napolnjeni z dimom in sajami, začeli boste čutili vonj sveta okoli vas. Ko boste šli v vrt, boste ne samo videli, ampak tudi uživali vonj cvetlic, ko se vrnete domov zvečer, vam pove nos, kaj je za večerjo. Vaši zobje bodo čistejši, ker bodo stvarno čistejši in jih ne bo treba tako pogostoma čistiti pri dentistu. Rumena barva vaših prstov bo izginila v par dneh ali enem tednu. Ko se zjutraj zbudite, grlo ne bo več zamašeno z neko sluzjo, ne bo treba kašljati ali celo čistiti grla. Počutite se mnogo mirnejšega. Sicer temu težko verujete — v prvih dneh. Ko pustite kajenje, boste še nervozni. Pritiskajoči učinek, ki ga je izvajalo kajenje na vaše telo mnogo let, naenkrat neha in ta nov učinek je skoro vedno nevzdržen. Mogoče boste za nekaj časa bolj emocionalni, se boste smejali nad navadnimi stvarmi, za nekaj časa bolj napet, bolj jezav, a posto-

livarsko-tehnične prednosti ima ta izvedba še to prednost, da se v primeru izrabe čepa za časa obratovanja s ponovco izmenja le kovani čep, ščit iz litine jekla pa ostane isti za nadaljnjo uporabo.

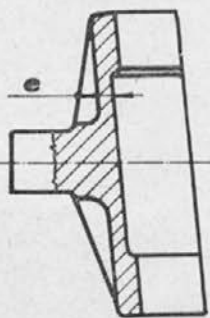

Slika 30

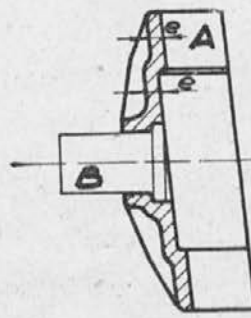

Slika 31

Na sliki 32 vidimo hidravlični cilindar za stiskalnico za visoki pritisk. Slaba stran narisane konstrukcije je v tem, ker se debeline sten zelo močno menjajo. Akumulacija metala je v dnu cilindra prevelika ter bi morali pri litju takega kosa uporabljati zelo močne hladilnike. Ker je pa potrebno, da se hladilnikov izogibamo povsod tam, kjer se le da, je omenjena izvedba cilindra neprilagodljiva in livarsko-tehnično nepravilna.

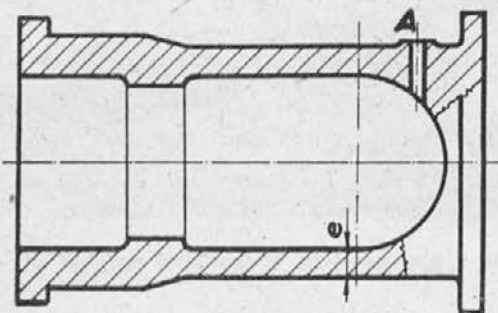

Slika 32

Slika 33 nam kaže pravilno izvedbo cilindra, ki ima enakomerne debeline sten (»e«). Dotok tekočine v cilindar (A) izvedemo spodaj v centru ali pa poševno (A₁) v dnu. Odebeljeni del ob prirobnici cilindra pa odlijemo v celoti do vrha prirobnice (črtkano), kjer namestimo tudi nalitke. Odvečni material na odlitku izstružimo.

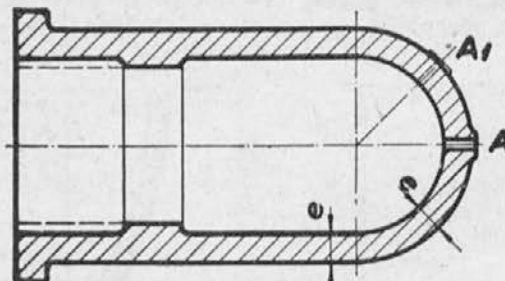

Slika 33

Seveda je možno takšen cilindar odliti tudi na tak način, da imamo pri litju dno zgoraj. V tem primeru pridejo nalitki na dno. Če lijemo na ta način, potem odpade odebelitev na flanži (črtkano). V ojačeni del pridejo hladilniki.

Vsekakor je livarsko-tehnično opisani način pravilen in zato tudi konstrukcija livarsko-tehnično priporočljiva.

Kolikor potrebujete cilindar noge, na katerih stoji, mu te lahko naknadno privarimo.

Na sliki 34 vidimo cevno spojnico iz litine jekla, ki jo uporabljamo za elemente gradbenih odrov. Debelina omenjene objemke je 5 mm, medtem ko je debelina

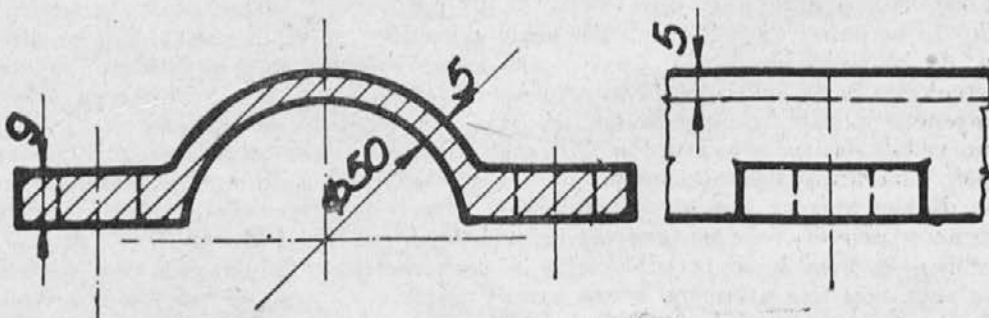

Slika 34

pritrilnega ušesa 9 mm. Zaradi neenakomerne debeline sten ulitka rade nastopajo razpoke med objemnim delom in ušesom. Uporaba hladilnikov pri litju tako majhnih ulitkov ni priporočljiva. Zato je na tej skici prikazana objemka livarsko-tehnično neprilagodljiva in nepravilna.

Popolnejšo izvedbo nam kaže slika 35, kjer ima spojka na vseh delih enakomerno debelino sten (5 mm). Ušesa spojke so zato, da bi spojka imela enako jakost

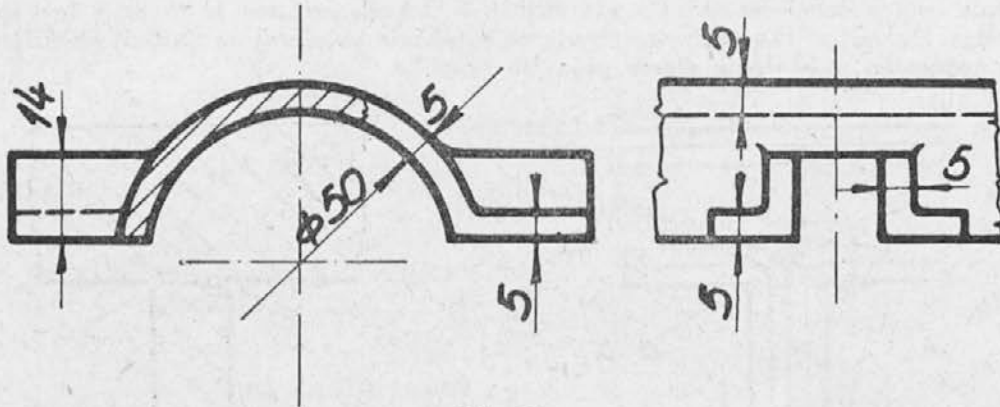

Slika 35

(iz trdnostnih ozirov), konstruirane v obliki profila »L« višine 14 mm. Za to izvedbo ne rabimo hladilnikov. Enakomerne debeline sten nam jamčijo, da se bo celoten ulitek istočasno strdil. Ta pogoj pa nam zopet jamči, da bo ulitek brez razpok in neoporečen. Zato je opisana konstrukcija livarsko-tehnično pravilna in priporočljiva.

Takšnih primerov slabih in dobrih konstrukcij v zvezi z enakomernimi debelinami sten bi lahko naštevali še mnogo, tako iz literature kot iz naše vsakdanje prakse.

Zato hočem k zaključku tega odstavka navesti samo še nekaj pravih izvedb. Tako nam slika 36 kaže pravilno izvedbo ležaja za vagonete. Slika 37 kaže kardan-

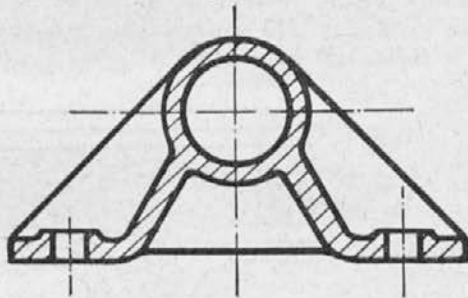

Slika 36

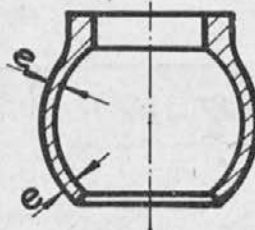

Slika 37

ska kroglo za tovarne avtomobile. Enakomerna debelina sten krogle (e) preide v odebeljen vrat. To pa nič ne škoduje pravilnosti te konstrukcije, ker pride na odebeljeni del ulitka nalitek. Konstrukcija je livarsko-tehnično pravilna.

Slika 38 nam kaže prirobnico za avtomobile. Enakomernost sten (e) nam jamči za livarsko-tehnično pravilnost te izvedbe.

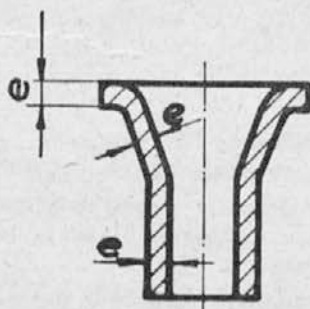

Slika 38

Take in slične primere bomo zasledili v svoji vsakdanji livarski praksi. Pri tem pa moramo paziti na to, da v vsakem pogledu sodelujemo s konstruktorjem ter se z njim pomenimo o pravilnosti konstrukcije, ki jo je on zasnoval ter mu predlagamo po livarskem mišljenju najboljšo izvedbo z ozirom na enakomerno debelino sten ulitka. Razumljivo pa je, da ni v vseh primerih mogoče, da bi imeli ulitki vse stene enakomernih debelin. Te primere bomo obravnavali v naslednjem poglavju.

V. PRAVILNI PREHODI OD TANJSIH STEN V DEBELEJŠE STENE

Pri ulitku, ki ima različne debeline sten, moramo posebno paziti na pravilne prehode od debelejših sten v tanjšo. Te stvari mora dober konstruktor pravilno obvladati in iskati najprimernejšo obliko prehodov. V posebnih primerih je vse-

poma bo nervoznost popustila. Ko to prestanete, boste začudeni nad uspehom in možnostjo življenja, ne da bi vas vleklo k cigareti. Postanete mirnejši, bolj uravnoveženi ter opazite, da ima dan več ur, ker ko ne hahate zavirati vaše telo in energijo s tobakom, občutite, da imate sproščene več energije. Bolje boste spali, se čutili bolj pripravljeni, da imate več časa za izvršitev raznih stvari...

Se ena opazka je potrebna. Na splošno prevladuje prepričanje, da pridobi tak spreobrnjeni kadilec na teži. Ako ste normalne težine ali nekoliko pod težo, vas to ne sme nič skrbeti. Ako pa vas skrbi vaša linija, si zapomnite to-le: ko pustite kajenje, boste gotovo nekoliko pridobili na teži. Naj vas to ne boli — prirastek bo le par funtov ali kilo. Ampak, ko ne hahate kaditi, mnogo pridobite na energiji in to vam bo zopet odvzelo prirastek na teži.

Ako ste prečitali že tako daleč, mogoče mislite, da se morate že odločiti in zakleti... Ni treba tega! Pomislite o tem podnevi, posebno zvečer, ko greste spat. Nekako takole: lepega dne, kadar se vam bo zdelo primerno, bom mogoče poskusil vzdržati brez kajenja, pa bom videl, kaj se bo zgodilo — kot pozikus, kot neka mala sprememba v življenju.

Popazite in počakajte nek čas, ko je vaše življenje primerno mirno in v ravnotežju. Ne poskušajte tega, kadar ste na poti za važne trgovske posle ali se pripravljate k važnemu zborovanju ali imate kake osebne težave. Ne odlašajte pa tudi predolgo, ker lahko zgrešite trenutek, ki bi ga lahko izkoristili. Pač nekega jutra, mogoče koncem tedna, ko se zbudite dobro razpoloženi. Dobro ste se naspali, se počutite sposobnega za nekaj izrednega, sonce tako prijetno sije. Misel, da bi opustili kajenje, vam švigne v glavo... Zakaj bi onečedili tako prijetno jutro z grenkim dimom gorečega nikotina? Zakaj bi odlagali, odvreči breme za drugi dan, ki ste ga nosili že toliko let? Prav takrat se ne bo zdelo to neizvedljivo, kot bi morda moglo biti kateri drugi dan. Možno, da je to ravno pravi dan za to! Odločite se mirno in trdno. To je moment pametno izbran, prostovoljno pripravljen, ko se čutite sposobnega, prodrati s tem. Sedaj, ko ste na poti, poslušajte nekaj navodil znanega psihologa Vilija Džemsa, katerega opazovanja nad navadami, njih nastajanjem in opuščanjem bodo od velike važnosti za vas ravno v tem trenutku. Džems je dal nekoliko navodil za lomljenje navad, od teh uporabimo tri, kar se tičejo kajenja.

Prvič: Stopite na pot novega življenja s čim več odločnosti. Povejte vašim prijateljem, da ne hahate kaditi; ni se treba bahati ali postavljati ali se hvaliti, povejte enostavno, kar boste storili. V nekaj primerih, kadar vas bo ravno prišla želja, kaditi, vam bo pomagala prebroditi krize misel na eventualno zasmevanje, zato je dobro, da poveste drugim, kar ste namenili.

Kadilci vedo, kdaj cigareta najbolj diši. — Prva cigareta po zajtrku ali pri pičaji po kosilu, če so take okolnosti sposobne zapeljati vas h kajenju, se potrudite, izogniti se temu vsaj za nekoliko dni. Če je to nemogoče, pripravite se že vnaprej za tako skušnjava, dopovejte si, da je tak slučaj že nastal, da morate biti pripravljeni na močno poželenje prižgati in da ne smete popustiti in podleči tej skušnjavi. Če se zdržite samo za en moment, bo ta skušnjava popustila tako hitro, kakor je nastopila.

Drugo: Ne pustite si napraviti niti ene izjeme, dokler se navada na nekajenje ne vsidra temeljito (to pa bo trajalo nekaj časa). Dokler ne postane navada trdna, propace relativno hitro, medtem pa, če jo vsaj malo gojimo — ista vzdrž. Ako si pustite priložnostno prižgati cigareto ali pipo pod pretvezo »ena sama ne bo škodovala«, s tem takoj močno poživate željo po kajenju. Ravno tako, kakor je eno silce žganja že preveč za alkoholika, je tudi ena cigareta preveč za močnega kadilca, ki bi se rad odvadil kajenja. Vsakokrat, ko se odrečete skušnjavi cigarete, si napravite prihodnji »ne« lažji. Takli momenti nastajajo trenutno od časa do časa in če jih premagate pravočasno, vam postane laže. Dobite bitko in pozabite na skušnjava za eno uro, za en dan ali teden. Premagajte

eno skušnjavo in naslednja ne bo več tako huda.

Tretje: Prostovoljno se izpostavljajte malim skušnjavam in jih premagajte. Podobno borcu, ki se z vajo pripravlja na težjo borbo, lahko utrdite vašo odločnost s treningom. Nastopite vašo običajno pot vsaj enkrat dnevno, da pokažete drugim, kako ste premagali nagon k tobaku. Nosite s seboj šibice ter prižgajte cigarete vašim prijateljem. Ako ste se vozili navadno v oddelkih za kadilce, nadaljujte to tudi v naprej, ogledujte si ljudi okoli vas, ki so primorani voziti se v oddelkih za kadilce, ne pa, kakor v vašem primeru, ko sedite tam po prostovoljni izbiri. Oni pač ne morejo opustiti kajenja, vi pa ste to že dosegli. Če uspete izpeljati to, se vam bo zdelo to mnogo lažje ter se iznebite te skrbi hitrejši, kar navadno traja okoli enega tedna.

Privoščite si kako zabavo, razvedrilo. Mnogi si postavljajo široke ambiciozne naloge, ki večkrat prekašajo moči; poskušamo napraviti več, kakor smemo pričakovati od sebe. Ne povečajte si poteškoč v zvezi z opustitvijo tobaka še s kakimi drugimi težavami. Nasprotno, bodite popustljivi do sebe, jejte vse, kar se vam zljubi, uživajte. Privoščite si skodelico kave ali kake druge blage pijače, kadar počutite poželenje po cigareti. Imejte pri sebi sladkarije, žvečilni gumi ali slane lešnike. To je zelo važno! Naj vas ne skrbi bojazen, da se boste navadili jemati gumo ali sladkarije... Kadar bo zamrlo poželenje po kajenju, bo tudi propadla želja po nadomestku. Imejte pa tak nadomestek pri roki vsaj v prvih tednih ter ga vzamite v usta, čim čutite potrebo po kajenju. Pustite, da še spanje deluje vam v prid. Zvečer prvega dne, ko ste pustili kajenje, greste spat kakor navadno in pomislite, preden zaspate, kako niste danes nič pokadili. Pomislite o različnih momentih, ko ste bili čez dan v skušnjavah, pa se niste vdali. Nato pa recite sam sebi: jutri pa ne bom kadil. Ponavljajte to, da postanete že zaspan, naj bo to vaša zadnja zavestna misel, ko zapadete spancu. Ko se zbudite zjutraj, se spomnite, da ste odločeni tudi današnji dan prebiti brez kajenja. Ne stiskajte zob, ne naprezajte vaših mišic. Čisto kratko si recite: ta dan ne bom kadil — in glejte, kaj se bo zgodilo. Če nimate kakih drugih načinov, ostanite pri tem, ta vaja »samosugeriranega stanja« vas bo spravila preko prepon.

Dotaknili smo se bežno nasvetov glede opustitve kajenja. Hočemo vcepiti samozavest, da lahko to storite, če boste sledili tem nasvetom. Pridajte k vsemu še fizično zadovoljstvo, ki ga prinaša opustitev kajenja, in sicer občutek svobode, neodvisnosti in samozavesti, kar vse pride le od tega, da prebijete pol dne, en dan, nato dva dni brez tobaka. To je močno in trajno zadovoljstvo in vsaka minuta, ki jo preživljate brez tobaka, vas krepi in pomaga premagovati skušnjave naslednjih minut. In mimo tega zadovoljstva naj vam bo v ohrabritev zavest, da ste storili nekaj, s čimer se lahko ponašate. Ne govorim niti o tem, da boste bolj zdravi in srečnejši do kraja vašega življenja.

Šest mesecev ali šest let od današnjega dne, ko vam bo kdo ponudil cigareto, jo boste odklonili, ampak ne slabotno ali se braneč. Rekli boste: »Hvala, kadil sem nekdaj, pa sem opustil.« Opazili boste pogled resnega zavidanja in občudovanja kakor pogled mlajšega zelenca na starejšega moža, ki je že mnogo doživel in preizkusil.

Nesreče. V začetku julija letos se je v dveh dneh utopilo pri kopanju v Ljubljani in okolici kar 6 ljudi. V Avstriji se je prvi teden julija v prometu ponesrečilo 1400 oseb, od tega 46 smrtno; samo na Koroškem pa v enem tednu 7 smrtnih žrtev prometa. V Ameriki je v enem takem dnevu požrl promet 380 ljudi itd. Ko smo s takimi številkami nekako opravičevali oz. omiljevali naše številke obratnih nesreč, je poslušalec pripomnil: vse skupaj nič ne pomaga, ko pa je vsako leto na svetu vseeno še okrog 30 milijonov ljudi več.

Človeku lahko vse vzameš, nazadnje tudi glavo. Dati pa mu moreš samo to, kar on sam hoče. Ali ni to zanimiva omejitev?

kakor priporočati konstruktorju, da se že v času snovanja posvetuje z livarskim strokovnjakom.

Kakor smo že omenili, se lunker tvori tam, kjer se kopiči masa. To smo omenili v II. odstavku. Do kopičenja mas pride največkrat ravno v prehodih. Ostri prehodi kakor tudi prehodi z velikimi zaokrožitvami niso vedno dobri. Tam, kjer zadene tanka stena ob debelo, so posebno nevarna mesta. Namreč ko se tanka stena že strdi, ostane debelejša stena v notranjosti še tekoča oziroma je ravno v fazi strjevanja. Ker pri ulitku nastopa krčenje, se v takšnih primerih na najbolj občutljivem in trdnostno najslabšem mestu pojavijo razpoke.

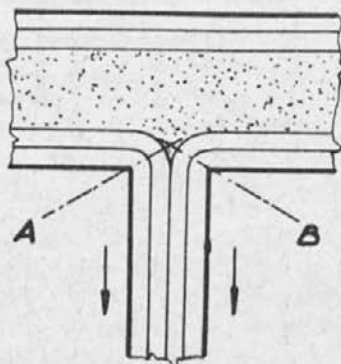

Slika 39

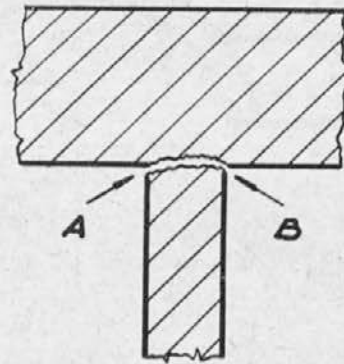

Slika 40

Poglejmo si primer na sliki 39. Tanka stena prehaja na mestih A — B v debelo steno. Tanka stena je že strjena po slojnicah, kot nam to prikazuje slika. Ker se tanka stena že krči v smeri, kot kažejo puščice, debela stena pa ima le še tanko skorjo, ki je narisana v obliki slojnic in ima še majhno trdnost, se zgodi to, da na najslabšem mestu skorjica počni in tanka stena se odtrga od debelejši. To se vidi na sliki 40.

Ne počni pa vedno tanjša stena v celoti. Važno je tudi, če se pojavi samo delna razpoka. Zato se moramo izogibati takih prehodov. Da se izognemo opisanih napak, delamo prehode od tankih sten v debele tako, kot kaže slika 41.

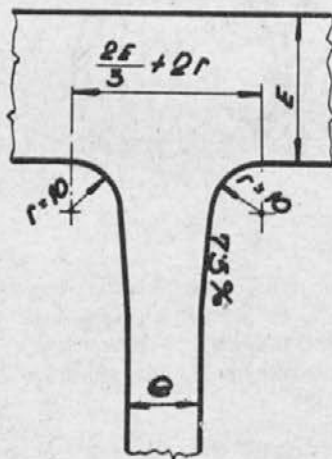

Slika 41

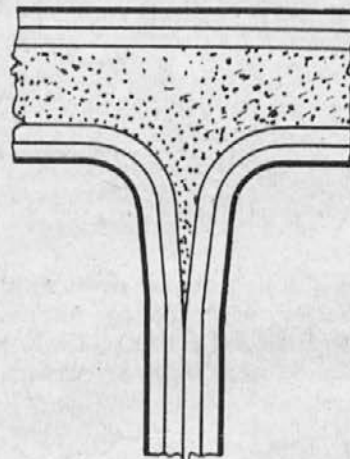

Slika 42

Prehod od debele stene z debelino »E« začnemo z minimalno zaokrožitvijo ($R = 10$) in $\frac{2}{3}$ debeline »E« ter prehajamo konično (7,5%) v tanjšo steno.

Slika 42 nam kaže slojnice strjevanja pravilne konstrukcije. Seveda je v tem primeru potrebno za časa vliivanja primerno hlajenje odebeljenega dela z notranjim oziroma zunanjim hladilnikom.

Včasih ni možno uporabiti opisanih koničnih prehodov. V takih primerih si pomagamo tako, da namestimo med prehod rebra, kot nam to kaže slika 43. Pri tem

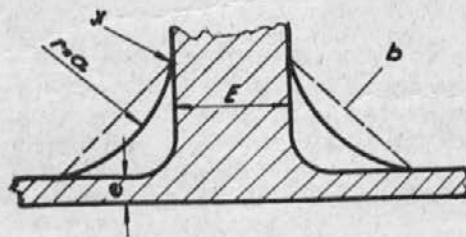

Slika 43

pa moramo paziti, da so ojačalna rebra nameščena z zaokrožitvijo »r« tako, da prehod ni oster. Napačno je delati rebra z ravnim zunanjim robom (b), ker se izpostavlja nevarnosti razpok na ulitku na mestu »x«.

Slika 44 kaže cevni kos, ki ima nepravilne prehode na mestih »a« in »b«, kjer nastopajo znane napake. Da se izognemo lunkerjem in risom, napravimo poboljšano konstrukcijo, ki jo prikazuje slika 45.

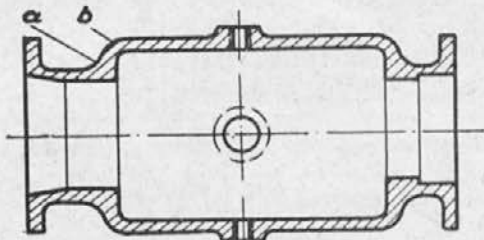

Slika 44

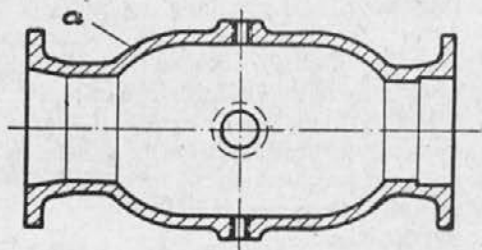

Slika 45

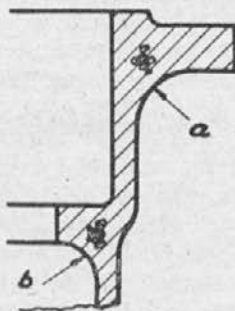

Slika 46

Neppravilne in pravilne oblike prehodov sten in kopičenje mas vidimo tudi v naslednjih primerih.

Slika 46 prikazuje prirobnični del ulitka, kjer imamo zaradi prevelikih zaokrožitvev kopičenje mas in možnost nastanka lunkerja na mestih »a« in »b«. Popravljen in bolj ugodno obliko vidimo na sliki 47. Prehodi od tanjše stene v debelejšo so bolj blagi in s tem pravilnejši.

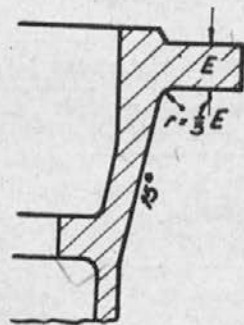

Slika 47

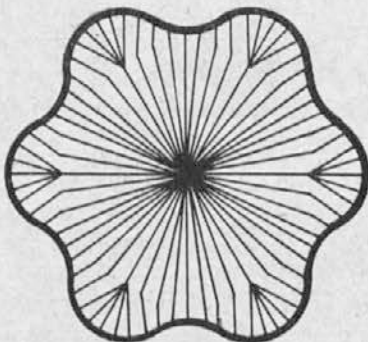

Slika 48

Vzrok risov leži v mnogih primerih v nepravilni izvedbi oglov, robov itd. Da bi bolj doumeli vzroke raznih risov na robovih, bomo teoretsko stvar malo поблиže osvetlili s tem, da bomo pogledali kristalizacijo različnih presekov. Slike 48, 49 in 50 kažejo smer kristalizacije pri različnih presekih.

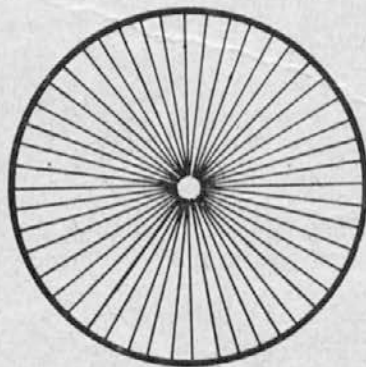

Slika 49

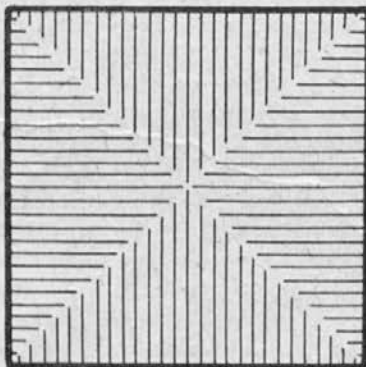

Slika 50

Pri sliki 49 in 50 leže kristali paralelno in je obstoj risov lažji kot pri obliki 48, kjer so kristali zraščeni. Torej kažejo okrogli ali pravokotni preseki prehodov pogosteje razpoke kakor valoviti.

(Dalje prihodnjič)

VODIČ PO MUZEJU NOB

V mesecu maju je bil muzej NOB naših krajev v Slovenjem Gradcu urejen v novih prostorih. Šele sedaj je moglo biti prikazano celotno gradivo in razvrščeno v obdobja, da je pridobljena tem večja funkcionalnost eksponatov in je tako polno zgrajen spomenik velikega časa tudi v našem kraju.

Razpored in tudi pojasnjevalni del (napisi itd.) v muzeju sta sicer taka, da vodita in govorita sama, vendar pa bo neumorni zbiratelj, graditelj in oblikovalec tega našega spominskega zavoda, tov. Bogdan Žolnir, dopolnil ustanovo še s pisanim tolmačem — vodičem. Vodič po muzeju NOB bomo objavili tudi v našem listu, da bo bližji tolmač obiskovalcem vse dežele.

ČESTITAMO!

USPEŠNO IZVEDENO ŠOLANJE ZA PRIDOBITEV VIŠOKE KVALIFIKACIJE

Personalna uprava Železarne Ravne — oddelek za vzgojo kadrov — je izvedla tečaj za pridobitev visoke kvalifikacije. Tečaj se je začel oktobra 1954 in je skrbno organiziran ter dosledno izvajen trajal torej skoro dve leti. Predavanja so bila redno dvakrat tedensko; predavali so domači inženirji in tehnik.

Tečaj je redno obiskovalo 52 kandidatov — delavci in tudi mojstri, ki tega zvanja še niso imeli. Poleg teh je prihajalo k predavanjem več interesentov za izpopolnitev znanja oziroma za pripravo za izpite pozneje.

Izpite za visoko kvalifikacijo je pred okrajno izpitno komisijo položilo vseh 52 rednih obiskovalcev tečaja, in sicer za stroke: kovinarji, kovači, valjavci, električarji, livarji in modelni mizarji. Komisiji je predsedoval tov. dr. Vilfan od OLO Maribor. Ves čas je prisostvoval izpitom tudi inšpektor tov. Štalekar, član okrajne inšpekcije dela. Izpiti so trajali ves junij.

Šola je bila pomemben ukrep izobrazbe in velika možnost za napredovanje posameznikov in tako posameznega in skupnega dela. Kandidati so šolanje najbolj resno začeli, vztrajno delali in zato dosegli dober uspeh.

Na zaključni prireditvi je zboru novih visoko kvalificiranih sodelavcev v imenu železarne čestital tehniški direktor tov. inž. Fr. Mahorčič.

V. L.:

Utrinki

Ko vame se zazreš
s presečimi očmi,
si kot otrok, ki
ne pozna laži.

In jaz sem Tvoj poet,
le Tvoj poet,
krog naju sanja
nočni svet.

A časi ti
so kot utrinki zvezd,
ko odideš,
spet zajame me bolest.

SPODBUDA ZA NAPREDEK DELA:

Nagrajevanje tehniških izpopolnitev

Delavski svet je predpisal posebni pravilnik — Predloge oziroma prijave tehniških izpopolnitev sprejema in obravnava analitski oddelek železarne

Tudi pri našem podjetju je do nedavna uspešno delovala spodbuda predlagateljske dejavnosti. Predloženih in izvedenih je bilo nekaj takih malih obratnih izboljšav in tehniških izpopolnitev, ki so bile tudi nagradno obravnavane. V zadnjem času pa je ta akcija po nepotrebnem opešala na škodo podjetja, skupnosti in tudi posameznikov.

Da bi se aktivnost predlagateljev tehniških izpopolnitev poživila, je delavski svet podjetja sprejel nov pravilnik o obravnavi in nagrajevanju predlogov za izboljšanje dela. Ta pravilnik je potrdila tudi že okrajna komisija za plače in je s tem stopil v veljavo.

V naslednjem navajamo najvažnejše odredbe tega pravilnika z namenom, da se vsi sodelavci spoznajo z namenom, postopkom predlogov oziroma s pravicami predlagateljev tehniških izpopolnitev. Istčasno pa vabimo vse sodelavce naše delovne skupnosti, da prijavljajo tehniške izpopolnitve na analitski oddelek železarne. Dobrodošlo je vse, kar je izvedljivo in dvigne kvaliteto dela. Prijave so lahko direktne, ali po obratovodstvu oziroma sindikalni organizaciji.

Predpis delavskega sveta se glasi:

Po predpisih členov 5 in 14 Zakona o iznajdbah in tehničnih izpopolnitvah (Ur. list FLRJ šte. 108-883/1948 z dne 15. XII. 1948) in v zvezi s členi 1, 6 in 28 Uredbe o odškodninah, nagradah in ugodnosti iznajditeljev, novatorjev in racionalizatorjev (Ur. list FLRJ šte. 40-336/1949 z dne 11. V. 1949) ter po določbah Uredbe o plačah delavcev in uslužbencev, čl. 45 in 44 (Ur. list FLRJ šte. 11-94/56) v zvezi s splošnimi napotili v družbenem planu za leto 1956, predpisuje delavski svet Železarne Ravne sledeči

PRAVILNIK ŽELEZARNE RAVNE ZA NAGRAJEVANJE TEHNIŠKIH IZPOPOLNITEV

1. člen — Namen pravilnika

Ta pravilnik ima namen, da se z materialnim in moralnim priznanjem spodbuja člane kolektiva k sodelovanju za izboljšavo procesa proizvodnje Železarne Ravne.

Z izvajanjem tega pravilnika naj se doseže:

- Znižanje stroškov proizvodnje:
 - z zmanjšanjem izmečka,
 - s povečavo proizvodnje,
 - s povečavo produktivnosti dela,
 - s prihrankom surovin, energije in ostalega materiala.
- Povečava obsega proizvodnje:
 - z odpravo ozkih grl,
 - z boljšim izkoriščanjem obstoječih kapacitet.
- Povečava produktivnosti dela.
- Večja higiensko-tehnična varnost dela.
- Olajšanje delovnih operacij.

6. Boljša prilagoditev proizvodnega programa potrebam tržišča.

7. Relativno znižanje obratnih sredstev.

2. člen — Način za doseglo namena

Namen iz člena 1 tega pravilnika se doseže s predlogi tehničnih izpopolnitev.

Predlogi naj bodo pismeni in naj vsebujejo točen tehnični opis tehnične izpopolnitve, bistvo rentabilnosti ter skice.

3. člen — Krog predlagateljev

Vsi člani kolektiva Železarne Ravne so upravičeni in dolžni sodelovati pri predlaganju tehničnih izpopolnitev za doseglo namena iz čl. 1 tega pravilnika v zvezi s svojo funkcijo v podjetju.

Predlog se lahko vloži direktno po nadrejenem starešini ali pa po sindikalni organizaciji (v zadnjem primeru v imenu iznajditelja).

Če je nastala iznajdba pri iznajditeljevem delu v podjetju, ima predlagatelj pravico do iznajditeljskega spričevala; v spričevalu pa se označi po členu 14 Zakona o iznajdbah in tehničnih izpopolnitvah tista enota, v kateri je bila iznajdba napravljena.

4. člen — Organi za odobritev predlogov

Predloge tehničnih izpopolnitev zbira analitski oddelek Železarne Ravne. Ocenjevanje predlogov tehnične izpopolnitve se poveri posebni strokovni komisiji, sestavljeni iz pet članov. Člane strokovne komisije imenuje direktor. Na podlagi preizkušene predloga in mnenja strokovne komisije izdaja upravni odbor Železarne Ravne odločbo o uporabnosti predloga za tehnično izpopolnitev in o višini pripadajoče nagrade. Nagrade se izplačujejo predlagatelju iz sklada za premijo, ki se formira po predpisih Uredbe o plačah delavcev in uslužbencev (Uradni list FLRJ šte. 11-94/56).

5. člen — Nagrajevanje predlogov

Predlogi, ki so sposobni izpopolniti namen iz čl. 1 tega pravilnika, se nagrajujejo. Nagrada je enkratna. Višina nagrade je odvisna od rentabilnosti predloga in se določi po čl. 28 Uredbe o odškodninah, nagradah in ugodnostih iznajditeljev, novatorjev in racionalizatorjev (Uradni list FLRJ šte. 40/336/1949). Po tem predpisu znaša nagrada:

Osnova za izračunavanje			Višina odškodnine (v odstotkih od osnove)		
višine odškodnine	iznajdba		tehnična izpopolnitev	racionalizatorski predlog	
1. do 5.000	30% od osnove, toda ne manj od 1.000 din		25 % od osnove, toda ne manj od 750 din		12,5 % od višine za odškodnino, toda ne manj kot 500 din
2. 5.001 do 25.000	15% + 750		12 % + 650		6 % + 325
3. 25.001 do 50.000	12% + 1.500		8 % + 1.650		4 % + 850
4. 50.001 do 250.000	10% + 2.500		5 % + 3.250		2,5 % + 1.750
5. 250.001 do 500.000	6% + 12.500		3 % + 8.250		1,5 % + 4.250
6. 500.001 do 1.250.000	5% + 17.500		2,5% + 11.000		1,25% + 5.500
7. 1.250.001 do 2.500.000	4% + 30.000		2 % + 17.000		1 % + 8.500
8. 2.500.001 do 5.000.000	3% + 55.000		1,5% + 30.000		0,75% + 15.000
9. preko 5.000.000	2% + 105.000		1 % + 55.000		0,5 % + 27.500

V utemeljenih primerih upravni odbor Železarne Ravne lahko določi tudi višje nagrade.

Praviloma se nagrade izplačujejo po preteku enega leta od začetka uspešne uporabe predloga. V primeru, da uporabnost ni dvomljiva, se lahko izplača tudi primerna akontacija.

Kot tehnična izpopolnitev se nagrajuje predlog, ki presega običajne dolžnosti in organizacijske ukrepe predlagatelja. — Upravni odbor Železarne je pooblaščen nagrajevati tudi tehnične izpopolnitve, izvršene v okviru redne delovne in organizacijske dolžnosti predlagatelja, po prostem preudarku.

6. člen — Soudeležba in pravice podjetja

Če je iznajdba, predlog za tehnično izpopolnitev ali za racionalizacijo sad skupnega dela, izkušenj in delovnega načina Železarne Ravne, ne pa izključno sad iz-

najditelja, ima pravico do iznajditeljskega spričevala samo podjetje.

V drugih primerih, v katerih je bilo podjetje udeleženo pri tehnični izpopolnitvi s svojimi materialnimi sredstvi, z uporabo delovne sile Železarne Ravne ali s pridobljenimi izkušnjami podjetja, razpolaga Železarna Ravne z vsemi avtorskimi pravicami predlagatelja in lahko izključuje tretje osebe od uporabe iznajdb tehničnih izpopolnitev ali racionalizacij, pridobljenimi na spredaj omenjeni način.

7. člen — Pritožbeni postopek

Ako predlagatelj ni zadovoljen z odločbo upravnega odbora podjetja glede njegovega predloga, ima pravico do pritožbe na delavski svet Železarne Ravne. Pritožba se vloži pismeno, takse prosta, v osmih dneh od priobčitve odločbe upravnega odbora na delavski svet Železarne Ravne.

Dr. Jožko Majhen:

BESEDA MATERAM

Skrbimo za zdravje naših najmlajših

Ena od najvažnejših nalog, ki se postavlja pred našo zdravstveno službo, je borba za zdravi naraščaj. Pri tem ni mišljeno samo zdravljenje bolnih otrok, marveč tudi analiza vzrokov, ki dovedejo do visokega procenta obolenosti pri otrokih in široke akcije zdravstvene službe ter množičnih organizacij, ki naj ob podpori ljudske oblasti preprečujejo ali vsaj znatno omejijo visoko število težkih obolenj z nepopravljivimi posledicami pri dojenčkih in malih otrokih.

Odras takšnega gledanja na zdravstvo in socialno zaščito otrok je že leta 1948 izšel pravilnik o organizaciji in delu dečjih dispanzerjev.

Oglejmo si nekaj najvažnejših poglavij tega pravilnika!

I. Dečji dispanzer je profilaktično-terapevtska ustanova, ki daje medicinsko pomoč otrokom do treh let v določenem območju, po potrebi pa lahko daje takšno pomoč tudi otrokom do sedmega leta (profilaktično-terapevtska ustanova je ustanova, v kateri se z nasveti in navodili preprečuje nastanek bolezni in zdravi že izražena bolezenska stanja). Dečji dispanzer daje medicinsko pomoč brezplačno.

II. V drugem poglavju se govori o notranji ureditvi takšnih dispanzerjev, kar je važno predvsem za organizatorje in aktivne delavce v teh ustanovah.

III. V tretjem poglavju opisuje pravilnik naloge dečjega dispanzerja. Katere so njihove naloge? Naštejmo jih na kratko:

1. Zmanjševati obolenja in umrljivost pri dojenčkih in majhnih otrokih;

2. Aktivno nadzirati otroke posebno v prvem letu (to pomeni, da zdravnik, če smatra za potrebno, mater s slabotnim otrokom ali otrokom, ki kaže znake slabše odpornosti, večkrat naroči, da bi ob stalni kontroli z nasveti in pravočasnim zdravljenjem preprečil nastanek težje bolezni. Kolikor pa gre za otroka, ki živi v ne-ovoljnih higienskih in gmotnih razmerah,

se skuša te razmere popraviti z obiski in posredovanjem zaščitne sestre);

3. Razvijati zdravstveno prosvetno delo med prebivalstvom.

Nadalje govori o tem poglavju pravilnika o patronažni službi, torej slovensko: zaščitni službi. Kaj je namen te službe?

1. Poučiti matere o pravilni negi in vzgoji dojenčkov in majhnih otrok;

2. Odpraviti vse škodljive pojave v otrokovi hiši, ki bi lahko ogrožale njegovo zdravje. To službo opravlja medicinska sestra.

Poleg že navedenih dolžnosti je dolžna medicinska sestra opozarjati matere na potrebo prinašanja dojenčkov in majhnih otrok na posvetovanje, pregled in zdravljenje. Nadalje vodi nadzorstvo nad dojenčki in malimi otroki, zlasti nad nedonošenčki, slabotnimi, rahitičnimi in podhranjenimi otroki.

Poleg medicinskih sester pa so že takrat bile predvidene obiskovalke, ki so prostovoljni organ oziroma socialnega skrbstva. Ne more pa obiskovalka nadomestiti medicinske sestre pri opravljanju strokovnega zdravstvenega dela, ker je pač zato potrebno posebno šolanje. Predstavlja pa zvezo med zdravstvenimi in prosvetnimi delavci ter ljudsko oblastjo in dobrodelnimi organizacijami pri skrbi za ogrožene otroke.

Pri nas ni pogojev za osnovanje dečjega dispanzerja, pač pa deluje od leta 1950 otroška posvetovalnica, ki izvršuje zgoraj navedene naloge.

Na področju občine Ravne deluje posvetovalnica na Ravnah, ki nadzoruje sedaj 99 otrok leta 1955 rojenih otrok v bolnici in 53 na domu ter letos do konca junija rojenih 70 otrok v bolnici in 27 na domu — skupaj torej 249 dojenčkov in malih otrok. Starejše otroke vabi posvetovalnica le izjemoma.

Na področju, ki ga kontrolira posvetovalnica Prevalje, je bilo rojenih leta 1955 84 otrok v bolnici in 64 doma, letos do konca junija pa 49 v bolnici in 29 doma. Skupno torej 226 otrok.

To so že zadosti visoke številke, da se lahko na njihovi osnovi prikažejo najvažnejši vzroki bolezni.

Brez vsakega računanja in statistične obdelave pa se lahko trdi, da na žalost ravno nad tistimi otroki, ki so naše pomoči najbolj potrebni, nimamo zadostne kontrole. Vzrok je še vedno nemarnost staršev, deloma pa tudi naš hribovit teren, ki onemogoča materam večkratno prinašanje otrok v posvetovalnico, ravno tako pa pogostejše obiske medicinske sestre na oddaljenih domovih.

Drugi splošen vtis je bolj presenetljiv. Naša zakonodaja predvideva za zdravljenje otrok razen že prej omenjenih, še razne druge olajšave, torej z drugimi besedami neke pravice, na katere so drugače na razliko od dolžnosti marsikdo kaj pogosto sklicuje. V tem primeru pa ne. N. pr.: otroka bolnika z boleznijo, ki se zdravi brezplačno, ne prenesejo, ker starši niso zavarovani itd. Uredba o zaračunavanju oskrbnin v državnih zdravstvenih ustanovah pa našteva točno vse nalezljive bolezni, ki se v vsakem primeru zdravijo brezplačno, in one, za katere je predvideno brezplačno zdravljenje v primeru epidemije ali endemije.

Važen je tudi 4. člen te uredbe, ki pravi: vse osebe, ki imajo ozdravljive in popravljive nakaze, bodisi od rojstva ali zadobljene pozneje, se zdravijo brezplačno.

Ravno tako se zdravijo brezplačno po 7. členu iste uredbe otroci do treh let starosti in mati, ki spremlja otroka do enega leta, če ga doji.

V posvetovalnici opažamo redno, da matere dokaj nestrpno čakajo pri tehtnici, da bi videle, kako njihov otrok napreduje in večini mater se zdi, da je ravno njihov otrok premalo pridobil na teži. Ideal pri nas je še vedno kot žoga okrogel in napihnjen otrok, če ravno takšen še daleč ni vedno najbolj zdrav in odporen.

Delavski svet Železarne Ravne rešuje pritožbe na prvi prihodnji seji.

8. člen — Končne določbe

Upravni odbor Železarne Ravne se pooblašča, da predpiše podrobnejša navodila in uredbe za izvajanje tega pravilnika. Upravni odbor Železarne Ravne se dalje pooblašča, da lahko razpiše za rešitev posameznih gospodarsko-proizvodnih problemov nagrade v določeni višini.

V ostalem veljajo za izvajanje tega pravilnika predpisi Zakona o iznajdbah in tehničnih izpopolnitvah v celoti kakor tudi predpisi Uredbe o odškodninah, nagradah in ugodnostih iznajditeljev, novatorjev in racionalizatorjev.

Ta pravilnik velja od dneva objave na oglasni deski v podjetju, uporablja se pa za predloge o tehničnih izpopolnitvah od 1. januarja 1956 dalje.

Delavski svet
Predsednik: Erjavec Mirko I. r.



Da bi bili dobri in srečni!

Kako torej povprečno raste telesna teža?

V prvih 6 mesecih mesečno za 600 gr, v drugi polovici pa za 500 gr. Seveda je to povprečje in ni nikakšna nesreča, če se enkrat zredi za nekaj 10 gr več ali manj. Sedaj pa dolžina!

Porodna dolžina donošenega novorojenčka je od 49 do 52 cm, v drugem mesecu okoli 55 cm, v četrtem 58 cm, v šestem okrog 62 cm, v osmem okoli 65 cm. Tudi to so samo povprečne številke.

Veliko skrb predstavlja za marsikatero mater čas, ko njen malček začanja dobiti zobke. Tudi pri tem postajajo matere pogosto nestrpne in brez potrebe zaskrbljene.

Po navadi zraste prvi sekalci v spodnji čeljusti. V osmem mesecu ima dojenček že dva do tri sekalce, ob koncu prvega leta pa že 6 zob.

Poseben odstavek mislim posvetiti na koncu duševnemu razvoju, razvoju živčevja in v zvezi s tem opisati glavne smernice za začetek vzgoje.

Preden začnemo govoriti o prehrani, je zopet potrebno poudariti nekaj več ali manj znanih dejstev. Novorojenček ni odrasel človek v malem, temveč je prav posebno bitje — precej različno od nas odraslih. Sorazmerja v telesni zgradbi in razporeditev posameznih delov telesa so drugačna kot pri odraslem. Lobanja in trebuh sta večja, prsni koš sorazmerno majhen, mišičje je še slabo, pač pa je močno razvita maščovina. Kostni na lobanji še niso zrasle med seboj in tvorijo še tako imenovane mečave. Noge in roke so kratke. Odrasli dihne približno 20-krat na

minuto, novorojenček 30- do 50-krat, njegovo srce bije 120- do 140-krat na minuto, dočim pri odraslem le 70- do 80-krat. Jetra in ledvice so sorazmerno dosti večje kot pri odraslem. V krvi je mnogo več rdečih in belih krvnih teles. Od čutov je edino le okus jako dobro razvit. Tudi toplota še ni tako stalna kot pri nas. Črevo je razmeroma mnogo daljše kot pri odraslem, črevesna sluznica pa debelejša. Zelodček še ne proizvaja vseh sokov, ampak samo one, potrebne za prebavo materinega mleka. To je posebno važno naglasiti, ker so razlike med ženskim in prepogosto uporabljenim kravjim mlekom precejšnje.

Kravje mleko ima preveč soli, ki otrokovemu telesu odteguje vodo. Maščobe niso v kravjem mleku tako drobno razpršene kot v ženskem in se zato slabše izkoriščajo. Tudi beljakovine iz kravjega mleka so težje prebavljive, ker se v želodčku dojenčka zgostijo v mnogih večjih kosmih kot človeške beljakovine.

V ženskem mleku je tudi mnogo snovi, ki varujejo novorojenčka pred boleznimi, prav tako snovi, ki pospešujejo otrokovo rast in razvoj in tistih snovi, ki pospešujejo prebavo masti, sladkorjev in beljakovin. Mleko, ki pride iz materinih prsi, je tudi brez bolezenskih klic, mleko pa, ki se po mnogih posodah onesnaži, preden pride od krave do otrokovih ust, ima prilike dovolj, da se okuži z mnogimi klicami.

Mati, ki torej res ne more dojiti, bo pač morala gledati, da preskrbi svojemu otroku najboljše mleko, ki ga je moč dobiti. Vendar je pri nas dosti previsoko število mater, ki ne dojijo — razlog pogosto ko-

modnost. Mati ima poleg ostalih dolžnosti prvenstveno dolžnost, da doji.

Kaj je treba vedeti o dojenju:

1. Količina mleka se stopnjuje polagoma, tako da pije otrok šele po prvem mesecu 100 do 120 gr na obrok;

2. Po navadi se doji do dopolnjenega prvega meseca vsake tri ure sedemkrat dnevno, nato na tri ure šestkrat dnevno;

3. Otrok naj pije 15 do 20 minut;

4. Mati naj je mešano hrano — torej vse od kraja; pije naj zadosti mleka. Opojne pijače in kajenje niso za doječo mater.

5. Le matere z odprto tuberkulozo ne smejo dojiti;

6. Še enkrat dojenje je dolžnost vsake matere, ki posameznemu otroku ustvarja temelje za zdravje tja v globoko starost.

Pogosto se zgodi, da mati sicer doji, vendar ima premalo mleka. Kako se lahko to točno ugotovi? S tehtanjem otroka pred in po dojenju. Tako zvemo, koliko mleka je dojenček popil pri enem obroku, če tehtamo pred in po obroku en cel dan in vidimo, da dobiva manj od 100 cm³ na 1 kg teže dnevno, je treba začeti z dohranjevanjem. Pri tem je važno, da se otroka še naprej stavlja k prsim in da se ga hrani šele po dojenju, da ne bi materi mleko popolnoma usahnilo.

V drugi polovici leta otrokom ni zadosti samo dojenje, če tudi ima mati zadosti mleka. Otroki, ki se v tem času izredno hitro razvija, rabi več železa, kalcija in fosfora, kot ga lahko daje materino mleko. Če ne dodajemo od 5. ali 6. meseca zelenjave in drugih reči, ki jih bomo omenili pri umetni prehrani, lahko postane



Naš socialni obrat

Oskrba higienske pijače po Uredbi za plinsko otežkočena delovna mesta (mleko) ter za izredna vročinska delovna mesta, ki povzročajo toliko večjo žejo (lahka topla kava), po ureditvi in opremljenosti primernih prostorov kar zadovoljivo poteka. V istih prostorih je tudi prodaja malic. Proizvajanje gazirane slane vode pa smo na Koroškem opustili, ker je pač voda in se je zato križala z našimi nazori



Telovadba ni le pot za utrditev zdravja in vedrine duha, temveč tudi neposredno veselje. Kdor koli je kdaj vadil in nastopal, se rad spomni na tiste mlade vrste. Ti spomini so vselej topli in ponosni ter segajo v pozne dni. Na sliki del telovadcev in telovadk z odborom, vodniki in vaditelji našega telovadnega društva »Partizan«

otrok slabokrven, v naših krajih pa vidimo izredno dosti rahitičnih. Materino mleko namreč zaščiti otroka v veliki meri pred vsemi boleznimi, le pred rahitisom ne.

Na kaj je še treba paziti pri dodajanju?

1. Vsako spremembo hrane je treba uvajati postopoma, da bi se otrokov prebavni trakt privadil na drugačen sestav hrane.

2. Prvi obroki zelenjave ne smejo biti pregosti, da ne bi bil prehiter prehod od tekoče na gostejšo hrano.

3. Dodajanje ob dojenju ima tudi nalogo, da privadi otroka na različen okus in gostoto hrane, zato se pozneje daje zelenjava v obliki pireja in začne hraniti z žličko. Ko začnejo rasti zobki, je treba dati otroku košček kekisa, da se malček nauči aktivno jemati hrano in da začne gristi.

Že od 6. tedna bi morali pri nas zaradi prej omenjene razširjenosti rahitisa dobivati otroci A in D vitamin. Od 6. meseca dalje pa se lahko daje eno do dve žlički ribjega olja. Zelo priljubljen in znan Vitacitrol vsebuje premalo D vitamina, da bi zaščutil otroka pred rahitisom. Vitamin C je potrebno dodajati zdravemu dojenčku od 3. meseca dalje in to v obliki sadnih sokov ali zelenjave. Po količini C vitamina je najprimernejši pomarančni ali limonin sok, lahko pa se daje tudi jabolčni sok ali sok od drugega sadja. V začetku se daje dve do tri kavine žličke na dan, potem pa se poviša do 10 ali 12 žličk. Od 6. meseca dalje se lahko daje tudi sveže naribano sadje.

V petem mesecu se že lahko zamenja pri zdravem otroku en obrok — najbolj

prikladno opoldanski, tako da se namesto dojenja daje prvih deset dni zelenjava z mlekem ali korenčkova juha z 5 do 10 % dodatkom kosmičev. Potem se preide na dajanje zelenjave v obliki pireja, ki se mu zaradi hranljivosti dodaje malo svežega masla. Škrob krompirja je težje prebavljiv, zato se daje krompir v začetku le v manjših količinah kot dodatek drugi zelenjavi. Pozneje se daje pred obrokom malo juhe, po obroku pa naribano sadje. V šestem mesecu se zamenja še eden obrok na prsih z navadno hrano. V tem času se tudi začne dajati rumenjaki jajca in juha od kosti ali mesa. V začetku se daje rumenjaki samo dvakrat tedensko po eno žličko in če ga otrok dobro prenaša, nato vsak dan. V devetem mesecu se že daje mehko kuhano meso, pasirana jetra in sveži kravji sir v količini nekaj kavinih žlic.

Do konca prvega leta se še dvakrat dnevno doji. Če je otrok bolan, se za ta čas še doji in šele po ozdravljenju oddalji od prsi. Dojenje po prvem letu nima nobenega smisla niti opravičila.

Z zalivanjem, torej z umetno prehrano, se tudi lahko zredi in vzgoji zdrave otroke, vendar zahteva pravilno zalivanje od matere dosti truda in skrbi. Do prvega meseca zalivamo z mešanico polovico kamiličnega čaja in polovico kravjega mleka. Na vsakih 100 gr te mešanice dajemo eno žličko ali eno kočko sladkorja.

Po prvem mesecu dodajamo namesto kamiličnega čaja močnate zakuhe: riževo sluz ali zakuho iz ovsenih kosmičev. Kot prej, dajemo tudi sladkor.

Po tretjem mesecu dajemo, kot smo že omenili, sadne sokove. Mlečna mešanica

sestoji iz šest delov mleka in štirih delov močnate zakuhe.

Po 4. mesecu dajemo dve tretjini mleka in eno tretjino sluze ali močnate zakuhe. Po 5. mesecu začnemo zalivanje tudi pitati. Namenoma nisem navajal točne sheme za prehrano, ker tudi zdravi otroci nočejo in ne morejo jesti vsi po enem kopitu in je ravno zato dobro, da se mati vsaj vsak mesec posvetuje v otroški posvetovalnici; če ima bolnega otroka, pa seveda rabi stalna navodila, dokler otrok ne ozdravi.

V športni ambulanti, kamor prihajajo najbolj zdravi in aktivni mladinci, telovadci »Partizana« in člani raznih sekcij »Fužinarja«, sem opazil zastrašujoče število manjših, pa tudi znatneje izraženih deformacij prsnega koša in drugih posledic v zgodnji otroški dobi prebolelega rahitisa. To me je tudi napotilo, da napišem ta članek in da opozorim na boleznino, s katerimi se srečujem v otroški posvetovalnici in splošni ambulanti, predvsem na rahitis ali mehke kosti. O preprečevanju rahitisa smo že govorili, zato sem tudi tam bolj obširno opisal, kdaj in kako se začenja dajati A in D vitamin in ribje olje.

Kako lahko mati opazi, če otrok postane rahitičen?

Dojenček, ki je bil do sedaj vesel in zadovoljen, postane nekam otožen, včasih tudi prav cmerav in živčen. Močno se prične potiti v glavico, tako da je njegovo vzglavje čez noč in tudi čez dan mokro. Na vzglavju mu prično tudi izpadati lasje, ker neprestano vrti in suče glavo. Če popipamo glavico na vzglavju, lahko otipamo, da je ta glavna kost mehkejša. Otrok je

tudi bolj bledičen. Prsni koš je bolj ploščat, trebuh se zelo poveča (žabji trebuh), rebra otečejo na mestu, kjer se hrustančasti del stika s koščeni. Roke in noge so čez členke v zapestju in nartih bolj debele kot pri zdravem otroku, prav takšna se nam zde tudi kolena in komolci. Otrok je nekam len. Če ga v tem štadiju ne začnemo zdraviti, gre bolezen svojo pot. Zobje se pojavijo zelo pozno in so piškavi, hrbtenica se ukrivi, razvijajo se »O« ali »X« noge. Stopala postanejo ploska itd.

Teh jasno izraženih oblik rahitisa, ki jih srečujemo mi vsakodnevno, v Skandinavskih državah in v Zapadni Evropi ni. Zato se tudi prišteva rahitis med bolezni zastalih dežel. Marsikakšen žig zaostalosti nas bo še spremljal kljub vsem naporom še dolga leta. Z rahitisom ni tako. Lahko ga tudi pri nas izkoreninimo ali pa vsaj znatno omejimo. Predvsem je potrebno, da naše matere poznajo pravilen način prehrane. Ne delam si nikakršnih utvar, da se je v bajtah po naših hribih in kotanjah lahko držati navodil, ki jih dajata zdravnik ali sestra v otroški posvetovalnici, vendar je to mogoče.

Še vedno pa nam bodo ostali pri najbolj uspešni borbi proti rahitisu primeri, kjer je zaradi lažje oblike rahitisa, ki se teže prepozna, otrok slabše odporen proti drugim boleznim. V naših večjih zdravstvenih zavodih so ugotovili s pomočjo kompliciranih preiskav krvi in drugih sokov, da lahko rahitis povzroči tudi dolgotrajen krčevit kašelj, ki izgine šele po ozdravljenju rahitisa. Tudi težja bledica, razna vnetja, prebavne motnje in drugo se loti rahitičnega otroka dosti prej kot otroka, ki rahitisa ni imel. V spomladanskih mesecih se večkrat vidi krče pri otrocih, ki so ravno tako v zvezi z rahitisom. Uspelo je dokazati, da ti krči puščajo trajne posledice na možganih.

Lažje oblike nepravilnosti v izgradnji kosti so še tudi pozneje s primerno telovadbo in drugimi postopki lahko znatno popravijo. Na žalost pa je pri nas za sedaj še malo možnosti za takšno delo. Zdravljenje je torej težko in tudi izgledi pri zdravljenju niso najboljši. Laže je preprečiti rahitis. Zato ponovimo še enkrat, kar smo o preprečevanju rahitisa že povedali:

1. Otrok naj bo hranjen na prsih. Že od 6. tedna naj se dajeta vitamina A in D.

2. Po 3. mesecu je treba dodajati sadne sokove.

3. Od 6. meseca naj se dajejo 1 do 2 žličke ribjega olja.

4. Po 6. mesecu rumenjaki, v začetku dvakrat tedensko po 1 žličko, nato vsak dan.

5. Nadalje naj se dajejo juhe iz kosti in sadje.

6. Zdrob sicer redi otroka, vendar tako otrok dobiva samo ogljikove hidrate in se resda hitro redi, je pa neodporen in hitro podleže rahitisu in raznim drugim vnetjem.

7. Otrok mora biti mnogo na sončnem in svetlem kraju.

Kožnih boleznih dojenčka in malih otrok vidimo v ambulanti in posvetovalnici mnogo in je to odraz neodpornosti otrok in nepravilne nege, ne predstavljajo pa takšnega problema, ker matere te bolezni

hitro opazijo in prineso otroka k sestri ali zdravniku.

Tudi prebavne motnje in bolezni, zelo razširjene pri nas, nima smisla v tem članku posebej obravnati, ker je vsak primer svojstven in je potrebno razumevanje in sodelovanje med zdravnikom ter materjo, da bi otroček čim preje ozdravel. Otroška posvetovalnica daje tu zdravnikom predvsem boljši uvid v otrokovo okolje, v higienske in gmotne razmere, ki so marsikje vzrok neuspeha pri zdravljenju. Ravno tako nam je otroška posvetovalnica pomagala pravočasno odkriti marsikakšno prehladno obolenje in razna vnetja, ki bi lahko imela težje posledice.

Opozoriti bi morali še na važen problem, ki ga niti najboljše organizirana posvetovalnica sama ne bo mogla rešiti, to je problem vzgoje otrok. Ta pa se prične pri vzgoji staršev. In stvar na žalost peša že tu. V izrazito kmečkih predelih ne opažamo tega tako, kot tukaj, kjer se kraj z ameriškim tempom razvija v pomembnem industrijski center. Miselnost zastaja za gradnjo tovarniških dvoran in stanovanjskih blokov, čeravno se nam zdi, da slednji rastejo vse prepočasi. Predlani je prispevala Mohorjeva družba prvo knjigo pri nas iz tega področja, letos pa Prešernova družba. Prvo delo, naslonjeno svetovnonazorsko na Tomaža Akvinskega in Sartreove somišljenike, ni upoštevalo naših razmer, niti našega časa, drugo, tiskano tudi v visokem številu za naše razmere, še ni našlo znatnejšega odmeva.

Zdravstveni delavec mora pri širjenju zdravstvene prosvete upoštevati splošno kulturno raven ter socialno ekonomsko stopnjo razvoja okolice, v kateri živi in dela, če ne zaradi drugega, že zato, da se brez potrebe ne razičara.

Kljub vsemu na kratko naškazane značilnosti duševnega razvoja malega otroka ne bodo čisto odveč.

V 4. mesecu se razvijajo že vsi čuti: vid, sluh, okus, voh, tip. Otrok že skuša sam posegati v življenje, prisvoji si predmet, ki mu ga damo, če je zanj privlačen, prime ga, pa ne ve, kaj bi z njim. Opazuje si prste.

V 6. mesecu se že zanima za vse dogodke v okolici. Steguje roke k predmetom, spoznava ljudi v okolici. Ob opori sedi, hrbtenico po navadi kar dobro drži pokonci.

V osmem mesecu skuša izreči prve dvozložne »besede«, dobro ve, kaj je prijetno, kaj ne in z izrazom obraza naznačuje posamezna duševna razpoloženja. Prične se postavljati na noge, če ga podpiramo pod pazduho.

V zadnjih treh mesecih prvega leta se razvija kar naprej in vsak dan ugame in odkrije kaj novega. Ob prvem letu shodi.

Pa kaj bi tukaj v vzgojo? Res v tej starosti ne moremo malčkov vzgajati k zavestni disciplini, ki izvira iz čustva dolžnosti — in še mnogo takšnih lepih reči, ki jih zahtevajo pedagogi. Vendar mora mati že v najzgodnejši mladosti priučiti otroka tudi v lastnem interesu na trden dnevni red, iz katerega se bodo pozneje za otroka razvila pravila, ki jih bo lahko razumel in se jih navadil. Na osnovi tega bo postal tudi discipliniran. Starši morajo otroka poznati, vedeti morajo, kaj lahko

in kaj še ne smejo zahtevati od njega. Da ga pa poznajo, se morajo predvsem brigati za njega. Tudi muhavost in tako imenovana živčnost malih otrok, ki ostane po večini nerazjasnjena, je le vzrok otrokovega nezadovoljstva. Starši, ki si je ne znajo razložiti, se premalo brigajo za otroka. Treba je pač žrtvovati zanj dosti časa in ljubezni. Vendar ne samo to. Gorki pravi: »Ljubiti otroka — to zna tudi kokoš. Toda vzgajati ga — je odgovorno, državljansko delo, ki zahteva talent in globoko poznavanje življenja.«

Za ta članek sem si izbral nekaj opažanj, ki jih najpogosteje srečujem pri delu z otroki. Če sem pri tem kakšno mater opozoril na stvari, na katere ni zadosti pazila, trud ni bil zaman.

V BODOČNOSTI

V listih sedaj že precej pogosto zasledimo podatke in razprave o množenju ljudi na svetu. Tako je n. pr. v DE stalo, da je število človeštva na zemlji v zadnjih sto letih naraslo za eno milijardo tri sto dvajset tisoč — to se pravi, v sto letih kar za polovico. Vsak dan nas je na svetu okrog 70.000 več, ali vsak dan en Maribor več — torej na leto okrog trideset milijonov več.

V TT je dolgo izhajala zanimiva razprava o tem. Objavljeni so bili dr. Rhodosovi podatki oziroma izračuni, ki se je kot docent za statistiko na londonski univerzi s tem posebej bavil. Izračunal je število ljudi (če bo razmnoževanje šlo tako naprej) za vsa leta do letnice 5000. Po teh tabelah bo n. pr.:

leta	ljudi na svetu
1960	dve milijardi 727 milijonov
1974	tri milijarde 410 milijonov
2000	štiri milijarde 947 milijonov
2050	enašt milijard
2100	dvajset milijard
2500	osem in pol bilijonov
5000	123.700 trilijonov
itd.	itd.

Vedno huje in huje.

Zadnje vsote v številkah že kar ne znamo več napisati. To zadnje število je tudi že tako, da takrat ljudje na zemlji že ne bodo imeli več kje stati, kaj šele misliti na klobaso. Že davno prej pa bo čisto po nujnosti borbe za obstanek verjetno edini karakter človeka samo še nevoščljivost.

Čez dva milijona let bo n. pr. v Jugoslaviji 700 milijard prebivalcev (sedaj je vseh na svetu nekaj čez 2 in pol milijardi). Samo pesnikov in pisateljev — če bo ostalo sedanje razmerje — bo okrog 17 milijonov.

Neka revija je nedavno objavila sliko ogromno ogromno ljudi in menda prva napisala, da je to strahotno naraščanje človeštva njegova največja nesreča v bodočnosti.

Seveda ti podatkarji in napovedovalci tudi tolažijo, da bomo takrat jedli razne morske alge, da bomo že obvladali vsemirje in napravili tam stanovanjske kolonije itd. Nekateri pa pravijo, da bo razmnoževanje ljudi še v tem stoletju obravnavalo društvo narodov kot najvažnejšo točko za zavarovanje dostojnega obstoja človeka na zemlji. V Indiji so nedavno v neko tako smer že govorili. Mišljeno je načrtno razmnoževanje, da ne bi prehiteli možnosti in po nepotrebnem zašli v težave. Seveda morajo najprej začeti tisti z največjo peko.

Izgledi. Sibirija — nova Amerika — pišejo časopisi in pravijo, da bodo tam potrebovali nad tri milijone novih delavcev. Prvi sto tisoči se že prijavljajo. Tudi Indija in Kitajska odpirata nove milijonske zaposlitvene možnosti. Do sedaj še ne dovolj obdelani kraji bodo torej zaposlovali in redili še mnogo ljudi. Če pa se spomnimo, da je prirastek na svetu letno nad 30 milijonov, potem z upanjem na zmanjšanje »drenjanja« spet omagamo.

Pavel Golmajer:

DELO SVETA ZA TELESNO VZGOJO

NAČELA IN PRIPOROČILA

Na področju naše občine se bavijo s telesno vzgojo šole ter razna društva obvezno in izključno ali pa samo kot dopolnitev, in sicer:

Šole:

- Otroška vrtca na Ravnah na Koroškem in na Prevaljah,
- Osnovne šole Ravne na Koroškem, Prevalje, Kottlje, Spodnja Jamnica, Lokovica, Strojna, Šelemperg in Leše,
- Nižja gimnazija na Prevaljah,
- Vajenska in metalurško-industrijska šola na Ravnah ter
- Popolna gimnazija na Ravnah.

Društva:

- TVD »Partizan« na Ravnah in na Prevaljah,
- SD »Fužinar« Ravne s sekcijami in klubi: nogomet, odbojka, rokomet, košarka, smučanje, atletika, plavanje, namizni tenis in boks,
- SK Prevalje,
- Planinski društvi Ravne in Prevalje,
- Strelski društvi Ravne in Prevalje.

Društva — kot dopolnitev:

- Mladinske organizacije z vsemi aktivni,
- Društvo prijateljev mladine,
- Gasilske organizacije,
- Taborniki,
- Centri predvojaške vzgoje,
- Sindikalne organizacije in njihovi aktivni.

Skrb za telesno vzgojo pa ne more biti samo skrb neke šole, nekega društva ali celo samo posameznikov. Telesna vzgoja pomeni zdravje duha in telesa in je zato prevažen činitelj za zdravje, delovno in borbeno sposobnost vseh državljanov ter mora postati čimprej skrb skupnosti. V ta namen je tudi ustanovljen Svet za telesno vzgojo pri našem občinskem ljudskem odboru.

Pravilna telesna vzgoja more in mora biti samo enotna — na istih principih, pa čeprav jo izvajamo in gojimo po različnih ustanovah.

V predšolski in osnovnošolski dobi je največji in najvažnejši problem ta, da se na tem področju veliko premalo dela. Do dvanajstega leta starosti bi moral vsak otrok poleg primerne splošne telesne vzgoje načrtno pridobiti tudi osnove plavanja in smučanja. Za smučanje je ovira draga oprema, za plavanje pa tukajšnje hladno vreme, ki da na leto morda komaj nekaj takih dni. Predvsem je osnovno znanje plavanja važen činitelj za zdravje in razvoj posameznika. Vse gimnazije imajo sicer v učnem načrtu tudi plavanje — toda samo to in nič več, ker se pouk na šolah konča pred to sezono. Učiteljska imajo obvezne plavalne šole že od leta 1946 (prvi letnik). Korak naprej bi bil obvezna plavalna šola tudi v enem izmed razredov nižje gimnazije, preden konča učenec svojo šolsko obveznost. Če se bomo pri nas sami lotili tega problema (nikjer

ni zapisano, da ne bi smeli biti naprednejši od drugih) in če bomo skraja uspeli samo na pol, bomo vseeno veliko naredili. Znanje plavanja je brez dvoma življenjske važnosti za slehernega, saj so zrak, sonce in voda osnovni činitelji zdravega razvoja.

Nadalje se moramo zavedati, da imamo sorazmerno precej naprav, orodja in rekvizitov za starejše mladince (od 14. leta dalje), skoraj ničesar pa nimamo za splošno telesno vzgojo oziroma veliko premalo pa imamo za mlajše, ki pa so tega skrbstva in napredka še toliko bolj potrebni. Nimamo namreč interesa, da bi dobivale šole, društva in sekcije v uk in na delo mladino, ki je nerazvita in morda do neke mere že oslabela v posameznih organih (ravnotežje, kosti, sklepi, mišičevje, notranji organi, živčevje itd.). V Švici na primer ne zgradijo več stanovanjskih blokov, kjer ne bi postavili takoj tudi otroških igrišč (vežbališč) z raznovrstnimi takimi napravami. Tudi v Ljubljani in Mariboru najdemo take začetke, a le bolj za predšolske otroke, kar je seveda nekaj, a ni dovolj. Ustvariti nekaj takega tudi pri nas ne bi bilo tako težko, najmanj pa nemogoče. Na Čečovju med blokmi že imamo tako malo igrišče, toda to je obdano z gojenimi cvetličnimi gredami, kjer otrok seveda ne more biti dovolj razgiban. Nekih takih naprav (kombinirane rogovile itd.) na otroškem igrišču še ni. Tu moramo pripomniti, da so gugalnice in



Zenska vrsta
TVD »Partizan«

Članice in mladinke. Na sliki seveda niso vse. Letošnji nastop je pokazal več dela pa zato toliko več napredka. Članic je nastopilo sedem. Vse so bile prizadevne in dobre. Tudi Dobajeva, ki smo jo menda šele včeraj gledali med pionirkami, se že smeje (poleg načelnice Ele Lasnikove) med članicami. Načelnica Lasnikova, Dobajeva in Petračeva so nastopile še s posebno vajo

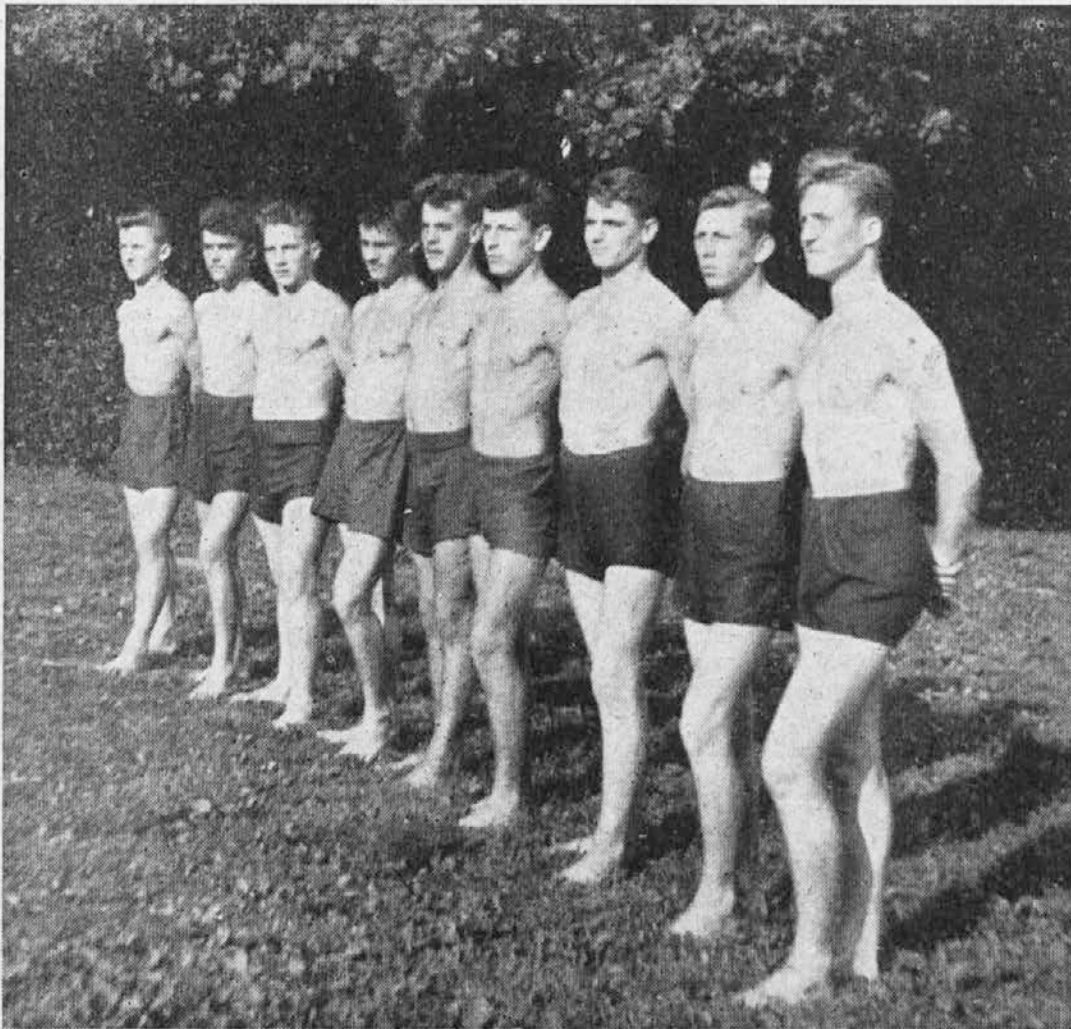

Mladinci Metalurške industrijske šole z veseljem sodelujejo. Tule na sliki so med najboljšimi. Vsestranost, discipliniranost in požrtvovalnost so njihove odlike. Pri enih bolj, pri drugih morda malo manj. Stirje med njimi so že vodniki TVD Partizan in svoje znanje že prenašajo na druge — mlajše. Ene najdemo med orodnimi telovadci, druge med odbojkaši, nekaj jih je dobrih igralcev v malem rokometu. Med njimi so dobri plavači, smučarji, nogometaši — vsi so atleti in člani telovadnega društva. Pridni so pri delu v delavnici in šolskega dela zaradi vsega prej omenjenega ne zanemarjajo. Šola jim je vedno prva. Letos sta dva končala z odličnim uspehom, dva s prav dobrim, pet pa z dobrim. Prvi so vselej tudi pri vseh akcijah mladinske organizacije. Na sliki je med njimi tudi predsednik te organizacije ter dva člana šolskega aktiva

vrtiljaki na otroških igriščih manj važni za razvoj kot n. pr. kombinirane »rogovile« itd.

Treba bo vložiti veliko več dela, truda in sredstev za telesno vzgojo mladine do dvanajstih let, pa bomo imeli z njimi pozneje veliko uspeha pri športu in delu, z manjšimi sredstvi in z manjšim trudom. Najrentabilnejša je telesna vzgoja v mladosti.

V starosti od 12. do 14. leta naj bi dobivala mladina poleg splošne telesne vzgoje, izpopolnjevanja v plavanju in smučanju tudi že osnove za posamezne športne igre (rokomet, odbojka, košarka, nogomet) in atletiko.

Pri mladini od 14. do 18. leta je splošna telesna vzgoja še vedno temelj. Poleg izpopolnjevanja v plavanju in smučanju je treba z njimi načrtno gojiti tudi vse glavne športne igre, atletiko, orodno telovadbo ter osnove težke atletike.

Šele mladina od 18. let dalje naj bi se smela omejiti samo za posamezne športe in športne igre po sekcijah. Le za nekatere panoge in samo za najbolj izvežbane mladince in mladinke bi se smela ta meja pomakniti za nekaj let na niže. Da se razumemo: tekmovati mora tudi prej, toda nepravilno bi bilo, če bi 15-letni tekmovalci na primer v rokometu bil že kar

odveden za rokometišča. V teh letih je prav vsem potreben še splošni razvoj tako telesno kot duševno in ga ni omejevati.

Čim bolj moramo torej poživeti delo na začetku omenjenih šol in društev, predvsem pa vskladiti njihovo delo — kolikor ponekod še ni. Postopnost v delu je seveda pogoj za pravilnost razvoja.

Posebej hočemo iznesti važnost povezanosti. Brez pravega dela TVD »Partizan« ne more biti uspešnega dela po športnih sekcijah, ki so pravzaprav njegova dopolnitev — v velikih ozirih na vse, ki so šli skozi eno izmed osnovnih šol fizioloških in moralnih vrtilin k izpopolnitvi v eni sami panogi. Pa tudi sekcijam in društvom ne sme biti tuje delo ostalih društev in sekcij. Drug drugega morajo izpopolnjevati in se tako skupno naprej dopolnjevati. Delo moramo koordinirati in si pri tem drug drugemu pomagati, kot bi bili ena sama organizacija. Važna je vsebina in forma.

Med naloge sveta ne bodo spadala razna »pokroviteljstva«, ki so šestokrat le bolj finančni izhod. Skrbeli pa bomo, dajali pobude in pomagali po svojih močeh pri organizaciji raznih nastopov, tekmovanj, akademij in sličnih prireditev vseh edinic področja telesne vzgoje.

Še ena misel pri tem: Morda bi morala biti prav naša skrb — saj smo vendar na Koroškem — da zopet oživimo v naših krajih domačo folklorno panogo telesne vzgoje — štehanje, ki naj bi bilo izvajano ob takih praznikih ozirom telovadnih nastopih. Spomnimo se učinka tega tekmovanja pred leti v Mežici na »Partizanskem srečanju«. Tudi za to je v glavnem le problem dobre volje in organizacije.

Zaradi velike razgibanosti telesne vzgoje v naši občini so seveda tudi velike potrebe. Glede objektov smo precej v zastanku. Stadion je v gradnji, toda nekaj časa tudi še bo. Še pred to zgraditvijo pa moramo misliti na razna igrišča in vežbališča, kot n. pr. za mali rokomet in košarko. Predvsem prvo igro bi morali razširiti tako, da bi jo igrali v vsakem večjem kraju naše občine. Mali rokomet je odlična igra za staro in mlado ter za vsak kraj. Je lažje dosegljiva in koristnejša kot katera koli druga.

Pred vojno so se na Ravnah zadovoljevali z dvema telovadnicama, pa takrat ni bilo take industrije, toliko ljudi itd. Dejstvo je tudi, da imamo v teh krajih največ deževnega in snežnega vremena. Skoraj trideset razredov vseh šol bi moralo iti dvakrat oziroma trikrat tedensko skozi telovadnice. Dalje približno 25 edinic TVD »Partizana« in SD »Fužinarja« vsaj dvakrat tedensko — skupaj okrog 3000 mladine tedensko. Za vse to pa nam mora nekako »zadostovati« ena sama telovadnica. Tu je ozko grlo. Imamo sicer novo gimnazijo — naprej ne govorimo. Nič boljše seveda ni v Prevaljah, kjer si mora telesna vzgoja deliti telovadnico s kinom in drugimi organizacijami.

To so samo poglavitni problemi, nič koliko pa je še manjših. Toda prva skrb mora biti tisto, kar koristi večini.

Upamo, da denarna sredstva ne bodo ovira za razvoj telesne vzgoje v naši občini. Zavedati pa se zopet moramo, da je interes skupnosti, da šole in društva uspešno in pravilno delujejo na področju telene vzgoje za zdrav in napreden razvoj socialistične družbe. Torej nihakor to ne more biti samo interes posameznika ali skupine ljudi. Zaradi tega mora biti rešitev vsakokratnega finančnega vprašanja v tem smislu interes skupnosti.

Seveda bomo začetna bolj pičla sredstva vlagali predvsem za mlajše, ker je tam največja potreba in največja korist — kakor smo uvodoma omenili.

Poglejmo, do kakih napak more priti pri tem skrbstvu (po podatkih Edija Srpana, načelnika telesnovzgojnega oddelka pri Svetu za prosveto in kulturo LRS, objavljenih v »Vodniku« št. 4-6/56): V preteklem letu je bilo potrošenih za telesno vzgojo na enega dijaka klasične gimnazije v Ljubljani 0,— din, gimnazije v Novem mestu 3,40 din, pri »Partizanu« Slovenije 1566,— din na člana (kar je 52-krat več kot SPK LRS za učenca ali dijaka naših šol), pri Zvezi športov Slovenije povprečno 609,— din na člana, dalje v nekaterih preočilih področjih pa: ŠK Jesenice 10.051,— din na člana, SD Odred 30.321,— din, NK Odred (ki ima 93 članov) pa povprečno 74.559,— din na enega člana. Kako bi to izgledalo, če bi vzeli

v račun še onih nekaj deset »neamaterjev«. Komentar je odveč.

Pri nas seveda takih velikih razlik ni, verjetno pa razmerje vselej le ni čisto pravilno.

Ponavljamo za drugimi — in se tudi strinjamo — da so ligaška tekmovanja največkrat tudi finančna smrt za sekcijo, klub ali društvo. To pa še posebno, če se v take avanture spusti mlada nepripravljena ekipa. Iz tega je mogoče samo dvoje: ali to, da tekmovanje negativno vpliva na tekmovalce (sami visoki porazi) in popustijo; če pa ne popustijo, pa se je morda razvila v njih želja po izletništvu na drugi račun. Nasprotnike iščimo doma in v bližnji soseščini in prirejajmo raje cenejša turnirska tekmovanja.

Previdni pa moramo biti v bodoče tudi pri raznih mednarodnih tekmovanjih. Čestokrat je taka stvar zelo draga in na

koncu koncev še brez kakršnega koli pravega učinka in le v interesu razbremenitve nekega tretjega. Tudi v tem že imamo izkušnje.

Torej čim več domačih tekmovanj. Taka tekmovanja so tudi najboljša propaganda za širjenje te ali one panoge, so bolj množična in pri tem cenejša.

Čim več bomo imeli v domači občini telesnovzgojnih društev, sekcij in klubov, čim več bo v njih aktivnega članstva, hitreje bo klila kvaliteta. Množičnost in kvaliteta — druga more biti le rezultat in dopolnitev prvega. Povsem napačno bi bilo, če bi posamezne edinice delovale le v tako imenovanem tekmovalnem športu. Morda smo se temu že nekoliko preveč približali. V novih gospodarskih pogojih bo to nemogoče prav iz finančnih razlogov, ker gre za tovrstno delavnost največ sredstev. Ta način delovanja bo takim

ekipam sam po sebi ogrozil obstoj in jih prej ko slej tudi izločil iz naše skupnosti.

Kdor pravilno razume vlogo telesne vzgoje v socialistični državi, mora vedeti, da je množičnost osnovna zahteva in da bo skupnost svoja sredstva v okviru možnosti vlagala predvsem v to. V naši okolici je še mnogo krajev, kjer še ni nikake telesnovzgojne delavnosti, a osnovni pogoji zanjo so.

Za zdravje in delo (preprečevanje nezgod i. pod.) je telesna vzgoja s priučanjem refleksa, raznih telesnih spretnosti, z vadbo in sposobnostjo koncentracije, fizične in psihične kondicije itd., med najvažnejšimi činitelji. Zato je naloga in dolžnost nas vseh in celotne naše skupnosti, da pravilno vrednotimo pomen te delavnosti in ji damo pravo mesto v naši družbi. Dela in odgovornosti imamo torej vsi dovolj.

Zbral Ervin Wlodyga, sestavil prof. Štefan Rous:

REŠEVALNA POSTAJA RAVNE NA KOROŠKEM

Ustanovitev in razvoj

(Nadaljevanje)

Doba pred prvo svetovno vojno in med njo

Jeklarne Jurija grofa Thurnskega, ki so se združile v obratih na Ravnah, so se proti koncu 19. stoletja bolj in bolj razvijale, dokler niso tik pred prvo svetovno vojno dosegle takratni višek. Ta razvoj je prinesel znatne spremembe v strukturi prebivalstva. Trg Guštanj je imel 1500 prebivalcev. Od teh je bilo 300 do 500 tovarniških delavcev. Mali kraj naenkrat spreminja socialni obraz. Nekdanji konservativni tržani stopajo v ozadje, pojavlja se nov sloj — industrijsko delavstvo.

Vse to pa je prineslo tudi nove potrebe. Četudi večji, a vseeno primitivni obrati niso imeli sodobnih zaščitnih naprav, delo je bilo v nizkih in temačnih zgradbah otežkočeno, zato so bile nesreče in obolenja pogostna. Razmere zdravstvenega skrbstva so bile težke.

Naj nam o tem pove zaslužni ustanovitelj Reševalne postaje, dr. Boštjan Erat kar sam: »Pred in še med prvo svetovno vojno ter nekaj let v Jugoslaviji je bil večkrat en sam zdravnik od Črne do Dravograda. Kako je bilo prej, si lahko mislimo. Po zgraditvi bolnišnice ob koncu prejšnjega stoletja v Slovenjem Gradcu so ponesrečence in bolnike prevažali v 20 km oddaljeni Slovenj Gradec z navadnimi vozovi, koleslji itd., pozneje pa na isti način v prav toliko oddaljeno Črno, kjer je bila zgrajena mala bolnišnica, namenjena v prvi vrsti za rudarje.« Vsekakor vlada v tej dobi na področju samaritanstva več ali manj mrtvil, čeprav so potrebe po ukrepih vedno bolj očitne. Lahko si predstavljamo take prevoze hudih ranitev z vpregami, ko včasih odloča o življenju minuta.

Po letu 1918

Po prvi svetovni vojni je bila Mežiška dolina priključena Jugoslaviji in v kraju je zaživelo novo življenje. Prihajajo novi

izobraženci, ki stopajo v tovarno kot inženirji, tehniki, nameščenci. Prav tako narašča število učiteljstva. Ti so, kakor je razvidno iz arhiva, z možmi ostalih poklicev začeli z dr. Eratom na čelu misliti, kako bi pomagali bolnikom in podpore potrebnim. Naj nam zopet pripoveduje dr. Erat sam: »Prva svetovna vojna gre proti koncu. Iz Galije, Romunije, balkanskih držav, iz Italije, iz ujetniških taborišč in bolnic se vračajo ranjenci ter vojaki, ki so oboleli za raznimi epidemičnimi boleznimi. Marsikateri med njimi z nezacepljenimi ranami ali z grižo, tifusom, malarijo, črnimi kozami, kolero ali s tako imenovano špansko boleznijo, ki je takrat smrtno žela. S temi smo se vračali tudi zdravniki — misleč, da si bomo doma nekoliko odpočili in pozabili na žalostne slike s fronte. Toda bilo je drugače. Zdravniki so bili takoj razmeščeni po okrajih. Bolnice so bile natrpano polne ranjencev, nalezljive bolezni so preplavljale podeželje. Takoj je bilo treba temeljito zagrabiti za delo. Umevno, da smo tedaj začeli najprej organizirati samaritansko službo, ki naj bi čimbolj uspešno delala na terenu. Izpraznili smo šole in jih napolnili z nalezljivimi bolniki — kar z njihovimi lastnimi posteljami. Reševalnih avtomobilov ni bilo. Zadostovati so morali tedaj navadni vozovi, voli in konji. Vlogo Rdečega križa so prevzele gasilske čete oziroma vsi skupaj, kakor tudi vlogo Reševalnih postaj. Zdravniška predavanja in tečaji za prvo pomoč so bili pri gasilskih četah na Ravnah, na Prevaljah, v Mežici in Črni. Zdravnikov je primanjkovalo. Dva v Slovenjem Gradcu sta komaj zadovala za bolnico, za teren nista prišla v poštev. Za ves okraj je bila le ena lekarna. Slovenjegraška in črnska bolnišnica sta bili natrpani.

Štajerski del je bil sorazmerno bolje preskrbljen. Imel je nazadnje bolnico z

dvema zdravnikoma. Tudi Vuzenica je imela zdravnika, prav tako Radlje in Ribnica na Pohorju. Slabo je bilo z lekarno, ki je bila le v Slovenjem Gradcu. V koroškem delu okraja sta bila kljub znatni industriji le dva zdravnika v Črni in na Ravnah, ki sta imela male domače lekarne. Socialno zavarovanje je bilo tedaj kolikor toliko dobro urejeno pri Bratovski skladnici, ki je imela na Ravnah okrog 600 članov, ter na Lešah in v Črni, kjer je bilo skupaj okrog 950 članov. Te skladnice so redno izplačevale bolniške stroške, stroške za lekarno, za zdravnika ter pokojnine. Tudi železniška bolniška blagajna je kar dobro uspevala. Slabše pa je bilo z bolniškimi blagajnami na Štajerskem, ki so bile zvezane z Gradcem. Prav tako je bila težava z blagajnami, ki so imele zvezo s Celovcem. To se je popravilo šele polagoma, ko je bil ustanovljen Zavod za socialno zavarovanje v Ljubljani. Izplačila hranarine so bila pri Bratovskih skladnicah zelo točna, čeprav sta vršila tam službo samo eden do dva uslužbenca. Odstotek bolnih članov pa ni bil velik (3 do 4 odstotke). Ko se je nova država kolikor toliko uredila, je sklad Bratovskih skladnic prešel v okvir splošnega zavarovanja Socialnega zavoda v Ljubljani.

Posle Rdečega križa ter Reševalne postaje je, kot že povedano, v Mežiški dolini sprva prevzelo gasilstvo. Toda skrb za zdravje in prevoz bolnikov ter prva pomoč pa so nas silili, da smo bolj in bolj mislili na upostavitev Rdečega križa.

Prvi širši delovni odbor in njegov smoter

Iz preostalih arhivskih zapiskov zapišimo, da je dr. Boštjan Erat s sodelavci: Rajkom Kotnikom, Ivanom Turkom, Jurijem Cvitanicom, Rudolfom Šimonom, Janikom Rožmanom, Emico Kotnikovo, Marijo Zega, Jankom Gačnikom ter Milošem Jenkom 12. junija 1924 sklical širši sesta-

nek pripravljalnega odbora za smotre Rdečega križa. Na sestanek so bili razen že imenovanih povabljeni še Karel Bevc ter zastopniki podjetij, oblastev in ustanov: Rudniška družba za eksploatacijo svinca v Mežici, Jeklarna grofa Thurna na Ravnah, Premogovnik Leše, Gozdna uprava grofa Thurna na Ravnah, Lesna industrija »Korotan« na Prevaljah, Konzumno društvo v Ljubljani, Tovarna olja in kolo-maza Goll v Meži pri Dravogradu, Bratovske skladnice na Ravnah, na Lešah in v Črni, dalje zastopstva občinskih odborov iz Guštanja, Kotelj, Prevalj, Črne, Koprivne, Libelič, Šentanela, Dravograda, Ojstrice in Mežice. Sestanek je bil pri Lahovniku na Prevaljah 29. junija 1924 ob 9. uri dopoldne. Na tem sestanku so izvolili naslednji odbor Rdečega križa:

dr. Boštjan Erat — predsednik
Rajko Kotnik — tajnik
Franc Kotnik — blagajnik
Karel Bevc — odbornik
Ivo Turk — odbornik
Marija Zega — odbornik
Emica Kotnik — odbornik in poverjenica za pomlad RK.

Po izvolitvah so obravnavali naslednji dnevni red:

1. organizacija tečajev Rdečega križa;
2. zbiranje sredstev (nabiralne akcije, tombole itd.) za nabavo prevoznega sredstva;
3. gradnja javnega kopališča;
4. gradnja bolnice in hiralnice.

Težav ni manjkalo

Pripravljalni odbor si je postavil torej vsekakor velike načrte, zato ni čudo, če ni šlo vse tako, kakor bi želeli. Dr. Erat navaja v svojih spominih take motnje, neke pa so razvidne tudi iz zapisnikov — in vmes tudi prav značilne za tiste čase, kot n. pr.: Ob neki taki priliki je bila v nekem listu objavljena zdravniška razprava, ki je priporočala neko sredstvo proti griži. Ko je dr. Erat priporočal preko šolskih upraviteljev uporabo tega sredstva, ga je drugi list napadel, češ: kako je mogel priporočati nasvet te razprave, ki je bila objavljena v tako »neprikljubnem listu«. Pa še ena taka bolj vesela: Ko so priredili prvo tombolo, sta predsednik in tajnik sedela na zaboju, v katerem je bil glavni dobitnik — pujsek. Ko je bil dobitnik izklican, so ga hoteli izročiti srečnemu dobitniku. Ko pa so zaboj odprli, so presenečeni opazili, da je živalca poginila, ker ji je primanjkovalo zraka. Splošno razburjenje je skoro pokvarilo tombolsko razpoloženje. Na srečo se je našel kmet, ki je podaril društvu drugega prašička in s tem rešil situacijo.

Odbor je imel težave s prepričevanjem nekaterih odločujočih činiteljev o nujnosti bolnišnice oziroma hiralnice na Ravnah ter o potrebi nabave reševalnega avtomobila. Program je bil velik — drag in vsi vsega tega niso hoteli takoj razumeti. Zadevo je nekoliko pospešila epidemija griže, ki je strašno kosila na Prevaljah in v Libeličah.

Kakor je razvidno z okrožnice, na kateri je tajnik označeval prisotnost povabljenih, prvi sestanek ni bil najbolje obiskan. Prišli so le zastopniki mežiškega rudnika,

DR. BOŠTJAN ERAT

Kdo bi si mislil, da bomo v kroniko Reševalne postaje, ki je zbrana in napisana v zahvalo, čast in priznanje ustanovitelju, dr. Boštjanu Eratu (glej zadnjo številko »Fužinarja«), pri prvem nadaljevanju vključili že vest o njegovi smrti. Pokopali smo ga 23. julija. Šel je torej za svojimi pacienti, kakor navadno rečemo za zdravnike.

Pisec nekrologa ima pri dr. Eratu lahko stališče: vse ga pozna, zdravnika generacij, vse ga rado ima. Skoro štirideset let je zdravil tu in vse je zdravil, ker je bil vsaj trideset let v kraju sam. Bil pa je tudi človek svetle volje. Če, bi šlo, bi napravil kak vic gotovo tudi na svojo smrt, zato tudi poslovilna beseda ni treba, da je otožna.

Zavidljivo osmrtnico sta dr. Eratu zapisala njegovo življenje in delo: vedno pripravljen se je odzival pavrom in delavcem, organiziral človekoljubne ustanove, v katerih bo trajno živel, in nosil breme zdravstvenega skrbstva na obširnem področju sam. In ko so v času okupacije zakraveli borci za svobodo, se je dr. Erat odzval tudi kot partizanski zdravnik. Vse ga je zato spoštovalo in rado imelo. Na taki podlagi je lepo živeti in na tako podlago je tudi lepo umreti. To je bila njegova prednost.

Naša prednost pa je, da nam o dr. Eratovem življenju in delu ni treba pisati sedaj, ko je umrl, ker smo o tem zapisali, ko je živel. Februarska številka »Fužinarja« iz leta 1954 pove o pokojnem, celotna kronika Reševalne postaje pa je itak njegov spomin.

Besedo o njegovi smrti vključujemo v stolpce, ki govorijo o njegovem delu. Pokojnik ima tako najlepši nekrolog.

Jeklarna na Ravnah, zastopniki Bratovskih skladnic, člani Rdečega križa sami ter zastopniki občin Guštanja, Prevalj in Mežice.

Drugi sestanek je bil 12. oktobra istega leta. Povabila spet kakor na prvi sestanek. Dnevni red — razen volitev — isti kot prvič. Tudi ta sestanek ni moral biti posebno uspešen, kajti po daljši pripravi je bil 12. februarja 1925 sklican ponovni sestanek in 29. junija 1929 še enkrat.

Bolnišnica ali hiralnica

Iz sejnega zapiska z dne 12. oktobra 1924 razvidimo, kakšen je bil položaj. Predvsem je torej šlo za vprašanje bolnišnice oziroma hiralnice. V zapisniku stoji: Sklicatelj seje Ivan Dolinar začne sejo, predlaga za zapisnikarja Lovro Kuharja in da besedo zastopniku oblastne sanitarne

uprave, dr. Ivanu Jurečku, ki pozdravi lepo zamisel ter prosi navzoče zastopnike, da se izjavijo, ali so za bolnico s hiralnico ali ne. Tedaj pa vsi navzoči kot razsvetljeni dvignejo roke in glasujejo za. Član Vinko Möderndorfer vpraša dr. Jurečka, kako misli država podpreti to akcijo. Dr. Jurečko pojasni zadevo takole: »Uprava bolnice bo državna in bo država gradnja finančno podprla, toda ne misli s tem posloppja poddržaviti.« Franc Kotnik vpraša, kaj je z akcijo, ki se je začela v tej zvezi že leta 1920. Lovro Kuhar, ki je bil tedaj tudi že pri tem razgovoru, mu pojasni, da tedanja akcija ni uspela, ker jo je prepovedal takratni okrajni načelnik z odlokom. Lovro Kuhar sproži misel nakupa Rimskega vrelca v te namene, toda Möderndorfer in drugi odsvetujejo, češ da je vseeno predaleč. Bolje bi bilo poiskati primerno zemljišče kje na Prevaljah. Prevalje so na sredini Mežiške doline, zato bi tam taka zgradba najbolj ustrezala. Član Kordež svetuje, naj bi nekdo sestavil statistiko revežev in nege potrebnih oseb po občinah in na tej podlagi bi šele začeli resneje misliti in ukrepati za bolnico oziroma hiralnico. Zastopnik prevaljske občine predlaga, da bi vsaka občina imela zavetišče za reveže in bolnike. Iz zapisnika je razvidno, da je bil sestanek brez končne odločitve. Sklicatelj Dolinar namreč predlaga, naj se zaradi različnih mnenj zadeva odloži, izvoli pa naj se odbor, ki bo stvar dobro proučil, ter predlaga naslednje člane:

dr. Boštjan Erat, zdravnik,
Lovro Kuhar, nameščenec Bratovske skladnice,
Peter Logar iz Mežice,
Vinko Möderndorfer iz Mežice,
Miha Čop s Prevalj,
Gregor Pipan z Raven,
Ludvik Gerdež iz Libelič,
Franc Globočnik iz Črne,
Dominik Kotnik za Tolsti vrh in
Anton Trup iz Kotelj.

Dalje okrajni glavar kot zastopnik oblasti, po en zastopnik Bratovskih skladnic, zastopniki jeklarne in rudnikov Mežice in Leš, zastopnik podjetja »Korotan«. Vse občine se pozivajo, da določijo v odbor po enega zastopnika. Odbor je dobil gotova polnomočja. Mežiški zastopnik pa je zahteval predvsem, da sestavi odbor do prihodnjega sestanka utemeljitev, kaj je bolj potrebno, bolnišnica ali hiralnica.

Kmalu nato so prišli v odbor še Ivan Dolinar za Črneče, Peter Logar za Mežico, Franc Lahovnik in Mirko Mikelj za Prevalje, Ivan Poljanšek za Koprivno, Ivan Zlabovnik za Črno, Martin Ule za Bratovsko skladnico v Mežici, Gregor Pipan za občino Guštanja, dalje Anton Sterže, Alojz Rozman, Avgust Verbič, dr. Ivan Jurečko, Ivan Brunc, Franc Kotnik in Ivan Petrič — slednji iz Kotelj.

Dne 12. oktobra 1924 je odbor razposlal okrožnice občinam, da zberejo podatke o revežih. Občine naj se tudi izrečejo, koliko so pripravljene prispevati za gradnjo. Vse odgovore zbira okrajno načelstvo na Prevaljah.

O težavah z ustanovitvijo hiralnice in z nabavo reševalnega avtomobila govorijo sporočila občine, kot n. pr. dopis dravogradske občine z dne 2. XII. 1924, v kate-

rem stoji: »Pozdravljamo lep namen, toda ker hiralnice sami nimamo, nismo zainteresirani in vaše akcije gmotno ne moremo podpreti zaradi pomanjkanja denarnih sredstev.« Prav tako se izgovarja občina Mežica (dopis z dne 2. XI. 1924). Pozdravljamo zamisel, a sami imajo in morajo podpirati 10 ubožcev. Odbor je naletel na težave tudi pri iskanju primerne zemljišča, ker takega v okolici ni naprodaj. Dne 27. oktobra 1924 so se obrnili na Ano Nešič, ker so zvedeli, da namerava prodati posestvo Rimski vreclec. Lastnica odgovarja odboru 23. novembra 1924, da namena prodaje ni.

Oficialna ustanovitev »Rdečega križa«

Po zapiskih, ki pa so seveda nepopolni, zapazimo prve sledove dejavnosti društva »Rdeči križ« že leta 1921. Računska mapa je namreč datirana z datumom 2. decembra 1921. Tam najdemo izvleček vlog v Hranilnici in posojilnici v Guštanju. Iz izvlečka je razvidno, da je bil blagajnik Franc Kotnik, denar pa je sprejemal tudi Lovro Kuhar. Zneske so vlagali člani in razni dobrotniki v korist društva. Tudi oblasti so jim pošiljale večje ali manjše zneske. Iz teh računov je razvidno, da so prirejali gledališke predstave, veselice ter telovadne nastope v dobrodelne namene. Iz računov je videti, komu so dajali podpore in kake zneske, n. pr. poplavljenecem na Prevaljah: Jakobu Abšnerju, Ivanu Vrklju, Zinauerju, Francu Matjažu in Ivanu Kolencu. Vsak imenovanih je prejel po 1000 din. Podpor v manjših zneskih pa je na pretek. Zlasti se omenjajo onemogle starke.

Ko so odborniki videli, da za zidavo bolnišnice nikakor ne morejo dobiti potrebnih sredstev, se je odbor odločil za nabavo reševalnega avtomobila. Ustanovili so odsek, ki bo skrbel za potujoči kino. Del tega denarja so namenili za nabavo reševalnega avtomobila, ostanek — okoli 6000 din — pa so porabili za podpore.

Vkljub prvenstveni skrbi za nabavo avtomobila le ne zanemarjajo revne šolske dece. Iz zapiskov se vidi, kako so iskali cenejše tvrdke in obrtnike, pri katerih so nabavljali blago in izdelke za podpirančke.

Odbor je z veliko bolečino opazoval, kako se je narod začel vdajati alkoholizmu, zato je sprožil misel o brezalkoholni restavraciji in kavarni. Taka restavracija in kavarna naj bi bila shajališče oziroma družabni prostor, kjer bi branja želni prebivalci imeli na razpolago časopise in revije.

Tudi obrtne mladine RK ni pozabil. Iz osnovnega fonda votira za ustanovitev obrtno-nadaljevalne šole, ki je bila tedaj zasebna ustanova (država jo je le subvencionirala), 1000 dinarjev.

Prva skrb pa je vsekakor veljala reševalnemu avtomobilu. O tem pričajo dopisi, ki jih RK naslavlja na razne tvrdke, da celo v Gradec. V dogovoru so z neko ljubljansko mehanično delavnico, ki naj bi jim preuredila kak tovorni avto v prevozni avto za bolnike. Sprašujejo razna podjetja, ki izdelujejo karoserije, za kako ceno bi jim predelala tak voz v reševalnega (dopisi z dne 16. in 19. oktobra 1926).

Prireditelji
in sodelavci prve
higienske razstave
na Ravnah



Na sliki člani odbora Rdečega križa: Franc Kotnik, Janko Gačnik, dr. Boštjan Erat, Rajko Kotnik (v prvi vrsti). Zadaž v sredi Emica Kotnik; v tretji vrsti Janko Rožman, Jure Cvitanč, Močnik in Štalekar. Čisto zadaž člani pomladka RK študentje Jevšnikarjev, Jaroš Kotnik in naš komercialni direktor Engelbert Gostenčnik. Ostali na sliki že nepoznani

V zelo prijateljskih stikih so z društvom »Treznost«. Dne 31. julija 1926 so poslali vsem tedanjim dnevnikom dopise, v katerem bičajo pijančevanje, ki se je razpaslo med delavstvom, in prosijo, da se njihov poziv objavi. Časopisi so prošnji ugodili in priobčili sestavo pod naslovom »Strašna statistika«.

Kako je bilo s članstvom društva, bremo v dopisu Oblastnemu odboru Rdečega križa v Ljubljani z dne 24. julija 1924, kjer stoji: »Društvo, ki smo ga ustanovili 8. junija 1925, ima 22 rednih in 4 izredne člane. V kraju je zdravnik in pomožne bolničarke, ki so absolvirale samaritanski tečaj.«

Oficialna ustanovitev društva je bila torej datumsko pozna — sredi živahnega delovanja in po že tolikih raznih akcijah in nastopih. Bralec te kronike bo razumel: pravih arhivov ni (glej uvod) in smo navezani pač na tako slučajno odkrivanje po še obstoječih listinah. Dr. B. Erat je sicer pojasnil tudi to navzkrižje, vendar se ob izredni takratni zaposlitvi takih datumov res ne spominja. Nujno in važno je bilo delo in s tem so takoj začeli. Kot že povedano, je bila stvar sprva pod okriljem gasilstva, potem so se formirali od-

bori za posamezne akcije in končno so tedaj (8. VI. 1925) vse to prizadevanje tudi formalno upostavili pod direktnim naslovom: »Rdeči križ« — Guštanj Ravne.

Misel na bolnišnico propade

Sledila je cela vrsta hvale vrednih akcij.

Ko so člani zvedeli, da namerava graditi ubožno hišo in javno kopališče občina, so vest z veseljem pozdravili in obljubili vso pomoč (dopis z dne 17. julija 1926). Z dopisom 28. junija 1926 se RK pri okrajnem načelstvu zavzame za odredbo, ki naj prepove mladoletnim vstop v gostilne in na javne zabave ponoči. Zavzema se tudi za stroge kazni kalilcev nočnega miru.

Predvsem so prirejali tombole, ki so prinašale društvu lepe dohodke. Ena takih tombol je bila 8. aprila 1926 na sejmišču. Bila je dobro pripravljena in je prinesla društvu nad 6000 dinarjev čistega dobička. Razen tega so posamezni dobrotniki darovali društvu 5055 dinarjev.

Ker zidave nove bolnišnice nikakor niso mogli uresničiti, se je dotični odbor prostovoljno razšel. Denar, ki ga je zbral, je prešel v last društva. Društvo je tako za

vselej odnehalo z akcijo za gradnjo bolnišnice, pač pa je toliko bolj pospešilo prizadevanje za nabavo reševalnega avtomobila. Dne 9. oktobra 1925 poročajo Glavnemu odboru RK v Ljubljano, da so z zidanjem bolnišnice nepremagljive težave, zato je odbor sklenil odstopiti od sicer lepe ideje, pač pa se bo tem intenzivnejše posvetil zbiranju sredstev za nabavo reševalnega avtomobila. Prosijo glavni odbor, da jim dovoli zbiranje prispevkov po vsej državi. Za zbiranje prispevkov dobi polnomočje Ivan Kavec, trgovski potnik jeklarne na Ravnah.

Društvo je pomagalo tudi pri iskanju v vojni pogrešanih oseb. Zlasti so se zatekale k društvu mlajše vdove, naj jim pomaga iskati pogrešane može, kajti dolga leta po vojni vkljub temu o marsikaterem ni bilo ne duha ne sluha, neke izmed njih pa so imele možnost, da se zopet poročijo.

Prvi reševalni avtomobil na Ravnah

Davna želja po reševalnem avtomobilu se je članom izpolnila 8. decembra 1927. Ta dan so avto pripeljali. Društvo ima ohranjeno sliko. Pripeljal ga je Matija Gradišnik na glavni trg, kjer ga je pričakovala tisočglava množica in kjer je bilo vse v venci. Avto so kupili pri tvrdki Košir & Co. v Mariboru. Stal je 85.000 din. Moral je biti dober, ker se Rudniško gasilsko društvo v Trbovljah zanima, kje so ga kupili in koliko je stal voz znamke Chevrolet 35 HP. Tudi blagoslovitev je bila nadvse slovesna na glavnem trgu. Za nabavo reševalnega avtomobila si je posebej veliko prizadeval društveni tajnik Rajko Kotnik, ki je voz v Mariboru tudi prevzel.

Že prej — aprila 1927 — sta bila na predlog društva od Glavnega odbora v Ljubljani odlikovana Mihael Barbič in Janko Rožman za marljivo delo in zasluge pri krajevnem društvu. Na občnem zboru januarja 1927. leta je bil delegat glavnega odbora prof. Josip Wester, gimnazijski ravnatelj v pokoju. Na tem občnem zboru so bili v glavnem izvoljeni vsi dotakratni odborniki z dr. Erat na čelu. Razpravljali so največ o dolžnikih, ki jih mora društvo često šele z oblastjo prisiliti, da plačajo prevoz, čeprav so med naročniki tudi premožnejši kmetje, ki dajo prepeljati bolne posle v bolnišnice in mislijo, da niso dolžni poravnati prevoznine. Taki primeri povzročajo društvu nepotrebne skrbi in pisarije. Te ljudi je treba poučiti, kaj je njihova dolžnost do bolnega posla. Odbor se pritožuje, da nima možnosti nabave trošarine prostega bencina za prevoze. Če dobi to ugodnost, bi lahko stroške za prevoze znižal od 6 din za kilometer na 4 din, pa bi lahko še kakega reveža prepeljal za pavšal ali pa tudi zastonj. Društvo ima težave tudi s prevozi bolnikov v nujnih primerih preko meje. Zato se je obrnil odbor na Veliko županstvo v Maribor, ki naj odloči, kako je v takih primerih postopati, kajti obmejni organi pri strogih navodilih ne morejo sami drugače odločati. Kaj je odgovoril veliki župan, med dopisi ni bilo mogoče najti.

Meseca maja 1928 je bilo društvo naprošeno, da pošlje življenjepis domačina

dr. Alojzija Kuharja, ki je bil decembra 1927 imenovan za izseljeniškega komisarja pri jugoslovanskem poslaništvu v Parizu. Ta življenjepis je zahtevalo ministrstvo za socialno politiko v Beogradu. Odbor je to takoj in kratko storil, saj so Prežihovega Lojzna vsi poznali (glej mapo dopisov za leto 1928!). Marca meseca 1928 se je društvo obrnilo na dvorno damo Franjo Tavčarjevo v zadevi Franca Lužnika, 27 let starega železostregarja, ki je zbolel na revmatizmu, da bi mu oskrbela v sezoni kako zaposlitev v letoviškem kraju, kjer bi se v prostem času lahko zdravil. Tudi za to zadevo ni bilo mogoče ugotoviti, če je bilo prošnji ugodeno.

Iz tajnikovih zapisnikov na občnem zboru 15. januarja 1928 je razvidna sestava novega odbora. Za predsednika RK je bil zopet izvoljen dr. Boštjan Erat. Za podpredsednika so izvolili Janka Gačnika, ki je bil ustanovitelj pomladka RK na šoli, katerega je pozneje z veliko požrtvovalnostjo vodila odbornica Ema Kotnikova, žena Rajka Kotnika. Za tajnika je bil izvoljen Rajko Kotnik, za blagajnika Franc Kotnik, za gospodarja Janko Lečnik, za arhivarja Matija Gradišnik, za odbornike pa: Jure Cvitanič, Elizabeta Kert, Emica Kotnik, Miloš Plas, Janko Rožman, Rudolf Šimon. Nadzorni odbor: zastopniki Jeklarne na Ravnah, Gozdne uprave, Hranilnice in posojilnice, Pevskega in telovadnega društva »Sokol«. V odboru za kino predstave so bili: dr. Erat, Rajko Kotnik, Jožef Kratil, Janko Rožman. Stalni člani so bili trije, rednih je imelo društvo 34, pomožnih pa 6.

Higienska razstava

Društvo je priredilo več predavanj o negi dojenčkov in o družinski higieni s poučno razstavo. Razstavo je odbor RK organiziral ob pomoči Higienskega zavoda v Ljubljani pod vodstvom medicinske sestre Pleše. Ravenski RK pa jo je izpopolnil še z izdelki ravnanskih obrtnikov in Jeklarne na Ravnah, tako da je bila prireditve ysestransko privlačna in zanimiva. Na razpolago je več slik.

Naslednje leto je ostal isti odbor; na novo je bil izvoljen le odbornik Karel Bevc. Kot pravni član društva je postalo »Pevsko društvo« ter »Prostovoljno gasilsko društvo«. Društvo Rdeči križ pa je postalo pravni član Prostovoljnega gasil-

skega društva. Župan Luka Juh je obvestil društvo, da pristopa guštanjski magistrat kot pravna oseba v društvo, kar je bil znak velikega sodelovanja in priznanja. Zapisnik pa omenja tudi grajo. Revizor, ki je pregledal društveno blagajno, se je prav jezil. V blagajni sicer ni nič manjkalo, toda bila je neurejena. Sicer je pohvalil društvo, a zahteval je, da morajo biti knjige točno vodene in je dal taka navodila.

Na občnem zboru naslednjega leta ni bilo nič posebnega. Odbor je ostal isti, število članstva tudi. K odboru je pripisan Matija Gradišnik. Omenjeni pa so prvi prostovoljci šoferji: Karel Bevc, Maks Husar, Miloš Jelenko in Hubert Legner. Avto je prepeljal 98 bolnikov. Dvakrat so bili z avtom pri požaru (Kotlje, Dravograd). Prva pacientka, ki jo je avto prepeljal, je bila Marija Leš, ki je zbolela na griži. Inventar je bil nazadnje kar skromen. Razen rešilnega avtomobila, Remington pisalnega stroja, male ročne blagajne in lekarne ter kante za bencin niso imeli ničesar več. Je pa tudi razumljivo, saj tudi lastnega lokala niso imeli. Seje in občni zbori so bili po gostilnah (vseeno).

Zapisnikov občnih zborov ni. Kar lahko ugotovimo, je moč edino iz tajnikovih zapisnikov, ki so ohranjeni. Po tajnikovem poročilu je imelo društvo leta 1930 41 članov (3 stalne, 35 rednih, 3 pomožne). Ceno za prevoz — kilometrino — bodo znižali, ko bo poravnani ves dolg za voz. Do sedaj so odplačali že 64.000 dinarjev. Ostanek (do 85.000 din) hočejo poravnati do 8. decembra 1930. Težkoče je imelo društvo s postavitvijo garaže. Tovarna je to breme olajšala tako, da je postavila garažo, odbor pa je preskrbel les in pomagal z drugimi deli.

Ugled in zaupanje

Občni zbor 18. januarja 1931 je označen kot šesti zaporedni. Na razpolago imamo zopet samo tajnikovo poročilo. Tajnik Rajko Kotnik poroča, da si je društvo pridobilo velik ugled in zaupanje. Ljudje so namreč videli, da to ni »muha enodnevica«, ampak je v šestih letih naredilo veliko za blaginjo bolnikov in pomoči potrebnih. Društvo se je uveljavilo s predavanji, kino predstavami, podporami itd. Reševalni avto je posredoval v 68 prime-



Slika z razstave

rih. Miloš Jelenko je vozil 8-krat, Maks Husar 16-krat, Bevc Karel 17-krat, Hubert Legner 27-krat. Vsi so vozili prostovoljno brez vsake nagrade. Tajnik pa ne pohvali delavskih žena, ki kljub ponovnim vabilom niso zadosti obiskovale samaritanskega tečaja in predavanj o družinski higieni. Tajnik poroča potem o zemljišču, na katerem je stala stara ubožna hiša. Na tem zemljišču, ki je društvena last, mislijo zgraditi društveni dom, da se ne bodo potikali po raznih lokalih. Dalje opozarja na gospodarsko krizo, ki je začela zajemati delavce. Spomni se pokojnega odbornika Miloša Plasa.

Na naslednjem občnem zboru, 24. januarja 1932, poroča tajnik, da je bilo preteklo leto težko. Takole pravi: »Šestkrat sem vam že poročal o našem delu in vsakokrat sem vam lahko povedal kaj veseliga, nekaj, kar smo z uspehom naredili. Toda v preteklem letu so nam bile vzete vse možnosti, ker so nam bili odvzeti skoraj vsi dohodki. Prišlo je namreč do nekega nesporazuma in napačne razlage društvenih pravil med Glavnim odborom v Beogradu in med krajevnim odborom zaradi pravilnika o plačevanju članarine. Glavni odbor nam očita, da imamo nejasna pravila in nam priporoča, da stara pravila izpopolnimo, ker so preživela. Pravila so bila namreč pripravljena leta 1925, ko smo imeli še troimeno državo (SHS). Nastal pa je tudi sicer velik zastoj in zaostri se je brezposelnost. Kriza je začela pretresati ves svet, tudi našo državo in naše društvo. Letos si društvo ne more postaviti nobenega načrta za nadaljnje delo. To pa zato ne, ker se razmere spreminjajo iz dneva v dan. Novi odbor bo moral torej delovati in tipati s časom.« — Tajnik se pritožuje nad težkocami, ki jih mora preživljati brezposelna mladina. Težko najde zaposlitev prav mladi človek, ki pa bi moral predvsem delati, da ne bi zašel na kriva pota. Odbor se je trudil najti zaposlitev mladim ljudem, a zaman. Mnogo krivde je tudi na starših, ki so mlačni proti svojim otrokom in jih ne dajo izobraziti oziroma izučiti kake obrti, temveč čakajo le na tovarno, tovarno... So, ki pravijo, da je mišvarstvo ponižanje za otroka, da je mišvarstvo nezdravo, drugi zopet, da je učni kraj predaleč itd. Vse to je graje vredno. Voženj je bilo tega leta 78. Šoferji so ostali isti, kot so bili od vsega začetka. Bevc je vozil 13-krat, Jelenko 16-krat, Husar 20-krat, Legner 29-krat — vsi brezplačno in brez defekta. Rajko Kotnik se dalje pritožuje nad občinami, ki svojim revežem nočejo nuditi podpore za prevoze, temveč želijo, da stori to društvo brezplačno. Tudi nekateri zasebniki zaostajajo s plačilom za prevoz. Tombola, ki so jo pripravili na vrtu gostilne Petrač, je bila donosna. Društvo je pripravilo ugodno letovanje bjelovarskim dijakom. To so bili otroci, ki jih je poslal bjelovarski Rdeči križ. V časopisu so se zelo lepo zahvalili in opisali gostoljubnost tržanov, učiteljev in sploh našega ljudstva. Iz dopisov je razvidno, da so nameravali še priti, vendar manjka pozneje vsaka sled o tem, če se je taborjenje ponovilo.

Do 9. maja 1933 nato ni ohranjenega ničesar važnejšega. Dopis, datiran s tem

datumom, je prišel od odbora »Jadranske straže«, ki je bila ustanovljena dne 27. aprila 1933, in sporoča društvu svoje odbornike. V tem prvem odboru zasledimo skoraj iste člane kakor pri Rdečem križu, in sicer: Rudolfa Šimona kot predsednika, Franca Mrkvo kot podpredsednika, Stanka Štora kot tajnika, Ivana Gabrška kot blagajnika, Karla Bevca, Jožefa Šmida, dr. Boštjana Erata, Miloša Jelenka, Jana Štravs, Janka Rožmana, Roberta Jamška pa kot odbornike. Članov je bilo 58, med temi Juri Cvitanič, Margareta Gracijanski, Rajko Kotnik, Franc Šuler, Anica Štravs, Elica Konečnik in drugi. Oba odbora pristopita k organizaciji počitniških kolonij in k nabiralni akciji. V stike so stopili z odbori v Splitu in Dubrovniku zaradi zamenjave otrok. Naši na morje, tamošnji v naše gorske postojanke. Prav tako se je obrnil odbor RK na pravoslavni episkopat v Karlovcu v zadevi Ivana Zapundžiča, ki je bil ubit 6. maja 1919, s prošnjo za matični izpis in podatke o svojcih, da bi tako imeli natančne podatke o tem koroškem borcu. Število dolžnikov je v tem letu ogromno naraslo — nad 10.000 dinarjev. Odbor si beli glavo, kako to izterjati. Poizkuša tudi s pomočjo sodnije, a uspeh je počasen.

Otvoritev kopaljšča

Čeprav prej o tem dosti ne najdemo, pokaže 13. avgust 1933 nadaljnjo uspešno akcijo oziroma pridobitev Rdečega križa. Z veliko radostjo in slavnostjo je tega dne odprto letno kopaljšče na Ravnah. Kopaljšče je slovesno odprl okrajni načelnik dr. Tekavčič. Tekoč Miloš Lečnik pa je prej prinesel iz štiri kilometre oddaljenih Kotelj v štafeti pozdravno pismo planincev. Slavnostni govor je imel župan Mrkva Franc, ki se je zahvalil vsem, ki so pomagali, in orisal pomen te pridobitve za industrijski kraj in našo mladino. Zahvalo za pomoč pri gradnji je izrekel tudi predsednik RK dr. Boštjan Erat. Govorov je bila cela vrsta, okrajni načelnik pa je predložil odlikovanje zaslužnemu predsedniku dr. Eratu in agilnemu tajniku Rajku Kotniku. Nato je Miloš Jelenko s skokom v bazen opravil vodni krst. Nastopile so »vodne vile« z venci pod vodstvom Kristine Mesnerjeve, ki je bila ob tej priložnosti izbrana za »Mis-lepoticu Guštanj«. Vodne vile so izvajale v vodi plese ob zvokih domače godbe. Odigrana je bila tudi vaterpolo tekma. Po slavnostnem sporedu so bazen napolnili kopalci, občinstvo pa se je utaborilo po številnih bogato založenih gostinskih šotorih. Tako omenja to slavje zapisnik.

Kopaljšče je zgradil slovenjegraški stavbenik Franc Grein po lastni zamisli.

Ob otvoritvi kopaljšča pa se je pripetil tudi žalosten dogodek. Iz Kotelj je prišlo nekaj radovednih in veselih fantov. Pogumno so poskakali v bazen, dokazujoč, da jim je vodna večšina domača. Ljudi je bilo veliko in so sina spodnjega Pratkanarja prijatelji pogrešili šele pozno ter ga nazadnje našli — utopljenega na dnu bazena.

Huda nesreča, ki je veselje pridobitve kopaljšča in tudi otvoritveno slavje močno zasenčila.

Pregled dela na zboru 1933

Zanimivo je poročilo odbora z dne 19. februarja 1933, ki pravi: »Društvo je bilo ustanovljeno 6. junija 1924 in registrirano 18. junija 1932 pri banski upravi v Ljubljani.« (Z otvoritvenim datumom so torej zopet nekoliko navzkriž. Kakor je pojasnjeno na strani 17, so pač delali in delali od vsega začetka takoj po prvi svetovni vojni, vmes pa tudi kaj »registrirali«.) Poročilo navaja dalje: Društvo vodi dr. Boštjan Erat. Stalež članstva: 3 stalni in 27 rednih. Za vsa leta nazaj so plačali Centralnemu odboru RK v Beogradu 2319 dinarjev članarine. Vsa leta so prirejali tečaje in dneve Rdečega križa, ko so propagirali pomen društva ter vsako leto še posebej tečaj za prvo pomoč. Vsako leto so poslali 5—10 otrok na stroške društva v Dom kraljice Marije na Pohorje za dobo treh tednov. Rešilni avto je dosegel letno že 178 prevozov bolnikov. Za dobrodelne namene so letno iz lastnih zbirk nakazovali od 1000 do 1400 dinarjev. Redno so ob Novem letu obdarovali pet do deset siromakov ali bolnikov s po 300 do 500 dinarji. Popolnoma so oblekli vsako leto po eno siroto. Na odborovi listi srečamo tedaj naslednja imena: predsednik dr. Boštjan Erat, podpredsednik Janko Gačnik, tajnik Rajko Kotnik, blagajnik Karel Volavšek, gospodar Hubert Legner, odborniki pa: Karel Bevc, Miloš Jelenko, Cilka Erat, Maks Husar, Emica Kotnik, Janko Rožman, Franc Šuler, Rudolf Šimon. V nadzornem odboru so bili: Miha Barbič, Anton Konečnik, Robert Jamšek.

To je zadnje tako poročilo, kajti za naslednja leta manjkajo vsi zapiski občnih zborov in sej. Za naprej se sestavljalcu kronike na razpolago le drobni zapiski, računi in posamezni dopisi, ki pričajo, da je društvo tudi v naslednjih letih agilno delovalo. Iz prijav okrajnemu načelstvu na Prevaljah vidimo, da je bil vse od leta 1932 do 1938 stalno isti odbor, pa tudi število članstva se ni dosti spreminjalo. Leta 1935 je Glavni odbor RK v Beogradu na predlog krajevnega odbora odlikoval člane Karla Bevca, Rudolfa Šimona, Karla Volavška in Emico Kotnik za požrtvovalno delo v tej humanitarni ustanovi. Vmes se pritožujejo, da Okrožni urad za zavarovanje delavcev, podružnica Slovenj Gradec, zelo neredno poravnava stroške, s čimer ovira nemoteni razvoj društva. Glavnemu odboru RK v Beogradu se zahvaljujejo za 2000 dinarjev kot pomoč družinam ponesrečenih dveh gasilcev, ki sta izgubila življenje ob požaru v papirnici na Prevaljah. Ohranjeno je poročilo okrajnemu načelstvu na Prevaljah leta 1935, ki govori o težkem stanju reševalnega oddelka, ker je prevozov veliko, poravnava s strani Bratovskih skladnic in Okrožnega urada pa zapoznala. Društveni fond v banki je pod trenutno zaporo (kriza) in tako ne morejo nabavljati goriva ter izvrševati popravil na avtomobilu.

Ustanovitev ženskega odseka RK

Desetega julija 1936 so na stanovanju dr. Erata ustanovili ženski odsek Rdečega križa z namenom, da posebej skrbe za

higiensko vzgojo mater. V odboru so bile Cilka Eratova, Emica Kotnikova, Ana Samec in Julijana Fink. Zavzemajo se za sobo v ubožni hiši, ki bi jo opremili in uporabljali za zatočišče porodnic, ki imajo na domovih težje razmere. Ohranjen je

kratek zapisnik izrednega občnega zbora z dne 22. junija 1935 zaradi zemljiške parcele na sejmišču, ki jo odbor name-rava prodati Alojzu Lajnerju. Izkupiček bi šel za poravnavo dolga pri Bratovski skladnici na Ravnah. (Ni zabeleženo, kako

so prišli do tega dolga, ko se vselej omenja le počasno plačevanje prevozov s strani tudi teh ustanov.)

Iz dopisa z dne 10. marca 1937 je razvidno, da so bili društveni odborniki: dr. Erat, Rudolf Šimon, Rajko Kotnik, Karel Volavšek, Mirko Tassotto in drugi. Odbor se zanima za nov prevozni avtomobil. Denar imajo zbran razen 5000 din. Bavijo se tudi z mislijo, da opremijo sobo z dvema posteljama za primer nujnih pomoči pri nenadnih porodih.

Od tu dalje pa vse do leta 1941 manjkajo vsaki zapiski. Celotna doba od leta 1933 dalje je torej brez takih podlag, da bi mogli pokazati redno delo društva, čeprav bi bilo posebej zanimivo videti, kako je potekalo to delo v času svetovne gospodarske in politične krize oziroma kako je to odsevalo tudi v takem lokalnem delu. Za to dobo bodo morali člani, ki so takrat delovali v društvu, zbrati osebne spomine in izpolniti društveno kroniko.

Iz blagajniškega poročila tik pred okupacijo (30. marca 1941) je razvidno, da je imelo društvo 37.274 dinarjev dohodkov, izdatkov pa 33.515 din. V blagajni so imeli 3758 din, v hranilnici v Guštanju 14.295 dinarjev, pri Poštni hranilnici v Beogradu 13.700 din, v Štedni knjižnici pa 613 din ter pri Poštni hranilnici v Ljubljani še 2275 din. Dolžniki so bili: RK Prevalje 1000 din, dolžniki na voznjajah 2478 din. Vrednost inventarja je znašala 56.656 din. Vrednostnih papirjev so imeli za 1000 din. Podpore so znesle 3650 din, članarina 1056 dinarjev. Dobička na prireditvah je bilo 4319 din. Promet z avtomobilom je znašal 25.827 din. Porabili so 400 litrov bencina, 35 kg olja v vrednosti 4000 din. Inkaso kopalnišča je dal 4498 din, izdatkov za čiščenje pa je bilo 3823 din.

Sestanek dne 30. marca 1941 je bil torej zaključni posvet, kaj storiti tik pred izbruhom vojne oziroma vsak dan slutenim napadom Nemčije.

Med okupacijo

Za čas od 6. aprila 1941 pa do 8. maja 1945 je kopica listin, a vse skupaj ne povedo mnogo. Kakor bi ugasnila luč svobodne spodbude: sami dekreti, navodila, računi. O kakih prireditvah ali socialnih delih ni sledu. (Dalje prihodnjič)

Povsod isto. V Celju so pred pekarno repi. Pekarna ne dotegne več. Ko je bilo manj ljudi, je lepo šlo, sedaj je premajhna — prebivalstvo mesta se je povečalo za polovico. Treba bo torej povečati pekarno, ker razmnoževanja ljudi ni mogoče zavreti. Za Egipt pišejo, da je imel leta 1920 dvanajst milijonov prebivalcev. Sedaj jih je že 22 milijonov. Tudi tam so potrebne nove pekarne. Samo dvojje je možno: ali vedno več in hitro nove pekarne, ali pa manj hitro razmnoževanje ljudi na svetu.

Alkohol huji od jetike. Na Francoskem je lani umrlo nad 17.000 oseb zaradi alkohola. Niti jetika ni bila tolikokrat vzrok smrti. Mislijo že na sanatorij za alkoholike.

Kaj je cigareta? — so nekoč vprašali ameriškega filozofa Emersona. Malo je pomislil, potem pa opredelil: »Cigareta je zavitek dišeče trave v tankem papirju, na katerega enem koncu je žar, na drugem pa osel.«

DOKUMENT KULTURE DELA

RAVENSKI ŽELEZARJI SO STORILI SVOJO DOLŽNOST IN USPELI

Kar naprej je marsikdo godel, očital in oponašal, da je na Ravnah strahotno veliko nesreč pri delu. Enkrat je bil zanič referat, drugič spet se je »uprava premalo zanimala«, tretjič so bili »koroški fužinarji preveč nerodni« itd. Seveda smo za previsok odstotek obratnih nesreč sami najbolj vedeli in nas je ves čas bodel, a standarda varnega dela ni mogoče kar tako in naenkrat dvigniti, kakor bi človek želel, kot tudi ni mogoče naenkrat in kar tako dvigniti življenjskega standarda. Vse zahteva svoj čas; potrebna so prizadevanja in ukrepi.

Toda ravenški železarji so na tem delali in so zato veliko dosegli. Takole smo zaporedno rušili nezgodnostni element:

Leto	Število nesreč	Odstotek na stalež letno	O p o m b a
1951	692	36 %	ponesrečil več kot vsak tretji na leto
1952	639	36,6%	ponesrečil več kot vsak tretji na leto
1953	535	30 %	ponesrečil manj kot vsak tretji na leto
1954	470	24,2%	ponesrečil nekako vsak četrti na leto
1955	410	19,2%	ponesrečil manj kot vsak peti na leto

Nezgodnostni element je bil torej v treh letih znižan skoro za polovico (od 36,6% na 19,2% nesreč na stalež letno). Pripomniti moramo, da so vštete vse nesreče — tudi tiste izven tovarne. Če pa štejemo samo nesreče pri delu v tovarni, je bila pogostost obratnih nesreč leta 1955 le še 18% letno na stalež, torej točno polovico od mere leta 1951 ali 1952.

Do te varnostne stopnje smo prišli konec lanskega leta. Kako bo pa v bodoče? Železarji so veliko uspeli, to mora priznati vsak. S te varnostne mere bo pot naprej verjetno bolj počasna.

In železarji so pokazali, kako se dela naprej. Poglejmo primerjavo za letošnje prvo polletje:

Meseca:	Leta 1955:	Leta 1956:
januarja	50 nesreč	26 nesreč
februarja	50 „	24 „
marca	39 „	17 „
aprila	32 „	14 „
maja	37 „	18 „
junija	39 „	17 „
Skupaj	247 nesreč	116 nesreč

V pol leta torej kar polovica manj nesreč kakor v prejšnjem letu v enakem času.

Po tem stanju smo na meri okrog 10% nesreč letno na stalež, to se pravi, da se pri podjetju ponesreči le še vsak deseti sodelavec na leto.

To je mera varnostne stopnje, ki dosega marsikatera podjetja tradicionalne železarske industrije zapadne Evrope.

Po tej meri smo najboljši med vsemi železarnami Jugoslavije.

Glejmo, da v drugem polletju ne pokvarimo!

In kje je ključ do tega uspeha? Je čisto enostaven:

1. sodelavci so pazili in so sami ukrepali proti ogroženosti,
2. tehnično vodstvo dela: obratovodje, asistenti, mojstri in preddelavci so skrbeli za varno delo istočasno in prav tako kot za kvantiteto in kvaliteto proizvodnje,

3. uprava podjetja ni nagradila samo ton in kvaliteto, temveč je priznala tudi normo varnega dela, kajti varno delo je vedno tudi najbolj učinkovito delo — v socialistični državi pa še toliko bolj mera kulture dela.

Železarji, hvala in tako naprej!

NAŠA GIMNAZIJA

DAJE POROČILO ZA ŠOLSKO LETO 1955-56

SOLSKI ODBOR:

Predsednik: Avgust Razgoršek, topilec, Ravne. Podpredsednik: Beno Kotnik, kmečki zadružnik, Kotlje. Tajnica: Tatjana Klančnik, gospodinja, Ravne. Člani: Avgust Černetič, prof., Ravne; Franc Gradišnik, modelni mizar, Ravne; Herbert Kališ, tehnik, Žerjav; Ivan Knez, upravnik Dijaškega doma, Ravne; Ivan Kokal, podpredsednik Obč. LO Ravne; Ivan Planinšec, sedmošolec, kot predsednik šolskega komiteja mladine; Martin Potočnik, višji gozdarski tehnik, Slovenj Gradec; Jože Praper, šolski upravitelj, Dravograd; dr. Fr. Sušnik, gimn. ravnatelj, Ravne; Alojz Vinkler, nameščenec železarne, Ravne; Ivan Žunko, delavec, mladinski organizator, Ravne.

Komisije: 1. socialna: Jože Praper, predsednik; Marija Hriberšek, gospodinja, Ravne; Jurij Kodrič, nameščenec, Radlje; Angela Močnik, nameščenka, Ravne; Joža Praper, osmošolka, Ravne; Ivan Rebernik, čevljarški mojster, Prevalje. 2. kulturna: Ignac Kamenik, prof., Ravne; Stanko Lodrant, prof., Ravne; Andrej Romih, osmošolec, Ravne; Tomo Zmavc, nameščenec, Ravne. 3. gospodarska: Alojz Vinkler, predsednik; Ivo Dretnik, knjigovodja, Ravne; Stanko Hromc, mojster v Železarni; Josip Lipovec, šef Gradisa, Ravne; Stanko Štor, šef knjigovodstva v železarni.

OSEBJE:

(Naziv, plač. razred, rojstno leto, začetno leto službovanja, od kdaj je na Ravnah, stroka in kaj je učil)

Dr. Sušnik Franc, ravnatelj (prof. VI/1, 1898, 1922, 1945; Ne, jugoslov. knjiž.): ne 8 = 4 ure

Andrić Anatol (prof. VI/1, 1902, 1926, 1955; Zg, Fil): zg 1b, 1c, 3a, 3b, 4a, 4b; ze 4b, 6, 8; psi 7a, 7b; fil 8; mo 1c = 28 ur

Andrić-Pintar Marjana (prof. XI., 1920, 1944, 1955; La): sl 1c, 1č, 2a; fr 5a; la 1č, 5a, 6; mo 1č = 29 ur

Černetič Avgust (prof. X., 1918, 1945, 1947; Zg, Ze): zg 5a, 5b, 6, 7a, 7b, 8; ze 7a, 7b; FLRJ 8 = 28 ur; predsednik obč. sveta za šolstvo; član OLO; honorarni vzgojitelj v Dijaškem domu

Čuden Marjan (prof. priprav. XIV., 1930, 1955, 1955; An, ne): an 1a, 1b, 2a, 3b, 3c, 4b, 5a, 6; mo 4b = 26 ur

Debeljak Franc (predm. učit. priprav. XIV., 1930, 1953, 1953; Gl, zg): pe 1-4 in zbor = 25 ur; varuh glasbene zbirke; v Glasbeni šoli 12 ur

Dolinšek Maks (učitelj VIII., 1910, 1934, 1945, izr. sluš. VPŠ; zg, ze): ze 1b, 1c, 3a, 3b, 3c, 4a = 13 ur; hon. upravnik muzeja

Golčer Anton (prof. priprav. XIV., 1931, 1956, 1956; Bio): pri 1a, 5b, 6, 8; fi 3b, 3c; ze 1a, 5a, 5b; mo 1a = 26 ur; varuh prirodopisne zbirke

Janko-Maračić Bosiljka (predm. učit. priprav. XIV., 1929, 1949, 1953; Sh, ru): sh 1a, 1b, 1c, 1d, 2a, 2b, 2c, 2č, 3a, 3b, 3c; mo 3c = 23 ur

Kamenik Ignac (prof. priprav. XIV., 1926, 1951, 1951; Sl): sl 3c, 4b, 5a, 6, 7b, 8 = 26 ur; varuh učiteljske knjižnice; v Vaj. šoli 6 ur, v tečaju za kvalificirane delavce 4 ure

Klun Olga (predm. učit. IX., 1921, 1937, 1945; Te): dekl. te 1b, 1c, 1čd, 2a, 2b, 2č, 3b, 4a, 4b, 5a, 5b, 6, 7ab, 8 = 32 ur; varuhinja dekl. tel. zbirke; upravnica šolske in mlečne kuhinje; v Glasbeni šoli 4 ure

Knez Ivan (učitelj XII., 1920, 1945, 1950): te 1a, 1b, 1čd, 2b, 2c, 2č, 3b, 4ab, 5ab, 6, 7ab, 8; ze 2b; mo 2b = 30 ur; varuh telov. zbirke; hon. upravnik Dijaškega doma

Kos Alfred (predm. učitelj VII., 1899, 1920, 1955; bio, ke): pri 1b, 1č, 2č, 3b; ke 4a, 4b; ma 1b, 2č; mo 2č = 25 ur

Lep Jože (honorarni predavatelj, 1928, 1952, 1952; abs. PMF-fakult., Ma): ma 1č, 2c, 3a, 4a, 5a, 7b, 8; mo 4a; neobv. opis. geom. = 29 ur; varuh ozvočne naprave

Lodrant Stanko (prof. priprav. XIV., 1927, 1950, 1950; Ke): ke 6, 7a, 7b, 8; fi 3a, 4a, 4b, 7b, 8 = 24 ur; varuh kem., fiz. in geol. učil; preds. Počitniške zveze

Medvešek Borut (prof. priprav. XIV., 1928, 1955, 1955; Sl): sl 1b, 3b, 4a, 5b, 7a; sh 1č; mo 1b = 26 ur; varuh dij.



V Studijski knjižnici je vsak dan kakor v šoli. Malokje so te ustanove tako obiskane in tako koristne, kakor v oddaljenih koroških deželah

knjižnice; poverjenik za pionirski tisk in pionirsko organizacijo;

Novak Franc (hon. predavatelj; 1925, 1955, 1955); predvoj. vzgoja m. 6, 7a, 7b, 8, ž. 6, 7ab, 8; te 1c, 2a, 3ac = 20 ur; varuh učil predvoj. vzg.; v Metal. ind. šoli 6 ur, v Vaj. šoli 2 uri

Pajk Anton (prof. priprav. XIV., 1927, 1955, 1955, Zg): zg 1a, 1č, 1d, 2a, 2b, 2c, 2č, 3c; ze 1č, 1d, 2a, 2c, 2č; mo 2a = 27 ur; varuh zemljep.—zgod. učil; v Vaj. šoli 1 uro

Pejovnik Gabrijela (predm. učit. XII., 1927, 1945, 1952, bio, ke): sl 1a, 2b, 2c, 2č; pri 1d, 2b, 3a; mo 3a = 28 ur; hon. vzgojiteljica v Dij. domu; varuh podporne knjižnice

Pirman Sabina (prof. XIII., 1922, 1950, 1950, Bio): pri 1c, 2a, 2c, 3c, 5a; geol. 7a, 7b; mo 2c = 20 ur; poverj. PRK Planinšek-Stampach Margareta (honor. predavateljica, 1923, 1950, 1950, abs. Fil. fak., Ma): ma 1a, 2a, 2b, 3c, 6, 7a; te 1a, 2c, 3a = 30 ur

Plevnik Martin (učit. priprav. XV., 1931, 1951, 1954, absolvent VPS, ri): ri 1—4 = 28 ur; varuh risarske zbirke

Pucelj Ivan (prof. priprav. XIV., 1930, 1954, 1955, Ma): ma 1c, 1d, 3b, 4b, 5b; fi 6, 7a; mo 3b = 27 ur; varuh matem. učil

Stanovnik Justin (prof. priprav. XIV., 1928, 1955, 1955, La): sl 1d, 3a; fr 5b; la 1d, 5b, 7a, 7b); mo 1d = 26 ur

Trop Jelisava (prof. priprav. XIV., 1931, 1956, 1956, An, ne): an 1č, 1d, 2b, 2c, 4a, 5b; ne 7a; neobv. an = 25 ur

Velikonja-Teuerschuh Breda (hon. predavateljica, 1930, 1954, 1955, abs. PMF-fakult., An, ne): an 1c, 2č, 3a; ne 6, 7b = 16 ur; an na nižji gimnaziji v Slovenjem Gradcu 18 ur

Meisterl Anica, gimnazijska tajnica (admin. X., 1917, 1936, 1956)

Podgoršek Martin, pomožni uslužbenec (1907, 1927, 1945)

Pečovnik Anton, kurjač in snažilca (1925, 1949, 1953)

Sekavčnik Helena, snažilka (1926, 1953)

Lesjak Matilda, snažilka (1916, 1954) in dve občasni snažilki.

SPREMEMBE V UČITELJSKEM ZBORU

Odšli so: Barbarič Štefan (31. VIII. 1955 za asistenta na Slovenski inštitut ljubljanske univerze). — Logar Tatjana (31. VIII. 1955 nazaj v Kranj). — Maher Dušan (10. IX. 1955 — kadrski rok). — Rous Štefan (15. IX. 1955 v Mursko Sobotu). — Saksida Dunja (30. IX. 1955 v Maribor). — Kasjak Nada (16. I. 1956 v Maribor). — Barbarič Pavla (31. I. 1956 v Ljubljano). — Brglez Andreja (26. II. 1956 v Maribor).

Prišli so: Pucelj Ivan (15. VIII. 1955 iz Črne). — Knez Ivan (1. IX. 1955 iz Dijaškega doma). — Kos Alfred (1. IX. 1955 iz Študijske knjižnice na Ravnah). — Novak Franc (6. IX. 1955). — Stanovnik Justin (28. IX. 1955). — Medvešek Borut (30. IX. 1955). Velikonja Breda (11. X. 1955). — Čuden Marjan (15. X. 1955). — Pajk Anton (26. X. 1955). — Trop Jelisava (17. I. 1956). — Golčer Anton (4. II. 1956).

IMENIK DIJAKOV

(332 + 380 = 712)

Pri imenih je v oklepaju naznačen očetov ali materin poklic in dijakov domači kraj, na kraju pa uspeh; črta na koncu stoji pri tistih, ki so padli; predmeti na koncu pomenijo popravni izpit, zvezdica pa pomeni, da je to uspeh po popravnem izpitu v juniju 1956, ponovni popravni izpiti za nižjo gimnazijo pa bodo letos izjemoma še od 25. avgusta dalje (predmet s + = pozitiven uspeh)

Ia (21 + 21 = 42)

Razrednik: Golčer Anton

Čas Pavel (kmet, Tolsti vrh), dober
Črnodolsky Ferdinand (žagar, Tolsti vrh), sh, an

Gostenčnik Ivan (delavec, Brdinje) —
Gostenčnik Mihael (delavec, Brdinje), dober

Hudrap Ivan († mlinar, Tolsti vrh), dober
Jež Jožef (delavec v železarni, Ravne) —
Kamnik Jožef († čevljarški pomočnik, Ravne), dober

Lečnik Kristijan (kmet, Ravne), zadosten
Mezner Adolf († čevljarški pomočnik, Ravne), sh, pe

Mezner Ernest († čevljarški pomočnik, Ravne), prav dober

Mezner Vilhelm († čevljarški pomočnik, Ravne), dober

Mori Franc (delavec, Tolsti vrh), dober
Mori Jožef (delavec, Ravne) sl —, an + *

Pandev Benedikt (valjar, Ravne), zadosten *

Paradiž Peter (delavec v železarni, Ravne), dober

Praznik Rajko (delavka v železarni, Ravne), dober

Šteharik Jožef (kmet, Tolsti vrh) —
Šuler Franc (strugar, Ravne), dober

Valtl Adalbert (kovač v železarni, Preški vrh), dober

Valtl Jakob (kovač v železarni, Preški vrh), zadosten *

Videršnik Zdravko (poklicni gasilec v železarni, Ravne), zadosten

Grilc Elizabeta († kmet, Zelovec) —
Iskrač Josipina (gozdni delavec, Preški vrh), dobra

Jonke Gertruda (delavka, Ravne), zadostna

Korošec Marija (delavec, Navrški vrh), zadostna *

Kotnik Hilda († tesar, Podgora), dobra
Matija Štefanija (kmet, Preški vrh), zadostna *

Mlačnik Matilda († drvar, Podpeca), dobra
Novinšek Alojzija (poklicni gasilec, Ravne), zadostna

Novinšek Marija (poklicni gasilec, Ravne), zadostna

Oder Marija († delavec, Podgora), prav dobra

Ofič Regina (delavec, Podkraj), zadostna *
Petrič Antonija (kmetovalec, Navrški vrh), zadostna

Petrič Ivanka (kmetovalec, Navrški vrh), dobra

Podgoršek Angela (kmet, Navrški vrh), dobra

Prinčič Jerica († livar, Ravne), zadostna
Rezar Roza (kmet, Tolsti vrh), dobra

Rožen Rozalija (kmet, Podgora), dobra
Štruc Marija (gospodinja, Podkraj), dobra

Tamše Elfrida (kovač, Ravne), neoc.

Vavče Marija († delavec, Ravne), dobra
Viternik Štefanija († delavec, Brdinje), neoc.

Ib (20 + 19 = 39)

Razrednik: Medvešek Borut

Bavče Friderik (delavec, Ravne), dober
Cvetko Engelbert-Ivan (modelni mizar, Ravne), dober

Dornik Vincenc (topilec, Ravne), zadosten

Felč Ivan († železničar, Ravne), zadosten *
Felč Karel († železničar, Ravne), dober

Ferk Ivan († delavec, Ravne), zadosten
Jostl Jožef († delavec, Prevalje), dober

Kokal Ivan (upokoj. delavec, Ravne), zadosten

Kolenc Stanislav (delavec, Ravne), zadosten

Kranjc Štefan (delavec, Ravne) —
Logar Maks (varilec, Ravne), dober

Logar Štefan (varilec, Ravne), dober
Marzel Franc (ponvičar, Ravne), prav dober

Pepelnik Henrik (delavec, Ravne), zadosten

Rezar Franc (delavec, Dobrije), zadosten *
Rus Franc (zidar, Ravne), dober

Vetter Mirko (čistilec, Ravne), zadosten *
Wlodyga Vojteh (nameščeneec, Ravne), prav dober

Wlodyga Ervin (nameščeneec, Ravne), dober

Žaže Pavel (kmet, Tolsti vrh), sl
Babin Amalija (delavec, Ravne), dobra

Bavče Elizabeta (delavec, Ravne), dobra
Erjavc Alberta (delavec, Ravne), dobra

Gašper Marija-Ana (obratovodja, Ravne), prav dobra

Gašper Frančiška (obratovodja, Ravne), dobra

Gostenčnik Kristina (kmet, Tolsti vrh), zadostna

Jank Marija (delavec, Ravne), zadostna
Kragelnik Tatjana (strugar, Ravne), dobra

Krivograd Marija (kalilec, Ravne), zadostna *

Kotnik Angela (delavec, Ravne), zadostna
Kotnik Marjeta (delavec, Ravne) —

Lačen Ljudmila († kmet, Tolsti vrh) —
Kričej Zofija (kmet, Tolsti vrh), zadostna

Luter Angela (upok. delavec, Ravne) —
Paušer Antonija (kovač v železarni, Ravne), zadostna

Pori Hildegarda (delavec, Ravne), zadostna
Repas Ana († kroj. mojster, Ravne), dobra

Rezar Silvestra (kmet, Tolsti vrh), zadostna
Tisovnik Marija (mizar v železarni, Navrški vrh), dobra

(Medvoz Ferdinand, izstopil 8. IV. 1956)

Ic (17 + 21 = 38)

Razrednik: Andrić Anatol

Adamič Leopold (kmet, Tolsti vrh) —
Bobek Albert (topilec, Ravne), zadosten

Čapelnik Anton (livar, Ravne), zadosten
Gracej Hubert (železničar, Trbonje), zadosten

Hudrap Marko (tesar, Ravne) —
Kojzek Albert (kmet, Gradišče), dober

Klopčič Robert (inženir, Dravograd), zadosten

Koželjnik Milan (ključavničar, Ravne) —
Kričej Štefan († voznik, Ravne) —

Kupljen Hubert (kmet, Trbonje), zadosten
Kupljen Jožef (skladiščnik, Trbonje), dober

Mlakar Ludvik (delavka, Črneče), dober
Nachbar Rudolf (upok. nameščenec, Dravograd) —

Ogorevc Edvard († trgovec, Črna) —

Perše Jožef (delavec, Ravne), dober

Pungartnik Edvard (delavec, Ravne) —

Račnik Franc (delavec, Črneče), dober *

Ambrož Elizabeta (nameščenec, Dravograd), zadostna

Bobek Frančiška (topilec, Ravne), pri

Bošnik Frančiška (kurjač, Dravograd), zadostna *

Božič Zofija (delavec, Tolsti vrh), zadostna

Ditinger Erna (tesar, Dravograd), zadostna

Havle Kristina (delavec, Ravne), prav dobra

Gradišnik Marija (delavec, Brdinje), dobra

Kajzer Herta († sadjar, Vič), zadostna

Korat Berta (gospodinja, Črneče), dobra

Lavre Ljubomira (sirota, Ravne) —

Lipovnik Urška (kmet, Tolsti vrh), pri

Ločičnik Elizabeta (mizar, Dravograd), dobra

Marzel Jožefa (delavec, Ravne), zadostna

Pačnik Hedvika († delavec, Ravne) —

Pandev Berta (delavec, Ravne), dobra

Pečnik Heidelora (ključavničar, Dravograd), zadostna

Prosenjak Berta (železničar, Dravograd), dobra

Pušnik Mihaela (barvar, Dravograd), dobra

Rozman Berta (mizar, Črneče), zadostna

Vavkan Marta (upok. delavec, Črneče), zadostna

Veronič Olga (delavec, Ravne) —

I.č (20 + 14 = 34)

Razrednik: Andrič Marjana

Cmrekar Maksimilijan (železničar, Podklanec), zadosten *

Čeru Rajmund († delavka, Dravograd), zadosten

Frühauf Feliks († urar, Dravograd), zadosten *

Glavar Mirko (strugar, Stražišče), (sl +, ma —) *

Gorenšek Mirko (nameščenec, Ravne), prav dober

Hovnik Pavel (kmet, Tolsti vrh), zadosten *

Hrga Herman († delavec, Ravne), zadosten

Kobolt Ernest (delavec, Ravne), zadosten

Krivec Franc (kmetovalec, Podklanec), dober *

Navodnik Rudolf (voznik, Ravne), neoc.

Pandel Jožef (kalilec, Tolsti vrh), dober

Pečovnik Herman (delavec, Ravne) —

Praper Peter (šolski upravitelj, Dravograd), odličen

Ranc Rudolf (kmet, Šelemperg), zadosten

Rebernik Franc (gospodinja, Ravne), sl

Rek Marjan (delavec, Dravograd), zadosten *

Sušnik Matjaž (profesor, Prevalje), prav dober

Šuštaršič Alojz (delovodja, Črneče), dober

Terglav Jože († delavec, Ravne), zadosten

Žmavc Leo (nameščenec, Ravne), dober

Brec Ana († delavec, Preški vrh), an, ma

Buchwald Antonija († delavec, Črneče), dobra

Horjak Margareta (elektrovarilec, Ravne), prav dobra

Kavc Margareta (predelavec, Ravne), dobra

Lahodny Katarina (skladiščnik, Trbonje), odlična

Lopan Ljudmila (delavec, Ravne), an, ma
Pogorelnik Jožefa († delavec, Otiški vrh), zadostna

Prevorčič Anamarija (delavec, Ravne), odlična

Pumpernik Elizabeta (livar, Ravne), prav dobra

Ramšak Olga (delovodja, Ravne), dobra

Rutar Hildegarda (nameščenka, Ravne), odlična

Sagmeister Zofija (kmet, Trbonje - Danijel), odlična

Večko Stefanija (upok. delavec, Preški vrh), neoc.

Vilič Alojzija (direktor elektrarne, Dravograd), dobra

Krameršek Ferdinand (v Trbonje 13. decembra 1955)

I.d (17 + 17 = 34)

Razrednik: Stanovnik Justin

Breznik Franc (žagar, Kotlje) —

Horvat Janez (delavec, Brdinje) —

Kavčič Jožef († rudar, Ravne), odličen

Kobolt Filip (dninar, Dolga brda), dober

Kotnik Franc († delavec, Podgora), dober

Krebs Peter (nameščenec, Ravne), dober

Krevh Vincenc (ključavničar v železarni, Ravne), zadosten *

Proprat Feliks (kovač, Kotlje), dober

Pušnik Julijan (rudar, Mežica), dober

Pfau Josip (nameščenec v železarni, Ravne), (ma —) *

Sedar Ivan (delavec, Preški vrh) —

Smuk Franc (rudar, Lokovica), zadosten

Štaydekar Ivan (kmet, Lokovica), dober

Tomaž Valentin (rudar, Holmec) —

Topler Ludvik (strojevodja, Stražišče) —

Trup Rudolf (kmet, Podgora) —

Volentar Franc († rudar, Lokovica), dober

Apohal Gertruda (upok. mojster valjarne, Ravne), odlična

Brodnik Terezija (delavec, Ravne) zadostna

Čekon Kristina († rudar, Mežica), dobra

Gerdej Frida (železničar, Dolga brda), prav

dobra

Keber Jožefa († rudar, Koprivna), dobra

Knez Ana (kmet, Gornji Zarazber), dobra

Lečnik Hedvika (gospodinja, Ravne), odlična

Matjaž Friderika Marija (mizar v železarni, Ravne) —

Merkač Silva (delavec v železarni, Ravne), an, ma

Mokina Ljudmila (gospodinja, Koprivna), odlična

Pandel Ljudmila (tesar, Ravne), prav dobra

Petek Marta (žerjavovodja, Ravne), zadostna *

Prepadnik Elizabeta (rudar, Lokovica), zadostna

Rženičnik Stanislava († rudar, Podpeca), dobra

Tomaž Jožefa (kmet, Dolga brda), prav dobra

Verdinek Frančiška (čevljar, Ravne), dobra

Volentar Marija († rudar, Lokovica), dobra

II.a (14 + 23 = 37)

Razrednik: Pajk Anton

Arih Ernest († pek, Dravograd), dober

Božič Jože († delavec, Dravograd), dober

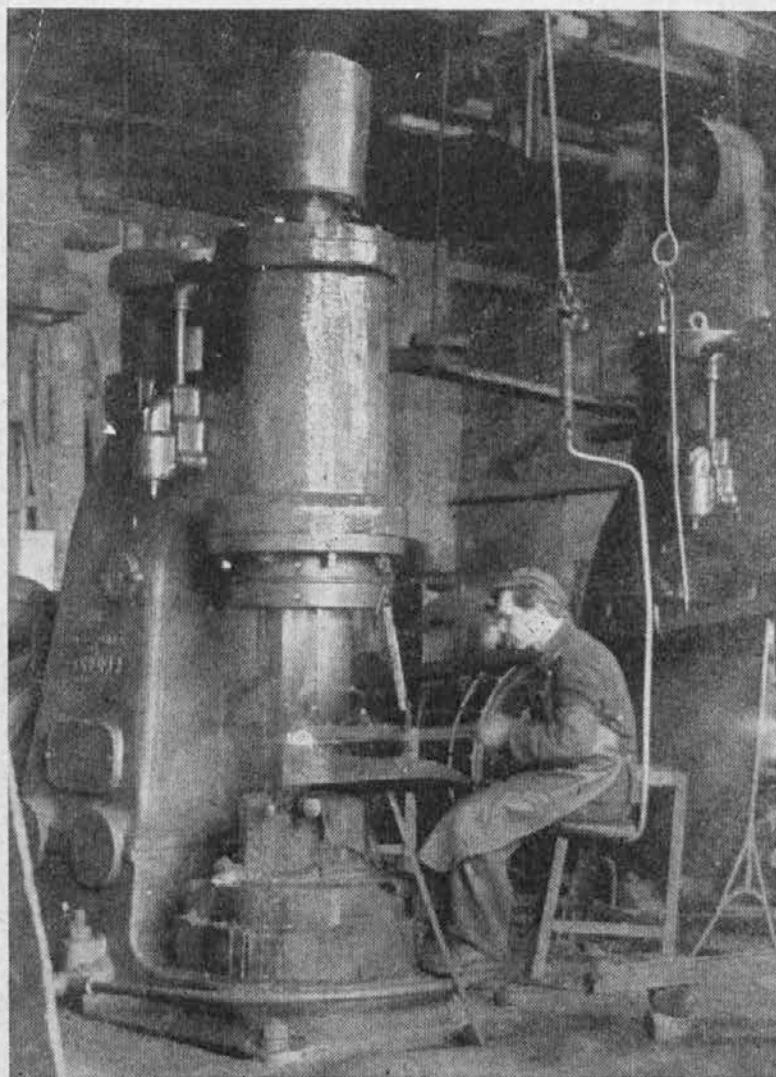

Stari, a še vedno
okrogli obrat —
izdelovalnica krogel

Brodnik Karel (delavec, Ravne), dober
 Dobrovnik Franc († rudar, Dolga brda), dober
 Epšek Friderik (železničar, Dravograd), dober
 Golob Ferdinand (nameščenec, Dravograd), (an —) *
 Jedlovnik Hugo (finančni inšpektor, Dravograd), (an +) *, sl
 Krenker Rudolf († kmet, Tolsti vrh), dober
 Knez Jože († strugar, Ravne), zadosten
 Mlakar Ivan († dimnikar, Dravograd), dober
 Nachbar Franc (nameščenec, Dravograd), dober
 Schöndorfer Dimitrij (nameščenec, Dravograd), zadosten
 Smolar Oto (kmet, Trbonje), zadosten
 Zavratnik Anton (delavka, Trbonje), odličen
 Bobovnik Ivanka (nameščenec, Vuhred), zadostna
 Černe Vlasta (gozd. tehnik, Vuhred), odlična
 Čeru Kristina (delavec, Črneče) —
 Črešner Erika (gospodinja, Vuhred), sl, an
 Gutenberger Berta († ključavničar, Dravograd), dobra
 Horvatič Teodora (trg. nameščenec, Dravograd) —
 Jehart Hilda (delavec, Dravograd), dobra
 Kadiš Angela (železničar, Dravograd), zadostna
 Kaiser Elfrida (nameščenec, Dravograd), dobra
 Kajžer Ana (nameščenec, Dravograd), prav dobra
 Kozmajer Ida (železničar, Trbonje), dobra
 Kozmajer Štefanija (železničar, Trbonje), dobra
 Kotnik Roza (delavec, Tribej), dobra
 Lesjak Danijela (nameščenec, Dravograd), zadostna
 Naraločnik Dragica (delavec, Črneče), zadostna
 Pavlič Štefanija (delavec, Trbonje), dobra
 Peruzzi Valerija (strojnik, Kotlje), (an —) *
 Pristovnik Erna (šofer, Dravograd), zadostna
 Sotošek Danijela (delavec, Ravne), zadostna
 Stajan Marija (delavec, Ožbalt ob Dravi), dobra
 Uran Marija (kmet. tehnik, Dravograd), zadostna
 Vožič Ingrid (železničar, Črneče), prav dobra
 Zatler Matilda (upok. usnjarski pomočnik, Črneče) (sh —, an —) *

II.b (19 + 20 = 39)

Razrednik: Knez Ivan

Blatnik Rudolf (ročni oblikovalec, Ravne), zadosten
 Dolinšek Drago (delavka, Ravne) —
 Dvornik Kristijan († kmet, Podgora), dober
 Gaberšek Alojz (gradbeni delavec, Ravne), dober
 Gradišnik Janez (delavec v železarni, Brdinje), zadosten
 Heiser Adam (elektrotehnik, Ravne), dober
 Jamšek Robert (čistilka, Ravne), dober
 Močilnik Alojz (kmet, Lokovica), dober
 Novinšek Edvard (mizar v železarni, Ravne), zadosten

Pšeničnik Jožef (progovni delavec, Dolga brda), dober *
 Rezar Jožef (kmet, Tolsti vrh), zadosten
 Ščetinec Miroslav (strugar, Ravne), zadosten
 Šipek Ivan (del., Podgora), (an —, ma —) *
 Tacol Ernest (nameščenec, Črna), zadosten *
 Trbovšek Viktor (kovač v železarni, Ravne), dober
 Urnavt Adolf († livar, Ravne), dober
 Videčnik Jakob (tesar v železarni, Ravne), zadosten
 Volčanšek Bogomir (nameščenec, Ravne), odličen
 Žlebnik Henrik (kuharica, Črna), odličen
 Čretnik Zofija (delavec, Ravne), (ma —, pe +) *
 Gerdej Ana (železničar, Dolga brda), dobra
 Hudrap Franciška (tesar v železarni, Ravne), zadostna
 Jelen Berta (pek. poslovodja, Ravne), zadostna *
 Kobolt Marija (delavec, Ravne), zadostna
 Kotnik Marjeta († tesar, Podgora), zadostna
 Lačen Rozalija († kmet, Tolsti vrh), dobra
 Leskovec Helena († železničar, Dolga brda), dobra
 Nabernik Engelinda (strugar, Ravne), zadostna
 Pandel Ivanka (tesar, Tolsti vrh), dobra
 Pavšer Elza (kovač v železarni, Ravne) —
 Perše Alojzija (kmet, Lokovica), zadostna
 Petrač Ivanka (delavec, Ravne), dobra
 Prikržnik Ivanka († cestar, Dobja vas), zadostna
 Rakovnik Hilda (delavec, Kotlje), prav dobra
 Serafini Antonija (delavec, Ravne), (ma 0, pri 0) *
 Skuk Ana (rudn. tesar, Dolga brda), dobra
 Štruc Antonija (delavec, Preški vrh), zadostna
 Videčnik Zofija (tesar v železarni, Ravne), dobra
 Žaže Matilda (kmet, Tolsti vrh), zadostna

II.c (19 + 18 = 37)

Razrednik: Pirman Sabina

Buhner Ivan († rudar, Podpeca), zadosten
 Fras Jože (mizar v železarni, Ravne), prav dober
 Gregor Štefan (delavec, Ravne), zadosten *
 Kajzer Blaž († delavec, Ravne), zadosten *
 Klančnik Janez (direktor železarne, Ravne), zadosten
 Kokal Maksimilijan (delovodja, Ravne), zadosten *
 Kreuh Adolf (rudn. zidar, Prevalje), zadosten
 Kričej Franc (delavec, Ravne), dober
 Kričej Karel (gospodinja, Ravne), zadosten *
 Kušej Karel (nameščenec, Libeliče), dober
 Matija Alojz (kmet, Preški vrh), zadosten *
 Mlačnik Bogomir († drvar, Podpeca), zadosten *
 Novak Rajmund (upok. delavec, Ravne), dober
 Ofič Franc (delavec, Podkraj), zadosten
 Sekavčnik Adolf (delavka, Kotlje), dober
 Steiner Kristijan († tesar, Brdinje), zadosten *
 Škorjanc Ivan (delavec, Otiški vrh), prav dober

Videmšek Ivan (ključavničar v železarni, Ravne), zadosten
 Zdovc Feliks (kmečki delavec, Brdinje), zadosten *
 Čegovnik Herlinda (kalilec, Ravne), dobra
 Čop Gabrijela (direktor trgovskega podjetja, Ravne), odlična
 Delalut Otilija († rudar, Podpeca), dobra
 Donik Neža († učitelj), dobra
 Erjavec Marija (tesar, Ravne), zadostna
 Gostenčnik Marija (skobljar, Ravne), zadostna
 Kramaršič Barbara (nameščenec, Prevalje), prav dobra
 Lečnik Ana (upok. delavec, Ravne), dobra
 Lesjak Elizabeta (delavec, Ravne), dobra
 Petek Marija (delavec, Ravne), dobra
 Pregel Kristina († mornar. oficir, Libeliče), dobra
 Rožič Helena (delavec, Ravne), zadostna
 Stane Marija († rudar, Podpeca), zadostna
 Strgar Antonija (delavec, Ravne), dobra *
 Svetina Julijana (delavec, Brdinje), zadostna *
 Turičnik Marija (upravnica Sam. doma, Ravne), prav dobra
 Uranšek Olga (kmet, Libeliče), odlična
 Zdovc Gabrijela (cestar, Podkraj), zadostna
 (Kraiger Silvestra, izstopila 27. IV. 1956)

II.č (12 + 18 = 30)

Razrednik: Kos Alfred

Bavče Ludvik (zidar, Ravne), dober
 Čapelnik Andrej (žerjavovodja, Ravne), zadosten
 Favač Danilo (dipl. tehnik, Ravne), dober
 Grabner Valter (nameščenka, Ravne), dober
 Grebenc Oton (gospodinja, Ravne) —
 Koželnik Jože (ključavničar v železarni, Ravne), prav dober
 Krančan Ivan (delavec, Ravne), zadosten
 Mezner Jože (upravnica bifeja, Ravne), zadosten *
 Paradiž Milan (upok. delavec, Ravne), dober
 Podgoršek Helmut (kovač v železarni, Ravne), zadosten *
 Stökl Anton (delavec, Ravne), zadosten
 Verdinek Franc (čevljar, Ravne), dober
 Batič Magdalena (valjar, Ravne), zadostna
 Breznik Anica (voznik, Ravne), dobra
 Cegner Ivana (delavec, Ravne), angl.
 German Terezija (učitelj, Ravne), dobra
 Knez Anica (delavec, Ravne), dobra
 Krebs Terezija (delavec, Ravne), zadostna
 Luter Cecilija (upok. delavec, Ravne), zadostna
 Marzel Marija (ponvičar, Ravne), zadostna
 Matjaž Berta (mizar v železarni, Ravne), prav dobra
 Mihelač Jerica (delavec, Ravne), dobra
 Mlinarič Marija (delavec, Ravne), zadostna *
 Mori Antonija (delavka, Ravne), dobra
 Paradiž Jožefa (upok. delavec, Ravne), zadostna *
 Podgornik Marija (zidar, Ravne), dobra
 Sečnjak Hilda (kalilec, Ravne), prav dobra
 Škoflek Pavla (gospodinja, Golavabuka-Ravne), dobra
 Škorjanc Ljudmila (delavec, Otiški vrh), prav dobra
 Šoštarič Anica (delavec, Ravne), an
 (Krivograd Štefanija, izstopila 15. V. 1956)



Ravenski kovači
pred 60 leti

To so torej naši »štrekarji« iz leta 1898. Vmes so strahoviti dedi. Klobuki skoro kar uniformirajo — mali, okrogli in zavihani. Na sliki so svojci razbrali le še nekaj možakov. Sedi drugi od leve na desno Lorenc Večko, ki je bil takrat vajenec, pozneje šel k vojakom in tam ostal ter postal oficial vojnega sodišča v Ljubljani. Stojijo v prvi vrsti od leve na desno — drugi Franc Pušnik, četrti mojster Mihelič, šesti Ivan Logar, sedmi Jožef Osimic (hčerka odstopila sliko). V zadnji vrsti pa prvi Karl Logar in peti Ferdinand Lasnik. Vsi so že pomrli

III.a (19 + 20 = 39)

Razrednik: Pejovnik Gabrijela

Ambrož Friderik (nočni čuvaj, Dravograd), dober
 Fanedl Alojz (mojster v železarni, Ravne), dober
 Ferk Ernest (strojnik HED, Črneče), zadosten *
 Gostenčnik Adolf (zidar pri Gradisu, Vič), dober
 Gostenčnik Oto (krojač, Dravograd), (sl —) *
 Heber Franc († gosp. pomočnica, Črneče), zadosten *
 Mikic Alojz (upok. žel. delavec, Belšak), dober *
 Misirlić Aleksander (uslužbenec carinarne, Dravograd), dober
 Mori Mirko (kmet, Goriški vrh), zadosten
 Naraločnik Ivan (delavec, Črneče), (an—) *, ma
 Pirtovšek Ervin (elektromonter, Dravograd), dober
 Praper Otokar (šolski upravitelj, Dravograd), ma
 Preložnik Jožef (uslužb. JDŽ, Podklanec), zadosten *
 Prosenjak Kristijan (tesar, Dravograd) —
 Pisnik Viljem (strojevodja JDŽ, Vuhred), (sl —) *
 Puhan Janez (kmet, Bogojina), dober
 Razgoršek Oto (namešč., Dravograd), zadosten
 Sagmeister Rihard († cestar, Trbonje) —
 Šlaher Vinko († gradbeni delavec, Radlje), zadosten *
 Flis Marija (strojnik HED, Dravograd), prav dobra

Flogi Ivana († kmečka delavka, Ravne), dobra
 Franc Hermina (zidar pri Gradisu, Goriški vrh), zadostna
 Garmuš Štefanija (pismonoša, Dravograd), dobra
 Grešovnik Herta (delavka, Črneče), zadostna *
 Hrvacki Friderika (namešč. Gradisa, Ravne), zadostna
 Izak Erika-Marija (delavka, Dravograd), zadostna *
 Katz Erika (kmet v Žvabeku, Podkraj), dobra
 Kogal Roza († gostilničar, Vuhred), dobra *
 Kozmajer Gertraud (železničar, Trbonje), zadostna
 Matic Erika (upok. namešč., Črneče), prav dobra
 Petelinc Jerica (nameščenelec železarne, Podklanec), dobra
 Pušnik Marija (barvar, Dravograd), zadostna
 Renčelj Marija (vodov. instalater, Radlje), prav dobra
 Stogart Ingeborg († železničar, Dravograd), zadostna
 Šlebnik Erika (uprav. avtoparka, Dravograd), dobra
 Špiljak Antonija (kroj. mojster, Dravograd), zadostna
 Štumberger Erika (uslužb. JDŽ, Dravograd), zadostna *
 Verdnik Marija († uslužb. JDŽ, Dravograd), odlična
 Vernekar Marija (kmet, Libeliče), dobra

III.b (18 + 18 = 36)

Razrednik: Pucelj Ivan

Biček Martin (miner, Radlje ob Dravi), (ma —) *
 Bukovec Herman (nameščenelec, Kotlje), dober
 Gigerl Herbert († tesar. mojster, Ravne), dober
 Haule Franc (delavec, Ravne), —
 Izak Herman (delavka, Ravne), dober
 Kobolt Jože (gospodinja, Radlje), zadosten *
 Kokalj Srečko (upok. delavec, Ravne), prav dober
 Krautberger Jože (delavec, Ravne), dober
 Mlakar Ivan (vratar, Ravne), dober *
 Medvešek Edvard (delavec, Ravne), (ma —) *
 Nabernik Avgust (strugar, Ravne) —
 Novšek Ivan (livar, Ravne) —
 Prosen Oskar (uslužbenec, Radlje), prav dober
 Rozman Ervin (upok. livar, Radlje), dober
 Šteharnik Milan (delavec, Radlje), zadosten
 Veniger Jože (logar, Uršlja gora), prav dober
 Zavodnik Franc (vrtinar, Ravne), zadosten
 Zorman Jože (delavec, Ravne), dober
 Acman Elen (nameščenka, Ravne), zadostna
 Čekon Bernarda (kolar, Ravne), (an —) *
 Dežman Marija (valjar, Ravne), dobra
 Glavica Marta (upokojen delavec, Ravne), prav dobra
 Gorenšek Hedvika (delavec, Ravne), prav dobra
 Gradišnik Hilda (delavec, Ravne), dobra
 Izak Marija (delavec, Ravne), zadostna

Jelen Edita (pek-poslovodja, Ravne), zadostna *

Kamnik Alojzija († čevljar, Ravne), zadostna

Lasnik Erika (livar, Ravne), dobra

Lečnik Ingeborg (poslovodja brivnice, Ravne), zadostna

Logar Rajnhilda (upok. delavec, Ravne), zadostna

Medvešek Mihaela (strugar, Ravne), dobra

Pavšer Ingrid (kovač v železarni, Ravne), (sl +, an —) *

Pepevnik Ivanka (delavec, Ravne), ma

Pistotnik Ivanka († rudar, Ravne), dobra

Štor Angela (nameščenec, Ravne), (an —) *

Vetter Hildegarda (delavec, Ravne), dobra

III.c (14 + 24 = 38)

Razrednik: Janko Bosiljka

Bobek Štefan (livar, Ravne), dober

Grabner Jožef (nameščenka KZ, Ravne), zadosten

Jamnik Rajmund (delavec, Ravne), zadosten

Kotnik Anton (upok. delavec, Dobrije), zadosten *

Kotnik Janez (kmet, Dobrije), zadosten

Kušej Mihael (nameščenec, Libeliče), (sl —, ma +) *

Logar Ivan (žarilec, Ravne), dober

Matija Jožef (kmet, Preški vrh), zadosten

Mori Viljem (delavec, Ravne) —

Močnik Leopold (skladiščnik, Ravne), dober

Navodnik Anton (kmet, Uršlja gora), zadosten *

Paradiž Pavel (kladivar, Ravne), zadosten *

Ramšak Rudolf (kmečka delavka, Zelovec), zadosten

Sablatnik Jožef († rudar, Podpeca), dober

Breg Pavla (čistilec, Ravne), zadostna

Breznik Romana (občinski voznik, Ravne), dobra

Čapelnik Hilda (kladivar, Ravne), prav dobra

Čas Gizela (kmečka gospodinja, Šelemperg) —

Čas Marija (kmečka gospodinja, Šelemperg) —

Čerče Edeltraud (mehanic, Radlje), dobra

Črešnar Marija (šofer, Radlje), dobra

Emersič Olga (nameščenec, Javornik), dobra

Hudopisk Ema (kmečka gospodinja, Preški vrh), prav dobra

Hudrap Alojzija (tesar v železarni, Ravne), zadostna

Kokolj Ivanka (nameščenec KZ, Libeliče), (sl —) *

Kotnik Elizabeta (kmet, Dobrije), zadostna

Kotnik Margareta (delavec, Ravne), dobra

Marin Antonija († gostilničar, Šentanel), dobra

Merkač Marija (delavec, Ravne) —

Rac Pavla, čevljar, Šentanel), dobra

Srebotnik Mira (pismonoša, Libeliče), zadostna

Stane Zofija († rudar, Podpeca), dobra

Štruc Jožefa (delavec, Brdinje), prav dobra

Šuler Marija (delavec, Ravne), zadostna

Vavče Jožefa († delavec, Ravne), sl, an

Vezovnik Marjeta (mizar, Radlje), prav dobra

Videčnik Marija (tesar v železarni, Ravne), dobra *

Vravnik Marta (urar, Ravne), prav dobra

IV.a (18 + 28 = 46)

Razrednik: Lep Jože

Čas Leopold (avtoprevoznik, Javnik), zadosten *

Gerdej Janez (železničar, Dolga brda), prav dober

Gorjanc Janez (dipl. tehnik, Ravne), odličen

Gostenčnik Alojz (kmet, Vič), zadosten

Gradišek Ivan (kalilec, Ravne), dober

Kavčič Franc († rudar, Ravne), prav dober

Ladra Jožef (delavka, Dravograd), prav dober

Lečnik Ivan (kmet, Ravne), dober *

Mori Rudolf Anton (delavka, Ravne), dober

Mori Stanislav († žel. delavec, Dravograd), dober

Pisnik Zdravko (strojevodja, Vuhred), zadosten

Pogorevčnik Karel (nameščenec, Ravne), prav dober

Polajner Alfonz (modelni mizar, Ravne), dober

Preložnik Franc (žel. uslužbenec, Podklanec), zadosten

Svenšek Franc (šofer, Otiški vrh), dober

Verdnik Boris (žel. uslužbenec, Vuhred), zadosten

Vušnik Ivan (uslužbenec, Ravne), prav dober

Zolger Karel (učitelj, Radlje), prav dober

Arih Erika (klepar, Ravne), zadostna *

Arnold Vida (delavec, Stražišče), dobra

Blatnik Marija (ročni oblikovalec, Ravne), zadostna *

Blatnik Rozina (ročni oblikovalec, Ravne), zadostna *

Breznik Marija (ključavničar v železarni, Ravne), zadostna *

Cehner Elfrida (avtoprevoznik, Dravograd), dobra

Epšek Marija (žel. uslužbenec, Dravograd), dobra

Fečur Silva (poslov. mizarske delavnice, Slovenj Gradec), dobra

Filip Berta (delavec, Ravne), dobra

Gerdej Silva (železničar, Dolga brda), dobra

Gorinšek Jožefa (upok. delavec, Tolsti vrh), dobra

Horvat Tanja (nameščenec, Dravograd), prav dobra

Hribernik Marija (uslužbenec, Dravograd), prav dobra

Izak Vladimira (delavka, Dravograd), zadostna

Jamnik Marija (zidar, Dravograd), prav dobra

Kadiš Marija (žel. uslužbenec, Vič), dobra

Kariž Marjeta (major JLA, Dravograd), prav dobra

Koder Frančiška (trg. poslovodja, Gortina), zadostna

Kokalj Elizabeta (poslovodja krojaške delavnice, Ravne), sl

Mravljak Dolorosa Mihaela (nameščenec, Vuhred), dobra

Ošlovnik Uršula (delavec, Dravograd), dobra

Pavlič Alojzija (upok. tesar, Trbonje), odlična

Petelinc Anamarija (nameščenec, Podklanec), zadostna

Petelinc Hedvika (nameščenec, Podklanec), dobra

Pungaršek Marija (kmet, Vič), dobra

Šteharnik Frančiška (delavec, Ravne), zadostna *

Večko Rozalija († delavec, Ravne), dobra

Zajc Veronika (delovodja, Plešivec), odlična

IV.b (14 + 25 = 39)

Razrednik: Čuden Marjan

Gostenčnik Engelbert (nameščenec, Ravne), dober

Igerc Kazimir (namešč., Ravne), (ma —) *

Ivartnik Franc (delavec, Ravne), odličen

Klančnik Gregor (direktor železarne, Ravne), zadosten *

Krajnc Rudolf (modelni mizar, Ravne), dober

Kristan Verner (gospodinja, Ravne) zadosten

Krivograd Franc (delavec, Ravne), dober

Mandl Alojz († kmet, Kotlje), dober

Medvešek Henrik (strugar, Ravne), zadosten

Pandev Andrej (valjar, Ravne), dober

Polanc Drago (elektromojster, Ravne), dober

Repič Srdan (honor. uslužb., Ravne), (ma +) *, sl

Rodić Milan (ind. nadzornik, Ravne), prav dober

Volf Štefan (delavec pri Gradisu, Ravne), dober

Acman Milena (nameščenka, Ravne), dobra

Breznik Alojzija (zidar, Ravne), zadostna

Gradišnik Marjeta (modelni mizar, Ravne), ma

Ivartnik Apolonija († rudar, Lokovica), (an +) *, ma

Just Ivanka († železničar, Ravne), dobra

Kokolj Milena (nameščenec KZ, Libeliče), zadostna

Krebs Marija (strojnik, Ravne), ma

Krevh Franja (zidar, Mežica) —

Mager Terezija (nameščenec, Ravne), dobra

Majcen Jožefa (delavec OZZ, Libeliče), dobra *

Mezner Marjeta († čevljar, Ravne) —

Mori Marjana (delavka, Ravne), (an +) *, ma

Oder Hermina († delavec, Kotlje), dobra

Orgl Silva (delavec, Ravne), dobra

Polajner Anica († delavec, Podpeca), dobra

Rakovnik Jerica (delavec, Kotlje), zadostna

Rezar Marija (žel. delavec, Dobrije) —

Rožič Mihaela (delavec, Ravne), (sl +) *, ma

Rus Anica (zidar, Ravne), dobra *

Spanžel Marija (delovodja, Ravne), zadostna

Šuler Marija (strugar, Ravne), dobra

Trbovšek Marija (delavec, Ravne), zadostna *

Zagernik Antonija (delavec, Kotlje), dobra

Zavodnik Marija (železničar, Stražišče), dobra

Zorman Irena (valjar, Ravne), dobra

(Pistotnik Erika, izstopila 11. I. 1956)

V.a (11 + 23 = 34)

Razrednik: Kamenik Ignac

Ažnoh Ivan (kmet, Gmajna), dober

Batič Rafael (kmet, Zg. Dolič), prav dober

Brglez Ivan († rudar, Radlje), zadosten

Čizmar Teotim (strojnik, Radlje) —

Horvat Demeter (nameščenec, Ravne) —

Jehart Marjan (delavec, Slovenj Gradec), sl
 Jordan Maks (učitelj, Otiški vrh) —
 Pažek Miroslav (kmet, Kozji vrh), zadosten
 Poberžnik Franc († kmet, Gmajna), dober
 Sagmeister Otmar (kmet, Trbonje), prav dober
 Vošner Ivan (delavec, Mislinjska Dobrava), prav dober
 Bevc Erika (čevljar, Ravne), prav dobra
 Cajnko Kristina (nameščenec, Slovenj Gradec), dobra
 Cerar Jedert (upok. železničar, Jederta), prav dobra
 Dobrovnik Anica († rudar, Dolga brda), sl
 Gigerl Ana († tesar, Ravne) —
 Grom Sonja († nameščenec, Pameče), sl
 Heidenkumer Danijela (urar, Slovenj Gradec), ma
 Hefler Jelka (nameščenec, Radlje), zadostna
 Jurjec Antonija (nameščenec, Mislinja), zadostna
 Kališnik Hedvika (delavec v železarni, Prevalje), ma
 Kotnik Zofija (delavec, Tolsti vrh), zadostna
 Koželj Inge-Ana (nameščenec, Slovenj Gradec), dobra
 Krofl Milena (tesarski mojster, Slovenj Gradec), dobra
 Matej Dragica (železničar, Trbonje) —
 Novak Ivanka (čevljar, Vuzmetinci-Vuzenica), odlična
 Preglau Marija (kmet, Boštjan) —
 Razgoršek Cecilija (topilec v železarni, Ravne), zadostna
 Rozman Avgušтина (upok. livar, Ravne) —
 Skuk Marija (rud. tesar, Dolga brda), neoc.
 Trilar Marija (železn. uslužbenec, Vuhred), ma
 Volčanšek Sonja (višji tehnik, Ravne), prav dobra
 Volkar Silva (nameščenec, Slovenj Gradec), odlična
 Weingerl Helena (uslužbenec, Dravograd) —

V.b (10 + 26 = 36)

Razredničarka: Trop Jelisava

Enci Maks (upravnik menze, Prevalje), fr
 Iglar Rado (predm. učitelj, Mežica), dober
 Kodrun Pavel (rudar, Črna), dober
 Kokalj Roman (upokojeni delavec, Ravne), dober
 Pogorevčnik Damjan (nameščenec, Ravne), odličen
 Rebernik Ivan (čevljarski mojster, Prevalje), ma
 Stopajnik Franc († rudar, Črna) —
 Špegel Marjan († uslužbenec, Ravne), odličen
 Ulcej Alojz († delavec, Prevalje), dober
 Uranc Franc (kovač v železarni, Prevalje), prav dober
 Borec Bibijana († zidarski mojster, Črna), dobra
 Breznik Marija (zidar, Ravne) —
 Buhvald Ana (šofer, Prevalje) —
 Dobnik Marta (nameščenec, Mežica), dobra
 Faneli Kristina (mojster v železarni, Ravne), odlična
 Filip Marija (rudar, Prevalje), zadostna
 Gostenčnik Marija (nameščenec, Ravne), dobra
 Hercog Barbara (preds. Obč. LO Črna), dobra

Kajzer Viktorija (delavka, Ravne), ma
 Kavčič Jelislava (upok. žel. uslužbenec, Prevalje), zadostna
 Lihteneger Danica († uslužbenec, Prevalje), dobra
 Magdič Štefanija (dimnikar, Mežica) —
 Matjaž Frančiška (delavec, Ravne) —
 Mezner Romana (upravnik bifeja, Ravne), dobra
 Miler Marija (rudar, Podpeca), prav dobra
 Oprešnik Marija (upok. rudar, Črna), dobra
 Pavlič Margareta (rudn. ključavničar, Mežica), dobra
 Pfau Marta (nameščenec, Ravne), zadostna
 Potočnik Marija (tesarski mojster, Mežica), prav dobra
 Pšeničnik Marija (delavec, Ravne), dobra
 Ramšak Barbara (zdravnik, Črna), prav dobra
 Ramšak Ljudmila (mizar, Prevalje), dobra
 Šmid Marija (gospodinja, Prevalje), dobra
 Šteharnik Ljudmila (upok. delavec, Ravne), dobra
 Vadnjal Draga (inval. upok., Žerjav), dobra
 Vasiljevič Danica († oficir, Prevalje) —
 (Logar Ivan izstopil 1. III. 1956)
 (Kajfež Metka v Kočevje 18. XI. 1955)

VI. (17 + 16 = 33)

Razrednik: Lodrants Stanko

Areh Anton (zidar, Jederta), dober
 Blatnik Ivan (kmet, Šmiklavž), prav dober
 Fuchs Zvonko (carinski nadzornik, Dravograd) —
 Gašper Franc (kovač, Šmartno pri Slovenjem Gradcu), dober
 Graber Igor (dekorativni slikar, Slovenj Gradec), odličen
 Hercog Ivan (preds. Obč. LO Črna), prav dober
 Iglar Boris (predmetni učitelj, Mežica), dober
 Katrašnik Anton (pekovski mojster, Radlje ob Dravi) —
 Korošec Alojz (progovni delavec, Mislinjska Dobrava), dober
 Kotnik Janko (upokojeni predelavec, Dobrije) —
 Kramljak Alojz (kmet, Planina) —
 Oswald Klemen (upok. nameščenec, Prevalje), sl
 Rožič Jakob (delavec, Ravne), dober
 Tarkuš Edvard († zlatar, Ravne), fi
 Toff Albert († gostilničar, Mežica), dober
 Zavodnik Edmund (vrtnar, Ravne), dober
 Žmavc Marijan (nameščenec železarne, Ravne), dober
 Arnold Mira (mojster v železarni, Ravne), dobra
 Bricman Matilda (kmet, Primož na Pohorju), sl
 Kac Marija (kmet, Tomaška vas), sl
 Kac Nada († gostilničar, Šmartno pri Slovenjem Gradcu), prav dobra
 Kodrič Gabrijela (nameščenec, Radlje ob Dravi), dobra
 Kristan Anica (kolar, Libeliče), sl
 Ljubojevič Draginja (sirota iz Bosne, Radlje — Bosanski Doljani), zadostna
 Omerzel Anica (železokrivec, Radlje ob Dravi), fi
 Ozvatič Sonja, upok. uslužbenec, Dravograd), dobra
 Rebernik Miroslava (kmet, Primož), sl

Robnik Vera (kovač, Mislinje), dobra
 Rupar Majda (upok. sodnik, Prevalje), dobra
 Skobir Cvetka (kmet, Brdinje), sl
 Stopar Ivana (rudar, Podpeca), dobra
 Šefer Uršula (kmet, Suhi vrh), dobra
 Urbančič Mihaela (nameščenec, Radlje ob Dravi), prav dobra

VII.a (14 + 12 = 26)

Razrednik: Planinšek Margareta

Bukovec Jože (namešč., Kotlje), la
 Cerar Feliks (upok. železničar, Jederta), dober
 Gostenčnik Jože (kmet, Vič), sl
 Javornik Edvard (kmet, Razborca), la
 Jeseničnik Stanislav (kmet, Otiški vrh), prav dober
 Kavčič Srečko (upok. železn. uslužbenec, Prevalje), dober
 Kompan Alojz (kmet, Javorje), la
 Kotnik Ludvik (kmet, Dobrije), fi
 Lednik Jože (trg. poslovodja, Mežica), fi
 Ljubojevič Mičo (sirota iz Bosne, Radlje — Bosanski Doljani), dober
 Motaln Vinko (kolar, Vuzenica), dober
 Ornik Boris (vodja barvarne, Otiški vrh), fi
 Rožič Marjan (upok. železničar, Črneče), dober
 Vovk Ivan (upok. delavec, Mislinje), dober
 Kališ Margareta (tehnik, Žerjav), dobra
 Kotnik Ana (kmet, Dobrije), prav dobra
 Mravljak Marija (mizar, Vuzenica), dobra
 Ott Ivanka (kmet, Goriški vrh), dobra
 Ott Majda (kmet, Goriški vrh), dobra
 Potočnik Uršula (kmet, Javorje), dobra
 Prapotnik Marija (jamski nadzornik, Mežica), dobra
 Puhan Marija (rudn. skladiščnik, Črna), dobra
 Radšel Pavla (kmet, Pameče), neoc.
 Razboršek Metka († notar, Mislinja), prav dobra
 Skobir Marija (kmet, Brdinje), fi
 Strohsack Breda (uslužbenec JDŽ, Mislinja), fi
 (Juvan Janez: čl. 13, t. 5.: 9. V. 1956)

VII.b (20 + 6 = 26)

Razrednik: Černetič Avgust

Apostolović Dušan (knjigov., Slovenj Gradec), prav dober
 Čas Marjan (kmet, Mislinjska Dobrava) —
 Gorjanc Peter (dipl. tehnik, Ravne), dober
 Hojnik Anton (tovar. tapetnik, Ravne), sl
 Hrzenjak Franc (Tt-monter, Radlje ob Dravi) —
 Jordan Janko (učitelj, Otiški vrh), dober
 Knez Alojz (delavec, Slovenj Gradec), dober
 Kos Milan (predm. učitelj, Slovenj Gradec), sl
 Krajnc Anton († nam., Mežica) sl
 Krivec Bogdan (šef transp. v želez., Ravne), dober
 Maklin Milan († rudn. ključ., Mežica) —
 Mikic Marjan (upok. žel. del., Belšak), dober
 Planinšek Ivan (gozd. del., Tolsti vrh pri Mislinji), ma
 Rek Jožef († delavec, Kozji vrh), dober
 Senica Gregor (kmet, Šentanel), dober
 Stani Nikolaj († geometer, Slovenj Gradec), dober

Travnekar Franc (rudar, Mežica), dober
 Verčko Avgust (upok. del., Ravne), prav
 dober
 Vravnik Ivan (urar, Ravne), dober
 Vrunč Tomislav (urar, Slovenj Gradec),
 dober
 Gallob Marija (šolski upravitelj, Mežica),
 dobra
 Klavž Ivanka († kmet, Jazbina pri Črni),
 sl
 Korn Marija (mali kmet, Zg. Vižinga), sl
 Mezner Ljudmila (strugar, Ravne), prav
 dobra
 Šurc Marija (rudar, Podpeca), prav dobra
 Uranšek Mira (kmet, Libeliče), prav dobra

VIII. (18 + 11 = 29)

Razrednik: Černetič Avgust

Broman Vaclav (gozd. tehnik, Stražišče),
 dober
 Buchleitner Jožef (delavec, Lipova vas,
 Avstrija), dober
 Fišer Simon (delavec, Gradišče), dober
 Kac Franc († kmet, Šmartno), prav dober
 Kosmač Ludvik († kmet, Krnice), prav
 dober
 Kroflič Marjan (upok. del., Slovenj Gra-
 dec), dober
 Mrzel Ivan (kmet, Golavabuka), dober
 Naberžnik Alfonz († ključavničar, Vu-
 hred), prav dober
 Puc Franc (delavec, Slovenj Gradec),
 dober*
 Ramšak Pavel (zdravnik, Črna), prav
 dober
 Romih Andrej (knjigovodja, Muta), od-
 ličen
 Rutar Marko (avtoprevoznik, Radlje ob
 Dravi), dober
 Senica Stanislav (skladiščnik, Jamnica),
 dober
 Slemenik Martin-Ciril (kmet, Tomaška
 vas), dober
 Šolar Vinko (kmet, Gmajna), dober
 Tomažič Jožef (kovač, Vuzenica), dober *
 Turnšek Vital (inženir, Loznica-Prevalje),
 dober
 Zupančič Jožef (pismonoša, Dravograd),
 dober
 Arnold Natalija (elektromonter, Slovenj
 Gradec), dobra
 Gams Marta († geometer, Ravne), prav
 dobra
 Kavčič Vida (železn. uslužb. v pok., Pre-
 valje), prav dobra
 Kodrič Viktorija (nameščenec, Radlje ob
 Dravi), prav dobra
 Praper Jožefa (vrtnar, Slovenj Gradec),
 prav dobra
 Stres Majda (šol. upravitelj, Prevalje),
 prav dobra
 Strmčnik Marija († rudar, Črna), zadost-
 na *
 Štor Stanislava (tehnik, Šmartno), dobra
 Vidrih Elfrida (gospodinja, Ravne), za-
 dostna *
 Vivod Marija (upok. delavec, Vel. Misli-
 nja), dobra
 Zelle Julija (zidar, Dob pri Pliberku,
 Avstrija), dobra
 (Poschinger Zofija — na I. gimn. v Mari-
 boru: 30. III. 1956)

SPREJEMNI IZPITI ZA VIŠJO GIMNAZIJO

V JUNIJU 1956

(29 + 36 = 65)

(+ = napravil; — = ni napravil;
 naznačen predmet = popravni izpit)

a) iz Slovenjega Gradca

Lušnic Rajmund +
 Šuler Stojan +
 Tovšak Peter +
 Horvat Ana +
 Jevnišek Marija +
 Kac Miroslava +
 Marzel Marija +
 Pogorelnik Erika (slov.)
 Rössner Marija +
 Rus Viktorija +
 Vilič Ana +

b) iz Črne

Mihev Štefan +
 Puhan Franc (slov.)
 Štrucl Edvard +
 Žagar Franc +
 David Ida +
 Gaber Ivanka (mat.)
 Prauhart Olvida (mat.)
 Skudnik Anica +
 Srebot Marija +
 Terpotič Vera +

c) iz Mežice

Pečovnik Gerhard +
 Pratkanec Jože +
 Pratkanec Anton +
 Prevalnik Franc +
 Rigelnik Herman +
 Praper Cvetka +
 Prosenč Helena +

č) s Prevalj

Lipovšek Peter +
 Prodanovič Peter (angl.)
 Mešl Erna +
 Naveršnik Jožica +
 Potočnik Ljudmila +

d) iz Vuzenice

Torej Irena + (namesto angleščine je
 opravila izpit iz nemščine)

e) z Raven

Gerdej Janez +
 Gorjanc Janez +
 Gostenčnik Alojz (angl.)
 Gostenčnik Engelbert +
 Ivartnik Franc +
 Kavčič Franc +
 Mori Rudolf +
 Mori Stanislav (prekinil)
 Pogorelnik Karel +
 Polanc Drago —
 Preložnik Franc (slov.)
 Rodič Milan +
 Svenšek Franc +
 Volf Štefan +
 Žolger Karel +
 Arnold Vida +
 Breznik Alojzija +
 Cehner Elfrida (angl.)
 Fečur Silva (mat.)
 Horvat Tanja +
 Hribernik Marija +
 Kadiš Marija (slov.)
 Kariž Marjeta +

Mravljak Mihaela +
 Pavlič Alojzija +
 Petelinc Anamarija +
 Petelinc Hedvika +
 Šuler Marija +
 Zajc Veronika +
 Zavodnik Marija (slov.)
 Zorman Irena +

MATURA V JUNIJU 1956

Izpitni odbor: predsednik: Lev
 Modic, direktor Cankarjeve založbe v
 Ljubljani. — Podpredsednik: dr. Sušnik
 Franc, ravnatelj gimnazije (hkrati za nem.)
 — Člani: za slov.: Kamenik Ignac; za
 zgod.: Černetič Avgust; za mat.: Lep Jože;
 za biologijo (7 + 6 = 13 kandidatov): Gol-
 čer Tone; za kemijo (7 + 3 = 10 kandida-
 tov): Lodrant Stanko; za zemljepis
 (2 + 0 = 2 kandidata): Andrić Anatol; (za
 fiziko se ni prijavil noben kandidat). —
 Tajnik: Pajk Anton.

Pismene naloge so bile tele:

I. Slovenski jezik, 12. VI. (po iz-
 biri):

- a) Socialna in nacionalna problematika
 v slovenski literarni tvornosti.
 (Pisalo 8 + 7 = 15 kandidatov);
 b) Popolnitev bodi moj edini vzor,
 luč, resnica moje delovanje. (Kette).
 (Pisalo 8 + 2 = 10 kandidatov.)

II. Matematika, 13. VI.:

1. Parabolo $y^2 = 4x$ seče premica
 $p \equiv 2x + y - 12 = 0$ v točkah T_1 in T_2 .
 Tangenti na parabolo v točkah T_1 in T_2
 se sečeta v točki P. V kolikih kotih seče
 krožnica skozi točke T_1 , T_2 in P dano para-
 bolo? Določi ploščino trikotnika, ki ga
 omejujejo sekanta skozi T_1 in T_2 ter tan-
 genta na parabolo skozi T_1 in tangenta na
 parabolo skozi T_2 !

2. Ostra kota α in β nekega trikotnika
 sta dana s sistemom enačb

$$2 \operatorname{tg} \alpha - \operatorname{tg} \beta = 2 \sqrt[8]{2}$$

$$\frac{\operatorname{tg} \alpha}{4 \operatorname{tg} \beta} = 32$$

Polmer trikotniku očrtanega kroga je
 $r = 14\frac{1}{6}$. Trikotnik zavrtimo okrog naj-
 večje stranice. Izračunaj površino in pro-
 stornino nastale vrtenine!

3. Pri katerih vrednostih m-ja je za
 vsak realen x izpolnjena neenačba
 $(2m - 3)x^2 - 2(m + 1)x + (m + 7) > 0$

III. Nemški jezik, 14. VI.: Heinrich
 Heine. Ob stoletnici pesnikove smrti.
 (Weltstimmen 1956/1.)

Ustni izpiti so bili od 17. do 20. ju-
 nija.

Uspeh kandidatov (16 + 9 = 25)
 in nadaljnji študijski namen:

Broman Vaclav, zadosten: PMF-fakul-
 teta: biologija

Buchleitner Jožef, zadosten: geodezija

Fišer Simon (zg): arhitektura

Kac Franc, dober: veterina

Kosmač Ludvik, dober: veterina

Kroflič Marjan, dober: psihologija

Mrzel Ivan, dober: veterina

Naberžnik Alfonz, dober: ekonom.

Ramšak Pavel, prav dober: strojna tehn.
 Romih Andrej, prav dober (oprosčen
 ust. izp.): PMF-fakulteta: fizika
 Rutar Marko, dober: stroj. tehnika
 Senica Stanko, (biol.): pravo
 Slemenik Ciril, (slov): PMF-fakulteta:
 zemljepis
 Solar Vinko (po pism. zavržen na konec
 avgusta): strojna tehnika
 Turnšek Vital, dober: veterina
 Zupančič Jožef, zadosten: PMF-fakult.:
 zemljepis
 Arnold Natalija, dobra: farmacija
 Gams Marta, dobra: farmacija
 Kavčič Vida, dobra: stomatologija
 Kodrič Viktorija, prav dobra: višja šola
 za medicinske sestre
 Praper Jožefa, prav dobra: pravo
 Stres Majda, prav dobra: višja šola za
 medicinske sestre
 Štor Stanislava, zadostna: višja šola za
 medicinske sestre
 Vivod Marija, zadostna: knjižničarska
 šola
 Zelle Julija, dobra: bančna služba

Lev Modic

našim maturantom 21. junija 1956, potem
 ko jim je dal spričevala:

Tovariši abiturienti!

Z dejanjem, ki smo ga pravkar opravi-
 vali, vam je bila formalno potrjena uspo-
 sobljenost za intelektualni poklic, uspo-
 sobljenost, ki ste si jo pridobili z dvanajst-
 letnim šolanjem. S pravicami, ki ste si jih
 sedaj pridobili, se je povečala tudi vaša od-
 govornost. To je nepreklicljiva in neodlož-
 ljiva odgovornost intelektualca, že takoj
 ko stopi na univerzo, odgovornost namreč,
 da služi resnici in da je njegovo delo člo-
 veško pomembno. Resnična in pomembna
 pa so za človeka samo tista dejanja, ki jih
 zgodovina potrjuje kot boj za višje, veljav-
 nejše smotre.

Ob rojstvu evropske in današnje sve-
 tovne humanistične kulture stoji dvom.
 Dvom, ki je služil Descartesu, da je zgradil
 metodo, na kateri sloni stavba evropske
 pozitivne meščanske kulture. Dvom, ki je
 kot Marxova maxima rodil komunistični
 manifest. To ni dvom blaziranega, solip-
 sističnega snoba iz meščanske že deka-
 dentne kulture. Gre za dvom, ki je dejanje,
 ki spreminja svet. Zakaj slabo je biti za-
 dovoljen.

In za spreminjanje sveta ne bo šlo jutri
 nič manj, kot gre danes. Ko sva se s tova-
 rišem ravnateljem pogovarjala o vaši na-
 daljnji poti, sem mu dejal, da sem ponosen
 na pot naše generacije, ki smo se kot
 dvajsetletniki spopadali s policijo in na
 skrivaj študirali Marxa, ki smo kot tri-
 desetletniki organizirali socialistično revo-
 lucijo in kot štiridesetletniki zavržli stare
 poti in ustvarili iz svoje dežele pomembno
 postojanko svetovnega socializma.

Vi pripadate generaciji, ki bo kot gene-
 racija socialističnega izobraženstva iz-
 vršila nove pomembne naloge. Vseh teh
 nalog niti ne moremo predvidevati in še
 manj poznamo vse spopade, ki jih boste
 morali izbojevati. Toda nekaj vemo. Da
 gre namreč za nalogo, ki bo zahtevala
 prav tako požrtvovalnost in bržkone še



Spomenik pred tovarno

večji intelektualni napor, kot je bil napor
 naše generacije. Boj za politično podobo
 človeka boste morali izbojevati z bojem
 za idejno podobo človeka. Idejna spo-
 znanja bodo morala zrasti v etično nuj-
 nost. Boj za osvoboditev človeka, ki so ga
 dosedanje generacije izbojevale do osvo-
 boditve od religiozne negacije človeka in
 do osvoboditve od nacionalne in socialne
 ogroženosti celih narodov in razredov,
 bo vaša generacija nadaljevala v prema-
 govanju tanjših in občutljivejših proti-
 slovij med človekom in družbo. Za to pa
 velja biti pripravljen, to je vse.

Kar vas je šola lahko pripravila, vas je.
 Odgovornost je na vas samih. Prva od-
 govornost intelektualca je, da se sam svo-
 bodno odloči, da si zgradi svoj nazor. Od
 tega, kakšen nazor si boste zgradili, pa je
 odvisno, koliko od vas bo čez nekaj deset-
 letij še zadovoljnih in koliko bo samo
 mrtvo živelo. Od tega je konec koncev
 odvisno, kdo od vas bo postal in ostal
 intelektualec v kulturnem smislu te be-
 sede.

Čestitam vam za uspeh, ki ste ga do-
 segli, in za vse velike možnosti, ki so pred
 vami.

PRIVATNE IZPITE

so napravili

Šefer Uršula, kmečka hči s Suhega vrha:
 5. razred (sept. in nov. 1955);
 Izak Vladimira, delavska hči iz Dravo-
 grada: 3. razred (dec. 1955);
 Dornik Marija, hon. novinarka, Dravo-
 grad-Ljubljana: 6. razr. (jan. in jun. 1956);
 Borovnik Štefan, bolničar, Dravograd:
 3. razred (jun. 1956).
 Državni uslužbenci v Dravogradu (prvi
 razred — 13. maja 1956): Bončina Milan
 — Češek Dominik — Fišer Jože — Flor-
 jančič Albin — Kos Feliks — Melinc
 Albert — Pravič Franc — Reven Jože.

IZPITI JESENI 1955

(+ napravil; — padel)

- a) Popravni in dopolnilni izpiti:
 V.a Fuchs Zvonimir +
 Bricman Matilda +
 Rebernik Miroslava +
 Stopar Ivanka +
 V.b Kramljak Alojz +
 VI.a Juvan Janez +
 Kališ Margareta +
 Mravljak Marija +
 VI.b Čas Marjan +
 Hrženjak Franc +
 Maklin Milan +
 Planinšec Ivan +
 Klavž Ivanka +
 Korn Marija +
 Pumpernik Marija —
 VII. Broman Vaclav +
 Tomažič Joško +
 Zupančič Jože +
 Strmčnik Mira +
 VIII. Krpač Ivan +
 Marsek Vinko +
 Trbovšek Marjan +
 Veršnik Angela +
 Vinšek Dana +
 Popravni sprejemni izpiti
 Ažnoh Ivan +
 Čizmar Teotim +
 Dobrovnik Anica +
 Enci Maksimilijan +
 Logar Ivan +
 Preglau Marija +
 Skuk Marija +
 Dopolnilni sprejemni izpit (angl.):
 Borec Bibijana +
 Zaveršnik Marija —
 Popr. matura in uspeh mature:
 Ficzeko Peter +, zadosten
 Anželak Angela +, zadostna
 Ozvald Doroteja +, zadostna
 b) Sprejemni izpiti:
 Horvat Demeter +
 Jordan Maks +
 Flis Silva —
 Gigerl Marjana +
 Matej Dragica + (nem. namesto angl.)
 Mlakar Marija —
 Vasiljevič Danica +
 c) Matura:
 Krpač Ivan, zadosten
 Marsek Vinko, zadosten
 Trbovšek Marjan, zadosten
 Smolar Erna, dobra
 Veršnik Angela, zadostna
 Vinšek Danica, zadostna
 Popravi v Koroškem fužinarju šte-
 v. 7—9/15. VIII. 1955: Zadnja vrsta na strani
 21 je prav takole:
 Lasnik Erika (livar, Ravne) —



Zivio Kotlje!
Slika z velikega zbora

POROČILO IZ KOTELJ

Občni zbor kmetijske zadruga »Prežihov Voranc«

Z zastavo in vencu okrašen Zadrugi dom je onim, ki so prišli v nedeljo, dne 6. maja 1956 v Kotlje, oznanjal, da mora biti tu izreden dogodek. Kmalu zjutraj so začeli prihajati kmetje iz vseh hribov in globač, možje, žene in tudi mladina. Prišli so obhajati svoj praznik, ki je postal že tradicionalen — prišli so na občni zbor kmetijske zadruga. Izmed 184 članov, kolikor jih zadruga šteje, se je do 10. ure nabralo že 163 članov. Pozneje so prišli še zamudniki, tako da je bil občni zbor pri mali južini že polnoštevilčen. Poleg zadrugnikov so prisostvovali občnemu zboru številni predstavniki oblasti, političnih in zadrugnih organizacij. Tako so na primer zbor pozdravili podpredsednik Glavne zadrugne zveze v Ljubljani in republiški poslanec, Maks Krmelj, zvezni poslanec za kmetijstvo in predsednik Okrajne zadrugne zveze Maribor, Edi Zorko, podpredsednik občine Ravne, Ivan Kokal, predsednik Občinskega odbora SZDL Ravne, Lado Kukec, upravnik KZ Tolsti vrh in član UO OZZ Maribor, Franc Šmarčan, živinozdravnik, Rudi Čretnik in drugi.

Po običajnih formalnostih je podal tajnik zadruga, Rok Gorenšek, v imenu upravnega odbora obširno poročilo o delu zadruga v minuli poslovni dobi. Omenil je, da je k zadruzi pristopilo pet novih članov, tako da so sedaj vsi kmetje v kmetijski zadrugi (razen enega). Umrli so trije člani: Uršula Ogris, po domače Rum, Anton Visočnik, po domače Borovnik, in Anton Trup, po domače Kotnik. Občni zbor je počastil njihov spomin.

Pri zadrugi delujejo sledeči odseki: gozdarski odsek, trgovina in odkup, živino-

rejski odsek, sadjarsko-poljedelski odsek in zadrugo posestvo.

Bivši lesni odsek se je reorganiziral v gozdarski odsek, to pa iz razloga, ker je prevzel vsa dela gojitve in varstva gozdov v privatnem sektorju. Ta odsek je izkazal tudi največji dobiček. Trgovina in odkup še ne delujeta, kot bi bilo potrebno. Temu je kriva še pomanjkljiva organizacija, pomanjkanje kreditov, dobrih skladišč in delno tudi to, ker vsled bližine industrijskega centra Ravne zadrugniki potrošnikom tudi direktno prodajajo svoje pridelke. Upravni odbor je sklenil vse potrebno, da se bo trgovina preselila že konec julija v nove prostore v zadrugnem domu. Živinorejski odsek je bil pod predsedstvom Ivana Hudopiska, po domače Miheva, dokaj delaven. Zastavil si je sledeče naloge:

1. ureditev rejskih središč za sivo-rjavo goved na zadrugnem posestvu in tudi pri drugih naprednih živinorejcih;
2. postopna uvedba sivo-rjave živine na področju KZ;
3. razširitev molzne kontrole;
4. uvedba rodovnika;
5. organizacija premovanja in razstave živine;
6. gradnja gnojničnih jam in silosov;
7. postavitve postaje za umetno osemnjanje.

NAJBOLJŠA MOLZARICA V SRENJI

Naloge, ki si jih je živinorejski odsek zadal, so bile v glavnem izvršene. Rejsko središče za sivo-rjavo govedo je bilo postavljeno pri Šratneku in pri Mihevu. Pod molzno kontrolo je bilo 44 krav, od tega od privatnikov 19 glav, ki so dala po-

vprečno po 2650 litrov mleka na leto. Najboljša krava na področju KZ je last Jakoba Merkača, po domače Matevža iz Kotelj z 4994 litrov mleka v lanskem letu. Takšne molznice so še v državah z naprednim kmetijstvom redke. Na zadrugnem posestvu je bilo 25 krav pod mlečno kontrolo. Povprečna molznost teh krav pa je bila nekaj nad 200 litrov mleka. Da ni bila višja, je vzrok ta, ker so pet krav kupili šele ob koncu leta. Svoje hleve so preuredili Nacesnik (Nadcestnik), Pernat in Ivartnik. Gnojnične jame pa sta napravila Ivartnik in Lakovnik. O živinorejski razstavi smo že pisali. Umetna osemnjanjevalcina je v izvedbi; pričakovati je, da bo do konca julija gotova ter služila svojemu namenu.

Sadjarsko-poljedelski odsek, kateremu predseduje Ludvik Ferjančič, upravnik posestva Šratnek, je šele v minuli poslovni dobi začel z delom. Pozimi je bil enodnevni tečaj za mlade zadrugnike. Predavanja na Prevaljah so se udeležili trije člani; trije člani so bili poslani tudi v tečaj za upravljanje motornih sadnih škropilnic v Maribor. Spomladi je bila sestavljena tričlanska ekipa za čiščenje sadnega drevja, tako da je bilo čiščenje sadnega drevja letos že najboljšo izvršeno. Prirejen je bil tudi enodnevni tečaj za precepljenje starega drevja, katerega so se v lepem številu udeležili posebno mladi zadrugniki. Zimsko škropljenje sadnega drevja se ni povsod izvršilo kljub temu, da bi bila to nujna potreba, kajti češplje bo uničil češpljev kapar. Polovica češpelj je že suhih.

Zadrugo posestvo, ki obstoji iz posestev Šrotnek, Krauperh, Pušnik in Potočke bajte, meri skupno 68 ha obdelovalne zemlje. Posestvo ima osem stalnih delavcev in upravnika. Ima traktor z vsemi priključki ter razne stroje, kot motorno sadno škropilnico, motorni razpršilnik itd. Redi 50 glav goveje živine, od tega 25 krav,

ki so v lanskem letu dale ca. 45.000 litrov mleka, od tega 35.000 za prodajo. Posestvo je usmerjeno na živinorejo in pridelovanje krompirja. V lanskem letu so pridelali: 9200 kg pšenice (na hektar 13 mq), 5 in pol vagona krompirja (na hektar 140 mq), 700 litrov sadjevca (mošta), ca. 1000 kg jabolk in sliv ter 300 litrov žganja. Skupna prodaja na posestvu je znašala nad tri in pol milijone dinarjev. Novi gospodarski načrt predvideva povečanje krmskih rastlin in krompirja. UO kakor upravnik posestva se trudijo, da bi postalo združeno posestvo res vzorno posestvo ter da bi kot tako služilo svojemu namenu.

Knjigovodsko poročilo je podal Vili Medvešček. Bilanca izkazuje 2.271.703 din dobička, ki je bil ustvarjen: lesni odsek 2.148.063 din, združeno posestvo 43.779 din, trgovina in odkup 79.901 din. Osnovna redstva so se povečala od 17.304.525 na 19.545.300 din. Dobiček se bo vložil v glavnem v gradnjo združnega doma.

Nadzorni odbor je v svojem precej obširnem poročilu ugotovil, da se upravni odbor in uslužbenci zadruga trudijo, da uvrstijo kmetijsko zadrugo »Prežihov Voranc« med take zadruga, kakršne si jih je želel njen ustanovitelj Prežihov Voranc. Obenem pa je izrekel pohvalo upravnemu odboru in uslužbencem ter predlagal občnemu zboru, da razreši stari upravni odbor.

Na predlog člana krajevnega odbora SZDL, Anice Pečolarjeva, sta bila izvoljena stari upravni in nadzorni odbor. Da bi bile tudi žene in mladi združniki zastopani v upravnem odboru, se je upravni odbor razširil na 11 članov. Za zastopnico žen je bila predlagana in izvoljena Jožica Merkač. Mlade združnike pa bosta zastopala izvoljena člana Alojz Lečnik, po domače Pernat, in Emil Krištof, po domače Rožankov.

VODOVOD

Po poročilih je bila živahna razprava. Združniki so se zanimali za združeno posestvo, za združne bike, nekateri pa so izražali težkoče, ki jih imajo. Diskutantom so odgovarjali tajnik zadruga in pričujoči gostje. Okrog 16. ure so prišli na zadnjo točko dnevnega reda, to je: Poročilo predsednika odbora za vodovod, ki ga je podal Jože Kolar. Kolar pravi: »Tako po osvoboditvi smo nekateri na vasi začeli razmišljati, kako bi prišli do dobre pitne vode. Vsi vodnjaki so pokvarjeni in voda v njih je postala slaba in nezdrava. Drugi povod za to misel je dal združni dom, v katerem je bila inštalirana vodovodna naprava za angleška stranišča in kopalnice. Prvo pomoč nam je nudila Kmetijska zadruga leta 1952, ko nam je prispevala 300.000 din. Pristopili smo k predpripravam, to je k iskanju primerne vrelce in izdelavi načrtov. Načrte je izdelalo vodno gospodarstvo »Savinja« v Celju. Za vodovod je prišel v poštev vrelc v Daljnjaku, ker je bilo ugotovljeno, da znaša pritok vode en liter na sekundo. Z samim delom se je pričelo leta 1953, ko so bili načrti gotovi in odobreni. Občinski odbor Ravne nam je dal dotacijo 500.000 din in s tem omogočil nabavo cevi glavnega voda do vasi v dolžini 750 m. Delo samo je v začetku dobro napredovalo,



Vodovod v Kotljah. Nekaj posamezniki, nekaj KZ, nekaj občina pa je pritekkel studenec iz Daljnjaka sredi vasi. Vode je dosti, četudi je bolj mehka, pritisk pa tak, da nese do vrha cerkvenega stolpa. Slika slovesne otvoritve na vasi. Od tu bo šlo sedaj naprej. V Kotljah bodo gradnje odslej še enkrat bolj vesele

dokler seveda ni zmanjkalo sredstev. Iskati smo morali nova sredstva. Potrkali smo na okoliške kmete, ki so nam darovali nad 50 m³ lesa, za kar smo izkupili ca. 400.000 din. Interesenti na vasi pa so prispevali še 160.000 din.

Ker je vodovod v Kotljah zopet neka prelomnica za Kotlje, vas vabim, da vsi prisostvujete slovesni otvoritvi, to je trenutka, ko bo voda po novem vodovodu prvič pritekla v Kotlje. Upam pa tudi, da bomo nocoj 'kisló župo' že dobili iz vode od novega vodovoda.

Oficialni del občnega zbora je bil s tem zaključen, prisotni so odšli na kraj, kjer je bila napeljana cev. Tu se je zbralo med tem časom že precej ljudi. Besedo je prevzel predsednik krajevnega odbora SZDL, Beno Kotnik, ki je omenil, da so Kotlje ravno tako vpile po vodi kot pa Vorančev Borovnik. Doslej so namreč Kotljič

pili grabenco. Omenil je, da ima največ zaslug, da je danes voda že v Kotljah, odbor za gradnjo vodovoda s svojim predsednikom. SZDL in tudi zadruga sta smatrali za umestno, da se vodovod slovesno odpre, na kar je predal besedo Ivanu Kokalu. Ker je pritekla voda z močnim curkom že med govorom B. Kotnika, podpredsedniku občine ni bilo treba odpirati ventila, zato pa je v jedratih besedah orisal pomen in važnost vodovoda za Kotlje. Zagrmeli so topiči. Jože Kolar se je nato še zahvalil vsem za sodelovanje, posebno še inž. Lahu iz Celja, ki je napravil načrte in delo strokovno vodil, dalje Ulcu z Raven, ki je vršil vodno instalacijo, ter gradbenemu podjetju na Prevaljah za solidno napravljena zidarska dela. Tov. inž. Lah je Kotljičcem čestital k novemu uspehu.

Beno Kotnik

MLADINA MED NOB

DEJAVNOST SKOJ-A OZIR. MLADINSKE ORGANIZACIJE OKRAJA RAVNE-PREVALJE V LETIH 1943—1945

S prihodom prvih partizanov tostran Meže, v zgodnji spomladi leta 1953, se je tudi pri nas pojavila težnja po organiziranem delovanju mladine, ki pa spočetka ni bilo zajeto v širšem merilu. Tam, kjer so se pogosto shajali partizani, so mladinke aktivno opravljale kurirsko in obveščevalno službo. To je bilo spočetka predvsem pri Obretanu ali pri »Jopiču« pod Uršljo goro, kjer so bila Srebretova dekleta zelo dobre obveščevalke in kurirke, saj so imele zveze z vsemi večjimi centri v Mežiški dolini. Druga taka postojanka v začetku leta 1943 je bila pri Rožanku, ali po partizansko pri »Dobrem« v Podgori, tretja pa

pri Lubasu ali pri »Hostniku« v Podkraju. Na Selah je bila taka postojanka pri Hovniku, Dulerju, na Brdinjah pa pri Ravnjaku. Tudi pri Kancu, »Raupšicu« pod Uršljo goro so partizani vedno našli varno zatočišče. To je bilo zlasti v začetku marca in aprila 1943. O kakem širšem organiziranem delovanju takrat pri nas še ne moremo govoriti, kar je razumljivo vsled terorja, ki ga je izvajal okupator nad domačini, vendar pa smo drug za drugega že vedeli.

Nekako aprila 1943 sta prišli na naš teren, to je področje Kotelj, Podgore, Podkraja, tovarišica Marjetka, sekretarka



Odbor Kmetijske zadruga Kotlje s člani občinskega ljudskega odbora ter podžupan Ivan Kokal z osrednjih Raven

takratnega komiteja SKOJ za Mežiško okrožje in tovarišica Dora (pravega imena ne vem), članica PK SKOJ za Štajersko z nalogo, da vpostavi mladinske odbore in aktivne SKOJ iz zgoraj omenjenih najpožrtvovalnejših mladink.

Bilo je v prvi polovici meseca junija 1943, ko sta se omenjeni tovarišici zglasili z isto nalogo tudi pri meni. Naročili sta mi, naj povabim na sestanek tudi nekaj zavednih mladink iz centra Guštanja, kar sem tudi storila. Sestanek je bil neko nedeljo v našem gozdu nižje kmeta Avguština. Iz Guštanja oziroma Raven so prišle tri mladinke. Vem samo, da je bila prisotna tov. Mici Levovnik, za ostali se več ne spominjam imena. Osnoval se je odbor ZSM (Zveze slovenske mladine), čigar sekretarka sem bila jaz. Imeli smo nalogo, predvsem zbirati sanitetni material, hrano in obutev za naše borce, tovarišice iz centra pa so imele še posebno nalogo, da zbirajo podatke o kretanju sovražnih enot. Istega dne sem bila tudi sprejeta v SKOJ, kar mi je vzbudilo še večjo voljo za nadaljnje delo.

V istem času so bili postavljeni tudi odbori ZMS na ostalem področju, kot pri Dulerju na Selah, v Podgori in v Kotu.

V mesecu juliju 1944 sem bila preko Okrožnega komiteja SKOJ pozvana na štiridnevno posvetovanje Pokrajinskega komiteja SKOJ v Solčavo. Povabilu sem se z veseljem odzvala, vendar takrat še nisem bila v ilegali in je bila tako možnost večja, da me Nemci odkrijejo v moji odsotnosti. Posvetovanja se je udeležila tudi Pepca Kotnikova (Župančeva) iz Dobrij, ki se je takrat že nahajala v ilegali na našem terenu. V Javorju nama se je pridružila še tov. Marta (Angela Ocvirk), ki je prišla iz Črne, in Sadovnikov Ernsti, »Vero« iz Kotelj, takrat že mladinski aktivist na Koroškem onstran Drave. Potovali smo skupno s kurirji. Ker še nisem bila vajena tako dolgega »marša«, so se mi vsled preutesnjenih čevljev noge tako razbolele in ognojile, da sem komaj prišla v Solčavo. Takrat je bila Solčava že osvobojena. Zbrali smo se sami mladinski

aktivisti-skojevci iz Štajerske in Koroške. Tu se je postavila glavna naloga, da se mladinski in skojevski aktivni razširijo v sleherno vas.

Ko sem se vrnila po enem tednu domov, so mi domači pripovedovali, da so med tem časom policisti iz Rimskega vrelca že iskali in poizvedovali, kje se nahajam. Vodja policije, ki je tokrat prenočevala pri nas, je celo spal v moji postelji, v kateri sem imela pod odejo polno partizanskih brošur in letakov.

Sestanki našega odbora ZMS so bili redno vsake štirinajst dni, največkrat ob nedeljah, ker so bila v odboru večina kmečka dekleta iz okolice. Kolikor se spominjam, so bile: Razgoršek Ivica, Kričej Marička in Kogelnikova tri dekleta, Kančevi dve, iz centra Guštanja pa: Fišerjeva Marica, Ivartnikove tri in Kričjeva Marija, ostalih se več ne spominjam. Naša naloga je bila, zalagati partizanski bunker (zasilna bolnica) v Rožankovem gozdu, kjer so bili večina lažji ranjenci. Redno tedensko smo pošiljali pakete s pecivom in sanitetnim materialom, za kar je v centru najbolj skrbela Fišer Marica, v dajanju obutve pa tov. Fanika, trgovska pomočnica pri Brundulu. Poleg te naloge je bilo tudi zelo važno razpečavanje partizanske literature v centru v obliki raznih raztrosilnih akcij. Literaturo sem odnašala iz domačega bunkerja, ki je bil zgrajen samo za to. Tja so mi jo prinašali kurirji. Večkrat se mi je zgodilo, da sem nesla v košarici dosti literature na trg, kot bi šla nakupovat, in me je stražar pred vhom v center vselej ustavil, vendar sem imela srečo, da mi ni nikdar pregledal košarice.

V istem času, to je poleti 1944, sem dobila nalogo od tov. Džona, takratnega sekretarja Mežiškega okrožja, in tov. Aberšek Karla-Pera, da izročim guštanj-kebu županu Husarju in »Ortsgruppenleiterju« Legnerju pismo, v katerem jih naši pozivajo, naj prideta na vezo v Naverški vrh. Nalogo sem izvršila, toda brez uspeha. Izročivši jima pismo, sta obstala kot okamenela in nista mogla ali hotela

dati nobenega odgovora, niti priti na omenjeno javko. S tem dejanjem sem se zelo kompromitirala, saj so Nemci lahko spoznali in uvideli naše sodelovanje s partizani in je bilo moje nadaljnje politično delo na terenu zelo otežkočeno, ker so nas Nemci neprestano zasledovali in pošiljali skoraj dnevno policijo iz Rimskega vrelca, da bi nas na nekem dejanju zasledili.

V našem gozdu, pol ure od doma, v gostem smrekovju, je bil bunker okraja Guštanj-Prevalje, kjer so se dnevno zbirali terenci in obveščevalci. Narejen je bil iz smrekovih skorij. Septembra 1944 je bil bunker izdan (25. sept. 1944) vsled prevelike demokracije, saj so za njega vedeli že skoraj vsi domačini in dosti ljudi iz centra Guštanja. Ker je bil ta dan zelo deževen, so bili partizani slučajno v naši žagi, saj je začela streha bunkerja zelo močno puščati in so bili partizani prisiljeni, se umakniti. Ker pa je bila v bunkerju puščena pismena javka za kurirja, ki bo prinesel pošto, so Nemci ob odkritju takoj vedeli, kje se partizani nahajajo. Čez nekaj časa so bili že pri naši žagi. Sama sem bila s partizani v žagi, ker sem jim ravno prinesla kosilo in perilo za preobleči. Takrat smo namreč redno dnevno kuhali za približno 15 partizanov, ki so se menjaje nahajali v bunkerju. Prala sem jim tudi redno tedensko. Nemci so žago obkolili, mi pa smo jim pravočasno ušli čez potok v gozd, kjer smo počakali somraka, da smo se po trebuhu priplazili čez čistino na drugo stran v gozd, kjer smo nato prenočili.

Tako se nisem vrnila več nazaj domov, ker so imeli Nemci itak namen, vse izseliti, saj so že drugo jutro prišli s celim transportom po žito, živino in ostalo hrano. Drugo jutro so jim še pravočasno ušli bratje, sestra in mama. Oče je bil takrat že prisilno izgnan od doma v Wolfsberg, od koder je tudi pobegnil v partizane, ko je zvedel za domačo novico.

Od Okrajnega odbora OF Guštanj-Prevalje sem bila dodeljena na imenovani teren kot sekretarka OK SKOJ. Naš delokrog je zajemal sledeča področja: Kotlje z delom Sel, Brdinje, Selovec, Naverški in Prežihov vrh, Podgoro, Kot in Leše. Onstran Meže pa je bil že dravograjski okraj. Okrajni komite SKOJ so sestavljale sledeče tovarišice: Pepca Kotnik, Micka (Tratnik-Dularjeva, Štraser Erna-Zmaga, Milena z Leš, ki so bile že vse v ilegali. S terena pa smo pritegnili še: Ivico Razgoršek z Naverškega vrha, Protičjevo Anica z Brdinj, Fišerjevo Marico iz Guštanja in Verdinekovega Hanzija. Omenjene tovarišice so bile zelo požrtvovalne in agilne pri svojem delu in so sčasoma razvile širok delokrog. Tako so bili postavljeni mladinski odbori po vseh teh naseljih, skojevski aktivni pa na Naverškem vrhu, kjer je bila sekretarka Ivica Razgoršek. Na Brdinjah je bila sekretarka Žužel Marija-Ravjakova, na Selah Hovnikova Micka, v Kotu pa Lagojetova Rozika. Na Lešah je bila sekretarka Valentinčič Marija-Pristovska. Zlasti aktivni so bili zelo delavni, vključevali so požrtvovalne mladinke iz terena, ki se niso ustrašile nobenih večjih nalog. Zelo dosti se je zbralo paketov za ranjence, pisarniškega in sanitetnega materiala, katerega smo po

kurirjih pošiljali v brigade. Na našem terenu se je spočetka nahajal največ Prvi koroški bataljon, pozneje pa tudi pogosto VDV bataljon, poleg domačih aktivistov, obveščevalcev in kurirjev, ki so bili vsakodnevni obiskovalci naših zavednih domačij. Dekleta so bila vedno pripravljena, pomagati jim v vsakem primeru. Obveščevalna služba je bila dobro organizirana.

Novembra 1944 smo skupno z Okrožnim komitejem SKOJ Dravograd organizirali širšo skojevsko konferenco pri kmetu Lubencu pod Uršljo goro, katere se je udeležilo tudi več mladincev iz centrov. Soba, kjer je bila konferenca, je bila lepo okrašena z zastavami, parolami in zelenjem. Tudi po drevesih so bile nalepljene parole. Konferenca je bila dva dni. Prisostvovala sta ji poleg članov Okrožnega komiteja SKOJ še člana Pokrajinskega komiteja SKOJ za Štajersko, tov. Zorka, in tov. Tomi. Zorka je nato v javorskem bunkerju tragično preminila. — Manjše mladinske konference so bile še v Trmolickem hlevu na Homu, Navrškem vrhu in Brdinjah.

Zima 1944/1945 je bila huda in dolga. Zaradi izdajstev je bila večina naših terenecv in aktivistov izdana in so jih Nemci postrelili ali pa odpeljali v dravograjske zapore. Sama sem bila petkrat obkoljena v raznih hišah, vendar sem imela vedno srečo, da me Nemci niso dobili.

Ob tem ne morem mimo tega, da se ne bi spomnila naših najboljših Skojevcev-

aktivistov, ki so podlegli nasilnosti okupatorja:

1. Plešnikov Fridi, ki je padel kot mladinski aktivist na Lešah pri Rateju;
2. Dularjeva Micka, članica OK SKOJ, je padla pri Zagerju v Šent Danijelu januarja 1945;
3. Juričev Drejček-Kotnikov, bil ustrejen kot talec pri Sv. Neži januarja 1945;
4. Štrucev Jože, padel v borbi pri Jurčku decembra 1944;
5. Jugova sinova iz Raven, padla oba kot hrabra partizana;
6. Kričev Franci iz Podkrajja, padel kot kurir na Platu leta 1944;
7. Verdinekov Ivan, član OK SKOJ, ki je bil žrtev ustašev, in še več drugih predanih Skojevcev, katerim imen se ne spominjam.

Decembra 1944 sem bila sprejeta v Okrožni komite SKOJ Dravograd, kate-rega sekretarka je bila Pepca. Nekaj časa sem se še nahajala na tem terenu, nato pa sem bila po sklepu seje OK SKOJ poslana v pomoč na šoštanjski okraj, ki se je takrat nahajal v bližini Št. Andraža in gore Oljke. Obiskala sem naš teren oziroma okraj le enkrat mesečno, kadar je bila sklicana seja Okrožnega komiteja SKOJ. Tu sem ostala vse do konca vojne, maja 1945.

Lojzka Pavlin-Cvetka
Slovenj Gradec

Hotuljska statistika

Kotlje niso več takšne kot so bile tedaj, ko je o njih pisal Prežihov Voranc. Tudi takih čisto kmetijskih »lepih nedelj« ni več. Svoj stari glas ima le še kotuljski zvon, ki nas vedno spominja na udomačeno pesem: »Prelepa je hotuljska fara«. V Kotljah tudi tega božjega miru ni več, kot je bil nekdanj, ko tu še ni bilo toliko motorizacije. Točno ob 5. uri zjutraj ti pridrdra avtobus iz železarnice. Dvakrat vozi delavce na fužine in dvakrat utrjuje nazaj. Enkrat tja in nazaj pa vozi kotuljske študente. Včasih tega ni bilo. Še pred drugo svetovno vojno je bilo v Kotljah le 25 industrijskih delavcev in približno toliko je bilo »olcarjev«. Danes jih je skupno 182. V Kotljah pa imamo še 11 upokojencev, 10 nameščencev, 3 samostojne obrtnike in župnika. Kotlje danes niso več čisto kmetijsko naselje kot nekoč.

Kmetov pod 10 ha zemlje je 40 (seveda vse s skalo vred), kmetov nad 10 ha zemlje je 25, kmetov nad 20 ha zemlje je 12, kmetov nad 30 ha zemlje je 13.

Kmetje pod 10 ha zemlje so večinoma zaposleni v industriji. Redke so hiše, kjer bi ne bil kdo zaposlen v industriji. Socialna sestava Kotelja se je zelo spremenila v prid delavcev.

Kljub temu, da je komuna na Ravnah, pa imamo v Kotljah tudi svojo oblast, to je sedemčlanski krajevni odbor s predsednikom Pepijem Kolarjem na čelu. Devetčlanski krajevni šolski odbor grunta in si lomi glavo, kako bi raztegnih premajhno šolo za 105 šoloobveznih otrok, ki so sedaj

razdeljeni po sedmih razredih in treh oddelkih in ki bodo morali biti po novi šolski reformi razdeljeni v osem razredov ter pet do šest oddelkov.

V Kotljah že dolga leta dela osnovna organizacija Zveze komunistov, ki s krajevnim odborom SZDL s svojimi 210 člani razširja socialistično miselnost po deželi. Poživljen je sindikat poljskih delavcev, ki šteje 16 članov.

Prostovoljno gasilsko društvo z 78 člani, od teh 10 žensk in 15 mladincev, nas varuje pred požari. Pa še 20 pionirjev se vadi pri tem poslu.

Lovska družina »Prežihovo« z 29 člani pa strelja zajce, lisice in gamse, včasih pa ustrelijo tudi kakšnega kozla.

Kulturnoprosvetno društvo v Kotljah kar pridno dela, menda boljše kot na Ravnah. Tudi RK je delaven in smo zaradi tega v Kotljah bolj varni.

Zveza borcev s 132 člani pa polaga precejšnjo skrb 14 sirotam padlih borcev.

Kmetijska zadruga, kot je bilo že pisano, pa združuje vse kmete.

Le mladinska organizacija se malo kuje od takrat, ko jim ni uspelo postaviti mlaja in jih je zato »Pavliha« malo obregnil. Zato pa je začel aktiv mladih zadržnikov bolj delati.

V Kotljah je torej vse v redu, manjka nam le človek, ki bi naučil našo mladino peti. Mladina je v tem pogledu tiha. Sta-

Nantl Oder — Milka Motnik

Na vogalu sedanje občinske hiše v Dravogradu je mala spominska plošča z napisom:

1941—1945
gestapovska mučilnica

Tu kraj je strašnih muk,
naj pomlje vnuk,
kaj svobode je cena!

Tudi Nantl Oder in Milka Motnik sta bila mučena in ubita tam. Šele sedaj je bil najden grob — kar na sosednem vrtu pod solato. Prenesli smo ju in pokopali na Ravnah.

Ravne so se od žrtev lepo poslovile, besedo v slovo pa je spregovoril Beno Kotnik. Slava padlim borcem!

rejši še tu in tam urežejo kakšno staro in domačo, kot n. pr.:

»Jaz sem Vodovski Jurij
na Zelovcu sem doma
v strgani kočuri —
štiri okence ima«

Kljub temu, da so ljudje močno zaposleni po svojih poklicih, pa hodijo ob večernih urah na razne seje in sestanke. Poleg tega pa posvečajo svojemu kulturnemu dvigu precej časa. Kadar je v združnem domu kakšna prireditev, je dvorana vedno polna.

Kotuljci tudi precej berejo. V Kotlje prihaja: 6 »Ljudskih pravic«, 9 »Poročevalcev«, 21 »Večerov«, 15 »Kmetijskih glasov«, 1 Ljubljanski dnevnik, 15 »TT«, 10 »Obzornikov«, 4 »Tovariši«, 12 »Naših žen«, 4 »Mladine«, 3 »Delavske enotnosti«, 42 »Naše vasi«, 24 »Lovcev«, 2 »Planinska vestnika«, 8 »Gasilskih vestnikov«, 3 »Življenje in tehnika«, 2 »Naša skupnost«, 1 »Zadružni glasnik«, 1 »Film«, 1 »Sodobnost«, 9 »Pionirjev«, 20 »Cicibanov«, 20 »Pionirskih listov«, »Knjige čebelnice« ca. 5 kom., »Knjige sinjega galeba« 5 kom., 2 ruski reviji, in sicer »Tehnika molodeži« in »Ogenjek«, 2 »Pavliha«, »Fužinarja« pa ne štejemo, ker je itak naš.

Kotuljci se poslužujejo treh svojih knjižnic in sicer: združne, ki ima čez 400 knjig, strokovno učiteljske, ki ima 386 knjig, in pionirske, ki ima 220 knjig. Kmečka knjiga ima 120 članov, Prešernova družba 92 članov in Mohorjeva družba 65 udov.

Petje, godbo, razna predavanja, voščila itd. pa poslušajo iz 104 radijskih sprejemnikov. Pred drugo svetovno vojno so bili v Kotljah samo 3. Na pošti plačajo za to zabavo 312.000 din. Kje so še izdatki za kino, gledališke predstave, časopise in razne članarine. Statistika in banka pravita, da je na deželi denar. Jaz pa trdim, v Kotljah ga ni, kajti Kotuljčani plačujejo poleg vseh drugih obveznosti, ki niso majhne, še letno čez milijon din prostovoljnega davka za svoj kulturni dvig.

Drugače gre tudi v Kotljah vse po normalni poti. Otroci se rodijo, odrasli se ženijo, stari počivajo, vsi skupaj pa tudi umirajo.

Beno Kotnik



Metalurška industrijska šola Zelezarne Ravne — zbor ob zaključku šolskega leta

MLADI FUŽINAR

Iz poročila Metalurške industrijske šole za leto 1955-56

Najraje bi priobčili celotno letno poročilo tega našega pomembnega zavoda oziroma vzgojne ustanove mladih kvalificiranih železarjev, vendar je tako podrobno in obširno, da se bomo morali za sedaj zadovoljiti z izvlečkom poglavitnih podatkov. Že sedaj pa obljubljam posebno izdajo »Mladega fužinarja« za drugo leto ob otvoritvi novih šolskih in delavniških prostorov Metalurške industrijske šole.

ŠOLSKI ODBOR

Od januarja 1955 deluje na šoli šolski odbor, v katerem so naslednji člani:

1. Franc Uršnik, ključavničarski mojster in delovodja orodne delavnice, predstavnik Železarne Ravne — predsednik šolskega odbora;
2. Hinko Lasnik, livar — predstavnik Železarne Ravne;
3. Božo Radivojevič, učitelj praktičnega pouka — predstavnik šolskega kolektiva;
4. Franc Pšeničnik, kovač in prvi delavec v odpremnom skladišču — predstavnik staršev;
5. Anica Fanel, gospodinja — predstavnica Društva prijateljev mladine;
6. Lado Kukec, ravnatelj šole;
7. Ivan Strmčnik, ključavničarski mojster in šef OTK mehanske delavnice — predstavnik LMS;
8. Viktor Košutnik, referent centralne priprave dela — predstavnik državljanov;
9. Aleksander Gracijanski, tehnični svetovalec — predstavnik državljanov;
10. ing. Leopold Gams, obratovodja livarne — predstavnik DRMIT;
11. Jože Simonič, gojenec.

OSEBJE ZAVODA

Ravnatelj šole: Ladislav Kukec.

Učiteljski zbor v šolskem letu 1955/56:

a) stalni učitelji:

1. Ivan Janko, učitelj;
2. Ivan Nerat, strokovni učitelj, strojni tehnik;
3. Ferdo Golob, strokovni učitelj;
4. Mirko Erjavec, vodja učnih delavnic, učitelj praktičnega pouka — mojster;
5. Peter Štehar, učitelj praktičnega pouka — ročni oblikovalec-livar;
6. Jožef Ajtnik, učitelj praktičnega pouka — orodni kovač;
7. Ivan Kuseljnik, učitelj praktičnega pouka — ključavničar;
8. Ivan Kuzman, učitelj praktičnega pouka — ključavničar;
9. Milan Berložnik, učitelj praktičnega pouka — strugar;
10. Božo Radivojevič, učitelj praktičnega pouka — ključavničar;
11. Alojz Pevec, učitelj praktičnega pouka — ključavničar;
12. Jože Osenjak, učitelj praktičnega pouka — strugar;
13. Anton Blatnik, učitelj praktičnega pouka — strugar;
14. Jože Hölel, ocenjevalec izdelkov — ključavničar;
15. Albin Hudovernik, učitelj praktičnega pouka — mojster;

b) honorarni učitelji:

1. Pavel Golmajer, strokovni učitelj — vzgojitelj;
2. Franc Ivič, učitelj — šef priprave dela livarskih obratov;
3. ing. Leopold Gams, ing. metalurgije — obratovodja livarskih obratov;
4. dr. Janko Sušnik, zdravnik obratne ambulante;

5. Filip Rožanc, strojni tehnik, obratovodja energijskega oddelka;

6. Franc Košak, strojni tehnik, vodja priprave peskov;

7. Štefan Ott, strojni tehnik, referent za osvajanje novih proizvodov mehanske delavnice;

8. Roman Sore, elektrotehnik, asistent elektroobrata;

9. Janez Žnidar, metalurški tehnik, asistent livarskih obratov;

10. Slavko Geratič, strojni tehnik, vodja čistilnice;

11. ing. Jože Borštner, ing. metalurgije, šef metalurškega laboratorija;

12. prof. Jože Žumer, prof. matematike;

13. Ivan Cvetko, mojster — tehnolog modelne mizarne;

14. Marijan Blažič, metalurški tehnik, asistent v kladivarni;

15. Dušan Stropnik, metalurški tehnik, referent centralne priprave dela;

16. Franjo Novak, strokovni učitelj;

17. Jože Čargonja, kontrolor OTK;

18. Jože Grzina, strojni tehnik, referent priprave dela mehanske delavnice;

19. Anton Vehovar, strojni tehnik, vodja oddelka industrijskih nožev;

20. ing. Zdenko Lavrič, ing. metalurgije, asistent topilnice;

21. Franc Apostal, upokojeni mojster-valjavec;

22. ing. Janez Žvokelj, ing. metalurgije, asistent termične obdelave;

23. Franc Gradišnik, mojster modelne mizarne;

24. Jože Kramer, kovaški mojster;

25. Vladimir Rac, metalurški tehnik, tehnik ultrazvočnih naprav;

c) Administrativno osebje:

1. Ivica Žnidar, knjigovodkinja;
2. Marica Dretnik, blagajničarka;

3. Angela Veršnik, tajnica;
4. Franc Čevnik, tehnični risar;
- d) pomožno tehnično osebje:
1. Ivan Predikaka, kovač;
2. Jakob Logar, ključavničar — skladiščnik;
3. Viktor Marchiotti, skladiščnik;
4. Franc Pušnik, pomožni skoblar;
5. Peter Krajan, pomožni skoblar;
6. Fanika Kastivnik, snažilka;
7. Antonija Petrej, snažilka.

GOJENCI

(stroka in uspeh)

I.a razred — 34 učencev

razrednik: Ivan Janko

Izdelali so:

1. Jože Arnold, ključavničar — prav dober
2. Henrik Deutschmann, strugar — dober
3. Hinko Fabijan, brusilec — dober
4. Emil Gorenšek, strugar — dober
5. Otmar Jedlovčnik, strugar — dober
6. Franc Kolšek, strugar — dober
7. Martin Kolar, strugar — dober
8. Mihael Krebs, rezkalec — dober
9. Franc Kuhar, rezkalec — dober
10. Mihael Markovič, strugar — dober
11. Ivan Maroušek, strugar — dober
12. Franc Moličnik, ključavničar — dober
13. Vinko Naglič, ključavničar — dober
14. Janez Paradiž, ključavničar — dober
15. Matija Perko, ključavničar — dober
16. Maksimilijan Pešl, brusilec — prav dober
17. Stanko Planinšič, strugar — prav dober
18. Ivan Počivalnik, strugar — zadosten
19. Ivan Predikaka, strugar — dober
20. Ernest Pušnik, ključavničar — prav dober
21. Štefan Rošker, strugar — dober
22. Anton Rus, ključavničar — prav dober
23. Roman Samec, rezkalec — prav dober
24. Jože Sedelšak, ključavničar — prav dober
25. Jože Siherle, strugar — prav dober
26. Maksimilijan Sirk, strugar — prav dober
27. Stanko Strmčnik, strugar — prav dober
28. Štefan Škalič, ključavničar — dober
29. Janko Štruc, strugar — dober
30. Peter Vravnik, ključavničar — prav dober
31. Ivan Vrhovnik, strugar — prav dober
32. Jože Vučko, ključavničar — dober
33. Marijan Zdovc, ključavničar — prav dober

Popravni izpit ima:

1. Jože Rožej, rezkalec — iz strokovnega računstva

I.b razred — 31 učencev

razrednik: Ferdo Golob

Izdelali so:

1. Emil Butolen, topilec — dober
2. Zlatko Čerkuč, topilec — dober
3. Ivan Ferlež, topilec — dober
4. Ivan Ivartnik, topilec — dober
5. Mihael Kokalj, kovač — dober



Solski odbor, učiteljski zbor in upravni odbor internata Metalurške industrijske šole Železarne Ravne

6. Franc Kolar, kalilec — dober
7. Andjelko Krautberger, topilec — dober
8. Alojz Ladnik, kalilec — dober
9. Franc Leskovšek, topilec — dober
10. Blaž Oblak, kalilec — dober
11. Horst Parotat, kalilec — dober
12. Marko Pavlin, kalilec — dober
13. Vid Polajžar, topilec — prav dober
14. Janez Polovšek, topilec — dober
15. Alojz Potočnik, topilec — dober
16. Jože Sikošek, valjavec — prav dober
17. Avguštin Sušec, kovač — dober
18. Franc Štimnikar, topilec — dober
19. Vincenc Tradela, kovač — odličen
20. Alojz Žavcar, valjavec — dober
21. Ivan Bukovec, topilec — dober

Popravni izpit imajo:

1. Alojz Hrašan, valjavec — iz slovenskega jezika in gospodarskega zemljepisa
2. Martin Jazbec, kovač — iz strokovnega računstva
3. Jožef Lesičnik, topilec — iz strokovnega risanja
4. Anton Perovnik, valjavec — iz strokovnega risanja
5. Ivan Pistotnik, valjavec — iz slovenskega jezika
6. Anton Salaj, kovač — iz strokovnega računstva
7. Alojz Štruc, valjavec — iz slovenskega jezika in strokovnega računstva

Padla sta:

1. Niko Lužnik, kalilec
2. Franc Pečovnik, kalilec

I.c razred — 18 učencev

razrednik: Pavel Golmajer

Izdelali so:

1. Anton Čreslovnik, modelni mizar — dober
2. Janez Dokl, livar-ročni oblikovalec — dober

3. Alojz Korbar, livar-ročni oblikovalec — dober
4. Franc Meršnik, livar-ročni oblikovalec — dober
5. Leopold Mori, modelni mizar — odličen
6. Franc Pavše, livar-ročni oblikovalec prav dober
7. Adolf Požarnik, livar-ročni oblikovalec dober
8. Adolf Ramšak, modelni mizar — prav dober
9. Alojz Savinc, livar-ročni oblikovalec dober
10. Tomislav Škegro, modelni mizar — odličen
11. Ivan Šteble, livar-ročni oblikovalec — dober
12. Maks Švab, livar-ročni oblikovalec — dober
13. Stanislav Zagernik, livar-ročni oblikovalec — dober
14. Horst Kasper, livar-ročni oblikovalec — dober

Popravni izpit imajo:

1. Frančišek Jeromel, livar-ročni oblikovalec — iz slovenskega jezika
2. Janez Perovec, livar-ročni oblikovalec — iz strokovnega računstva
3. Maksimilijan Pušnik, livar-ročni oblikovalec — iz slovenskega jezika
4. Bogomir Šteharnik, modelni mizar — iz slovenskega jezika

II.a razred — 34 učencev

razrednik: Pavel Golmajer

Izdelali so:

1. Anton Ažnik, strugar — dober
2. Viljem Britovšek, rezkalec — prav dober
3. Maksimilijan Cigale, rezkalec — prav dober
4. Karel Dobovičnik, strugar — dober
5. Drago Fanedl, strugar — dober

6. Ferdinand Franc, strugar — prav dober
7. Alojz Gnamuš, strugar — zadosten
8. Frančišek Hirtl, strugar — prav dober
9. Janez Jeznik, strugar — prav dober
10. Helmut Jonke, ključavničar — dober
11. Miroslav Juraja, strugar — prav dober
12. Štefan Kamnik, ključavničar — dober
13. Vlado Kmetec, kovač — dober
14. Slavko Kobil, ključavničar — dober
15. Alojz Kotnik, strugar — odličen
16. Edvard Kričej, ključavničar — prav dober
17. Jože Lekše, rezkalec — dober
18. Franc Merc, kovač — prav dober
19. Alojz Praprotnik, strugar — dober
20. Tomaž Pesičer, kovač — dober
21. Jože Planinšec, kovač — dober
22. Adolf Primožič, ključavničar — prav dober
23. Jožef Pšeničnik, kovač — dober
24. Milenko Radlovič, strugar — prav dober
25. Gregor Razgoršek, strugar — prav dober
26. Radoslav Rebernik, strugar — prav dober
27. Alojz Rebol, ključavničar — dober
28. Andrej Slavič, rezkalec — prav dober
29. Jože Simonič, ključavničar — dober
30. Jožef Slivnik, ključavničar — dober
31. Ljubomir Stanisavič, ključavničar — dober
32. Otmar Šarman, strugar — zadosten
33. Boris Škrubej, strugar — prav dober

Popravni izpit ima:

1. Ivan Jurhar, strugar — iz strokovnega računstva

II.b razred — 24 učencev

razrednik: Ivan Janko

Izdelali so:

1. Maksimilijan Bastl, modelni mizar — prav dober
2. Anton Berdnik, modelni mizar — prav dober
3. Anton Bijol, ročni oblikovalec-livar — prav dober
4. Janez Fedler, ročni oblikovalec-livar dober
5. Vincenc Golob, ročni oblikovalec-livar dober
6. Pavel Goutnik, ročni oblikovalec-livar odličen
7. Leopold Jeseničnik, modelni mizar — zadosten
8. Anton Kaker, modelni mizar — prav dober
9. Jožef-Jernej Kodrun, ročni oblikovalec-livar — dober
10. Ivan Kogal, ročni oblikovalec-livar — dober
11. Anton Pečoler, ročni oblikovalec-livar zadosten
12. Anton Picej, ročni oblikovalec-livar — dober
13. Anton Pislak, ročni oblikovalec-livar odličen
14. Janez Plohl — ročni oblikovalec-livar dober
15. Maksimilijan Pogorevčnik, ročni oblikovalec-livar — dober
16. Jože Prednik, ročni oblikovalec-livar dober

17. Ivan Pušnik, modelni mizar — dober
 18. Marijan Šošteršič, ročni oblikovalec-livar — dober
 19. Jožef Tasič, ročni oblikovalec-livar — dober
 20. Aleksander Ristič, ročni oblikovalec-livar — dober
- Popravni izpit imajo:
1. Bogdan Arcet, ročni oblikovalec-livar iz kaluparstva
 2. Miroslav Grobelnik, ročni oblikovalec-livar — iz slovenskega jezika in kaluparstva
 3. Anton Tavzelj, ročni oblikovalec-livar — iz strokovnega računstva
 4. Frančišek Vodovnik, ročni oblikovalec-livar — iz kaluparstva

III. razred — 27 učencev

razrednik: Ferdo Golob

Izdelali so:

1. Alojz Cigale, strugar — prav dober
2. Ivan Čegovnik, rezkalec — dober
3. Jožef Golob, kovač — zadosten
4. Jože Gradišnik, ključavničar — prav dober
5. Maks Haber, ključavničar — dober
6. Alojz Hrastnik, strugar — dober
7. Anton Jakopič, strugar — prav dober
8. Leopold Kobolt, strugar — dober
9. Bogomir Kokalj, ključavničar — dober
10. Pavel Kotnik, ključavničar — prav dober
11. Maksimilijan Leskovšek, strugar — prav dober
12. Boštjan Luter, rezkalec — dober
13. Mirko Novinšek, ključavničar — dober
14. Oto Ojsteršek, kovač — zadosten
15. Jožef Poredoš, ključavničar — dober
16. Danijel Praprotnik, ključavničar — odličen
17. Anton Šmon, rezkalec — zadosten
18. Stjepan Tepeš, strugar — dober
19. Rudolf Turičnik, kovač — zadosten
20. Ivan Večko, strugar — zadosten
21. Anton Vočko, rezkalec — dober
22. Marijan Sirotič, strugar — zadosten
23. Stanislav Zavodnik, ključavničar — dober

Popravni izpit imajo:

1. Maksimilijan Eman, strugar — iz strokovnega računstva in tehnološke obdelave strojev
2. Vladimir Keber — strugar — iz sploš. stroj. in tehn. obdel. strojev
3. Milan Permašek, strugar — iz tehn. obdel. str. in spl. stroj.
4. Stanislav Žganjer, ključavničar — iz tehn. obdel. str. in spl. stroj.

LETOŠNJI ABSOLVENTI

Zaključni izpit v junijskem roku

1. Alojz Cigale, strugar — dober
2. Ivan Čegovnik, rezkalec — dober
3. Jožef Golob, kovač — zadosten
4. Jožef Gradišnik, ključavničar — prav dober
5. Maks Haber, ključavničar — popravni izpit iz strojeslovja
6. Alojz Hrastnik, strugar — dober
7. Anton Jakopič, strugar — dober
8. Leopold Kobolt, strugar — pop. izp. iz tehn. ob. str. in strok. rač.

9. Bogomir Kokalj, ključavničar — dober
10. Pavel Kotnik, ključavničar — dober
11. Maksimilijan Leskovšek, strugar — prav dober
12. Boštjan Luter, rezkalec — dober
13. Mirko Novinšek, ključavničar — zadosten
14. Oto Ojsteršek, kovač — popr. izp. iz strok. rač. in sploš. stroj.
15. Jožef Poredoš, ključavničar — dober
16. Danijel Praprotnik, ključavničar — prav dober
17. Anton Šmon, rezkalec — zadosten
18. Stjepan Tepeš, strugar — prav dober
19. Rudolf Turičnik, kovač — popravni izpit iz strokovnega računstva
20. Ivan Večko, strugar — zadosten
21. Anton Vočko, rezkalec — zadosten
22. Marijan Sirotič, strugar — popr. izpit iz strok. rač. in stroj.
23. Stanislav Zavodnik, ključavničar — dober

18 kandidatov je uspešno položilo zaključni izpit, 5 pa jih ima popravne izpite.

DOM UČENCEV

Dom učencev metalurške industrijske šole Železarne Ravne je finančno samostojen socialno-vzgojni zavod. Upravlja ga upravni odbor, v katerem so:

1. Filip Rožanc, obratovodja energetskega oddelka in predstavnik DRMIT — predsednik;
2. Ladislav Kukec, ravnatelj šole — upravnik Doma učencev;
3. Jožef Šater, komercialist KI — predstavnik Železarne Ravne;
4. Ignac Brodnik, vodja odpreme mehanične delavnice — predstavnik Železarne Ravne;
5. Franc Retko, valjar-prvi delavec — predstavnik staršev;
6. Jože Podpečan, učitelj — predstavnik Društva prijateljev mladine;
7. Pavel Golmajer, strokovni učitelj in vzgojitelj — predstavnik kolektiva doma;
8. Otmar Leš, delovodja elektroobrata — predstavnik državljanov;
9. Tomo Žmavc, referent nabavnega oddelka — predstavnik državljanov;
10. Alojz Cigale, učenec-gojenec.

V preteklem šolskem letu je stanovalo v internatu 92 do 96 gojencev. Za vzgojno delo skrbita stalni vzgojitelj Pavel Golmajer ter strokovni učitelj in honorarni vzgojitelj Ivan Strmčnik, mojster mehanične. Slabšim učencem se je nudila pomoč pri učenju.

Dom ima 2 učilnici, 20 spalnic, sobo za vzgojitelja, slačilnico za čevlje, dvoje skladišč in pritikline.

V domu gojencev so naročeni na naslednje liste oziroma revije: »Ljudsko pravico«, »Slovenski poročevalec«, »Mladino«, »Delavsko enotnost«, »Tovariša«, »Življenje in tehniko«, »Naše razglede«, »Našo skupnost«, »Mladi svet«, »Borec«, »Planinski vestnik« in »Obzornik«.

Uprava šole ima učiteljsko, dijaško in podporno knjižnico z okrog 4000 knjigami, ki so bile izposojene med letom skupno 14.243-krat.

ZMAGOVITA ODBOJKA

Odbojka je priljubljen šport. Če te zanese pot na Čečovje med bloke, potem vidiš povsod mala igrišča za odbojko. Ponekod zelo lepa in opremljena z mrežami, drugod zopet brez mreže z navadno vrvjo in na vseh teh igriščih kopica otrok, ki včasih tudi do mraka odbijajo žogo, ki ni vedno prava. Vendar žoga je žoga, veselje med najmlajšimi pa izredno veliko. In to veselje do te vrste športa iz dneva v dan raste. Baje bi kar vsak blok na Čečovju lahko postavil svoje odbojarsko moštvo. Veselja do odbojke pa ne kažejo samo mladi Čečovljani, ampak je tudi med ostalo mladino Raven odbojka izredno priljubljena. Pa ne samo med najmlajšimi, ki se v tej športni panogi izživljajo, tudi med starejšimi ima odbojka vedno več pristašev. Če se spomnimo samo nekaj let nazaj, potem moramo ugotoviti, da takega zanimanja pred leti še ni bilo. Zakaj sedaj taka privrženost odbojki, od kod to izredno zanimanje?

V življenju je že tako, da zgledi vlečejo. Na žalost včasih tudi slabi. Vendar pri odbojki lahko govorimo samo o dobrih zgledih. Naša mladež se navdušuje za odbojko prav zaradi odlične igre našega I. moštva, starejši ljudje pa zelo radi gledajo naše odbojkarje, ki častno zastopajo naše mlado mesto v slovenski odbojarski ligi.

Desetletno intenzivno delo je rodilo lepe sadove. Ne samo da imamo odlično I. moštvo, II. moštvo, mladinsko moštvo, moštva na gimnaziji, na Metalurško-industrijski šoli, temveč imamo tudi kader pri naših najmlajših, ki bodo nekoč zamenjali našo prvo ekipo. Zaledje je izredno važno

Ekskurzij je bilo prirejenih 13, prvi razredi so si ogledali predvsem domače vrednosti in zanimivosti, kakor Študijsko knjižnico itd.

MLADINSKA ORGANIZACIJA

Mladinski aktiv na šoli je eden najmočnejših in najagilnejših na Ravnah. V Domu učencev so predavanja, debatne ure in veseli večeri. Učenci sodelujejo v naslednjih vzgojnih društvih: TVD »Partizan« 87, rokometna sekcija 23, nogometna sekcija 32, odbojarska sekcija 25, smučarska sekcija 17, plavalna sekcija 16, namiznoteniška sekcija 4, lahka atletika 39, šahovski klub 43, podmladek RK 163, godba na pihala 6, literarni krožek 3, glasbena šola 5, taborniki 17, aeroklub 12, planinsko društvo 26, gasilsko društvo 13 itd. Udeleževali so se tudi pri prostovoljnih delovnih akcijah.

Ta vzorni učni zavod pri naši delovni skupnosti dobi v prihodnjem letu končno svoje nove učne in delavniške prostore, da se bo lahko še bolj razvijal v strokovnem izobraževanju in vzgoji mladega železarskega rodu.

Takrat bomo mladim železarjem posvetili celotno številko »Mladega fužinarja« — zato pa glejte, da bomo lahko napisali čim več dobrega in lepega.

in tega imamo. Kader je zagotovljen, potrebno bo le med najmlajšimi že sedaj pogledati za talenti in jih pritegniti v odbojarski klub.

Funkcionarji in naši najboljši igralci so s svojim nesebičnim športnim udejstvovanjem in delom dosegli veliko, mogoče celo več, kot si sami predstavljajo. Dosegli so pomembne uspehe v tekmovanjih, kar pa je tudi zelo važno, pritegnili ogromno mladine, ki se je prav zaradi njihovega odličnega dela in športnega udejstvovanja pričela izživljati v koristni športni panogi — v odbojki. Tu so vlekli dobri zgledi, za kar vsa čast našemu odbojarskemu klubu, igralcem in vodstvu.

»Bravo Ravne!«

Pod takimi in podobnimi naslovi so slovenski listi komentirali zaključek spomladanskega dela slovenske odbojarske lige. In res, naš klub, za katerega se do začetka prvenstva ni vedelo, ali bo lahko sodelovalo v slovenski ligi, se je v tem delu prvenstva povzpел na najvišje — na prvo mesto. Taki naslovi so vsekakor na mestu in dokazujejo, da vsa Slovenija priznava in cení moč ravenske odbojke. Taki naslovi so za naš športni kraj samo razveseljivi. O uspešnem udejstvovanju in vzponu ravenske odbojke smo v našem listu že pisali, komentirali smo tudi odlične igre in izredne uspehe naših odbojkarjev, ko so igrali v hrvatsko-slovenski ligi, in zopet lahko o odbojki napišemo veliko pohvalnega. Res, o odbojki je prijetno pisati.

Ko se je iz že znanih vzrokov ukinila hrvatsko-slovenska liga (odpadli so vsi hrvatski klubi), je bila na novo formirana I. slovenska liga. Tekmovanje v tej ligi je bilo že od začetka zagotovljeno ljubljanskim klubom Iliriji, Olimpiji in »Ljubljani«, pa tudi Jesenicam, Kamniku in »Partizanu« iz Novega mesta. Fužinar ni bil predviden za to tekmovanje, kljub temu da je bil najbolje plasiran slovenski klub v hrvatsko-slovenski ligi. Vzrok? Ravne da so predaleč od Ljubljane?! Vendar se je to vprašanje na odbojarski zvezi in športni zvezi Slovenije po raznih intervencijah pravilno rešilo. Tudi »Fužinar« je bil vključen v to tekmovanje. In to upravičeno.

Spomladanski del prvenstva je to pokazal. Naši odbojkarji so odpravili vse nasprotnike, niti enkrat niso klonili, in si zasluženo z dvema točkama prednosti zagurali prvo mesto. Ravenska odbojka je ponovno dokazala, da sodi med najboljše v Sloveniji. To naj si zapomnijo tudi vsi tisti, ki še danes gledajo odbojarsko vrsto »Fužinarja« kot podeželski klub, kateremu ni mesta med najboljšimi v Sloveniji. Ja, Ravne so res precej oddaljene od središča Slovenije, ampak zaradi tega šport na Ravnah, v močnem industrijskem in športnem središču dela Koroške, ne sme trpeti.

Ali bi se ravenski odbojki ne zgodila krivica, če ne bi smeli igralci I. moštva tekmovati v I. slovenski ligi? Ali bi bilo to pravično za delavce simpatizerje od-

bojke, ki so tudi po svoje soudeleženi pri vzponu naše odbojke, in končno, ali bi tako dejanje ugodno vplivalo na kvaliteto odbojke, na športno udejstvovanje ostalih klubov in sekcij, ali bi tak ukrep pritegnil ali odbijal ogromno število ravenske mladine v sekcije ali klube športnega društva »Fužinar«?

Brez poraza

Prvo tekmo so igralci »Fužinarja« odigrali doma proti mladi in požrtvovalni vrsti Jesenic. Bili so dokaj nesigurni in skoraj bi bili prvič po dolgih letih doma poraženi. Vendar so v petem nizu igrali odlično in premagali borbene Jeseničane. To je bila tesna, vendar zaslužena zmaga.

Proti Iliriji, »Ljubljani« in Olimpiji so igrali v Ljubljani. Kar so Fužinarji tam dosegli, ni niti največji optimist na Ravnah pričakoval. Zmagali so nad vsemi tremi klubi. Štiri srečanja — štiri zmage in mrzlično pripravlanje na najtežjo tekmo. Bila je to res najlepša in najkvalitetnejša tekma — pa tudi najbolj važna. 10. junija je bila odigrana v parku na Ravnah. »Partizan« Novo mesto ali »Fužinar«? Kdo bo spomladanski prvak? Rutinirano moštvo iz Novega mesta, ki je igralo že v zvezni ligi, ali domačini, mladi in borbeni igralci »Fužinarja« z Raven.

Mogoče pa le zmagajo naši! »Partizan« bo prvi — in slični komentarji so se slišali že štirinajst dni pred srečanjem. »Polet« je teden pred srečanjem objavil celo članek pod naslovom: »Partizan« Novo mesto brez konkurence. Tokrat so Fužinarji pokazali, da niso le konkurenti, ampak da so boljši od »Partizana« iz Novega mesta.

Take gladke zmage nad »Partizanom« nihče ni pričakoval, malo je bilo že takih, ki so sploh pričakovali zmago.

»Fužinar« je v tehnično dovršeni in razburljivi igri gladko premagal igralce Novega mesta z rezultatom 3:0!

Po tej za športne Ravne najpomembnejši zmagi je bil prvak več ali manj že znan. »Kamnik« naslednjo nedeljo sploh ni prišel in domačini so dobili brez borbe 3:0 p. f.

Fužinar najboljši, Fužinar prvi, Fužinar nepremagan!

Ali ni to veliko za našo odbojko, za naš šport, za Ravne, za Koroško. Ja, to, kar so naši odbojkarji dosegli spomladi, je vredno vse pohvale in priznanja z najboljšimi željami za jesen.

Vrsta v spomladanskem delu niti ni bila kompletna. Saj Pipan niti ene tekme ni igral. In kljub temu so se izbili na prvo mesto. Zmagale so volja, vztrajnost, zagrizenost in seveda tudi tehnika, saj naši žogo zelo dobro obvladajo.

Pomemben uspeh, ki je ugodno odjeknil po naši lepi Koroški.

Ali bo jesen slabša od spomladi?

Spati na lovrikah ni priporočljivo in pričakovati je, da se tega tudi naši odbojkarji v polni meri zavedajo. Prvenstvo še ni končano. Čaka še jesenski del, ki je po dosedanjih rezultatih sodeč (hrvatsko-slovenska liga) manj ugoden za naše odbojkarje kot pa spomladanski.

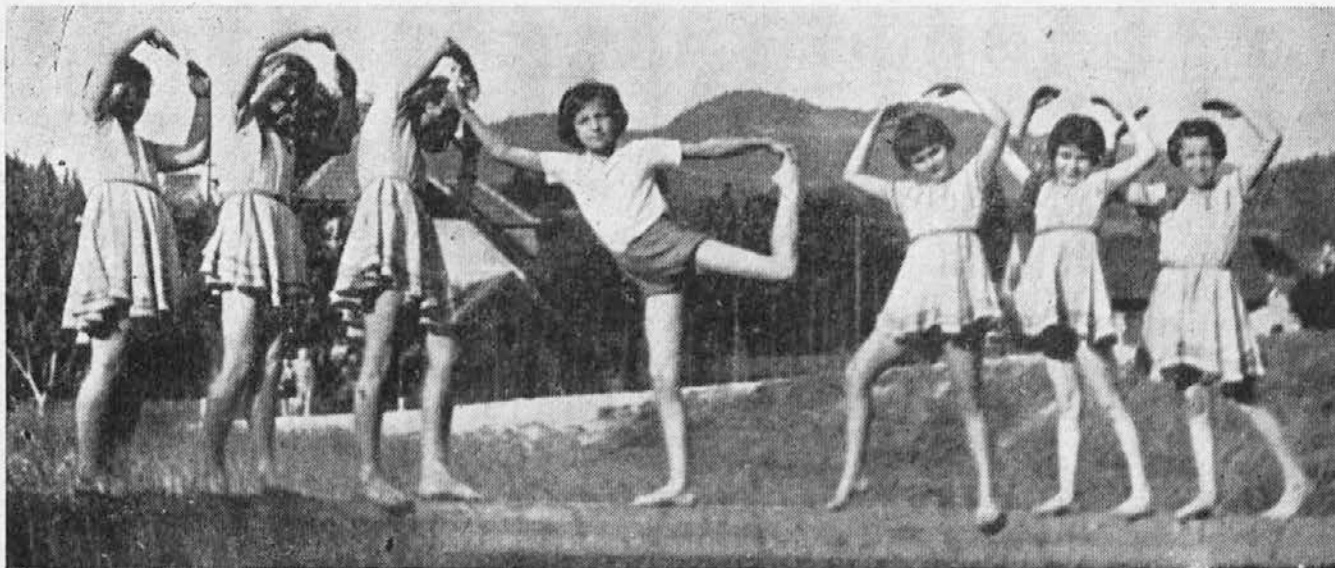

Z nedavnega nastopa TVD »Partizan«

Pionirke na gredi. Vseh je 35. Na akademiji so nastopile za sedaj samo najbolj pogumne. Vse skupaj niti ni tako enostavno, kajti gred je široka le nekaj centimetrov. V sredi Jelenova, ki gre po poti Dobajeve

Razveseljivo je samo to, da bodo vse tekme z ljubljanskimi klubi doma na Ravnah. Če so Ilirijo, »Ljubljano« in Olimpijo premagali na tujem, bodo po vsej verjetnosti zmagoviti tudi doma. V Kamnik in na Jesenice bo tudi treba iti po točke. Če bodo naši v polni formi, potem lahko računamo, da bodo tudi Jesenice in Kamnik v naše zadovoljstvo odpravili. Če bo tako, bo odločilna tekma zopet: »Partizan« Novo mesto : Fužinar — tokrat žal ne na Ravnah, ampak v Novem mestu.

Dajati prognoze je zelo nevhvalna reč; že večkrat se je zgodilo, da slabši premaga boljšega, da pride ta ali oni klub v krizo in da izgublja tekmo za tekmo. To se lahko enkrat pripeti tudi našim. Šport je šport in žoga je okrogla! Vsekakor bo tekma v Novem mestu za naše odbojkarje najtežja. Kako se bo iztekla, je vprašanje, na katerega danes ni moč odgovoriti. Želimo zmago naših fantov, to je jasno, vendar se bomo morali sprijazniti tudi s porazom, če bodo igralci Partizana boljši. Dve točki prednosti v spomladanskem delu ob normalni igri naših fantov veliko pomenita, in če bo količnik setov dober, potem tudi eventualni poraz s Partizanom iz Novega mesta ne bo preveč vplival na mesto na lestvici. Tudi Partizan iz Novega mesta lahko izgubi proti »Ljubljani« in Olimpiji. Seveda tudi naši lahko doživijo poraz v Kamniku, Jesenicah, pa tudi na Ravnah! Prognoze so večkrat računice brez pravega krčmarja.

To pa lahko mirno napišemo, ampak seveda z začetnico če: če bodo naši fantje v polni formi in igrali z znano zagrizenostjo tudi v jesenskem delu, jim prvo mesto ne uide. Upoštevati je tudi treba dejstvo, da bo v jesenskem delu igral zopet Pipan.

Med odbojkarji vlada enotnost

Brez kreganja po navodilih trenerja in igralca Antekoloviča, ki je obenem »duša« odbojcarske vrste »Fužinarja«, fantje zelo dobro igrajo. Med njimi ni nesoglasij, med njimi vlada prijateljstvo — sloga. In v slogi je moč! Tako pravi star slovenski pregovor. Brez razumevanja, brez enotnosti v kolektivni igri ni uspehov, in tega

se zavedajo tudi naši fantje. So kot ena družina in družinski poglavar je še vedno Peter Mihelač. Res, Peter je pravi oče ravenski odbojki. Njegov prosti čas in odbojka sta nerazdružljiva. Ogromno zaslug za pravilno vzgojo odbojkarjev in sploh za dvig ravenske odbojke ima prav on.

Od moštva je težko pohvaliti posameznika, saj so vsi dobri, enkrat eden boljši, drugič drugi, pa naj bo to Geršak, Mori, Hanuš, Plešej, Peruš, Pipan, Kovačič ali celo mladi Vrunč, ki se tudi že uveljavlja v prvem moštvu. Dirigent teh mladih fantov pa je Božo Antekolovič. V spomladanskem delu je odlično dirigiral in pričakovati je, da bo tudi v jesenskem delu prvenstva z uspehom upravljal svoj posel na treningih in tekmah.

Jesen se bliža! Ne bo več dolgo, pa se bo začela borba na igriščih. Še enkrat najtoplejše čestitke vsem, ki so posredno ali neposredno sodelovali pri vzponu naše odbojke, čestitke vsem igralcem našega I. moštva za lepo in izredno zmago v spomladanskem delu slovenske odbojcarske lige.

Jesen se bliža. Ali bo za naše odbojkarje prinesla dež ali sonce, pa bomo šele videli...

Jože Šater

Prvič v slovenski ligi

Z dobro igro v letošnjem letu so si nogometaši »Fužinarja« priborili vstop v slovensko nogometno ligo. To je velik uspeh za ravenski nogomet, ki se v povojnih letih ni in ni mogel dvigniti iz podzveznega tekmovanja.

Prvič letos jim je uspelo, da so v podzvezi — Koroška skupina — osvojili prvo mesto in hkrati z uspehom odigrali kvalifikacijske tekme, tako da jim je vstop v ligo zagotovljen. (»Rakičan« — drugi finalist, je povratno srečanje predal s 3:0 p. f., rezultat prvega srečanja pa je, kolikor je znano, prav tako 3:0 v korist Fužinarja).

Ljubiteljev nogometa bo na Ravnah spet ve čin to je prav. Bolj kvalitetne tekme na Ravnah pa bodo tudi našim nogometašem omogočile, da pokažejo vse, kar znajo

in napredujejo. Je že tako, da je včasih proti slabšemu nasprotniku težje igrati, kot proti boljšemu. Da je temu tako, vidimo, če primerjamo samo dve zadnji tekmi, Maribor : Fužinar in KNOJ : Fužinar. Prvo lahko ocenimo kot izredno dobro odigrano srečanje in brez pretiranja rečemo, da je bilo to srečanje borba med izenačimi nasprotniki, dočim je bila druga nezanimiva, polna napak in slabe igre in nas zmaga 3:1 niti najmanj ne sme zadovoljiti.

Opaža se, da je v nogometnem klubu vedno manj nesoglasja in če bodo tega v celoti odpravili, bodo uspehi še večji, gledalci pa bodo imeli priložnost videti res lepe in prave športne igre.

Medtem ko smo lahko z disciplino I. moštva (razen redkih posameznikov) zadnje čase povsem zadovoljni, tega ni moč trditi za mlajše igralce. Ti nas večkrat razočarajo z nešportnim vedenjem bilo to na igrišču ali kje drugje.

Sedanji odbor nogometnega kluba je že precej dosegel, nogometaši sami pa so nas z lepo, požrtvovalno in tehnično igro že večkrat ugodno presenetili. Pokazali so, da lahko lepo in koristno zaigrajo. Vendar velja tudi za njih pravilo: v slogi je moč! Tega naj bi se vsi zavedali — od odbornikov pa tja do najmlajšega igralca — pa uspehi ne bodo izostali. Za kolektivno igro, kot je nogomet, je to predpogoj.

Ne dvomimo, da bo odbor tudi na tem polju dosegel zadovoljiv uspeh, priporočamo pa, da bi se več pažnje polagalo na vzgojo mladincev in pionirjev.

Nogomet je bil po vojni na Ravnah zelo priljubljen in eden od prvih športov. Ali bo to zopet postal? To je vprašanje, na katerega more odgovoriti NK Fužinar.

Šater

IZ TRETJEGA RAZREDA

Učijo se stopnjevanje pridevnikov. Po razlagi vpraša učitelj, kdo zna sedaj stopnjevat kakšen pridevnik. Oglasi se Drejče in stopnjuje: bolan, bolj bolan, mrtev.

Nemirnega Slavčka premesti učitelj v prvo klopi, kjer sedi sam. Doma pripoveduje: »Mamica, sedaj pa imam v šoli svojo klopi, da me ostali ne morejo motiti.«

Prve nagrade že septembra

Nagradni razpis delavskega sveta podjetja za čim širše sodelovanje v borbi proti nesrečam pri delu je sodelavcem znan že iz objav po obratih in delavnicah. Vseeno pa ga za polno razumevanje priobčujemo še v našem listu.

Kot temeljna nagrada je razpisana dobra delovna obleka. Že po polletju vidimo, da bo nagraditve deležnih nad 1500 sodelavcev, in se tega veselimo.

Prve — denarne nagrade iz tega razpisa bodo izplačane že v jeseni in jih bodo deležni sodelavci, ki bodo odhajali na odsluženje kadrovskega roka (seveda, če ne bodo do takrat utrpeli ali povzročili obratne nesreče — glej člen 3 razpisa).

Ž E L E Z A R N A R A V N E

V preteklem letu smo pri podjetju dalje rušili in zrušili ostrino nezgodnega elementa. Pogostost obratnih nesreč je padla od 24 odstotkov na 19 odstotkov primerov letno na stalež oziroma — če računamo samo nesreče v tovarni — od 23 odstotkov na 18 odstotkov nesreč letno na stalež.

Sodelavci, sodelavke! To je vaš uspeh, vaša zasluga, zasluga vaše večje strokovnosti in pažnje pri delu, višje delavske zavesti in bolj žive lastne previdnosti v delovnem procesu.

Nesreče in škode po obratnih nezgodah pa je še vedno preveč, zato smo dolžni borbo proti nesrečam pri delu dosledno nadaljevati. V tej dolžnosti in za pridobitev vsesplošnega sodelovanja vsakega posameznika razpisuje delavski svet tudi za leto 1956

NAGRADNI RAZPIS

za odvrnitev nesreče in škode posameznikom, njihovim družinam, delovni skupnosti in domovini

razširjen na vse člane kolektiva,

in sicer:

1.

Kot nagrada je razpisana dobra delovna obleka oziroma delovni plašč.

2.

To nagrado prejmejo vsi sodelavci delavskega staleža in urne mezde, ki vse leto 1956 ne bodo utrpeli ali povzročili obratne nesreče, z izjemo pospravljalk zgolj v pisarnah in samskem domu, ki prejmejo polovično vrednost nagrade v denarju.

3.

Nagrado v polovični denarni vrednosti prejmejo tudi sodelavci, ki vstopijo v podjetje v I. četrtletju pa so v neprekinjenem delovnem razmerju najmanj še 31. decembra 1956. Polovične vrednosti nagrade v denarju bodo deležni tudi oni sodelavci, ki so v rednem delovnem razmerju od 1. januarja 1956 pa v jeseni odhajajo na odsluženje kadrovskega roka.

4.

Nagradni razpis je razširjen tudi na sodelavce delavskega staleža z mesečno plačo, ki fizično delajo (izvzemši ambulanto, vratarsko službo, razdeljevalnica higienskih pijač oziroma nefizična zaposlitev). Člani nadzorne službe in poklicni gasilci se vključujejo z udeležbo polovične nagrade v denarju.

5.

S celotno nagrado so udeleženi tudi delavci in instruktorji Metalurške industrijske šole, ki fizično delajo, s polovično pa vsi gojenci, razen tistih, ki so v jeseni vstopili.

6.

Sodelavci tehniškega vodstva: vodje sklopov obratov, obratovodje, asistenti in mojstri so udeleženi na nagraditvi za borbo proti obratnim nesrečam po členu 27 tarifnega pravilnika podjetja, ki se skladno spremeni, kolikor za ta mesta ne bo določeno drugačno premiranje z oblastnim predpisom.

7.

Sodelavci-uslužbenci ter vsi, ki po naravi dela (najnižja ogroženostna stopnja) ne morejo biti vključeni v ta razpis, a niso tudi predvideni za nagraditev po tarifnem pravilniku, imajo možnost nagradnega sodelovanja v borbi proti obratnim nesrečam s predlogi. Uporabni in izvedljivi predlogi za izboljšanje varnosti dela po obratih bodo nagrajani ter objavljeni v tovarniškem listu!

**Boj obratnim nesrečam
za večjo čast in za večji uspeh dela!**

Februarja 1956.

Delavski svet

ROGAČNIKU V SPOMIN

Tretjega julija popoldne so zasukali po Brančurnikovem grabnu in naprej v Kot trije godbeniki v prazničnih uniformah. Šli so naprej z velikim vencem, zadaj pa je sledil celotni zbor ravske godbe. V presledku se je to ponovilo: delegacija in zbor prevaljske godbe. Nesli so rože in šli, da zagodejo zadnji pozdrav godcu in prijatelju — Maksu Štuku, po domače Rogačniku. Tam na gorici so zaigrali, in ko so dvignili pokojnika iz domače hiše in ga nesli od Rogačnikove domačije, ga je spremljala pesem njegovih prijateljev — njegova glasba, ki jo je gojil vse življenje. Ker godbi nista mogli po ozkih poteh s sprevodom, je bilo še toliko lepše: godci so ostali na travniku in igrali in igrali, ko se je vil sprevod v dolino. Cel kraj je bil poln godbe.

Tako se je za Rogačnika tudi spodobilo. Vsi starejši vemo, mladi pa bodo razumeli, ko bodo prebrali naslednji spomin, ki ga je napisal predsednik ravske godbe, Ivan Globočnik:

30. junija 1956 je umrl Maks Štuk, po domače Rogačnik, katerega slovo naj ne bi šlo neomenjeno mimo nas. Izredno mogočen žalni sprevod ob sodelovanju prevaljskih in naših godbenikov je pokazal vrednost in spoštovanje do pokojnika, kateremu tudi godba ravske železarjev dolguje vse priznanje in zahvalo ter trajen spomin. Pokojni Rogačnik je bil naši godbi pravi oče, saj je z velikim veseljem in vnemo vestno učil prve naše godbenike in se potem vsa leta živo zanimal za delo in razvoj godbe naših železarjev. Dokler je le mogel v pozno starost, je rad prisluhnil naši godbi.

Rogačnik je bil kmet in dober gospodar, pa je bil z dušo in srcem tudi pri lepi glasbi. Godba mu je bila potreba in razvedrilo. Spomnimo se na njegov trud, voljo in veselje, ki jih je vlagal že v letih 1904—1905 za ustanovitev godbe v Mežiški dolini, katera naj bi poleg razvedrila nudila delovnim ljudem tudi kulturno izživljanje. Za to izpodbudo in uspeh smo dolžni pokojniku trajno zahvalo. Ko se je leta 1904 Rogačnik vrnil od vojakov, kjer je bil vojaški godbenik, je začel takoj zbirati okrog sebe take mladeniče in možakarje, ki so imeli veselje in nekaj talenta za glasbeno kulturo. Po zelo vestnem, trudapolnem in dobrem učenju je pokojnik že leta 1905 uspel nastopiti s svojo godbo, ki je bila prva v vsej dolini. Pri tej godbi so bili takrat mladeniči in možje, kakor: Lajoječa Tonč in Lojz, Pop, Podpečnik, Marolt, Dvornik, Apohal oziroma Predan, Avguštinov Ubi, Prosen, Kostwein in drugi. V naslednjih letih so zahajali na učenje na njegov dom — dve uri daleč — tudi prvi godbeniki naše godbe. Tako so torej prvi člani godbe železarjev polagali »izpit« pri Rogačniku in so rezultat vestnega učenja in prizadevanja človeka, ki smo ga 3. julija 1956 pokopali v Prevaljah. Če komu, potem gredo Rogačniku vse zasluge za dober in uspešen začetek več ali manj vseh godb v



Indija-Koromandija? Ne, vse to doživiš v našem domu oddiha v Portorožu

Na oddih v Portorož

S prvo skupino v letovišče koroških fužinarjev

Ob slovesu iz Portoroža po enotedenskem oddihu smo obljubili naši dobri Micki in še bolj dobri kuharici ter našemu upravniku doma, Stanku, da bomo ovekovečili spomin na letošnji dopust prve skupine fužinarjev v počitniškem domu Železarne Ravne. Naš urednik nam je pomagal obljubo tudi izpolniti.

Ob štirih zjutraj smo z novim malim avtobusom TAM zapustili Ravne in v Sv. Jederti presedli na FIAT, ki nas je na desnem bregu Mislinje že čakal tri dni, ker je poplava ob zadnjem neurju odnesla del mostu tako, da je bil promet razen za pešce in kolesarje zaprt.

Do Velenja je bilo vse v redu. Od tu naprej pa se je čulo ob vsakem večjem nagnjenju avtobusa kolcanje, ki je tako hitro naraščalo, da je moral šofer Kristl zavoziti ob kraj ceste in zaustaviti za toliko časa, dokler ni večina naših spremljevalk oziroma sopotnic doklicala »Ulrika«. Prejšnjemu vonju atmosfere po bencinu se je sedaj pridružil še vonj po domači slivovki in pravi brazilski kavi. Nekje pred Žalcem smo »ta lačni« začeli jesti tako, da se v Trojanah niti nismo utegnili ustaviti, ker sicer ne bi bili do Ljubljane z malico gotovi.

V Ljubljani smo eno uro počivali. Čas pa smo izkoristili v razmerju fifty-fifty

Mežiški dolini. Seme glasbene kulture, ki ga je sejal pokojni Rogačnik, je dobro obrodilo in mi vsi se bomo pokojnika za tako požrtvovalno in idealno kulturno delo v tistih časih s spoštovanjem in hvaležnostjo trajno spominjali.

Ivan Globočnik

ali drugače bolj točno povedano: pol ure pri »Slamiču« in pol ure pri »Petričku«.

Šele tukaj smo zvedeli, da je ukinitelj karantene zaradi epidemije meningitisa na koprskem okraju preklicana. K sreči smo tukaj srečali našega Petra in Judo, ki sta prevzela dva otroka, medtem ko je neka naša sopotnica, bodoča mati in še z enim triletnim otrokom v naročju objokana nadaljevala pot z vlakom — nazaj na Ravne. Kljub opozorilu pa sta dva fanta brez spremstva namenjena samo za en dan v Portorož nadaljevala z nami pot. Prvi je bil star šestnajst let, drugi njegov brat pa šele enajst. »Kaj se bo z njima zgodilo, bomo videli pred Koprom?« — smo si mislili. Točnega namreč še vedno nismo nič vedeli v zvezi s to epidemijo.

»Lažji« za tisočaka na družino smo nadaljevali pot iz Ljubljane po lepi primorski cesti tako hitro, da smo pozabili na »špricer« v Postojni in smo ga spili šele v Divači.

Tik pred Koprom, na križišču, nas je ustavila LM: »Imate s seboj kaj otrok, starih do petnajst let?« Vsi smo bili tiho. Službujoči miličnik je debelo pogledal, misleč, da je prišel v avtobus gluhtonemih izletnikov. Ko je ponovil vprašanje, smo le začeli vsi v zboru nekaj brundati in se ozirati nazaj, kjer se je na pol skrival in na pol kazal najmlajši med nami — enajstletni Drago. Ker ga pač nismo mogli pustiti sredi cete, je nastala med nami in koprsko ambulanto prava »telefonijada«. Nazadnje je Drago zmagal! V Kopru je dobil neke tablete in po enourni zamudi smo nadaljevali pot ob obali do Portoroža, kamor smo prispeli ob dveh popoldne.

Prvi dan smo samo počivali. Naslednjega dne pa smo se sončili »na veliko« tako, da smo že po kosilu čutili posledice. Saj bi se lahko tudi zmerneje sončili, pa kaj, ko nismo vedeli, kakšno bo vreme jutri. Vsak dan smo imeli lepo vreme, da smo se že po kosilu začeli skrivati po senci in igrali šah, domino, damo, največ smo se šli »človek ne jezi se«, ja, celo karte smo včasih vrgli. Tretji dan smo začeli nekateri s krajšimi, nekateri pa tudi z daljšimi izleti. Z avtobusom smo šli do Kopra, od tod pa z motorno obalno ladjico »Zlato« do Sv. Nikolaja, kjer smo si ogledali veliko in lepo kopališče restavracije »Turist«. Restavracija razpolaga z velikim številom weekend hišic in mnogo kabin ob svoji lepi plaži. Streljaj od tod se nahaja opuščen samostan, ki ga namestavajo renovirati in adaptirati za turistične namene. Tik poleg samostana je postavila tekstilna tovarna iz Kranja za svoje delavce nekaj lepih weekend hišic sredi gozda in v gorenjskem stilu. Poleg njih pa si je uredil camping prostor z nekaj šotori kolektiv Tovarne metalnih polizdelkov iz Slov. Bistrice. Vsem, ki bodo prihajali na oddih v Portorož, priporočamo, da napravijo isto turo. Seveda pa si ne smejo pozabiti ogledati tudi »Gradisovega počitniškega doma«, ki je pravzaprav »Gradisovo počitniško naselje« in ki leži tik ob meji, od koder je lep razgled na Trst oziroma Opčine. Njihov dom se lahko kosa z najbolj urejenim hotelom. Upravnik tega doma vas bo z veseljem peljal v poseben zatemnjen salon, v katerem je kakšnih deset globokih foteljev pred velikim in lepim televizijskim sprejemnikom. Če boste tam po peti uri popoldne, boste lahko gledali televizijsko oddajo italijanskih TV postaj. Ker smo bili že ravno tukaj, smo si ogledali tudi njihovo plažo. Za to so našli idealno rešitev: njihov dom stoji namreč nad zelo strmo obalo, ki pada proti morju kot

kakšna stena pod kotom približno osem-deset stopinj. V to steno so namreč vsekali betonsko stopnišče, tako da je lep dostop do umetno zgrajene plaže.

Po večerih smo šli plesat na letno plesišče »Palace« hotela, kjer poje temperamentna Vida s svojim simpatičnim glasom in svojstveno mimiko telesa najnovejše šlagerje v italijanskem, nemškem, francoskem in angleškem jeziku. V slovenskem je mi na žalost nismo čuli. Čudno se nam je zdelo, da inozemci še sploh prihajajo k nam na letovišče, ko jim Vida v Portorožu s svojimi šlagerji dopoveduje: »Italien ist doppelt schön!« ali: »Wunderfool Kopenhagen«.

Za spremembo smo šli v soboto tudi k »Vesni« plesat in poslušat basista, po rodu Turka, ki poje vsaj dvakrat na večer v turškem originalu momentalno zelo popularno: »Istanbul—Constantinopel...«

Na naši plaži pred domom je vse po starem. Posebno pozornost je vzbujala blondinka, imenovana »Vesna«; bila je v belih nylon kopalkah s svojo frizuro à la »konjski rep«. Ker nismo vedeli, kako ji je bilo ime pred premiero Čapovega filma »Vesna«, po katerem se je sama prekrstila, smo jo mi še tretjič krstili za »Konjski rep«, ker so jo pač vsi tako klicali.

Morje pa je bilo ob obali malenkost bolj slano kot v globinah. »Jamnica« pušča vodo in se bo verjetno do konca sezone dovolj namočila. Zato sta pa »Grega« in »Ravne« bolj obremenjena.

Z novo slovensko potniško motorno ladjo, ki nosi ime našega največjega pisatelja Ivana Cankarja, smo odpluli v nedeljo zvečer iz gusarske luke — Piran —

s postanki v Izoli in Kopru na »Nočno križarjenje« po »Tržaškem zalivu«. Od desete do dvanajste ure smo ostali zasedeni sredi zaliva, tako, da smo lepo gledali z milijoni lučkami razsvetljen Trst. Med tem časom smo nekateri sedeli v sa-



Prva skupina

lonih, ki so na ladji kar trije, drugi pa so na palubi pod mednarodnim kodeksom, zastavicami ter lampiončki — s katerimi je bila ladja okrašena, da je izgledala kot plavajoči grad — plesali.

Kar se samcev tiče, so mi nekateri potožili, da drži upravnik Stanko svoje deklice preveč na vajeti, posebno vedno nasmevano servirko Micko, ki s prisrčnim nasmehom deli letoviščarjem rajske dobrote, ki jih nosi iz zakladnice dobre, ne, rajši odlične kuharice Micke.

Teden je minil, dopust tudi, nas pa so zamenjali drugi, ravno tako oddiha potrebnih fužinarji.

Ivo Kohlenbrand

Poveljnik PGD Dravograd

MIRKO MLAKAR

padel na fronti pomoči bližnjemu

Takrat so naše vode zbesnele.

Suhadolnica — Mislinja — Meža — pa tudi njihovi pritoki, ki jih — kadar bi bilo treba — nikjer ni, so divjale, prestopile korita, se razlile in ogrožale javne naprave, stanovanjske hiše ter ob divjem navalu ponoči tudi že neposredno življenje. Še posebej je zdivjala Mislinja, ki se je toliko bolj zagatila v svojem ravnem toku pred združitvijo z Mežo oziroma Dravo. Gnala je strahovite vode, ki niso mogle takoj vse naprej, in ogrožala vseprek.

Sirene so naznanjale nesrečo in klicale na pomoč.

Nastopile so takoj vse gasilske enote. Pri reševanju je pomagalo tudi vojaštvo in civilno prebivalstvo.

Dravograjska gasilska družina je imela vse dni neprekinjeno službo — med prvimi seveda njen poveljnik Mirko Mlakar. Dravograjčani so imeli med drugim tudi obrambo mostu, ki veže Otiški vrh s Šentjanom. Poveljnik je bil v akciji že vso noč med 1. in 2. junijem, nato pa ves dan reševal omenjeni most, ki ga je voda že preplavila. Šlo je za glavno prometno žilo in za vrednost nad tri milijone dinarjev. Most je bil obvarovan prav po zaslugi

dravograjske ekipe, v kateri se je poveljnik pred vsemi odlikoval z neumornim odstranjevanjem in uravnavanjem naplavin lesa, drevja in drugih ruševin, ki so butale ob most ter ga zajezovale. Proti večeru tega dne, ko je Mirko Mlakar uravnaval plavajoči hlod, da ne bi zadel mostu, mu je kolos v divjem elementu vzel ravnotežje ter ga potegnil v vodo. Gasilci so takoj planili, toda voda je njihovega tovariša odnesla z brzino. Reševalna akcija je bila zaradi na 150 metrov na široko razlize in divje vode kar nemogoča. Hiteli so ob reki do prvega mostu, da bi ga zastregli in rešili vsaj tam, vendar ga niso več videli. Telefonično je bila obveščena postaja LM v Dravogradu in ob vodah so bili takoj postavljeni opazovalci z reševalnimi pripravami. Reševalna služba je delala vso noč — a brezuspešno.

V naslednjih dneh so bile neumorno na delu iskalne ekipe, sestavljene iz okoliških PGD, katerim so se pridružili tudi ravenški fužinarji, vendar je bil ves trud zaman, čeprav je voda kmalu padla na skoraj običajno višino. Šele 16. junija so delavci pri gradnji ceste med Muto in Radljami opazili plavajoče truplo v Dravi. Ko so truplo potegnili iz vode, so v njem

spoznali junaškega poveljnika dravograjskih gasilcev.

Smrt hrabrega reševalca na okopih za pomoč bližnjemu je pretresla vse ljudstvo Treh dolin. Na mrtvaškem odru v gasilski društveni sobi so pokojnika v trumah obiskovali in ga obsuli s cvetjem. V pogrebnem sprevedu dne 18. junija je bilo nad 300 uniformiranih gasilcev s podpredsednikom Gasilske zveze Slovenije, Milanom Klemenčičem ter s številnimi funkcionarji OGZ Maribor. V hvaležnosti in s sočustvovanjem se je zgrnilo okrog mrtvega poveljnika človekoljubne spodbude toliko ljudstva, da se pogrebni spreved pravzaprav ni nikjer ne začel in nikjer končal. Iz vseh dolin so prišli. Na zadnji poti mu je igrala godba OGZ iz Maribora, zapeli pa so mu gasilski pevski zbori z Raven na Koroškem ter »Svoboda« Dravograd. Na grobu so se od pokojnika poslovili v imenu Gasilske skupnosti LRS in Okrajne gasilske zveze Maribor Milan Klemenčič, predsednik občine Dravograd Franc Bart, predsednik občinske gasilske zveze Franc Gašperlin, predsednik PGD Vinko Špiljak, v imenu »Svobode« Dravograd Miha Mirkac in v imenu obrtnikov in stanovskih tovarišev Tomaž Erih.

Pokojni Mirko Mlakar je bil rojen leta 1916 — domačin iz Černeč. Bil je dimnikarski mojster v Dravogradu. V svoji stroki je bil zelo vreden in natančen ter si je pridobil velike zasluge tudi kot član požarno varnostne komisije. Miren, dober in skrben v družini in za bližnjega se je slehernemu priljubil. Vse ga je spoštovalo, zato ga je ob tako usodnem, a tudi plemenitost dokazujočem slovesu od življenja toliko bolj objokovalo. Bil je gasilec vse pripravljenosti, kar je z življenjem dokazal. K PGD je stopil takoj po osvoboditvi. Leta 1948 je bil izvoljen za vodjo mladinskega odseka, leta 1951 za podpoveljnika in leta 1953 za poveljnika društva. Čin gasilskega častnika mu je bil podeljen leta 1951. V času bivše OGZ Slovenj Gradec je izvrševal tudi funkcijo sektorskega poveljnika. Kakor je bil neumoren in vreden v svojem poklicu, tako je mnogo ljubezni, truda in časa vložil za napredek gasilskega društva. Na njegovo iniciativo in prispevkom največ udarniških ur je bila zgrajena društvena dvorana. To zaslugo so mu gasilski tovariši hoteli vsaj simbolično potrditi s tem, da so ga položili na mrtvaški oder prav v tej sobi. Tu je toliko delal in tu vodil tudi tečaje za izprašane gasilce. Samo letošnjo pomlad je usposobil okrog 50 tečajnikov. Na dan gasilstva 27. maja je v okviru Občinske gasilske zveze Dravograd vodil parado gasilskih zborov. Čudovito, sam je takrat rekel, da je to njegova zadnja parada..., kakor da bi slutil bližajočo se nesrečo.

Že 1953 se je odlikoval pri reševanju, ko je ogrožal hiše izredni sneg. Spuščal se je s strehe na streho in odstranjeval nevarnost. Po njegovi zaslugi je dravograjsko gasilsko društvo prejelo na okrajnem tekmovalju drugo mesto in pokal. Poudariti je treba tudi njegovo kulturno udejstvovanje pri gasilskem dramatskem odseku, kjer je pokazal veliko agilnost, veselje in sposobnost. Skratka: bil je povsod prvi, tako pri reševanju na požarišču ali ob

VARNOSTNI PREDPISI ZA TIRNI PROMET

Vsak sodelavec Železarne Ravne naj pri izvrševanju službenih dolžnosti vedno pazi na osebno varnost in varnost drugih oseb.

Prepovedano je:

- vsako prekoračenje tirov tik pred vozečimi vozili in vsako prekoračenje skakanje na vozila ali prekoračenje tirov med vagoni in pod njimi; tirov preko vozil ter hoja preko tira med odbijači;
- postajanje na tirnih napravah in med njimi oziroma hoja po tirih, če služba tega ne zahteva;
- osebna vožnja z ročnimi dvoosnimi platformi;
- zadrževanje na vagonih, kadar se premikajo;
- naslanjanje na stoječe vozove ali zadrževanje pod vozovi;
- zadrževanje med tirom in nakladalno rampo;
- stopanje z razkladalne rampe na premikajoče se vozove;
- zadrževanje na mestih, ki so označena z napisom »Ni profila« in med ločnicami;
- zadrževanje med tiri, ki so blizu skupaj;
- samovoljno premikanje vozov z žerjavi in drugimi transportnimi napravami na odprtih tirih in pred klančinami, ki niso zavarovane z raztirniki in zapornimi rampami;
- vsako samovoljno premikanje voz, ki bi ogrožalo varnost sodelavca ali pa poškodovanje vozov;
- vsako nakladanje voz preko profila in vsako nepravilno nakladanje, ki bi povzročalo raztresanje naloženega materiala;
- nakladanje vozov preko njihove nosilnosti;
- razkladanje materiala v tirnem profilu (vsak material mora biti v redu razložen 1,5 m od zunanje tirnice normalnega in 0,5 m od zunanje tirnice ozkega tira);
- izvajanje kakršnega koli dela med tirnimi napravami in ob njih brez predhodnega obvestila in odobrenja vodstva prometnega oddelka.

Vsi člani delovne skupnosti Železarne Ravne se morajo strogo držati železniških varnostnih predpisov.

Vsi v boj proti nesrečam pri delu!

elementarnih nezgodah, pri vajah, pripravah za prireditve, na udarniškem delu, pri pridobivanju novih članov, pri šolanju itd. — povsod, kjer je bilo treba žrtvovati. Tako je živel in tako je tudi umrl.

Pokojni se je poslovil v najlepši in plodonosni dobi svojega življenja, zapuščajoč ženo in tri nedoletne otroke. Z njegovo izgubo je nastala v gasilskih vrstah velika vrzel, pa ob vsej usodi tudi velika utemeljitev in zadolžitev človekoljubne spodbude in zato večna čast in slava gasilcu-reševalcu Mirku Mlakarju.

PGD Dravograd, ki je eno najstarejših na Slovenskem (ustanovljeno pred 81 leti) in pokojnikovi družini izreka iskreno sožalje tudi naš list.

Pogoji za večjo storilnost

Kjer je storilnost dela majhna, je veliko možnosti za izboljšanje — Treba pa je seveda ukrepati

Da je večja storilnost dela osnova za dvig življenjskega standarda, je že zadosti obrazloženo in utemeljeno. O tem tu zato ne bomo dalje razpravljali. Pokazati hočemo na neke bližje prijeme v tem pravcu.

Vsekakor drži, da obstajajo tam, kjer je storilnost dela majhna, velike možnosti za izboljšanje. Po naši delavnosti nasploh in seveda tudi pri nas imamo v tem smislu torej vsaj za sedaj še tako »prednost«. To se pravi: če bomo na tem področju količkej delali in prav delali, bomo stopnjo storilnosti in s tem stopnjo življenjske ravni lahko mnogo popravili. To tudi hočemo.

Večja storilnost dela pa nikoli ne pride kar tako, temveč ima gotove pogoje, ki jih je treba izpolniti oziroma izpolnjevati. Danes se pri nas o tem še posebej veliko govori in piše, pa sem in tje tudi ukrepa. Veliko ukrepov v tem smislu in smotru je že posrednih: v izgradnji (moderna postrojenja) in v družbenem redu (pravi odnosi itd.). To je dobro, vendar vsega tega in takega samo s splošnim razvojem in od zgoraj dol na delovnih mestih ne moremo pričakovati in dočakati, temveč moramo tudi sami spodbudno in neposredno kaj narediti.

Tudi neposrednih ukrepov je že nekaj — takih, ki na licu mesta študirajo in organizirajo delovni proces za racionalnejši potek, olajšanje in takò za boljši učinek dela. Večina pa danes še rada o vsem tem le govori, morda na to popularno zadevo celo potuje in razpravlja o njej povsod drugod, samo ne v obratu itd. Nič ne pomaga; vsa ta spodbuda se bo morala nazadnje znajti v obratih, na delovnih mestih, če bomo hoteli doseči prave rezultate oziroma sploh kake rezultate. Študij in spoznavanje metod je seveda nekaj, vendar predolgo se ni treba pri tem zadrževati, ker je stvar zadosti znana oziroma jo spoznaš takoj, ko prideš na lice mesta ter se tam poglobiš.

Pogojev za večjo storilnost dela je nazadnje nekaj in čisto vseh takoj ne doumemo. Pri ukrepanju radi pogoje bolj izbiramo, a tiste, ki nam bi delali več muje, tudi preziramo. Razumljivo je, da vsega naenkrat in takoj ne bomo mogli urediti, ukrepali bomo pač, kakor bomo mogli, a prav je, da take pogoje za doseg večje storilnosti dela čimbolj spoznamo ter tako usmerimo prizadevanje. Za zdaj se bomo tu lotili najbližjih iz osnovne racionalizacijske matematike.

Razprava, iz katere posnemamo razlago pogojev za večjo storilnost dela, pravi:

Kdor hoče žeti, ni zadosti samo, da seje pravo seme, temveč mora tudi pravilno gnojiti, dobro pripraviti zemljo ter vse skupaj skrbno negovati vso dolgo dobo od setve do žetve. Rast in donos sadike sta odvisna od tal, od setve, od gnojenja in negovanja. Ako manjka ena od teh reči, se pri žetvi pozna.

Čisto tako je tudi v obratu. Visoke storitve moremo doseči samo tedaj, če so ustvarjeni za to pogoji. Samo mehaniziranje in golo materialno racionaliziranje ne zadostuje. Tu zraven spada predvsem prava vključitev človeka v obrat. Vse je namreč odvisno od posamezne storitve. Če je ta — vzeto v velikem — dobra ali slaba, vpliva to odgovarjajoče tudi na skupno storitev. Zaradi tega je treba skozi ves potek dela skrbeti, da so ustvarjeni osnovni pogoji za dobro storitev in da se ti tudi trajno vzdržujejo.

Posameznosti, ki vplivajo na povečanje storilnosti dela s povečanjem veselja do dela, so posebej važne. Pravična plača, varnost dela, olajšanje fizičnega dela, omiljenje ostalih otežkočenosti dela (zmanjšanje vročinske, prašne, mokrotne in ropotne otežkočenosti itd.), prava razsvetljava, pravi odnosi, poklicna vzgoja in pravilne namestitve v smislu: pravi človek na pravo mesto s pomočjo sposobnostne evidence, so vsestranske možnosti za to.

Prestavljeno v prakso izhaja iz tega naslednje:

Delovno mesto, ki ni kako posebej pripravljeno in je zasedeno s povprečno sposobnim sodelavcem, da po izvršeni dnini določeno storitev, ali z drugimi besedami:

$\text{delavec} \times \text{delovni čas} = \text{storjeno delo.}$

Delovna storitev pa bo pri istem delavcu, na istem delovnem mestu in v istem delovnem času znatno večja, če bo delovni čas polno produktivno izkoriščen, če bo delo fizično olajšano in izločene take otežkočenosti. To se pravi:

$\text{delavec} \times \text{polno izkoriščen delovni čas pri olajšanem in ugodnejšem delu} = \text{povečana storilnost.}$

Na istem delovnem mestu pa se lahko dosežejo še boljše storitve, če pride k navedenim pogojem še polno veselje do dela izvajalca-delavca, ali kratko:

$\text{delavec z veseljem do dela} \times \text{polno izkoriščeni delovni čas pri olajšanem in ugodneje urejenem delu} = \text{visoka storitev.}$

Najboljša delovna storitev na tem delovnem mestu pa je pod že omejenimi pogoji šele takrat, če je za delovno mesto izbran pravi mož, ali:

$\text{pravi sodelavec z veseljem do dela} \times \text{polno izkoriščen delovni čas pri olajšanem in ugodneje urejenem delu} = \text{najvišja storitev, to je vrhunska storitev.}$

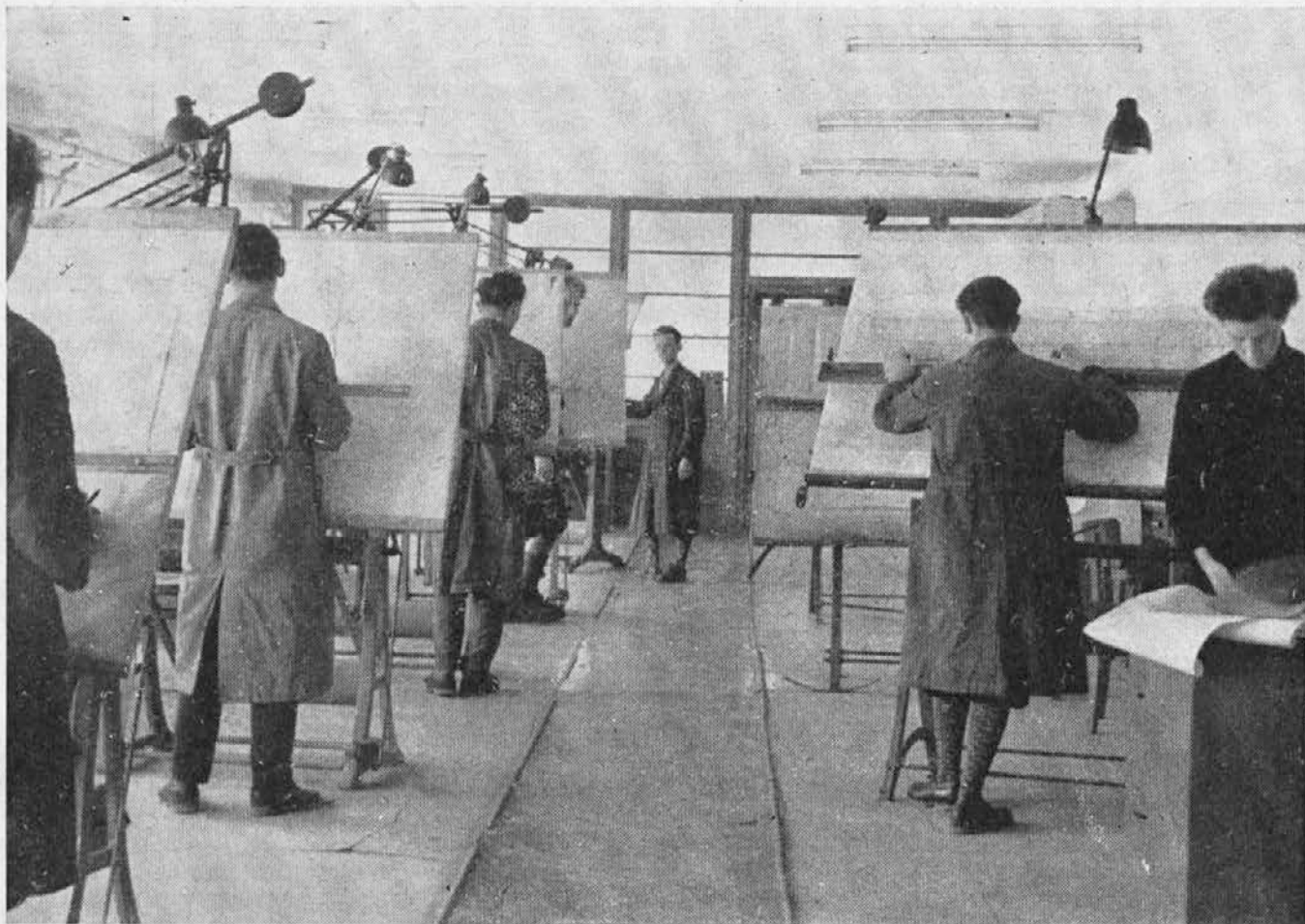

Konstrukcijski biro

Tu se snujejo in izdelujejo načrti. Seveda predvsem podlage in norme in izkušnje, za boljšo obliko in funkcijo pa vselej še lastne zamisli. Kar je dobrega tu, je potem dobro v praksi, kar se tu opusti in prezre, manjka pri izvedbi. Tu se rodijo ali izpustijo tudi mere higiensko-tehniške zaščite. Drži: obrat dobro funkcionira in se tudi ventilira, če se vse preštudira in preventilira že v načrtih

Namiznoteniška sekcija

Letos 66 — lani 6 dvobojev

Že razmerje odigranih dvobojev nam živo priča o uspešni dejavnosti namiznoteniške sekcije. Medtem ko so v prejšnjih letih igrali deloma le člani in mladinci, imamo sedaj na Ravnah tudi že pionirsko moštvo, moštvo pionirk, mladink in članic. Članstvo sekcije se stalno veča in kar je najbolj razveseljivo, vključujejo se večinoma pionirji in mladinci. Namiznoteniška sekcija razpolaga s kadrom in pričakovati je, da bodo namiznoteniški igralci na Ravnah iz dneva v dan boljši, da se bodo z uspehom zoperstavljali tudi najboljšim slovenskim klubom, kar sedaj še ni primer. Pa tudi ne more biti drugače, saj je namiznoteniška sekcija z načrtnim delom pričela šele pozno jeseni lanskega leta in vsak ve, da uspehi ne pridejo čez noč; za to je potrebno veliko volje in vztrajne vadbe.

30 zmag — 36 porazov

Če upoštevamo vsa srečanja, ki so jih naši namiznoteniški igralci odigrali v letošnjem

Če pogledamo po naših obratih, imamo kaj popravljati tako na levi kakor na desni strani kratice, da bo zmnožek večji.

Otežkočenosti dela, kakor prah, dim, plini, pare, vročina, mokrota, ropot itd., so pri metalurški industriji pač običajni spremljevalci proizvodnje, zato jih srečamo tudi pri nas. Treba pa ni, da bi bile te težave vedno najtežje.

Čisto pri nas izpada kot najtežja gotovo prašna otežkočenost, pa še z različnimi takimi nevšečnostmi prenasočena atmosfera po halah — žal celo v novih postrojenjih, kjer bi tega toliko ne bilo treba. Veliko je tu odvisno od konstruktorjev. Nekaj pa leži tudi na taki kalkulaciji investicij, kjer rado zmanjka denarja za ventilacijo in se potem ta reč — kakor je rekel sodelavec — ventilira skozi naša pljuča. To in tako ni vselej dobro, ker se s tem krni pogoj za večjo storitev in ker tisti ekshaustor tudi pri naknadni montaži ni cenejši.

Tako nekaj takih pogojev, za katerih izpolnitev ni treba kakih posebnih študij niti kakih poučnih potovanj drugam kot v obrat.

letu, dobimo prvič zelo lepo število odigranih dvobojev, drugič pa vidimo, da je bilanca zmag in porazov zadovoljiva. Naši igralci so se pomerili z vsemi, tudi z najboljšimi slovenskimi klubi in ugotoviti moramo, da so se zelo dobro držali. Objavljamo lestvico dvobojev, iz katere je razvidno, koliko dvobojev in s kakim uspehom so posamezna moštva odigrala:

mladinke	2	0	2	1:5
članice	2	1	1	2:3
pionirji	7	2	5	18:31
mladinci I	15	8	7	53:47
mladinci II	3	1	2	5:13
člani I	33	17	16	125:127
člani II	2	1	1	5:5
člani III	2	0	2	0:10
skupaj:	66	30	36	209:241

Prva številka pomeni število odigranih dvobojev, druga število doseženih zmag, tretja število porazov, četrta pa razmerje v posameznih igrah.

Člani so na moštvenem prvenstvu Slovenije dosegli deveto mesto, mladinci in pionirji pa so na II. republiškem turnirju v Kranju

dosegli lepe uspehe za barve »Fužinarja«. Mladinci so se plasirali na peto, pionirji pa na tretje mesto. Pri posameznikih je od Ravenčanov bil najboljši mladi in nadarjeni Mirko Bauče, ki je pri pionirjih zasedel četrto, pri mladincih pa enajsto mesto.

Največ zmag je za »Fužinarja« dosegel najboljši igralec, član Bogo Auprih, ki skupno s Maklinom, Matanovičem in Makanom tvori člansko ekipo. Mladinci Ludvik Bauče, Repič, Pandev in pionirji Mirko Bauče in Valter Grabner veliko obetajo, pri mladinkah pa je najboljša Jožica Bauče. Sekcija ima pripravljene tudi zlasti mlajše tekmovalce, ki so zelo talentirani, vendar še niso prestali ognjenega krsta. Ne bo več dolgo in pojavila se bodo zopet nova imena igralcev, ki bodo Ravne z uspehom zastopali.

Prostori — problem štev. 1

Treningi igralcev so sedaj v dveh kletnih prostorih samskega doma na Čečovju. Ti prostori so odgovarjali, dokler je tam treniralo po šest ali manj igralcev. Kaj pa sedaj? Članstvo sekcije šteje preko 80 članov. Če računamo, da trenira od teh samo 50, potem lahko ugotovimo, da obstoječi prostori zdaleka ne odgovarjajo več nastalim potrebam, kljub temu, da se igra vsak dan od 15. do 20. ure. Igralec, ki tekmuje, mora najmanj dvakrat na teden trenirati po 2. uri. Kako dolg bi moral biti dan, da bi prišli vsi na vrsto? Poleg tega pa so zraven prostorov sekcije tudi stanovanja. Pritožbe strank niso redke, bile upravičene ali ne. Prostori so nizki in ozki in žogice se veliko bolj kvarijo, kot če bi igrali v večjih prostorih. Prostori so premali, da bi se lahko treninji standardnih igralcev v redu opravljali, kaj šele, da bi tudi začetniki sistematično trenirali. Za sedanje potrebe bi morala sekcija imeti prostor, kjer bi lahko postavili najmanj štiri mize in kjer bi lahko igrali vsak dan.

Ali se ne bi mogla ta stvar urediti s kakšno prazno barako?

Namiznoteniški igralci kličejo SOS!

VISOK ODSOTOTEK BOLEZENSKIH IZOSTANKOV

Številke so kar same pokazale na Ravne. Komisija upravnega odbora podjetja ima nalog podrobne raziskave

Potem, ko smo zadosti učinkovito »panali« pogostost in težo obratnih nesreč ter odbili prst, ki je kazal na Železarno Ravne ter neprestano očital in opominjal, se je pojavila druga nesorazmernost: pri Železarni Ravne je odstotek obolelih oziroma bolezenskih izostankov previsok.

Sedaj bo torej pelo to in že poje. Kaže, da brez neke šlamastike ne moremo biti. Že kaj pogruntamo, da je vzrok za opravljanje naše delovne skupnosti.

Številke o izostankih zaradi bolezni so namreč same pokazale na Ravne. Pustimo druge dejavnosti in pogledimo samo črno metalurgijo-železarno, pri katerih je odstotek bolezenskih izostankov v zadnjih šestih mesecih naslednji:

Železarna Jesenice . . .	4,38%
Železarna Store . . .	6,15%
Železarna Ravne . . .	6,77%

Torej spet najslabše pri nas, čeprav delovni pogoji pri navedenih podjetjih niso nič boljši — v nekaterih zastarelih obratih še slabši — življenjski pogoji pa povsod enaki.

Pri nas potemtakem bolj bolehamo in pogosteje izostajamo od dela zaradi bolezni kot pri drugih sorodnih podjetjih, čeprav ni nobene statistike, ki bi pokazala, da tudi sorazmerno bolj umiramo. Samo bolehamo bolj. To se pravi, da prednjačimo le pri bolehanju, medtem ko pri umiranju zlepa ne.

To pokažejo številke, medtem ko bo treba vzroke te naše »prednosti« šele raziskati.

* * *

Da pa ne bi kdo tega nekoliko bolj veselega začetka oziroma napovedi žalostnega raziskovanja napačno razumel, hočemo takoj od kraja pribiti naslednje:

Sleherni, ki je bolan, ima pravico in dolžnost zdravljenja. To je splošno človeško naziranje in tudi že dolgo splošno človeška praksa v vseh naprednih deželah, pa zato ne more biti drugače — najmanj pa slabše — pri socialističnih skupnostih. Sleherni ima tudi pravico obiskati zdravnika za vsak posvet in nasvet zaradi pravočasne preventivne in pravega zdravstvenega razvoja, čeprav še ni bolan. Tudi to je pri sodobni zdravstveni izobrazbi že norma ter prednost, ki jo nudijo vse napredne delovne skupnosti na svetu in predvsem tudi naša zakonodaja oziroma ureditev zdravstvene službe. (Poglejmo samo naš zdravstveni dom — zgradbo, opremo, zasedbo in funkcijo v kraju!)

Za to torej ne gre in te pravice niso načete. Tega nam tukaj niti ne bi bilo treba trdit, ker je vse urejeno in zagamčeno, vendar škodilo ne bo. Ko smo namreč napravili prve korake raziskovanja vzrokov visokega bolniškega staleža, je nekdo zabrusil: »No, ali boste sedaj začeli preganjati še bolnike...«

* * *

Gre za nasprotno, gre za odpomoč! Kajti visok stalež bolnih ni pridobitev in nobe-

nemu ne koristi. Bolezen ugonablja prizadetega, škoduje delovni skupnosti zaradi venomernih izostankov in motenj delovnih mest, bremeni socialne blagajne in — ker se te ne polnijo same od sebe — celotno narodovo skupnost. Gotovo je torej, da v Jugoslaviji nimamo interesa imeti višji bolezenski stalež kot morda na Irskem ali kjer koli drugod, temveč imamo le interes, da je te slabe stvari tudi pri nas čim manj.

Ni tudi hudič, da bi moralo biti slabe stvari pri naši železarni vselej več kot pa n. pr. pri železarnah na Jesenicah in v Štorah. To se sami vprašujemo in samo to nam drugi očitajo.

Težnja vseh mora biti, da to stvar uredimo, da bolezenski odstotek zmanjšamo oziroma ga zrušimo na znosnejšo mero, da ne bomo več izpadali kot najslabši. Odkriti moramo vzroke tega »več« pri nas, da jih začnemo odpravljati in odpravimo. Za to je upravni odbor zadolžil posebno komisijo.

Komisija je najprej proučila razmere v težki kovačnici in v strojni kaluparnici, kjer je bolezenski stalež posebej visok. Že ta raziskava je pokazala marsikaj za usmeritev preventive. V prihodnji številki, ko bo zbranih več podatkov, bomo objavili podrobnosti in značilnosti raziskave oziroma vzrokov, da se bomo z vsem vsi spoznali. Upamo pa, da bo do takrat odstotek bolezenskih izostankov vsaj nekoliko znižan že s prvimi organizacijskimi ukrepi.

Kot na primer:

Do določnejšega oblastnega predpisa so bili sprejemi na delo kar splošni: samo da je kdo delo zaiskal, ga je dobil kjerkoli. Zdravniški pregledi so bili vse bolj skozi očala. Res pa je, da ni vsak za vse in predvsem ne bolni ljudje na težka delovna mesta. Ponekod so delovni pogoji tudi danes že taki, da jih komaj prenese orjak. Tam človek šibkega zdravja ne more delati oziroma nujno povišuje bolezenski stalež. Ta obzir je dolžnost.

Domala vse lahko opravimo v prostem času (brivnica, trgovina, čevljar, krojač, gostilna itd.), le k zdravniku moramo za prav vsako malenkost med delom. To seveda zvišuje stalež bolnih, kajti vsak, ki dvigne bolniški list, že gre v ta stalež.

To povzroča pri količkej točnejšem pregledu naval, čigar posledica je čakanje. Če ne prideš danes na vrsto, čakaš še drugi dan — pa sta že dva bolniška dni in ti si bil komaj do zdravnika.

Upostaviti je torej ordinacije dopoldne in popoldne, da bo lahko šel sleherni k zdravniku tudi v prostem času in opravil brez bolezenskega izostanka vsaj vsa taka posvetovanja.

S pridobitvijo tretjega zdravnika na Ravne bo tako upostavljena tudi popoldanska ordinacija, in sicer v sektorski ambulanti, kjer tudi prostori bolj odgovarjajo.

Tako se bomo v prihodnje seznanili z vsemi takimi vzroki in jih po možnosti odpravljali.

Prežihov Voranc v prevodu

(Nadaljevanje)

Pionirski list »Pioniri« (Zagreb, šte. 1, 2—4) je natisnil iz »Solzic« črtico »Dobro jutro«, v šte. 3, 2—3 pa odlomek iz novele »Boj na požiravniku« pod naslovom »Mladi dihur« (priprava scenarija). — V letu 1950 je še cela vrsta revij priobčila prevode iz Prežihovega. Ljudskoprosvetna revija »Kulturni radnik« (Zagreb 1950, 147—51) je ponatisnila »Prvi maj«, prav tako tudi list »Mladi zadrugar« (Zagreb šte. 5, 1950, 4—5), a list »Zora« (Zagreb šte. 54, 1950) odlomek iz »Samorastnikov«. Zagrebška »Republika« (1950, 260—64) je v prevodu Hijacinta Petrisa priobčila »Prvo pismo«, a revija »Brazda« (Sarajevo 1950, 196—205) črtico »Nagrada«, ki jo je prevedel Tone Potokar. Prevod zaključuje pregledno in jasno pisan esej »Prežihov Voranc«, ki ga je prispeval Salko Nazečić (»Brazda«, 207—12). V 11. zvezku »Male knjižnice Seljačke sloge« je Tatjana Frković zbrala naslednje svoje prevode iz Prežihovega pod naslovom »Pripovedke« (Zagreb 1951, 159 str.): Ljubezen na odoru, Prvi spopad, Vodnjak in Boj na požiravniku. Prevodom je dodala še beležko s kratko oznako pisateljevega življenja in dela. Kot 98. zvezek »Male biblioteke« je izšla v

prevodu Ladislava Žimbrega povest »Gospodstvo polje« (Zagreb 1951, 104 str.). Na kraju knjige je Tone Potokar dopisal daljšo, lepo zaokroženo skico življenja in literarnega dela Prežihovega. Devetnajsto poglavje iz »Požganice« je pod naslovom »Veliki kres« uvrstil v svojo »Čitanko iz jugoslavenske književnosti« (Zagreb 1952, 403—13) prof. Vice Zaninović. Črtico »Oče« je ponovno anonimno priobčila »Slobodna Dalmacija« (Split, 7. jun. 1952). Neumorni delavec pri naporih za medsebojno poznavanje Slovencev in Hrvatov na področju književnosti, Tone Potokar, je prevedel v celoti knjigo »Borba na tujih tleh« (Zagreb 1952, 216 str.) in zbirki »Biblioteka putopisa«. V antologiji sodobne slovenske novelistike pod naslovom »Suvremene slovenske novele« (Zagreb 1951/52, 11—35) je izšla novela »Stari grad« v prevodu Ladislava Žimbrega. V podobni zbirki novel »Odabrane slovenačke novele« (Sarajevo 1954, 187—222) pa je Tone Potokar ponatisnil svoj prevod novele »Jirs in Bavh«. Novela »Poslednji Volodej« je lani v prevodu Djuze Radovića in z uvodom Ladislava Žimbrega izšla kot 27. zvezek šolske knjižnice »Moja lektira« (Sarajevo 1955, 56 str.).

Prav tako kakor Hrvatje so tudi Srbi začeli prevajati Prežihovega Voranca že pred drugo svetovno vojno. Prvi tak prispevek predstavlja odlomek iz »Požganice«, ki ga je prevajalec M. M. Jovanović naslovlil »Jazbina« in je izšel v reviji »Pregled« (Sarajevo 1940, 615—19) v številki, ki je bila vsa posvečena Sloveniji. V glavnem pa se je tudi med Srbi prevajanje iz Prežiha razmahnilo šele po drugi svetovni vojni. Beograjski »Rad« je januarja 1947 objavil odlomek iz reportaže »Ob versajskih plotovih«. Ilustrirani tednik »Duga« (Beograd, št. 77, 25. jan. 1947) je tudi priobčil odlomek iz novele »Jirs in Bavh«. Revija »Nova žena« (Beograd, št. 37, 1948) je objavila anonimen prevod črtice »Pljunek smrti«, a v reviji »Letopis Matice Srpske« (Novi Sad 1948, 563—67) je Tone Potokar objavil črtico »Na predvečer zmage«. Prvo samostojno knjigo iz Prežihovega Voranca so Srbi dobili s prevodom »Samorastnikov« (Beograd 1948, 227 str.), ki ga je oskrbel Ž. Petrović za zbirko »Savremeni jugoslovenski pisci«, 5. zvezek. Prvi dve poglavji novele »Odpustki« je v anonimnem prevodu objavila revija »Duga« (Beograd, št. 235—36, 1950), a v prvi skupni jugoslovenski antologiji proze po drugi vojni, ki jo je izdal Savez književnika Jugoslavije pod naslovom »Jugoslovenska proza« (Beograd 1949, 464—96) je Prežihov Voranc zastopan z novelo »Boj na požiravniku«. Prvo daljšo literarnozgodovinsko oceno dela Prežihovega Voranca so Srbi dobili z razpravo prof. Antona Slodnjaka v prevodu dr. Milana Rakočevića, ki je bila objavljena v »Letopisu Matice Srpske« (Novi Sad 1949, 356—69, 303—12). Z letom 1949 se začne tudi dolga serija prevodov iz Prežiha, ki jih je oskrbel za razne srbske založbe črnogorski pesnik in esejist ter bivši profesor poljanske gimnazije v Ljubljani Djuza Radović, sedaj profesor na Akademiji za igralsko umetnost v Beogradu. Prvo njegovo večje delo je bila izdaja prevoda »Solzic« (Beograd 1949, 108 str.) v »Biblioteki pionira« in v nakladi 10.000 izvodov. Leta 1949 je izšla tudi srbska verzija Potokarjevega prevoda knjige »Borba na tujih tleh« (Novi Sad 1949, 272 str.) v zbirki »Male knjige« Matice Srpske. Odlomek iz »Solzic« sta objavili kar dve reviji: »Odjek« (Sarajevo, št. 3, 1950) in »Glas žena« (Beograd, št. 2, 1950, 14—15). V reprezentativni, razkošno opremljeni in predvsem inozemstvu namenjeni reviji »Jugoslavija« (Beograd, jesen 1950, 88—89) je izšla črtica »Oče« z ilustracijami Rika Debenjaka. Popularna ljudskoprosvetna revija »Kulturni život« (Beograd 1950, 60—63) je natisnila anonimni prevod črtice »Dobro jutro«, ki je ponatis iz Radovičevega prevoda »Solzic«. »Slovo o polnoči« je anonimno objavila srbska centralna revija »Književnost« (Beograd 1950, knj. XI., 590—92), ki je še pred tem natisnila tudi črtico »Trije sinovi« (knj. X., 30—33). Črtico »Dobro jutro« je ponatisnila revija »Mladost« (Beograd 1950, 104—7), medtem ko je črtico »Trije sinovi« ponatisnila »Naša žena« (Beograd 1950, št. 4, 20—21). Črtico »Prvi maj« je prinesla tudi še revija »Nova žena« (1950, št. 61, 21—23), a revija »Žena u borbi« (Beograd 1950,

št. 7, 19—21) je objavila črtico »Levi žep«. Novelico »Koliko jih je danes« je za črnogorsko revijo »Stvaranje« (Cetinje 1951, 194—201) prevedel že imenovani dr. Milan Rakočević, sam po rodu iz Črne gore. Ne smemo pozabiti navesti lepo izdelano monografijo o Prežihovem Vorancu, ki jo je napisal Bojan Štih za zbirko »Ogledi iz književnosti« (III. kolo, 5. zv.) z naslovom »O Prežihovem Vorancu« (Beograd 1951, 31 strani). Črtico »Oče« je ponatisnila »Slobodna Vojvodina« (Novi Sad, 13. jan. 1952), a črtico »Slovo o polnoči« list »NFS« (Narodni front Srbije) v št. 1763, 25. jan. 1952. Sledili so ponatisi črtice »Prvi maj« v listih: »Šokadija« (št. 17, 1952), »Oslobođenje — Zabavnik za djecu« (30. aprila 1952) in »Zadruga« (št. 167, 30. aprila 1952). Zadnja je tudi še prinesla ponatis črtice »Trije sinovi« (št. 152, 16. jan. 1952). Za beograjsko revijo »Književnost« (1952, knj. XV., 453—64) je iz ljubljanske »Sodobnosti« 1941 prevedel novelo »Kurjak« Djuza Radović, ki je nato pripravil za natis še tri izdaje »Solzic«: a) v zbirki »Moja knjiga«, zv. 17 (Beograd 1952, 130 str.), b) v zbirki »Mala knjiga«, zv. 31 (Beograd 1953, 78 str.) in c) še šteto drugo izdajo v zbirki »Mala knjiga«, 31. zv. (Beograd 1955, 78 str.). Djuza Radović je potem prevedel še novelo »Veternik« za revijo »Stvaranje« (Cetinje 1953, 96—103), nato pa izdal v posebni knjigi še novelo »Poslednji Volodej« (Beograd 1953, 83 str.) v zbirki »Savremeni jugoslovenski pisci«. Knjigi je na koncu dodal pregleden esej o literarnem delu Prežihovega Voranca. Omembe vredna sta še dva eseja Djuze Radovića o Prežihovem Vorancu. Prvi ima naslov »En dan na Prežihovini« in je izšel kot ponatis iz »Književnih novin« (Beograd, št. 66, 1952) še v almanahu Saveza književnika Jugoslavije »Poezija-Proza« (Beograd 1953, 308—12); drugi pa je izšel pod naslovom »Prežihov Voranc« kot daljša študija v Radovičevi knjigi »Ličnosti i djela« (Cetinje 1955, 263—85). Djuza Radović je pripravil za revijo »Književnost« (Beograd 1953, 117—25) prevod novele »Trije brezdomci«, a najobsežnejši njegov prevod pomeni izdaja knjige »Boj na požiravniku« (Beograd 1953, 450 str.), ki ji je vsebino izbral in obsežen uvod napisal Bojan Štih. Izšla je v zbirki »Jugoslovenski pisci« in obsega naslednja dela: Boj na požiravniku, Rudonja in Jelonja, Vodnjak, Ljubezen na Odoru, Pot na klop, Prvi spopad, Odpustki, Samorastniki, Kurjak, Veternik, Trije brezdomci, Asasa, V kadunji, Stari grad, Kristina in Poslednji Volodej. V zbirki »Školska biblioteka«, zv. 23, je izšla za šolske potrebe knjižica »Odabrane pripovetke« (Beograd 1953, 120 str.) v izboru Živojina Petrovića. Obsega dve noveli iz zbirke »Samorastniki«: Boj na požiravniku in Samorastniki. Za uvod je prevajalec napisal daljšo beležko o Prežihovem Vorancu. Ponatis Radovičevega prevoda novele »Poslednji Volodej« (Sarajevo 1954, 59 str.) je z uvodom Ladislava Žimbeka izšel kot 27. zvezek šolske knjižnice »Moja lektira«. Kot zadnji daljši prevod iz Prežihovega Voranca pa je izšel vojni roman slovenskega naroda »Doberdob« (Beograd 1955, 382 str.), ki ga je izdala kot 25. zve-

zek zbirke »Jugoslovenski savremeni pisci« Dora Pilković-Maksimović.

Kazno je, da so si Makedonci pri prevajanju Prežihovih del pomagali precej s srbskimi prevodi. Kolikor nam je znano, je pri njih najprej izšla novela »Samorastniki« (Skopje 1949, 56 str.), iz katere je odlomek objavila tudi glavna makedonska literarna revija »Nov den« (Skopje 1950, št. 3, 39—46). Nato sta dve mladinski reviji objavili odlomek iz črtice »Solzice«: Zdrav podmladak (Skopje 1950, št. 3, 6—7) in Titot pioner (Skopje 1950, št. 7—8, 16—18). Celotne »Solzice« (»Momini solzi«) so nato izšle v prevodu Borisa Bojadžiskega (Skopje 1953, 128 str.).

Tudi v češčini je gotovo izšlo več črtic, novel ali odlomkov iz dela Prežihovega Voranca. Vendar nam niso znana, ker so nam nedostopna. Na razpolago pa imamo izvrsten prevod znanega zaslužnega, žal že pokojnega prijatelja slovenske literature, dr. Bohuša Vybiralaa, ki si je poleg dr. Vojtecha Merke največ prizadeval za poznanje slovenske literature pri Čehih. To je prevod »Požganice« (»Spalenisko«), ki je izšel v Pragi 1947 (428 strani) kot 6. zvezek zbirke SLIK (Slovansky literarni klub). To je hkrati eden zadnjih prevodov Bohuša Vybiralaa iz slovenskega slovstva, katerih je izdal v obliki knjige nad trideset.

Izvrsten in dodelan je prevod Prežihove novele »Odpustki« v slovaščini. Izšel je v izboru iz slovenske moderne novele, ki ga je priredil in izdal najboljši slovaški prevajalec iz naše književnosti, Koloman K. Geraldini pod naslovom »Za križem« (Turčianski Sv. Martin 1942, 231—40) kot 23. zvezek »Prekladove knjižnice Matice Slovenske«. To bi bil edini, nam znani slovaški prevod iz Prežiha, ki je izšel izven meja Jugoslavije. Sicer pa moremo navesti nekaj prevodov, ki so bili namenjeni naši slovaški manjšini. V mladinski reviji »Naši pionieri« (Petrovec 1951, št. 3, 2—3) je objavljen odlomek iz črtice »Solzice«, podpisan s šifro A. To je najbrž podpis Andreja Čelovskega, ki je izdal nato celoten prevod »Solzic« z ilustracijami Franceta Miheliča (Petrovec 1952, 85 str.) kot 21. zvezek »Detske knjižnice«. Še poprej je prevedel črtico »Potolčeni Kramoh« neki M. V. v »Pionirski zagradki« (1951, št. 2, 9—10).

Od francoskih prevodov nam je kot prvi znan anonimni prevod črtice »Oče«, ki je izšel v francoski verziji odlične revije »Jugoslavija« (Beograd, jesen 1950, 88—89), če ne štejemo tu rokopisnega odlomka iz novelice »Sod«, ki se je našel v pisateljevi zapuščini. V zbirki modernih jugoslovenskih novel z naslovom »Quelques prosateurs yougoslaves«, ki jo je izdala »Jugoslovenska knjiga« v Beogradu predvsem za inozemstvo, je Prežihov Voranc zastopan z odlomkom iz »Samorastnikov« (1954, 49—52).

Izmed angleških prevodov lahko naštejemo naslednje: prevod novele »Borba« (Land Hunger), ki ga je izdelal ameriški slovenski književnik Louis Adamič še v tistem času, ko še ni nastopil v javnosti z lastnimi literarnimi deli, temveč samo s prevodi iz slovenske književnosti. Izdal ga je v reviji »The Living Age« (Los Angeles, 17. febr. 1923). Novelo je preve-

NIKAR IN NIKOLI POD VISEČA BREMENA!

- Sodelavec je izgubil življenje, ker se je — čeprav z najboljšim namenom — sklonil pod dvignjeno polovico kalupnega okvira. Tisti hip se je staknila veriga in je breme pokopalo človeka.
- Sodelavec je izgubil življenje, ker je — nič hudega sluteč — naravnaval material pod magnetno ploščo. Samo za malenkost je šla predaleč, pa je že bilo uničeno življenje.
- Sodelavec je izgubil roko, ko se je — čeprav z najboljšim namenom — stegnil pod dvignjeno kokilo. Ingot, ki prej še na take udare ni hotel izpasti, je sam od sebe zdrsnil iz kokile tisti hip in uničil roko.
- Sodelavec je utrpel poškodbo lobanje, ker se je — ne da bi vedel — znašel pod magnetno ploščo, na kateri so prenašali breme, ki je tisti hip zdrsnilo z višine desetih metrov in, čeprav na srečo le z malim dotikom, poškodovalo človeka oziroma ga smrtno ogrozilo.
- Sodelavec je invalid, ker se je približal še vedno nekoliko na verigi visečemu kosu ter ga začel variti in pri tem podtaknil nogo pod kos. Tisto sekundo se je veriga zmezila in je poltonski kos sedel na nogo ter jo poškodoval.

— Sodelavec je težki invalid, ker ga je oplazilo breme, ki je zdrsnilo z verige, ko je privezovalec stal še preblizu dviznega mesta.

To so nesreče, ki so se pripetile pri nas!

Ali niso že te dovoljno opozorilo?!

Še in še opozarjamo: Opozorite naprej! Opozorite predvsem novince in neuvežbane, pa tudi sami glejte in ubogajte:

1. Medtem ko je breme dvignjeno oziroma še visi kakor koli, nikdar kakih opravkov pod njim!
2. Nikar preblizu bremena, ko ga dvigamo! Dvig šele na znak privezovalec, ki so se že zadosti odstranili.
3. Nikoli prenašati bremen čez prehode in delovna mesta, če so tam ljudje! Posebej paziti na prehodih, kjer se lahko nenadoma kdo pojavi!
4. Pritrditev bremena vedno čvrsta in solidna in nikdar prek norme verig in vrvi, ki jih je treba sproti kontrolirati!

Torej po varnostnih predpisih in nikoli niti za las mimo, kajti vsak tak prezir se lahko maščuje, hudo maščuje!

ŽELEZARJI, PROSIMO, UBOGAJTE!

del iz »Ljubljanskega Zvona« 1921. Beograjska »Jugoslavija« je v svoji angleški izdaji prinesla prevod črtice »Oče« (jesen 1950, 88—89), ki je izšla tudi v vzporednem srbskem, francoskem in nemškem jeziku. Prežihov Voranc je poleg slovenskih pisateljev Cirila Kosmača in Juša Kozaka zastopan tudi v angleški zbirki »Some jugoslav novelists«, ki je 1954 izšla v Beogradu poleg francoske vzporedne izdaje za inozemstvo. Izšel je tam odlomek iz »Samorastnikov« pod naslovom »Tales« (str. 33—35). Ponatis prevoda črtice »Oče« je izšel tudi še v »Slovenskem izseljenškem koledarju za leto 1956« (Ljubljana 1955, 234—36).

Časovno pa se je literarno delo Prežihovega Voranca prevajalo najprej v nemškem jeziku. Tako je Zofka Kvedrova, prva literarna mentorica našega pisatelja in urednica Vydrovega »Domačega prijatelja«, ki je izhajal v Pragi, iz te revije letnika 1912 prevedla črtico z naslovom »Iz našega življenja« in jo objavila v »Agramer Tagblattu« (Zagreb, 9. septembra 1912). Odlično je izdelan prevod novele »Boj na požiravniku«, ki sta ga oskrbela Franz Hille in Stanislav Hafner ter objavila v izboru iz slovenske moderne novele z naslovom »Slovenische Novellen« (Wien-Leipzig 1940, 193—247). Črtica »Oče« je najprej v anonimnem prevodu izšla v nemški izdaji beograjske revije »Jugoslavija« (jesen 1950, 88—89), nato pa še v ponatisu v švicarski reviji »Volksfreund« (Zürich 1951, št. 6). Prežihov bo gotovo častno zastopan tudi v zbirki slovenskih novel v nemškem prevodu, ki se pripravljajo za izdajo v Švici.

V madžarščino je Prežihovega najprej prevajal znani madžarski slavist slovenskega rodu dr. Avgust Pavel. Sicer pa poznamo nekaj tistih, ki so se izdali za

madžarsko manjšino v Jugoslaviji. V listu »Magyar szo« je izšel odlomek iz »Solzic« (1950, št. 18, 20—21). V zbirki prevodov iz sodobne jugoslovanske novelistike z naslovom »Jugoszlav elbeszelök« (Novi Sad 1950, 146—80) so objavili tudi anonimni prevod novele »Boj na požiravniku«, verjetno delan s pomočjo že natisnjene srbskega prevoda te novele. Glavna manjšinska madžarska revija »Hid« (1950, 166—69) pa je v prevodu marljivega posrednika slovenske literature med Madžari, L. Gala, prinesla prevod črtice »Trije sinovi«. Prevod celotnih »Solzic« je izšel v Novem Sadu (1953, 89 str.), prav tako pa tudi roman »Jamnica« (Novi Sad 1953, 461 str.) v redakciji Janosa Hercega.

Tudi šiptarska narodna manjšina v Jugoslaviji se je po vojni seznanila z delom Prežihovega Voranca. Najprej je v njeni glavni reviji pri nas »Jeta e re« (Priština 1950, 273—77) izšla črtica »Dobro jutro« (Nadja e mire) v prevodu Idriza Ajeta, nato pa so izdali celotne »Solzice« (»Lulet e Shongjergjit« (Beograd 1951, 93 str.) v

prevodu Esada Mekulija. Obsežen izbor iz dela našega pisatelja je izšel v zbirki »Boj na požiravniku« (Lufta mbi »te« pango-pumin, Priština 1952, 416 str.), pri katerem so sodelovali: Jani Gjino, Esad Mekuli, Tajar Hatipa, Vehap Shite, Idriz Ajeti in Nebil Dino.

Prežihov Voranc je med tistimi redkimi slovenskimi pisatelji, katerih dela so izšla tudi v novogrškem prevodu. Doslej poznamo sicer samo enega, to je prevod črtice »Oče«, ki je po vsej verjetnosti delan po enem izmed tujejezičnih prevodov v beograjski reviji »Jugoslavija«. Izšel je poleti 1954 v reviji »Nea estia« (Atene).

Naš namen ni bil ocenjevati prevode iz literarnega dela Prežihovega Voranca. Kakor se iz gornjega razvidi, smo hoteli brez vsakega vrednotenja podati samo pregled o naporih, da se v tujih jezikih posredujejo sadovi iz dragocene literarne dediščine, ki jo je največji pisatelj Slovenske Koroške zapustil svojemu narodu.

France Dobrovolje

Vsem, ki ste kakorkoli izrazili topla sočutja ob izgubi našega nepozabnega moža in očeta

DR. BOŠTJANA ERATA

ter ga tako lepo spremili na njegovi zadnji poti,

ISKRENA ZAHVALA!

žena Cilka; hčere Tatjana, Lotka in Marija s svojci ter sorodniki



Dom železarjev — hotel, restavracija in kavarna. Slika osebja z upravnikom tov. Brecljem, šefom kuhinje in knjigovodjo, kuharicami in servirkami v kuhinji

Za začetne gospodinje

— Testenine se ne primejo posode, če jih kuhate v trikrat toliko vode, kot je testenin.

— Da zelenjava obdrži zeleno barvo, jo damo kuhati v vrelo vodo. Ako želite, da bo grah ali kakšna druga zelenjava mehka, jo kuhajte brez soli v malo vode in pokrito. Tako se povrtnina hitreje in bolje skuha. Potrebna količina vode se doda, ko solimo, začnimo in dodamo prežganje. K nobeni zelenjavi ne devajte jedilne sode, ker uničuje hranljive sestavine in jed s tem izgubi okus.

— Kadar kupite več jajc, kot jih rabite za dva dni, jih obrišite s krpico, namočeno v mast ali olje. Plast masti na lupini je zaščita, da ostanejo jajca dolgo sveža.

— Ako kupite povrtnine za več dni, jo ohranite svežo tako, da jo postavite v posodo s hladno vodo, in sicer: korenje, kolerabo in podobne liste v vodo, zelje, ohrovt in slično pa korenine v vodo. Vodo enkrat dnevno menjate.

— Kadar rabite na hitro (za začimbo) kisl mleko ali smetano, vzemite malo kisa, limoninega soka ali limonine kisline in zmešajte z vodo. Nato to tekočino počasi ulivajte v mlačno mleko in neprestano mešajte. Mleko se bo kmalu skisalo.

— Ako pražite govedino s čebulo, napravite tako: v vročo mast dajte meso. Zapečite ga od obeh strani, nato dodajte sesekljano čebulo.

— Nove emajlirane posode ne uporabljajte prej, da si zasigurate trajnost. V posodo nalijte polno vode, kozarec kisa in 5 dkg soli in kuhajte 1 uro. Emajl postane s tem močnejši in odpornejši.

— Katerikoli sir postane svež, če ga namočimo za nekaj časa v mlačno mleko.

— Jetra pražimo vedno na srednji vročini, na močnem ognju jih preveč izsušimo. Tudi solimo jih, ko so že pražena (vso drobovino). S tem dosežemo, da so bolj okusna in mehka.

— Limona je bolj sočna in izdatna, če je nekaj dni namočena v vodi. Tudi shranjujemo jih tako, da jih damo v vrč mrzle vode.

— Duh po ribah spravimo z rok in posode, ako jih zdrgnemo s krpico, namočeno v kisu.

— Meso, katerega pripravljamo kuhanega, pristavljamo v hladno vodo.

— Jajca prav tako damo v hladno vodo, ker se v vreli vodi beljak prekuha.

— Kadar se gosti zamudijo, pečeno meso odstranite iz pečice, ga pokrijte in pred serviranjem ponovno pregrejte. V nasprotnem primeru se lahko zasmodi.

— Madeže najprej očistimo in nato perilo peremo (s čistilnim sredstvom).

— Pri likanju polagamo mokro krpo na nasprotno stran, da blago ne dobi leska.

— Preproge in tapetniško blago lepo očistimo in osvežimo barvo z ožetim kislim zeljem.

— Občutljivo kožo rok zaščitimo, če jo dan pred pranjem namažemo z mešanico enakih delov glicerina, alkohola in arnikatinkture.

— Surovo maslo, ki se pričinja kvariti, izboljšamo, ako ga pregnetemo v vodi, kateri smo dodali jedilne sode. (Soda veže kisline.) Nato ga dobro izperemo.

— Sadje se dobri drži vloženo tudi v navadnih kozarcih, katere zavežemo z dvojnimi celofan papirjem in kuhamo v pari kot patentne.

Zbrala: V. H.

Pijača in tobak

V zadnji in v današnji številki smo se precej obregnili na ti dve zadevščini. Je pač tako — na vrsto je prišlo. Pijemo namreč in kadimo, potem vmes malo potožimo, a slej ko prej na svetu spet pijemo in kadimo. Ljudje smo vsega sposobni in vsestransko sodelujemo.

Niso redki primeri, ko na primer v gospodarski rubriki nekega lista tožimo, kako težko se vnovči žlahtni pridelek vinorodnih krajev, ter iščemo načinov, da bi ga spravili v denar; medtem ko na

drugi strani obupavamo o preveliki potrošnji in zauživanju alkoholnih pijač na zemlji. Prizadevanje in reklama za več in za manj sta kar istočasni. Tako je nazadnje tudi prav, se vsaj dobre volje ne more odrekati. Nič hudega to tudi ni, kajti na svetu pride včasih do res hudih stvari, pa celo do vojne.

Tudi s tobakom je tako: odsvetujemo in ponujamo, opozorimo in celo podarimo. V razkošju se vrste razstave tobaka in vin, istočasno pa protitožbe do globin. Tako je bilo in bo, kajti sicer bi bilo preveč dolgčas na svetu.

V resnici seveda ne gre za pitje in kajenje, gre za pijančevanje in prekomerno kajenje, kar na reklamnih plakatih seveda vedno pozabimo napisati. Gre za razvado, za propast pri prevelikem uživanju. Da, tudi mleko škoduje, če ga preveč piješ, toda to se samo zatakne. Pri alkoholu in pri tobaku — če sta te zajela — je to drugače. Nehamo navadno tik pred smrtjo, na katero pa pri tej razvadi niti ni treba predolgo čakati. Sicer lahko pri mleku dodatno škoduje, če ga preveč ližeš, ker ga potem drugi — potrebni — nima, medtem ko pri alkoholu do tega ne pride (tem manj, ker doteka taka pijača menda iz dodatnih »vinorodnih krajev« brez trt).

Nočemo torej nobenega oškodovanja niti za vinski niti za tobačni trg oziroma užitek, hočemo prispevati le k pameti in zdravju. Naš — in vekovni — nauk je: z m e r n o i n p a m e t n o, d a b o d o l g o i n v e s e l o. Danes je vsaj še v večini originalno, zato toliko bolj vablivo, medtem ko bo mravljišče, ki pride za nami, pilo in kadilo vse sorte zmesi pa vedno manj kapljic in dišav, ki so se rodile v rasti in soncu.

Hišna preiskava

Na Vorančevem stanovanju, ko je bival v personalih na Ravnah, so bile hišne preiskave na dnevnem redu. Orožniki, pa tudi specialne ekipe iz Maribora in bog si ga vedi od kod vse, so vohali po njegovem stanovanju kar naprej. Znano je bilo, da se je Voranc v odsotnosti žene lahko obrnil kar na orožniško postajo, ko je hotel najti in preobleči srajco. Orožniki so vedeli za vse in takoj povedali: ta pikčasta je v tem in tem predalu na desni spodaj, flanelasta pa je med zimskim perilom v skrinji...

Toda za to ne gre. Je že vedel za te navade in zakaj toliko preiskav ter je s tem računel.

V mislih imam čisto določeno hišno preiskavo na našem domu. Sicer so prišli orožniki k nam v nekako takem smislu že med prvo svetovno vojno, ko se je zvedelo, da je Voranc dezertiral iz avstrijske armade. Povprašali so za njim na domu, čeprav so natanko vedeli predvsem oni (pa tudi že mi, ker je medtem pisal), da je že davno preko soške fronte. To so take uvodne marnje. Potem so pokazali uradno izjavo o dezertertvu, se uradno nekoliko zgražali in odšli.

Tudi ob zasedbi Mežiške doline po Avstrijcih maja 1919 je bilo nekaj takega. Oče in Voranc sta se umaknila za Uršljo goro, Lojz pa se je že prej pridružil našim v Črni. Doma sva ostala samo dva poba z materjo, ki je imela sicer to prednost, da je bila gluha. Že od daleč sva z bratom opazila, da se usmerja cela gruča volksverovcev proti nam. Nekdo jih je celo spremil in kazal na naš dom. Kaj je hotel, če so ga vprašali, nazadnje bi zvedeli za nas tudi brez njega. Kakih deset jih je bilo in niti ni izgledalo slabo. Najprej so prišli do naju, ki sva stala v uti pri hlevu. Če je to pri Kuharjih, če ni morda kje drugod? Bajta se jim je zdela prerевна za vso dopovedano okolje. Kje je »fater« in kje »bruder«, so vprašali. Prav simpatični so bili vmes: kaj delava, nič naj se ne bojiva — sedaj bova lahko spet brez skrbi govorila nemško... Izgledalo je, da je med njimi največ takih, ki so vsega tega že siti in preveličani. Potem so šli v hišo. Kaj so vprašali mater, ne vem. Ker ni slišala, je imela navado, da je v taki situaciji kar naprej govorila v sluteni smeri. Oni pa so najbrž tudi dotrobili, ali pa pokazali, kaj hočejo. Morda tudi ničesar več niso vprašali in ne zahtevali drugega kakor jesti in piti, kajti mati je kmalu začela presti gor in dol na hišo v skrinjo, kjer smo imeli shranjeno povojeno meso. Potem se je začelo njeno tekanje v klet in nazaj. Kazalo je, da jim je iz skrinje znosila vse — veliko tako ni bilo — iz kleti pa tudi, kakor zlepa nismo doživeli. Takoj sva spoznala, da je to nekaj drugega kot po-

Ne izrabljajmo torej prednosti in bogatij našega časa, da si ne uničimo zdravja in da bodo imele milijarde bodočega nattrpanega sveta toliko bolj čisto zgodovino barv in dišav, ki jih takrat ne bodo mogli več uživati in vohati takih, kot smo jih uživali in vohali mi.

strežba. Mati z moštom tudi nikoli ni stregla sama. Njenega glasu ni bilo več slišati. Ko jim je znosila zahtevano na mizo, se je umaknila v kuhinjo in večkrat pogledala čez prag na naju.

Ko so odšli, ni rekla nič. »Naj imajo, samo da nas pustijo na miru. Bili so lačni in žejni...« Mati o žolnirjih nikoli ni govorila slabo in tudi takrat ne, ko smo potem v hiši našli, da manjkajo Vorančevi novi čevlji ter take škarje za obrezovanje sadja. Če človek nič več slabega ne sluti, ga je pri takem odkritju skoro sram, predvsem pa strah, ker je slutnja spet prekrižana. Hudoba je očita, čeprav skrita.

Bilo je drugi dan zasedbe. Potem se je vsa stvar pomirila. Z očetom smo imeli dogovorjen znak, da bo kdaj pa kdaj pogledal domov, če bo varno. Nastavili smo ga na »varno«. Prihajal je ponoči, sprva bolj poredko, potem ostajal tudi čez dan, nazadnje pa je ostal kar doma. Tisti, ki »grizejo«, so že odšli, ostala je stara fronta, ki je tako že vse skupaj klela. Proti zadnjemu je pokukal domov sem in tje tudi že Voranc.

Nekega še čisto sivega jutra sem se zbudil ob čudnem prizoru. Oče je stal med orožniki, ki jih je bila polna hiša, in priganjal, da vstanemo.

Odpirali so omaro, gledali pod skobelnik, odkrili kodunjo, prevračali slamnjake. Na lopi so odmaknili sklednik, se vsuli v kuhinjo, gledali v krušno peč itd. Nihče ni smel nikamor ven.

Med orožniki je bil starejši mož. Odločal je in kazal, kje naj vse stikajo. Nastopal je odrezano in osorno — komandant. Čudno, oče ni bil preveč spremenjen. Hodil je z njimi in samo pravil: »kakor gospod hočejo...« pa še sam je kaj odprl in pokazal, da je prazno.

Iskali so orožje. Pri kateri pošteni hiši ga tisti čas ni bilo! Vsaj nekaj je vsak prinesel iz vojske — in pri tolikih fantih na samotnem kraju, ko včasih tudi srnovje zagledaš ter pri tem ne škoduješ nobenemu razen grofovemu upravitelju, ki pa ga itak ne misliš rediti. Nekdo je namreč iz smeri Prežihovega vrha streljal na soldaško kolono, ko je šla proti Kotljam. To se je zgodilo prejšnji dan, ali pa so tako samo rekli, da je bil vzrok... Vsekakor zadosti huda reč, če je bil namen, kajti preiskava takoj in — kot smo zvedeli potem — samo pri nas. Vsi smo dobro vedeli, da se pripravlja na štajerski meji velika ofenziva, ki bo volksverovce napodila v nekaj dneh, zato verjetno nihče ni nikamor in naprej puškaril. Brž ko bi torej orožje našli, bi bilo hudo, najti pa ga morajo, ker je pri hiši.

Tako sta hodila tisti komandant in oče od ropotije do ropotije ter odpirala in prevračala, kar se je dalo. Pa je spet zaukazal, kaj je treba obrniti in se je že sklonilo toliko in toliko bučmanov, da prebrska sirovšno do kraja. V drugo hišo sta šla potem sama naprej. Kar nekam hitro proti nočni omari ob Vorančevi postelji. Vahtmajster je odprl predal, vzel v roke v cunjjo zavit — revolver, malo odvil, potehtal, zavil in spravil nazaj ter

ZAHVALA

Vsem, ki ste se spomnili naših rajnih mater v dneh, ko so bili nad zemljó, in jih počastili, se v imenu naših družin prisrčno zahvalim.

Dr. Fr. Sušnik

zaprl predal. Še malo je šaril okoli, potem pa zavpil, da tu ni ničesar takega in zaukazal preiskavo čebelnjaka. Povelje je bilo še na skedenj, potem pa so se zbrali na dvorišču. Od vseh strani so prišli še ostali. Hiša je bila namreč obkoljena.

Našli torej niso ničesar. Oče jim je kljub zgodnji uri prinesel mošta in vprašal, če bo kateri gospodov prigriznil še kruha... in so odšli. Ni ušlo, komandant se je z očetom prijazno poslovil.

»Tako ste neprevidni, otroci, z Vorancem vred...« je rekel oče in šel na delo. Tisti komandant je bil stari guštanjski vahtmajster iz predvojne dobe, ki je rad prišel na tepkovec, ko smo bili še na Prežihovem. Posedel je tudi v noč. Očeta je imel rad — po desetih letih ga je spet videl in — rešil.

Vse je torej odvisno od ljudi, od dobrih in od slabih. Slabega je na svetu zato več, ker je več slabih ljudi.

Pa tudi na to hišno preiskavo ne mislim, čeprav je bila prva v mojem življenju. Zasedeni smo bili in nasprotnik pri nasprotniku to več ali manj počenja, zato je taka stvar laže razumljiva.

Mnogo globlje sem doživel prvi obisk patrole domače Narodne straže iz Guštanjna takoj po prevratu 1918. leta. Niso sicer prišli k nam, šli so le mimo, a vzeli so mi soldaško kapo. Kar z glave so mi jo sneli. Rekli so, da kape ne smem imeti, ker je »arariš« in vprašali, če imamo še kaj vojaškega. Kapa je bila očetova iz vojske in to so bili naši! Čisto drugače sem si predstavljal prvo srečanje z našimi »soldati«, kajti zavedal sem se prepričanja, ki je vseskozi živelo na tej ubogi bajti, medtem ko od teh stražarjev verjetno vsi niti dobro slovensko niso znali. Nisem še umel presoditi vsega, pa je zabolelo, čeprav se je brat smejal in rekel, da je prav, da so mi jo posneli. Postregel jim je celo z moštom.

Pa niti to ne. Gre za obisk patrole jugoslovanske vojske nekako kmalu po umiku volksverovcev v poletju 1919. leta. Iskali so orožje. Štručev Tonč, ki je bil zraven in je vedel za vso zadevo našega doma, je stal zunaj in klel. Če od prvega dne napada Avstrije na Srbijo moliš za Srbe in Jugoslavijo, nekaj izmoliš in se nekaj vsadi. Čeprav so bolj vprašali kot iskali ter vidno hitro opravili, je le zabolelo in se misel vrača še po štiridesetih letih, kajti bili so naši!

Pozneje je bilo še nekaj takih preiskav. Ob Vorančevem pobegu in zadnja tik pred Anzanovim umorom. Pa niso več niti tako zabolele niti prestrašile. Dorasteš in bolj razumeš. Ideali se spremenje v prakso, ki je manj v oltarju in v srcu ter bolj na zemlji in na koži pa zato nekoliko bolj določena, čeprav včasih rakava.