

1.02 Pregledni znanstveni članek

UDK 728.82:902.2(497.4-17)

Prejeto: 18. 2. 2008



Saša Djura Jelenko

univ. dipl. arheologinja, višja kustosinja, Koroški pokrajinski muzej,
Glavni trg 24, SI-2380 Slovenj Gradec
e-pošta: sasa.djura-jelenko@kpm.si

Grad Ravne – Streiteben. Arheološke raziskave 2002

IZVLEČEK

Zaradi arhitektonske rešitve prenove Koroške osrednje knjižnice dr. Franca Sušnika je Koroški pokrajinski muzej v letu 2002 na gradu Ravne vodil zaščitne arheološke raziskave. Poleg drobnega arheološkega gradiva je bil odkrit manjši, v temeljih ohranjen zidan objekt, ki po prvih analizah sodi v 16. stoletje in je nekoč verjetno spadal k pristani, ki je stala tu že pred izgradnjo gradu v 30. letih 16. stoletja. Grad so zgradili Hebenstreiti, fevdniki oglejskega patriarha, ki so se na Koroško preselili okoli leta 1530.

KLJUČNE BESEDE

grad Ravne, Hebenstreiti, arheološke raziskave, keramika

SUMMARY

THE CASTLE OF RAVNE – STREITEBEN ARCHAEOLOGICAL RESEARCHES 2002

Due to architectonic solution for the renovation of the Koroška osrednja knjižnica dr. Franca Sušnika (Carinthian Central Library) the Koroški pokrajinski muzej (Carinthian Regional Museum) carried out in 2002 protective archaeological researches at the castle of Ravne. Besides puny archaeological material a smaller in foundations preserved built object was discovered, which according to preliminary analyses belongs in the 16th century; it probably belonged to the farm that stood there before the building of the castle in the 30ies of the 16th century. The castle was built by the Hebenstreits who moved to Carinthia around the year 1530.

KEY WORDS

the castle of Ravne, the Hebenstreits, archaeological researches, ceramics

Uvod in opis terena

Ime Streiteben naj bi izviralo iz skovanke med družinskim in ledinskim imenom: Grad Ravne na ledini Rožanc an der Eben.¹ V kroniki prevaljske župnije se rodbina večkrat omenja, tako leta 1535 Doroteja Hebenstreit zu Guttenstein, leta 1551 Krištof Hebenstreit zu Guettenstein ter imeni ledine in gradu Rožanc in Streiteben (leta 1509 še samo ime ledine Rožanc an der Eben).

Najstarejša zgodovina ravenskega gradu se nato veže na barone Süchten, ki nastopajo med prvimi lastniki gradu. Gačniki (Schlangenbergi) so potem šele v sredini 18. stoletja zgradili trakt C. Leta 1809 je grad prevzela rodbina Thurn. Med 2. svetovno vojno so v gradu nastanili gospodinjsko šolo za dekleta s Tirolskega in gornje Koroške, ob koncu vojne pa za kratek čas še nemško vojsko. Po vojni so v njem nastanili dijake, ki so tu hodili v gimnazijo.

Arheološke raziskave, ki so bile leta 2002 na tej lokaciji prvič izvedene, so potekale v dveh delih.² V prvem delu smo raziskali območje trakta B (I), v drugem okolico trakta C (II). V objavo predvsem

keramičnega gradiva sem vključila še lončeno pivsko čašo, ki je bila jeseni leta 2004 odkrita ob izkopu za plinovod pri gostilni Lečnik na Ravnah na Koroškem.

Grad Ravne – Streiteben I

V južnem delu terena smo pod ruševino, sestavljeno iz zdrobljenih opek, malte in fragmentarno ohranjenih pečnic iz predvsem mlajših arheoloških obdobij odkrili zemljeno plast z najdbami, kot so: novci iz 20. stoletja, črnilniki, stekleni ter železni predmeti in odlomki loščenih keramičnih in porcelanastih posod. Sterilno osnovo na tem mestu predstavlja prodnato peščena plast SE³ 008. Zaznali smo padec terena proti južni strani. Od arheoloških struktur izpostavljam opečnato-betonsko ponikalnico z obokanim kanalom, ki je bil speljan od vogala temelja trakta B in se je za ponikalnico nadaljeval še naprej v jugozahodni smeri. V polnilu ponikalnice so bili najdeni številni črnilniki, steklenice, glavniki ipd., verjetno iz časov gospodinjske šole, kasneje pa gimnazije v prostorih današnje knjižnice.



Slika – Grad Ravne, objekt SE 106 (foto: Primož Juvan).

¹ Pismo Jožeta Curka z dne 12. 3. 1989.

² Prvi del od 6. 6. do 8. 7., drugi del od 9. 9. do 14. 10. 2002. Skupna raziskana površina je znašala 410 m².

³ Stratigrafska enota.

Podobno grajen opečnat zbiralnik z maltnim vezivom in ometom z notranje strani smo odkrili v kvadrantih K in M. V polnilu so bili odkriti deli kuhinjskega pribora (srebrna žlica, železne vilice z lesenim ročajem), odlomki opek in obilo organskih odpadkov.

V neposredni bližini bivšega Bitenčevega prehoda smo v kvadrantih E in F odkrili arhitekturne osatke kletnega prostora zidanega objekta SE 106.

Velikost objekta znaša 6 x 4,6 m, stopnišnega dela pa 1,5 x 2 m. Zidan je bil iz lokalnega kamenja in vezan z apneno malto. Na višini najmanj štirih odkritih poličk se je omet nadaljeval, vendar v zaglajeni obliki. Na tem mestu je bil zid z zunanje strani nekoliko ojačan. Tanka plast žganine na peščeno prodnati osnovi kaže na kratkotrajen požar, povezan s samim začetkom uporabe objekta.⁴ Na to ožgano plast so nanosili ilovnato podlago, ki so jo zbili in je služila kot estrih oziroma hodna površina. Tako v ožgani plasti kot ilovnatem estrihu so ležali odlomki keramičnih posod, številne kosti ptičev in manjših živali, posamezni železni predmeti, keramične pečnice (60) ter zanimivo keramično korito (61) z ohranjeno letnico (?). V vzhodnem delu objekta je ležalo pravokotno ovalno kurišče, v katerem smo odkrili bronast tordiran obroček. Notranjost objekta je prekrivala skoraj meter debela ruševinska plast (apno, malta, porušeno polomljeno kamenje). V tem zasutju in plasti nad njo (SE 107a, t. 7–10) so ležale drobne najdbe, ki jih lahko okvirno datiramo v 16. stoletje in sovpadajo z uničenjem objekta. Zidovi so se ohranili do 55 cm v širino in do višine 1 m, z zunanjimi vogali, ki so bili polkrožno zaobljeni. Štiri stopnice so vodile v objekt s severozahodne smeri. Stopnice so od osrednjega prostora ločila vrata, saj se je na obeh straneh prehoda ohranil utor za podboj. Na skrajnem spodnjem delu utora so se ohranili ostanki lesa.

Grad Ravne – Streiteben II

V jesenskem delu smo zakoličili pet sond v dolžini celotnega trakta C in vzporedno nanj. V povprečju so bile široke 1,5 m.

V sondi I⁵ so si pod zemljeno humusno plastjo s travno rušo sledila različna nasutja, greznica, jašek za vodo, železna vodovodna napeljava, opečnat zidec od vrtno ograde ter novodobni vkopi. Od arheoloških antropogenih plasti je bila zanimiva predvsem ruševinska plast SE 011 (sonda I/4), polna odlomkov opek, malte in manjših lomljenecv, ki je kazala na povečano gradbeno dejavnost. Teren je

padal od zahoda proti vzhodu in od juga proti severu. Odkrili smo del marmorne preklade z obdelano stranico, ohranilo se je tudi nekaj opek z žigi BS, GG. Opeko z žigom GG smo odkrili tudi na podstrešju gradu.

V sondi II⁶ sta pod tlakovanimi granitnimi kockami in peščenim nasutjem ležala večja betonska jaška. Na dnu sonde smo odkrili betonsko cev za vodo, vzporedno na njo pa še starejšo železno vodovodno napeljavo. V skrajnem severovzhodnem vogalu sonde II smo odkrili opečnat kanal, širine 60 cm, prekrit s prečno položenimi opekami, ki so enake kot tiste ob traktu B (I). Kanal je imel v notranjosti na zahodni strani poglobljen pretočni del. Sondo smo zato proti vzhodu razširili še za 1,2 m². Odkrili smo še redko ohranjene zaplate opečnatega estriha. V plasteh skorajda ni bilo najdb.

Tlakovana in utrjena podlaga s peščenimi nasutji v sondi III⁷ je ponekod dosegla globino do 50 cm. Temno rjava zemljena plast SE 030 je predstavljala hodno površino pred tlakovanjem grajskega dvorišča. V plasti smo odkrili nekaj keramičnih odlomkov posod ter železne žeblje. Zanimiva je bila predvsem plast žganine SE 033 v severnem delu sonde, ki smo jo zasledili še v sondi IV. Na močnejši požar sta kazala debelina žganine ter od ognja močno poškodovano kamenje.

Še najboljše rezultate smo dosegli v sondi IV.⁸ Pod novjšimi cestnimi peščenimi nasutji je ležala do 10 cm debela zbita zemljena plast SE 030 (52, 57). V sondi IV/1, 2 se je pod njo širila večja ožgana kamnita groblja SE 500. Zogleneli kamni so bili razpokani od požara. Pod zoglenelo plastjo se je v severnem delu sonde širila ruševina z malto, odlomki opek in kamenja – SE 501, v južnem delu pa po celi dolžini sonde rumena ilovnata plast z redkimi najdbami, drobcu opek in oglja, ki je prekrivala temelje nekega starejšega objekta SE 060 (62). Ta objekt je starejši od trakta C, saj se njegovi temelji nadaljujejo pod trakt C. Ob poglobitvi ob temelju SE 060, smo odkrili mivkasto plast SE 063, ki je ležala tudi pod temelji in vse do severnega profila sonde. Domnevam, da leži v neposredni bližini stara struga, saj so mivka in prodnato peščeni nanosi nastali v procesu odlaganja tekoče vode. Od najdb naj izpostavim gumbce (koščeni – 66, 67, roževinasti, kovinski), železen nož, bronasto svetinjico Marije iz Tafferla⁹ in obilico železnih kovanih žebeljev.

⁴ Na omenjeni lokaciji smo dosegli najnižjo točko izkopa na 417,54 m globine, kar znaša 2 m relativne globine od današnje hodne površine.

⁵ Pozicija: južna stran trakta C. Mere: sonda I/1 (5 x 1,5 m); sonda I/2 (5 x 1,5 m); sonda I/3 (5 x 1,5 m); sonda I/4 (6 x 1,5 m). Relativna globina izkopa 1 m.

⁶ Pozicija: jugovzhodna stran trakta C. Mere: 8 x 1,5 m. Relativna globina izkopa 1,1 m.

⁷ Pozicija: vzhodna stran trakta C. Mere: 8 x 1,5 m. Relativna globina izkopa 1,40 m.

⁸ Pozicija: severna stran trakta C. Mere: sonda IV/1 (5,0 x 1,5 m); sonda IV/2 (7,0 x 1,5 m); sonda IV/3 (5,5 x 1,0 m); sonda IV/4 (8,0 x 1,5 m). Relativna globina izkopa 1 m.

⁹ 18. stoletje, ulit bron, aver: Marija iz Tafferla, rever: Sv. Trojica. Za podatke se najlepše zahvaljujem Darku Knezu.

Predhodno je na mestu sonde V¹⁰ stal lesen žerjav zaščiten z nadstreškom, katerega postavitve je poškodovala zemeljske plasti. Sledili smo rumeni ilovnati plasti ter nasutju SE 505, ki se je proti severu znatno odebelilo. Sestavljeno je bilo iz številnih drobcev malte, apna, odlomkov opek, ob severnem profilu pa iz večjih lomljenecv ter ometa z ostanki katrana kot izolacije. Pred ureditvijo dovoza na grad iz zahodne smeri so s tem nasutjem zadelali staro strugo in na ta način poravnali teren. Ožgana plast je tudi v tem delu kazala, do kod se je širil požar. Odkrili smo nekaj kosov pečnic in glinenih posod (53, 56, 69, 73, 136).

Pred izgradnjo trakta C so bili stari temelji objekta SE 060 prekriti z rumeno ilovnato plastjo. Oba požara, na katerih ostanke smo naleteli na severni strani trakta C, sta bila starejša od objekta SE 060, in s tem tudi od trakta C, saj ju je vkop za temelje objekta SE 060 poškodoval. Po prvih ocenah je objekt SE 060 mlajši od tlorisne zasnove stavbe, ki smo jo odkrili na južni strani trakta B (I), vendar pa starejši od trakta C.

OVREDNOTENJE GRADIVA¹¹

Lončenina

Lončenino, odkrito na gradu Ravne lahko v grobem razdelimo na loščeno in neloščeno, kuhinjsko in namizno oziroma servirno. Izdelana je na lončarskem vretenu ter večinoma oksidacijsko žgana.

Lonci

Lonce so uporabljali v kuhinji za pripravo in kuhanje hrane in shranjevanje živil. Med najstarejše ohranjene spadajo odlomki izvihanih ustij, ki so konično oblikovani (26, 81). Podobni so bili odkriti v graščini Polhov Gradec.¹² Na splošno so opredeljeni v čas 14. in 15. stoletja.¹³ Med ustji loncev se pojavijo tudi stopničasto profilirana ustja (28, 62, 71), ki so značilna za obdobje od 14. do 16. stoletja.¹⁴ Lonci s trikotnim, neprofiliranim in navznoter zarobljenim ustjem (19, 106, 115, 117–119) se pojavljajo v več različicah in so najpogosteje zastopana oblika odkrita na gradu Ravne. Že Danijela Brišnik ugotavlja, da gre za redko skupino loncev, ki se poleg Šaleka v večjem številu pojavljajo edinole v

Slovenj Gradcu. Damjan Snój jih datira v 16. stoletje.¹⁵ Podobna ustja z navznoter zarobljenim ustjem so nekoliko mlajša in sodijo v 17. stoletje (84).¹⁶

Na dobro prepoznavni skupini keramičnih posod, ki izstopa že po fakturi in videzu,¹⁷ smo odkrili poseben znak v obliki samostrela (91). Podobna geometrijska znamenja so značilna za celo Evropo, v bližini pa npr. v Slovenj Gradcu¹⁸ in na Šaleku.¹⁹ Z obravnavano problematiko znakov na spodnjih delih posod se je ukvarjala Alessandra Negri pri obravnavi t. i. keramike "grezza" iz Furlanije.²⁰ Upodobitev samostrela poznamo iz Erpendorfa v Avstriji, kjer sodi v 1. pol. 14. stoletja ter Moravske – najdišča Hradiško že v 13. stoletje. Iz Kozlovega roba pri Tolminu je nekoliko mlajši (15. do 16. stoletje).²¹ Beatriče Trkman navezuje žiga v obliki samostrela in obliki kolesa na prostor vzhodnega Veneta in Furlanije-Julijske krajine.²² Mateja Kos domneva,²³ da lahko v znaku vidimo možni simbolični pomen, kar potrjuje dejstvo, da je upodobljen tudi na stropu cerkve na Uršlji gori in torej ne gre samo za lončarski znak. Odlomek večjega lonca s samostrelom na dnu je bil odkrit tudi pri obnovi trakta A na gradu Ravne.²⁴

Nekateri odlomki posod so okrašeni z odtisi kolesčka (138, 142), ki se skupaj s keramiko okrašeno s pečatki na splošno datirajo v 15. stoletje.²⁵ Ramena loncev večkrat krasi vodoravno, s prsti razčlenjeno rebro, ki je lahko dvojno (117), nerazčlenjeno (123) ali v kombinaciji obojega (103).

Sklede, krožniki

V skledah, ki so večinoma loščene (140, 146), so servirali sadje, kaše ipd. pa tudi shranjevali razne jedi, kot so solate. Primerne so bile tudi za kisanje mleka. Za gravirano keramiko je značilna engobna prevleka in v še svežo glino izveden vrezan okras, ki so ga največkrat polihromno poslikali in premazali z

¹⁰ Pozicija: zahodna stran trakta C. Mere: 9,5 x 8,75 m. Relativna globina izkopa 1 m.

¹¹ V poročilo sem zajela slabih 50% odkritih najdb. Neobdelane so ostale predvsem novodobne in vse kovinske najdbe.

¹² Železnikar, *Graščina v Polhovem Gradcu*, t. 5: 15; 6: 3.

¹³ Železnikar, *Graščina v Polhovem Gradcu*, str. 325 (gradivo iz I. in II. gradbene faze).

¹⁴ Železnikar, *Graščina v Polhovem Gradcu*, str. 327, t. 6: 17–20; 7: 1–5; Brišnik, Ravnikar, *Grad Šalek*, str. 51.

¹⁵ Brišnik, Ravnikar, *Grad Šalek*, str. 52; Snój, *Srednjeveško mestno obzidje v Slovenj Gradcu*, str. 144, t. 8: 2. Številni odlomki teh ustij so tudi med gradivom iz izkopavanj Slovenj Gradec – Gimnazija 1999, 2000 (še neobjavljeno). Hrani Koroški pokrajinski muzej.

¹⁶ Brišnik, Ravnikar, *Grad Šalek*, 52; Snój, *Srednjeveško mestno obzidje v Slovenj Gradcu*, str. 123, t. 3:3.

¹⁷ Veliko primesi kremenca; površina je rahlo luknjičava.

¹⁸ Izkopavanja Slovenj Gradec – Gimnazija 1999, 2000. Še neobjavljeno.

¹⁹ Brišnik, *Grad Šalek*, t. 28: 211.

²⁰ Negri, *La ceramica grezza*, str. 43–53.

²¹ Negri, *La ceramica grezza*, str. 50, Tav. 5:7,8; Žbona Trkman, *Keramika v obdobju gotike*, kat. št. 3.

²² Žbona Trkman, *Keramika v obdobju gotike*, str. 12.

²³ Kos, *Keramika v obdobju gotike*, str. 213.

²⁴ Žal brez drugih najdiščinskih podatkov, saj v najstarejšem delu gradu (trakt A) niso bila izvršena arheološka izkopavanja, niti ni bil omogočen stalen arheološki nadzor.

²⁵ Železnikar, *Graščina v Polhovem Gradcu*, str. 327; Brišnik, Ravnikar, *Grad Šalek*, str. 54.

loščem (109). Ohranjen odlomek dna krožnika kaže skromen geometrijski vzorec, forme ne moremo rekonstruirati. Na splošno je tovrstno posodje na podlagi primerjav iz severne Italije datirano v 16. in 17. stoletje, izdelano pa že v domačih delavnicah škofjeloških ali ljubljanskih lončarjev.²⁶

Čaše

Odlomek ostenja 38, okrašen z vodoravnimi žlebiči, verjetno pripada tipu čaše vrste Celje 1, po obliki in okrasu je podobna slovenjgraški čaši.²⁷ Celjske čaše so bile priljubljene v obdobju od konca 14. in v 15. stoletju.²⁸

Ohranilo se je dno lončene čaše na nogi z rume-no rjavim loščem (17), ki verjetno spada k tipu čaš in kup skupine Ljubljana²⁹ in ki so bile med drugim odkrite v Slovenj Gradcu.³⁰ Datiramo jih lahko v konec 15. in v 16. stoletje.³¹ Pitju so služili še manjši lončki, ki pa so jih uporabljali tudi za shranjevanje začimb, mazil ali zdravil, saj notranji opornik za pokrov kaže na možnost pokrivanja. Gre za množični izdelek in verjetno lokalno produkcijo.³²

Konec leta 2004 so pri gradbenih delih ob izgradnji plinovoda pri gostilni Lečnik v trgu Ravne delavci naleteli na srednjeveške najdbe, ki so jih prinesli v Koroški pokrajinski muzej. Med odlomki je skoraj v celoti ohranjena čaša (59) tipa enostavne čaše po Mitju Guštinu.³³ Sodi med redke čaše enostavnega tipa, ki so že okrašene s pečatki. Branko Kerman enostavno čašo s pečati iz Grada pri Goričkem datira v 15. stoletje.³⁴

Vrči

Vrči s profiliranim ustjem (3, 5) so znani iz Ptuj in Ormoža.³⁵ Brane Lamut jih prišteva k tipičnemu gradivu iz obdobja poznega srednjega in začetka novega veka.

Pečnice

Med najstarejše ohranjene kose spada v celoti ohranjena bučasta pečnica (60) z vzorednimi žle-

biči v zgornjem delu. Podobno so odkrili na Gubčevi ulici v Celju.³⁶ Sicer pa je večina odkritih pečnic renesančnih. Osrednje polje pečnice s hrastovo rožo (113) ima rozeto oblikovano kot kvadrat z vbočenimi stranicami, kar jo povezuje s pečnico iz Šaleka.³⁷ Ivan Stopar tovrstne pečnice z bisernim ozadjem na primeru gradu Slovenske Konjice postavlja v zgodnjerenesanci čas.³⁸ Preprost tapetni ali neskončni vzorec (40, 45) je bil priljubljen na širšem območju jugovzhodne Evrope v drugi polovici 16. stoletja.³⁹ Venčne pečnice s stiliziranimi hrastovimi listi (48–51) in zeleno svinčevo glazuro so odkrili na gradu Slovenske Konjice. Stopar jih datira v drugo polovico 16. ali prvo polovico 17. stoletja.⁴⁰ Zanimiva je podoba vladarja (?) na odlomku pečnice 9. Frontalna doprsna upodobitev se je v srednjem veku, kot tudi že poprej, pojavljala predvsem zaradi ideoloških razlogov.⁴¹ Na zadnji strani plošč so se včasih ohranili sledovi odtisa nekoč vlažne lanene krpe (48–51, 111, 113).⁴²

Korito

Zanimivo pravokotno korito (61) je bilo odkrito v objektu SE 106. Ni povsem jasno, čemu je služilo, domnevno za praženje žita. Korito je pravokotne oblike z višjo zadnjo stranico, ki je na vrhu usločena. Krajši stranici sta preluknjani – ovalni luknji sta služili za oprijemanje oziroma dviganje. Na vogalih in v sredini zadnje daljše stranice so korito krasile polkrožne, na vrhu čebulasto zaključene aplikacije, z vrezanim mrežastim vzorcem pa je bil okrašen tudi zgornji rob vseh štirih stranic. Od aplikacij se je v celoti ohranila samo ena. Na sprednji stranici so na zunanji čelni strani dodatno vrezani štirje znaki. Prvi dve znamenji sta zagotovo števili 5 in 6, drugi dve pa pogojno 1 in 2 ali pa mogoče inicialki IŽ. Zadnji dve črki (?) sta namreč drugače oblikovani. Medtem ko sta 5 in 6 lepo zaobljeni, je tretja I ravna črta, 2 ali Z pa izrazito zalomljena.⁴³

Steklo

Skromni ostanki stekleničk so novodobni (6, 21, 22, 72). Ohranili so se še odlomki steklenih pihan-cev (31, 34, 88), s katerimi so zastekli okna oziroma vitrine.

²⁶ Železnikar, *Graščina v Polhovem Gradcu*, str. 331.

²⁷ Djura Jelenko, *Poznosrednjeveške in zgodnjerenesanci lončene čaše iz Slovenj Gradca*, t. 3:21.

²⁸ Guštin, *Celjske čaše*, str. 158.

²⁹ Guštin, *Celjske čaše*, str. 154.

³⁰ Djura Jelenko, *Poznosrednjeveške in zgodnjerenesanci lončene čaše iz Slovenj Gradca*, str. 25.

³¹ Guštin, *Celjske čaše*, str. 158.

³² Akcesijska številka 258, neobjavljeno. Brišnik, *Grad Šalek*, str. 58; Djura Jelenko, *Poznosrednjeveške in zgodnje novoveške lončene čaše iz Slovenj Gradca*, str. 25.

³³ Guštin, *Celjske čaše*, str. 150.

³⁴ Kerman, *Srednjeveška kovačnica in talilnica pri Gradu na Goričkem*, t. 6: 22.

³⁵ Lamut, *K začetkom visokosrednjeveškega Ptujja*, str. 103, sl. 2: 4; Tomanič-Jevremov, *Ormož*, t. 8: 42, 44.

³⁶ Guštin et al., *Katalog keramičnih najdb iz Celja*, kat. št. 251.

³⁷ Brišnik, *Pečnice z gradu Šalek*, str. 46, t. 7:16.

³⁸ Stopar, *Renesančne pečnice s celjskega območja*, str. 70, sl. 3.

³⁹ Stopar, *Renesančne pečnice s celjskega območja*, str. 73, t. XII; Brišnik, *Pečnice z gradu Šalek*, str. 46, t. 8:20; Kramberger et al., *Pečnice z ljubljanskega gradu*, kat. št. 115–119; Guštin et al., *Katalog keramičnih najdb iz Celja*, kat. št. 182.

⁴⁰ Stopar, *Renesančne pečnice s celjskega območja*, t. IV.

⁴¹ Ravnikar, *Podoba moža na blejski zaponki*, str. 228.

⁴² Kos, *Keramika v obdobju gotike*, str. 207.

⁴³ Za pomoč pri interpretaciji se zahvaljujem Tomažu Naber-gju.



Grad Ravne v 17. stoletju (J. V. Valvasor: *Topographia Archiducatus Carinthiae antiquae et modernae completa*, Nürnberg 1688).

Koščni izdelki

Koščni gumbi (66, 67) so bili namenjeni za-
penjanju obleke, na način izdelave kažejo ostanki
kosti, oziroma polizdelki z ljubljanskega gradu.⁴⁴

Zaključek

Najstarejša najdba, ki smo jo odkrili pri arheoloških raziskavah v letu 2002 na gradu Ravne, sodi v čas prazgodovine. Odkrit je bil odlomek ustja lončene posode (30).⁴⁵ Posamezni odlomki posod sodijo v obdobje od 13. do 15. (38, 59, 81), velika večina pa v 16. stoletje (106, 115, 117–119). Takrat tudi naraste število loščenih posod. Sprva so posode zaradi prepustnosti položili zgolj po notranji strani.

Odkriti objekt SE 106 je bil zasut z materialom, ki sodi predvsem v 16. stoletje (91, 106, 113, 115, 117–119, 140), posamezni kosi pa so celo starejši (81). V ta okvir verjetno sodi tudi odkrito glineno korito (61).

Grad Ravne je neposredno povezan z razvojem Guštanja. Prva omemba Guštanja sega že v leto 1248,⁴⁶ ko je bil kraj fevd bamberške škofije in v posesti štajerskih deželnih ministerialov z Orta. Guštanjski, pa tudi celjski fevd, je bil leta 1281 podeljen Ulriku Vovbrškemu in njegovi soprogi Agnezi. Leta 1317 se prvič omenja kot trg. Za Vovbrškimi so Guštanju zagospodarili Žovneški, leta 1325 Auffensteinski, nato še deželni knezi. Sicer pa v 13. stoletju že stoji castrum Gutenstein, stoletje kasneje še drugi "spodnji grad", imenovan Grünfels.⁴⁷ Pod naravno zavarovano prodnato teraso, na kateri stoji grad Ravne, so že pred letom 1400 zgradili cerkev sv. Antona.

Izgradnjo objekta SE 106, ki je danes prezentiran *in situ*, smemo mogoče povezati s pristavo, ki je stala tu pred izgradnjo gradu v 30. letih 16. stoletja. Odkriti temelji zidov SE 060 kažejo, da je tudi na tem mestu pred izgradnjo trakta C stal zidan objekt.

⁴⁴ Horvat, *Arheološke raziskave*, sl. 20.

⁴⁵ Poleg omenjenega ustja še dva atipična ostenja (akcesijska številka 177) in odlomek hišnega ometa. Na prazgodovinsko poselitev območja Raven na Koroškem kažejo tudi slučajne najdbe s Pigla (Djura Jelenko, *Pigl*, str. 41–43) ter kamniti sekiri z Brdinj in Zelenbrega (Pahič, *Ravne na Koroškem*, str. 275s).

⁴⁶ Darilna listina. Leta 1952 trg Guštanj dobi status mesta Ravne na Koroškem (Oder, *Utrinki iz preteklosti*, str. 11s).

⁴⁷ *Die obern Purb und die niedern Purb* (gl. Oder, *Utrinki iz preteklosti*, str. 13, 25).

LITERATURA

- Bregant, Tatjana: Pečnice s Starega gradu Celje. Drobci nekega vsakdana : *Archaeologia Historica Slovenica*, 2, 1997, str. 29–38.
- Brišnik, Danijela: Življenje na gradu Šalek v luči srednjeveške in novoveške materialne kulture. *Šaleški razgledi*, 11, Zbornik 1994/95. Velenje : Kulturni center Ivana Napatnika Velenje, 1994, str. 70–88.
- Brišnik, Danijela: Pečnice z gradu Šalek. Drobci nekega vsakdana. *Archaeologia Historica Slovenica*, 2, 1997, str. 39–57.
- Brišnik, Danijela: Stari grad nad Celjem. Keramično gradivo iz sektorjev A in B. *Celjski grofje. Stara tema – nova spoznanja. Zbornik mednarodnega simpozija*. Celje, 27. – 29. 5. 1998, 1999, str. 261–307.
- Brišnik, Danijela, Ravnikar, Tone: *Grad Šalek*. Velenje : Kulturni center Ivana Napatnika Velenje, 1999.
- Djura Jelenko, Saša: Pigl. *Varstvo spomenikov*, 37. Ljubljana, 1998, str. 41–43.
- Djura Jelenko, Saša: Poznosrednjeveške in zgodnjenovoveške lončene čaše iz Slovenj Gradca. *Koroški zbornik*, 4, 2005, str. 21–40.
- Guštin, Mitja: Srednjeveške keramične čaše iz izkopavanj v mestu Celju. *Celjski grofje, stara tema – nova spoznanja : Zbornik mednarodnega simpozija*. Celje, 27. – 29. 5. 1998, 1999, str. 249–260.
- Guštin, Mitja: Celjske čaše. Srednjeveško Celje. *Archaeologia Historica Slovenica*, 3, 2001, str. 139–193.
- Guštin, Mitja, Jezeršek, Mirjam, Prošek, Nataša: Katalog keramičnih najdb iz Celja. Srednjeveško Celje. *Archaeologia Historica Slovenica*, 3, 2001, str. 195–238.
- Horvat, Martin: Arheološke raziskave. Ljubljanski grad, pečnice. *Archaeologia Historica Slovenica*, 1, 1994, str. 29–40.
- Kramberger, Taja, Nadbath, Barbara, Petek, Brigita, Pintér, Ildikó, Predovnik, Katarina Katja, Guštin, Mitja: Pečnice z ljubljanskega gradu. Ljubljanski grad, pečnice. *Archaeologia Historica Slovenica*, 1, 1994, str. 69–145.
- Kerman, Branko: Srednjeveška kovačnica in talilnica pri Gradu na Goričkem. *Archaeologia Historica Slovenica*, 2, 1997, str. 141–159.
- Kos, Mateja: Keramika v obdobju gotike. *Gotika v Sloveniji. Svet predmetov*. Ljubljana : Narodni muzej, 1995, str. 203–215.
- Lamut, Brane: K začetkom visokosrednjeveškega Ptuja. *Archaeologia Historica Slovenica*, 2, 1997, str. 89–106.
- Lazar, Irena: Srednjeveško steklo iz Celja. Srednjeveško Celje. *Archaeologia Historica Slovenica*, 3, 2001, str. 69–96.
- Lazar, Irena: Odlomki srednjeveškega stekla iz Slovenj Gradca. *Koroški zbornik*, 4, 2005, str. 14–20.
- Negri, Alessandra: La ceramica grezza con marchio a rilievo sul fondo nel Friuli bassomedievale. Ceramica dal Bassomedioevo al Rinascimento in Italia nordorientale e nelle aree transalpine. *Archeologia di frontiera*, 2, 1999, str. 43–53.
- Oder, Karla: Utrinki iz preteklosti. *Ravne na Koroškem, 750 let prve pisne omembe*. Ravne na Koroškem, Prevalje : Občina, 1998.
- Pahič, Stanko: Ravne na Koroškem. *Arheološka najdišča Slovenije*. Ljubljana, 1975, str. 275–276.
- Ravnikar, Sabina: Podoba moža na blejski zaponki. *Arheološki vestnik*, 51, 2000, str. 225–232.
- Snoj, Damjan: Srednjeveško mestno obzidje v Slovenj Gradcu. *Koroški zbornik*, 1, 1995, str. 115–133.
- Snoj, Damjan: Srednjeveško mestno obzidje v Slovenj Gradcu, Poročilo o arheoloških izkopavanjih 2. *Koroški zbornik*, 2, 1997, str. 135–160.
- Stopar, Ivan: Poznogotske pečnice s celjskega območja. *Varstvo spomenikov*, XX, 1975 (1976), str. 275–306.
- Stopar, Ivan: Renesančne pečnice s celjskega območja. *Varstvo spomenikov*, XXI, 1977, str. 63–100.
- Tomadin, Vinicio: Brevi note sulle ceramiche rinvenute nei castelli Friulani. Ceramica dal Bassomedioevo al Rinascimento in Italia nordorientale e nelle aree transalpine. *Archeologia di frontiera*, 2, 1999, 75–86.
- Tomanič-Jevremov, Marjana: Ormož. *Archaeologia Historica Slovenica*, 2, 1997, str. 107–139.
- Žbona Trkman, Beatrice: I siti castellani nel territorio Isontino Sloveno e sui margini del carso settentrionale: la ricerca archeologica. Ceramica dal Bassomedioevo al Rinascimento in Italia nordorientale e nelle aree transalpine. *Archeologia di frontiera*, 2, 1999, str. 135–142.
- Žbona Trkman, Beatrice: *Grajska zapuščina : katalog ob razstavi keramike in stekla, 14.–17. stol. : grad Dobrovo*, 1991. Nova Gorica : Goriški muzej, 1991, str. 11–15.
- Železnikar, Janja, Graščina v Polhovem Gradcu. *Arheološki vestnik*, 53, 2002, str. 301–371.

KATALOG

Risbe arheoloških predmetov so zrisali Andreja Izlakar, Jerneja Kobe, Drago Oman in Maja Kumprej.

Okrajšave:

r. pr. u. – rekonstruiran premer ustja

r. pr. d. – rekonstruiran premer dna

vel. odl. – velikost odlomka

o. viš. – ohranjena višina, šir. – širina, dolž. – dolžina, d. – debelina

AŠ – akcesijska številka

kv. – kvadrant

Tabla 1

1. Odl. ustja sklede. Žgana glina, površina je luknjičava, sivo črne barve. O. viš. 4,4 cm, d. 0,4 cm. Lega: kv. K. SE 001. AŠ 246.

2. Odl. profiliranega ustja lonca, ki je navznoter zapognjeno. Žgana glina, površina je sivo rjave barve. O. viš. 1,9 cm, d. 0,4 cm. Lega: kv. D. SE 001a. AŠ 303.

3. Odl. vodoravno narebrenega ustja vrča. Žgana glina, površina je rjave barve. Odlomek nastavka za ročaj. R. pr. u. 11,4 cm, o. viš. 4,4 cm. Lega: kv. E. SE 001a. AŠ 173.

4. Odl. ustja lonca. Žgana glina, površina je luknjičava, rjavo sive barve. O. viš. 2,1 cm, d. 0,5 cm. Lega: kv. D. SE 001a. AŠ 302.

5. Odl. ustja vrča. Žgana glina, površina je črne barve. Ustje horizontalno narebreno. R. pr. u. 10,8 cm, o. viš. 4,3 cm. Lega: kv. A. SE 001a. AŠ 151.

6. Zgor. del stekleničke. Zelenkasto steklo. Pr. u. 1,6 cm, o. viš. 2 cm. SE 001 – dno. AŠ 10.

7. Odl. navznoter zapognjenega ustja lonca. Žgana glina, površina je sivo črne barve. O. viš. 3,2 cm, d. 0,3 cm. Lega: kv. B*. SE 001a. AŠ 259.

8. Odl. ustja lonca. Na notranji strani sedalo za pokrov. Žgana glina, površina je rjavo črne barve. O. viš. 2,2 cm, d. 0,5 cm. Lega: kv. D. SE 001a-dno. AŠ 308.

9. Aplikacija. Žgana glina, rjav lošč. Biserni niz, na osrednji plošči upodobljen torzo. Vel. odl. 3,4 x 3,6 cm, d. 0,8 cm. Lega: kv. D. SE 001a. AŠ 298.

10. Odl. profiliranega ustja lonca. Na notranji strani sedalo za pokrov. Žgana glina, površina je luknjičava, rjavo sive barve. O. viš. 2,3 cm, d. 0,5 cm. Lega: kv. K. SE 001. AŠ 245.

11. Odl. ustja lonca. Žgana glina, površina je rjavo črne barve. O. viš. 1,3 cm, d. 0,5 cm. Lega: kv. D. SE 001a. AŠ 305.

12. Odl. profiliranega ustja lonca. Na notranji strani sedalo za pokrov. Žgana glina, površina je luknjičava, sivo črne barve. O. viš. 2,9 cm, d. 0,5 cm. Lega: kv. B*. SE 001a. AŠ 257.

13. Odl. ustja lonca. Žgana glina, v notranjosti

zelen lošč. O. viš. 1,6 cm, d. 0,4 cm. Lega: kv. F. SE 001a. AŠ 185.

14. Odl. ročaja ovalnega preseka. Žgana glina, površina je sivo črne barve. O. viš. 6,6 cm, š. 2,1 cm, d. 1,8 cm. Lega: kv. B*. SE 001a. AŠ 256.

15. Odl. ustja sklede. Žgana glina, površina je sive barve. Vel. 2,1 cm, d. 0,7 cm. Lega: kv. M. SE 001. AŠ 125.

16. Odl. ustja lonca. Žgana glina, površina je sivo rjave barve. O. viš. 2,6 cm, d. 0,5 cm. Lega: kv. F. SE 001a. AŠ 184.

17. Odl. dna čaše. Žgana glina, rumeno rjav lošč. R. pr. d. 5,9 cm, o. viš. 1,3 cm. Lega: kv. D. SE 001a. AŠ 299.

18. Odl. ustja lonca. Žgana glina, površina je črne barve. O. viš. 2,5 cm, d. 0,5 cm. Lega: kv. F, H. SE 001a. AŠ 186.

Tabla 2

19. Odl. ustja lonca. Žgana glina, površina je rjave barve. R. pr. u. 20,8 cm, o. viš. 4 cm. Lega: kv. A. SE 001a – dno. AŠ 155.

20. Odl. ročaja. Globoki poševni vrezi. Žgana glina, površina je rjava. O. viš. 7,8 cm, š. 3,9 cm, d. 1,7 cm. Lega: kv. K. SE 001. AŠ 247.

21. Ustje stekleničke. Zelenkasto steklo. R. pr. u. 2,6 cm, d. 0,2 cm. Lega: kv. S. I/ 1, trakt C. SE 004. AŠ 201.

22. Odl. zgornjega dela stekleničke. Zelenkasto steklo. Pr. u. 2,6 cm, o. viš. 2,4 cm. Lega: kv. P. SE 001. AŠ 227.

23. Odl. ustja lonca. Profilirano ustje. Žgana glina, površina je oker barve. O. viš. 3,3 cm, d. 0,5 cm. Lega: kv. J. SE 013. AŠ 240.

24. Odl. ovratnikastega ustja lonca. Žgana glina, znotraj in po robu ustja zelen lošč. O. viš. 1 cm, d. 0,2 cm. Lega: kv. J. SE 013. AŠ 242.

25. Odl. ustja lonca. Žgana glina, površina je sivo črne barve. O. viš. 1,6 cm, d. 0,6 cm. Lega: kv. J. SE 013. AŠ 243.

26. Odl. izvihanega, konično oblikovanega ustja lonca. Žgana glina, znotraj zelen lošč. O. viš. 2,4 cm, d. 0,3 cm. Lega: kv. J. SE 001. AŠ 237.

27. Odl. ustja sklede ali pokrova. Žgana glina, znotraj zelen lošč. O. viš. 2,2 cm, d. 0,7 cm. Lega: kv. J. SE 013. AŠ 244.

28. Odl. ustja lonca. Žgana glina, v notranjosti zelen lošč. O. viš. 1,7 cm, d. 0,3 cm. Lega: kv. D. SE 002. AŠ 310.

29. Odl. ustja lonca. Ravno odrezano ustje, na zunanji strani profilirano. Žgana glina, rumen lošč. O. viš. 2,2 cm, d. 0,3 cm. Lega: kv. J. SE 013. AŠ 241.

30. Odl. ustja lonca. Žgana glina, površina je rjave barve, raskava na otip. Prostoročna izdelava. O. viš. 3,4 cm, d. 1 cm. Lega: kv. A. SE 001a. AŠ 144.

31. Odl. steklenega pihanca. Zelenkasto steklo. R. pr. 7,1 cm, d. 0,1 cm. Lega: S. IV/ 4. SE 032. AŠ 218.

32. Odl. ustja lonca. Žgana glina, površina je oker barve. O. viš. 2,3 cm, d. 0,8 cm. Lega: kv. A. SE 001a. AŠ 138.

33. Odl. pipe. Žgana glina, površina je bele barve. Dolž. 4,6 cm, d. 1,9 cm. Lega: kv. F. SE 001a. AŠ 4.

34. Odl. okenskega pihanca. Zelenkasto steklo. R. pr. 9,9 cm., d. 0,2 cm. Lega: kv. S. IV/ 4. SE 032. AŠ 217.

Tabla 3

35. Odl. venčne pečnice. Rastlinski okras. Žgana glina, temno zelen lošč. Vel. odl. 10,6 x 9,5 cm, d. 1,2 cm. Lega: kv. B*. SE 005. AŠ 252.

36. Odl. oploščene pečnice. Profilirani rob. Žgana glina, zelen lošč. Vel. odl. 6,7 x 8 cm, d. 0,8 cm. Lega: kv. B*. SE 005. AŠ 254.

37. Odl. ustja sklede. Na notranji strani ustja odtisi. Žgana glina, površina je sive barve. O. viš. 1,8 cm, d. 0,6 cm. Lega: kv. K, M. SE 008 - dno. AŠ 313.

38. Odl. ostenja posode. Žgana glina, površina je vodoravno narebrena in oker barve. Vel. odl. 3,9 x 3,0 cm. Lega: kv. D. SE 001a – dno. AŠ 314.

39. Odl. oploščene pečnice. Tulipani, rozeta. Žgana glina, svetlo oker, zelen lošč. Vel. odl. 12,6 x 13,5 cm, d. 1,2 cm. Lega: kv. B*. SE 005. AŠ 255.

40. Odl. oploščene pečnice. Tapetni vzorec. Žgana glina, zelen lošč. Vel. odl. 6,1 x 7 cm, d. 0,9 cm. Lega: kv. D. SE 107, notranjost SE 106. AŠ 316.

41. Odl. venčne pečnice. Žgana glina, zelen lošč. Vel. odl. 8,1 x 12,7 cm, d. 1,2 cm. Lega: kv. D. SE 005. AŠ 15.

42. Odl. oploščene pečnice. Žgana glina, zelen lošč. Vel. odl. 3,2 x 6,1 cm, d. 0,7 cm. Lega: kv. D. SE 005. AŠ 317.

43. Odl. venčne pečnice. Žgana glina, sivo zelen lošč. Vel. odl. 6,2 x 6,4 cm, d. 0,8 cm, Lega: kv. D. SE 005. AŠ 20.

44. Odl. venčne pečnice. Menjajoč se okras cvetličnih rozet in rombov. Žgana glina, svinčevo zelen lošč. Vel. odl. 3,8 x 8,4 cm, d. 1,3 cm. Lega: kv. D. SE 005. AŠ 315.

45. Odl. oploščene pečnice. Tapetni vzorec. Žgana glina, zelen lošč. Vel. odl. 4,8 x 4,1 cm, d. 0,9 cm. Lega: kv. B*. SE 005. AŠ 253.

46. Odl. dna lonca. Žgana glina, površina je svetlo rjave barve, znotraj temno zelen lošč. Pr. d. 8,2 cm, o. viš. 4,2 cm, d. 0,3 cm. Lega: kv. D. SE 005. AŠ 311.

47. Odl. venčne pečnice. Rastlinski, geometrijski okras. Žgana glina, sivozelen lošč. Vel. odl. 5,7 x 10,5 cm, d. 0,8 cm. Lega: kv. D. AŠ 16.

Tabla 4

48.–51. Pet odl. venčnih pečnic z diferenciranim profilom. Stilizirani hrastovi listi, na enem kosu na zadnji strani odtis tkanine. Žgana glina, sivozelen lošč. Vel. odl. 9,7 x 9,3 cm, d. 0,8 cm. Lega: kv. D. SE 005. AŠ 14.

52. Odl. oploščene pečnice s profiliranim robom. Žgana glina, zelen lošč. Vel. odl. 6,5 x 9,1 cm. Lega: kv. S. IV/1, trakt C. SE 030. AŠ 209.

53. Odl. oploščene pečnice. Rob okrašen z lunicami. Žgana glina, zelen lošč. Vel. odl. 6,2 x 6,7 cm, d. 0,8 cm. Lega: S. V. SE 071. AŠ 288.

54. Odl. pečnice. Geometrijski okras. Žgana glina, zelen lošč. Vel. odl. 3,1 x 15,6 cm, d. 0,8 cm. Lega: kv. D. AŠ 17.

55. Odl. oploščene pečnice. Relief. Žgana glina, rjav, zelen lošč. Vel. odl. 3,9 x 5,2 cm, d. 0,8 cm. Lega: S. IV/1, trakt C, SE 050b. AŠ 203.

56. Odl. oploščene pečnice. Rastlinski okras. Žgana glina, zelen lošč. Vel. odl. 7 x 4 cm, d. 1,2 cm. Lega: S. V. SE 071. AŠ 289.

57. Odl. okroglega medaljona, del pečnice. Žgana glina, zelen lošč, izdelano v kalupu. Vel. odl. 7,8 x 5 cm, d. 1,7 cm. Lega: S. IV/ 4. SE 030. AŠ 226.

58. Odl. oploščene pečnice. Rastlinski okras, profilirana. Žgana glina, zelen lošč. Vel. odl. 4,4 x 2,3 cm, d. 0,4 cm. Lega: S. IV/2P, trakt C. SE 052. AŠ 285.

Tabla 5

59. "Lečnikova čaša". Žgana glina, površina je sive barve. Pod ustjem ima navpičen okras izveden z glavnikom, dve vrsti različnih pečatov pa sta med sabo ločeni z vodoravnimi žlebiči. V zgornji vrsti si sledijo pečati ovalne oblike z motivom smrekove vejice (II/3 po Guštinu), v spodnji so pečati večji, pravokotne oblike in z motivom dvojne smrekove vejice (IV/2 po Guštinu). Pr. u. 8,5; viš. 10,5 cm.

60. Okrogla pečnica. Vzoredni žlebiči, luknjica v zgornjem delu. Žgana glina, površina je svetlo rjava z zelenim loščem. Pr. u. 5,8 cm, viš. 9,6 cm, d. 0,5 cm. Lega: kv. F. SE 107b. AŠ 1.

61. Korito z dvema perforacijama. Križci na zgornji in stranskih robovih, tri aplikacije (ohranjena ena) na višji stranici. Žgana glina, površina je rjavo črne barve. Viš. 23,5 cm, d. 1,1 cm, šir. 25,1 cm, dolž. 43,5 cm. Lega: kv. F. SE 107b. AŠ 2.

Tabla 6

62. Odl. ustja lonca. Profilirano ustje. Žgana glina, zunaj ožgana, rumen lošč na notranji strani. Pr. u. 13,9 cm, o. viš. 4,7 cm, d. 0,3 cm. Lega: S. IV/ 2P, zunanost SE 060b. AŠ 292.

63. Odl. ustja lonca. Žgana glina, površina je oker barve. O. viš. 2,4 cm, d. 0,7 cm. Lega: kv. V. SE 071. AŠ 291.

64. Trije odl. ostenja posode. Vzorec satovja. Žgana glina, znotraj svetlo zelen, zunaj temno zelen lošč. Pr. u. 11,9 cm, o. viš. 3,6 cm, d. 0,4 cm. Lega: S. IV/ 2P, trakt C. SE 052. AŠ 286.

65. Odl. ročaja posode. Ovalen presek. Žgana glina, zelen lošč. Podoben AŠ 286. O. viš. 1 cm, d. 0,6 cm, šir. 1 cm. Lega: S. IV/ 2P, trakt C. SE 052. AŠ 295.

66. Gumb s štirimi luknjicami in profiliranim robom. Kost. Pr. 1,7 cm, d. 0,15 cm. Lega: kv. S.I/ 1, trakt C. SE 004. AŠ 205.

67. Odl. gumba. Ohranjeni dve luknjici. Kost. Pr. u. 1,6 cm, d. 0,15 cm. Lega: S. I/ 1, trakt C. SE 006. AŠ 199.

68. Odl. roba oploščene pečnice. Žgana glina, površina je rjava. O. viš. 3,9 cm, d. 1,3 cm. Lega: S. IV/2, SE 059. AŠ 341.

69. Odl. ovratnikastega ustja lonca. Žgana glina, površina je sive barve. O. viš. 3 cm, d. 0,5 cm. Lega: S. V, SE 600. AŠ 339.

70. Odl. dna posode. Žgana glina, površina je zunaj črno ožgana, znotraj svetlo rjava – brezbarven lošč. Pr. d. 6,7 cm, o. viš. 3,8 cm, d. 0,4 cm. Lega: S. IV/ 2P, trakt C. SE 052. AŠ 287.

71. Odl. ustja lonca. Profilirano ustje. Žgana glina, površina je sivo rjave barve. O. viš. 2,5 cm, d. 0,5 cm. Lega: kv. E, SE 106 (groblja). AŠ 27.

72. Odl. ustja steklenice. Zelenkasto steklo. R. pr. u. 2,9 cm, o. viš. 2,7 cm. Lega: kv. D. SE 002. AŠ 306.

73. Odl. dna in ostenja čaše. Žgana glina, površina je rjava. Pr. d. 9,9 cm, o. viš. 3,6 cm. Lega: S. V/ 1. SE 070. AŠ 284.

74. Odl. profiliranega in navznoter zapognjenega ustja lonca. Žgana glina, površina je sivo črne barve. O. viš. 1,1 cm, d. 0,5 cm. Lega: S. I/ 4, trakt C. SE 004. AŠ 198.

75. Odl. dna posode. Na spodnji strani dna znamenje v krogu. Žgana glina, površina je rjave barve. Pr. d. 15,9 cm, o. viš. 3,5 cm, d. 0,4 cm. Lega: kv. J. SE 013. AŠ 239.

Tabla 7

76. Odl. ustja lonca. Žgana glina, površina je rjavo črne barve. Pr. u. 14 cm, o. viš. 2,4 cm, d. 0,4 cm. Lega: kv. F. SE 107a. AŠ 62.

77. Odl. profiliranega ustja lonca. Na notranji strani sedalo za pokrov. Žgana glina, površina je sivo črne barve. O. viš. 1,6 cm, d. 0,5 cm. Lega: kv. D. SE 107a. AŠ 296.

78. Odl. ustja lonca. Žgana glina, površina je sivo rjave barve. O. viš. 1,5 cm, d. 0,7 cm. Lega: kv. E. SE 107a. AŠ 276.

79. Odl. ustja lonca. Nastavek za ročaj na robu ustja. Žgana glina, površina je rjave barve, po robu ustja in znotraj zelen lošč. Pr. u. 11,4 cm, o. viš. 3,4 cm, d. 0,3 cm. Lega: kv. F. SE 107a. AŠ 92.

80. Odl. ustja lonca. Žgana glina, površina je sivo črne barve. O. viš. 1,5 cm, d. 0,6 cm. Lega: kv. E. SE 107a. AŠ 279.

81. Odl. ustja lonca. Na ramenu horizontalne kanelure, ovratnikasto ustje. Žgana glina, površina je sivo žgana, znotraj in po robu ustja zelen lošč. O. viš. 4,4 cm, d. 0,4 cm. Lega: kv. E. SE 107a. AŠ 274.

82. Odl. ustja lonca. Žgana glina, površina je sivo črne barve. O. viš. 1,6 cm, d. 0,6 cm. Lega: kv. F. SE 107a. AŠ 262.

83. Odl. ustja lonca. Žgana glina, površina je sive barve. O. viš. 2,3 cm, d. 0,5 cm. Lega: kv. F. SE 107a. AŠ 103.

84. Odl. ustja lonca. Profilirano ustje, na notranji strani sedalo za pokrov. Žgana glina, površina je sivo rjave barve. O. viš. 2,9 cm, d. 0,4 cm. Lega: kv. D. SE 107a. AŠ 301.

85. Odl. ustja sklede. Žgana glina, površina je svetlo rjave barve, engoba. O. viš. 1 cm, d. 0,4 cm. Lega: kv. F. AŠ 94.

86. Odl. ustja sklede. Žgana glina, površina je črne barve. O. viš. 1,4 cm, d. 0,4 cm. Lega: kv. E. SE 107a. AŠ 278.

87. Odl. ustja lonca. Profilirano ustje, notranje sedalo za pokrov. Žgana glina, površina je sivo rjave barve. O. viš. 3,4 cm, d. 0,6 cm. Lega: kv. E. SE 107a. AŠ 275.

88. Odl. okenskega pihanca. Steklo, površina je zelenkaste barve. Vel. odl. 3,5 x 5 cm, d. 0,2 cm. Lega: kv. F. SE 107a. AŠ 50.

89. Odl. ustja lonca. Žgana glina, površina je sivo rjave barve. O. viš. 2,1 cm, d. 0,6 cm. Lega: kv. F. SE 107a. AŠ 107.

90. Odl. ostenja posode. Horizontalni žlebiči. Žgana glina, površina je rjave barve. Vel. odl. 2,6 x 2,2 cm, d. 0,5 cm. Lega: kv. F. SE 107a. AŠ 65.

91. Odl. spod. dela posode. Na spodnji strani dna znamenje, samostrel. Žgana glina, površina je rjavo sive barve. Pr. d. 15,8 cm, o. viš. 7,8 cm, d. 0,7 cm. Lega: kv. F. SE 107a. AŠ 64.

92. Odl. ročaja posode. Žgana glina, površina je svetlo oker barve. O. viš. 3,2 cm, d. 0,6 cm, šir. 1,6 cm. Lega: kv. E. SE 107a. AŠ 277.

93. Odl. ročaja posode. Žgana glina, površina je svetlo rjave barve, engoba. Viš. 3,7 cm, d. 1 cm, šir. 2,5 cm. Lega: kv. F. SE 107a. AŠ 95.

Tabla 8

94. Odl. ustja lonca. Žgana glina, površina je rjavo sive barve. Pr. u. 11,4 cm, o. viš. 4,3 cm, d. 0,3 cm. Lega: kv. F, H, SE 107a - vrh. AŠ 82.

95. Odl. ustja lonca. Žgana glina, površina je sivo rjave barve. Pr. u. 21,8 cm, o. viš. 3,2 cm, d. 0,3 cm. Lega: kv. F, H, SE 107a - vrh. AŠ 88.

96. Odl. ustja lonca. Profilirano ustje. Žgana glina, površina je svetlo rjave barve, ostanki zelenega lošča. Pr. u. 20,6 cm, o. viš. 4,8 cm, d. 0,6 cm. Lega: kv. E. SE 107a. AŠ 29.

97. Odl. ustja lonca. Žgana glina, površina je sivo rjave barve. Pr. u. 9,9 cm, o. viš. 2,1 cm, d. 0,4 cm. Lega: kv. F. SE 107a. AŠ 106.

98. Odl. ustja sklede. Žgana glina, površina je rjave barve, rahlo ožgana, po robu ustja in znotraj zelen lošč. Pr. u. 29,6 cm, o. viš. 2,2 cm, d. 0,6 cm. Lega: kv. F, H, SE 107A - vrh. AŠ 84.

99. Odl. izvihanega ustja lonca. Žgana glina, površina je rdeče barve. O. viš. 2,6 cm, d. 0,6 cm. Lega: kv. F. SE 107a. AŠ 104.

100. Odl. ustja lonca. Na notranji strani ustja sedalo za pokrov. Žgana glina, površina je sivo rjave barve. O. viš. 1,1 cm, d. 0,5 cm. Lega: kv. F. SE 107a. AŠ 71.

101. Odl. ustja lonca. Žgana glina, površina je črno rjave barve. O. viš. 2,4 cm, d. 0,5 cm. Lega: kv. F, H, SE 107a - vrh. AŠ 85.

102. Odl. profiliranega ustja lonca. Žgana glina, površina je sive barve, znotraj ožgana. O. viš. 2,2 cm, d. 0,5 cm. Lega: kv. F. SE 107a. AŠ 33.

103. Odl. ostenja lonca. Poševno potekajoča aplicirana rebra, ki se na stikih končajo s krožno odebelitvijo. Žgana glina, površina je sivo rjave barve. Vel. odl. 13 x 11 cm, d. 0,7 cm. Lega: kv. F. SE 107a. AŠ 57.

Tabla 9

104. Odl. ustja sklede. Žgana glina, površina je črne barve. Pr. u. 40,6 cm, o. viš. 4,8 cm, d. 0,6 cm. Lega: kv. F, H, SE 107a - vrh. AŠ 83.

105. Odl. ustja lonca. Žgana glina, površina je sive barve. Pr. u. 22,6 cm, o. viš. 2,8 cm, d. 0,6 cm. Lega: kv. F. SE 107a. AŠ 97.

106. Odl. ustja lonca. Žgana glina, površina je sivo rjave barve. Pr. u. 23 cm, o. viš. 3,8 cm, d. 0,4 cm. Lega: kv. F. SE 107a. AŠ 100.

107. Odl. noge posode. Žgana glina, površina je rjave barve. Pr. d. 13 cm, o. viš. 3,3 cm, d. 0,6 cm. Lega: kv. F. SE 107a. AŠ 72.

108. Odl. dna posode. Žgana glina, površina je črne barve. Pr. d. 15 cm, o. viš. 3,9 cm, d. 0,7 cm. Lega: kv. F. SE 107c. AŠ 124.

109. Odl. dna krožnika. Geometrijski okras na dnu, nizka noga krožnika. Žgana glina, površina je rdeče barve, engoba, gravura, zelena poslikava. Pr. d. 16 cm, o. viš. 1,7 cm, d. 0,4 cm. Lega: kv. E. SE 107. AŠ 51.

Tabla 10

110. Odl. venčne pečnice. Geometrijski. Žgana glina, zelen lošč. Vel. odl. 7,9 x 11,2 cm, d. 0,7 cm. Lega: kv. E, F, SE 107a - dno. AŠ 23.

111. Odl. oploščene pečnice. Na zadnji strani odtis tkanine. Žgana glina, svetlo zelen lošč. O. viš. 3,3 cm, d. 0,8 cm. Lega: kv. F, H, SE 107a - vrh. AŠ 86.

112. Odl. pečnice. Profilirano ustje. Žgana glina, površina je rjave barve. O. viš. 3,2 cm, d. 0,9 cm. Lega: kv. E. SE 107a. AŠ 28.

113. Dva odl. oploščene pečnice. V osrednjem polju roža s štirimi hrastovimi listi, ki jo obrobja profiliran rob. Žgana glina, lošč je zelen, na zadnji strani reliefne plošče je odtis tkanine. Vel. odl. 15,3 x 15,7 cm, d. 0,8 cm. Lega: kv. E, F, SE 107a - dno. AŠ 21.

114. Odl. vogala oploščene pečnice. Žgana glina, površina je rjave barve, črn prelom, neloščena. Vel. odl. 3 x 4,3 cm, d. 0,7 cm. Lega: kv. F, H, SE 107, notranjost SE 106. AŠ 44.

115. Odl. dna lonca. Žgana glina, površina je rjavo črne barve. Pr. d. 13,9 cm, o. viš. 8,4 cm, d. 0,5 cm. Lega: kv. F. SE 107b. AŠ 56.

Tabla 11

116. Odl. ustja pokrova. Žgana glina, površina je črne barve. Pr. u. 28 cm, o. viš. 2,4 cm, d. 0,5 cm. Lega: kv. F. SE 107c. AŠ 235.

117. Odl. zgor. dela lonca. Na ramenu dve vrsti horizontalnih razčlenjenih reber. Žgana glina, površina je črne barve. Pr. u. 29,6 cm, o. viš. 14,5 cm, d. 0,4 cm. Lega: kv. F. SE 107b. AŠ 118.

118. Odl. profiliranega ustja lonca. Žgana glina, površina je sivo črne barve. Pr. u. 19 cm, o. viš. 2,6 cm, d. 0,3 cm. Lega: kv. F. SE 107b. AŠ 228.

119. Odl. ustja lonca. Žgana glina, površina je rjavo črne barve. Pr. u. 24,9 cm, o. viš. 8,4 cm, d. 0,4 cm. Lega: kv. F. SE 107b. AŠ 121.

120. Odl. profiliranega ustja lonca. Na notranji strani sedalo za pokrov. Žgana glina, površina je rumeno rjave barve, lošč na notranji strani. Pr. u. 14,5 cm, o. viš. 2 cm, d. 0,4 cm. Lega: kv. F. SE 107b. AŠ 236.

121. Odl. profiliranega ustja lonca. Žgana glina, površina je sivo črne barve. O. viš. 1,6 cm, d. 0,3 cm. Lega: kv. F. SE 107b. AŠ 231.

122. Odl. profiliranega ustja lonca. Na notranji strani sedalo za pokrov. Žgana glina, površina je sivo črne barve. O. viš. 1,8 cm, d. 0,4 cm. Lega: kv. F. SE 107b. AŠ 229.

123. Odl. vratu, ramena lonca. Na ramenu aplicirano rebro. Žgana glina, površina je sivo črne barve. Vel. odl. 9,1 x 6 cm, d. 0,5 cm. Lega: kv. F. SE 107c. AŠ 232.

124. Odl. ostenja posode. Graviran okras, poslikava v zeleni barvi, brezbarven lošč. Žgana glina, površina je svetlo rdeče barve, na notranji strani engoba. Vel. odl. 2,3 x 4,4 cm, d. 0,3 cm. Lega: kv. F. SE 107c. AŠ 233.

Tabla 12

125. Odl. ustja lončka. Profilirano ustje, notranje sedalo za pokrov. Žgana glina, površina je črne barve, ožgana. Pr. u. 11 cm, o. viš. 5,8 cm, d. 0,2 cm. Lega: kv. E. SE 107. AŠ 54.

126. Odl. ustja posode. Žgana glina, površina je sive barve. O. viš. 2,2 cm, d. 0,6 cm. Lega: kv. E. SE 107. AŠ 26.

127. Odl. ustja sklede. Žgana glina, površina je sive barve. O. viš. 3,9 cm, d. 0,4 cm. Lega: kv. A. SE 001a – dno. AŠ 156.

128. Odl. ustja lonca. Žgana glina, površina je sive barve. O. viš. 3,2 cm, d. 0,6 cm. Lega: kv. F, H, SE 107, notranjost SE 106. AŠ 38.

129. Odl. ustja skodelice. Žgana glina, površina je svetlo rjave barve, engoba, graviran okras (preplet, zelena, rumena poslikava). O. viš. 1,8 cm, d. 0,4 cm. Lega: kv. E. SE 107a. AŠ 30.

130. Odl. brusnega kamna. Kamen, površina je rjave barve. O. viš. 8 cm, d. 1 cm, šir. 2,3 cm. Lega: kv. E. SE 107a. AŠ 6.

131. Odl. dna lonca. Žgana glina, površina je črne barve. Pr. d. 7,7 cm, o. viš. 5 cm, d. 0,4 cm. Lega: kv. F, H, SE 107, notranjost SE 106. AŠ 45.

132. Odl. dna posode. Žgana glina, površina je rjavo sive barve, znotraj zelen lošč. Pr. d. 8,4 cm, o. viš. 2,3 cm, d. 0,4 cm. Lega: kv. F, H, SE 107, notranjost SE 106. AŠ 37.

133. Odl. dna posode. Na zunanji strani dna znamenje. Žgana glina, površina je črne barve. Pr. d. 14 cm, o. viš. 3,5 cm, d. 0,5 cm. Lega: kv. F, H, SE 107, notranjost SE 106. AŠ 39.

134. Odl. dna posode. Na dnu luknjica, na zunanji strani dna znamenje. Žgana glina, površina je sivo rjave barve. Pr. d. 15 cm, o. viš. 5,9 cm, d. 0,7 cm. Lega: kv. F. SE 107b. AŠ 119.

Tabla 13

135. Odl. ustja lonca. Žgana glina, površina je rjavo črne barve. Pr. u. 18,8 cm, o. viš. 3,3 cm, d. 0,4 cm. Lega: kv. F, H, SE 107, SE 107, notranjost SE 106. AŠ 40.

136. Odl. ovratnikastega ustja lonca. Žgana glina, površina je sivo črne barve. O. viš. 1,6 cm, d. 0,6 cm. Lega: S. V, trakt C. SE 071. AŠ 320.

137. Odl. ustja lonca. Žgana glina, površina je sivo črne barve. O. viš. 1,8 cm, d. 0,5 cm. Lega: S. V. SE 075. AŠ 337.

138. Odl. ostenja posode. Okras s koleščkom v dveh horizontalnih pasovih. Žgana glina, površina je sivo oker barve. Vel. odl. 2,7 x 3,1 cm, d. 0,5 cm. Lega: S. V. SE 071. AŠ 327.

139. Odl. ustja lonca. Žgana glina, površina je sivo žgane barve. O. viš. 2,3 cm, d. 0,4 cm. Lega: S. V. SE 072. AŠ 326.

140. Odl. ustja krožnika. Porcelan, modra poslikava. O. viš. 1,6 cm, d. 0,3 cm. Lega: S. V. SE 075. AŠ 333.

141. Odl. ustja lonca. Na notranji strani sedalo za pokrov. Žgana glina, površina je črno rjave barve. O. viš. 2,6 cm, d. 0,5 cm. Lega: S. V. SE 071. AŠ 336.

142. Odl. ustja lonca. Na ramenu okras z vbodi. Žgana glina, površina je rjave barve, znotraj zelen lošč. Vel. odl. 2,7 x 2,7 cm, d. 0,5 cm. Lega: S. V. SE 075. AŠ 338.

143. Odl. profiliranega in navznoter zapognjenega ustja lonca. Žgana glina. O. viš. 2,7 cm, d. 0,6 cm. Lega: S. V. SE 071. AŠ 331.

144. Odl. ustja posode. Žgana glina, površina je svetlo rjave barve. O. viš. 2,5 cm, d. 0,5 cm. Lega: S. V. SE 071. AŠ 330.

145. Odl. oploščene pečnice. Žgana glina, svinčevo zelen lošč. O. viš. 3,3 cm, d. 1 cm. Lega: S. V, trakt C. SE 072. AŠ 318.

146. Odl. ustja sklede. Zunaj brezbarven lošč, znotraj bela, modra poslikava. Žgana glina, površina je rdeče barve. O. viš. 3,9 cm, d. 0,5 cm. Lega: S. V. SE 071. AŠ 334.

147. Odl. ustja lonca. Žgana glina, površina je rjavo sive barve. O. viš. 1,4 cm, d. 0,3 cm. Lega: kv. F, H, SE 107, notranjost SE 106. AŠ 43.

148. Odl. ustja sklede. Žgana glina, površina je rjavo sive barve. O. viš. 2,7 cm, d. 0,8 cm. Lega: S. V, trakt C. SE 071. AŠ 319.

149. Odl. dna posode. Žgana glina, površina je sive barve. Pr. d. 15,8 cm, o. viš. 2,3 cm, d. 0,8 cm. Lega: kv. F, SE 106e, vzdana v zid SE 106e. AŠ 47.

150. Odl. oploščene pečnice. Na zadnji strani odtis tkanine, osem-listna rozeta. Žgana glina, zelen lošč. Vel. odl. 5,5 x 4,4 cm, d. 1 cm. Lega: S. V. SE 072. AŠ 325.

151. Odl. pečnice. Rastlinski, geometrijski okras. Žgana glina, zelen lošč. Vel. odl. 5,2 x 6,8 cm, d. 1,2 cm. Lega: kv. D. SE 071. AŠ 19.

152. Odl. oploščene pečnice. Rastlinski okras. Žgana glina, temno zelen lošč. Vel. odl. 3,9 x 4 cm, Lega: S. V. SE 073. AŠ 329.

153. Odl. oploščene pečnice s profiliranim robom. Rastlinski okras. Žgana glina, zelen lošč. Vel. odl. 5,2 x 4,5 cm, d. 0,9 cm. Lega: S. V. SE 073. AŠ 328.

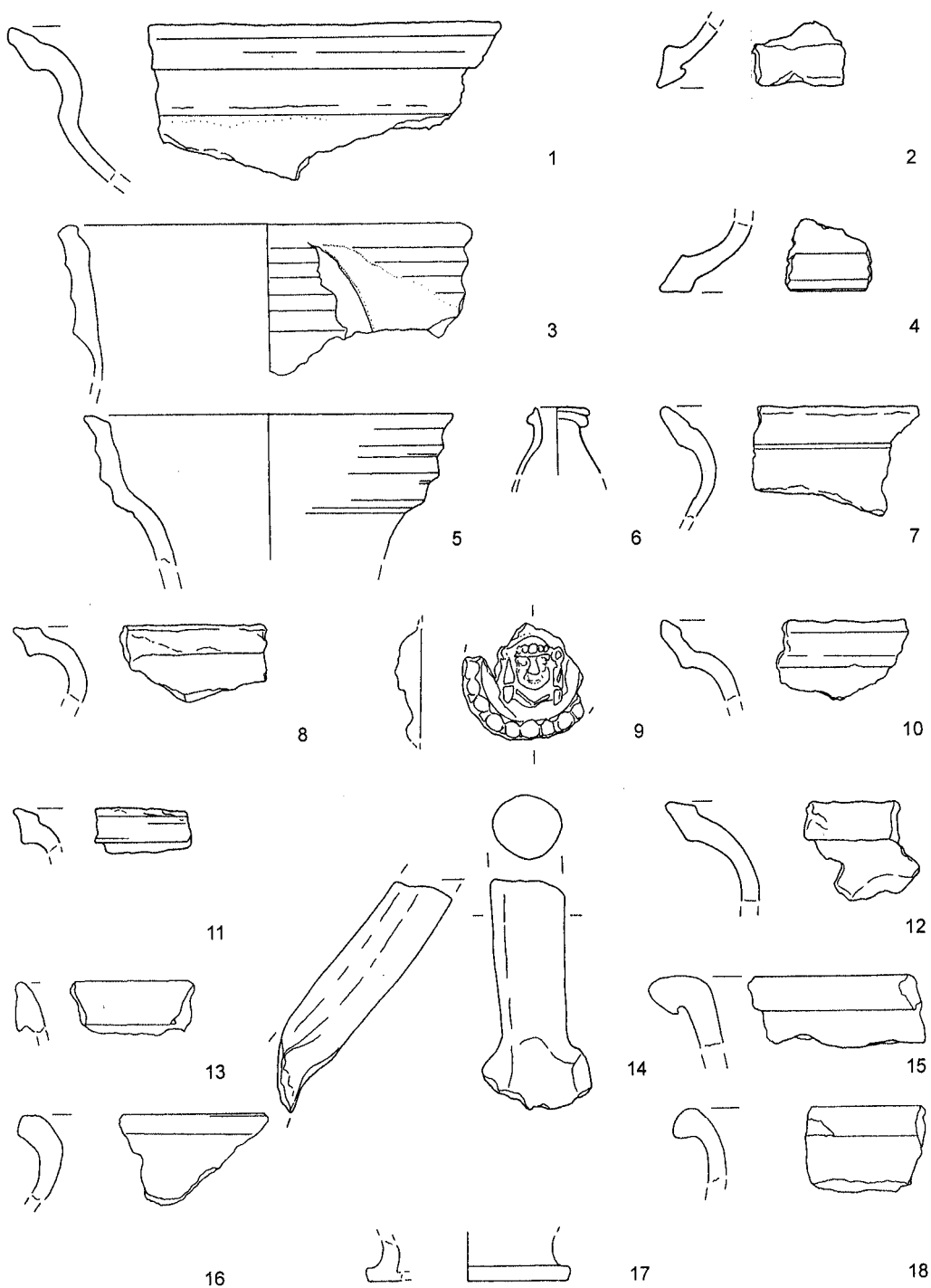

T. 1, Grad Ravne – Streiteben, 6 – steklo, ostalo keramika, M 1:2.

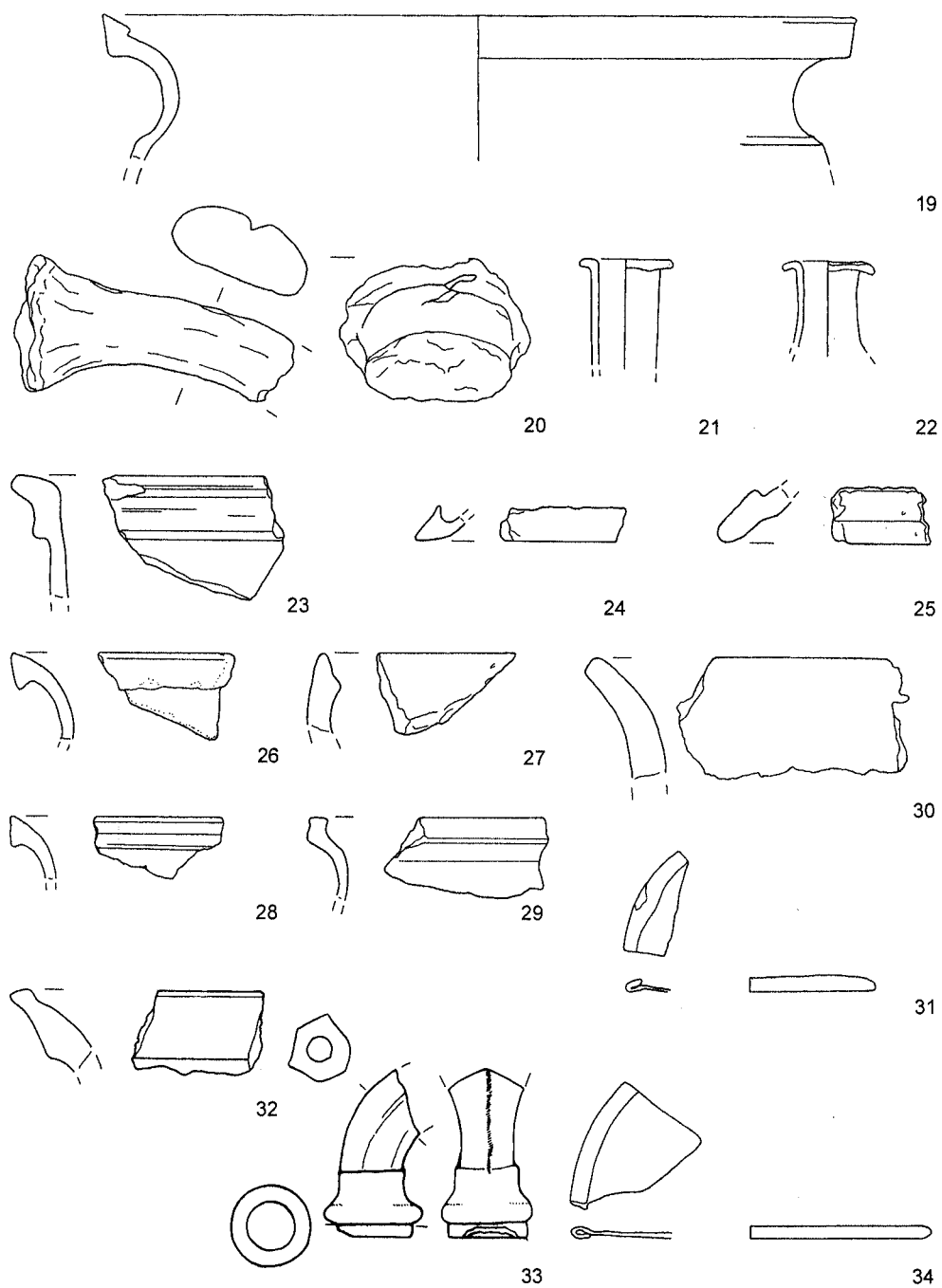

T. 2, Grad Ravne – Streiteben, 21, 22, 31, 34 – steklo, ostalo keramika, M 1:2.

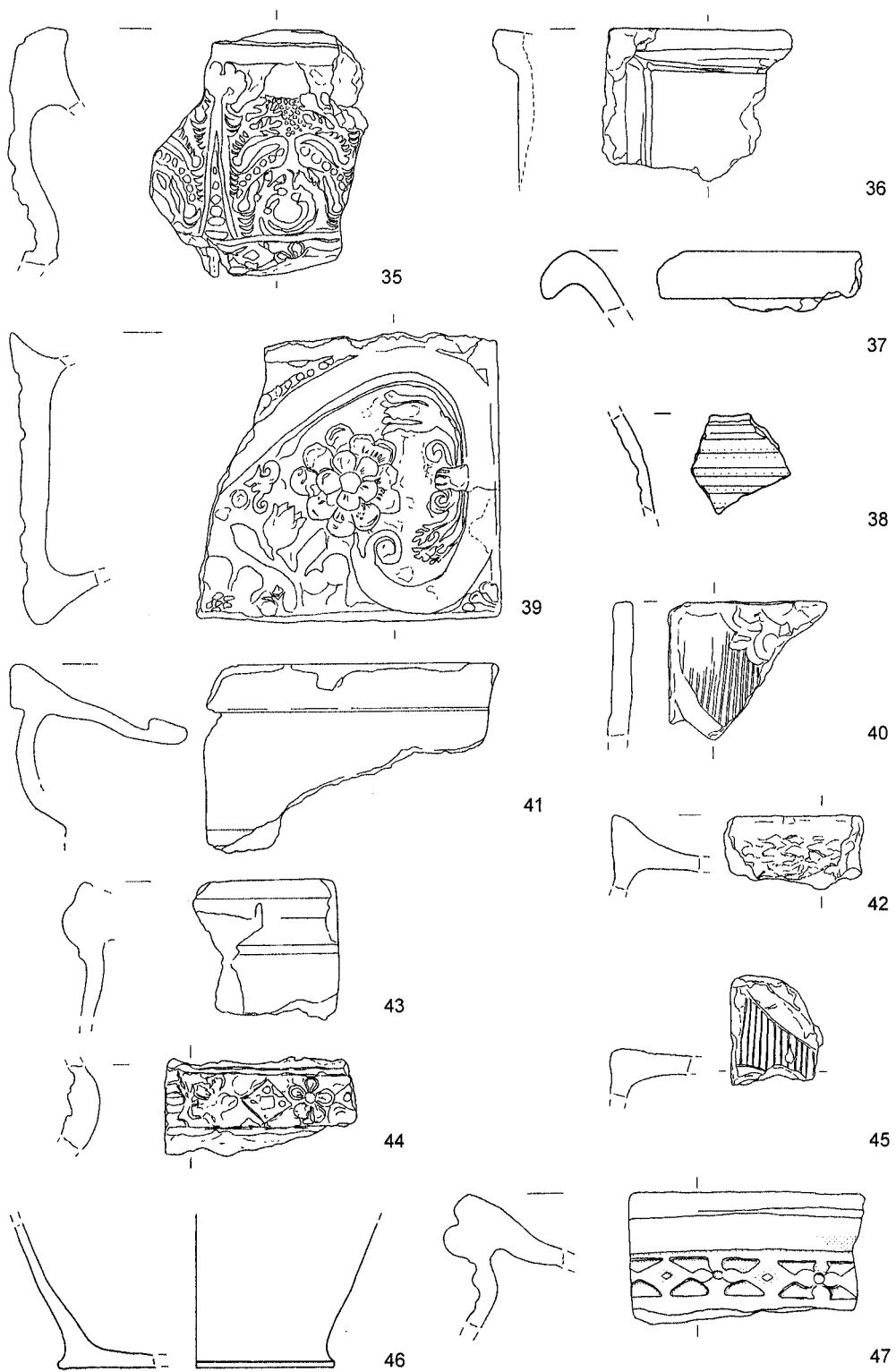

T. 3, Grad Ravne – Streiteben, keramika, 37, 38, 46, M 1:3.

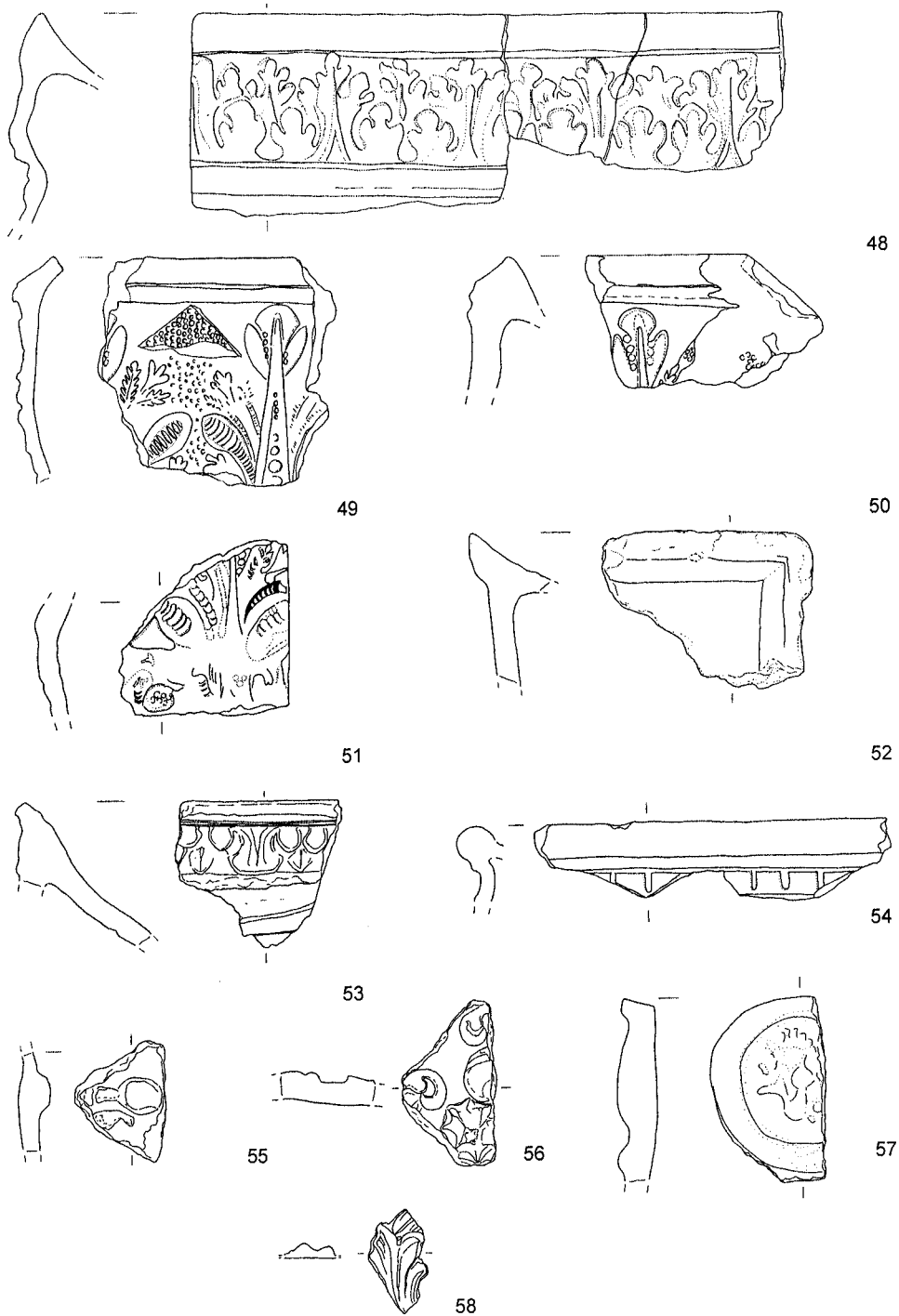

T. 4, Grad Ravne – Streiteben, keramika, M 1:3.

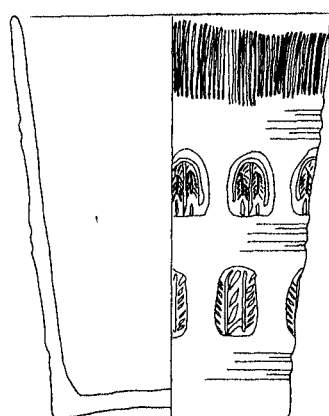

59

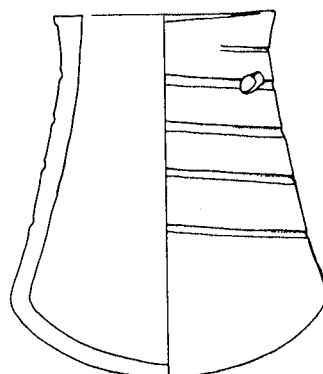

60

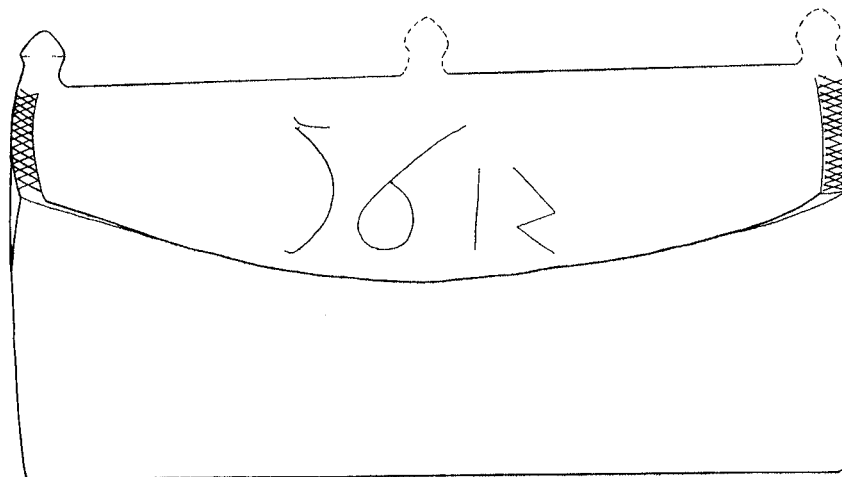
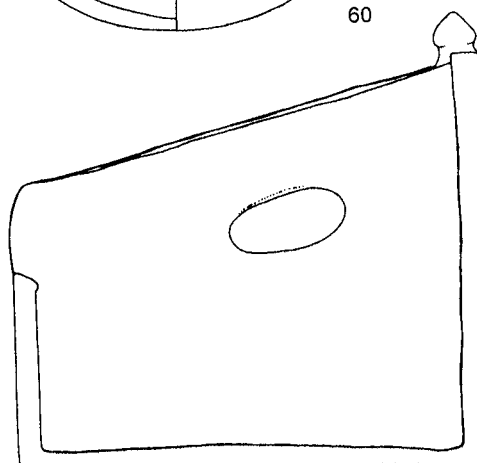

61

T. 5, 59 – Ravne, gostilna Lečnik, ostalo – grad Ravne – Streiteben,
keramika, M 1:2, 61 M 1:4.

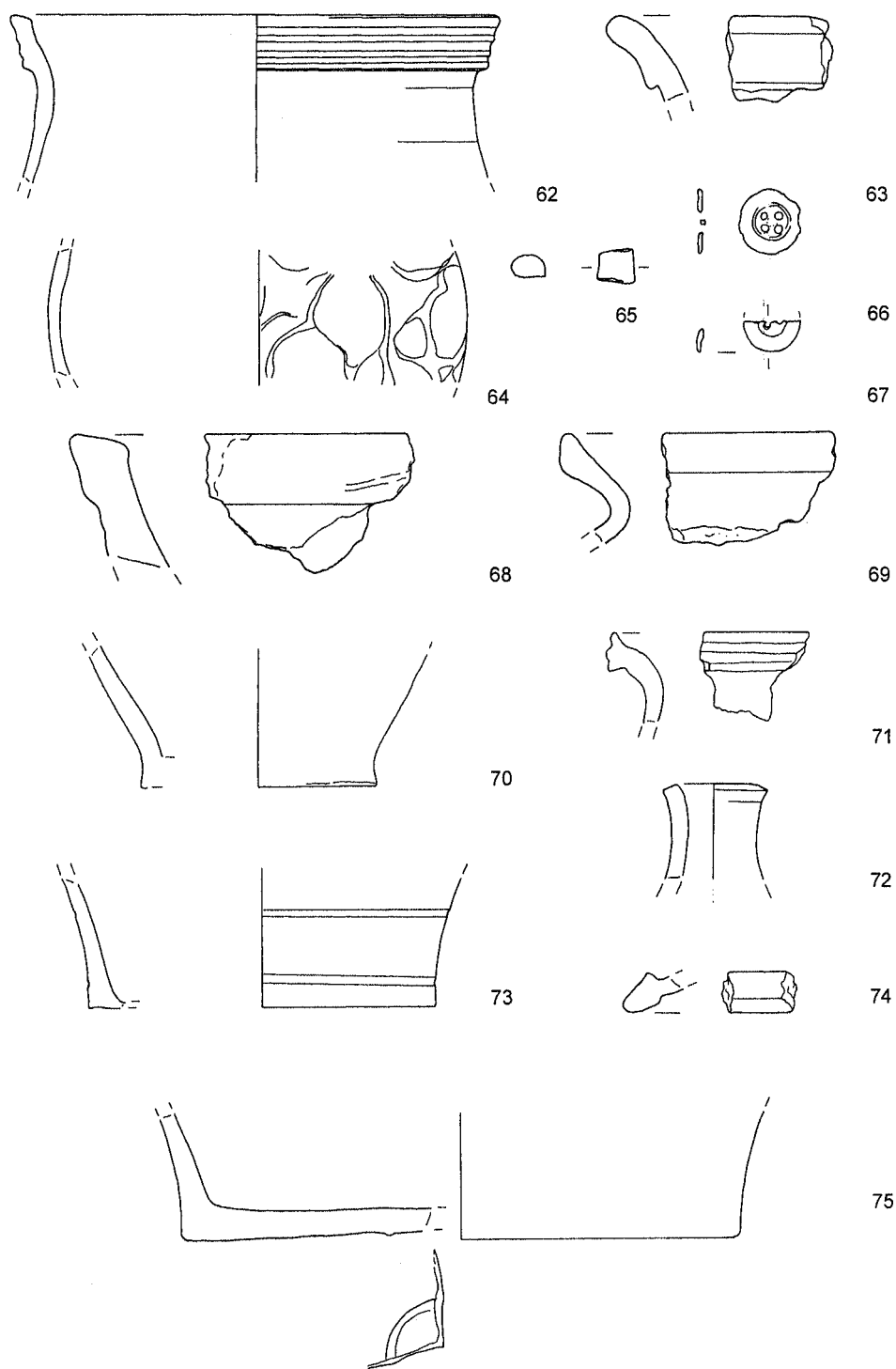

T. 6, Grad Ravne – Streiteben, 66 – kovina, 67 – kost, 72 – steklo, ostalo keramika, M 1:2.

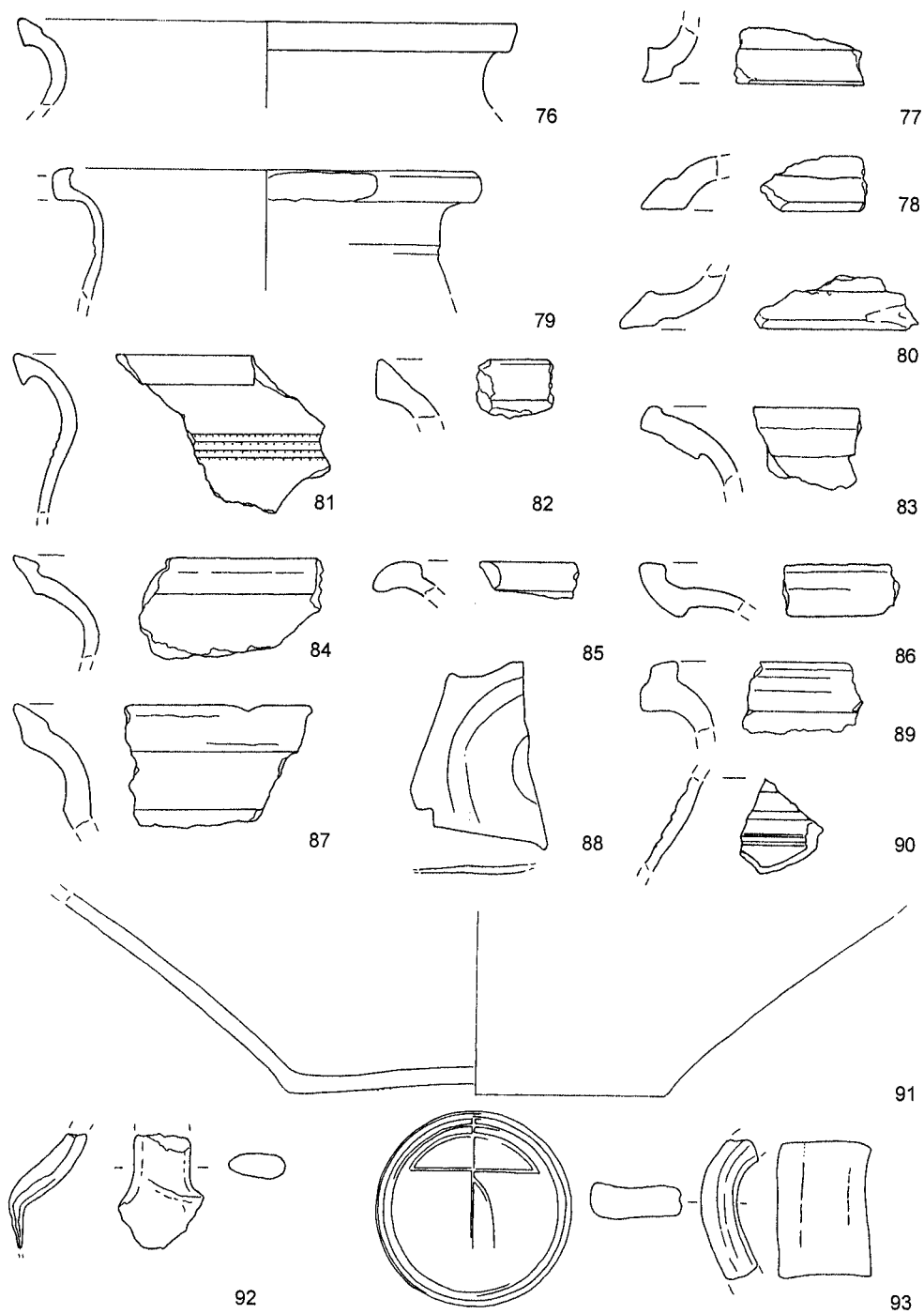

T. 7, Grad Ravne – Streiteben, 88 – steklo, ostalo keramika, M 1:2, 91 M 1:3.

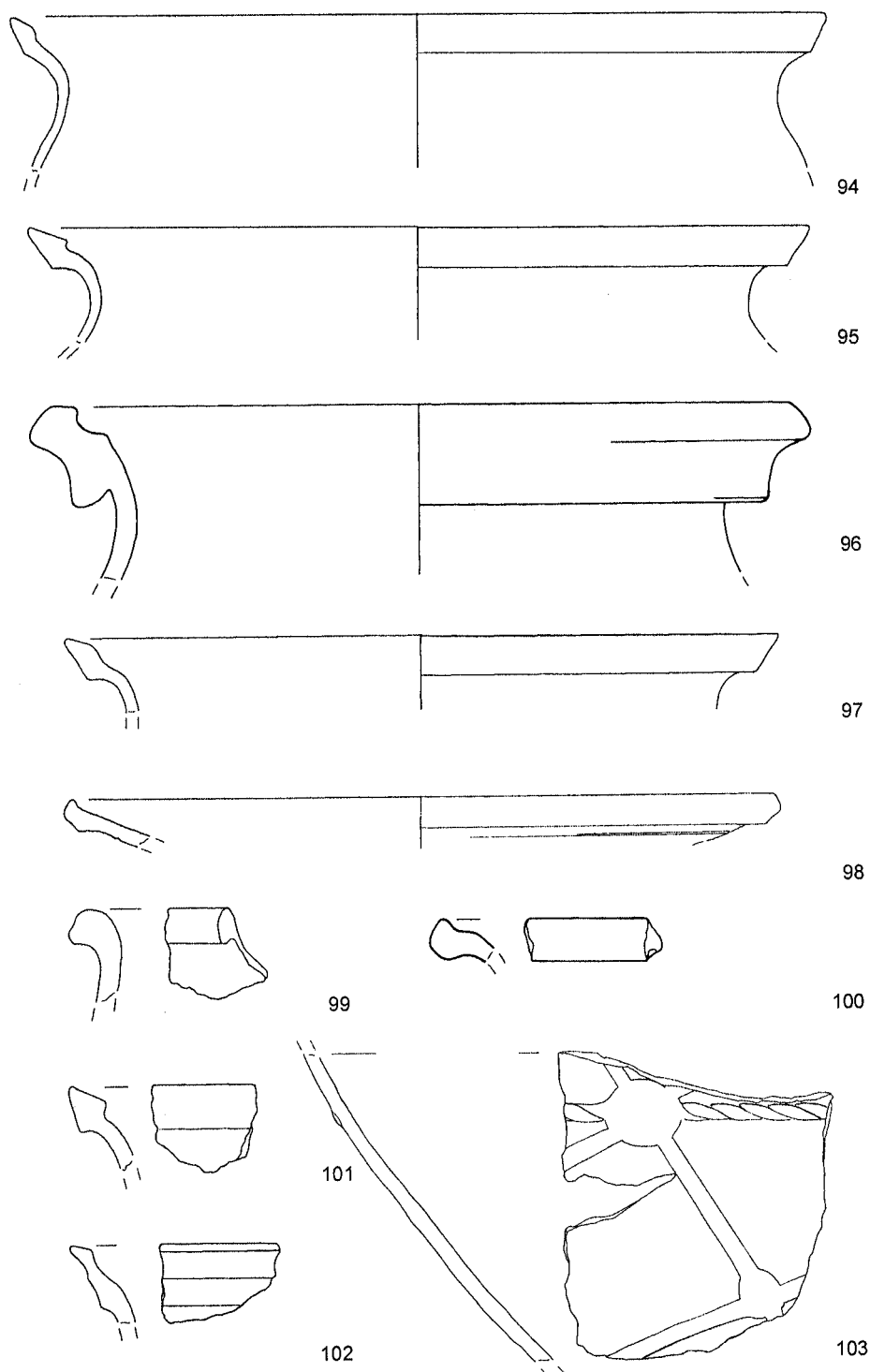

T. 8, Grad Ravne – Streiteben, keramika, M 1:2, 98, 103 M 1:3.

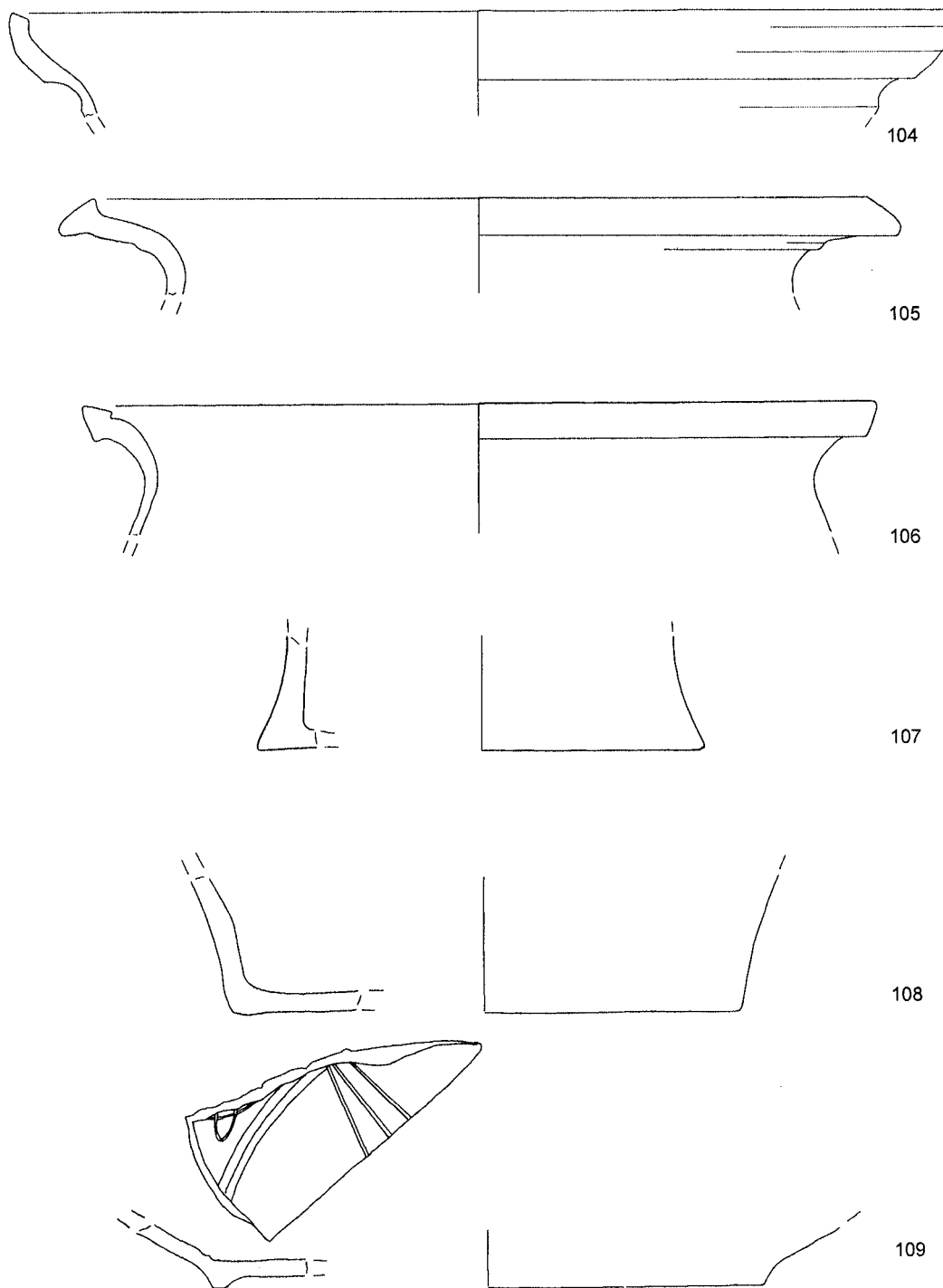

T. 9, Grad Ravne – Streiteben, keramika, M 1:2, 104 M 1:3.

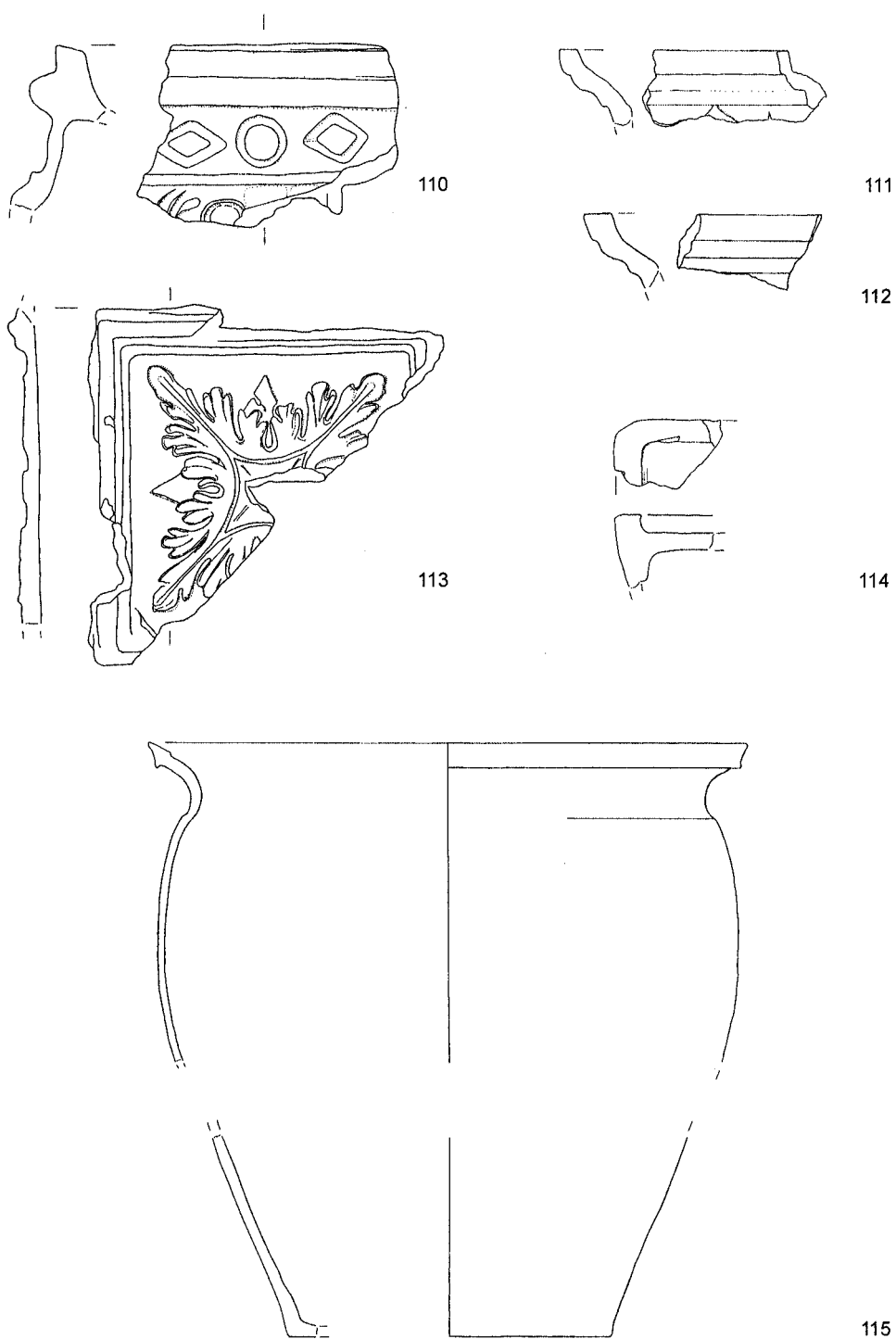

T. 10, Grad Ravne – Streiteben, keramika, M 1:3.

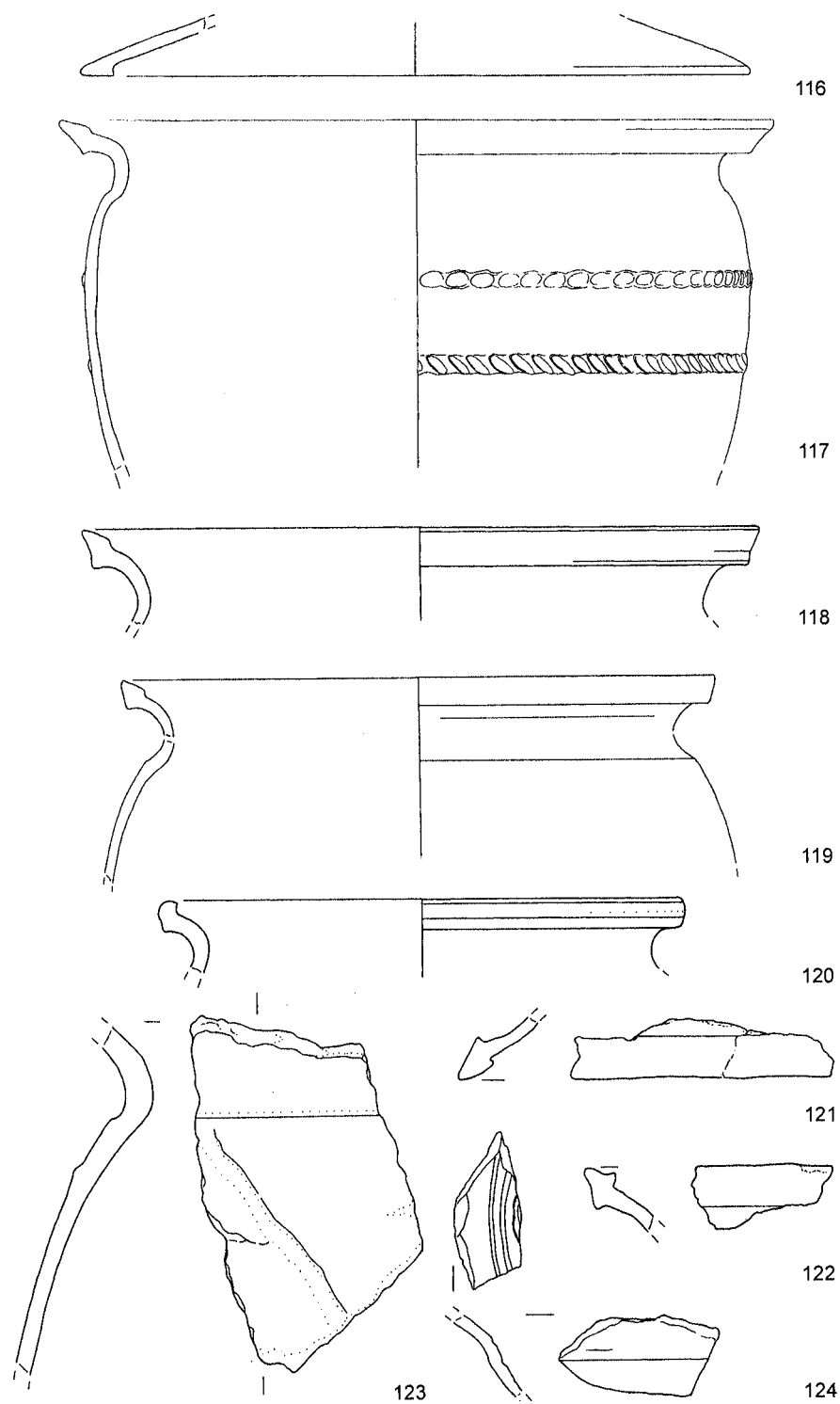

T. 11, Grad Ravne – Streiteben, keramika, M 1:2, 116, 119 M 1:3.

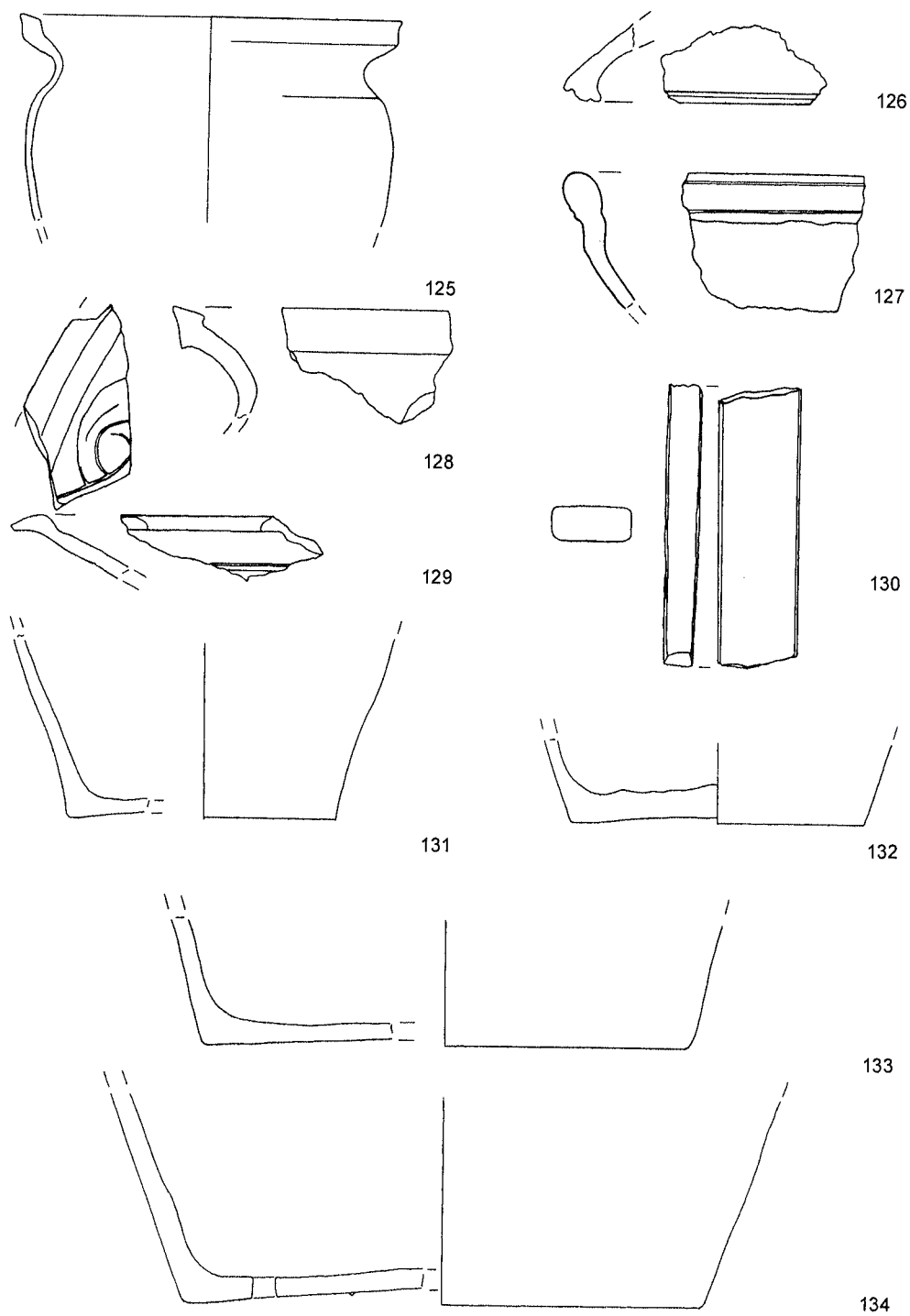

T. 12, Grad Ravne – Streiteben, 130 – kamen, ostalo keramika, M 1:2.

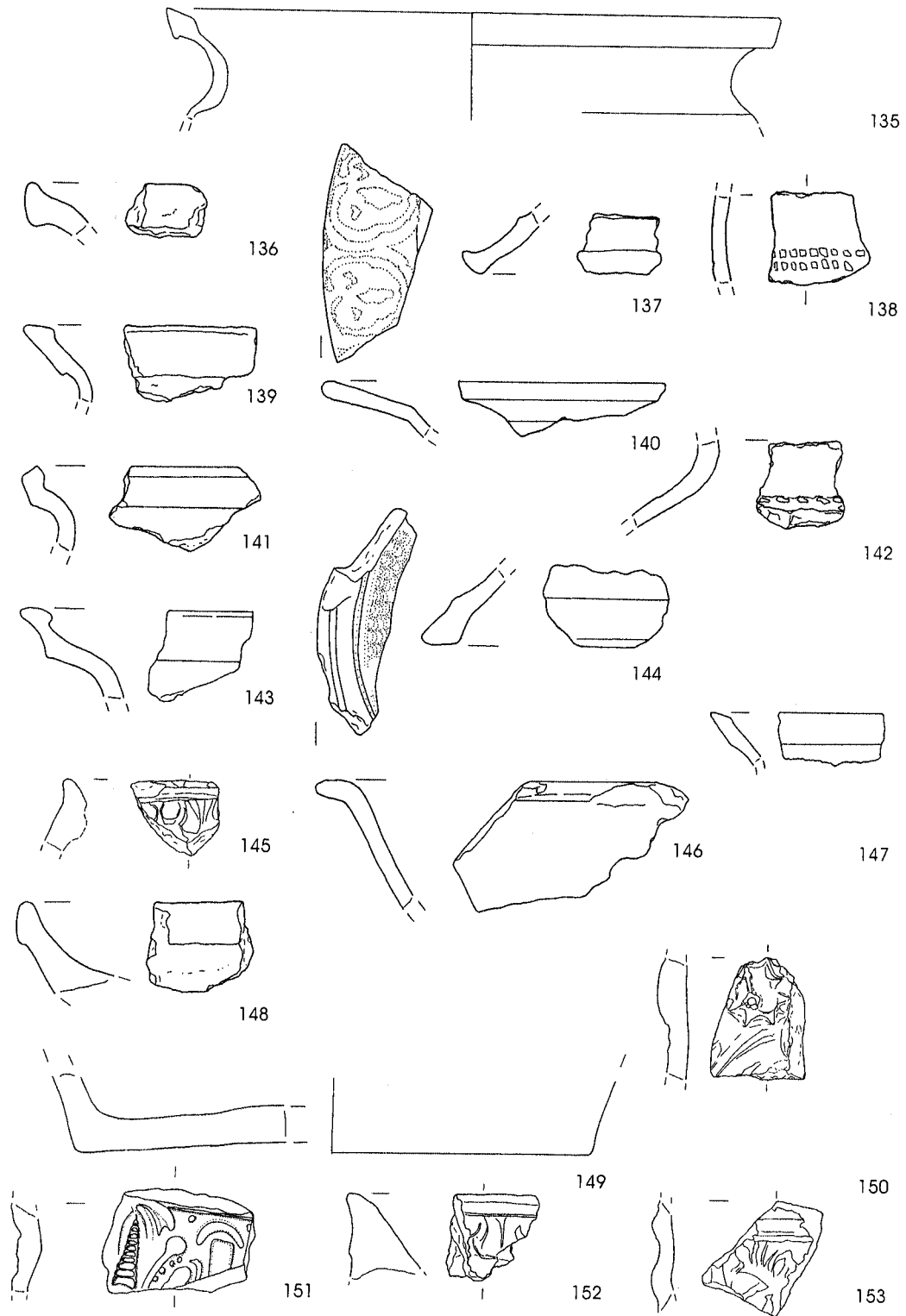

T. 13, Grad Ravne – Streiteben, keramika, M 1:2, 145, 150–153 M 1:3.



ZUSAMMENFASSUNG

Schloss Ravne (Streiteben). Ausgrabungen im Jahr 2002

Infolge der architektonischen Erneuerung der Bibliothek *Koroška osrednja knjižnica dr. Franc Sušnik* (Zentralbibliothek von Koroška Dr. Fran Sušnik) führte das *Koroški pokrajinski muzej* (Regionalmuseum Koroška) im Jahr 2002 auf Schloss Ravne (Streiteben) archäologische Sicherungsuntersuchungen durch. Während der Forschungsarbeiten um den Trakt B (I) und C (II) (Anm.1) wurden in Oberschichten außer Bautrümmern überwiegend Reste neueren Datums freigelegt, wurden auf Schloss Ravne doch während des Zweiten Weltkriegs Kochkurse für Mädchen aus Tirol und Oberkärnten veranstaltet, zu Kriegsende aber für kurze Zeit noch Wehrmachtssoldaten untergebracht. Nach dem Krieg fand im Schloss Gymnasialunterricht statt, es diente den Schülern auch als Internat.

Zu den bedeutendsten Überresten, die im Jahr 2002 freigelegt wurden, zählt man die Fundamente des Mauerwerks der Anlage SE 106 mit dem zum Teil erhaltenen Treppenhaus, das man im Hinblick

auf die stratigraphische Position und auf die darin freigelegten Kleinfunde ins 16. Jahrhundert datieren kann. Die Anlage dürfte in der Zeit vor der Errichtung des Schlosses in den dreißiger Jahren des 16. Jahrhunderts entstanden sein. Die Anlage wurde an der südlichen Seite des Traktes B (I) entdeckt und gehörte wahrscheinlich dem Maierhof an. Allem Anschein nach handelte es sich um eine unterkellerte Wohnanlage, worauf die Funde hindeuten (Ofenkacheln, Knochen, Keramikgeschirrbuchstücke, Becken). Sie ist nun in situ rekonstruiert.

An der nördlichen Seite des Trakts C wurden die Fundamente der Anlage SE 060 freigelegt, die sich jedoch unter dem Trakt C weiter erstreckte. Dabei stieß man auf Spuren zweier Brände. Diese waren älteren Datums als die Anlage SE 060 und somit auch des Trakts C, wurden sie doch durch die Aushebung der Fundamente der Anlage SE 060 beschädigt. Nach ersten Schätzungen ist die Anlage SE 060 jünger als die Grundrissbasis der Anlage SE 106, jedoch älter als Trakt C.

Einzelne Keramikbruchstücke weisen darauf hin, dass das Gebiet von Guštein (Gutenstein) und die Umgebung des Schlosses Ravne selbst bereits seit dem 13. Jahrhundert besiedelt waren, handgemachte und spärlich erhaltene Geschirreste zeugen davon, dass dieser Teil des Mežica-(Mieß-) Tals bereits seit vorgeschichtlicher Zeit wenigstens zeitweise bevölkert war.