



VRHNIŠKI RAZGLEDI 13

VRHNIŠKI
RAZGLEDI
leto 13

VRHNIŠKO MUZEJSKO DRUŠTVO
VRHNIKA 2012

KAZALO

MARIJA OBLAK ČARNI OB 13. ŠTEVILKI VRHNIŠKIH RAZGLEDOV	6
NIKA ČELEŠNIK 20 LET MUZEJSKEGA DRUŠTVA VRHNIKA	9
BOŠTJAN ODAR LESENA SULIČNA OST Z LJUBLJANSKEGA BARJA	28
JANEZ KOS VRHNIŠKO PREBIVALSTVO NA HRIBU PO POPISU DUŠ SREDI 19. STOLETJA	34
KATJA ISTENIČ PRISELJEVANJE NA VRHNIKO V 20. STOLETJU	46
ALEKSANDRA SERŠE VRHNIŠKA ŠOLA SKOZI ČAS (II. DEL) OD SPREJETJA OSNOVNOŠOLSKEGA ZAKONA DO PRELOMA STOLETJA, 1870–1900	69
TATJANA HOJAN ANTON SMERDELJ (1874–1939), UČITELJ	102
TATJANA HOJAN PAVLA BUH (1883–1942), UČITELJICA	105

TATJANA HOJAN FRANC PAVLETIČ (1890–1975), UČITELJ IN ŠOLSKI UPRAVITELJ	108
TATJANA HOJAN SLAVKO VUK (1897–1977), UČITELJ	112
PAVEL MRAK RAZSTAVA MILOGOJA DOMINKA (1932-2010)	116
MILOGOJ DOMINKO - ŽIVLJENJSKI PODATKI*	132
DAMIR GLOBOČNIK CANKARJEV SPOMENIK NA VRHNIKI	139
MARJETA ADAMIČ SPOMINSKA KNJIGA OB ODKRITJU SPOMENIKA IVANU CANKARJU 10. AVGUSTA 1930 NA VRHNIKI	164
OLGA PIVK TOVARNA ZA LESNE IZDELKE IN HARMONIJE JOSIP LENARČIČ	175
PETER CASERMAN HARMONIJI JOSIP LENARČIČ & CO., PATENT, VRHNIKA	182
TATJANA OBLAK MILČINSKI HARMONIJ IZ DOMA PO PRIPOVEDOVANJU URBANA ŽIROVNIKA	189

DRAGICA SKUBIC PRISPEVEK K ETNOLOŠKI PODOBI VELIKE IN MALE LIGOJNE NA PODLAGI RAZISKAVE IZ LETA 1984	191
STEVO DOZET ŠOTA LJUBLJANSKEGA BARJA	228
ZDENEK MOHAR BAJERJI IZ MOJIH SPOMINOV	247
NATAŠA OBLAK JAPELJ JAZ BI O VRHNIKI LAHKO POVEDAL ... INTERVJU Z DR. NIKOLAJEM SADNIKARJEM	259
JANEZ ŽITKO VRHNIŠKE ZNAČKE	275
KATARINA OBLAK BROWN OB RAZSTAVI: 20. ARGONAVTSKI DNEVI MAGIČNI PRELIV ČASOV IN PROSTOROV	298
SIMON SELJAK USPEHI VRHNIŠKE KOŠARKE 1969–1973	327
GAŠPER TOMINC VRHNIŠKA KRONIKA ZA LETO 2012	333
MARIJA OBLAK ČARNI POROČILO O DELU MUZEJSKEGA DRUŠTVA VRHNIKA V LETU 2011	348

OB 13. ŠTEVILKI VRHNIŠKIH RAZGLEDOV

Leta 2012, ko je ta številka zbornika nastajala, je minilo 20 let od ustanovitve Muzejskega društva Vrhnika. Tej obletnici je namenjen uvodni članek Nike Čelešnik **20 let Muzejskega društva Vrhnika** z zgoščenim pregledom dvajsetletnega društvenega dela.

V nadaljevanju arheolog Boštjan Odar predstavi **Leseno sulično ost z Ljubljanskega Barja**, najdeno leta 2009 v Ljubljani, za katero so sodobne raziskave pokazale, da jo je uporabljal barjanski lovec že pred 40 000 leti, v kameni dobi! Najdba uvršča Vrhniko med štiri evropska najdišča lesenih predmetov iz te sive davnine!

Janez Kos v članku **Vrhniško prebivalstvo v Hribu po popisu duš sredi 19. stoletja** nadaljuje s pregledom vrhniškega prebivalstva. Hrib je bil takrat še posebno naselje, ločeno od Vrhnike.

Katja Istenič podaja za tem pregled priseljevanja na Vrhniko v 20. stoletju. Stalno poteka **preseljevanja prebivalcev bližnjih pa tudi oddaljenejših slovenskih krajev na Vrhniko** zaradi boljših možnosti za zaposlitev. Prvi množičnejši val pa je med prvo svetovno vojno povzročila soška fronta. Na Vrhniko je takrat pribežalo blizu 500 ljudi, ki so se po

končani vojni skoraj vsi vrnili nazaj na svoja posestva. Po sklenitvi Rapalske pogodbe, ki je Primorsko prisodila Italiji, pa je na Vrhniko prišlo več primorskih optantov. Večji val priseljencev po drugi svetovni vojni sledi razvijajoči se vrhniški industriji. Vzrok za priseljevanje pa so bile v tem času tudi vojaške enote, nameščene na Vrhniko. Po osamosvojitvi je zajel Vrhniko le še proces suburbanizacije. Zaradi ugodnejšega bivanja se priseljujejo ljudje, zaposleni drugod, predvsem v Ljubljani.

Aleksandra Serše nadaljuje z objavo raziskave **Vrhniška šola skozi čas (II. del)** od sprejetja osnovnošolskega zakona leta 1870 do 1900. To je čas, ko je šola prišla pod nadzor države in je bila Cerkvi prepuščena skrb nad veroukom. Uresničena je bila tudi splošna šolska obveznost. Na Vrhniko so poleg deških šol odprli tudi oddelke za dekleta. Tatjana Hojan nadaljuje s predstavitev vrhniških učiteljev. Podrobno opiše življenje in delo **Pavle Buh, Antona Smerdelja ter Slavka Vuka in Franca Pavletiča**, ki sta bila primorska optanta.

Ob **razstavi del Milogoja Dominka**, ki smo jo pripravili v Cankarjevem domu novembra 2012, je Pavel Mrak predstavil slikarjevo delo in dodal kratek opis njegove življenjske poti.

Za tem Damir Globočnik v članku **Cankarjev spomenik na Vrhniki** podrobno opiše priprave za postavitve spomenika in slovesnosti ob njegovem odkritju. Marjeta Adamič pa piše o **Spominski knjigi ob odkritju spomenika Ivanu Cankarju 10. avgusta 1930** s podpisi udeležencev na odkritju. Spominska knjiga je ena od dragocenosti, ki smo jo v zadnjem času pridobili v Muzejskem društvu.

Olga Pivk tudi v tej številki odkriva že pozabljena vrhniška podjetja iz preteklosti. Tokrat je pripravila prispevek o **Tovarni za lesne izdelke in harmonije Josip Lenarčič**, ki je obratovala konec 19. In v začetku 20. stoletja na Lošci. Peter Caserman pa je v prispevku **Harmoniji Josip Lenarčič CO., Patent, Vrhnika** ugotovil, da razen harmonija, ki ga je Muzejsko društvo pridobilo pred leti, v vsej vrhniški župniji ni nobenega drugega. Jih je pa drugod nekaj odkril. Podrobno je opisal njihovo zgradbo in posebnosti. Tatjana Oblak Milčinski je pod naslovom **Harmonij iz Doma** po pripovedovanju Urbana Žirovnika zapisala kratko zgodbo Lenarčičevega harmonija, ki so ga nekoč imeli gasilci v Verdu.

Dragica Skubic v **Prispevku k etnološki podobi Velike in Male Ligojne** odkriva kar nekaj zanimivih starožitnosti svojega domačega kraja. Prispevek je nastal kot seminarska naloga, ko je bila študentka etnologije pred skoraj tremi desetletji, in marsičesa iz tedanjega vsakdana danes ne poznamo več.

Nataša Oblak Japelj je obiskala dr. Nika Sadnikarja v njegovem muzeju v Kamniku in zapisala z njim intervju **Jaz bi o Vrhniki lahko povedal ...** Sadnikarjeva družina je bila v sorodu z Hočevarjevo družino na Vrhniki. V pripovedi zgodb iz bogatega življenja zdravnika, partizanskega kirurga, muzealca dr. Nika Sadnikarja je marsikak utrinek zanimiv tudi za Vrhniko.

Stevo Dozet v članku **Šota Ljubljanskega barja** govori o šoti, nekdanjem pomembnem produktu Barja, ki je danes le še njegova naravna in kulturna dediščina.

Zdenek Mohar v prispevku **Bajerji** obuja spomine na vrhniške bajerje, z vodo zalite glinokope vrhniških opekarn, ki jih je doživel kot deček pri ribarjenju, čolnarjenju in pozimi drsanju po velikih zaledenelih površinah. Govori tudi o težkem delu opekarjev, saj je, ko je odrasel, v opekarni tudi delal.

Janez Žitko pod naslovom **Vrhniške značke** predstavi značke iz zasebnih zbirk na območju Vrhnike od najstarejših znanih - prva je celo iz 19. stoletja - do današnjih.

Katarina Oblak Brown podrobno predstavi spominsko razstavo **20. Argonavtski dnevi - mogočni preliv časov in prostorov**.

Simon Seljak v prispevku **Uspehi vrhniške košarke** obudi spomin na zmage vrhniških košarkarjev v letih 1969-1973.

Gašper Tominc je sestavil **Vrhniško kroniko za leto 2012**. Na koncu pa je še kratko **poročilo o delu Muzejskega društva za leto 2011**, ki ga je pripravila Marija Oblak Čarni.

Tudi ta zbornik je nastal na podlagi raziskav v arhivih, knjižnicah, privatnih zbirkah ter v veliki meri na podlagi spominov in izjav informatorjev. Vsem, ki so prispevali k njegovi pripravi in izidu, se iskreno zahvaljujem.

Marija Oblak Čarni, urednica
Na Vrhniki, aprila 2013

20 LET MUZEJSKEGA DRUŠTVA VRHNIKA¹

UVOD

Razvoju muzejske dejavnosti na Slovenskem lahko sledimo od 20. let 19. stoletja naprej. Svoj razcvet je muzejstvo doživelo v 20. stoletju, kar se je odražalo tudi v ustanavljanju velikega števila muzejev, ustanavljala pa so se tudi muzejska društva. Slednja so bila v mnogih primerih podlaga za ustanovitev posameznih krajevnih muzejev in so imela velik pomen pri razvoju muzejske dejavnosti na Slovenskem.

Začetki muzejske dejavnosti na Vrhniki segajo v 30. leta prejšnjega stoletja, ko so bogate antične izkopanine arheologa Walterja Schmidta botrovale temu, da se je med peščico takratnih vrhniških izobražencev, med katerimi je bil še posebej zaslužen Marijan Marolt, porodila misel o ustanovitvi muzejskega društva in krajevnega muzeja. Tako je bila Vrhnika med kraji, ki je že zelo zgodaj imel svoje muzejsko društvo in muzejsko zbirko. Vojni in povojni čas pa je izbrisal spomin na obetavne začetke muzejske dejavnosti na Vrhniki in na muzejsko zbirko arheoloških predmetov antičnega Nauportusa, za katero je odstopil prostor v občinski stavbi takratni župan Stanko Hočevar.

Leta 1992, po osamosvojitvi Slovenije, je bilo v navdušenju in odgovornosti občanov ob velikem dogodku ustanovljeno novo muzej-

sko društvo. Njegovi pobudniki in snovalci so načrtovali, da bo društvo s svojo dejavnostjo pripomoglo k osveščanju in samozavedanju Vrhnčanov, da imamo zgodovino in naravne danosti, ki so izvirno naše in po katerih smo lahko prepoznavni. Krepilo bo pripadnost kraju in prispevalo k večji zavesti o pomenu varovanja zgodovinske, kulturne, umetnostne in naravne dediščine kraja.

Naslednji prispevek bomo posvetili Muzejskemu društvu Vrhnika, ustanovljenemu 14. februarja leta 1992, ob njegovi 20-letnici. Muzejsko dejavnost v 30. letih 20. stoletja pa bomo podrobneje predstavili v eni prihodnjih številkih Vrhnških razgledov.

Podatke o društvu smo našli v društvenem arhivu, v letnih poročilih o delu društva, objavljenih v Vrhnških razgledih (VR), in lokalnem listu Naš časopis (NČ), ki je redno spremljal društveno življenje od njegove ustanovitve.

OBUDITEV MUZEJSKE DRUŠTVENE DEJAVNOSTI PO OSAMOSVOJITVI

Za Vrhniko se je po osamosvojitveni vojni in po odhodu JLA začelo obdobje »sprostitve« in prebujanja različnih dejavnosti na področju kulture, turizma, pa tudi muzejstva.

Pomemben je 14. november 1991, ko so se na povabilo vrhniškega župana Franca Kvaternika zbrali na posvet vrhniški rojaki različni profilov, z namenom, da bi podali zamisli o bodočem razvoju Vrhnike in njene okolice². Zbrani so med drugim bili mnenja, da Vrhničani in okoličani malo ali skoraj nič ne vedo o zgodovini, o načinu življenja prejšnjih rodov ter naravnih in kulturnih znamenitostih svojega kraja. Zlasti mlajše generacije so bile vsa leta po drugi svetovni vojni še posebej prikrajšane za splošno izobrazbo te vrste zaradi načel šolskega izobraževanja, ki domači zgodovini ni bilo posebej naklonjeno³.

V občini je bilo zaradi neorganizirane muzejske skrbi do takrat narejene že veliko škode, na kar je opozoril Pavle Mrak: stari meščansko opremljeni domovi so bili izpraznjeni, starine izgubljene in raznešene, nekaj gradiva je bilo pri posameznih zbiralcih. Navzoči prof. Peter Habič je zato nakazal pot, ki bi lahko veliko prispevala k rešitvi teh problemov. Podal je pobudo za ustanovitev muzejskega društva na Vrhniki, kar bi bil tudi prvi korak k ustanovitvi muzeja. Na okrogli mizi so govorili o etnografskih, arheoloških, geoloških in drugih muzejskih zbirkah, celo o usnjarskem muzeju. Julka Fortuna iz Podlipe pa se je zavzela za izdajanje zbornika o Vrhniki po zgledu Loških in Žirovskih razgledov.

Pobudo za ustanovitev muzejskega društva je podpisala večina prisotnih in stekle so prijave za ustanovni občni zbor⁴.

Iniciativni odbor za ustanovitev vrhniškega muzejskega društva se je sestal 7. februarja 1992 v gostišču Močilnik. Navzoči so bili: inž. France Kvaternik, dr. Peter Habič, dr. Branko Stanovnik, Jožica Rode, Jože Rode, Janez Smrtnik, Franc Smrke, Simon Seljak za »Naš časopis« in Marta Rijavec. Namen srečanja je bil opredeliti vsebino delovanja društva, pre-

gledati osnutek pravil in pripraviti ustanovni občni zbor⁵.

Namen in vsebino delovanja društva sta pripravila dr. Peter Habič in dr. Branko Stanovnik. V zapisu z naslovom »K pobudi za ustanovitev muzejskega društva na Vrhniki« sta vsebinsko opredelila vse tematike in področja, o katerih naj bi društvo zbiralo znanje in gradivo. Društvo naj bi svoja spoznanja v poljudnoznanstveni obliki objavljalo v zborniku z naslovom *Nauportus* (Vrhniški razgledi) in v drugih publikacijah⁶.

Iniciativni odbor je podal tudi predlog za društvene organe in pripravil vse potrebno za ustanovni občni zbor⁷.

»Petek 14. 2. 1992 bo zapisan kot dan, ko je bilo ustanovljeno »Muzejsko društvo Vrhnika«.

Na ustanovnem občnem zboru je imel uvodni nagovor ing. France Kvaternik, dr. Branko Stanovnik pa je na kratko razložil pravila Društva, katera so člani zbora sprejeli brez pripomb. Na tajnih volitvah so bili izvoljeni člani izvršnega in nadzornega odbora društva. V izvršni odbor so bili izvoljeni: dr. Peter Habič, dr. Branko Stanovnik, inž. France Kvaternik, inž. Herman Bole, dr. Janez Verbič, Jože Rode, Janez Smrtnik, France Smrke in Marta Rijavec. V nadzorni odbor pa: Inka Krašovec, Janez Petkovšek in Julka Fortuna. Za predsednika je bil izbran dr. Peter Habič. Za sedež muzejskega društva je bil določen Cankarjev dom na Vrhniki (Tržaška 25), kjer naj bi vsa tajniška in organizacijska dela vodila Marta Rijavec⁸.

Društvena pravila

Pravila Vrhniskega muzejskega društva so bila sprejeta na občnem zboru društva 20. marca 1992⁹. Novembra 1995 je začel veljati nov zakon o društvih, ki je določal, da mo-



Ustanovni sestanek Muzejskega društva Vrhnika, 14. 2.1992 (*Naš časopis*, marec 1992, str. 1).

rajo društva v roku dveh let neskladnosti iz starega zakona uskladiti z novim¹⁰. Spremembe in dopolnitve je v pravilnik vnesel član Izvršnega odbora Herman Bole. Z novim zakonom usklajena pravila so sprejeli na občnem zboru 27. oktobra leta 1997¹¹.

Na občnem zboru 22. oktobra leta 2001 so sprejeli spremembo pravil glede spremembe sedeža društva s Tržaške ceste št. 25 na št. 23. Na občnem zboru 2. marca leta 2004 pa je bila pri imenu zbornika *Vrhniški razgledi* (Nauportus) črtana beseda *Nauportus*.

V Pravilih je navedeno, da je muzejsko društvo ustanovljeno z namenom ohranjanja in razvijanja domoznanskih, muzejskih in drugih kulturnih vrednot domačega kraja; društveno delovanje pa je omejeno na območje Vrhnike in kraje na jugozahodnem delu Ljubljanskega barja ter v njegovem hribovitem obrobju, ki predstavljajo širši vrhniški kot.

Društvo svoj namen dosega s povezovanjem rojakov, občanov in drugih oseb, ki želijo sodelovati pri razvijanju domoznanstva in muzejske dejavnosti, z zbiranjem in obdelo-

vanjem gradiva, prirejanjem predavanj, ekskurzij, razstav ter razvijanjem drugih dejavnosti. Društvo za spoznavanje preteklosti in sedanjosti ljudi in krajev v vrhniškem kotu sodeluje z drugimi muzeji, pristojnim zgodovinskim arhivom in zavodom za spomeniško varstvo ter znanstvenimi ustanovami, izdaja zbornik *Vrhniški razgledi* in druge domoznanske publikacije. Za uresničevanje svojih ciljev se povezuje tudi z drugimi organizacijami na območju Vrhnike, Slovenije in po svetu.

Članstvo

Ob 15-letnici Muzejskega društva je bil v 8. številu *Vrhniških razgledov* objavljen seznam vseh od leta 1992 do 2007 vpisanih članov. V vsem tem času se je v društvo vključilo 200 članov. Leta 1992 so bili v društvo vpisani 104 člani, 1993. leta 115, prav tolikšno število članov v letu 1994 in 1995, leta 1996 pa je bilo v Muzejsko društvo vpisanih že 125 članov. V letu 1997 je bilo v društvo vpisanih 140, v letu 1998 pa 159 članov, vendar je do zadnjega dne tega leta število članov zaradi smrti in odselitve padlo na 153. Društvo je

konec leta 1999 štelo 156, konec leta 2000 pa 165 članov. V letu 2001 se je število članov povečalo na 170, v letu 2012 pa je v društvu 172 članov.

V veliki večini so se za članstvo odločili posamezniki, stanujoči na Vrhniki in v okoliških vaseh (Stara Vrhnika, Verd, Sinja Gorica, Drenov Grič, Ligojna, Podlipa, Smrečje, Šentjošt, Rovte). Posamezni člani pa so tudi iz Borovnice, Logatca, Dragomerja, Brezovice, Ljubljane, Postojne in celo iz Kranja, Celja ter Bleda¹².

Na občnem zboru, 15. maja 2012, so bili zaradi izrednih zaslug za delo društva proglašeni za častne člane društva Frančiška Zalaznik, Franci Dovč in Niko Šušteršič¹³.

Društvene aktivnosti v 20-letnem obdobju smo v tem prispevku prikazali po štirih petletnih obdobjih, in sicer kronološko ter v okviru tematskih sklopov; znotraj teh pa po vrstah dejavnosti, kot so: muzejski prostori, zbiranje gradiva, razstave, predavanja, srečanja in pogovori z občani, spominska obeležja, odzivi na aktualna vprašanja v občini, publicistična dejavnost, ekskurzije.

OBDOBJE 1992–1996

Po ustanovitvi društva se je začel uresničevati društveni program. Z vso zagnanostjo se je začelo zbirati in pripravljati gradivo za prvi muzejski zbornik¹⁴. So pa v prvih letih delovanje društva ovirale predvsem službene obveznosti ter zdravstvene in druge težave predsednika pa tudi nekaterih drugih članov izvršnega odbora društva¹⁵.

V letih 1992 in 1993 je društvo pripravilo več **predavanj oz. muzejskih večerov, pa tudi že prvo razstavo**. Razstavo z naslovom »Cvetje naših logov« je marca leta 1992 iz svojega herbarija pripravila Darja Stanič. Predavanje o florističnih posebnostih Slovenije »Rastli-

ne doma in na tujem« z diapozitivi pa je pripravil prof. dr. Tone Wraber¹⁶. 22. januarja 1993 je društvo organiziralo pogovor o ureditvi dela mesta Vrhnike ob Ljubljani, kjer je predstavnik PRIMIS-a (Zavod za načrtovanje, Vrhnika) inž. arh. Igor Vintar nakazal dileme, ki se pojavljajo zaradi le parcialno pripravljenih rešitev posameznih gradbenih posegov, in prikazal možnost prenove Stare ceste, kakor so jo videli in v diplomski nalogi obdelali študentje arhitekture (Vintar, Lenaršič, Furlan)¹⁷. Februarja je Tatjana Oblak predstavila svojo diplomsko nalogo z naslovom »Hiša v mitologiji in izročilu«¹⁸, dr. Ramovš pa je pripravil predavanje o kamninski podobi okolice Vrhnike¹⁹.

Za obdobje od leta 1994 do 1996 v društvenem arhivu niti v lokalnem časopisu ni podatkov o predavanjih in razstavah.

Aktivno se je društvo odzivalo na **aktualna vprašanja v občini**. Na zgoraj omenjenem sestanku 22. januarja 1993, kjer naj bi začrtali smernice za celovito urejanje Vrhnike, je bila dana pobuda za ustanovitev strokovne komisije za mestno prenovo in urejanje Vrhnike. V tem času se je pripravljala dokumentacija za graditev novega blagovnega centra na površinah nekdanje tovarne Kovinarska. Z lokacijo in s projektom ni soglašal Zavod za spomeniško varstvo. Nekatere udeležence je zaskrbelo, da bo spet zgrajen objekt, ki ne bo usklajen z vrhniško dediščino, saj investitor in projektanti niso upoštevali Zavedovega mnenja²⁰.

O tem sta nato na svoji seji, januarja 1993, razpravljala tudi izvršni in nadzorni odbor Muzejskega društva. Društvo je poslalo županu pismo. V njem je poudarilo, da mora biti vsak poseg na področju Vrhnike strokoven in dolgoročno utemeljen. Pri tem so mislili predvsem na Mulajevo hišo in novo trgovsko hišo; omenili pa so tudi nekatere druge probleme (Močilnik, Ljubljana

od izvira do Sinje Gorice, Mantova, predel Brega in okolice, nekdanji vojaški kompleks in poligon pod Tičnico, Klis) in ponovno predlagali ustanovitev »Strokovnega sveta za urbano prenovno Vrhniko«²¹, kar pa je pri občinskem izvršnem svetu naletelo na neodobravanje²².

Ob primeru Kovinarske je društvo menilo, da bi bilo potrebno izdelati idejni projekt z vsemi pogledi v kontekstu stare arhitekture ter ob upoštevanju posebnosti lokacije. Tak projekt pa bi bilo najlažje in najhitreje dobiti prek natečaja, katerega pokrovitelj bi bil izvršni svet občine. Vendar konkretnega odgovora s strani občinskega izvršnega sveta na takšen predlog ni bilo²³.

Člani izvršnega in nadzornega odbora so se sestali tudi maja 1993, na katerem so zopet razpravljali o urbanistični problematiki na Vrhniki, vezani na zgodovinske ostaline²⁴.

Še jeseni leta 1994 si v nekdanji občinski skupščini niso bili na jasnem o tem, ali je bil postopek za gradnjo trgovskega centra Loka zakonit ali protizakonit. Blagovnica pa je bila na koncu vseeno zgrajena, in to v zelo kratkem času, odprta pa v začetku julija leta 1995²⁵.

Zaživela je tudi *publicistična dejavnost*, saj so člani uredniškega odbora (dr. Branko Stanovnik – urednik, dr. Peter Habič, France Kvaternik, Jožica Rode, Jože Rode in Pavel Mrak) kmalu po ustanovitvi društva začeli pripravljati gradivo za prvi zbornik Vrhniški razgledi. Prispevki so bili v glavnem urejeni že do konca leta 1992, z vso skrbjo pa je tehnična urednica Cvetka Glumac prevzela nalogo priprave zbornika za tisk. Zapleti pri zbiranju denarja za izdajo so bili rešeni s pomočjo župana Vinka Tomšiča. Prva številka zbornika je izšla spomladi leta 1997²⁶.

Za mesec maj 1992 je bil napovedan ogled Idrije in muzejskih zbirk ob 500. letnici me-

sta²⁷. V poročilu predsednika društva za obdobje 1992–1997 je navedeno, da sta bili dobro sprejeti obe *strokovni ekskurziji* iz leta 1992 in 1993; prva po stari cesti čez Veharše v Idrijo, druga pa v Škofjo Loko, Poljane in Žiri²⁸. Za leta 1994–1996 v društvenem arhivu niti v lokalnem časopisu ni podatkov o izletih in ekskurzijah.

OBDOBJE 1997–2001

V arhivu društva so prvi podatki o občnih zbiorih šele od leta 1997 naprej. Predsednik društva, dr. Peter Habič, je preminil decembra 1998²⁹. Na februarškem občnem zboru leta 1999 je bila za predsednico izvoljena Marija Oblak Čarni³⁰, ki društvu predseduje še danes.

Ves čas je v društvu prisotno prizadevanje za *pridobitev ustreznega prostora*. Začetki segajo že v leto 1997, ko je Janez Verbič podal predlog o ustanovitvi posebnega Odbora za ureditev Muzejske hiše (predsednik Pavel Kunc), ki naj bi pripravil vsebinsko zasnovo muzeja in si prizadeval za pridobitev prostorov³¹.

Sprva so menili, da bo društvo dobilo svoje prostore v stavbi na Poštni ulici 1, ko bi bili izpraznjeni prostori vrta. Tudi Jurcova hiša ob Ljubljanci in Lenarčičeva hiša v Verdu sta bili med možnimi lokacijami, kakor tudi Komotarjeva, Mulajeva, Repova hiša, Rožmančeva kovačija in Maroltova domačija v Verdu. Člani odbora so v tem obdobju veliko razmišljali in načrtovali, kakšna naj bi bila muzejska hiša. Menili so, da je potrebno pohiteti in začeti pripravljati zametke zbirk in pozivati občane k zbiranju etnografsko zanimivih predmetov³².

Ob koncu leta 1998 je kot možna lokacija muzejskih društvenih prostorov postala zanimiva adaptirana Mulajeva hiša³³, na sredi leta 1999 prostori v hiši Anice Czižek³⁴, v avgustu leta 1999 pa del pritličja v bivšem



Člani izvršnega odbora Muzejskega društva na sestanku prvič v svojih društvenih prostorih v Rokodelskem domu (od leve: Marička Rosenwirth, Milena Živec, Janez Verbič, Franci Dovč, Inka Krašovec, Branko Stanovnik, Nuška Železnik), fotografijo posnela Marija Oblak Čarni, 18. februar 2000.

Rokodelskem domu na Tržaški cesti št. 23 na Vrhniki³⁵. Ob podpori občine, zlasti župana Vinka Tomšiča, je društvo prostore v nekdanjem Rokodelskem domu konec leta 1999 tudi dobilo³⁶.

V letu 1999 je člane društva poleg pridobitve muzejskih prostorov v veliki meri zaposlovalo vprašanje, kako najti možnost za pridobitev velike zbirke (prek 1000) arheoloških predmetov, ki jih je pri svojih dolgoletnih potapljanjih v Ljubljani in Bistri našel Miro Potočnik in jih ponudil Vrhniki v odkup. Občina Vrhnika in Muzejsko društvo sta bila za zbirko zelo zainteresirana, zaradi visoke cene in ker je bilo Ministrstvo za kulturo pripravljeno financirati le konserviranje predmetov in postavitve zbirke, pa je vprašanje ostalo odprto in je aktualno še danes³⁷. V tem letu so potekali tudi pogovori o prevzemu in postavitvi del akademskega slikarja Florisa Oblaka, vrhniškega rojaka, ki jih je bil pripravljen podariti svojemu rojstnemu kraju³⁸.

Po januarju 2000, ko je društvo prevzelo prostore v bivšem Rokodelskem domu³⁹, se

je društveno delovanje vidno razmahnilo. Društvo je lahko začelo zbirati gradivo za muzejsko zbirko o Vrhniki. Najprej so začeli z zbiranjem fotografij⁴⁰, v naslednjem letu pa so pri tem dali poudarek izdelkom vrhniškega fotografa Ivana Tišlerja⁴¹.

V obdobju 1997–2001 se je zvrstilo veliko *srečanj z rojaki, predavanj in razstav*. Sprva je društvo prirejalo srečanja z rojaki, kasneje so nadaljevali s srečanji z občani. Januarja 1998 so organizirali pogovor z dr. Francetom Habetom⁴², marca srečanje s prof. dr. Mihom Japlom ter prof. dr. Brankom Stanovnikom⁴³ in novembra pogovor s patrom Jožetom Cukaletom⁴⁴. V tem letu so pripravili tudi dva muzejska večera: marca je imela Marija Oblak Čarni predavanje z naslovom »Pogled v arhive⁴⁵, aprila pa Sergej Kapus predavanje z naslovom »Petkovšek, slikarstvo ali mit«. Peter Hawlina, dr. Tone Pisanski in Lojze Kobi, člani Slovenskega rodoslovnega društva, pa so maja govorili o rodoslovju⁴⁶.

V začetku januarja 1999 so pripravili predavanje in razstavo o novih odkritjih v znani

kraški Kačni jami pri Divači. Predaval je Miran Nagode. V uvodnem delu pa je bila krajša spominska slovesnost, v decembru 1998 umrlemu predsedniku Muzejskega društva dr. Petru Habiču⁴⁷. Februarja tega leta sta bili organizirani še predavanji Bojana Gabrovška »Popotovanje od Grčije do Indije« ter Nataše Oblak, ki je predstavila svojo diplomsko nalogo »Prenova Kotnik – Lenarčičevega posestva v Verdu pri Vrhniki«⁴⁸. Novembra pa je ob 130-letnici rojstva in 50-letnici smrti slikarja Mateja Sternena (1870–1949) o njegovem delu predaval dr. Andrej Smrekar, direktor Narodne galerije. Kot uvod v predavanje so predvajali film o slovenskih impresionistih⁴⁹.

Avgusta 2000 so v društvu pripravili razstavo dotlej zbranih fotografij, ki so jo naslovili: »Iz naših albumov«⁵⁰. Decembra tega leta pa je bilo organizirano srečanje s predstavniki Markljevega rodu, ki so dali Vrhniki kar osem fotografov. Srečanje je spremljala priložnostna razstava⁵¹. Oktobra leta 2001 so pripravili pogovor o vrhniškem fotografu in kulturnem delavcu Ivanu Tišlerju (1887–1983), spremljan prav tako z razstavo⁵².

Ena od pomembnih dejavnosti društva so *spominska obeležja pomembnim Vrhnčanom*. Aprila 1999 so postavili spominsko ploščo slikarju Jožefu Petkovšku (1861–1898), ob 100-letnici njegove smrti⁵³. Slovesnost ob odkritju spominske plošče na rojstni hiši v Verdu je spremljala priložnostna razstava reprodukcij Petkovškovih slik v galeriji Kašča⁵⁴.

Decembra leta 1999 so postavili spominsko ploščo na nekdanji Sternenovih domačiji v Verdu rojaku, slikarju, grafiku in restavrtorju Mateju Sternenu (1870–1949)⁵⁵. Tudi to odkritje je spremljal krajši kulturni program in v galeriji Kašča priložnostna razstava nekaterih slikarjevih del, ki so v privatni lasti⁵⁶.

V letu 2000 je minilo 70 let od smrti in v letu 2001 150 let od rojstva rojaka slikarja Simona Ogrina (1851–1930). Ob teh obletnicah je Muzejsko društvo Vrhnika ob podpori občine Vrhnika oktobra 2001 postavilo spominski obeležji na slikarjevi rojstni hiši na Stari Vrhniki in na hiši na Vrhniki, kjer je slikar živel in ustvarjal⁵⁷. Proslavljanje slikarjeve 150-letnice rojstva pa je društvo uskladilo s



Priprava razstave Muzejskega društva Vrhnika: Iz naših albumov (od leve: Inka Krašovec, Marija Oblak Čarni, Milena Živec, Nuška Železnik), fotografijo posnela Nataša Oblak, 22. avgust 2000.

Cankarjevimi domom, ki je izdal Ogrinovo monografijo, in Rodoslovno sekcijo, ki je pripravila slikarjev rodovnik⁵⁸.

Društvo je imelo v programu za leto 2001 tudi postavitev spominske plošče bratoma, arhitektu Ivanu Johnu in duhovniku in profesorju čebelarstva Francu Francisu Jagru, rojenima v železniški čuvajnici nad Bistro (čuvajnica danes ne stoji več). Po mnenju ljubljanskega Regionalnega zavoda za varstvo naravne in kulturne dediščine pa je bilo potrebno nekatere podatke, zlasti o njunem bivanju v Bistri, kjer naj bi ploščo postavili, še natančneje preveriti v arhivski dokumentaciji. Zato se je postavitev spominske plošče zavlekla⁵⁹.

V tem času je bila v občini **aktualna problematika** barje (urbanizacija, ohranja kmetijstva idr.). Spomladi 1998 je bil podpisan medobčinski sporazum o sodelovanju pri razglasitvi krajinskega parka Barje. Novembra 1998 je občina v sodelovanju z Muzejskim društvom in Zvezo kulturnih društev na Vrhniku organizirala odmevni posvet z naslovom »O sožitju na zahodnem delu Barja«. Kot pripravo na ta posvet je Muzejsko društvo imenovalo poseben pripravljalni odbor, katerega vodja in koordinator je bil dr. Peter Habič⁶⁰.

V letih 1999 in 2000 so v društvu veliko govorili o vprašanih, ki so se dotikala kulturnih spomenikov in njihovega evidentiranja na vrhniškem območju, v zvezi z novim zakonom o naravni in kulturni dediščini. Menili so, da bi tudi društvo moralo imeti (novejši) pregled/seznam spomenikov kulturne in naravne dediščine vrhniškega prostora⁶¹. V decembru 2001 je društvo z namenom seznanjanja širšega kroga občanov o kulturni dediščini v vrhniški občini in njeni zaščiti organiziralo predavanja konservatorjev iz Regionalnega zavoda za varstvo naravne in kulturne dediščine z naslovom »Kulturna dediščina - vrednote današnjega časa«⁶².

Člani društva pa so na svojih sejah razpravljali tudi o poimenovanju nove šole, ki je bila zgrajena v letu 2000. Bili so mnenja, da naj bi bilo ime nove šole povezano z Vrhniko oz. naj bi šola nosila ime enega njenih zaslužnih občanov, npr. G. Jelovška, I. Michlerja, M. Sternena, J. Petkovška, P. Habiča, F. Habeta ali I. Jagra⁶³.

Pozornost so namenili tudi **publicistični dejavnosti**. Ob izidu prve številke zbornika Vrhniški razgledi so leta 1997 ugotavljali, da je širši vrhniški javnosti slabo poznan in je vse preveč zaprt v muzejski društveni krog⁶⁴. Zato so bile leta 1997 in 1998 podane razne pobude, kako bi zbornik bolj približali javnosti in prodali več izvodov⁶⁵. Pripravili so že drugo številko, ki je prinesla zgodovinsko povest »Rdeče nebo«. Po ljudskem izročilu jo je napisal Ivan Malavašič iz Podlipse. Zaradi finančnih težav je izšla šele poleti 1999⁶⁶.

Poleti 2000 je društvo s Cankarjevimi domom in z občino Vrhnika izdalo zgibanko o rimskem zapornem zidu nad Vrhniko, z naslovom »Claustra Alpium Iuliarum: Rimski zid v Sloveniji, Sektor: Verd - Zaplana nad Vrhniko«, ki jo je napisal arheolog dr. Marko Freljih⁶⁷. Sodelovalo je tudi pri pripravi monografije o slikarju Simonu Ogrinu, ki jo je Cankarjev dom izdal leta 2001⁶⁸.

Decembra 2000 pa je izšla tretja številka Vrhniških razgledov, ki je prinesla prispevke s posvetovanja o Sožitju na zahodnem delu Barja. Posvečena je bila pokojnemu predsedniku društva Petru Habiču, ki je posvet o Barju leta 1998 organiziral in vodil⁶⁹.

Na občnem zboru društva oktobra 2001 so bili društveni člani seznanjeni z odstopom urednika zbornika Branka Stanovnika. Ker so bili drugi člani uredništva pripravljene ostati, se je izvršni odbor odločil, da bodo z izdajanjem nadaljevali⁷⁰. Uredništvo je prevzela Marija Oblak Čarni.

Marca 1998 je društvo organiziralo *izlet* na Dolenjsko z ogledom arheoloških izkopanin na Kapiteljski njivi v Novem mestu in ogledom galerije v Kostanjevici⁷¹. Za september 1998 načrtovani izlet v Idrijo, Most na Soči in Kobarid pa so odpovedali zaradi slabega vremena⁷².

Že za leto 1999 načrtovani pohod ob ostan-kih rimskega zidu od Verda do Zaplane in obisk razstave o Celjskih grofih v Celju⁷³ je društvo izpeljalo leta 2000. Aprila 2000 so si pod strokovnim vodstvom dr. Marka Freliha ogledali ostanke rimskega obrambnega zidu nad Strmico in Zaplano, na Lanišču in Hrušici. Maja pa so se podali v Šempeter v Savinjski dolini, kjer so si ogledali staro rimsko nekropolo, in v Celje, kje so obiskali Pokrajinski muzej in razstavo o celjskih grofih, celjske zgodovinske spomenike in stari celjski grad⁷⁴.

OBDOBJE 2002–2006

Pomemben dogodek v tem obdobju je bil sklep Ministrstva za kulturo z dne 28. maja 2004, da Muzejskemu društvu podeli status društva, ki deluje v javnem interesu na področju kulture⁷⁵.

Zbiranju gradiva so tudi v tem času posvetili veliko pozornosti. Poleg fotografij so zbirali tudi drugo gradivo, kolikor jim je to dovoljeval prostor. Poudarek je bil na gradivu o: vrhniški Stari cesti, Novi vasi, pristanišču ob Ljubljani, fotografu in kulturnemu delavcu Ivanu Tišlerju, usnjarstvu na Vrhniki⁷⁶, čebelarstvu na Vrhniskem, parkih in dreveredih na Vrhniki, Olepševalnem društvu trga Vrhnike in njegove okolice ter padlih občanov v prvi svetovni vojni⁷⁷.

V letu 2005 in 2006 so zbirali gradivo za dva dolgoročnejsa projekta, in sicer o vrhniških učiteljih in vrhniških županih. Pozornost v letu 2006 so posvetili tudi iskanju in zbira-

nju gradiva o mlinih, žagah in malih elektrarnah, ki jih je nekoč poganjala Podlipščica s svojimi pritoki⁷⁸. Kar 440 novih fotografij je društvo pridobilo v letu 2005, v letu 2006 pa še dodatnih 450 (društvo je tako v tem času imelo zbranih že prek 2000 kosov fotografij).

V letu 2004 je bila uresničena tudi ena od idej, za katero je društvo dajalo pobude že od konca 90. let. Vrhnika je prevzela donacija akademskega slikarja Florisa Oblaka (1924–2006). Maja 2004 je bila odprta stalna zbirka njegovih slik, ki jo je slikar še sam uredil. Slike so namestili v Rokodelskem domu, v prostorih, v katerih je delovalo društvo⁷⁹, ki je obdržalo le manjšo sobo. S tem se je sicer društvu zmanjšal problem plačevanja najemnine, a društvo ni imelo več prostora za deponiranje zbranega gradiva. Že zbrano gradivo je začasno shranil Cankarjev dom v svojem pododruju⁸⁰.

Še vedno pa je ostala aktualna dolgoletna društvena pobuda za pridobitev in postavitve zbirke arheoloških predmetov, najdenih v Ljubljani, ki jih je Vrhniki v odkup ponudil Miro Potočnik. Še vedno so iskali možnosti za njeno pridobitev.

Eden izmed uspešnih načinov seznanjanja širšega kroga krajanov z zanimivimi temami in ljudmi iz zgodovine kraja in obenem z delom društva *so tudi razstave, predavanja in srečanja z občani*. Januarja 2002 je društvo v Cankarjevem domu pripravilo predavanje Tatjane Oblak Milčinski o etnološki temi »Vrata v Verdu – oblikovni in simboli pomen hišnih vhodov«, kar je bila tema njene magistrske naloge⁸¹. Marca 2002 sta o vrhniških rojakih Francu – Francisu in Ivanu – Johnu Jager govorila Franci Dovč in Pavel Mrak⁸². Od septembra do oktobra je bila v Cankarjevem domu na ogled naravoslovnna razstava o pivških presihajočih jezerih, avtorice Špele Habič⁸³. Decembra 2002 pa so v

prostorih društva⁸⁴ pripravili srečanje z občani in razgovor o vrhniških usnjarnah »Iz zgodovine usnjarstva na Vrhniki«, s spremljajočo razstavo v prostorih društva in uvodnim predavanjem Olge Pivk.

17. junija 2003 je na društvenem sestanku arhitektka Mateja Popit predstavila svojo vizijo vrhniške mestne hiše, ki jo je obdelala v diplomski nalogi na Fakulteti za arhitekturo v Ljubljani.

Avgusta 2003 so predstavili (poster) duhovnika in čebelarja Francisa Jagra na svetovnem čebelarskem kongresu v Ljubljani. Septembra 2003 je društvo v sodelovanju s Cankarjevim domom pripravilo razstavo o rimskem zapornem zidu z naslovom »Ajdovski zid na Vrhniskem«, avtorice Ivanke Kurinčič⁸⁵. Na razstavi so sodelovale tudi šole oz. občine Velike Lašče, Preserje in Loški Potok, ker po njihovem ozemlju poteka del rimskega zidu. V času razstave je 10. septembra v Cankarjevem domu predaval dr. Marko Frelih o primerjavi Rimskega zidu pri nas in Zidom cesarja Hadrijana v Veliki Britaniji. Decembra 2003 pa so pripravili srečanje z občani in razstavo o čolnarjenju po Ljubljani z naslovom »Ko je bila Vrhnika še pristanišče«, z uvodnim referatom Olge Pivk⁸⁶.

V sodelovanju s Cankarjevim domom je društvo od januarja do februarja 2004 postavilo na ogled večjo razstavo o usnjarstvu – ki je bila razširjena razstava iz decembra 2002 – z naslovom »Razvoj usnjarstva na Vrhniki«. Na njej sta se s svojim gradivom predstavili še usnjarni Šoštanj in Tržič⁸⁷. Razstavo so junija prenesli še v Tehniški muzej v Bistri, kjer je bila na ogled do septembra 2004⁸⁸. Decembra 2004 pa so Vrhnčanom z razstavo in s predavanjem obudili spomin na »Parke in drevorede na Vrhniki«. Kot uvod pa so pripravili še pogovor z občani⁸⁹.

Marca 2005 je predaval strokovnjak za arheologijo barja, dr. Anton Velušček. Predstavil je okoliščine najdbe več tisoč let starega kolesa z osjo na Starih Gmajnah pri Verdu⁹⁰. Veliko priprav je terjala oktobra 2005 odprta razstava »Vrhnika v prvi svetovni vojni: 1914–1918«. Podatke zanjo sta avtorja Olga Pivk in Janez Žitko iskala celo v Vojnem arhivu na Dunaju. Pomemben doprinos k zgodovini kraja je bil razstavljeni seznam prek 200 v vojni padlih občanov (pripravil Janez Žitko), ki ga Vrhnika dotlej še ni imela⁹¹.

V letu 2006 je društvo pripravilo tri razstave, vse v sodelovanju Zavoda Ivana Cankarja. Na razstavi »Ljudstvu je spomenik vseč ...«, avtorjev Marije Oblak Čarni in Igorja Berginca, ki je potekala maja in junija, ob 130. obletnici rojstva Ivana Cankarja, so prikazali dolge in zapletene priprave za postavitve spomenikov pisatelju na Vrhniki (1930) in v Ljubljani (1982).⁹² Junija so z vrhniškimi čebelarji postavili razstavo ob 100-letnici Čebelarskega društva⁹³, septembra in oktobra pa je bila odprta razstava »Vrhnika na pomembni evropski poti«, s prikazom Vrhniške kot izjemno pomembne prometne in strateške točke že od davnine. Pripravili so jo: Janez Kos, Ivanka Kurinčič, Marija Oblak Čarni in Igor Berginc⁹⁴.

Za *postavitev spominskega obeležja* bratoma Jager so iskali možnosti tudi v tem obdobju.⁹⁵ V letu 2006 pa so sklenili postaviti spominsko obeležje tudi vrhniškim krasoslovcem: dr. Francetu Habetu, Ivanu Michlerju in dr. Petru Habiču. Priprave so stekle že v letu 2006, a je medtem prišlo do zamenjave lastnika zemljišča v Močilniku, kjer naj bi spomenik postavili, in delo se je zavleklo še v leto 2007⁹⁶.

Društvo se je tudi v tem obdobju *odzvalo na aktualna vprašanja v občini*. V letu 2003 in 2004 je z občino sodelovalo pri obeležitvi vrhniških stoletnic (vodovoda, šole, hranilni-

ce in mlekarne ter ceste Podlipa-Smrečje). Sodelovali so v posebnem odboru, ki ga je župan imenoval avgusta 2003. Prispevek društva je bila na to temo pripravljena peta številka zbornika Vrhniški razgledi⁹⁷. Sodelovali so tudi pri pripravi jubilejnega kalendarja »100 let Jelovškove Vrhnik«⁹⁸ in pri pripravi vesti o življenju na Vrhnikih pred stoletjem za objavo v lokalnem Našem časopisu⁹⁹.

V letu 2005 pa si je društvo prizadevalo preprečiti prodajo ene od vrhniških zgodovinsko najpomembnejših stavb, »Stare pošte«. V ta namen so zbrali podatke o njenem kulturno-zgodovinskem pomenu, obvestili so predstavnike na občinskem in državnem nivoju, v lokalnem časopisu so objavili informativni članek, podali izjavo na lokalnem radiu in za pomoč zaprosili vse pristojne, da bi spomenik, ki je bil tudi kvalitetno restavriran, ostal v lasti občine¹⁰⁰. Vendar niso uspeli.

Na rimski zaporni zid (Claustra Alpium Iuliarum), neprecenljiv arhitektonski spomenik, star 1700–1800 let, katerega velik del se nahaja na območju med Verdrom in Zaplano nad Vrhniko, je društvo opozarjalo že ves čas. Leta 2000 so izdali zbirko o rimskem zidu in objavili članek v Vrhniških razgledih, št. 5. Leta 2003 so pripravili razstavo z naslovom »Ajdoski zid« (kakor je to zaporo imenoval Valvasor v svoji Slavi vojvodine Kranjske leta 1689), avtorice Ivanke Kurinčič. Iskali so možnosti za pripravo medobčinskega projekta za njegovo zaščito in s tem povezavo z drugimi občinami, kjer zid poteka. V letu 2006 je bilo videti, da so se zadeve na tem področju nekoliko premaknile. Regionalna razvojna agencija Ljubljanske urbane regije je organizirala posvet o rimskem zapornem zidu, ki so se ga v imenu občine Vrhnika udeležile predstavnice društva in Zavoda Ivana Cankarja. Na podlagi zaključkov posvetovanja je bila pri Zavodu Ivana

Cankarja formirana skupina (vodja Marija Zakrajšek, v njej tudi predstavniki muzejskega društva), ki naj bi iskala možnosti za pridobitev finančnih sredstev za zaščito tega spomenika in njegovo predstavitev kot turistično-izobraževalne točke¹⁰¹. Skupina se je sešla jeseni 2006, kjer so se dogovorili, da bodo občino Vrhnika seznanili s svojimi idejami o zaščiti zidu in v ta namen pripravili projekt¹⁰².

Pomanjkanje finančnih sredstev za izdajo **publikacije** Vrhniški razgledi je na začetku obdobja 2002–2006 močno pestilo društvene člane oz. uredniški odbor. Članki za četrto številko zbornika so bili namreč zbrani že konec leta 2001¹⁰³, vendar se je društvo znašlo pred vprašanjem, kako jo brez pomoči občine izdati. Problem so nato rešili društveni člani sami s prostovoljnim delom in z donacijami¹⁰⁴. Zbornik je izšel spomladi 2003. Z vsebinsko zanimivo in oblikovno lepo knjigo je bil prebit led. Na pomoč je priskočil Cankarjev dom, ki je bil pripravljen izdajanje zbornika finančno podpreti. Od naslednje številke naprej publikacija v soizdajateljstvu izhaja kontinuirano vsako leto.

V letu 2003 so začeli s pripravami na peto številko¹⁰⁵. Izšla je spomladi 2004. S prispevki o vrhniškem vodovodu, gradnji šole, kmetske posojilnice, ceste Podlipa-Smrečje je bila nekakšen uvod v proslavljanje vrhniških stoletnic. Prvič pa jo je izdalo in založilo Muzejsko društvo skupaj s Cankarjevim domom Vrhnika. Šesta številka je izšla decembra leta 2005¹⁰⁶. Decembra 2006 je izšla sedma številka, katere del je bil posvečen Ivanu Cankarju ob 130. obletnici njegovega rojstva¹⁰⁷. Soizdajatelj te številke zbornika je bil medtem ustanovljeni Zavod Ivana Cankarja za kulturo, šport in turizem Vrhnika.

V tem obdobju je bilo veliko **izletov**. Aprila leta 2003 so si pod vodstvom dr. Marka Freliha ogledali ostanke rimskega zapornega



Člani Muzejskega društva Vrhnika na izletu v Mokronogu. Na mestu, kjer je nekoč stala Kalinova tovarna usnja, razlaga njeno usodo Marko Kapus, 24. september 2005 (foto: Marija Oblak Čarni).

zidu nad Verdom¹⁰⁸, junija pa okrogli stolp pri vrhniškem pokopališču, ki je del nekdanjega rimskega vojaškega tabora na Hribu; rimsko nagrobno ploščo, vzdano pri vhodu v cerkev sv. Pavla; Turnovše ter restavrirani stolp in del rimskega zapornega zidu ob stari cesti proti Logatcu¹⁰⁹. Del zahodnega jugoslovanskega obrambnega sistema na Strmici in Zaplani, t. i. Rupnikovo linijo, ki je bila zgrajena pred drugo svetovno vojno, pa so si ogledali oktobra 2004¹¹⁰. Zadnja dva ogleda je organizirala in vodila članica društva Nuška Železnik.

V letu 2005 je društvo organiziralo dva izleta: maja so si udeleženci ogledali ostanke starega jugoslovanskega obrambnega sistema, tokrat na Ljubljanskem vrhu¹¹¹, po katerih jih je vodil ing. Andrej Pajnič; septembra pa so se podali v Mokronog, Sevnico in na Vranje. Po ogledu Mokronoga, od koder se je leta 1944 preselila na Vrhniko Kalinova usnjarna, so se povzpeli na Žalostno goro z umetnostno-zgodovinsko zanimivo božjepotno cerkvijo, nato so si v Sevnici ogledali stari Sevniški grad in Lutrovo klet; pot pa jih

je na koncu vodila še do Ajdovskega gradca nad Vranjim. Izlet je vodila Elica Brelih¹¹².

Društveni člani so si februarja 2006 ogledali razstavo Gabrijel Gruber v Arhivu republike Slovenije¹¹³, maja pa so obiskali Posočje. Ogledali so si kulturno-zgodovinske znamenitosti Mosta na Soči ter obiskali kobariški Muzej soške fronte in italijansko kostnico. Tudi ta izlet je vodila članica društva Elica Brelih.¹¹⁴

OBDOBJE 2007–2011

Društvo je v tem obdobju postalo prejemnik občinskega priznanja. Občina Vrhnika mu je ob občinskemu prazniku maja 2010 podelila srebrno plaketo Ivana Cankarja in listino – priznanje za dolgoletne uspehe in izjemne dosežke trajnega pomena pri ohranjanju zgodovinskega spomina¹¹⁵.

Društvo je še naprej pestilo **pomanjkanje prostora**. Zato so tudi v letih 2007–2011 zbirali le fotografije in dokumente, ne pa predmetov. V letu 2007 so društveni člani zbrali

podatke o županih: dr. Janku Maroltu, mag. Stanku Hočevanju, Josipu Verbiču in Ignaciju Hrenu ter o učiteljicah Ani Pour Suhadolc in Mariji Mlakar. Posebej so se posvetili zbiranju gradiva o zgodovini hiš in prebivalcev na vrhniški Stari cesti. Posneli so dva nova zapisa narečnega govora. Kljub pomanjkanju prostora pa so zaradi dragocenosti kupili harmonij, izdelan v nekdanji Lenarčičevi tovarni na Vrhniki. Finančno sta nakup podprla občina in Zavod Ivana Cankarja¹¹⁶. Harmonij danes krasi predverje Cankarjevega doma.

V letu 2008 je društvo zbralo nekaj dokumentov in fotografij. Pridobili so podatke o županu Francu Tršarju, učiteljicah Mariji Pleško in Ljudmili Sirnik in o učitelju Francu Stojcu ter zbrali nekaj podatkov o dogodkih ob koncu prve svetovne vojne¹¹⁷.

V letu 2009 so zbrali 276 fotografij, pridobili gradivo in ustne vire o učiteljicah Mariji Marinko in Antoniji Završnik, o učitelju in šolskemu upravitelju Emilu Milanu Schiffrerju ter še o županu Francu Tršarju. Pomagali so pri zbiranju gradiva o glasbenih dejavnostih na Vrhniki, sokolskem gibanju in o športu na Vrhniki po drugi svetovni vojni. Poskrbeli so za obnovo starega harmonija¹¹⁸.

V letu 2011 se je društvo zanimalo za arhiv in zbirko receptur propadle tovarne IUUV, kar je bilo v stečajni masi naprodaj. Arhiv in knjižnico je nato kupila Cankarjeva knjižnica. Vprašanje receptur je zaradi visoke cene ostalo odprto. Društvo tudi nameravanega nakupa petih slik vrhniških avtorjev ni realiziralo¹¹⁹. V tem letu so zbrali nekaj fotografij in pisnega gradiva. Najpomembnejša je bila pridobitev dela osebnega fonda Rafaela Ogrina (1885–1966), ljubiteljskega raziskovalca vrhniške zgodovine¹²⁰.

V sodelovanju z Zavodom Ivana Cankarja je društvo v letu 2009 končalo projektno

nalogo »Muzej Vrhnika« v okviru strategije razvoja kulture, turizma in športa na Vrhniki (avtorja Marija Oblak Čarni in Janez Kos), v kateri je podana idejna zasnova vrhniške muzejske zbirke. V njej bi predstavili poleg geoloških obdobij s fosili favne in flore premično kulturno dediščino z območja občine Vrhnika iz vseh zgodovinskih obdobij, umetniška dela vrhniških slikarjev in izdelke umetne obrti. Rdeča nit predstavitve vseh zgodovinskih obdobij bi bila Vrhnika kot kraj na pomembni evropski poti in tu je najpomembnejša Ljubljana in njena bogata kulturna dediščina. Med možnimi zbirkami za muzej je v projektni nalogi predvidena tudi Potočnikova zbirka predmetov iz Ljubljane, že pred leti ponujena Vrhniki. Od možnih stavb za namestitev zbirke projekt predvideva »Staro pošto« ali poslopje nekdanjega skladišča idrijskega rudnika ob Ljubljani, poslopje nekdanje mlekarne ali poslopje vrtca na Poštni ulici¹²¹. Medtem ko načrt za vrhniško muzejsko zbirko čaka na realizacijo, je bila septembra 2011 Vrhnika seznanjena z vzpodbudno vestjo, da želi Mestni muzej Ljubljana Potočnikovo zbirko najdb iz Ljubljane predstaviti na Vrhniki. Potrebno bi bilo torej čim prej poiskati prostor. Prostorski problem in željo po krajevni muzejski zbirki je društvo v letu 2011 predstavilo tudi novemu županu Stojanu Jakinu. Izrazili so tudi željo po multivizijski predstavitvi vrhniške zgodovine na podlagi v zadnjih letih pripravljenih razstav. Kot možni prostor za multivizijo in tudi za muzejsko zbirko je društvo videlo tudi v praznem pritličju objekta na Tržaški cesti 24, ki je v lasti občine. Podžupan Janko Skodlar pa je menil, da so tamkajšnji prostori v zelo slabem stanju in da bi veljalo razmisliti o umestitvi multivizije v sklop prenove Cankarjeve knjižnice¹²².

Zametek muzeja pa na Vrhniki že imamo, in sicer leta 2004 pridobljeno in urejeno zbirko umetniških del akademskega slikarja Florisa Oblaka.



Z razstavo o mlinih in žagah na Podlipščici društvo gostuje v Kozjem. Na fotografiji od leve: Štefan Skledar, Edvard Krofl, Marija Oblak Čarni, Slavko Kremenšek, (?), Anže Stržinar, Olga Pivk, Zvone Šemrl, Dragica Šemrl, Gregor Novak, Dragica Pelan, Neda Novak, Francka Zalaznik, (?), Marija Coren, Iva Pečar. Fotografijo posnel Janez Žitko, 25. maj 2007.

Društvo je v obdobju 2007–2011 pripravilo več **razstav in predavanj**. Marca 2007 je bila odprta razstava »Voda teče, mlini meljejo, žage pojo« (avtorja Olga Pivk in Janez Žitko), ki jo je društvo pripravilo v sodelovanju z Zavodom Ivana Cankarja¹²³ in s katero se je predstavilo tudi zunaj domače občine. Od maja do julija 2007 je z njo gostovalo v Kozjem v muzejski hiši Kroflov mlin¹²⁴ in avgusta še v Podlipi¹²⁵. Na povabilo Tehniškega muzeja v Bistri je društvo razstavo o usnjarstvu, ki so jo nekoliko izpopolnili, na novo tehnično opremili in zdaj naslovili »Od obrtnih delavnic do Industrije usnja Vrhnika«, septembra 2007 postavilo v Tehniškem muzeju v Bistri¹²⁶.

Leta 2008 so se zvrstile spet tri razstave: marca je društvo v sodelovanju s Cankarjevim domom odprlo razstavo »Stara cesta na Vrhniki« s podnaslovom »Hiše se spreminjajo, sledovi ostajajo«, avtorice Polone Ro-

blek¹²⁷. Junija se je društvo z razstavo »Lubi Slovenci«, ki so jo pripravili v sodelovanju s Cankarjevim domom in Cankarjevo knjižnico, vključilo v vseslovensko počastitev 500-letnice rojstva Primoža Trubarja¹²⁸ (avtorja Marija Oblak Čarni in Igor Berginc). Septembra pa so s Turističnim društvom Blagajana in z Zavodom Ivana Cankarja pripravili razstavo, posvečeno 120. obletnici delovanja Olepševalnega društva na Vrhniki (avtorja Marija Oblak Čarni in Igor Berginc)¹²⁹.

Naslednje leto je društvo pripravilo dve razstavi: junija 2009 so v okviru Argonavtskih dnevov oz. Grškega večera odprli razstavo fotografij in dokumentov o vrhniškem Gradšču skozi stoletja¹³⁰, novembra pa v sodelovanju z Zavodom Ivana Cankarja spominsko razstavo o življenju in delu preminulega karikaturista Vrhničana Marjana Bregarja (1928–2009) z naslovom »Črta kot spomin« (avtorica Ana Tršar)¹³¹.

V letu 2010 so postavili dve razstavi. Ob 65. obletnici osvoboditve je društvo v sodelovanju s Cankarjevo knjižnico, z Zavodom Ivana Cankarja in Zvezo borcev za negovanje tradicij NOB maja odprlo razstavo o dogajanju na Vrhniki v času druge svetovne vojne »Slike iz vojnih dni z Vrhnike in okolice 1941–1945« (avtorici Marija Oblak Čarni in Anja Frković)¹³². Razstava »Brata Jager« o duhovniku in čebelarju Francu – Francisu Jagru in arhitektu Ivanu – Johnu Jagru, avtorice Nataše Oblak Japelj, je bila v sodelovanju z Zavodom Ivana Cankarja na ogled novembra in decembra tega leta¹³³.

Spomladi 2011 je društvo v sodelovanju z Zavodom Ivana Cankarja pripravilo razstavo o Voljčevi cesti in Klisu, avtorice Polone Zadnikar (na ogled maja in junija)¹³⁴. Maja 2011 je društvo razstavo o usnjarstvu na Vrhniki postavilo v Usnjarškem muzeju v Šoštanju. Z razstavo o bratih Jager je junija gostovalo v Urbanističnem inštitutu v Ljubljani¹³⁵, novembra pa v Kulturnem domu v Cerknici¹³⁶. Decembra 2011 sta društvo in Cankarjev dom v počastitev 150-letnice rojstva slikarja Jožefa Petkovška (1861–1899) pripravila Petkovškov večer s predvajanjem Klopčičevega filma »Nori malar« in predavanjem dr. Milčka Komelja o slikarjevem življenju in delu¹³⁷.

V tem obdobju je društvo nadaljevalo s pripravami na **postavitev spominskega obeležja** trem vrhniškim krasoslovcem. Leta 2008 jim je uspelo pridobiti zanj prostor¹³⁸ in decembra tega leta so ga v Močilniku odkrili¹³⁹. Uspešno so zaključili tudi obsežne priprave za postavitev spominske plošče bratoma Francu – Francisu in Ivanu – Johnu Jager, ki so trajale že od leta 2002¹⁴⁰. Maja 2010 so jo odkrili na obzidju zunanjega grajskega dvorišča v Bistri¹⁴¹.

Aktualna vprašanja v občini. Po sklepu občnega zbora je društvo februarja 2008 ob-

čini Vrhnika predlagalo naj eno izmed novih ulic imenuje po Stevanu Švabiću (kot se je nekoč že imenovala današnja Ljubljanska cesta na Vrhniki), in sicer zaradi pomembne vloge tega komandanta srbske vojske v Sloveniji pri zaustavitvi prodiranja italijanske vojske na slovensko ozemlje novembra 1918, že po sklenitvi premirja¹⁴².

Publikacije. V tem času so izšle 8., 9., 10., in 11. številka zbornika Vrhnikiški razgledi, ki jih je Muzejsko društvo izdalo in založilo z Zavodom Ivana Cankarja za kulturo, šport in turizem Vrhnika. V letu 2011 so zbrali in pripravili prispevke tudi za 12. zvezek, ki je izšel v začetku leta 2012.

V tem obdobju so priredili **ekskurzije in izlete**, nekaj tudi v tujino. Maja 2007 so obiskali Krško, grad Rajhenburg, grad Podsredo, Kozje in Pilštajn. V Kozjem so prisostvovali odprtju razstave o vodnih pogonih na Podlipščici¹⁴³. Junija tega leta so se odpravili na Dunaj in si ogledali glavne znamenitosti mesta in kraje, povezane z delom in prisotnostjo naših ljudi (Cankarja, Plečnika)¹⁴⁴. Junija so si pod strokovnim vodstvom ogledali ljubljansko mestno jedro in obiskali semeniško knjižnico. Na Vrhniki pa so julija gostili predstavnike Muzejskega društva Kozje. Popeljali so jih po Podlipski dolini, kjer so si ogledali lokacije nekdanjih opuščeni in še danes ohranjenih mlinov, žag in elektrarnic¹⁴⁵.

V maju 2008 so organizirali ekskurzijo na Solnograško, kjer so si ogledali zgodovinsko mesto Hallstatt, vpisano na seznam svetovne kulturne dediščine, letovišče Bad Ischl in Salzburg, ki je imel veliko vlogo tudi v slovenski zgodovini¹⁴⁶. Maja 2009 so obiskali znana rečna pristaniška mesta v Nemčiji, kot je bila nekoč tudi Vrhnika, in sicer: Burghausen, Passau in Regensburg. V Regensburgu so si ogledali lepo ohranjeno staro pristaniško stavbo, kjer je urejena tudi muzejska zbirka¹⁴⁷.

Na južno Tirolsko je bila ekskurzija organizirana v juniju 2010. Na poti so si ogledali Lienz. V južni Tirolski pa je bil njihov prvi cilj mesto Briksen, v katerem so si ogledali mestne znamenitosti, med njimi muzej v škofovski rezidenci z zanimivo zbirko rezbarskih izdelkov (jaslice). Drugi dan pa so občudovali pokrajinsko prestolnico Bolzano in tamkajšnji arheološki muzej z znamenito 5000 let staro mumijo Oetzy¹⁴⁸. Maja 2011 so obiskali kraje ob reki Zali na Madžarskem. Ogledali so si muzej na prostem v Zalaegerszegu, v Zalavaru ostanke Blatenskega Kostela, središča slovanske države iz 9. stoletja, mestece Kestely in zdravilišče Hevis. Naslednji dan pa na poti do polotoka Tihany na Blatnem jezeru še predstavo čikošev – madžarskih konjskih pastirjev¹⁴⁹.

LETO 2012

Marca je bila v Cankarjevem domu razstava »Velika Ligojna – hiše in ljudje«, ki jo je pripravil Franci Dovč v sodelovanju s Cvetko Koderman. Konec marca je dr. Andrej Gaspari v predavanju »Nauportus in vrhniški prostor v prazgodovini« predstavil najnovejša odkritja arheoloških raziskav na Vrhnikih. Maja je društvo sodelovalo s Cankarjevo knjižnico pri pripravi razstave vrhniških razglednic.

Ob občnem zboru 15. maja je društvo pripravilo krajšo slovesnost ob svoji 20-letnici. Na njej so predstavili novo številko zbornika Vrhniški razgledi, št. 12. Prisotne je nato nagovoril nekdanji župan ing. France Kvaternik, ki je pred 20 leti dal pobudo za ustanovitev društva. Zgodovinarica Nika Čelešnik je podala krajši prispevek o ustanavljanju društva in muzejske zbirke na Vrhnikih že sredi 30. let prejšnjega stoletja. Za častne člane Muzejskega društva so razglasili: Franciško Zalaznik, Francija Dovča in Nika Šušteršiča. Muzejsko društvo pa je ob svoji 20-letnici prejelo priznanje Javnega sklada

RS za kulturne dejavnosti. Za popestritev prireditve je poskrbel glasbeni gost Smiljan Ogorelec.

Junija so na dokumentarni razstavi »Muzejsko društvo praznuje 20 let« (pripravile Nataša Oblak Japelj, Tatjana Oblak Milčinski, Marija Oblak Čarni) podali zgoščen pregled dosedanjega dela društva.

Sodelovali so pri pripravi spominske razstave slikarja Milogoja Dominka (1932–2011), ki je bila odprta v Cankarjevem domu novembra 2012. Zbirali so gradivo o Stari Vrhnikih in nadaljevali z raziskavami in zbiranjem gradiva o vrhniških učiteljih, vrhniških mojstrih rezbarstva, Lenarčičevi tovarni harmonijev iz 19. stoletja idr. Pripravili so 13. številko zbornika Vrhniški razgledi.

SKLEP

Leta 2012 društvo praznuje svojo 20-letnico. Zaradi naraščanja in razraščanja njegove dejavnosti je nujno potrebno preseči okvir prostovoljstva in poiskati možnost, da bi Vrhnika dobila muzej, kjer bi lahko hranili predmete kulturne dediščine z njenega območja. V njem bi domačim in tujim obiskovalcem predstavili bogato zgodovino in vlogo Vrhnike v preteklosti. Muzej je bil med glavnimi cilji društvenih prizadevanj v preteklih dvajsetih letih.

Opombe:

- 1 Prispevek je nastal na podlagi diplomske naloge: »Tako je ustvarjen začetek novemu muzeju, ki obeta postati lepa kulturna ustanova ...« Razvoj muzejske dejavnosti v občini Vrhnika v 20. stoletju, ki jo je avtorica zagovarjala na Oddelku za zgodovino FF v Ljubljani leta 2012.
- 2 Peter Habič, *O Vrhnikih in njenem današnjem položaju ter perspektivah*, v: Vrhniški razgledi (dalje: VR), leto 1 (1996), str. 84. (Dalje: Habič, *O Vrhnikih*).
- 3 Branko Stanovnik, *Vrhniškim razgledom na pot*, v: VR, leto 1 (1996), str. 1. (Dalje: Stanovnik, *Vrhniškim razgledom*).
- 4 Habič, *O Vrhnikih*, str. 85–87.

- 5 Marta Rijavec, *Iniciativni odbor za ustanovitev Vrhniškega muzejskega društva*, v: VR, leto 1 (1996), str. 227. (Dalje: Rijavec, *Iniciativni odbor*).
- 6 Peter Habič, Branko Stanovnik, *K pobudi za ustanovitev muzejskega društva na Vrhniki*, Naš časopis (dalje: NČ), leto 19, št. 179 (feb. 1992), str. 5.
- 7 Rijavec, *Iniciativni odbor*, str. 227.
- 8 S. S., *Ustanovili muzejsko društvo*, NČ, leto 19, št. 180 (mar. 1992), str. 1.
- 9 Muzejsko društvo Vrhnika (dalje: MDV), fascikel: 1992–2001, Pravila MDV.
- 10 Upravna enota Vrhnika, *Obvestilo društvom!*, NČ, leto 25, št. 229 (jan. 1997), str. 3.
- 11 MDV, fascikel: 1992–2001, Zapisnik rednega občnega zbora, dne 27. 10. 1997.
- 12 Niko Šušteršič, *Člani Muzejskega društva Vrhnika v letih 1992–2007*, v: VR, leto 8 (2007), str. 306–308.
- 13 MDV, fascikel: 2012, Marija Oblak Čarni, Zapisnik, Vrhnika, 15. 5. 2012.
- 14 S. S., *Od besed k dejanjem*, NČ, leto 19, št. 181 (apr. 1992), str. 7.
- 15 MDV, fascikel: 1992–2001, Poročilo predsednika na občnem zboru, 24. 11. 1997.
- 16 S. S., *Od besed k dejanjem*, NČ, leto 19, št. 181 (apr. 1992), str. 7.
- 17 Dragica Pelan, *Ureditev dela mesta Vrhnike ob Ljubljani*, v: VR, leto 1 (1996), str. 228. (Dalje: Pelan, *Ureditev*).
- 18 D. K., *Hiša v mitologiji*, NČ, leto 19, št. 192 (maj 1993), str. 10.
- 19 Poročilo predsednika na občnem zboru, 24. 11. 1997.
- 20 Pelan, *Ureditev*, str. 228–229.
- 21 Peter Habič, *Celovit pogled na razvoj*, NČ, leto 19, št. 190 (feb. 1993), str. 6.
- 22 Peter Habič, France Kvaternik, Polde Torkar, *Izjava Muzejskega društva*, NČ, leto 19, št. 192 (maj 1993), str. 6.
- 23 Prav tam.
- 24 MDV, fascikel: 1992–2001, Vabilo na 4. sestanek Izvršnega odbora MDV, Vrhnika, 25. 5. 1993.
- 25 N. Č., *Loka se vrača na Vrhniko*, NČ, leto 22, št. 212 (jun. 1995), str. 3.
- 26 Stanovnik, *Vrhniškim razgledom*, str. I–II.
- 27 S. S., *Od besed k dejanjem*, NČ, leto 19, št. 181 (apr. 1992), str. 7.
- 28 Poročilo predsednika na občnem zboru, 24. 11. 1997.
- 29 Branko Stanovnik, *Prof. dr. Peter Habič*, NČ, leto 26, št. 250 (jan. 1999), str. 7.
- 30 MDV, fascikel: 1992–2001, Zapisnik občnega zbora MDV, z dne 26. 2. 1999.
- 31 MDV, fascikel: 1992–2001, Zapisnika rednih občnih zborov, dne 27. 10. 1997 in 24. 11. 1997.
- 32 MDV, fascikel: 1992–2001, Zapisnik občnega zbora MDV, z dne 24. 11. 1997; Zapisniki 1., 2. in 3. seje IO MDV, z dne 8. 12. 1997, 16. 2. 1998 in 8. 6. 1998.
- 33 MDV, fascikel: 1992–2001, Zapisnik 4. seje IO MDV, z dne 14. 12. 1998.
- 34 MDV, fascikel: 1992–2001, Zapisnik 3. seje izvršnega in nadzornega odbora MDV, z dne 25. 5. 1999.
- 35 *Muzejsko društvo Vrhnika*, NČ, leto 26, št. 256 (sept. 1999), str. 35.
- 36 MDV, fascikel: 1992–2001, Marija Oblak Čarni, Beleška razgovora z županom Vinkom Tomšičem, 1. 12. 1999.
- 37 MDV, fascikel: 1992–2001, Vinko Tomšič, Marija Oblak Čarni, Sofinanciranje odkupa zbirke arheoloških predmetov, Vrhnika, 16. 7. 1999.
- 38 MDV, fascikel: 1992–2001, Zapisnik 6. seje IO MDV, z dne 14. 1. 2000.
- 39 MDV, fascikel: 1992–2001, Marija Oblak Čarni, Proračun občine Vrhnika za leto 2000, Vrhnika, 15. 1. 2000.
- 40 Muzejsko društvo Vrhnika, *Zdajšnjim in nekdanjim vrhniškim občanom!*, NČ, leto 27, št. 260 (jan. 2000), str. 34.
- 41 Marija Oblak Čarni, *Fotografi in fotografije nekdanje Vrhnike*, NČ, leto 28, št. 274 (mar. 2001), str. 34.
- 42 *Pogovor z rojakom, dr. Francetom Habetom* (zloženka), Vrhnika: Muzejsko društvo Vrhnika, Zveza kulturnih organizacij, 23. januar 1998.
- 43 MDV, fascikel: 1992–2001, Peter Habič, Vabilo, Vrhnika, 3. 3. 1998.
- 44 *Srečanje s patrom Jožetom Cukaletom*, NČ, leto 25, št. 249 (dec. 1998), str. 7.
- 45 Peter Habič, Vabilo, Vrhnika, 3. 3. 1998.
- 46 Zapisnik 4. seje IO MDV, z dne 14. 12. 1998; Anton Kos, *Ustanovno srečanje rodoslovne sekcije*, NČ, leto 25, št. 243 (jun. 1998), str. 35.
- Zaradi želje nekaterih interesentov po iskanju korenin in torej po raziskovanju rodovnika so se Slovensko rodoslovno društvo, Zveza kulturnih organizacij, Cankarjeva knjižnica in Muzejsko društvo dogovorili, da ustanovijo Rodoslovno sekcijo na Vrhniki, katere pobudnik je bil Anton Kos. Ustanovno srečanje Sekcije je bilo 25. maja leta 1998 v Cankarjevem domu, na katero so bili povabljeni vsi, ki jih je ta dejavnost zanimala. Ob tej priložnosti je bila tudi razstava rodovnikov in nekaterih pripomočkov za izdelavo rodovnikov. Anton Kos, *Ustanovitev Rodoslovne sekcije*, NČ, leto 25, št. 242 (maj 1998), str. 4.
- 47 S. S., *Raziskave in nova odkritja v Kačni jami*, NČ, leto 26, št. 250 (jan. 1999), str. 6.
- 48 MDV, fascikel: 1992–2001, Marija Oblak Čarni, Poročilo o delu v letu 1999, Vrhnika, 30. 1. 2000. (Dalje: Oblak Čarni, Poročilo o delu v letu 1999).
- 49 Marija Oblak Čarni, *Predavanje o slikarju Mateju Sternenu*, NČ, leto 26, št. 259 (dec. 1999), str. 27.
- 50 S. S., *Odprtje razstave Iz naših albumov*, NČ, leto 27, št. 268 (sept. 2000), str. 30.
- 51 S. S., *Trije rodovi fotografov*, NČ, leto 28, št. 272 (jan. 2001), str. 29.
- 52 Marija Oblak Čarni, *Poročilo o delu Muzejskega društva v letu 2001*, v: VR, leto 4 (2003), str. 171–172. (Dalje: Oblak Čarni, *Poročilo o delu Muzejskega društva v letu 2001*).

- 53 Zapisnika 3. in 4. seje IO MDV, z dne 8. 6. 1998 in 14. 12. 1998.
- 54 S. S., *Odkrili spominsko ploščo slovenskemu slikarju Jožefu Petkovšku*, NČ, leto 26, št. 253 (maj 1999), str. 25.
- 55 Marija Oblak Čarni, *Program vrhniškega Muzejskega društva za leto 2000*, NČ, leto 26, št. 257 (okt. 1999), str. 28.
- 56 S. S., *Odkrili spominsko ploščo slikarju Mateju Sternenu*, NČ, leto 27, št. 260 (jan. 2000), str. 36.
- 57 Muzejsko društvo Vrhnika, *Ob 70 letnici smrti slikarja Simona Ogrina*, NČ, leto 27, št. 264 (maj 2000), str. 34.
- 58 Oblak Čarni, *Poročilo o delu Muzejskega društva v letu 2001*, VR, št. 4, leto 2003, str. 170–171.
- 59 MDV, fascikel: 1992–2001, Mojca Arh Kos, Kulturnovarstveno mnenje za postavitev spominskih obeležij bratoma J. in F. Jager, 9. 4. 2001.
- 60 Zapisnika 3. in 4. seje IO MDV, z dne 8. 6. 1998 in 14. 12. 1998.
- 61 MDV, fascikel: 1992–2001, Zapisnik 1. seje izvršnega in nadzornega odbora MDV, z dne 18. 3. 1999.
- 62 Marija Oblak Čarni, *Kulturna dediščina našega kraja*, NČ, leto 29, št. 279 (jan. 2002), str. 26.
- 63 MDV, fascikel: 1992–2001, Zapisnik 7. seje izvršnega in nadzornega odbora MDV, z dne 18. 2. 2000.
- 64 Poročilo predsednika na občnem zboru, 24. 11. 1997.
- 65 Zapisnik občnega zbora MDV, z dne 24. 11. 1997; Zapisnika 1. in 2. seje IO MDV, z dne 8. 12. 1997 in 16. 2. 1998.
- 66 S. S., *Izšla druga številka Vrhniških razgledov*, NČ, leto 26, št. 256 (sept. 1999), str. 36.
- 67 Janez Kos, *Claustra Alpium Iuliarum*, NČ, leto 27, št. 271 (dec. 2000), str. 32.
- 68 MDV, fascikel: 1992–2001, Sodelovanje pri izdaji monografije Vrhniškega slikarja Simona Ogrina.
- 69 MDV, fascikel: 1992–2001, Marija Oblak Čarni, *Poročilo o delu v letu 2000*, Vrhnika, 15. 1. 2001.
- 70 MDV, fascikel: 1992–2001, Milena Živec, *Občni zbor muzejskega društva Vrhnika*, 22. oktobra 2001; Oblak Čarni, *Poročilo o delu Muzejskega društva v letu 2001*, str. 172.
- 71 Zapisnik 2. seje IO MDV, z dne 16. 2. 1998 in Zapisnik 4. seje IO MDV, z dne 14. 12. 1998.
- 72 Zapisnik 3. seje izvršnega odbora MDV, z dne 8. 6. 1998; MDV, fascikel: 1992–2001, Marija Oblak Čarni, *Poročilo o delu za leto 1998*, Vrhnika, 21. 3. 1999.
- 73 Zapisnik 3. seje izvršnega in nadzornega odbora MDV, z dne 25. 5. 1999; Oblak Čarni, *Poročilo o delu v letu 1999*.
- 74 Marija Oblak Čarni, *Izleti Muzejskega društva Vrhnika*, NČ, leto 27, št. 264 (maj 2000), str. 33.
- 75 Marija Oblak Čarni, *Delo Vrhniškega Muzejskega društva v letu 2004*, NČ, leto 32, št. 312 (feb. 2005), str. 35.
- 76 Marija Oblak Čarni, *Poročilo o delu Muzejskega društva v letu 2002*, v: VR, leto 4 (2003), str. 172–173. (Dalje: Oblak Čarni, *Poročilo o delu Muzejskega društva v letu 2002*); Marija Oblak Čarni, *Poročilo o delu Muzejskega društva Vrhnika za leto 2003*, v: VR, leto 5 (2004), str. 244. (Dalje: Oblak Čarni, *Poročilo o delu Muzejskega društva Vrhnika za leto 2003*); S. S., *Razstava in pogovor o usnjarstvu na Vrhniki*, NČ, leto 29, št. 289 (dec. 2002), str. 35.
- 77 Marija Oblak Čarni, *Poročilo o delu Muzejskega društva Vrhnika v letu 2004*, v: VR, leto 6 (2005), str. 335. (Dalje: Oblak Čarni, *Poročilo o delu Muzejskega društva Vrhnika v letu 2004*).
- 78 Marija Oblak Čarni, *Poročilo o delu Muzejskega društva Vrhnika v letu 2005*, v: VR, leto 7 (2006), str. 284; Marija Oblak Čarni, *Poročilo o delu Muzejskega društva Vrhnika v letu 2006*, v: VR, leto 8 (2007), str. 302–303. (Dalje: Oblak Čarni, *Poročilo o delu Muzejskega društva Vrhnika v letu 2006*).
- 79 S. S., *Izid monografije Florisa Oblaka*, NČ, leto 31, št. 304 (maj 2004), str. 47.
- 80 Oblak Čarni, *Poročilo o delu Muzejskega društva Vrhnika za leto 2003*, str. 245.
- 81 S. S., *Vrata v Verdu*, NČ, leto 29, št. 279 (jan. 2002), str. 26.
- 82 S. S., *Spoznali smo naša rojaka Francisa in Ivana Jagra*, NČ, leto 29, št. 281 (mar. 2002), str. 25.
- 83 S. S., *Kje se začne Ljubljana*, NČ, leto 29, št. 286 (okt. 2002), str. 33.
- 84 S. S., *Razstava in pogovor o usnjarstvu na Vrhniki*, NČ, leto 29, št. 289 (dec. 2002), str. 35.
- 85 Oblak Čarni, *Poročilo o delu Muzejskega društva Vrhnika za leto 2003*, str. 243.
- 86 Marija Oblak Čarni, *Ko je bila Vrhnika še pristanišče*, NČ, leto 31, št. 300 (jan. 2004), str. 36.
- 87 S. S., *Razvoj usnjarstva na Vrhniki*, NČ, leto 31, št. 300 (jan. 2004), str. 31.
- 88 Niko Šušteršič, *Razstava usnjarstva v Tehniškem muzeju Bistra*, NČ, leto 31, št. 305 (jul. 2004), str. 42.
- 89 Franci Dovč, *Parki in drevoredi nekoč in danes*, NČ, leto 32, št. 311 (jan. 2005), str. 42.
- 90 *Novi Vrhniški razgledi v pripravi*, NČ, leto 32, št. 313 (mar. 2005), str. 42.
- 91 *Vrhnika v prvi svetovni vojni*, NČ, leto 32, št. 319 (okt. 2005), str. 43.
- 92 S. S., *»Ljudstvu je spomenik všeč«*, NČ, leto 33, št. 326 (maj 2006), str. 42.
- 93 Gašper Tominc, *Sto sladkih let*, NČ, leto 33, št. 328 (avg. 2006), str. 4.
- 94 *Vrhnika in pomembne evropske poti*, NČ, leto 33, št. 331 (nov. 2006), str. 44.
- 95 Oblak Čarni, *Poročilo o delu Muzejskega društva Vrhnika za leto 2003*, str. 244.
- 96 Niko Šušteršič, *Občni zbor muzejskega društva Vrhnika*, v: VR, leto 7 (2006), str. 283; Oblak Čarni, *Poročilo o delu Muzejskega društva Vrhnika v letu 2006*, str. 303; Marija Oblak Čarni, *Poročilo o delu Muzejskega društva Vrhnika v letu 2007*, v: VR, leto 9 (2008), str. 306–307. (Dalje: Oblak Čarni, *Poročilo o delu Muzejskega društva Vrhnika v letu 2007*).
- 97 Marija Oblak Čarni, *Ob 5. številki Vrhniških razgledov*, v: VR, leto 5 (2004), str. 8.
- 98 Oblak Čarni, *Poročilo o delu Muzejskega društva Vrhnika za leto 2003*, str. 245.

- 99 Oblak Čarni, *Poročilo o delu Muzejskega društva Vrhnika v letu 2004*, str. 335.
- 100 Muzejsko društvo Vrhnika, *Spomenik vrhniške zgodovine naprodaj*, NČ, leto 32, št. 316 (jun. 2005), str. 3.
- 101 Oblak Čarni, *Poročilo o delu Muzejskega društva Vrhnika v letu 2006*, str. 302.
- 102 Gašper Tominc, *Vrhniška kronika*, v: VR, leto 7 (2006), str. 280.
- 103 Oblak Čarni, *Poročilo o delu Muzejskega društva v letu 2002*, str. 173.
- 104 Marija Oblak Čarni, *Ob 4. številki Vrhniških razgledov*, v: VR, leto 4 (2003), str. 5.
- 105 Oblak Čarni, *Poročilo o delu Muzejskega društva Vrhnika za leto 2003*, str. 245.
- 106 Oblak Čarni, *Poročilo o delu Muzejskega društva Vrhnika v letu 2004*, str. 337, v: VR, leto 6 (2005), str. 1-340.
- 107 Marija Oblak Čarni, *Ob 7. številki Vrhniških razgledov*, v: VR, leto 7 (2006), str. 6.
- 108 Oblak Čarni, *Poročilo o delu Muzejskega društva Vrhnika za leto 2003*, str. 243.
- 109 Olga Pivk, *Po sledeh starih Rimljanov*, NČ, leto 30, št. 296 (sept. 2003), str. 32.
- 110 Muzejsko društvo Vrhnika, *Obrambni sistem nad Vrhniko*, NČ, leto 31, št. 309 (nov. 2004), str. 39.
- 111 Nuška Železnik, *Ogled bunkerja na Ljubljanskem vrhu*, NČ, leto 32, št. 315 (maj 2005), str. 13.
- 112 Marija Oblak Čarni, *Z muzejci v Mokronog in Sevnico*, NČ, leto 32, št. 320 (nov. 2005), str. 41.
- 113 Oblak Čarni, *Poročilo o delu Muzejskega društva Vrhnika v letu 2006*, str. 304.
- 114 *Čez most po modrost - izlet v Posoče*, NČ, leto 33, št. 327 (jun. 2006), str. 46.
- 115 S. S., *Podelili štiri priznanja*, NČ, leto 37, št. 372 (maj 2010), str. 2.
- 116 Oblak Čarni, *Poročilo o delu Muzejskega društva Vrhnika v letu 2007*, str. 306-307.
- 117 Marija Oblak Čarni, *Delo Muzejskega društva Vrhnika v letu 2008*, v: VR, leto 10 (2009), str. 193. (Dalje: Oblak Čarni, *Delo Muzejskega društva Vrhnika v letu 2008*).
- 118 Marija Oblak Čarni, *Poročilo o delu Muzejskega društva Vrhnika v letu 2009*, v: VR, leto 11 (2010), str. 212-213. (Dalje: Oblak Čarni, *Poročilo o delu Muzejskega društva Vrhnika v letu 2009*).
- 119 Gašper Tominc, *Recepture IUUV za 50 tisoč evrov*, NČ, leto 38, št. 383 (maj 2011), str. 53; ustni vir: Marija Oblak Čarni.
- 120 MDV, fascikel: 2011, Marija Oblak Čarni, *Poročilo o delu Muzejskega društva Vrhnika v letu 2011*, Vrhnika, 12. 2. 2012. (Dalje: Oblak Čarni, *Poročilo o delu Muzejskega društva Vrhnika v letu 2011*).
- 121 MDV, fascikel: 2009, Marija Oblak Čarni, Janez Kos, *Projektna naloga »Muzej Vrhnika«* v okviru strategije razvoja kulture, turizma in športa na Vrhniki, Vrhnika, avgust 2009, št. dok. 47/09.
- 122 Gašper Tominc, *Recepture IUUV za 50 tisoč evrov*, NČ, leto 38, št. 383 (maj 2011), str. 53.
- 123 S. S., *Vodni pogoni na Podlipščici*, NČ, leto 34, št. 336 (mar. 2007), str. 44.
- 124 Olga Pivk, *Razstava Voda teče, mlini meljejo, žage pojo na gostovanju v Kozjem*, NČ, leto 34, št. 339 (jun. 2007), str. 50.
- 125 Oblak Čarni, *Poročilo o delu Muzejskega društva Vrhnika v letu 2007*, str. 306.
- 126 Prav tam.
- 127 Gašper Tominc, *Odprli razstavo o Stari cesti*, NČ, leto 35, št. 347 (mar. 2008), str. 45.
- 128 S. S., *Razstava »Lubi Slovenci«*, NČ, leto 35, št. 350 (jun. 2008), str. 55.
- 129 S. S., *Odprli razstavo*, NČ, leto 35, št. 352 (sept. 2008), str. 13.
- 130 S. S., *Gradišče skozi stoletja*, NČ, leto 36, št. 362 (jun. 2009), str. 6.
- 131 S. S., *Oživel karikaturni Marjan*, NČ, leto 36, št. 367 (dec. 2009), str. 44.
- 132 S. S., *65. obletnica osvoboditve Vrhnike*, NČ, leto 37, št. 372 (maj 2010), str. 4.
- 133 *Vrhničana udejanjila ameriške sanje*, NČ, leto 37, št. 377 (nov. 2010), str. 46.
- 134 Gašper Tominc, *Skozi zgodovino po Klisu in Voljčevih*, NČ, leto 38, št. 384 (jun. 2011), str. 53.
- 135 Nataša Oblak Japelj, *Brata Jager na urbanističnem inštitutu*, NČ, leto 38, št. 384 (jun. 2011), str. 55.
- 136 Nataša Oblak Japelj, *Brata Jager v Cerknici*, NČ, leto 39, št. 390 (jan. 2012), str. 46.
- 137 Gašper Tominc, *Slikarjeva norost ali genialnost?*, NČ, leto 39, št. 390 (jan. 2012), str. 46.
- 138 Oblak Čarni, *Delo Muzejskega društva Vrhnika v letu 2008*, str. 193.
- 139 S. S., *Spomenik trem krasoslovcem*, NČ, leto 35, št. 356 (dec. 2008), str. 1.
- 140 Oblak Čarni, *Poročilo o delu Muzejskega društva Vrhnika v letu 2009*, str. 214.
- 141 Gašper Tominc, *Odprli spominsko ploščo bratoma Jager*, NČ, leto 37, št. 372 (maj 2010), str. 60.
- 142 Oblak Čarni, *Delo Muzejskega društva Vrhnika v letu 2008*, str. 194.
- 143 Olga Pivk, *Razstava Voda teče, mlini meljejo, žage pojo na gostovanju v Kozjem*, NČ, leto 34, št. 339 (jun. 2007), str. 50.
- 144 Marija Oblak Čarni, *Z Muzejskim društvom na Durnaju*, NČ, leto 34, št. 341 (sept. 2007), str. 46.
- 145 Oblak Čarni, *Poročilo o delu Muzejskega društva Vrhnika v letu 2007*, str. 308.
- 146 Marija Oblak Čarni, *Potovanje po Solnograškem*, NČ, leto 35, št. 350 (jun. 2008), str. 59.
- 147 Olga Pivk, *Muzejci v Nemčiji*, NČ, leto 36, št. 362 (jun. 2009), str. 56.
- 148 Marija Oblak Čarni, *Z muzejci na Tirolsko*, NČ, leto 37, št. 373 (jun. 2010), str. 59.
- 149 Marija Oblak Čarni, *Po sledeh slovanske Kocljeve spodnje Panonije*, NČ, leto 38, št. 385 (avg. 2011), str. 47.

LESENA SULIČNA OST Z LJUBLJANSKEGA BARJA

Arheologi se pri svojem delu vsakodnevno srečujemo s preteklim, preminulim. Ponavadi ostajajo vprašanja o počelu nekega pojava nepojasnjena. In vendar je naša naloga, da pojasnujemo pretekle dogodke z arheologiji lastnimi metodami. Človek je, prav tako kot vse ostale oblike žive in nežive narave na našem planetu, enkrat in neponovljiv v vsej svoji biti. Bolj ko se spuščamo v neskončen labirint njegove preteklosti, bolj nam ostajajo pojavi, povezani z njim, prikriti. Če imamo srečo, nam tu in tam uspe izluščiti neznatni drobci preteklosti, ki potem dolgo osamljen čaka, da se mu pridruži še kakšen. Z nizanjem teh drobcov poskušamo arheologi sestaviti zgodbo o preteklosti, kot se nam zdi, da je potekala.

Odkritje

Takšen majhen drobec se je pustil ujeti arheologom 15. septembra 2008. Takrat je Skupina za podvodno arheologijo Zavoda za varstvo kulturne dediščine Slovenije pod vodstvom Andreja Gasparija izvedla preventivni pregled rečnega dna Ljubljanice pri Sinji Gorici. Največ je bilo raznovrstne lončenine iz različnih obdobij od prazgodovine do novega veka; med redkimi kovinskimi predmeti pa najdemo veliko železno pogačo (10,5 kg), rimsko bronasto zaponko



Lokacija pri Sinji Gorici, kjer so potekale podvodne arheološke raziskave v septembru 2008 (© GoogleEarth).

tipa Aucissa in železne trakaste spojke, ki pripadajo rimski tovorni ladji. Med enim od potopov omenjenega dne je konservator Miran Erič opazil nenavaden lesen koničast predmet simetrične oblike.¹

4. decembra 2008 sem si na prošnjo Mirana Eriča ogledal lesen predmet. Po nekaj minutah sem podal mnenje, da držim v rokah 40 tisoč let staro sulično ost, ki jo je izdelal in uporabljal neandertalec. V tem primeru je

sulična ost izdelana iz lesa tise, sem dodal. Na površini predmeta sem še opazil zelo tanko črno snov, ki bi lahko predstavljala ožgano površino ali kak smolnat premaz za zaščito lesa. Zato sem predlagal, da se na predmetu opravijo naravoslovne preiskave: določitev starosti in vrste lesa ter kemična preiskava površine.

Opis predmeta in preiskave

Lesena ost je simetrično oblikovana v vseh ravninah glede na podolžno os stržena, ki poteka po sredini predmeta).



Lesena sulična ost je bila del sestavljenega lovskega orožja. Leseni drog se ni ohranil (foto: David Badovinac).

Po ohranjeni dolžini je ost najdebelejša na sredini, od koder se enakomerno oži proti obema koncema in proti stranicam. V presekih ima sploščeno-ovalen obris. Na spodnjem delu ima ost jasno poudarjen ramenski prehod iz njenega najširšega dela v trn, ki pa ni v celoti ohranjen. Ost je dolga 16 cm, široka 5,1 cm, največja debelina znaša 2,5 cm. Martin Zupančič² je potrdil, da gre za les tise (*Taxus*). Les je juvenilen, branike so različno vidne, ozke in nekoliko valovite pri vrhu.

Za dodatno mnenje smo se obrnili na Labor für Dendrochronologie v Zürichu. Mednarodno priznani strokovnjak za moker les Niels Bleicher je ovrgel vsakršno možnost, da bi se les lahko po naravni poti preoblikoval v tako simetrično koničasto obliko. Potrdil je, da je bila ost povsem premišljeno izoblikovana. Bleicher je tudi opazil, da je bil tik pod vrhom osti odrezan in zbrušen izrastek veje, ki je v primerjavi z okoliškimi lesom mnogo trši. Povsem jasno je viden rez, ki poteka prečno na naravni potek lesenih vlaken. In tudi sama prisotnost tise na zamočvirjenih tleh je po mnenju Bleicherja izjemno nenavadna.

Tisa je izrazito mezofilna vrsta, ki dobro raste na svežih, humusnih in zračnih tleh, nekoliko raje na apnenčasti matični podlagi, peščena tla ji ne ustrezajo.³ Značilna rastišča so hladne in izrazito senčne lege v pasu bukovih in mešanih iglastih gozdov ter v gozdovih javorja in bresta. Nahajališča tise so v soteskah rek, v težko dostopnih skalnatih ostenjih in na vlažnih severnih pobočjih, ne najdemo pa je na vlažnih obrežjih nižinskih rek in v poplavnih ravninah, kakršno je Ljubljansko barje. O odsotnosti tise na Barju pričajo tudi pelodne raziskave na Ljubljanskem barju.⁴

Pri pregledu pod mikroskopom na površini lesa nismo zaznali sledov obdelave z ostrimi

mi orodji. Ena stran osti je gladka zaradi izpostavljenosti gibanju finozrnatih delcev v rečnem toku. Abrazija je očitna tudi na nepoškodovanem koncu, kjer se njeni sledovi kažejo kot majhne izjede med lesnimi branikami. Drugo stran predmeta skoraj v celoti prekriva 0,2–2 mm debela črna snov. Pod velikimi povečavami so vidne drobne razpoke, ki jih ponavadi najdemo na zogleneli leseni površini. Ohranitev črne snovi samo na eni strani je zelo verjetno povezana s poodložitvenimi pogoji in resedimentacijo. Preiskavo vzorca črne snovi s SEM-EDS metodo je opravil Ivo Nemeč.⁵ Ta je pokazala, da gre za lesno maso s približno 30 % vsebnostjo ogljika in 65 % deležem kisika.

Starost sulične osti

Umestitev sulične osti v pozni mousterien na podlagi oblikovnih značilnosti so kasneje potrdile radiometrične raziskave z metodo AMS ^{14}C . Prva datacija laboratorija iz Miami-ja je pokazala, da je les starejši od 43.970 let (Beta-252943), ponovljena datacija v Oxfordu pa je dala rezultat 38.490 ± 330 let (OxA-19866).

Sulična ost je na podlagi oblikovnih značilnosti in z radiometričnimi datacijami umeščena v obdobje hitrega menjavanja kratkotrajnih otoplitev in ohladitev v kisikovi izotopski stopnji 3 (OIS 3). To nestabilno klimatsko obdobje nekako korelira z interstadialom Hengello, natančneje pa je bila konica odložena v eni od Dansgaard Oeschgerjevih otoplitvenih faz 8–12. Takrat so bile povprečne letne temperature 5–10 stopinj nižje kot danes. To pomeni, da se je moralo na Ljubljansko barje v času odložitve lesenega predmeta stekati večja količina vode. Vse kaže, da je lesena konica pred 40 tisoč leti namerno ali nenamerno pristala v stoječi vodi in se ohranila vse do danes. Le tako si lahko pojasnimo odlično ohranjenost 40 tisoč let starega lesa.

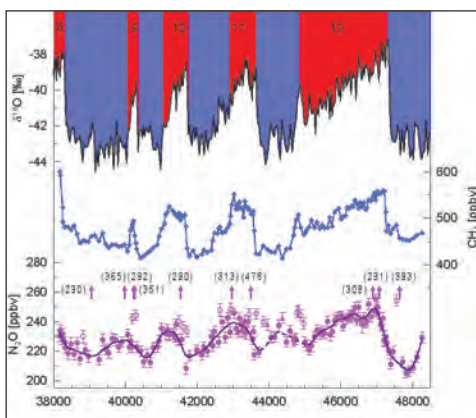

Potek hladnih in toplih sunkov v času, ko se je na Barju odložila sulična ost. Dansgaard Oeschgerjeve tople faze so označene z rdečo. Spodaj je časovna lestvica z leti pred sedanostjo, zgoraj pa vidimo krivuljo, ki kaže spreminjanje vsebnosti ^{18}O v globokomorskih vrtninah in globokolednih vrtninah na Grönlandiji.

Ker se je sulična ost nahajala v združbi več deset tisoč let mlajših predmetov, se je pojavilo vprašanje njenega izvora. Na rečnem dnu namreč ni bilo odkritih drugih istočasnih lesenih, koščenih ali kamenih orodij, ki bi dodatno pojasnjevali dogajanje izpred 40 tisoč let. Za pojasnitev najdiščinskih okoliščin je bilo na mestu odkritja izvedeno vzorčenje sedimentov iz dna rečne struge za potrebe datacije z OSL analizo. Po odstranitvi nekaj centimetrov debele površinske plasti na rečnem dnu je bil odvzet 35 cm visok vzorec peščene gline. Analiza 47 podvzorcev je pokazala najverjetnejše starosti med 17.6 ± 1.6 in 9.0 ± 1.3 tisoč let, kar pomeni, da so se vzorčeni sedimenti odložili med začetkom poznega glaciala (OIS 2) in zgodnjim holocenom (OIS 1).⁶

Prisotnost sulične osti na rečnem dnu, ki je mnogo mlajše, je težko pojasniti. Še najbolj verjetno se zdi, da sulična ost izvira iz globljih sedimentov v bližnjih glinokopih, ki so danes spremenjeni v ribnike. Na tem mestu so kopali glino za potrebe vrhniških opekarn v drugi polovici 19. in v začetku 20. stoletja. Okoliščine bi lahko dodatno razjasnili, če bi

gorvodno opravili serijo datacij rečnega dna z metodo OSL in naredili globoko vrtino v bližini odkritja sulične osti.

O izdelavi in uporabi

Tisa je zaradi svoje gostote, trdote in prožnosti vsaj od srednjega paleolitika naprej znana kot najprimernejši les za izdelavo lovske opreme. Tako ne čudi, da je bilo v kuriščih jamskega najdišča Divje babe I, kamor so občasno zašli neandertalci, nenavadno velika količina zoglenelega lesa tise. Ker tisa slabo gori, zagotovo ni bila izbrana za kurjavo. Lahko si predstavljamo, da so v Divjih babah I neandertalci iz tise izdelovali različne predmete, predvsem lovsko opremo, odpadke pa zavrgli v kurišča.⁷

Za izdelavo sulične osti, kot jo poznamo sedaj z Barja, je potrebno najti deblo tise, ki ima premer 6–7 cm. Kos odrezanega debela mora biti dvakrat daljši, kot znaša dolžina glave osti od vrha do zaključka ramen, torej

vsaj 20 cm. Po odstranitvi lubja sledi enakomerno podolžno tanjšanje debela z nasprotnih strani tako, da dobimo leseno deščico debeline 3 cm, širine 6–7 cm in dolžine 20 cm. Paziti moramo, da stržen poteka točno po sredini deščice. Dolžina trna naj meri med 9 cm od njegovega zaključka do ramena konice. Preostanek tvori glava sulične osti. Za čim večjo prebojnost osti je treba površino zbrusiti s čim bolj finim brusom in jo nato še zgladiti. Na koncu se konico zelo previdno in le za trenutek izpostavi visoki temperaturi, da se utrdi površina. Praktični preizkus je pokazal, da lesa ne smemo izpostaviti ognju, temveč ga osmodimo na vročem kamenju ali nad žerjavico. Sulična ost je bila nataknjena v razcep droga, ki je zagotovo bil izdelan iz lesa tise. Močan ovoj iz rastlinskih ali živalskih vlaken je preprečeval iztahnitev med samim lovom.

O utrjevanju lesa z ognjem je bilo v zadnjih 100 letih mnogo domnev, ki pa so ostale brez dokazov. Zato se je Marvin Fehrenbacher



Lesena sulična ost iz tise pred ožiganjem površine in njena namestitvev na lesen drog po opravljenem ožiganju (foto: David Badovinac).

lotil praktične raziskave, ki jo je izpeljal leta 2007 v sodelovanju z Max Planck inštitutom v Nemčiji. Njegovi preizkusi ožiganja različnih vrst lesa in merjenje trdote ožganih površin so nedvoumno pokazali, da tisin les z izpostavljanjem ognju pridobi na trdoti nekajkrat, druge vrste lesa pa le neznatno.⁸

Zanimivo je, da njegova spoznanja potrjuje prav lesena sulična ost na Barju, ki je do slej edini dokaz o utrjevanju lesa s pomočjo ognja v starejši kameni dobi – paleolitiku. Sedaj je tudi jasno, zakaj so se na schöninških konicah ohranili izjemno dobro vidni sledovi obdelave s kamenimi orodji.⁹ Schöninške sulice so namreč narejene iz lesa mnogo slabše kakovosti, smreke in leske, ki so ga morali vedno znova priostriti. Ožiganje ostrine ni bilo smiselno. Na njih so vidni sledovi zadnje in ne prve priostritve pred dolgotrajno odložitvijo. Ob izpostavljanju v ognju bi sicer take sledi izgubile. Odsotnost sledov obdelave na suličnih osti iz Ljubljane je zagotovo posledica zglajene površine, ki je bila nato utrjena z ožiganjem.

Uporaba lesenih sulic pri lovu ni bila nič posebnega. O tem pričajo nekatera arheološka odkritja in številni etnografski primeri s celega sveta.¹⁰ Sicer pa si še lahko ogledamo lovsko opremo venezuelskega plemena, živečega v pragozdu porečja Orinoko, v Slovenskem etnografskem muzeju.

Sulice so namenjene lovu iz neposredne bližine. Zato morajo biti zanesljive in narejene le iz snovi, ki omogočajo varen lov. Lovec je ob suvanju v plen v nenehni nevarnosti zaradi razdražene živali. Drugače je s kopji, ki jih lovci odvržejo v plen z varne razdalje. Kopja so lahko opremljena s slokimi lesenimi ali koščenimi konicami ali s kamenimi konicami.¹¹

Sklep

Do sedaj so bili ostanki enodelnih paleolit-
skih sulic najdeni na najdiščih Clacton on
the Sea (Anglija),¹² Lehringen (Nemčija)¹³
in Schönigen (Nemčija).¹⁴ Ostanek paleo-
litskega loka izhaja z najdišča Mannheim
(Nemčija). Med temi predmeti je bil nepo-
sredno datiran le lok iz Mannheima, ki je po-
kazal starost 17.737 let,¹⁵ lesene sulice pa so
bile časovno opredeljene le posredno in zato
dokaj nezanesljivo. Reka Ljubljanica pri Si-
nji Gorici na Ljubljanskem barju se z lese-
no sulično ostjo nesporno pridružuje štirim
evropskim najdiščem z lesenimi ostanki lo-
vske opreme iz starejše kamene dobe.

Izbor literature

- ANDRIČ Maja et al. 2008: Late quaternary vegetation and hydrological change at Ljubljansko barje (Slovenia). *Paleogeography, Palaeoclimatology, Palaeoecology* 27, str. 150–165.
- BRUS Robert, 2005: *Dendrologija za gozdarje*. Ljubljana.
- CULIBERG Metka 2007, Paleobotanične raziskave v Divjih babah I. V. Ivan Turk (ur.), *Divje babe I. 1. del.*, Ljubljana, str. 167–184.
- CULIBERG Metka, ŠERCELJ Alojz 1998: Pollen and charcoal of mesophilic arboreal vegetation from Pleistocene sediments in Slovenia. Evidence of microrefuges. – *Razprave 4. razreda SAZU* 39, str. 235–254.
- ELLIS Christopher J. 1997: Factors influencing the use of stone projectile tips. V: Heidi Knecht (ur.), *Projectile Technology*, New York, London, str. 37–74.
- ERIČ Miran, GASPARI Andrej 2009: Sinja Gorica. *Poročila Skupine za podvodno arheologijo* 28.
- FEHRENBACHER Marvin 2007: Steinzeitliche Speere – im Feuer gehärtet? – Experimentelle Überprüfung der Holzhärtung durch Feuer. – *Deutsche Gesellschaft für Zerstörungsfreie Prüfung e. V.* Jüchen.
- GASPARI Andrej, ERIČ Miran, ODAR Boštjan 2011: A Paleolithic Wooden Point from Ljubljansko barje (Slovenia). V: Jonathan Benjamin, Clive Bonsall, Catriona Pickard, Anders Fischer (ur.), *Submerged Prehistory*, Oxford, str. 186–192.
- GASPARI Andrej, ERIČ Miran, ODAR Boštjan 2012: Paleolitska lesena konica iz Ljubljane. V: Andrej Gaspri, Miran Erič (ur.), *Potopljena preteklost. Arheologija vodnih okolij in raziskovanje podvodne kulturne dediščine v Sloveniji*, Ljubljana, str. 231–238.

OAKLEY Kenneth. P., ANDREWS Peter, KEELEY Lawrence H., CLARK J. Desmond 1977: A reappraisal of the Clacton spearpoint. *Proceedings of the Prehistoric Society* 43, str. 13–30.

ODAR Boštjan 2011: Archers at Potočka zijalka? *Arheološki vestnik* 62, str. 433–456.

POHAR Vida, CULIBERG Meta, PAVLOVEC Rajko 2002: Globoki vrtini na Ljubljanskem barju v luči pelodne analize. *Razprave 4. razreda SAZU* 45/2, str. 171–202.

ROSENDAHL Gaëlle, BEINHAEUER Karl-Wilhelm, LÖSCHER Manfred, KREIPL Kurt, WALTER Rudolf, ROSENDAHL Wilfried 2006: Le plus vieil arc du monde? Une pièce intéressante en provenance de Mannheim, Allemagne. *L'Anthropologie* 110/3, str. 371–382.

THIEME Hartmut 1997: Lower Palaeolithic hunting spears from Germany. *Nature* 385, str. 807–810.

THIEME Hartmut 1999: Altpaläolithische Holzgeräte aus Schöningen, Lkr. Helmstedt. Bedeutsame Funde zur Kulturentwicklung des frühen Menschen. *Germania* 77 (2), str. 451–487.

Opombe:

- 1 Erič, Gaspari 2009; Gaspari, Erič, Odar 2011; Gaspari, Erič Odar 2012.
- 2 Oddelek za lesarstvo, Biotehniška fakulteta.
- 3 Brus 2005: 116–117.
- 4 Šerclj 1996; Culiberg 1991; Culiberg Šerclj, 1998; Pohar, Culiberg Pavlovec 2002; Andrič et al. 2008.
- 5 Restavratorski center Zavoda za varstvo kulturne dediščine Slovenije.
- 6 Alexandra Hilgers, Geochronologielabor, Geographisches Institut, Universität zu Köln.
- 7 Culiberg 2007.
- 8 Fehrenbacher 2007.
- 9 Thieme 1997; Thieme 1999.
- 10 Ellis 1997, 37–66.
- 11 Odar 2011.
- 12 Oakley et al. 1977.
- 13 Junkmanns 2001: 6.
- 14 Thieme 1999.
- 15 Rosendahl et al. 2006.

VRHNIŠKO PREBIVALSTVO NA HRIBU PO POPISU DUŠ SREDI 19. STOLETJA

Prebivalstvo trga Vrhnika smo podali v prejšnji številki Vrhniških razgledov;¹ tokrat pa podajamo popis prebivalstva v Hribu, ki je bil z zakonom deželnega zbora Kranjske 1898 združen s trgov Vrhnika v eno naselje, obe naselji pa je ločil potok Klis. Po konskripciji leta 1846 je naselje trg Vrhnika štelo 765 moških in 848 žensk – skupaj 1633 prebivalcev, v naselju Hrib pa 284 moških in 329 žensk – skupaj 613 prebivalcev. V obeh naseljih skupaj je bilo tedaj 2226 prebivalcev, torej 23 % vsega prebivalstva vrhniške župnije. V trgu Vrhnika je tedaj živelo dobrih tisoč prebivalcev več kot v Hribu (1020). Sredi 19. stoletja je trg imel 218 (219) hiš, v Hribu pa je bilo v istem času le 74 hišnih števil. Popis hribskega prebivalstva, duš (status animarum) v letih 1857–1871,² ki ga je vodil vrhniški župnijski urad, podajamo na enak način, kot smo vrhniški trški popis prebivalstva.

Družine (zakonca in njuni otroci, vdovec ali vdova z otrokom) so označene s trikotnikom, imena zakoncev so objavljena z velikimi črkami, imena njunih otrok z malimi črkami, imena samskih sorodnikov posamezne družine ali drugih, ki so z gospodarjem živeli pod isto streho, so podana z malimi črkami, njihovi priimki pa so zapisani z velikimi črkami. Rojstni datumi so označeni z

zvezdico (*), smrtni pa s križcem (+). Osebna imena so pisali v nemški ali latinski obliki (Franz, Franciscus, Jochanna), v pričujočem popisu so podana v slovenski obliki. V oklepaju smo pri hišnih imenih dodali današnje stanje, če smo ga ugotovili.

Hribski prebivalci so v letih 1857–1871 živeli v 61 hišah. V 35 hišah je živela le po ena družina, v 12 hišah po dve in v dveh tri in štiri družine, v dveh hišah so prebivali župnik in kaplani, 13 poslopij (mežnarija, mlini, žage, stara milarna, mitnica, delavnica, dve čuvajnici) pa je bilo brez prebivalcev. Živeli so v 59 družinskih enotah, ki so jim gospodarili družinski očetje in družinske matere. Poleg njihovih otrok so bili v mnoge družinske skupnosti vključeni še stari starši (prejšnji gospodarji), tete in strici; v nekatere pa še prebivalci, ki z družinami niso bili v sorodu. Hišo je po starših največkrat dobil najstarejši sin. Hišo, kateri se je reklo Pri Martinc, je po očetu Janezu Mikšu, ko je ta v svojem 54. letu starosti umrl, dobil njegov 22-letni drugorojenec Franc, ki se je po dobrem letu od očetove smrti oženil z Nežo Štirn. Njegov brat Janez se je pet let za njim oženil v Hrib v Martincovo bajto, sestra Jera se je omožila na Vrhniko, brat Jakob pa bil tedaj še samski, sestra Neža je umrla, predno je dočakala eno leto. O tem, kdo je bil vključen

v posamezni hiši v skupno gospodinjstvo, iz popisa duš ni mogoče z gotovostjo ugotoviti; tudi ni mogoče razbrati socialnega stanja posamezne družine.

Družinskih priimkov je bilo v Hribu 37, štiri družine so se pisale Oblak in štiri Steržinar, po tri družine pa so se imenovale Tomšič, Jesenovic in Umk. Med 45 rojstnimi priimki družinskih mater je bilo največ Oblakovk (4) in Petkovškovk (4), Voljčkovk (3) in Dobrovoljk (3). Domačini so se med seboj poznali po hišnih, po domačih imenih, ki so v popisu zapisana poleg hišne številke. Med 27 moškimi krstnimi imeni je bilo kar 53 Janezov, 50 Antonov, 35 Francov, 13 Matevžev, 12 Jožefov, po 11 Andrejev in Jakobov, po 10 Gašperjev in Mihaelov. Med 18 ženskimi osebnimi imeni je bilo najbolj priljubljeno ime Marija, bilo jih je 86, sledilo ji je po 22 Než in Jer, po 16 je bilo Frančišk, Elizabet, Uršul in An, 15 žensk so krstili z imenom Ivana, 15 pa jih je dobilo ime Marjeta in 15 Helena.

Družin brez otrok je bilo 6, z enim otrokom jih je bilo 13, dvema 7, s tremi 19, štirimi 13, petimi 9, šestimi 5, sedmimi 4, z osmimi 2, devetimi 2 in z desetimi 1.

Leta 1871 je bilo v Hribu 383 prebivalcev, 197 moških in 186 žensk. V starosti do 10 let je bilo več deklic, v najstniških letih je bilo nekaj več fantov kot deklet, enako v zrelih letih več moških kot žensk, kar deset moških več kot žensk pa je bilo v starosti od 31. do 40. leta, v starosti od 40. do 50. leta sta bila le dva moška več kot žensk, po 50. letu starosti pa je bilo več žensk kot moških. Otrok do 10. leta starosti je bilo 68, najstnikov (od 11. do 20. leta starosti) je bilo 64, v starosti od 21. do 30. leta je bilo 71 mladeničev in mladenk, v tridesetih in štiridesetih letih je bilo 98 Hribcev, v starosti od 50. do 60. leta jih je bilo 44, v šestdesetih in sedemdesetih letih pa jih je bilo 37, le en moški pa je bil

tedaj star 80 let. Zaključiti smemo, da je bilo hribsko prebivalstvo mlado, saj je bilo do 20. leta starosti kar 132 oseb, od 21. do 40. 128 oseb, starejših od 40 let, pa 125 oseb. Starih več kot 60 let je bilo le 37. Življenjska doba Hribcev je bila tedaj še kratka. V statusu je vpisana smrt 50 moških in 43 ženskih oseb. Smrtnost je bila velika zlasti pri otrocih do 12. leta starosti, umrlo jih je 42. V starosti od 19. do 30. leta je umrlo 7 moških in 5 žensk, v tridesetih letih starosti sta umrla dva moška in ena ženska oseba. V štiridesetih letih starosti je umrlo 5 moških in 4 ženske. V petdesetih letih starosti je umrlo 8 Hribcev in 7 Hribk, starejših prebivalcev pa je skupaj umrlo 33, med njimi 1 osemdesetletnik.

V popisu duš moremo ugotoviti 18 ženinov in 20 nevest. Najmlajši ženin je bil star vsaj 19 let, najstarejši pa 44 let; najmlajša nevesta je bila stara 18 let, najstarejša nevesta pa 41 let. V starosti od 21. do 30. leta se je poročilo 14 ženinov in 13 nevest, v tridesetih letih starosti so se poročili 4 fantje in 4 dekleta, dva ženina sta se poročila stara 40 in 44 let, tri neveste pa so bile stare 40 in 41 let. Znova se je poročilo 11 vdovcev in 4 vdove, samski pa je ostal le vdovec in 9 vdov. Neveste so bile praviloma mlajše od ženinov. Največ porok je bilo februarja.

Ob rojstvu prvega otroka je bil najmlajši oče star 19 let, najmlajša mati pa je bila stara 18 let. V starosti od 21 do 30 let je bilo ob rojstvu prvega otroka 33 očetov in 43 mater, v starosti med 31. in 40. letom je prvega otroka rodilo 10 mater in 22 očetov, med 41. in 45. letom starosti pa so dobili prvega otroka 2 materi in 4 očetje. V enem primeru je bil otrok spočet že pred poroko.

Nezakonske matere, bilo jih je 12, med njimi je bila tudi vdova, so bile ob rojstvu otroka stare od 21 do 40 let (vdova). Le dve sta rodili po dva otroka. Skupaj je v statusu zapisanih 13 nezakonskih otrok. Posvojen je bil le

en otrok. Njihove matere so običajno ostale v očetovi oz. v materini hiši. Omenja pa se tudi tržaški najdenček.³

Dvojčki so se rodili v treh družinah. Enkrat samkrat so zapisali mrtvorojenega otroka, katerega mati je po porodu umrla.

Pri družinskih očetih in materah sestavljali popisa duš niso nikoli zapisali njihovega poklica ali označili njihovega socialnega statusa; le v enem primeru so pripisali, da je gospodar gostač. Poklic ali socialni status so zapisali le pri njihovih otrocih. Tako med njimi najdemo 2 ključavničarja, dimnikarja, 9 vojakov, 5 železniških delavcev, usnjarja, lesnega delavca, žandarja, pa tudi vagabunda in berača. Mnogo Hribcev, preko 50, je odšlo od doma po svetu s trebihom za kruhom. Največ jih je začasno ali za stalno odšlo v Trst, Ljubljano, na Hrvaško in Ogrsko, več se jih je udinjalo pri gospodarjih v kraju, na trgu, v okoliških vaseh in drugod po Kranjskem. V Trst se je poročilo ali tam delalo 26 Hribcev in Hribk, v Ljubljani 14, na Hrvaškem in Ogrskem 7, na Koroškem 2, v Milanu 1. Opazna je tudi t. i. notranja migracija s porokami.

POPIS DUŠ

1 Župnišče

PTD Andrej Pečar *1. septembra 1805

2 Akarle Pek (danes: Katarinovec, Gradišče 3⁴)

▲ JERNEJ SIPEC *1804, v Trst, MARIJA HOFMAN *1904, +31. marca 1861

▲ Jernejev sin JANEZ SIPEC *18. decembra 1837 v Trstu, KATARINA FURLAN *22. novembra 1839, poročena 6. februarja 1860 na Mirkah št. 2, odšla v Trst, otroci: Matevž *20. septembra 1861

▲ JANEZ UMK, lastnik hiše, *1833. MARJETA KORENČAN *5. julija 1825, +5. decembra 1866, otrok: Marija +14. junija 1866, Janezova druga žena HELENA KRIŠTOF *17. aprila 1839, s Hriba št. 42, otrok: Janez *12. junija 1868

▲ Elizabeta HOFMAN, vdova, *13. novembra 1789, +16. novembra 1863, sin Janez *19. junija 1836, vojak, žandar

3 Lustek (danes Ruparšek, Gradišče 5 in 7)

▲ ANTON KORENČAN *24. maja 1824, poročen 18. februarja 1858, +23. oktobra 1864, MARJETA MALAVAŠIC, rojena Mesec, *20. decembra 1819, Marjetina otroka: Janez Malavašic *5. maja 1848, ključavničarski pomočnik, Franc Malavašic *1. aprila 1850, dimnikar, Antonovi otroci: Franc Korenčan *4. oktobra 1858, +29. avgusta 1859, Neža Korenčan *1. januarja 1860, +13. julija 1860, Anton Korenčan *22. junija 1861, Luka Korenčan *16. oktobra 1863, +10. aprila 1864

▲ Marjeta KORENČAN, rojena Petkovšek, vdova, *12. februarja 1800, otroci: Marjeta *5. julija 1825, poročena 1865 na št. 2, +1866, Marija *24. septembra 1831, poročena 1864 v Trst, Helena *10. aprila 1834, poročena 15. februarja 1858 v hišo Hrib 42, Andrej *12. novembra 1837, +15. februarja 1865, Jakob *29. aprila 1840, poročen 7. novembra 1864 z Antonijo Hrovadt

4 Martinc (danes Martinc, Gradišče 9)

▲ JANEZ MIKŠ *18. aprila 1806, +16. januarja 1861, NEŽA ALIČ *14. januarja 1806, otroci: Janez *9. maja 1836, poročen 11. februarja 1867 v Hrib št. 18, Franc *4. oktobra 1839, Jakob *30. aprila 1849, Jera *26. februarja 1842, poročena 1866 na Vrhniko, Neža *4. januarja 1856, +3. decembra 1856

▲ Janezov sin Franc Mikš, poročen 27. januarja 1862 z NEŽO ŠTIRN *1841, otroci: Frančiška *7. februarja 1863, poročena Mesec na Vrhniki št. 64, Marija *31. maja 1864, Janez *25. junija 1868, Tomaž *7. decembra 1869

5 Košut (danes Košuta, Gradišče 11)

▲ MARIJA ZAMEJC, rojena Oblak *1808, +31. oktobra 1869, otroci: Franc *31. marca 1838, +1857 v Trstu, Marija *13. februarja 1830, poročena na Drenov Grič, Uršula *24. septembra 1835

▲ MARTIN JURCA *1836 v Podlipi, poročen 24. septembra 1862, z Marijino hčerjo Uršulo Zamejc, otroci: Jakob *1. julija 1863, +8. julija 1863, Janez *16. avgusta 1864, Marija *6. decembra 1866, +11. maja 1868, Uršula *8. oktobra 1869

Jera OBLAK, gospodinjina sestra, *1812, +23. junija 1869

6 Andrej (danes poslopje nekdanje Industrije usnja Vrhnika, Tržaška c.)

▲ ANDREJ DOLENC *25. novembra 1800, +19. julija 1858, gostač, MARIJA JAPELJ *21. februarja 1801, otroci iz 1. zakona: Neža *15. oktobra 1830, služi v Ljubljani, Jera *28. februarja 1833, otroci 2. zakona: Frančiška *20. septembra 1836, +19. maja 1856, Andrej *2. septembra 1839, služi v Trstu, Marjeta *7. julija 1838, poročena v Trst, Ivana *30. marca 1844, +28. aprila 1860

Nežina nezakonska hči Ivana DOLENC *9. aprila 1854, v Trstu

▲ GAŠPER TOMŠIČ, posestnik, *23. decembra 1811, +24. aprila 1866, glej hišno št. 24!), pozneje rojeni otroci: Janez *3. avgusta 1860, Karel *16. oktobra 1862, Elizabeta *9. novembra 1864, Antonija *9. januarja 1867

7 Pošten [Poštni] malen (danes Celarc, Gradišče 12)

▲ GAŠPER TOMŠIČ *23. decembra 1811, +24. aprila 1866, ANA PETKOVŠEK *23. aprila 1829, otroci: Marija *23. marca 1853, Ivana *21. decembra 1854, Janez *3. avgusta 1860, Karel, *16. oktobra 1862, Elizabeta *9. novembra 1864, Antonija, posthumna *9. januarja 1867

8 Matevžovc (danes Zidar, Gradišče 10)

▲ JAKOB ALIČ *25. julija 1799, NEŽA *18. januarja 1799

9 Grogar (danes Tršar – Grogar, Gradišče 8, 8a)

▲ LUKA TERŠAR *16. oktobra 1816, MARIJA OSTANK *1819, otroci: Franc *15. novembra 1841, Anton *12. januarja 1844, poročen z Elizabeto Kotnik iz Verda št. 36, Pavel *15. junija 1846, Jakob *10. julija 1848, Lovrenc *9. avgusta 1853, Janez *5. aprila 1856, Marija *24. oktobra 1850, Jernej *3. avgusta 1858, +27. avgusta 1859, Ana *25. julija 1860, Frančiška *30. novembra 1863

Marija TERŠAR, vdova, *2. oktobra 1784, +26. marca 1864

10 Rihar (danes Čempuh, Gradišče 1)

▲ GAŠPER ČELESNIK *5. januarja 1812, gostač, HELENA RIHAR, *22. aprila 1814, +4. aprila 1865, otroci: Neža *21. januarja 1844, poročena z gostačem na Vrhniku

Jera RIHAR, vdova, *14. marca 1784, +17. avgusta 1856

▲ ANTON STERŽINAR, sedanji posestnik, *4. junija 1834, poročen 16. februarja 1857 z ELIZABETO KORENČAN *3. novembra 1832, otroci: Jožef *13. marca 1857, Franc *4. oktobra 1859, Jera *8. marca 1861, Jakob *20. julija 1862, Marija *1. avgusta 1864, dvojčka Elizabeta in Anton *17. junija 1866, +11. avgusta 1866, Janez *3. avgusta 1867, Jera *8. marca 1861, Marija *1. avgusta 1864, Gregor *7. marca 1869

11 Čempuh (glej št. 10 zgoraj)

▲ VALENTIN STERŽINAR *27. januarja 1831, +15. aprila 1865, JERA VOLČ *1826, otroci: Marija *30. marca 1853, v Trstu, Uršula *30. septembra 1855, Valentin *1. marca 1858, Franc *20. oktobra 1860, Jakob *3. julija 1864, +3. februarja 1865, Jožef *20. marca 1866, +14. septembra 1866, Frančiška *27. julija 1867

Matevž STERŽINAR, gospodarjev brat, *4. decembra 1832, +13. decembra 1859 v bolnišnici, Anton STERŽINAR, gospodarjev brat, *4. junija 1834, 1857 poročen v Hrib št. 10, Lovrenc STERŽINAR, gospodarjev brat, *2. avgusta 1838, vojak v Kranju

12 Nace (danes Stržinar, Voljčeva cesta 13⁵)

▲ TOMAŽ JAVORNIK (glej Hrib št. 17)

Marija VIDRIH, sirota, *4. marca 1827, umrla petnajstletna v sirotišnici v Ljubljani

13 Grabenčan (danes hiša porušena; Istenič, Voljčeva c. 12)

▲ FRANC OGRIN, *20. novembra 1825, MARIJA SMUK, vdova Jelovšek, *1822, otroci: Janez Jelovšek *23. aprila 1844, +1869 pri eksploziji v Radeckyjevi vojski, Marija Jelovšek *15. avgusta 1851, Ana Jelovšek *10. julija 1853, Janez Ogrin *31. januarja 1857, Amalija Ogrin *8. julija 1858, +5. maja 1859, Franc Ogrin *31. marca 1862

14 Ančka (prečrtano) Lovrenc (danes Jeršinovič, Voljčeva c. 11)

▲ LOVRENC KAUČIČ *1819, +8. marca 1860, ANA JELOVŠEK *1817, poročena 1849, otroci: Franc *9. februarja 1852, Karel *14. oktobra 1853, Janez *16. avgusta 1855, +8. maja 1857, Frančiška *5. februarja 1857, Janez *5. septembra 1859, +29. julija 1861

15 Zanoškar

▲ BOŠTJAN PETRIČ *19. januarja 1796, +6. januarja 1870, otroka: Valentin *6. februarja 1824, Jakob *29. aprila 1831

16 Štefic (danes Pečkaj, Voljčeva c. 14)

▲ ELIZABETA MLINAR, vdova, 13. novembra 1807, otroka: Franc *2. aprila 1843, Pavel *22. januarja 1846

17 Marolt (danes Bricelj, Voljčeva c. 15 in 16)

▲ TOMAŽ JAVORNIK *14. decembra 1805,

+12. septembra 1871, JOŽEFA JELOVŠEK *1811, otroci: Jera *15. februarja 1842, poročena 24. oktobra 1859 v Hrib št. 24, Tomaž *18. decembra 1845, Ignac *9. julija 1852

18 Martincova bajta (danes Egidijeva hiša, Voljčeva c. 17)

▲ JANEZ MIKŠ, posestnik, *9. maja 1836 v Hribu št. 4, poročen 4. februarja 1867 z MARJETO SLABE s Stare Vrhnike, *7. junija 1842, otroka: Marija *2. decembra 1867, Franc *19. novembra 1869, +4. decembra 1869

19 Oblak (pri Metniku) (danes trgovina Merkator, Voljčeva c. 18)

▲ ŠTEFAN OBLAK, *24. decembra 1805, poročen 1845 z ELIZABETO JELOVŠEK *1810, otroci: Janez *9. maja 1848, poročen 1860, Štefan *19. oktobra 1850, Marija *2. avgusta 1853, +9. februarja 1861

▲ JANEZ UMK, posestnik, MARJETA KORENČAN, hči: Marija *18. marca 1866

20 Pauláč (Požarjeva hiša na Voljčevi c., danes porušena)

▲ MARKO MOLK, *11. decembra 1798, MARIJA CORN, *1810, +30. avgusta 1859, drugič poročen z URŠULO KOGOVŠEK, vdovo Petrič *29. septembra 1808, otroci iz prvega zakona: Jožef *17. marca 1843, poročen 1865, Jernej *17. avgusta 1845, služi na Sapu, Matjaž *20. februarja 1848, služi na Vasi, Marija *8. avgusta 1840, služi v Trstu, +1869 v bolnišnici v Ljubljani

▲ Markov sin Jožef Molk, poročen 1865 z MARIJO CORN, *4. januarja 1846, otrok: Franc *28. septembra 1867

21 Golob (danes Kranjc, Voljčeva c. 19)

FRANC GOLOB (glej Vrhnika)

22 Dormiš (danes Kranjc, Voljčeva c. 20)

23 Mačik

▲ JURIJ SLUGA *27. marca 1812, MARIJA HREN *17. maja 1810, otroci: Marija *22. marca 1837, služi v Trstu, Apolonija *24. januarja 1839, služi v Ljubljani, Martin *11. novembra 1842, na Ogrskem, Terezija *12. septembra 1848, služi v Trstu, Elizabeta *29. oktobra 1852, služi v Ljubljani

24 Štritof (danes Tomšičeva hiša, Tržaška c.º)

▲ GAŠPER TOMŠIČ *23. decembra 1811, +24. aprila 1866, ANA PETKOVŠEK *23. aprila 1829, otroci 1. zakona: Mihael *22. septembra 1835, Jera *15. marca 1840, poročena na Vrhniko, Marjeta *30. junija 1844, poročena 1867 v Verd v hišo št. 23, otroci 2. zakona: Marija *23. marca 1853, Ivana *21. decembra 1854, Franc *20. novembra 1856, +5. avgusta 1857, Ana *12. julija 1858, +17. septembra 1861 – družina se je preselila v hišo št. 6

▲ Gašperjev sin Mihael Tomšič, 24. oktobra 1859 poročen v Hrib št. 17 z JERO JAVORNIK, otroci: Marija *22. marca 1862, Ignac *30. junija 1863, Ivana *25. maja 1865, Antonija *10. avgusta 1866, +25. marca 1869, Ana Rozalija *17. avgusta 1868

Marija TOMŠIČ, gospodarjeva sestra, 30. avgusta 1809

25 Merlak

▲ MARIJA MERLAK, rojena Markovc, vdova, *30. julija 1813, [hiša] sedaj pripada Javorniku, otrok iz prvega zakona: Marija *16. februarja 1830, +1859, služi v Trstu, poročena, Neža Merlak *21. januarja 1839, otroci iz drugega zakona: Janez *30. julija 1842, +1870 se utopil v Ljubljani, Bleibt ausser der Kirche (?), v Sinji Gorici, Franc *27. marca 1847, služi v Trstu

▲ MIHAEL MOŽINA iz Logatca *25. septembra 1839, Neža Merlak, Marijina hči, otroci: Uršula, *v Logatcu 17. oktobra 1859, Mihael *25. septembra 1861, +24. decembra 1868, Marija *20. oktobra 1863, +17. septembra 1866

Jožef MERLAK, * v Trstu 13. aprila 1857, ne-

zakonski Jerin sin iz Trsta

Karel PODERŽAJ, tržaški najdenček, +31. aprila 1862

26 Jelovškov mlin (danes Stržinarjeve delavnice, Hrib 17)

27 Katarinovec (danes Hrib 8)

▲ JURIJ KUNSTEL *24. aprila 1816, JERA ŠAFTIČ *18. februarja 1816, +18. aprila 1857, drugič poročen 17. maja 1858 z MARIJO VOLČ z Vrhnike št. 86, otroci prvega zakona: Marija *2. februarja 1841, služi v Ljubljani, Jera *19. februarja 1844, Helena *9. aprila 1846, +2. marca 1860, otroci drugega zakona: Jožef *6. marca 1859, dvojčka Katarina in Ivana *25. aprila 1861, Franc *15. oktobra 1863, +25. marca 1865, Janez *6. marca 1867

Helena ŠAFTIČ, vdova, *12. avgusta 1796, +16. februarja 1857

28 Štritofova bajta

29 Matevžič

▲ TOMAŽ MOLK *10. decembra 1809, ANA POPIT *1804, +18. maj 1866, drugič poročen 3. septembra 1866 z MARIJO, (beilaufige Eheweib (?)) SKOVIC iz Godoviča *1812, hči iz prvega zakona: Marija *3. avgusta 1841, poročena 4. februarja 1861 z Jurijem Križajem, železniškim čuvajem

Franc KUMEN, v reji, *31. marca 1849, pri Meletu na Mirkah

Anton MOLK, gospodarjev brat, *25. novembra 1821, služi pri Kotniku v Verdu

30 Kodele (danes Hrib 7)

▲ ANTON BOLČINA *30. januarja 1821, MARIJA MOLK *1826, otrok: Franc *30. avgusta 1856

▲ MIHAEL ZALAZNIK, gostaç, *27. septembra 1793, JERA *14. novembra 1800, +29. oktobra 1865, otroci: Gašper *2. januarja 1830, Anton *11. junija 1838, vojak, Ivana *7. maja 1843

31 Matičk

▲ ANDREJ ZAKOVŠEK *29. oktobra 1800, +28. januarja 1859, APOLONIJA OBLAK *9. januarja 1807, +19. avgusta 1860, otroci: Jernej *21. avgusta 1838, v Dulah, Jožef *1. marca 1840, na Hrvaškem, Marija *8. marca 1843, v Trstu, Franc *26. marca 1845

▲ MATEVŽ DEČMAN iz Mengša, posestnik hiše, *1820, MARIJA ISTENIČ iz Hotederšice *1820

sestre in bratje Apolonije Oblak: Jera OBLAK *12. februarja 1809, +v Trstu, Marija OBLAK *19. marca 1825, poročena v Trst, Jurij OBLAK *9. aprila 1813, +1863, Pavel OBLAK *25. januarja 1822, +13. septembra 1859, Franc OBLAK *28. januarja 1824, v Trstu, Matevž OBLAK *26. avgusta 1830, v Vasi pri Ostanku

32 Milner (?)

33 Meznarija (danes Hrib 2)

34 Klofon

▲ MARIJA JURJOVČIČ, rojena Mesc, vdova, *1817, otroci: Anton *2. januarja 1838, Janez *9. junija 1839, na Hrvaškem služi na železnici, Marija *6. marca 1842, v Ljubljani, Neža *7. januarja 1846, v Ljubljani

Apolonija JURJOVČIČ, nezakonska hči vdove Marije *3. februarja 1854

Gašper JURJOVČIČ, nezakonski sin vdove Marije *1857

Mihael BOKALIČ, berač, +29. decembra 1862

35 Kaplanija (danes Hrib 1)

dr. Janez GOGALA *22. junija 1825, Leopold GESTRIN *13. novembra 1825, Matija ŠTRUCELJ *12. oktobra 1824, Jožef KOGEJ *22. februarja 1831, Anton WONČA *13. januarja 1819, Leopold KLINAR *9. aprila 1839, Anton GROS, Johan ŠAFER *oktobra 1838

36 Tukač (hiša, porušena ob gradnji ceste, ok. leta 1960, danes Turnovše 2⁷)

▲ TOMAŽ HOJAN *7. decembra 1815, NEŽA GRUM *12. januara 1825, otroci: Franc *23. marca 1843, Frančiška *6. marca 1857, Tomaž *24. decembra 1860, Anton *3. junija 1863, Marija *4. julija 1867

Andrej HOJAN, stari gospodar, *21. novembra 1779, +26. decembra 1857

37 Primaž

▲ PRIMOŽ OBLAK *31. maja 1796, +7. februarja 1864, MARJETA *17. junija 1799, otroci: Neža *16. decembra 1830, Lovrenc *27. julija 1833, služi na Koroškem, Gašper *2. januarja 1836, vojak

▲ Primožev sin Lovrenc Oblak, poročen 15. februarja 1834 z NEŽO CELARC iz Lesnega Brda št. 13, *14. decembra 1858, +24. maja 1859

▲ JAKOB LASNIK, sedanji gospodar, *12. julija 1825, ELIZABETA OBLAK, *1826, sin: Peter *28. junija 1866, +15. septembra 1866

38 Bolčina

▲ Janez ZALAZNIK *28. aprila 1839, na Koroškem, Matevž ZALAZNIK *2. septembra 1843, usnjar, Luka ZALAZNIK *12. oktobra 1846, +v Trstu – vsi trije brez staršev

Luka ZALAZNIK *17. oktobra 1833 v Ljubljani

39 Tominček

▲ ANTON MEDVED *3. junija 1816, +4. decembra 1857, HELENA RIHAR *24. aprila 1817, otroci: Andrej *12. novembra 1842, Franc *21. marca 1853, Luka *11. oktobra 1857

▲ Antonov sin Andrej Medved poročen z ANO KERŽIČ iz Verda, *16. julija 1846, otroka: Frančiška *2. oktobra 1867, Ivana *25. avgusta 1869

40 Steržinar

▲ MARTIN STERŽINAR *4. novembra 1807,

+1. maja 1858, MARIJA ZIGERHOFER *28. maja 1815, otroci: Andrej *21. septembra 1843, v Begunjah, lesni delavec, Ana *23. julija 1846, Anton *23. maja 1851, +15. julija 1863, Janez *9. aprila 1853, +28. septembra 1857, Helena *10. aprila 1855

Gašper STERŽINA, gospodarjev brat, *2. januarja 1806, Marija STERŽINAR, gospodarjeva sestra, *12. aprila 1810, Janez STERŽINAR, gospodarjev brat, *23. junija 1824, v Verdu pri Žitku, Uršula STERŽINAR, gospodarjeva sestra, *17. septembra 1817

41 Boštjančik (danes Trzaška c.)

▲ ANDREJ ZIGERHOFER *16. novembra 1816, poročen 1837 z MARIJO UMK *1810, sin: Matevž *6. avgusta 1844

gospodarjeva brata in sestri: Matevž ZIGERHOFER *18. septembra 1824, živi in služi pri mlinarju Umku, na Ogrskem 1883, Janez ZIGERHOFER *6. junija 1828, železniški čuvaj, poročen 7. januarja 1859, Katarina ZIGERHOFER *21. novembra 1810, +26. aprila 1859, Helena ZIGERHOFER *30. marca 1826, poročena v Gorico

42 Butnik (danes ulica Raskovec)

▲ TOMAŽ KRIŠTOF *18. decembra 1793, +13. julija 1861, JERA *6. novembra 1796, otroci: Janez *27. januarja 1837, Marija *26. avgusta 1825, gluhonema, Helena *17. aprila 1839, poročena v Hrib št. 2, služi v Neustadtlu

▲ Tomažev sin Janez Krištof, poročen 15. februarja 1858 s HELENO KORENČAN iz Hriba št. 3, *10. aprila 1834, otroci: Franc *30. marca 1859, Frančiška *7. septembra 1864, +11. aprila 1865, Marija *22. avgusta 1861, Ivana *24. maja 1866, +14. maja 1867, Jožefa *16. marca 1868

Janez KRIŠTOF, Helenin nezakonski sin, *27. decembra 1860, +31. maja 1861

43 Butnik Tine (danes ulica Raskovec)

▲ MATEVŽ KRIŠTOF *9. septembra 1835, MARIJA KRIŽAJ *1831, otroci: Franc *25.

februarja 1858, Jožef *29. marca 1869, +5. junija 1869, Ivana *18. maja 1856, Andrej *4. novembra 1862, +14. novembra 1862, Marija *5. junija 1864, Uršula *22. oktobra 1866

▲ VALENTIN KRIŠTOF *7. septembra 1798, +10. septembra 1867, URŠULA *17. oktobra 1797, +25. decembra 1862, otroci: Marija *25. januarja 1820, Janez *4. maja 1838, v Trstu, Anton *19. maja 1842, vojak

Anton KRIŠTOF, Marijin nezakonski sin, *8. junija 1853, v Dulah

44 (danes Andrejaz, Voljčeva c. 25)

▲ ANTON JERINA *9. junija 1795, +26. decembra 1869 v Veliki Loki v župniji Višnja Gora, FRANČIŠKA RUPNIK *16. oktobra 1804, +3. januarja 1862, otroci: Anton *2. novembra 1826, vojak, služi v Ljubljani, Jožef *15. marca 1838, Marija *31. maja 1843, v Višnji Gori pri sestri Franc *14. marca 1845, ključavničar v Ljubljani, +1866

▲ Antonov sin Jožef Jerina, poročen 25. januarja 1864 z NEŽO NOVAK iz Velike Ligojne *16. decembra 1839, drugič poročen z MARIJO SLABE, sin iz prvega zakona: Janez *24. junija 1866

45 Žlampe (danes Ferbežar, Voljčeva c. 27)

▲ MARTIN FERBEŽAR *4. novembra 1831, IVANA VOLČ *1832, otroci: Jernej *11. avgusta 1857, +13. aprila 1858, Franc *17. novembra 1858, +4. aprila 1859, Ana *17. julija 1860, Janez *22. junija 1863, Lovrenc *2. avgusta 1868

▲ ANTON FERBEŽAR, stari gospodar, *11. januarja 1801, +20. decembra 1861, MARIJA *2. septembra 1797, +21. septembra 1864

46 Paukar

▲ JURIJ CORN *9. aprila 1811, ELIZABETA KAMENŠEK *3. novembra 1815, otroci: Marija *4. januarja 1846, poročena 1865 v Hrib št. 20, Helena *5. aprila 1849, Janez *26. aprila 1852

gospodinjina brata in sestra: Gašper KA-

MENŠEK *6. junija 1816, železniški čuvaj na Koroškem, Jera KAMENŠEK *5. februarja 1832, na Vrhniki pri Lahu, Janez KAMENŠEK *29. avgusta 1838, vagabund

47 Molk

▲ LUKA KRAŠOVIC, *9. oktobra 1804, MARIJA SEČNIK *6. marca 1811, otroci: Uršula *8. oktobra 1833, poročena 17. januarja 1859, Simon *23. oktobra 1836, poročen 1866 na Vrhniko št. 156, Anton *18. januarja 1841 (njegova žena Frančiška CANKAR), Franc *1. oktobra 1846

Janez KRAŠOVIC Uršin nezakonski sin, pozakonjen, *novembra 1858, odšel z materjo

48 Kelovc

▲ GREGOR ISTENIČ *9. marca 1815, +28. julija 1871 na Planini, MARIJA PETRIČ *1824, otroci: Lovrenc *4. avgusta 1850, Marija *18. avgusta 1851, +6. avgusta 1858, Jernej *24. avgusta 1855, +14. maja 1860, Elizabeta *11. novembra 1847, Terezija *16. septembra 1853, +22. decembra 1859, Gregor *4. marca 1857, Jera *27. februarja 1860, Ana *24. julija 1861

Janez PETRIČ, gospodinje Marije nezakonski sin, *7. maja 1844

Janez PETRIČ, gospodinjin brat *14. maja 1818, +7. julija 1864

49 Storž (danes ulica Raskovec)

▲ MARTIN TURK *3. novembra 1815, MARIJA *23. januarja 1813, +18. avgusta 1861, otroci: Frančiška *2. decembra 1836, v Trstu, Janez *27. decembra 1839, Jakob *5. aprila 1845, Anton *9. maja 1853, Neža *18. decembra 1849, v Milanu

Marija TURK, Frančiškina nezakonska hči, *18. avgusta 1860, na Vasi

50 v Paukarjev dolini

▲ JANEZ ŠEMROV *7. maja 1810, MARIJA MAČEK *1812, otroci: Jakob *10. julija 1842, Anton *4. januarja 1847, Janez *14. maja 1852

Marija ŠEMROV, gospodarjeva sestra, *28. marca 1807

51 Grilc

▲ TOMAŽ JESENOVIC *17. decembra 1812, NEŽA ČOT *1818, otroci: Neža *5. januarja 1843, Jera *1. marca 1846, Helena *13. aprila 1850, Elizabeta *1. marca 1853, Marija *7. aprila 1856, +4. junija 1857

▲ LUKA JESENOVIC *17. oktobra 1788, +16. februarja 1861, MARIJA *2. decembra 1780, +1. novembra 1856, otroci: Marija *6. avgusta 1817, poročena 9. septembra 1857 na Vrhniko št. 192, Jera *6. marca 1820, poročena 1860, na Ogerskem

Marija KAMENŠEK, vet., *13. marca 1803, Neža KAMENŠEK, Marijina sestra, *31. decembra 1804

52 Storž

▲ JANEZ SKODLAR *12. avgusta 1830, URŠULA JAPEL *1830, otroci: Marija *5. novembra 1852, Frančiška *22. februarja 1855, Uršula *26. septembra 1857, Ivana *1. avgusta 1860, Terezija *11. avgusta 1863, Valentin *13. februarja 1866

Marija TURK *6. septembra 1785, +1855

Marija KRIŽAJ +1. februarja 1864

53 Kožuh

▲ JURIJ UMK *1. aprila 1820, ANA SLABE *1837, otroci: Franc *9. september 1857,

Pavel *24. januar 1859, Jurij *5. aprila 1860, Ignac *28. julija 1861, Marija *8. junija 1863, Frančiška *12. septembra 1866, Janez *31. julija 1868

Lovrenc MAJER *21. maja 1805, živi v Ljubljani

Marjeta INSTERLE *1808

▲ FRANC KOŽUH *24. novembra 1794, +30. novembra 1859, MARIJA KOLAR *27. julija 1806, živi na Planini

Ana ORL, vdova, *4. januarja 1796, +3. oktobra 1867, v Kostanjevici

54 Modlič (Mudlč) (danes Hrib 6)

▲ MIHAEL JURJOVČIČ *28. septembra 1802, +13. septembra 1866, ELIZABETA DOBROVOLC *25. oktobra 1810, +27. februarja 1859, otroci iz 1. zakona: Mihael *27. septembra 1826, poročen 1861, vojak, železniški čuvaj, otroci iz drugega zakona: Andrej *12. novembra 1840, Jožef *7. marca 1844, +27. marca 1866, Helena *10. aprila 1846, v Ljubljani, v Vipavi, Franc *26. septembra 1850, V Mali Ligojni, Anton *8. junija 1853, služi, Ivana *7. maja 1858, +1867 v bolnišnici v Trstu

▲ Mihaelov sin Andrej Jurjovič, poročen 9. februarja 1863 z APOLONIJO MERLAK *1840, +2. februarja 1864, mrtvorojeni otrok, Andrejeva druga žena URŠULA SMERTNIK *9. oktobra 1842, poročena 1865, otroka: Frančiška *23. februarja 1866, Franc *8. decembra 1867

55 Urbančk (Vrbančk)

▲ MARTIN ALBREHT *6. novembra 1805, +14. aprila 1869, JERA LESKOVIC, druga Martinova žena, vdova Zigerhofer, *16. marca 1819, otroci: Elizabeta Zigerhofer *7. novembra 1839, služi v Trstu, Jera Albreht *26. februarja 1845, Valentin Albreht *14. februarja 1852

gospodinjinini sestri: Katarina LESKOVIC *19. novembra 1810, v Ljubljani, Marija LESKOVIC *28. januarja 1823

56 Ruvan – Prek (danes Prek, Voljčeva c. 24)

▲ JANEZ PREK *21. junija 1801, iz Rovt, MARIJA *23. maja 1806, otroci: Janez *4. julija 1835, dvojčici Uršula *13. julija 1837, Ana *13. julija 1837, poročena 11. februarja 1861 v Dule v borovniški fari

▲ Janezov sin Janez Prek, poročen 17. februarja 1862 z URŠULO MESEC s Stare Vrh-nike, *20. oktobra 1836, otroci: Franc *20. novembra 1862, Marija *11. januarja 1866, Janez *25. decembra 1868

Neža PETRIČ, vdova Šemrov, *25. decembra 1818, +1865 v bolnišnici v Ljubljani

57 Paulać

▲ MATEVŽ SLUGA, vdovec, *10. septembra 1811, (z) Debeca, otroci iz 2. zakona: Marija *16. avgusta 1835, Matevž *9. septembra 1839, služi v Mirkah, Janez *14. decembra 1844, služi v Mirkah, pri Klemenčiču, na Ogerskem

Janez SLUGA, Marijin nezakonski sin, *14. decembra 1858

▲ JOŽEF KRIŽAJ *10. marca 1838, poročen 20. oktobra 1862 z Matevževo hčerjo Marijo Sluga, otroci: Anton *15. junija 1863, +13. septembra 1866, Jožef *12. februarja 1865, Jera *14. marca 1868, Marija, *5. aprila 1870 v Mihaldan na Ogerskem

58 Berce (danes Berce, Voljčeva c. 26)

▲ GREGOR HAMOVC *25. februarja 1825, +8. junija 1869, MARIJA LENARČIČ *6. avgusta 1826, otroci: Marija *6. avgusta 1851, Janez *26. avgusta 1853, Neža *6. januarja 1855, +23. avgusta 1859, Franc *1. novembra 1856, Marjeta *27. junija 1858, +15. novembra 1859, Ivana *11. avgusta 1861, Frančiška *20. avgusta 1863, +3. aprila 1865, Anton *27. aprila 1865, Marjeta *11. junija 1867

gospodinjinina brata in sestri: Jernej LENARČIČ *16. avgusta 1836, +1862 v Ljubljani Simon LENARČIČ *26. oktober 1839, služi v Trstu, poročen 1869, Elizabeta LENARČIČ, *26. oktobra 1832, poročena 1857 v Trstu s Antonom Križajem, Ivana LENARČIČ *5. junija 1845, poročena 1867, služi v Trstu

59 Dorm Žaga (?)

60 Čapnik

▲ ANTON PEGAM *6. maja 1822, MARIJA PETKOVŠEK *17. septembra 1818, otroci: Marija *18. septembra 1850, služi v Hribu, Frančiška *25. novembra 1855, Anton *16. novembra 1858, Jera *28. februarja 1861

▲ MARIJA PETKOVŠEK, vdova, *16. marca 1791, otroci: Terezija *29. julija 1826, poročena 31. januarja 1859 z železniškim čuvajem v Logatec, Jakob *11. julija 1829

Terezijina, njuna nezakonska otroka: Katarina PETKOVŠEK *1851, Ivana PETKOVŠEK *22. decembra 1858

61 Tukač

▲ FRANC KOGOVŠEK *1823, MARIJA HOJAN *31. novembra 1809

Matevž HOJAN, gospodinjin brat, *14. septembra 1811

62 Garcaroli

▲ ANA GARCAROLI, vdova, *1797, +12. septembra 1863, hči: Matilda *1821

Janez KRIŠTOF, posestnik

63 Smrekar

▲ MATIJA TURK *23. februarja 1806, MARIJA BABIČ *5. oktobra 1810, +1868 v ljubljanski bolnišnici, otroci: Janez *9. decembra 1837, pri Tomšiču, Gregor *4. marca 1841, vojak, (žena Helena Zorn), Matija *15. januarja 1845, vojak, Marija *5. oktobra 1839, služi v Ljubljani

64

posest Tomaža Javornika (glej hišno št. 17)

▲ bratje WENCAJS Jožef *20. januarja 1812, Alojz *13. julija 1814, Janez *3. maja 1822, Karel *22. januarja 1828, vojak

65 Werkstätte (delavnica)

posest Tomaža Javornika

66 Mitnica

▲ MIHAEL MOŽINA, glej št. 25, NEŽA MERLAK

67 Verbji malen (na prostoru, kjer je za tem stala Pollakova, nato Kalinova in kasneje IUUV na Tržaški cesti)

▲ MIHAEL OBLAK *30. septembra 1805, +30. junija 1858, NEŽA LOTRIČ *5. januarja 1809, otroci: Terezija *5. oktobra 1837, poročena 3. novembra 1861, Marija *5. septembra 1839, v Škofji Loki, Jera *3. marca 1846,

služi v Ljubljani, poročena v Ljubljani, Neža *21. januarja 1848, Janez *12. oktobra 1849, +4. novembra 1853

▲ ANTON JEREB *15. maja 1830, poročen 3. novembra 1861 z Mihaelovo hčerjo Terezijo Oblak, otroci: Franc *17. septembra 1862, Ana *17. julija 1865, Janez *23. decembra 1867

▲ MIHAEL OBLAK *4. septembra 1779, +16. decembra 1858, MARIJA *9. avgusta 1783, +12. decembra 1862

68 Kotnikova žaga, erar, porušena hiša, glej št. 70

69 Žaga v velkem močivnik

Martin BIZJAK, Jožef KOTNIK iz Verda

70 Jernejc

▲ JERNEJ JESENOVIC, posestnik, *12. avgusta 1814, MARJETA DOBROVOLJC *19. junija 1816, otroci: Luka *17. oktobra 1845, vojak, Franc *1. aprila 1853, Anton *7. januarja 1856, služi v Goricah

71 Signalna hišica, Erar – čuvajnica

72 čuvajnica

73 nekdanja milarna (Seifensinderei)

Posest Jurija UMKA

74

▲ Gašper STERŽINAR, posestnik, *2. januarja 1806, Janez STERŽINAR, Gašperjev brat, *23. junija 1824, v Verdu, Marija STERŽINAR, Gašperjeva sestra, *12. aprila 1810, Uršula, STERŽINAR, Gašperjeva sestra, *17. septembra 1817

Marijina nezakonska hči Jera STERŽINAR *23. februarja 1842

▲ Marijina hči Jera Steržinar, 25. novembra 1867 poročena z MATIJEM JESENKOM iz Lučin, posestnik, *16. februarja 1837, sin: Ignac *4. julija 1869, +13. septembra 1869

75 Mitnica gospoda Andreja Lenarčiča (danes Tržaška c. 33(?))



Žaga v Močilniku, ki je danes ni več. (J. Šumrada, *Vrhnika prečuden kraj*, 1990, str. 50.)

Opombe:

- 1 Janez Kos, Vrhniško prebivalstvo po popisu duš sredi 19. stoletja, Vrhniški razgledi leto 12, Vrhniško muzejsko društvo, Vrhnika 2011, str. 31-67.
- 2 Nadškofijski arhiv Ljubljana, Župnija Vrhnika, Status animarum, fasc 3, knjiga I, 1857-1871 (Hrib).
- 3 V statusu animarum je zapisan seznam tržaških in ljubljanskih najdenčkov, ki je nastal bržkone leta 1871. V njem so trije tržaški najdenčki in dva ljubljanska, ki sta bila v reji pri ženskah v Hribu, drugi pa so bili v reji v drugih vaseh. Kot rejnik najdenčka se navaja samo en moški. Tržaški najdenčki: Agnes Angerini *3. januarja 1861, pri Mariji Rozman v Sinji Gorici št. 30, Janez Mlinar *29. novembra 1861, pri Mariji Reven na Mirkah št. 9, Anton Ignac Sluga *17. julija 1863, pri Katarini Čelesnik v (Vrhniki št. 222) Hribu št. 23, Jožef Dovšek *24. marca 1863, pri Mariji Bizjak v Hribu št. 40, Simončič Maria *26. septembra 1863, pri Mariji Dobrovoljc, v Verdu št. 41, Frančiška Mliner *20. septembra 1863, pri Mariji Reven v Verdu št. 72, Marija Krašovc *13. septembra 1864, pri Heleni Skopec v Veliki Ligojni št. 22, Ana Kramer *1. junija 1865, pri Neži Logar v Veliki Ligojni št. 7, Ana Ambrožič *6. julija 1865, pri Neži Caserman na Stari Vrhniki št. 47, Marija Rossmann *5. decembra 1866, pri Neži Perstopnik v Veliki Ligojni št. 7, Janez Kosec *21. decembra 1866, +27. junija 1871, pri Mariji Gregorka na Lesnem Brdu št. 22, Josef Polansky *12. julija 1866, pri Mariji Garofelj v Veliki Ligojni št. 11, (se nahaja v Podgori št. 60). Pierina Borin *21. septembra 1865, pri Heleni Grafelj na Stari Vrhniki št. 48, Theresa Duanco *1816, pri Mariji Japelj v Verdu št. 27, Cunigunde Johanna Caris *27. maja 1822, v Hribu, Peter Pasetta *1838, Jožef Dovšek *18. marca 1867, v rejo ga je prevzela Marija Čelesnik iz Krakovega 24 v Ljubljani, Ana Ambrožič oddana Poliču na Dolensko.
- Ljubljanski najdenčki: Franc Galedk *8. oktobra 1869, pri Marija Gorjanc na Drenovem Griču št. 14, Lucija Peterca *12. decembra 1870 pri Mariji Gorjanc na Lesnem Brdu št. 28
- Katra Terpin *25. novembra 1870, pri Neži Podlpec na Lesnem Brdu 23, Primož Merljak *8. junija 1845, pri Petru Vrhovc na Lesnem Brdu št. 9, Marija Mohar *2. aprila 1871, pri Marjani Plestenjak na Lesnem Brdu št. 16, Škufca Jakob *15. julija 1865, pri Mariji Segar na Lesnem Brdu št. 28, Marija Zaverl *2. marca 1868, pri Elizabeti Levč v Verdu št. 58
- Marija Pezdir *11. maja 1863, pri Uršuli Strnad na Stari Vrhniki št. 31, Martin Skubic *8. novembra 1862, pri Uršuli Smuk na Blatni Brezovici št. 6, Helena Merlak *20. aprila 1847, Marija Vidic *18. marca 1861, pri Ani Prebil v Hribu, Sollberger *21. oktobra 1864, pri Ani Prebil v Hribu.
- 4 Za hiše, ki so danes v ulici Gradišče, glej: Polona Zalokar, Hiše se spreminjajo, sledovi ostajajo - II. Vrhniško Gradišče skozi stoletja. Vrhniški razgledi, letnik 10, Vrhnika 2009, str. 9 in sledeče.
- 5 Za hiše, danes na Voljčevi cesti, glej: Polona Zalokar, Hiše se spreminjajo, sledovi ostajajo - III. del, Voljčeva cesta in Klis. Vrhniški razgledi, letnik 12, Vrhnika 2011, str. 68 in sledeče.
- 6 Glej op. 4 zgoraj.
- 7 Podatek Tatjana Hojan. Za današnjo ulico Hrib glej še: Tone Hojan, Pradedovi spomini, Vrhniški razgledi, letnik 9, Vrhnika 2008, str. 270 in sledeče.

PRISELJEVANJE NA VRHNIKO V 20. STOLETJU

UVOD

Naselje in občina Vrhnika, kot ju poznamo danes, sta se skozi zgodovino močno spreminjala. Spreminjala se je njuna gospodarska dejavnost, sestava prebivalstva, s tem pa tudi njuna površina. Proces preobrazbe je bil možen le ob ugodni geografski legi, kajti naselje Vrhnika leži na stiku treh reliefnih enot, tj. rovtarskega in kraškega sveta ter Ljubljanskega barja¹. Prehod preko Vrhnike je namreč najkrajša in najzložnejša pot iz Ljubljanske kotline čez notranjske kraške gozdnote planote proti morju². Vrhnika je nastala ob vznožju prelaza, kajti prav tu je bilo v dobi primitivnih prevoznih sredstev konec poti po kopnem in začetek prevoza po vodi, njena gospodarska moč pa je rasla skupaj s povečevanjem tranzitnega prometa³. Z razmahom čolnarstva je tako Vrhnika v 17. in 18. stoletju prvič v zgodovini doživela pravi gospodarski razcvet⁴. Dejstvo je namreč, da tako naselje Vrhnika kot tudi njena okolica nista imeli dosti rodovitne oz. za kmetijstvo primerne zemlje, da bi preživljala vse tukaj bivajoče prebivalstvo, zato je moralo le-to živeti od popolnoma drugih ppanog. Nekako v 19. stoletju sledi počasen razvojni padec Vrhnike, saj je bilo čolnarstvo vedno bolj potisnjeno v ozadje, v ospredje pa je začelo prihajati tovorništvo in prevoznništvo na daljše razdalje. Ves tovor je sicer

še vedno šel skozi Vrhniko, vendar pa se ni dalo več živeti od prekladanja ob menjavi prometnih sredstev⁵. Vseeno se je z razvojem tovorništva na Vrhniki začeli krepiti obrtništvo: kovači, kolarji, pa tudi strojarji⁶. Prav ti so vplivali na razvoj Vrhnike v 20. stoletju. S končno dograditvijo Južne železnice v letu 1857 je Vrhniko zajela kriza, kajti železnica je v velikem loku Vrhniko obšla, večina cestnega in vodnega prometa pa je bila preusmerjena nanjo⁷. Pravi gospodarski zagon Vrhnike nato sledi po 2. svetovni vojni z razvojem lesne in usnjarske industrije, ki sta v nadalje najbolj vplivali na življenje na Vrhniki. Z osamosvojitvijo Slovenije pride na Vrhniki zopet do gospodarske krize, ki se pogloblja še danes. V industriji so sledila številna prestrukturiranja, vendar napredka ni bilo več. Občino Vrhnika je tako zajel le še proces suburbanizacije⁸, kjer je ključno vlogo odigrala bližina Ljubljane.

Ugodna geografska lega in razvoj gospodarskih dejavnosti sta skozi zgodovino vplivala na množično priseljevanje prebivalstva na Vrhniko. Ker so priseljenci na Vrhniko v 20. stoletju prihajali iz različnih razlogov, v različnih časovnih obdobjih in v neenakem obsegu, so le-ti razvrščeni v pet večjih valov priseljevanja. Med 1. svetovno vojno, ki

predstavlja prvo večje obdobje imigracije, so na Vrhniko pribežali begunci s soške fronte. Po 2. svetovni vojni sledi приход delavcev predvsem z Dolenjske in Štajerske, ki so se zaposlovali v Kalinovi tovarni usnja, kmalu pa so v vrhniško industrijo začeli prihajati tudi delavci iz ostalih republik nekdanje Jugoslavije, ki predstavljajo tretje obdobje priseljevanja. V času vse od konca 2. svetovne vojne pa do osamosvojitve Slovenije so na Vrhniko prihajale tudi vojaške osebe, ki zaznamujejo četrti val priseljevanja, medtem ko se je po osamosvojitvi Slovenije zaradi procesa suburbanizacije pospešil peti, in s tem tudi zadnji večji val priseljevanja na Vrhniko v 20. stoletju.

METODE DELA

Članek je del diplomskega dela z naslovom *Priseljevanje na Vrhniko v 20. stoletju in metodološko temelji na kabinetno in terensko pridobljenih podatkih*. Kabinetni del je obsegal analizo primarnih virov Zgodovinskega arhiva Ljubljana (ZAL), kjer sem pregledala fonde VRH 5, Krajevni ljudski odbor Blatna Brezovica o volitvah, VRH 10, Krajevni ljudski odbor Podlipa – Smrečje, spise od leta 1945 do leta 1952 ter fond VRH 11, Krajevni ljudski odbor Stara Vrhnika, spise od leta 1945 do leta 1951, seznam prebivalcev ter volilni imenik. Preučila sem tudi fonda VRH 13, Krajevni ljudski odbor Vrhnika, spise od leta 1945 pa do leta 1952 in VRH 16, Matični urad Vrhnika, v katerem se nahajajo Ljudsko štetje 1900, matične knjige ter najpomembnejši arhivski gradivi: Tujci, bivajoči v občini, in Domačini, bivajoči izven občine. Analizirala sem še fond VRH 56, Industrija usnja Vrhnika (IUV), kjer so shranjene matične knjige delavcev ter poslovni plani od leta 1993 do leta 1996 in rezultati IUV. V Arhivu Slovenije (AS) sem proučevala arhivsko gradivo AS 205, Visoki komisariat za Ljubljansko pokrajino, ki vsebuje italijanske popisnice prebivalstva

za leto 1941. Analiza arhivskega gradiva Zemljiške knjige okrajnega sodišča Vrhnika pa je obsegala opredelitev izgradnje in vselitve posameznih stanovanjskih objektov na območju naselja Vrhnika. Poleg primarnih so v članku uporabljeni tudi sekundarni viri, npr. časopisno gradivo Industrije usnja Vrhnika – Usnjar, statistično gradivo Statističnega urada Republike Slovenije (SURS) in ostala raznovrstna literatura. O Vrhniki na splošno, o njenem gospodarskem razvoju in geografski legi je bilo zapisanega veliko, kar mi je bilo v veliko pomoč, da sem lahko opredelila osnovne karakteristike samega naselja in občine. Osnovne karakteristike sem potrebovala za osrednjo analizo priseljevanja na Vrhniko v 20. stoletju. Pri sami analizi priseljevanja na Vrhniko v 20. stoletju sem naletela na težave, saj je podatkov o priseljenem prebivalstvu na Vrhniko zelo malo. Ti se nahajajo v jugoslovanskih popisih prebivalstva od leta 1961 naprej, vendar so le-ti nenatančni in pomanjkljivi, saj iz njih izvemo le stanje priseljenega prebivalstva ob popisnih letih 1961, 1971, 1991, o vmesnem obdobju pa ničesar, prav tako za leto 1981 tudi teh podatkov ni na razpolago. Večkrat sem si na ta način pomagala s popisnimi podatki, opredeljeni po maternem jeziku za leto 1905 in 1921, in s popisnimi podatki o narodnostno opredeljenih v letih 1953, 1961, 1971, 1981, 1991, vendar tudi ti nakazujejo le stanje v popisnih letih, zato iz teh podatkov ne moremo razbrati, kolikšen je bil naravni prirastek in kolikšno je bilo doseljevanje letnega prebivalstva. Podatki so skoraj vedno podani le za celotno občino Vrhnika in le redko za naselje Vrhnika. Nekoliko več podatkov o priseljenih se sicer pojavi v popisih prebivalstva Republike Slovenije in ostalem statističnem gradivu SURS-a od leta 1991 do konca 20. stoletja, vendar pa tudi ti niso podani popolno. Pred letom 1961 so podatki o priseljenih še redkejši, zato je kabinetno delo temeljilo predvsem na dolgotrajnem prebiranju arhivskega gradiva v ZAL, nekaj



Obseg poselitve naselja Vrhnika je pred prvo svetovno vojno še nekoliko skromen (Vir: Razglednice iz domoznanske zbirke Cankarjeve knjižnice Vrhnika, ID: 8005066, 1914).

tudi v AS, Zemljiški knjigi okrajnega sodišča na Vrhniki in na SURS-u. Terenski del je obsegal kvalitativno metodo izvedbe osebnih intervjujev tako med priseljenci na Vrhniko kot med njihovimi potomci, saj priseljenci prvega obravnavanega obdobja niso več živi. Izvedla sem 14 intervjujev s 16 osebami za 5 različnih časovnih obdobjih priseljevanja na Vrhniko v 20. stoletju. Kontakte intervjuvancev in pritrditve v intervjuje sem dobila s pomočjo poznanstev, saj ni prav veliko oseb pripravljenih govoriti o svoji življenjski zgodbi ljudem, ki jih osebno ne poznajo. Intervju je bil zastavljen strukturirano in za vse intervjuvance skorajda enak, saj je na ta način lažje primerjati in ugotavljati podobnosti ter razlike med petimi časovnimi obdobji priseljevanja in tudi med samimi priseljenci tako znotraj kot med obdobji. S tako obliko intervjuja sem želela prikazati bistvene spremembe v petih valovih priseljevanja na Vrhniko v 20. stoletju. Intervju je bil izveden med osebami, ki so bile stare od 47 do

82 let, in so bile tako ženskega kot moškega spola. S tem so bili vzroki, motivi priseljevanja in njihovo čustvovanje ob priselitvi resnično prikazani iz več zornih kotov in pogledov. Priseljenci so bili različnih narodnosti, saj je bilo za vsako od časovnih obdobjih priseljevanja na Vrhniko značilna določena narodnostna pripadnost priseljencev, s tem pa povezan tudi tipičen izvorni kraj priseljencev. Sogovornike sem večinoma intervjuvala pri njih doma, saj so se tako počutili bolj domače, manj obremenjeno, zato je komunikacija lažje stekla. Izvedba intervjujev je časovno trajala različno, saj so si nekateri intervjuvanci vzeli več časa, drugi manj, nekateri so z menoj želeli deliti čim več svoje življenjske zgodbe, drugi spet manj. Iz tega sledi, da so bili nekateri intervjuji izvedeni popolnoma strukturirano, drugi pa prilagojeni situaciji in s tem delno strukturirani. Intervjuvanci so svojo življenjsko zgodbo na ta način govorili sami, jaz pa sem jih s pomočjo vprašanj le usmerjala. Po izvedbi

intervjuja je sledila še analiza s strani intervjuvanca predstavljene resnice. Z metodo terenskega dela sem želela ilustrirati samo priseljevanje na Vrhniko v 20. stoletju, saj so predstavniki posameznega časovnega obdobja s svojo subjektivno zgodbo prikazali in dodatno osvetlili razloge za priseljevanje na Vrhniko, vzroke in motive za nadaljnje ostajanje tu; preko svojih življenjskih zgodb pa so prikazali tudi, kako poteka vključevanje v vrhniško življenje. Skozi osebne zgodbe večkrat lahko izvemo tudi širše, tako politično kot razvojno dogajanje na Vrhniki.

PRISELJEVANJE NA VRHNIKO OD LETA 1900 DO KONCA 1. SVETOVNE VOJNE

V obravnavanem obdobju še ne moremo govoriti o velikem priseljevanju na Vrhniko, kajti nekako do konca 2. svetovne vojne, ko gospodarskega razvoja v občini Vrhnika v pravem pomenu besede še ni bilo, tudi ni bilo velikega priseljevanja sem. Pravzaprav je to še vedno obdobje večjega odseljevanja, kajti od leta 1900 do leta 1945 naj bi bilo po podatkih v ZAL v vrhniško domovinsko občinsko zvezo sprejetih 1045 ljudi⁹, medtem ko se je v istem času od tu izselilo 1724 ljudi¹⁰. Ti dve številki dokazujeta, da se je prebivalstvo z Vrhnike predvsem odseljevalo, vendar pa se je sem tudi priseljevalo. V arhivskem gradivu Tujci, v občini bivajoči, je redko kdaj napisano, kdaj je neka oseba prišla na Vrhniko; je pa povsod zapisano, kdaj je bila sprejeta v tukajšnjo domovinsko občinsko zvezo, zato so za nadaljnjo analizo uporabljeni le-ti podatki, saj so si le tako med seboj tudi primerljivi. Da so bile osebe sprejete v domovinsko občinsko zvezo, so morale že dlje časa živeti na Vrhniki. Večkrat so z moškimi prišle na Vrhniko tudi njihove žene, otroci pa so bili največkrat rojeni že do datuma, ko je bil gospodar sprejet v tukajšnjo domovinsko občinsko zvezo, in tako so bili tudi oni priseljenci na Vrhniko. Kadar je bil pri ženskah (ženah) zapisan rojstni

kraj Vrhnika, to se pojavi v 17 primerih, žene niso štete kot priseljenke, so pa za priseljenke šteti otroci, ki so bili »sprejeti po očetu«. Nekateri otroci niso bili sprejeti v tukajšnjo domovinsko občinsko zvezo, saj so bili že polnoletni; tako tudi ti niso upoštevani kot priseljenci¹¹.

Priseljenci od leta 1900 do 1. svetovne vojne

S pomočjo arhivskega gradiva Tujci, v občini bivajoči, poleg števila priseljenih na Vrhniko razberemo tudi kraj, od koder so se priseljenci na Vrhniko priselili, ter poklic, ki so ga opravljali. Tu gre predvsem za hišne gospodarje oz. moške, ki so domov nosili denar. V nekaterih primerih gre tudi za ženske osebe. S pomočjo teh podatkov bo prikazano, od kod so se v tem obdobju ljudje na Vrhniko priseljevali in katerih poklicev so bili. Tako bodo obravnavani zgolj priseljenci, gospodarji, ki so domov nosili denar. To je namreč še vedno obdobje, ko so večinoma moški preživljali svoje družine, med priseljenci pa se še vedno pojavljajo večinoma tradicionalni poklici. Največ je bilo takrat priseljenih posestnikov, okoli 60; v veliki večini so prihajali iz Horjula, Rovt, Borovnice, Dolnjega Logatca, Gornjega Logatca, Žirov, Preserja, Sv. Jošta, Polhovega Gradca, Smrečja, z Dobrove. Nekaj jih je prihajalo tudi iz bolj oddaljenih krajev, večinoma po en primer, npr. iz Škofje Loke, Hotederščice, Dola pri Idriji, Budanj, Gornjega Vrsnika, Smlednika, Kostanjevice, Godoviča, Smolnega pri Kranju. Med priseljenci je drugo mesto zavzemal poklic gosta¹², teh je na Vrhniko prišlo okoli 20. Ti so bili večinoma iz bližnjih krajev, tako iz Rovt kot iz Sv. Jošta, Žirov, Smrečja, Horjula, Polhovega Gradca, Dolnjega Logatca, z Dobrove; iz bolj oddaljenih krajev pa sta primera iz takratne občine Cerknica in Trate. Sledijo bajtarji¹³, prišlo jih je okoli 10, npr. iz Horjula, Sv. Jošta, Borovnice, z Brezovice pa tudi po en iz Škofje Loke in Brezja.

Tekoče število	T u j c a				Rojen		P r i s t o j e n	
	ime in priimek	opravilo	d a t u m		dne in leta	v župniji (okraj)	v občino (okraj)	na podlagi
			zgia- slove	prihoda v občino				
118	Glavar Jurij	žel. čuvaj	1896		24/11/1863	Matanjava vas	Glavnica	
	"	Kvama	žend	Nov	21/2	1874		
	"	Jean	žeri	Umnica	1/6	1896		
	"	Marija		316	2/6	1898		
	"	Jozefina		čuvaj	24/2	1900		
	"	Jamer		601	15/5	1901		
	"	Kvama			1/2	1903		
	"	Lovren			1/8	1905		
	Karel			2/4	1907			
119	Štavnik Anton	posestnik	1892		1/10	1868	Horjul	Horjul
	"	Kvama	žena	Umnica	1/7	1872		
	"	Marija			4/4	1894		
	"	Juana			23/11	1895		
	"	Anton			24/10	1902		
	Jean			19/6	1905			

Zapis v knjigi Tujci, v občini bivajoči (Zgodovinski arhiv Ljubljana, SI ZAL, VRH 13, Matični urad Vrhnika).

Še manj je bilo hlapcev. Ti so prihajali iz Sv. Jošta, Horjula, Godoviča, Rovt, Črnega Vrha, Trate, z Vrzdence. Pojavljajo se tudi že strojarji in strojarski pomočniki; 6 jih je prišlo iz Horjula, Dolnjega Logatca, Preserja, Sv. Jošta, Iške vasi. Na Vrhniko je prišlo tudi okoli 6 delavcev in delavk iz Rovt, Loga, Polhovega Gradca, Dobrunj, pa tudi žagarji; 4 so prišli iz Žirov, Rovt, Sv. Jošta. V zelo majhnem številu se v tem obdobju pojavljajo še nekateri drugi poklici, večinoma pri 2 do 3 primerih priseljenih. V oklepaju zraven teh poklicev so zapisani kraji odselitve oz. kraji rojstva priseljenca na Vrhniko. Ti priseljenci so: mlinar (Borovnica, Polhov Gradec), mizar (Horjul, Budenja), kovač (Horjul, Žiri, Kranj), gostilničar (Sv. Jošt, Kranj), cestar (Budanje, Dolnji Logatec, Log), kolar¹⁴ (Rovte, Horjul), užitkar (Borovnica, Rovte, Horjul). V nadaljevanju so naštetih poklici, ki se pojavljajo v tem obdobju le v enem primeru: klepar (Trata), sodar (Žiri), molar (Stražišče), če-

vljar (Sv. Jošt), zidar (Rakitna), pismonoša (Smrečje), urar (Jesenice), tesar (St. Jošt), služkinja (Dole pri Idriji), poslovodja (Beljak), sodni pomočnik (Črni Vrh), železniški čuvaj (Metanja vas)¹⁵. Iz navedenih podatkov lahko sklepamo, da je več kot polovica priseljencev na Vrhniko v tem času opravljala kmečka dela (posestniki, gostači, bajtarji). Priseljencev z drugimi poklici je bilo manj, le nekaj primerov v 15 letih. Ti poklici dokazujejo takratno razvitost Slovenije in Vrhnike, ki sta bili še vedno pretežno kmečko usmerjeni. Generalno so priseljenci v tistem času prihajali iz bližnje okolice Vrhnike, predvsem iz krajev Horjul, Rovte, Sv. Jošt, Dolnji in Gornji Logatec, Polhov Gradec, Borovnica, Žirov itd., in na ta način ni potekalo na velike razdalje. Na oddaljenost priselitve pa tudi ni vplivala vrsta poklica, saj se tako pri bolj kompleksnih poklicih, kot pri poklicih povezanih s kmečkimi opravili, pojavljajo tudi kraji, ki so bolj oddaljeni od Vrhnike.

Priseljenci med 1. svetovno vojno - prvi večji val priseljevanja v 20. stoletju

Obstaja seznam 459 ljudi, ki so med 1. svetovno vojno organizirano s strani države pribežali s soškega bojišča v okolico Vrhnike. To je prvi večji val priseljencev v 20. stoletju na Vrhniko. Šlo je za vojaške vzroke priseljevanja in s tem politično imigracijo prebivalstva. Na Vrhniko je več kot polovica priseljenih prišla iz političnih okrajev Gorica, Gorica-okolica, npr. iz naselij Bilje, Solkan, Št. Peter, Vrtojba, Dornberg (Dornberk), Miren, Vojščica, Ozeljani, Šempas, Podgora. Prihajali pa so tudi iz naselij Kožbana, Ločnik, okolica Komna (Sveto, Volčji Grad, Gorjansko), Sovodnje, Nabrežina, Trst, Kojško. Na Vrhniko so prihajali predvsem v naselja Vrhnika, Verd in Stara Vrhnika, pa tudi v Sinjo Gorico, Zaplano, Bistro, Veliko Ligojno, na Drenov Grič, v Blatno Brezovico, Podlipo in Horjul¹⁶. Na seznamu je popisana tudi intervjuvana družina R., ne pa tudi družina gospe O. N., ki je prišla na Vrhniko sama in

neorganizirano, kar dokazuje, da nekatere imigracije beguncev med 1. svetovno vojno tudi niso bile organizirane. Priselitve so bile začrtane kot občasne, vendar pa so nekateri begunci tu tudi ostali (zagotovo lahko trdim le za osebo O. N.), zato so te postale trajne. Obe intervjuvani družini, ki sta bili priseljeni med 1. svetovno vojno na Vrhniko, sta najverjetneje prišli sem med 11. soško bitko, ki je potekala med 17. 8. 1917¹⁷ in 12. 9. 1917¹⁸, kajti gospa I. R. naj bi otroka L. rodila na Vrhniki 18. 6. 1918, kar pomeni, da je zanosila sredi septembra leta 1917 ter na Vrhniko najverjetneje prišla noseča, saj na seznamu beguncev otroka L. še ni napisanega. Družina gospe O. N. naj bi po opisu odhajala ravno med bitko, ko je prijateljici gospe O. N., ki je še zadnji trenutek, preden so šli na pot, kuhala kavo, granata, ki je priletela skozi hišo, odtrgala noge, vendar je gospa preživela. Ker je bila ta družina iz Grgarskih Raven, za katere je boj potekal v 11. soški bitki, so tudi oni najverjetneje v istem času kot družina R. bežali na Vrhniko. Obe družini, katerih potomci oz. prijatelji so bili intervju-



Ruševine Solkana, razglednica (Vir: Svoljšak, *Soška fronta*, 1994, str. 68).

vani, sta prišli na Vrhniko in s tem v zaledje Avstro-Ogrske izključno zaradi begunstva ob premiku soškega bojišča. Obe družini sta iz svojih krajev odšli v najkrajšem možnem času, kajti pri družini R. je bil med nedeljsko mašo razglas, da imajo vaščani časa 24 ur, da spakirajo najnujnejše in vas zapustijo, medtem ko je družina gospe O. N. Grgarske Ravne zapuščala že med samo bitko. Pri gospe O. N. je bilo poudarjeno, da je družina s seboj vzela na hitro spakirane majhne cule, iz česar lahko sklepamo, da jih je imela s seboj tudi družina R., saj so ti imeli časa en dan za odhod iz vasi. Obe družini sta s seboj vzeli tudi kravo. Poleg krave Lise je imela družina R. s seboj še bika Roša. Predvsem pri družini gospe O. N. je krava odigrala bistveno vlogo pri tem, da so imeli na daljši poti proti Vrhniki družinski člani kaj zaužiti, kajti razlika med prihodom družine R. in družine gospe O. N. na Vrhniko je bila bistvena. Družina R. je na Vrhniko z vstopne postaje Sesljan prišla z vlakom v živinskem vagonu, organizirano s strani države. Izstopili so na postaji Verd in pot nadaljevali peš do Vrhnike ter nato Stare Vrhnike, kamor so bili dodeljeni. Pot do Vrhnike je bila za drugo družino gospe O. N. težja, saj je morala ta iz Grgarskih Raven potovati peš čez Col, na Vrhniki pa so bili nato dodeljeni v Malo Ligojno. Čeprav je begunce na splošno večkrat spremljal občutek socialne podrejenosti, odvisnosti in tesnobe¹⁹, sta se obe begunski družini po opisih intervjuvancev na Vrhniki počutili dobro. Begunska družina R. naj bi se po opisih svojega potomca kakor tudi gostiteljeve družine na Stari Vrhniki čutila zaželeno. Begunska družina je od gostiteljeve družine dobila posebno hišo poleg glavne, kjer je naslednja leta tudi živela. Na Stari Vrhniki so opravljali različna kmečka dela, sezonska in priložnostna dela, imeli so tudi nekaj lastne zemlje, tako da so se preživljali sami. Poleg tega so dobivali še državno pomoč. Da sta se tako begunska kot gostiteljeva družina dobro razumeli, kažejo izjave, ki

sta jih podala oba intervjuvanca. Gospod M. R. je rekel, da bi, če njegova družina ne bi imela hiše na Krasu, ostali na Stari Vrhniki; prav tako je gostiteljeva družina zelo lepo poskrbela za priseljenko I. R., ko je bila ta rizično noseča, zaradi česar jim je bila I. R. iskreno hvaležna. Potomec gostiteljeve družine J. R. je poudaril, da se je njegov oče zelo rad igral s svojimi vrstniki begunske družine pod kozolcem, kar nakazuje, da je tudi gostiteljska družina ohranila lep spomin na begunsko. Tudi družini gospe O. N. in gostiteljeva družina O. sta se zelo dobro razumeli. To dokazuje podatek, da sta tako O. N. kot njena družina še v povojnem obdobju ostali v tesnem stiku z gostiteljevo družino. Vseh 9 članov družine gospe O. N. je dobilo na gostiteljevi kmetiji eno sobico, na kmetiji pa so družinski člani opravljali različna kmečka in gospodinjska dela. Prav o življenju begunke O. N. izvemo nekoliko več, saj je ta po vojni ostala v Mali Ligojni, tukaj se je namreč poročila, njena družina pa je po vojni odšla nazaj na Primorsko. Gospa O. N. je bila izobrazena ženska, saj je pred vojno hodila na učiteljske v Kostanjevico pri Gorici; med vojno, niti potem kasneje na Vrhniki pa se ni nadalje izobraževala, kajti pri družini svojega moža je postala gospodinja. Bila je sicer najbolj izobrazena oseba v vasi. Kasneje, ko je njena nova družina v Mali Ligojni odprla gostilno, je večino del tam postorila prav gospa O. N. Če se gospe O. N. kot begunki, ko je prišla v Malo Ligojno, po izjavah njene hčerke, ni kaj hudega godilo, pa ji vsekakor v novi družini ni bilo prav lahko. Gospa O. N. se v družini ni počutila ugodno. Čeprav jo je imel mož rad, je bil do nje zelo strog in trd, predvsem pa je imela težave s svojim tastom in snaho. Potrebno je poudariti, da so imeli gospo O. N. ostali vaščani zelo radi, spoštovali so jo in bila je priljubljena. Čeprav je imela gospa v Mali Ligojni težko življenje, pa naj bi se po opisih hitro asimilirala, na kar naj bi vplival predvsem njen značaj, kajti bila je prilagodljiva, spo-

štljiva, pripravna za delo, kar so na kmetijah vedno potrebovali. Vse to dokazuje, da sta se družini po mnenju intervjuvancev tako na Stari Vrhniko kot v Mali Ligojni počutili lepo. Družini sta bili najverjetneje na Vrhniko za tiste razmere po opisih intervjuvancev tudi gmotno preskrbljeni. Po koncu vojne je sledila vrnitev begunskih družin na svoje domove, tu je ostala le gospa O. N. Vrnitev na domove pa je bila za begunce travmatična, kajti soočiti so se morali s porušeni domovi, Italijani so postali nov gospodar na slovenskem ozemlju, begunci so imeli tudi občutek izključenosti, drugorazrednosti in zapostavljenosti pri zbiranju sredstev za obnovo²⁰. Velik problem pa je bila tudi vzpostavitev nove državne meje, kajti nekateri begunci so tudi po vojni ostali v Državi SHS oz. kasneje Kraljevini SHS, njihove družine pa so odšle nazaj na Primorsko in tako se med seboj niso mogli družiti. Prav problematiko vračanja na domove je jasno nakazal potomec begunske družine R. Po vojni sta se najprej na Primorsko vrnila mož in žena begunske družine R., ki sta se ob prihodu v vas Vojščica najprej razjokala, ker do hiše sploh nista mogla priti, saj so ju prej zadržale in nato nagnale italijanske vojaške enote. Zakonca sta se nato vrnila na Vrhniko in šele kasneje se je družina vrnila domov na Primorsko. Da je tudi vzpostavitev nove državne meje povzročala velik problem, dokazuje priseljenka O. N., kjer je njena intervjuvana hči poudarila, da so bile vsakodnevne potrebe gospe O. N. v Mali Ligojni sicer zadovoljne, vendar je zelo pogrešala svojo družino, ki je ostala izven jugoslovanske državne meje, zato je bilo njihovo srečanje onemogočeno. V prid resničnemu pogrešanju svoje družine govori tudi podatek, da kadarkoli je gospo O. N. njena intervjuvana hčerka že mnogo kasneje peljala domov na Primorsko, je ta vedno jokala, ker pa si je gospa O. N. življenje ustvarila na Vrhniko, je tu ostala.

Begunci soške fronte niso bili edini prise-

ljenci na Vrhniko med 1. svetovno vojno. Sem so se priseljevali še: 3 strojni pomočniki, 2 od njih sta bila zraven tudi posestnika, bili so iz Kranja, Iga, okolice Brežic; 2 trgovca iz Brežic in Bamburga; kočijaž iz Št. Jerneja; posestnik in čevljar iz Koprivnika; delavec iz Postojne; lekarnar in posestnik iz Cerkelj; železniški čuvaj iz Preserja; gozdni čuvaj iz Sv. Martina na Pohorju²¹.

PRISELJENCI MED OBEMA VOJNAMA

S pomočjo arhivskega gradiva Tujci, v občini bivajoči, lahko zopet razberemo poleg kraja odselitve priseljenca na Vrhniko tudi poklic, po navadi gospodarja družine, moškega, ki je domov nosil denar, včasih tudi ženske osebe. Pri nekaterih priseljencih ni zapisano, od kod so le-ti prišli, zgolj njihov poklic. Ti so zajeti v obravnavano analizo, vendar kraj odselitve ni upoštevan. Večkrat se pojavijo tudi primeri, okoli 15 jih je, ko je zapisan le kraj odselitve priseljenca na Vrhniko, ni pa zabeleženega poklica. Le-ti so v obravnavi izpuščeni, vendar lahko povemo, da so prihajali tako iz bližnjih kot bolj oddaljenih krajev Vrhnike.

Za obdobje med obema vojnama je značilen tudi prihod optantov s Primorske, ki so po 1. svetovni vojni ob vzpostavitvi Rapalske meje z Italijo optirali za Jugoslavijo. Optanti so bili praviloma iz vrst izobražencev, tako npr. tudi starša gospe M. Ž., ki sta po opravljenih šolah opravljala na Vrhniko birokratska dela. Mama gospe M. Ž. je bila zaposlena v Tovarni mesnih konzerv kot pisarniška pomočnica, medtem ko je bil oče prokurist v firmi Kunstel. Optanti so bili v občino sprejeti na podlagi dekreta Pokrajinske uprave za Slovenijo oz. po letu 1922 na podlagi dekreta Ministrstva za notranje zadeve v Beogradu.

Iz gradiva izvemo, da se je v obravnavi-

Tekoče Število	T u j c a				Rojen		P r i s t o j e n	
	ime in priimek	opravilo	d a t u m		dne in leta	v župniji (okraj)	v občino (okraj)	na podlagi
			zгла- sitve	prihoda v občino				
229	Leban <i>Stanko</i>	<i>madnik</i>			30. 6. 1896	<i>Idrija</i>	<i>Idrija</i>	<i>dom. list</i>
230	<i>Fajt</i>	<i>Karija</i>	<i>uzarna-</i> <i>na</i>		1893	<i>Idrija</i>	<i>Idrija</i>	<i>dom. list</i>
231	<i>Njšk.</i> <i>Vekoslav</i> <i>Jelica</i>	<i>mitelj</i> <i>žena</i>			1897	<i>Sovodnje</i>	<i>Sovodnje</i>	

Optanti iz Idrije in Sovodenj, sprejeti na podlagi dekretov Ministrstva za notranje zadeve, decembra 1921 - po zapisu v knjigi Tujci, v občini bivajoči (Zgodovinski arhiv Ljubljana, SI ZAL, VRH 13, Matični urad Vrhnika).

nem obdobju na Vrhniko generalno priselilo malo čez 50 posestnikov, večinoma iz Rovt, Polhovega Gradca, Horjula, Sv. Jošta, Gornjega Logatca, Žiri, Borovnice, Preserje, z Brezovice, Dobrove, pa tudi iz bolj oddaljenih krajev, kot so (po en primer) Hotedrščica, Godovič, Pijava Gorica, Železniki, Ribnica na Pohorju. Na drugem mestu se je med priseljenci pojavil poklic delavec/ka. Prišlo jih je nekaj čez 40, tako iz Horjula, Polhovega Gradca, Rovt, Gornjega Logatca, Žirov, z Loga, Brezovice, pa tudi iz bolj oddaljenih krajev. To so: Begunje pri Cerknici, Kal, Sv. Mihael, Idrija, Grgar, Trst, Smlednik, Vremski Britof pri Postojni, Struga, Šmihel – Stopiče, Krško, Sv. Miklavž pri Mariboru, Sv. Križ blizu Litije, okolice Ptuja in Goric. Tudi strojarjev in strojnih pomočnikov je prišlo okoli 20. Prihajali so iz Horjula, Žirov, Dolnjega Logatca, Polhovega Gradca in tudi iz Dola pri Idriji, Kranja, Globasnice, Št. Janža, Krškega, Trate, Šmihela – Stopiče, Čehoslovaške, Šmarjete, Ljubljane. Priseljenci so na Vrhniko prišli opravljat tudi poklice, povezane z železniškim prometom, npr. železniški čuvaj, železniški uslužbenec, železničar, železniški delavec, ki so v večjem številu prihajali do leta 1924. V celotnem obdobju jih je prišlo nekaj čez 20, večinoma iz bolj oddaljenih krajev, npr. Dunaja, Vojščiće, Postojne in njene okolice, Rudnika, Viča, Cola, z goriškega območja (Vipava, Povir, Tuho vo), Št. Petra na Krasu, Žalca, Kala, pa tudi iz bližnjih npr. Horjula, Sv. Jošta, Dolnjega Logatca, Rovt. Prihajali so tudi orožniki; v večjem številu predvsem do leta 1923. Vseh skupaj je v obdobju prišlo nekaj čez 10. Do leta 1923 so prihajali iz Velikovca, Globasnice, Spodnje Idrije, Postojne, Košane, kasneje pa iz Turjaka, Rudnika, Most, Kostanjevice. V nadaljevanju so naštetih še nekateri poklici, ki se pojavljajo med priseljenci. V prvem oklepaju je zapisano, koliko je bilo priseljencev na Vrhniko s tem poklicem, v drugem oklepaju pa je zapisan kraj odselitve oz. kraj

rojstva priseljencev na Vrhniko.

Poklici in kraji odselitve so naslednji: zasebnik in zasebnica (9) (Postojna, Trst, Idrija, okolica Gorice, Col, Madžarska, Št. Janž), mizar (8) (Videm, Rusija, Horjul, Žiberše, Šmihel – Stopiče, Mokronog), krojač (6) (Rovte, Žiri, Horjul), uradnik (6) (Idrija, Postojna, Podgrad, Kranj), čevljar (5) (Miren, Zadar, Šmihel – Stopiče, Trata, Horjul), hlapec (5) (Dobrova, Rovte, Žiri, Godovič), učiteljica in učitelj (4) (Černiče, Sovodnje, Rovec, okolica Gorice), trgovec (4) (Brežice, Postojna, Spodnja Šiška), užitkar in užitkarica (4) (Horjul, Rovte, Godovič), kovač (4) (Horjul, Goče, Sv. Jošt), zdravnik (3) (okolica Postojne, Nabrežina, Marenberg), dekla (2) (Sv. Jošt, Borovnica), dninar in dninarica (2) (Sv. Jošt, Begunje pri Cerknici), žagar (2) (Sv. Jošt, Cerklje), šivilja (2) (Trst, Horjul), brivec (2) (Senj, Št. Vid pri Stični), rudar (2) (Idrija), tesar (2) (Rovte, Horjul), mehanik (2) (Mavhinje, Dolnji Logatec), pek (2) (Cerkno, Kal pri Gorici), šofer (2) (Idrija, Gorica), mesarski pomočnik (2) (Novo mesto, Sv. Jurij pri Celju), čebelar (2) (okolica Kranja, Preserje), davčni sluga (2) (Trst, Horjul), dekan (Planina pri Vipavi), sodni sluga (Šmihel – Stopiče), hlapec (Idrija), župnik (Vipava), cerkovenik (Sv. Jošt), cestar (Rovte), konjač (Sv. Peter v Savinjski dolini), mlinar (Črnomelj), sobni slikar (okolica Kranja), delovodja (okolica Dunaja), upravnik pošte (Idrija), služkinja (Hotedrščica), oglar (Vojsko), sedlar (Žiri), branjevka (Domžale), zobotehnik (Ljubljana), lekarnar (Murska Sobotna), kuharica (Vipava), finančnik (Ljubljana), kolar (Horjul), gostilničar (Borovnica), natakara (Idrija), vzgojiteljica (Volče), sluga (Cerklje), urar (Ljubljana), knjigovodja in skladatelj (Ljubljana), inženir (Postojna), zidar (Preserje), elektromonter (Ljubljana), odvetniški pripravnik (Vipava), odvetnik (Rimske Toplice), akademski slikar (Radgona), poslovodja (Borovnica)²². Iz znanih podatkov lahko trdimo, da je v obdobju med

obema vojnama prišlo do priseljevanja ljudi z veliko bolj raznolikimi poklici. Manjši je bil prihod posestnikov in gostačev, bajtarjev sploh ni bilo več. Res je, da se je pojavljalo še nekaj hlapcev, ampak vse več priseljencev se ni več ukvarjalo s kmetijstvom. Vse več je bilo delavcev in strojarjev, saj se je med obema vojnama na Vrhniki v zametkih začela razvijati industrija. Vrhnika je na ta način potrebovala vse več delovne sile tudi od drugod. Manj izobraženi ljudje s poklici, kot so dninar, hlapec, dekla, služkinja, so še vedno prihajali iz okolice Vrhnike, medtem ko so kvalificirani delavci prihajali iz vse bolj oddaljenih krajev celotne Slovenije in tudi izza meja Slovenije. Med priseljenci, ki so imeli opravljeno kvalifikacijo, so se pojavljali številni poklici, ki jih v prejšnjih 15 letih ni bilo, npr. zobotehnik, slikar, skladatelj, odvetnik, inženir, vzgojiteljica, finančnik itd., s čimer se je začel kazati postopni razvoj Vrhnike v smeri bodočega lokalnega gospodarskega središča za njeno širšo okolico.

PRISELJEVANJE PO 2. SVETOVNI VOJNI

Drugi večji val priseljevanja v 20. stoletju

Preobrat v priseljevanju prebivalstva na Vrhniko se dogodi po 2. svetovni vojni, ko se na Vrhniki razcvetita dve industriji; gre za lesno industrijo LIKO in predvsem usnjarsko industrijo IUUV. Ta je ponovno začela delovati, ko je med 2. svetovno vojno bil v Mokronogu uničen usnjarski obrat, katerega lastnik Savel Kalin je nato del mokronoške tovarne prenesel na Vrhniko. Od tam je prišlo precej delavcev, ki so se preselili skupaj s Kalinovim usnjarskim podjetjem²³. Od leta 1945 pa do leta 1952 se je v IUUV-ju na ta način zaposlilo preko 1440 delavcev, od katerih jih je imelo za rojstni kraj preko 440 navedeno Vrhniko, medtem ko je imelo rojstni kraj iz drugih občin Slovenije navedeno preko 860 ljudi. Ti so prihajali tako iz bližnje okolice Vrhnike kot

iz bolj oddaljenih krajev. Iz tega sledi, da so v letu 1946 in kasneje delavci še vedno prihajali z Dolenjske (Mokronog, Trebnje, Brežice, Črnomelj), pa tudi iz drugih predelov Slovenije, predvsem Štajerske (Slovenske Gorice, Šmarje pri Jelšah), severovzhodne Slovenije (Murska Sobota, Ljutomer, Ptuj), pa tudi od drugod (Kranj, Škofja Loka, Rakek, Trbovlje, Poljane, Idrija, Sežana, Gorica, Kanal)²⁴. Delavci in s tem priseljenci, tako z Dolenjske, Štajerske kot ostalih delov Slovenije, predstavljajo drugi večji val priseljevanja na Vrhniko v 20. stoletju. Delavci so s svojimi družinami na delo na Vrhniko prihajali popolnoma iz ekonomskih razlogov, kar prikazujejo tudi življenjske zgodbe vseh treh intervjuvank, sester F. G. in R. P. ter gospe V. V., katerih očetje so na Vrhniko prišli v letih 1945, 1947, one pa so prišle za njimi. Da so na Vrhniko in v industrijo usnja najprej prihajali delavci z Dolenjske, dokazuje ta sestri F. G. in R. P., ki sta na Vrhniko prišli prav iz Mokronoga v letu 1945 in 1946, saj je bil njun oče eden prvih delavcev, ki je došel na Vrhniko skupaj s Kalinom in pomagal pri vzpostavitvi usnjarne na Vrhniki. Kasneje so delavci prihajali tudi iz drugih delov vzhodne Slovenije, kar dokazuje gospa V. V., ki je prišla iz Ormoža. Dejstvo je, da je Kalin potreboval delavce. Tako sta bila oba očeta intervjuvank na Vrhniko napotena izključno zaradi zaposlitve, kar pomeni, da jima lokacija dela, nastanitev, bližina Ljubljane, geografsko okolje Vrhnike ter cena stanovanja niso odigrale nobene vloge. Družina iz Mokronoga je imela za razliko od družine iz Ormoža slabše življenjske zmožnosti, kajti ormoška družina se je zaposlovala vsaj kot viničarska, medtem ko oče v mokronoški družini po požaru tovarne v Mokronogu ni imel več zaposlitve in je bila preselitev družine nujno potrebna. Je pa tudi res, da se je moral oče gospe V. V. nujno zaposliti izven viničarske dejavnosti, saj je bilo pri hiši 9 otrok in jim omenjena dejavnost tako ni prinašala dovolj blaginje. V industrijo usnja

so delavci na začetku večinoma prihajali s šoferjem Margonom, ki je prevažal tako delavce kot tudi njihovo prtljago. Obe družini sta imeli ob priselitvi s seboj vse svoje premoženje, tudi pohištvo. Gospa R. P., ki je kot prva od treh intervjuvank prišla na Vrhniko pri 6. letih, decembra 1945, je najprej okoli 14 dni do 3 tedne živela »Pri Turšiču«. Njen oče je namreč urejal stanovanje »Pri Nacku« oz. »Pri Istenič«, kamor sta se potem januarja tudi preselila, tja pa sta prišli tudi njena mama in starejša sestra iz Mokronoga. Poleg njih je v hiši živelo še okoli 5 delavcev. Tu je bila družina do božiča leta 1948, nato pa so se preselili v novonastale bloke na Kopališki ulici, ki jih je postavila tovarna usnja. Stanovanje je oče intervjuvank dobil kot nagrado, vendar ga je moral odplačevati. Ta družina je le ena mnogih, ki se je ob nastanku tovarniških blokov tja preselila. Ko sta se obe intervjuvanki kasneje poročili, sta si ustvarili lastni dom. Oče tretje intervjuvanke V. V. je najprej ob prihodu živel v samskem domu, nato je dobil stanovanje »Pri Tomšiču«, kamor se je priselila tudi celotna družina. Prav sobe »Pri Tomšiču« so bile tiste, kamor so se v kasnejšem obdobju priseljevali samski delavci, od tu pa so si nato ob dvigu lastnega standarda našli drugo nastanitev na Vrhniki. Dokaz za to je tudi gospa V. V., ki je po poroki še vedno z možem in otrokoma živela »Pri Tomšiču«, nato pa sta z možem, saj sta oba delala v takratnem IUUV-ju, dobila stanovanje v bloku v Gradišču, ki je bil prav tako tovarniški. Vse intervjuvanke so svoje osnovno in nadaljnje šolanje končale, ko so že živele na Vrhniki. Tako intervjuvanka R. P. kot V. V. sta se nato zaposlili v IUUV-ju, gospa F. G. pa se je na začetku zaposlila kot frizerka na Vrhniki, zatem je šla v Ljubljano v trgovsko podjetje Tobak, kasneje v Tobačno, Ljubljana. Gospa R. P. in V. V. sta tipičen dokaz, kako množično so se ljudje zaposlovali v IUUV-ju, večkrat kar celotne družine, kajti industrija je potrebovala vse več delovne sile, četudi delavci niso imeli prave izobrazbe. Intervjuvanke

ob prihodu na Vrhniko še niso bile poročene, saj so bile za to še premlade. Svoje može so kasneje spoznale tu, se z njimi poročile in si ustvarile svoje družine. Zanimivo je, kako sta sestri R. P. in F. G. v primerjavi z gospo V. V. doživljali prihod na Vrhniko. Intervjuvanka V. V. se je na Vrhniki takoj vključila v življenje, tu se je počutila dobro, nikoli ni imela občutka, da bi se zaradi narečja smejala, in tako je mnenja, da se je z vrstniki ujela. Razlog, v katerem gospa vidi svoje dobro počutje ob Vrhnici, je začetek obiskovanja šole na Vrhniki, saj je na ta način dobila nove sošolce in nove prijatelje. Gospa R. P. in F. G. se na začetku na Vrhniki nista počutili prav dobro, saj so družino večkrat označevali za manjvredno, označevali so jo za »cigansko«, kajti njihovo narečje je bilo dolensko. Ob prihodu jim Vrhnici včasih tudi jajc in mleka niso želeli prodati. Obe gospe sta zato izpostavili, da Vrhnici niso ravno odprti ljudje, da težko sprejemajo prišleke. Podobne izjave so se pojavile tudi pri drugih intervjuvancih za kasnejša obdobja priseljevanja na Vrhniko. Odnos do družine in gospe R. P. in F. G. se je nato po kakšnem letu spremenil, saj so domačini spoznali, da so v družini dobri ljudje, pripravljeni vedno pomagati itd. Stvari so se spremenile tudi zaradi njunega obiskovanja šole na Vrhniki, saj sta si intervjuvanki pridobili novih prijateljev. Gospa R. P. je še povedala, da se je resnično dobro začela počutiti šele, ko se zaposlila v ščetinarni IUUV-ja. Najverjetneje je bil razlog v raznolikosti delavcev, saj so le-ti prihajali iz celotne Slovenije in tudi od drugod, kar je vplivalo na večje vključevanje v družbo. Vse gospe so poudarile, da so se hitro asimilirale, čeprav so se na začetku prihoda na Vrhniko večinoma družile s priseljenci in šele kasneje z domačini. Vzrok, da so se dobro vklopile v vrhniško življenje, je potrebno iskati tudi v njihovi starosti, saj so se na Vrhniko priselile zelo mlade, mlajše osebe pa se hitreje in lažje asimilirajo. Gospa R. P. je poudarila, da je bila asimilacija kljub

egoistični vrhniški družbi lažja tudi zaradi njene iniciative in prilagodljivosti. Migracije ekonomskih delavcev so velikokrat tako občasne kot trajne. Ker so bile gospe ob priselitvi na Vrhniko tako mlade, seveda niso vedele, ali je njihova naselitev trajna ali ne, o tem niti niso razmišljale. Res pa je, da je gospa F. G. že po nekaj letih življenja na Vrhniki vedela, da bo družina tu ostala, saj se je oče v službi močno utrdil. Danes so vse gospe mnenja, da si na Vrhniki želijo ostati za vedno, saj imajo tu svoj dom, svojo družino.

TRETJI IN ČETRTI VEČJI VAL PRISELJEVANJA V 20. STOLETJU

Ker je delovne sile še vedno primanjkovalo, je ta kmalu začela prihajati tudi iz ostalih republik nekdanje Jugoslavije. Iz matične knjige IUV-ja izvemo, da je imelo za rojstno državo od leta 1945 do leta 1952 navedeno Srbijo (mesta: Vojvodina, Leskovac, Kragujevac itd.) malo nad 10 ljudi, za rojstno državo BIH (mesta: Prijedor, Banja Luka, Sarajevo, Bosanski Grad, Bihać itd.) okoli 40 ljudi in Hrvaško (mesta: Split, Karlovac, Našice, Bjelovar, Zagreb itd.) okoli 50 ljudi²⁵. Nato sledi prvi manjši višek priseljevanja iz drugih republik nekdanje Jugoslavije, ki je bil zabeležen sredi 60. let 20. stoletja, medtem ko je glavni višek priseljevanja potekal od srede 70. let do sredine 80. let 20. stoletja. V samem višku priselitev prebivalstva iz drugih republik nekdanje Jugoslavije v občino Vrhnika je to prihajalo predvsem iz BIH in tudi od drugod. Po narodnosti so bili delavci najprej opredeljeni predvsem za Hrvate in Srbe, kasneje tudi Muslimane. Prihod oseb iz ostalih republik nekdanje Jugoslavije, ki so se na Vrhniki zaposlovali v gospodarskih dejavnostih, predvsem IUV-ju, LIKO-u, tudi GRADIS-u in ostalih gospodarskih dejavnostih na Vrhniki, predstavlja tretji večji val priseljevanja na Vrhniko v 20. stoletju. Intervjuvane osebe A. A., X. Y. in N. Š. so razen gospoda Đ. N. prišle v letih 1973, 1974



Dorde Nikolčič v 60. letih 20. stoletja kot delavec v IUV-ju. Na Vrhniko je prišel leta 1949 kot vojna sirota (*Privatna zbirka družine Nikolčič*).

in 1977, ko nastopi drugi in s tem največji višek priseljevanja prebivalstva iz drugih republik nekdanje Jugoslavije. Imigracije obravnavanega obdobja so bile v večini ekonomskega značaja, kajti delavci so na Vrhniki po navadi iskali delo in s tem zaposlitev za dalj časa. Zanimivo je, da je zgolj intervjuvanca A. A. na Vrhniko privedel le ekonomski razlog, kajti pri ostalih intervjuvancih so v ospredje prihajali tudi drugi oz. izključno drugi vzroki. Na gospoda X. Y. je po njegovem mnenju vplivala tudi neka višja sila, saj ob odhodu s šolskega izleta nikakor ni mogel z Vrhnike, tu ga je nekaj zadrževalo, zato so poleg ekonomskih vzrokov za priselitev nanj vplivali tudi čustveni, osebni motivi. Zgodba gospoda Đ. N., ki je na Vrhniko prišel leta 1949, je nekoliko drugačna, saj je sem prispel kot vojna sirota. Njegovi motivi priselitve so bili tako ekonomski, saj je takratna država hotela vojne sirote z območja nekdanje Jugoslavije v Sloveniji izo-

braziti in zaposliti v razvijajoči se industriji po 2. svetovni vojni, kot tudi osebne narave, saj je gospod, preden je prišel živeti na Vrhniko, živel na Igu in si tako Vrhniko kot bodoči kraj izobraževanja izbral zaradi njegove bližine. Priselitev gospe N. Š. je popolnoma neekonomskega značaja, saj je na Vrhniko prišla na počitnice k svojemu bratu, kjer je pomagala paziti svojega nečaka, na Vrhniki pa nato ostala zgolj in izključno zaradi ljubezni do domačina. Tipičen priseljenec tega vala priseljavanja je bil namreč nekvalificiran, samski imigrant, nižjega socialnega statusa in prav tak imigrant ima močnejšo motivacijo za emigriranje²⁶. Dokaz za to so vsi štirje intervjuvanci, ki so na Vrhniko prihajali mladi in z malo izobrazbe, vendar pa niso bili vsi samski, saj je bil gospod A. A. ob prihodu na Vrhniko že poročen. Ostali imigranti so se poročili na Vrhniki. Za priseljavanje prebivalstva na Vrhniko je v tem obdobju odigralo pomembno vlogo tudi stanje v njihovem izvornem okolju. Življenjski pogoji za bivanje in zaposlitev so bili ponavadi v Sloveniji boljši kot v ostalih republikah nekdanje Jugoslavije, zato so bile imigracije množične. Gospoda A. A. in X. Y. sta tako tipična priseljenca obravnavanega obdobja, saj sta na Vrhniko prišla zaradi pomanjkanja služb v njunem izvornem kraju. Gospod Đ. N. je bil primoran zapustiti BIH, saj je bilo po 2. svetovni vojni tam vse požgano in uničeno, medtem ko je gospa N. Š. edina, ki je menila, da je doma živela zelo dobro in da na njeno izselitev stanje izvornega okolja nikakor ni vplivalo. Intervjuvanci in ostali priseljenci tega vala priseljavanja so na Vrhniko prihajali tako neorganizirano kot organizirano s strani države. Prav organizirane in verižne²⁷ migracije so temeljna značilnost tretjega vala priseljavanja na Vrhniko, kar dokazujejo tudi intervjuvanci: gospod A. A., ki je prišel na Vrhniko na delo ob pomoči svojega brata, in gospod X. Y., ki je imel na Vrhniki strica, pri katerem je ostal, ko so šli njegovi sošolci na izlet v Trst, ter tudi gospa

N. Š., ki je imela na Vrhniki brata. Gospod Đ. N. je na Vrhniko prišel organizirano, saj ga je sem napotila takratna država na izobraževanje ter delo. Ker je tretji val priseljencev sem prihajal skoraj izključno zaradi zaposlitve, zopet nobene vloge pri njihovi odločitvi ni igrala cena stanovanja oz. življenja na Vrhniki, niti bližina Ljubljane; prav tako si Vrhnike pred bivanjem tu sploh niso ogledali. Vrhnika je tem priseljencem ob njihovem prihodu igrala zgolj izobraževalno in zaposlitveno središče. Socialni standard priseljencev se je skozi bivanje na Vrhniki zviševal, tudi ob dejstvu, da so se nekateri priseljenci nadalje izobraževali, npr. gospoda Đ. N. in X. Y. Eden od vidnih dokazov za zvišanje standarda je menjava prebivališča priseljencev. Ob priselitvi je imigrantom večkrat podjetje, v katerem so bili zaposleni, nudilo oz. pomagalo pri naselitvi, tak primer je bil intervjuvanec A. A., ali pa jim je pri bivanjskih težavah pomagala občina oz. država, kot npr. gospodu Đ. N., ki so ga najprej namestili v sobe »Pri Tomšiču«. Intervjuvanec X. Y., ki je sicer za sobo na začetku bivanja na Vrhniki poskrbel zgolj z lastno iniciativo, si je nato kasneje s pomočjo IUUV-ja pridobil novo stanovanje, prav tako sta intervjuvanca A. A. in Đ. N. kasneje menjala svoja stanovanja za kakovostnejša ob pomoči IUUV-ja in občine. Intervjuvanci tega obdobja priseljavanja so se na Vrhniki počutili dobro, z odnosom z domačini so bili zadovoljni. Izstopa le gospa N. Š., ki je menila, da Vrhničani težko sprejemajo prišleke, ne glede na to, ali so Slovenci ali pa »Južnjaki«. Gospa je s tem prikazala že večkrat omenjeno trditev, da so Vrhničani zaprti in nedovzetni do priseljencev. Dejstvo je, da so se imigranti tega obdobja hitro asimilirali. Na to so pri posameznih intervjuvancih vplivale različne stvari, vendar so bili vsi večinoma mnenja, da je od družbe, v katero prideš, odvisno, kakšna bo tvoja asimilacija. Strinjali so se tudi s tem, da na lažjo asimilacijo priseljenca pomembno vpliva njegova prilagodljivost, vztrajnost in

prijaznost v novem okolju. Predhodno znanje jezika družbe, v katero se priseliš, vsekakor vpliva k hitrejši asimilaciji²⁸, kar se je jasno pokazalo pri intervjuvancu Đ. N., ki se je jezika naučil že pri bivanju na Igu, na Vrhniku pa nato postal neke vrste prevajalec, ki je skrbel za vklapljanje ostalih t. i. »Bosančkov« v družbo. Gospa N. Š. je dodala, da je na njeno hitrejšo asimilacijo najverjetneje vplivala tudi poroka z Vrhničanom. Pričakovali bi, da bi se priseljenci tretjega vala priseljevanja družili predvsem s svojo etnično skupino, saj so bile to organizirane in verižne migracije, vendar pa so se ti družili tako s svojo etnično skupino kot z domačini oz. večkrat izključno le z domačini. Najverjetneje je razlog v hitrejši asimilaciji moč iskati tudi v dejstvu, da je bila vrhniška družba takrat resnično narodnostno in kulturno raznolika; na to pa je vplival tudi takratni politični sistem, ki je želel, da prebivalstvo nekdanje Jugoslavije živi čim bolj v slogu »Bratstvo in edinstvo«. Sistem je s tem skrbel za čim manjše socialne in narodnostne razlike med prebivalci Jugoslavije ter za njihovo čim večje povezovanje. Iz tega sledi, da je vključevanje v novo kulturo potekalo bolj spontano. Preko izvedenih intervjujev pa je moč spoznati tudi, kako so se takrat ljudje med seboj bolj prilagajali, se na različne načine povezovali, si pomagali in družili. Priselitev se je intervjuvancem tega obdobja že na začetku zdela stalna, in ker so jim na Vrhniku bile in so jim še vedno zadovoljene vsakodnevne potrebe, bodo tudi v nadalje tu najverjetneje ostali.

Med priseljenci po 2. svetovni vojni so bile tudi vojaške osebe, ki so prihajale iz ostalih republik nekdanje Jugoslavije, kajti Vrhnika po 2. svetovni vojni ni postajala le industrijsko, temveč tudi pomembno vojaško središče, kjer sta imeli svojo pozicijo protiletalska obramba in tankovska brigada. Tipičen priseljenec četrtega večjega vala priseljevanja

na Vrhniko v 20. stoletju je bil torej možki, star med 20 in 25 let, po poklicu uslužbenec oz. vojaška oseba, srbske narodnosti, ki je bil po rodu iz Srbije ali Hrvaške²⁹. Intervjuvanca oficir S. V. in podoficir D. B. sta se tako opredelila za Srba, medtem ko se je intervjuvanec zastavnik B. J. opredelil za Hrvata. Potrebno je poudariti, da Vrhnika spada med tipična manjša naselja z večjim številom Srbov, kajti tu sta se nahajali vojašnici³⁰. Migracije vojaškega osebja niso bile popolnoma prostovoljne, kar sta potrdila intervjuvanca S. V. in D. B., kajti ko si končal vojaško šolo, si bil z vojsko na neko lokacijo dodeljen. S tem pa tudi ne moremo trditi, da so bile migracije prisilne, kajti bodoče vojaške osebe so že pred vpisom v vojaško šolo vedele, da jih v prihodnosti čaka lokacija nastanitve izven izvirnega okolja. Pri podoficirju D. B. so za premestitev na Vrhniko upoštevali celo njegove želje. Tudi intervjuvanec, zastavnik B. J. je bil na Vrhniko dodeljen, saj je svoje delo že prej opravljal v Tolminu, potem pa je njegovo podjetje na Vrhniku odprlo podružnico, s katero se je preselil tudi on. Gospod B. J. pravzaprav ni tipičen predstavnik vojaškega osebja, saj gospod ni imel opravljene vojaške šole, je pa bil kvalificiran delavec. V vojaško službo je namreč prešel postopoma prav na Vrhniku, ko je njegovo podjetje začelo opravljati vzdrževalna dela za potrebe vojske. Tako je postal civilna oseba, zaposlena v JLA. Ker so bili intervjuvanci na Vrhniko dodeljeni, na priselitev nikakor niso vplivali ne cena stanovanja ali življenja na Vrhniku in ne bližina Ljubljane. Geografsko okolje Vrhniko je pred priselitvijo vplivalo zgolj na podoficirja D. B., ki je edini Vrhniko videl že pred imigracijo sem. Vojaške osebe, ki so prišle na Vrhniko, so ponavadi najprej živele v dodeljenih sobah privatnih hiš, za katere je poskrbela stanovanjska komisija. Tako je npr. leta 1947 in 1948 stanovanjska komisija vsaj 28 vojaškim osebam³¹, v letu 1949 najmanj 53 osebam³², v letu 1950 najmanj

25 oseb³³ in v letu 1951 vsaj 21 vojaškim osebam³⁴ dodelila stanovanje v privatnih hišah. Nekatere vojaške osebe so živele tudi v samskih domovih, kasneje so lahko dobile tudi stanovanja. Intervjuvanec D. B. je tako najprej živel v Domu armije, v sobi še s 7 oz. 8 osebami; nato se je preselil v samski dom, kjer je bilo po njegovem mnenju pravo razkošje, saj je živel le z eno vojaško osebo, včasih tudi sam. Kasneje je gospod dobil garsonjero, ob poroki pa dvosobno stanovanje. Tudi intervjuvanec S. V. je najprej živel v samskem domu, kjer je imel sobo sam, nato pa je dobil dvosobno stanovanje, saj je bil oficir že ob prihodu na Vrhniko poročen in se je vedelo, da bo v bližnji prihodnosti dobil otroka. Intervjuvanec B. J. je bil v primeru dodeljevanja stanovanja zopet izjema, saj je tako on kot tudi ostali delavci, ki so delali za vojsko, živel v leseni montažni baraki, ki so jo delavci postavili sami s pomočjo podjetja, v katerem so delali, kasneje pa si je uspel postaviti lastno hišo. Za to obdobje priseljevanja so značilne tudi poroke med Slovenkami in častniki neslovenske narodnosti. Prav to je bil večinoma razlog, da so nato v Sloveniji ostali, če se niso z družino vred bili prisiljeni preseliti se v kakšno drugo jugoslovansko republiko³⁵. Iz tega lahko sklepamo, da so ostajali tudi na Vrhniki, kar vsekakor dokazujeta tudi gospoda B. J. in D. B., katera sta se poročila z Vrhnicičankama in tu tudi ostala. Intervjuvane vojaške osebe so se na Vrhniki ob prihodu počutile dobro in dobrodošle, na ta način pa so se tudi hitro asimilirale. Predvsem gospoda B. J. in D. B. sta poudarila, da sta se tako ob prihodu na Vrhniko kot kasneje najmanj družila s svojo etnično skupino, kar pospešuje asimilacijo. Čeprav se je oficir S. V. na Vrhniki na splošno družil manj, se je tudi on kmalu navadil na novo okolje. Na lažjo asimilacijo vojaških oseb je vsekakor vplivalo tudi manj potrebno znanje slovenščine, saj se je v vojski govorilo srbohrvaško, s tem da je po mnenju gospoda

B. J. tudi družba na Vrhniki znala dobro srbohrvaško in je bilo tako vključevanje v vrhniško življenje manj naporno. Intervjuvanec B. J. je še dodal, da je pri njegovi asimilaciji pomagala tudi njegova narava prilagajanja. Gospod D. B. je nakazal, da se je hitro asimiliriral, ker je bil zelo družaben človek, imel je veliko prijateljev, družil se je tudi v folklorni skupini, kjer so poleg vrhniških fantov in deklet sodelovali tudi fantje iz vojske, udeleževal pa se je tudi v športu. Gospod S. V. se je, čeprav se ni veliko družil v popoldnevih, vseeno hitro asimiliriral, saj se je ukvarjal s športom, ki je bil del vojske. Oficirski kader se na Vrhniki namreč ni ukvarjal le s poveljevanjem oboroženih sil, temveč je vplival tudi na vrhniško športno, kulturno in družbeno življenje³⁶. Intervjuvanci ob prihodu na Vrhniko niso razmišljali, ali je njihova imigracija trajna ali občasna. Vojaške osebe so bile na Vrhniko tako ali tako dodeljene, nikoli niso vedele, kdaj se bodo morda morale seliti. Tako so intervjuvanci šele ob poroki vedeli, da je njihova naselitev na Vrhniki res stalna.

Zgoraj predstavljena tretji in četrti val sta s pomočjo naslednjih popisnih podatkov predstavljana tudi v številkah in s pomočjo dveh grafikonov. Popisni podatki narodnostno opredeljenih za Srbe, Hrvate in Muslimane v občini Vrhnika prikazujejo stanja tega priseljenega prebivalstva v popisnih letih 1961, 1971, 1981, 1991, saj so le-ti podatki med seboj primerljivi, kajti občina je bila le takrat v enakem obsegu. Če to prikažemo s številkami, je bilo leta 1961 za Hrvate v takratni občini Vrhnika narodnostno opredeljeni 203 ljudje, za Srbe 161 in za Muslimane 7 ljudi³⁷. Leta 1971 je bilo v občini že več narodnostno opredeljenih za Srbe kakor za Hrvate. Tako je v občini živelo 289 Srbov, 287 Hrvatov in 31 Muslimanov³⁸. V letu 1981 se je po narodnosti za Srbe v občini opredelilo že 679 ljudi, za Hrvate 444 in za Muslimane 214 ljudi³⁹. V letu 1991 pa se je 821 ljudi narodnostno opredelilo za Srbe, 553 za Hrvate in 373 za Muslimane⁴⁰.

Po narodnosti opredeljeni podatki nam jasno prikazujejo, kako se je prebivalstvo drugih republik nekdanje Jugoslavije v občini od leta 1961 povečevalo. Pri narodnostno opredeljenih seveda ne moremo vedeti, koliko je v resnici priseljenih in koliko znaša naravni prirastek; jasno pa je, ker je število prebivalstva iz ostalih republik nekdanje Jugoslavije ob popisnih letih tako hitro naraščalo, da je šlo tu v večji meri za priseljevanje.

Na grafu je dobro zaznan prvi manjši višek priseljevanja sredi 60. let 20. stoletja, ko je v popisu prebivalstva leta 1971 jasno narastlo število tako opredeljenih za Hrvate in še posebej opredeljenih za Srbe, ki so se takrat že množičneje zaposlovali v gospodarskih dejavnostih na Vrhniki, še vedno pa tudi v vojski. Iz popisov prebivalstva leta 1981 in 1991 je jasno viden tudi drugi največji višek priseljevanja, ki je trajal od srede 70. let do sredine 80. let

20. stoletja. Iz popisa prebivalstva leta 1981 lahko opazimo, da se je število opredeljenih za Srbe v občini podvojilo. Ta pojav je bil takrat značilen za celotno Slovenijo⁴¹. Močno je porastlo tudi število narodnostno opredeljenih za Muslimane, predvsem v letu 1991, ko se je v celotni občini Vrhnika za Muslimane največ ljudi opredelilo prav v naselju Vrhnika, za kar 302 od 373 ljudi opredeljenih za Muslimane v občini⁴². V tem obdobju je bilo namreč gospodarstvo na Vrhniki v popolnem razcvetu in na višku, zato je bilo potrebno veliko delovne sile, ki pa je na ta način prihajala iz ostalih republik nekdanje Jugoslavije.

Tudi naslednji popisni podatki o selitvenih značilnostih v letih 1961, 1971 in 1991 govorijo v prid priseljevanju tako v občino kot naselje Vrhnika iz drugih republik nekdanje Jugoslavije. Zopet so bila ta leta med seboj primerljiva, saj je bila le takrat občina

Grafikon 1: Prebivalstvo v občini Vrhnika po narodnosti opredeljeni za Srbe, Hrvate in Muslimane

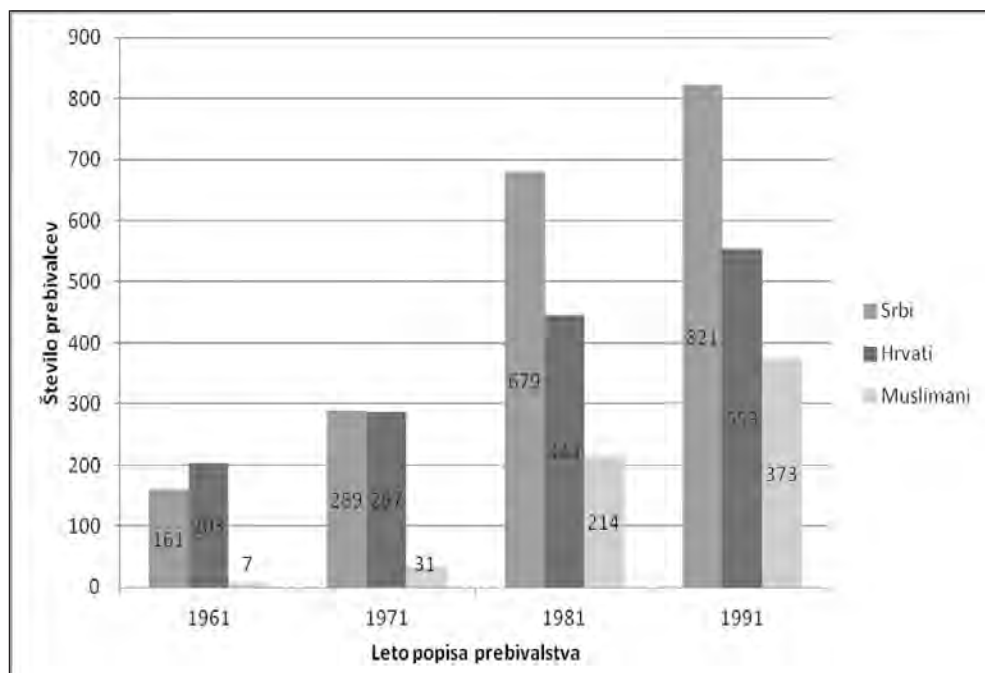

Vir: SURS.

v enakem obsegu. Kot že povedano, pa za leto 1981 podatki o selitvenih značilnostih niso znani. Stanje doseljenih v občino Vrhnika v letu 1961 iz ostalih republik nekdanje Jugoslavije je znašalo 527 ljudi⁴³, v letu 1971 je bilo doseljenih 664 ljudi⁴⁴, leta 1991 pa že 1257 ljudi⁴⁵, saj je bil tu notri zajet drugi višek priseljevanja. Tudi podatki za naselje Vrhnika, kjer je delovala IUUV in sta bili postavljeni obe vojašnici, to potrjujejo. Tako je bilo stanje doseljenega prebivalstva v letu 1961 iz drugih republik nekdanje Jugoslavije 310 ljudi⁴⁶, v letu 1971 je bilo doseljenih 406 ljudi⁴⁷, medtem ko je bilo v letu 1991 iz ostalih republik nekdanje Jugoslavije dose-
ljenih že 895 ljudi⁴⁸. Podatki govorijo zgolj o stanju priseljenih v popisnem letu, iz česar ne moremo vedeti, koliko je bilo v vmesnem obdobju priseljenih in koliko odseljenih, zato je v nadalje uporabljena beseda naj-

manj, iz česar sledi, da z zagotovostjo lahko trdimo le, da je bilo do osamosvojitve Slovenije priseljenih v občino Vrhnika iz drugih republik nekdanje Jugoslavije najmanj 1257 ljudi, v naselje Vrhnika pa najmanj 895 ljudi.

Po osamosvojitvi je prišlo do velikega preobrata v priseljevanju prebivalstva iz drugih republik nekdanje Jugoslavije, kajti obdobje zaznamuje odselitev in ponovno vračanje vojaških oseb in njihovih družin, ki so iz Slovenije odšli v trimesečnem obdobju po sklenitvi Brionskega dogovora o odhodu JLA iz Slovenije.⁴⁹ Temu sledi selitveni padec prebivalstva iz ostalih republik nekdanje Jugoslavije. Leta 1991 je selitveni padec v občini Vrhnika znašal 246, v letu 1992 pa 56 ljudi. Nato je do konca 20. stoletja prihajalo do manjših razlik v priseljevanju in odseljevanju, vendar pa je prevladoval selitveni

Grafikon 2: Prebivalstvo, ki je v naselje Vrhnika v letu popisa priseljeno iz ostalih republik nekdanje Jugoslavije

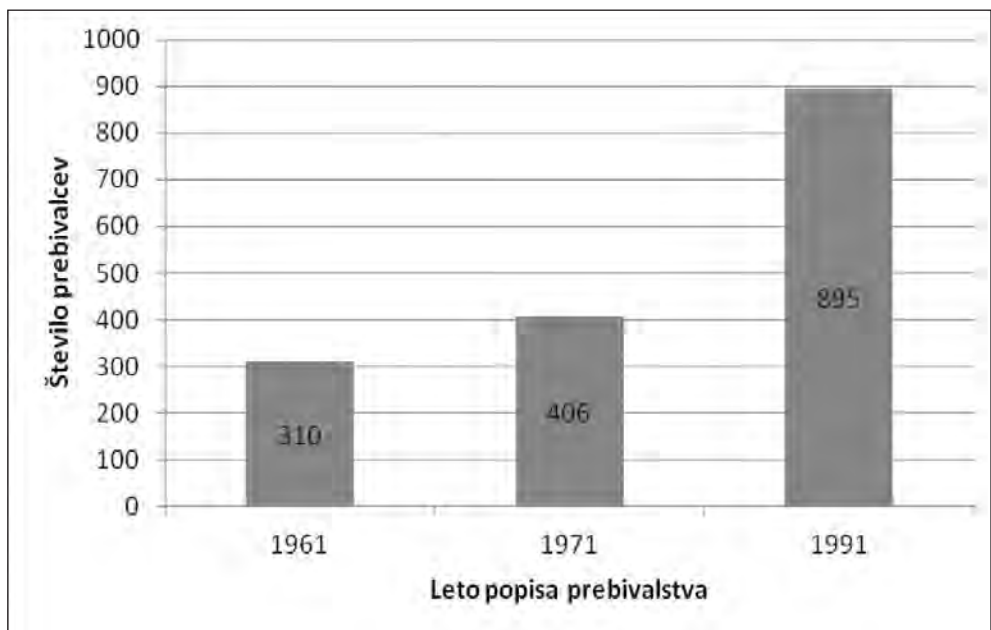

Vir: SURS.

padec⁵⁰. Enako kot za občino Vrhnika velja tudi za naselje Vrhnika. Leta 1991 je selitveni padec znašal 246 (prav v naselju Vrhnika sta bili namreč obe vojašnici), medtem ko je leta 1992 znašal 52 ljudi, do konca 20. stoletja je tudi v naselju prevladoval selitveni padec⁵¹. Razlog za to moramo iskati predvsem v odhodu vojaškega osebja in njihovih družin iz Slovenije, prav tako pa je to čas vse večjega gospodarskega padca obeh večjih industrij na Vrhniki, ki sta potrebovali vedno manj delovne sile.

Peti večji val priseljevanja v 20. stoletju

Čeprav se je priseljevanje iz ostalih republik nekdanje Jugoslavije v 90. letih 20. stoletja zaključilo, tako zaradi odhoda vojaških oseb in njihovih družin kot vse slabše gospodarske dejavnosti na Vrhniki, pa se s tem priseljevanje tako v naselje kot občino Vrhnika nikakor ni zaključilo. Že nekako v sredini 80. let 20. stoletja se je v občini Vrhnika razmah-

nil proces suburbanizacije, ki je na novo pospešil priseljevanje, vendar zdaj iz sosednjih občin, predvsem ljubljanske. Občina Vrhnika je prebivalstvu ponujala cenejša stanovanja oz. cenejši nakup gradbene parcele, bolj mirno in sproščeno okolje; ključnega pomena pa je bila tudi bližina Ljubljane. Vendar pa je priseljevanje iz drugih občin Slovenije v občino in naselje Vrhnika potekalo že prej, kar je bilo odraz gospodarskega razcveta Vrhnike kot tudi ugodnih bivanjskih razmer v občini. Do leta 1961 se je na ta način v občino Vrhnika iz drugih občin Slovenije priselilo najmanj 3231 ljudi⁵², medtem ko do leta 1991 že najmanj 5632 ljudi⁵³. V samo naselje Vrhnika se je do leta 1961 iz drugih občin Slovenije priselilo najmanj 1279 ljudi⁵⁴, v letu 1971 najmanj 213 ljudi več kot v letu 1961⁵⁵ in v letu 1991 najmanj 338 ljudi več kot leta 1971⁵⁶, kar pomeni, da je bilo do osamosvojitve Slovenije v naselje Vrhnika iz ostalih občin Slovenije doseljenih najmanj 1830 ljudi⁵⁷.

Grafikon 3: Prebivalstvo, ki je v naselje Vrhnika v letu popisa priseljeno iz drugih občin Slovenije

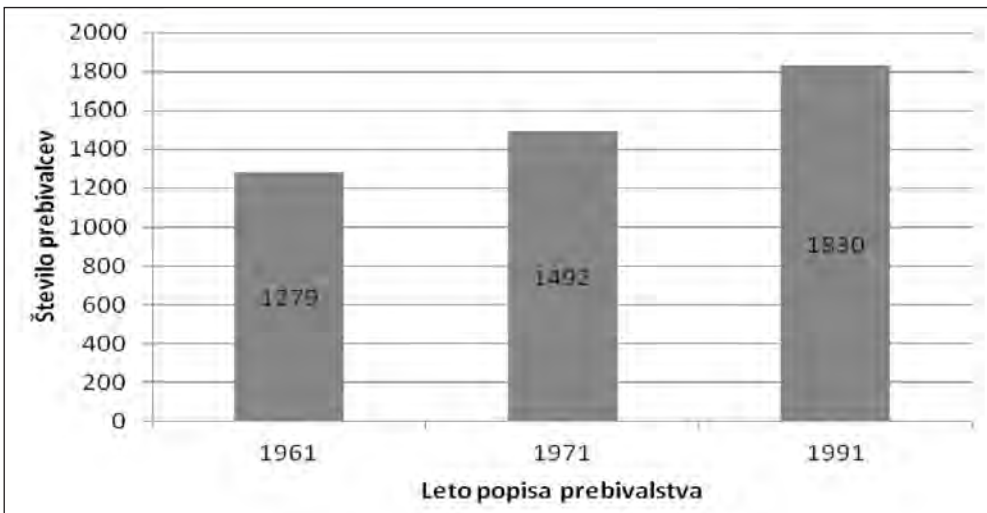

Vir: SURS.

Od leta 1991 pa do leta 1995 je selitveni prirast v občino Vrhnika iz drugih občin Slovenije znašal 379 ljudi, od leta 1995 vključno z letom 1999 pa 615 ljudi⁵⁸. Tudi v naselju Vrhnika je bilo stanje podobno. Od leta 1991 do 1995 je selitveni prirast znašal 222 ljudi, od leta 1995 do vključno z letom 1999 pa 174 ljudi⁵⁹. Občina Vrhnika je tako v 90. letih postajala vse bolj le še območje, kamor je prebivalstvo hodilo spat, svoj prosti in delovni čas pa so še vedno izkoriščali predvsem v Ljubljani, kar so dokazali tudi intervjuvanci petega in s tem zadnjega večjega vala priseljevanja na Vrhniko v 20. stoletju. Intervjuvanci so se na Vrhniko priseljevali iz Ljubljane, kar je za to obdobje tipično. Gospa T. R. je s svojim partnerjem in otrokoma prišla na Vrhniko leta 1992, medtem ko sta zakonca A. J. in T. J. prišla na Vrhniko leta 1994 skupaj s hčerko in sinom, tretji otrok pa se jima je rodil tu. V petem obdobju so bili vzroki za priseljevanje ekonomske narave v toliko, ker so osebe iskale cenejše stanovanje, novogradnjo, parcelo za izgradnjo hiše, vendar pa so zraven pomembno vlogo odigrali tudi osebni socialni motivi, npr. želja po lastnem domu, ustreznjšem socialnem življenju itd., kar je vidno tudi iz intervjujev. Če prejšnje valove priseljevanja na Vrhniko niso pogojevale cene stanovanj oz. parcele in bližina Ljubljane, se to v tem obdobju namreč spremeni. Pri odločitvi za Vrhniko je največjo vlogo odigrala prav cena. Gospe T. R. je veliko pomenilo tudi to, da so na Vrhniki živeli partnerjevi starši, ki so lahko nadzorovali gradnjo in tudi kasneje večkrat pomagali. Bližina Ljubljane kot element privlačanja je še ena bistvenih potez danega obdobja, saj so bile osebe, ki so emigrirale izven ljubljanske občine, večkrat v Ljubljani že zaposlene in tako so zgolj iskale najboljše in najbližje naseljitvene prostore. V povezavi z bližino Ljubljane je tudi ugodna prometna povezava z njo. Gospa T. R. je omenila, da je Vrhnika dobra izbira, saj je do Ljubljane speljana avtocesta, pozitiven pa je tudi javni

avtobusni prevoz. Pričakovali bi, da bo tudi geografsko okolje Vrhnike pomenilo element privlačanja, vendar pa je Vrhnika obe družini prej odvrčala, kajti tu je po njihovem mnenju zelo smrdelo. Družini J. je bila s tem Vrhnika zadnja možnost izbire. Razlog za smrad sta bila vrhniška komunala in IUUV. Intervjuvanka T. R. je poudarila, da so vsi tisti, ki so začeli graditi v istem obdobju kot oni (leta 1989), rekli, da na Vrhniki že ne bodo gradili, saj je bilo splošno znano, da Vrhnika »smrdi«. Obe družini sta še dodali, da ko si se vračal z morja proti Ljubljani, si vedno točno vedel, kje si. Ugotovil si, da si že čisto blizu Ljubljane. Zato, da geografsko okolje res ni imelo pomena, je dokaz gospa T. R., ki si pred priselitvijo Vrhnike sploh nikoli ni ogledala, medtem ko je družina J. ob ogledu okolice bodoče nastanitve z Vrhniko postala zadovoljna. Vrhnika je na ta način igrala zgolj cenovno najugodnejšo možnost naselitve. Socialni standard imigrantov petega vala priseljevanja je bil navadno višji kot v prejšnjih obdobjih priseljevanja na Vrhniko. Potrebno je poudariti, da socialni standard priseljencev v tem obdobju ni odvisen le od posameznikov in njihove izobrazbe, ampak tudi od splošne povišanosti življenjske ravni v Sloveniji na splošno. Priseljenci petega obdobja za razliko od imigrantov prejšnjih obdobji ob priselitvi torej niso imeli večjih eksistenčnih težav, želeli so si le še večje blaginje. Bistvena razlika med priseljenci petega obdobja priseljevanja in predhodnimi vali priselitve je tudi v zadovoljevanju vsakodnevnih potreb in opravkov na Vrhniki. Imigranti prejšnjih obdobji so se strinjali, da jim je Vrhnika nudila vse, kar so potrebovali, z mestom so bili enostavno zadovoljni. Priseljenci petega obdobja, ki so bili navajeni imeti vse na majhnem dosegu, pa so bili s ponudbo na Vrhniki razočarani. Gospa T. R. je izpostavila, da pred dvajsetimi leti, ko se je na Vrhniko priselila, tu ni bilo nobenih trgovin, bila je zgolj ena trgovina s prehrano, kjer se je v vrsti vedno čakalo. Tu tudi ni

bilo nobenih kulturnih ustanov, uporabljali so zgolj knjižnico. Iz tega sledi, da so večino svojega časa, še nadaljnjih 8 let, preživljali zgolj v Ljubljani in na Vrhniko hodili le spat. Tudi zakonca J. sta se strinjala, da Vrhniki manjka pravi utrip življenja. Tu je po njunem mnenju danes sicer že dovolj oz. še preveč trgovin s hrano, ni pa kulturnih ustanov, potrebnih institucij, kar je razlog, da zakonca še vedno veliko časa preživljata v Ljubljani. Sta pa zakonca ena redkih, ki želita na Vrhniko pripeljati tudi nekaj »ljubljankega utripa«, saj nameravata skupaj s svojo hčerko odpreti slašičarno visoke kakovosti, namenjeno predvsem družinam z majhnimi otroki. Skozi pet valov priseljevanja na Vrhniko v 20. stoletju so intervjuvanci večkrat poudarili, da so Vrhniki egoistični, da težko sprejemajo prišleke in jih očitno ocenjujejo na prvi pogled, ne da bi se o njih sploh pozanimali. Skupni jezik z domačini so najtežje našli prav intervjuvanci petega vala priseljevanja, ki jim Vrhniki miselno ne odgovarjajo. Gospa T. R. meni, da so Vrhniki »zahojeni in zagamani«, gospa A. J. je poudarila, da je Vrhnika zakrnela, da je kot nekakšna vas, ki pa bi bila lahko enakovredna Ljubljani. Iz tega sledi, da se je zgolj gospod T. J. popolnoma vključil v vrhniško življenje, kajti moški se družijo več, ženske pa raje ostajajo doma v krogu družine in se na ta način počasneje asimilirajo kot moški⁶⁰, kar se je dogajalo tudi pri intervjuvankah. Prav tako je pri nepopolni vključitvi v vrhniško življenje odigralo pomembno vlogo manjše družjenje z domačini, saj se ti še danes generalno povezujejo bolj z Ljubljančani. Družina J. se je nekoliko bolj asimilirala ob dejstvu, da se je vseeno več družila z vrhniškimi družinami. Razlog, da sta se intervjuvanki manj vključili v vrhniško življenje kot druge intervjuvane osebe, je potrebno iskati tudi ob dejstvu, da se intervjuvanki nista niti posebej trudili, da bi se v vrhniško življenje vključili, kar pa je mogoče povezano tudi s časom, v katerem danes živimo. Imigranti



Konec 20. stoletja je naselje Vrhnika že zelo gostoposeljeno (*Razglednice iz domoznanske zbirke Cankarjeve knjižnice Vrhnika, ID: 8025034, 1998*).

prejšnjih obdobij priseljevanja so prihajali na Vrhniko še v času, ko so se ljudje med seboj družili več, več je bilo tudi medsosedske pomoči, prijateljevanja in spoštovanja. Danes pa v svetu vlada več egoizma, zaprtosti in zadržtosti, kar se odraža tudi skozi izvedene intervjuje. Ker so se intervjuvane osebe zadnjega obdobja priseljevanja sem priselile iz drugačnih vzgibov kot osebe prejšnjih obdobij, je bila njihova imigracija zaznana že na začetku kot stalna. Obe družini sta sem prišli z namenom, da si tu ustvarita lepše bivanjske pogoje z novo hišo, zato sta vedeli, da bosta tukaj tudi v nadaljevanju ostali, čeprav gospa A. J. pravi, da ni nujno, da bo Vrhnika resnično njena zadnja izbira naselitve. Kljub dejstvu, da se priseljenci zadnjega vala priseljevanja manj vključujejo v vrhniško življenje, pa je potrebno poudariti, da se občina Vrhnika v zadnjih letih na različne načine trudi, da bi se prišleki na Vrhniki počutili čim bolje in da

bi se tesneje povezali z Vrhničani, kar se odraža v številnih prireditvah. Ena izmed njih je npr. prireditev Turističnega društva Blagajana Tu smo doma, kjer gre v Starem malnu za srečanje »starih Vrhničanov in priseljenih Vrhničanov«⁶¹.

ZAKLJUČEK

S petim večjim valom priseljevanja je na ta način predstavljen zaključek priseljevanja v 20. stoletju na Vrhniko, kar pa ne pomeni, da se je ta proces na Vrhniki zaključil. Danes občino Vrhnika in naselje Vrhnika še vedno spremlja proces priseljevanja, ki se od 90. let 20. stoletja samo še stopnjuje, s tem pa občina Vrhnika postaja vse bolj le še suburbanizirano območje, nekatera naselja občine pa zgolj samo še spalna naselja. Menim, da je obravnavana tematika zelo zanimiva tudi za nadaljnjo raziskavo, saj bi se dobljene podatke o obsegu in motivih priseljevanja dalo primerjati in umestiti tudi v širši kontekst samega priseljevanja tako v Sloveniji kot širše v nekdanji Jugoslaviji. Dejstvo je, da so razlogi za priseljevanje globalni, vendar pa na Vrhniki prihaja do nekaterih specifičnih razlik, zato bi bila širša primerjava zaželena in na tem mestu zelo primerna. V delu je prav tako le nakazan asimilacijski in integracijski proces priseljencev na Vrhniko, zato bi bilo v prihodnje smiselno ta del raziskati podrobneje in ga prav tako opredeliti v širšem, vseslovenskem obsegu.

Na tem mestu bi se za konec za sodelovanje iskreno zahvalila Cankarjevi knjižnici na Vrhniki, Muzejskemu društvu Vrhnika in predvsem vsem intervjuvancem, kajti brez njihove pomoči moje delo ne bi moglo biti tako celostno in zanimivo.

Opombe:

- 1 Habič, P., 1962. Vrhnika. Geografska monografija manjšega mesta. Geografski zbornik, 7, str. 12.
- 2 Prav tam, str. 7.

- 3 Prav tam, str. 21; Melik, A., 1936. Slovenija. Knj. 2. Splošni del. Ljubljana, Slovenska matica, str. 603–604.
- 4 Habič, P., 1962. Vrhnika. Geografska monografija manjšega mesta. Geografski zbornik, 7, str. 22.
- 5 Prav tam, str. 24.
- 6 Prav tam, str. 22.
- 7 Prav tam, str. 25.
- 8 Pri suburbanizaciji gre za seljenje prebivalstva, mestnih dejavnosti, ustanov ter delovnih mest iz mestnih središč v mestno okolico, kar se odraža v novih gradnjah na prej bolj ali manj podeželskem območju (Geografija, 2001. Tržič, Učila International, str. 533).
- 9 SI ZAL, VRH 16, Matični urad Vrhnika, t. e. 13, Tujci, v občini bivajoči.
- 10 Prav tam.
- 11 Prav tam.
- 12 Kdor stanuje v tuji, najeti hiši (SSKJ, 1998. Bajec, A. ... et al. Ljubljana, DZS, str. 251).
- 13 Lastnik zelo majhnega posestva (SSKJ, 1998. Bajec, A. ... et al. Ljubljana, DZS, str. 31).
- 14 Kdor se poklicno ukvarja z izdelovanjem, popraviljanjem lesenih delov vozov (SSKJ, 1998. Bajec, A. ... et al. Ljubljana, DZS, str. 411).
- 15 SI ZAL, Matični urad Vrhnika, t. e. 13, Tujci, v občini bivajoči.
- 16 Verzeichnis der in der Gemeinde untergebrachten Flüchtlinge. Kopija v MDV; glej še Olga Pivk, Topovi so začeli pokati in silno grmenje se je slišalo do Vrhniko, VR št. 7, 2006, str. 137.
- 17 Klavora, V., 1997. Škabrijel, 1917. Soška fronta. Celovec, Ljubljana, Dunaj, Mohorjeva založba, str. 64.
- 18 Prav tam, str. 219.
- 19 Svolfšak, P., 2010. Vojna-vzrok in spodbujevalka migracije: primer 1. svetovne vojne in slovenskega prostora, V: Štih, P., Balkovec, B. (ur.). Migracije in slovenski prostor od antike do danes. Ljubljana, Zveza zgodovinskih društev Slovenije, str. 240.
- 20 Prav tam.
- 21 SI ZAL, Matični urad Vrhnika, t. e. 13, Tujci, v občini bivajoči.
- 22 Prav tam.
- 23 Habič, P., 1962. Vrhnika. Geografska monografija manjšega mesta. Geografski zbornik, 7, str. 42.
- 24 SI ZAL, VRH 56, Industrija usnja Vrhnika, t. e. 24, a. e. 139.
- 25 Prav tam.
- 26 Klinar, P., 1974. Sociološki vidiki mednarodnih migracij v luči odnosov med imigrantsko družbo in imigrantskimi skupinami. Ljubljana, Fakulteta za sociologijo, politične vede in novinarstvo, str. 18–19.
- 27 Verižne migracije so tiste, pri katerih temeljno vlogo igrajo družinske in sorodstvene vezi. Sorodniki namreč potencialnim imigrantom posredujejo podatke o pogojih v imigrantski družbi, priskrbijo jim delo in stanovanje ter jim po prihodu pomagajo pri vključevanju.

- vanju v novo družbo (prav tam, str. 160).
- 28 Klinar, P., 1974. Sociološki vidiki mednarodnih migracij v luči odnosov med imigrantsko družbo in imigrantskimi skupinami. Ljubljana, Fakulteta za sociologijo, politične vede in novinarstvo, str. 236-237.
- 29 Priseljenci. Študije o priseljevanju in vključevanju v slovensko družbo. 2007. Komac, M. (ur.). Ljubljana, Inštitut za narodnostna vprašanja, str. 75.
- 30 Prav tam, str. 75.
- 31 SI ZAL, VRH 13, Krajevni ljudski odbor Vrhnika, t. e. 9, spisi, 1948.
- 32 SI ZAL, VRH 13, Krajevni ljudski odbor Vrhnika, t. e. 11, spisi, 1949.
- 33 SI ZAL, VRH 13, Krajevni ljudski odbor Vrhnika, t. e. 13, spisi, 1950.
- 34 SI ZAL, VRH 13, Krajevni ljudski odbor Vrhnika, t. e. 15, spisi, 1951.
- 35 Priseljenci. Študije o priseljevanju in vključevanju v slovensko družbo. 2007. Komac, M. (ur.). Ljubljana, Inštitut za narodnostna vprašanja, str. 75.
- 36 Rode, J., 1997. Vrhnika skozi stoletja. Ljubljana, Karantanija, str. 60.
- 37 SURS. Popis 1961: Prebivalstvo po narodnosti. URL:http://www.stat.si/publikacije/popisi/1961/1961_3_06.pdf (citirano 15. 5. 2012).
- 38 SURS. Popis 1971: Prebivalstvo po narodnosti. URL:http://www.stat.si/publikacije/popisi/1971/1971_2_01.pdf (citirano 15. 5. 2012).
- 39 SURS. Popis 1981: 1-1-3. Prebivalstvo po narodnosti, delovno gradivo.
- 40 SURS. Popis 1991: 1-1-03. Prebivalstvo po narodnostni pripadnosti, delovno gradivo.
- 41 Priseljenci. Študije o priseljevanju in vključevanju v slovensko družbo. 2007. Komac, M. (ur.). Ljubljana, Inštitut za narodnostna vprašanja, str. 84.
- 42 SURS. Popis 1991: 1-1-03. Prebivalstvo po narodnostni pripadnosti, delovno gradivo.
- 43 SURS. Popis 1961: Prebivalstvo po selitvenih značilnostih. URL:http://www.stat.si/publikacije/popisi/1961/1961_4_03.pdf (citirano 15. 5. 2012).
- 44 SURS. Popis 1971: Prebivalstvo po selitvenih značilnostih. URL:http://www.stat.si/publikacije/popisi/1971/1971_3_03.pdf (citirano 15. 5. 2012).
- 45 SURS. Popis 1991: 1-1-12. Prebivalstvo, ki od rojstva živi v naselju stalnega bivališča, ter priseljeni glede na območje in leto priselitve, delovno gradivo.
- 46 SURS. Popis 1961: Prebivalstvo po selitvenih značilnostih. URL:http://www.stat.si/publikacije/popisi/1961/1961_4_03.pdf (citirano 15. 5. 2012).
- 47 SURS. Popis 1971: Prebivalstvo po selitvenih značilnostih. URL:http://www.stat.si/publikacije/popisi/1971/1971_3_03.pdf (citirano 15. 5. 2012).
- 48 SURS. Popis 1991: 1-1-12. Prebivalstvo, ki od rojstva živi v naselju stalnega bivališča, ter priseljeni glede na območje in leto priselitve, delovno gradivo.
- 49 Priseljenci. Študije o priseljevanju in vključevanju v slovensko družbo. 2007. Komac, M. (ur.). Ljubljana, Inštitut za narodnostna vprašanja, str. 89.
- 50 SURS. Popis 1991-2000: Selitveno gibanje občina Vrhnika po naseljih, delovno gradivo.
- 51 Prav tam.
- 52 SURS. Popis 1961: Prebivalstvo po selitvenih značilnostih. URL:http://www.stat.si/publikacije/popisi/1961/1961_4_03.pdf (citirano 15. 5. 2012).
- 53 SURS. Popis 1991: 1-1-12. Prebivalstvo, ki od rojstva živi v naselju stalnega bivališča, ter priseljeni glede na območje in leto priselitve, delovno gradivo.
- 54 SURS. Popis 1961: Prebivalstvo po selitvenih značilnostih. URL:http://www.stat.si/publikacije/popisi/1961/1961_4_03.pdf (citirano 15. 5. 2012).
- 55 SURS. Popis 1961: Prebivalstvo po selitvenih značilnostih. URL:http://www.stat.si/publikacije/popisi/1961/1961_4_03.pdf (citirano 15. 5. 2012).; SURS. Popis 1971: Prebivalstvo po selitvenih značilnostih. URL:http://www.stat.si/publikacije/popisi/1971/1971_3_03.pdf (citirano 15. 5. 2012).
- 56 SURS. Popis 1971: Prebivalstvo po selitvenih značilnostih. URL:http://www.stat.si/publikacije/popisi/1971/1971_3_03.pdf (citirano 15. 5. 2012).; SURS. Popis 1991: 1-1-12. Prebivalstvo, ki od rojstva živi v naselju stalnega bivališča, ter priseljeni glede na območje in leto priselitve, delovno gradivo.
- 57 SURS. Popis 1991: 1-1-12. Prebivalstvo, ki od rojstva živi v naselju stalnega bivališča, ter priseljeni glede na območje in leto priselitve, delovno gradivo.
- 58 SURS. Popis 1991-2000: Selitveno gibanje občina Vrhnika po naseljih, delovno gradivo.
- 59 Prav tam.
- 60 Klinar, P., 1974. Sociološki vidiki mednarodnih migracij v luči odnosov med imigrantsko družbo in imigrantskimi skupinami. Ljubljana, Fakulteta za sociologijo, politične vede in novinarstvo, str. 232.
- 61 Berginc, I., 2008. 120 let delovanja olepševalnega društva Vrhnika - sedanjega Turističnega društva Blagajana. Vrhniški razgledi, 9, str. 170.

VRHNIŠKA ŠOLA SKOZI ČAS (II. DEL)

OD SPREJETJA OSNOVNOŠOLSKEGA ZAKONA DO PRELOMA STOLETJA, 1870–1900

Uvod

Prispevek je nadaljevanje zgodovinskega opisa razvoja vrhniške osnovne šole (ljudske šole), ki je bil objavljen v prejšnji številki Vrhniških razgledov 12. Prispevek sloni, prav tako kot prvi, na arhivskih zapisih, ki jih vsebuje Kronika osnovne šole na Vrhniku.¹ Poročila vrhniške šole so postala vsebinsko obsežnejša in bogatejša. Bralca popeljejo na področje državnih in cerkvenih praznovanj, seznanijo ga o učiteljih, ki so poučevali na šoli, poda informacije o mesečnih učiteljskih konferencah, novih avtonomnih državnih šolskih organih (krajevni, okrajni in deželni šolski sveti), nadzornikih, o širjenju šole, ustanavljanju ponavljalne šole, odprtju oddelka dekliške šole, kmetijskem tečaju ... Za lažjo umestitev vrhniške šole med ostale obstoječe šole na Kranjskem smo posegli še po literaturi² in prispevek popestrili s podatki iz zakonskih aktov.

V prispevku Vrhniških razgledov 12 obravnavamo začetke delovanja ljudske šole na Vrhniku. Obdelali smo prvo obdobje do leta 1870. Na določenih področjih smo segli tudi dlje, vendar je bil osnovni namen prikazati delovanje šole do leta 1869. Pričujoči drugi del obravnava obdobje po sprejetju tretjega osnovnošolskega zakona, ko se je ljudska šola od na pol fevdalne (trivialke, glav-

ne šole in normalke) spremenila v enotno osnovno šolo, tj. ljudsko šolo, ki je ustrezala izobraževalnim in vzgojnim potrebam meščanstva. Liberalna meščanska družba je stremela po večji izobraženosti prebivalstva. Nasprotovanja glede uvedbe nove oblike osnovnošolskega izobraževanja so bila velika. V spremembi je bilo treba vložiti veliko energije, predvsem zaradi tistih, ki so bili zoper napredek. Debate v deželnih zborih so bile dolge. Mnogokrat je prevladovalo konservativno mnenje, kar je bilo zelo značilno za kranjski deželni zbor.³ Napredek družbe pa je zahteval temeljito reformo osnovne šole, ki naj bi razširila vsebino in izboljšala način in organizacijo osnovnošolskega pouka. Obstajala so prizadevanja, da se ustanovi čim več šol in da se izobraževanje učiteljskega kadra in učencev kakovostno dvigne.

Nova zakonodaja

Obdobje med 1868 in 1900 zaznamuje nova zakonodaja na področju ljudskega šolstva. Šola na Vrhniku se je preoblikovala iz dvorazrednice v štirirazrednico, poleg deške šole so odprli oddelke tudi za dekleta. Zakonodaja iz leta 1869 je prinesla mnogo novega na področje osnovnega šolstva in s tem tudi na vrhniško šolo. Ta se je postopoma skušala približati standardom, ki jih je

postavljala nova zakonodaja. Za lažje razumevanje sprememb na vrhniški šoli si poglejmo, kaj so novega prinesli šolski zakoni in s tem bistveno vplivali na ureditev oziroma izboljšanje izobraževalnega sistema v monarhiji. Glavno vodilo nove zakonodaje – zakona o razmerju med šolo in Cerkvijo⁴ – je bila cepitev Cerkve od države in s tem posredni vpliv države na izobraževanje. Šola je prišla pod nadzor države. Veljala je enakopravnost ver, dostopnost šol vsem državljanom, brez razlike veroizpovedi. Vsi šolski predmeti so bili po zakonu neodvisni od Cerkve ali verske družbe, skrb nad veroukom pa je bila prepuščena Cerkvi.

Zakon o osnovnem šolstvu⁵ je prinesel moderno osnovno šolstvo. Praktično je uresničil splošno šolsko obveznost, saj je z njim zajel vso mladino. Povečal je število šol, ki naj bi se ustanovljale povsod tam, kjer je bilo po statističnem petletnem povprečju na območju ene ure hoda (kasneje 4 km) 40 otrok. Šolska obveznost je bila razširjena od šestega do štirinajstega leta. Obvezno šolanje je trajalo osem let. Na šolah je moralo biti več učiteljev in učilnic, na vsaj 40 otrok je moral biti en učitelj. Z deželnim zakonom o ureditvi, ustanavljanju, vzdrževanju in obiskovanju javnih ljudskih šol ter zakonom o ureditvi pravnega položaja učiteljskega stanu na javnih šolah⁶ je bilo poskrbljeno za kvaliteten dvig osnovnega šolstva in za kvaliteten dvig izobrazbe učiteljskega kadra. Ustanovljena so bila štirirazredna učiteljišča, tako moška kot ženska. Z višjo izobrazbo pedagoškega kadra se je dvignila njihova veljava in ugled ter posledično tudi gnotne razmere. Plača učiteljev je bila po novem zakonu v najnižjem draginjskem razredu 300 gld, v najvišjem pa 600 gld, v obeh vmesnih 400 in 500 gld. Definitivno nameščeni učitelji, ki so zadovoljivo opravljali svoje delo, so vsakih pet let napredovali za deset odstotkov zajamčene letne plače. Učiteljice so bile kot ženske manj plačane kot njihovi moški kole-

gi. Dobivale so samo 80 odstotkov učiteljske plače, in to ob enakih pogojih dela. Novi zakon je odpravil tudi skrb učiteljev, da bodo po prenehanju službovanja nepreskrbljeni,⁷ saj je njim in vdovam priznal pravico do pokojnin, otrokom-sirotam pa vzgojni prispevek do končanega desetega leta starosti.

Za Kranjsko je bilo značilno, da je rada varčevala zlasti v šolstvu in kulturi.⁸ Tudi položaj učiteljstva na Kranjskem je bil mnogo slabši kot v drugih avstrijskih deželah. Leta 1869 so v Kranjskem deželnem zboru obravnavali osnutek zakona o šolah in zakona o učiteljih. Predlog deželnega zakona je bil v dokaj konservativnem duhu in varčen, kar se je pokazalo pri odmerjanju učiteljskih plač in pri denarju, namenjenem za zidavo šol. Odbor se je izrekel tudi za šestletno šolsko obveznost namesto osemletne.⁹ A kljub vsemu je nova zakonodaja omogočila velik napredek tudi na Kranjskem.

Štiriletno izobraževanje na učiteljišču je bilo vse kaj drugega kot pa prejšnji dvoletni pedagoški tečaj. Zaradi pomanjkanja učiteljev je novi zakon dopuščal učiteljicam, da so lahko prevzele tudi poučevanje dečkov v nižjih razredih osnovne šole. Pred tem so poučevale le v nižjih razredih dekliških šol. Seveda so tudi dekleta morala končati štiriletna učiteljišča. Učiteljice naj bi učile predvsem tuje jezike, gospodinjstvo in ženska ročna dela. Pomanjkanje učiteljev na Kranjskem je bilo precejšnje, ker je večina dobrih odšla v druge avstrijske dežele, kjer so bile razmere boljše, predvsem pa plače višje.

V nekaterih manj razvitih predelih Avstrije, med katere je sodila tudi Kranjska, so prilagodili trajanje učiteljskega izobraževanja. To je pomenilo, da so izobraževanje skrajšali. Vsa obstoječa učiteljišča na Kranjskem so dobila tretji letnik leta 1870 in 1871. Četrtni letnik so ustanovili kasneje. Prvi moški maturantje so končali šolanje julija 1878. Dekleta

na ženskem učiteljišču so prehitela moške, saj so prva končala šolanje že v šolskem letu 1874/75.

Omenili smo, da je zakon predvideval osemletno izobraževanje otrok od šestega do štirinajstega leta. Izjemoma je dovoljeval bolj zaostalim deželam monarhije, kot so bile: Galicija, Bukovina, Goriška, Gradiščanska, Istra in Kranjska, da so lahko prilagodile trajanje šolske obveznosti ali bolje, da so namesto osemletne obveznosti le-to skrajšale (skrajšana šolska obveznost).¹⁰ Kranjski deželni odbor je sprejel osemletno šolsko obveznost le za mestne in trške otroke, na deželi pa je bila dovolj šestletna obveznost. Skrajšana šolska obveznost je bila namenjena predvsem revnim, kmečkim in delavskim otrokom, ki jim je bila osnovna šola edina izobrazba.

Leta 1870 je liberalna šolska zakonodaja prelomila s fevdalnim pojmovanjem, »naj plača šolo, kdor jo obiskuje« in uveljavila dragoceeno spoznanje, da se osnovnošolski pouk ne tiče samo staršev in prebivalcev določenega kraja, marveč širše skupnosti. Sredstva za osnovno šolo so postala splošna družbena obveznost okrajev, dežele in države. Delež prispevkov o vzdrževanju šol je določal deželni zakon, in sicer sta za šolo skrbela občina in okraj. Če občinska sredstva niso zadostovala, je s finančnimi sredstvi priskočila na pomoč še dežela. Šolnine so se ponekod še obdržale, a so jih med letom 1871 in 1875 odpravili. Z odpravo šolnin je zmagalo načelo, da mora šolo vzdrževati družba z rednimi davčnimi sredstvi in ne več neposredno starši za šolo sposobnih otrok.

Učitelji in učiteljice vrhniške šole od 1870 do 1900

Ta del prispevka ne zajema natančnega pregleda vseh prihodov in odhodov učiteljev in učiteljic, ki so poučevali na šoli med 1870 in

1900. Število pedagoškega kadra se je v teh letih znatno povečalo. Sprva sta bila zaposlena le dva učitelja, a s širitvijo šole so zaposlili tudi potrebno število učiteljev. Šola se je povečala iz dvorazrednice v štirirazrednico. Dobila je še dekliško šolo in ponavljalni pouk s tečajem kmetijstva. Kmalu po letu 1870 so na vrhniški šoli zaposlili prvo učiteljico za poučevanje prvega razreda in za poučevanje ročnega dela. Sčasoma so odprli dvoletno dekliško šolo; in ko so se odprla vrata dekliške šole, so zaposlili še dve učiteljici, tretjo pa, ko so odprli tretji razred dekliške šole. Za pouk verouka je sprva skrbel le en katehet. Kasneje sta bila zaposlena kar dva, ki sta poučevala verouk v ponavljalni šoli in kasneje tudi na dekliški šoli.

Ravnatelj šole Leopolda Cveka¹¹ (1814-1896) smo omenili že v prispevku, ki je izšel v prejšnji številki Vrhniških razgledov, v številki 12. Omenjeni je služboval na šoli do leta 1874. Novo delovno mesto ga je čakalo pri Sv. Petru v Ljubljani. Kot začasni učitelj je nastopil Valentin Pin, ki je po odhodu učitelja Ivana Geigerja poučeval kot edini učitelj v obeh deških razredih vrhniške šole. Na Vrhnikih v času okoli leta 1870 ni bilo mogoče izvesti zakona o osemletnem izobraževanju. Občina ni imela potrebnih finančnih sredstev za učiteljske plače, niti za sanacijo oziroma gradnjo novega šolskega poslopja.

Za šolo se je začelo novo obdobje, ko je prišel aprila 1875. leta na mesto ravnatelja Vincenc Levstik (*1844, +1925).¹² Na vrhniški šoli je opravljal delo ravnatelja v obdobju, ki je obravnavano v prispevku. Šolo je vodil vzorno. Postal je tudi okrajni šolski inšpektor, in sicer v šolskem letu 1882/83. A prav na začetku njegovega službovanja je doživel neprijetnost, ki pa v Kroniki vrhniške šole ni omenjena niti z besedo. Zadeva je zelo zanimiva tudi s stališča današnjih dni, zato jo bomo povzeli po Učiteljskem tovarišu leta 1875.

»O resnični zgodbi, ki naj bi veljala za vrhniško šolo. V zgodbi je opisana vrhniška dvorazredna šola, ki jo je vodil dvajset let ravnatelj, ki se ni brigal ne za otroke ne za samo šolo, niti za snago ... stari nadučitelj se ni brigal niti za nove zakone, ki so veljali že od leta 1869, vse to pa je zelo ugajalo duhovščini, zelo so ga spoštovali in mu želeli celo boljšo službo, kljub njegovi zanikrnosti. Učitelj se je dejansko preselil v letu 1874 in na njegovo mesto je prišel mlad, ki je bil poln energije in želje, da bi vse napake, ki jih je na šoli dobil po odhodu ostarelega učitelja popravil, trudil se je dan in noč za napredek šole – želel je v kratkem času vse napake popraviti in urediti. A žal je imel sovražnika domačega kaplana, ki je bil tudi šolski katehet. Ko je kaplan videl, da mladi učitelj z velikim navdušenjem vodi šolo, se je odločil, da bo omenjenega učitelja očrnil pred občani, začel je pisati v klerikalnem časopisu nenaklonjene članke o učitelju in ga pred prebivalstvom črniti. Vendar učitelj nadaljuje s svojim delom in se ne meni za zlobne opazke kaplana, se le-ta odloči še bolj zlobno nastopiti zoper učitelja, in sicer ga toži, da uči krivo vero. Sodišče, ki mu je bila tožba izročena, je vpeljalo zoper nadučitelja preiskavo, v kateri se je pokazalo, da je obtoženec nedolžen in po krivem obtožen. Obsodila pa je kaplana Antona Fetiha, in sicer za sedem dni zopora in plačanju sodniških stroškov 70 gld. Zaključek kratkega prispevka pa glasi: »Tako predragi bratec, se godi še danes s šolami, posebno v naši Kranjski deželi.«¹³

Levstik svoje nejevolje zaradi sodnega postopka ni prelil na papir in dogodka ni opisal v kroniki, ampak je svojo pozornost raje posvetil mladostnikom. Pomembnejše se mu je zdelo njegovo poslanstvo pedagoga in s svojimi problemi ni želel obremenjevati drugih ... Posameznikovo delo ocenjujemo skozi vse njegovo obdobje delovanja, na vseh področjih, zato predvidevamo, da je bil Cvek na Vrhniki priljubljen zaradi svoje predanosti glasbi. Na drugih področjih pa očitno ni tako blestel.

Z zgornjo epizodo o dveh ravnateljih, Cveku in Levstiku, smo prekinili tok informacij o zaposlovanju učiteljev na vrhniški šoli. Nadaljujemo s predstavitvijo pedagoškega kadra, ki je učil na šoli od 1875 do 1900. Drugo učiteljsko mesto je zasedel Franc Medič. Oba učitelja, Levstik in Medič, sta prevzela svoji delovni mesti oktobra 1875. Medtem je učitelj Pin odšel v Postojno in kmalu nato v Senožeče. Na šoli so zaposlili prvo učiteljico Terezijo Drašler, a prav dolgo ni ostala, saj je kmalu dobila drugo delovno mesto v Zagorju. Ob prihodu na vrhniško šolo je prevzela pouk v prvem razredu in začela je voditi pouk ročnih del za dekleta. S prihodom novega ravnatelja so začeli že novembra 1875 s pripravami za ustanovitev štirirazrednice. V ta namen so začeli preurejati šolsko poslopje. Preureditev je bila končana v jeseni 1877. V povezavi z razširitvijo šole je bil v juliju objavljen razpis za nova delovna mesta. Prijavilo se je 17 kandidatov, med njimi so izbrali Frana Stojca,¹⁴ Štefana Tomšiča in učiteljico Goltsch. Očitno učiteljica Goltsch ni ostala dolgo na šoli, ker o njej v kroniki ni nobenih podatkov. Predvidevamo lahko, da jo je kot pomožni učitelj za prvi razred kmalu zamenjal Franc Rus. Zaposlen je bil z letno renumeracijo 400 gld. Učil je v prvem in drugem razredu. Naslednje leto pa je kot katehet prevzel poučevanje verouka. Žal pa so bile plače učiteljev, ki so zasedli delovna mesta, nekoliko nižje od predvidenih 500, 450 in 400 gld.

Ko je Terezija Drašler, prva učiteljica na vrhniški šoli, našla novo delovno mesto, je njene učne ure začasno prevzel ravnatelj Levstik. Zaradi novih razredov in trenutnega pomanjkanja kadra so pouk organizirali malo drugače, kot je to bilo v navadi. Pouk so imeli višji in srednji razredi v ponedeljek, sredo in petek. V torek, četrtek in soboto pa po tri ure pouka prvi in drugi razred.

Osóbná popisnica. — Personalstandes-Ausweis.

Ime, starost in rojstveni kraj Name, Alter und Geburtsort	Štolski maš(č) Dienst- licher Charakter	Kraj, leto in dan Ort und Datum		Dosedanje službovanje Bisherige Dienstleistung		Sedanjí prejemki Derzeitige Bezüge					Znanje jezikov in druge veščine Sprachen und sonstige Kenntnisse	Opomba Anmerkung
		urobno prekvalif. der Reifeprüfung	ali upokojilnosti der Lehrerbil- dungsprüfung	začasno provisorisch	stalo definitiv	Glavinski plača Stamm- gehalt	Oporečno dodatek Pens- ions- zulage	Starostne dodatek Dienstalters- zulagen	Stano- vina Quartier- geld	Osnovni dodatek Personals- zulage		
1	2	3	4	5	6	7	8	9	10	11	12	13
Ivana Vidic, r. v. Gub. Janji 24/6. 1854. + 25/12. 1900	uč.	Gub. ca. 25. 16	Gub. Janja ga. wa 25. 10 1880.	Metti. Ra	Pril. vrha	1200 K	-	240 K	-	-	Slovensko nemško no.	-

Opomba. 1) Urobná prekvalif. je pri popisih vsi, osvojili privatni št. pa samo 1, 2, 3, 4, 12, in 13. izobčilo. 2) Pri 5, 6, 9, 10 in 11. stolbici je nakazano največje možno letno obdobje plač. 3) Pri 5, 6, 9, 10 in 11. stolbici je nakazano največje možno letno obdobje plač. 4) Pri 5, 6, 9, 10 in 11. stolbici je nakazano največje možno letno obdobje plač. 5) Pri 5, 6, 9, 10 in 11. stolbici je nakazano največje možno letno obdobje plač. 6) Pri 5, 6, 9, 10 in 11. stolbici je nakazano največje možno letno obdobje plač. 7) Pri 5, 6, 9, 10 in 11. stolbici je nakazano največje možno letno obdobje plač. 8) Pri 5, 6, 9, 10 in 11. stolbici je nakazano največje možno letno obdobje plač. 9) Pri 5, 6, 9, 10 in 11. stolbici je nakazano največje možno letno obdobje plač. 10) Pri 5, 6, 9, 10 in 11. stolbici je nakazano največje možno letno obdobje plač. 11) Pri 5, 6, 9, 10 in 11. stolbici je nakazano največje možno letno obdobje plač. 12) Pri 5, 6, 9, 10 in 11. stolbici je nakazano največje možno letno obdobje plač. 13) Pri 5, 6, 9, 10 in 11. stolbici je nakazano največje možno letno obdobje plač.

Osebná popisnica Ivane (Jane) Vidic (ZAL, VRH 48, t. e. 4).

Ime, starost in rojstveni kraj Name, Alter und Geburtsort	Štolski maš(č) Dienst- licher Charakter	Kraj, leto in dan Ort und Datum		Dosedanje službovanje Bisherige Dienstleistung		Sedanjí prejemki Derzeitige Bezüge					Znanje jezikov in druge veščine Sprachen und sonstige Kenntnisse	Opomba Anmerkung
		urobno prekvalif. der Reifeprüfung	ali upokojilnosti der Lehrerbil- dungsprüfung	začasno provisorisch	stalo definitiv	Glavinski plača Stamm- gehalt	Oporečno dodatek Pens- ions- zulage	Starostne dodatek Dienstalters- zulagen	Stano- vina Quartier- geld	Osnovni dodatek Personals- zulage		
1	2	3	4	5	6	7	8	9	10	11	12	13
Alojzija Luznika, rojena v Dobrovoju pri Savici na No. meromom dne 18. februarija 1862. upokojena	uč.	Koroč. 21. 2. 1862.	Koroč. 22. 5. 1867.	1. št. Koroč. od 1. 1. 1867 2. št. Koroč. od 1. 1. 1867 3. št. Koroč. od 1. 1. 1867 4. št. Koroč. od 1. 1. 1867 5. št. Koroč. od 1. 1. 1867 6. št. Koroč. od 1. 1. 1867 7. št. Koroč. od 1. 1. 1867 8. št. Koroč. od 1. 1. 1867 9. št. Koroč. od 1. 1. 1867 10. št. Koroč. od 1. 1. 1867 11. št. Koroč. od 1. 1. 1867 12. št. Koroč. od 1. 1. 1867 13. št. Koroč. od 1. 1. 1867 14. št. Koroč. od 1. 1. 1867 15. št. Koroč. od 1. 1. 1867 16. št. Koroč. od 1. 1. 1867 17. št. Koroč. od 1. 1. 1867 18. št. Koroč. od 1. 1. 1867 19. št. Koroč. od 1. 1. 1867 20. št. Koroč. od 1. 1. 1867 21. št. Koroč. od 1. 1. 1867 22. št. Koroč. od 1. 1. 1867 23. št. Koroč. od 1. 1. 1867 24. št. Koroč. od 1. 1. 1867 25. št. Koroč. od 1. 1. 1867 26. št. Koroč. od 1. 1. 1867 27. št. Koroč. od 1. 1. 1867 28. št. Koroč. od 1. 1. 1867 29. št. Koroč. od 1. 1. 1867 30. št. Koroč. od 1. 1. 1867 31. št. Koroč. od 1. 1. 1867 32. št. Koroč. od 1. 1. 1867 33. št. Koroč. od 1. 1. 1867 34. št. Koroč. od 1. 1. 1867 35. št. Koroč. od 1. 1. 1867 36. št. Koroč. od 1. 1. 1867 37. št. Koroč. od 1. 1. 1867 38. št. Koroč. od 1. 1. 1867 39. št. Koroč. od 1. 1. 1867 40. št. Koroč. od 1. 1. 1867 41. št. Koroč. od 1. 1. 1867 42. št. Koroč. od 1. 1. 1867 43. št. Koroč. od 1. 1. 1867 44. št. Koroč. od 1. 1. 1867 45. št. Koroč. od 1. 1. 1867 46. št. Koroč. od 1. 1. 1867 47. št. Koroč. od 1. 1. 1867 48. št. Koroč. od 1. 1. 1867 49. št. Koroč. od 1. 1. 1867 50. št. Koroč. od 1. 1. 1867 51. št. Koroč. od 1. 1. 1867 52. št. Koroč. od 1. 1. 1867 53. št. Koroč. od 1. 1. 1867 54. št. Koroč. od 1. 1. 1867 55. št. Koroč. od 1. 1. 1867 56. št. Koroč. od 1. 1. 1867 57. št. Koroč. od 1. 1. 1867 58. št. Koroč. od 1. 1. 1867 59. št. Koroč. od 1. 1. 1867 60. št. Koroč. od 1. 1. 1867 61. št. Koroč. od 1. 1. 1867 62. št. Koroč. od 1. 1. 1867 63. št. Koroč. od 1. 1. 1867 64. št. Koroč. od 1. 1. 1867 65. št. Koroč. od 1. 1. 1867 66. št. Koroč. od 1. 1. 1867 67. št. Koroč. od 1. 1. 1867 68. št. Koroč. od 1. 1. 1867 69. št. Koroč. od 1. 1. 1867 70. št. Koroč. od 1. 1. 1867 71. št. Koroč. od 1. 1. 1867 72. št. Koroč. od 1. 1. 1867 73. št. Koroč. od 1. 1. 1867 74. št. Koroč. od 1. 1. 1867 75. št. Koroč. od 1. 1. 1867 76. št. Koroč. od 1. 1. 1867 77. št. Koroč. od 1. 1. 1867 78. št. Koroč. od 1. 1. 1867 79. št. Koroč. od 1. 1. 1867 80. št. Koroč. od 1. 1. 1867 81. št. Koroč. od 1. 1. 1867 82. št. Koroč. od 1. 1. 1867 83. št. Koroč. od 1. 1. 1867 84. št. Koroč. od 1. 1. 1867 85. št. Koroč. od 1. 1. 1867 86. št. Koroč. od 1. 1. 1867 87. št. Koroč. od 1. 1. 1867 88. št. Koroč. od 1. 1. 1867 89. št. Koroč. od 1. 1. 1867 90. št. Koroč. od 1. 1. 1867 91. št. Koroč. od 1. 1. 1867 92. št. Koroč. od 1. 1. 1867 93. št. Koroč. od 1. 1. 1867 94. št. Koroč. od 1. 1. 1867 95. št. Koroč. od 1. 1. 1867 96. št. Koroč. od 1. 1. 1867 97. št. Koroč. od 1. 1. 1867 98. št. Koroč. od 1. 1. 1867 99. št. Koroč. od 1. 1. 1867 100. št. Koroč. od 1. 1. 1867	600 gl.	-	I. starost na obdobje od 80 gl. velik. e. 40 dov. s. 2 10. 2. 99. št. 449.	-	-	Slovensko, nemško, koroško, italijansko, francoško.	-	

Opomba. 1) Urobná prekvalif. je pri popisih vsi, osvojili privatni št. pa samo 1, 2, 3, 4, 12, in 13. izobčilo. 2) Pri 5, 6, 9, 10 in 11. stolbici je nakazano največje možno letno obdobje plač. 3) Pri 5, 6, 9, 10 in 11. stolbici je nakazano največje možno letno obdobje plač. 4) Pri 5, 6, 9, 10 in 11. stolbici je nakazano največje možno letno obdobje plač. 5) Pri 5, 6, 9, 10 in 11. stolbici je nakazano največje možno letno obdobje plač. 6) Pri 5, 6, 9, 10 in 11. stolbici je nakazano največje možno letno obdobje plač. 7) Pri 5, 6, 9, 10 in 11. stolbici je nakazano največje možno letno obdobje plač. 8) Pri 5, 6, 9, 10 in 11. stolbici je nakazano največje možno letno obdobje plač. 9) Pri 5, 6, 9, 10 in 11. stolbici je nakazano največje možno letno obdobje plač. 10) Pri 5, 6, 9, 10 in 11. stolbici je nakazano največje možno letno obdobje plač. 11) Pri 5, 6, 9, 10 in 11. stolbici je nakazano največje možno letno obdobje plač. 12) Pri 5, 6, 9, 10 in 11. stolbici je nakazano največje možno letno obdobje plač. 13) Pri 5, 6, 9, 10 in 11. stolbici je nakazano največje možno letno obdobje plač.

Osebná popisnica Alojzija Luznika (ZAL, VRH 48, t. e. 4).

III. Statistične pregledne.

1. Število solodolžnih otrok v občini in sicer:
 - a) V začetku šolskega leta;
 - b) na koncu šolskega leta.
2. Število otrok, ki so hodili v šolo, in sicer:
 - a) V začetku šolskega leta;
 - b) na koncu šolskega leta.
3. Število v šolskem okolju solodolžnih otrok, ki niso bili vzprejeti v domačo ljudsko šolo, ker isti hodijo
 - a) ali v druge ljudske šole ali sploh v druge šole, ali pa ker so
 - b) isti sploh iz kakršnega koli vzroka ostali brez pouka.
4. Število otrok iz tujih šolskih okolij, ki hodijo v to šolo.
5. Sumarni izkaz vseh otrok, ki hodijo v to šolo po njihovi veri in materinem jeziku:
 - a) V začetku šolskega leta;
 - b) na koncu šolskega leta.

Pri vseh statističnih pregledih je dečke ločili od deklic, vsakdanje učence od ponavljalnih učencev.

B.

Kroniko vsakega šolskega leta je spisati najpozneje do začetka prihodnjega šolskega leta. V ta namen je dogodka vsakega šolskega leta vestno zabeleževati na poseben list, potem pa koncem šolskega leta gradivo urediti in prepisati v kroniko.

Kadar se navajajo ukazi in odredbe šolskih oblastev, poveljati je pri vsakem odloku tudi dotični datum in dotično število.

C.

Izključene so od šolske kronike vse polemične opazke in kritične presoje o sposobnosti in o delovanju raznih korporacij in posameznih oseb, ki so s šolo v takšni zvezi. Izključena je tudi vsaka hvala ali vsaka graja o bivših ali o se zdaj obstoječih razmerah ali o šolsko-oblastvenih odredbah.

Kronika mora biti po vseh svojih delih od konca do kraja pisana kar najobjektivneje, jasno in priprosto, kratko in dostojno.

Na vsaki strani je ob kraju pustiti prazen rob, da se nanj zapisuje kratka vsebina vsakega odstavka.

Popisane liste je paginirati.

D.

Vsem članom učiteljskega zbora dotične šole je dopuščeno vpogled v šolsko kroniko.

E.

Šolski kroniki je pridejali po abecednem redu urejeni osebni in stvarni imenik.



Osóbna popisnica. — Personalstandes-Ausweis.

List
Blatt

Ime, starost in rojstveni kraj Name, Alter und Geburtsort	Starišni zastopnik Dienst- licher Vater	Kraj, leto in dan Ort und Datum		Dosedanje službovanje Bisherige Dienstleistung		Sedanjí prejemki Derzeitige Bezüge					Znanje prakse in druge veštine Sprach- und sonstige Kenntnisse	Opomba Anmerkung
		rodni prejeto der Geburtsort	znanje skrajni des Lehrjahrs- zugehörigkeit	z druge poslovni skrajni des Lehrjahrs- zugehörigkeit	skrajni des Lehrjahrs- zugehörigkeit	Šolske plače Schul- gehälter	Prejemki Jakle Zust. Lohn- sätze	Stara delež Dienstat- sätze	Stara delež Quartier- gold	Učbeni dokladi Personal- sätze		
Ane Pour roj. 18. oktob. 1862 - župa pod Lubjano 44. letna 1/4. 05		Lubjano na 15. julija 1881	Moravci v hramu ad. v Lubjani od 15. julija 1886 - 1888 - 15. juna 1886 Doklet ad. 1888 B. ob. R.	18. juna 1886 do 15. juna 1886 sadaš Doklet ad 19. decembra 1888 B. ob. R.	600 fl. 700 fl. 80 fl. B. ob. pap. 951 in 1898	-	-	-				

Osebna popisnica Ane Pour (ZAL, VRH 48, t. e. 4).

V začetku leta 1878 so na šoli zaposlili pomožnega učitelja Primoža Ušeničnika, ki je šolo po opravljenem strokovnem izpitu zapustil in odšel za učitelja v Veliko Dolino. Tako so bili na šoli: Vincenc Levstik, katehet Franc Rus, Franc Stojec, Primož Ušeničnik in katehet Ivan Zdražba, ki je učil verouk. Ker na šoli po odhodu Terezije Drašler ni bilo učiteljice, je pouk ročnega dela za dekleta prevzela žena učitelja Ušeničnika. Avgusta 1878 so na šoli sprejeli dva nova učitelja: Bartola (Jerneja) Černeta (1857–1906)¹⁵. V šolskem letu 1878/79 je na šoli začela poučevati tudi Avgusta Šlibar. Pedagoški kader je ostal identičen kot v šolskem letu 1879/80, naslednje leto se je zamenjal le katehet. Namesto Rusa je prišel na šolo Andrej Pipan. Sestava učiteljev in katehetov je ostala v letu 1881/82 enaka. Kateheta Pipana in Zdražbo zamenjata v šolskem letu 1882/83 Gabriel Weiss in Tomaž Potočnik. Že naslednje šolsko leto je na šoli namesto Gabriela Weissa katehet Ivan Šlakar. Učiteljica Avgusta Šlibar je zapustila šolo, zamenjala jo je Ivana Tominec, ki je na šoli ostala trinajst let. Učni kader je bil dve leti nespremenjen, le da so v šolskem letu 1885/86 sprejeli dve novi učiteljici, Jano

(Ivana) Vidic¹⁶ in Ano Pour (1862–1931).¹⁷ Učiteljici sta bili zaposleni na novi vrhniški dvoletni dekliški šoli. Ravnatelj obeh šol, tako deške kot dekliške, je bil Vincenc Levstik. Učitelji in učiteljice se niso menjavali tako pogosto, kot so se menjavali kateheti. Tako je leta 1886/87 Anton Jaklič zamenjal Ivana Šlakarja. Naslednje leto se zamenjata oba kateheta, in sicer sta prišla dva nova, Jože Laznik in Matjaž Sitar. Učitelj Černe je leta 1888/89 dobil dopust, ki mu ga je z dopisom 7. julija 1890 deželni šolski svet podaljšal do 31. avgusta 1892. Deželni šolski svet je z odlokom 17. julija 1888 potrdil Černeta za provizoričnega učitelja na vinarski in sadjarski šoli Grm, tam je učil do 1. septembra 1892. Zaradi učiteljevega izostanka so najeli suplentko Rozalijo Lenassi. Na šoli je bila kot pomožna učiteljica vse od 28. oktobra 1888 do 31. julija 1892. Za svoje predano delo je bila v pismu krajevnega šolskega sveta pohvaljena. V letu 1892 je prenehala z nadomeščanjem, ker je 16. septembra 1892 znova nastopil službo Jernej (Bartolomej) Černe. V letu 1890 je katehet Laznik odšel v Podlipo, na njegovo mesto je prišel Peter Bohinjec,¹⁸ naslednje leto je šolo zapustil katehet Matej Sitar, sprejeli pa

so Simona Šmitka, a že naslednje šolsko leto je namesto njega vodil veroučne ure Štefan Rihar. Na vrhniški šoli so povišali učiteljem plače januarja 1891, in sicer s 650 na 700, s 500 na 600 in s 400 na 450 gld; le dvema se dohodki niso spremenili.

Jeseni leta 1893 je učiteljica Ivana Tominec zbolela, zato je bila odsotna do 11. maja 1894. Okrajni šolski svet je na Vrhniko poslal učiteljico Evgenijo Pehani, ki je začela nadomeščati bolno kolegico 25. septembra, in sicer na podlagi dopisa okrajnega šolskega sveta z dne 22. septembra 1893. Junija je zbolela tudi Ivana Vidic in dobila štirinajstdnevni dopust na osnovi dopisa okrajnega šolskega sveta, a ponovno zbolela v začetku julija 1894. V tem letu je bil zaradi bolezni začasno upokojen tudi Jernej Černe, ki je bil na šoli že od leta 1878. V letu 1894 je bilo zdravstveno stanje učiteljev na vrhniški šoli dokaj slabo. Skoraj vsak učitelj je bil krajši čas odsoten, nekateri pa so izostali tudi dlje. Tako je imel okrajni šolski svet v tem letu stalno nastavljeno suplentko, ki je imela precej dela. Kljub temu da so ustrezno skrbeli za nadomeščanje manjkajočih učiteljev, so stalne spremembe in menjava učiteljev v razredih slabo vplivale na napredek pri pouku.

Tudi v šolskem letu 1894/95 je bilo zdravstveno stanje učiteljev in učencev neugodno. Učenci so dlje časa kašljali, kar je bilo zelo moteče za pouk. Zboleli so tudi ravnatelj, učiteljica Ivana Tominc in Emilija Gherbaz. Ko se je izkazalo, da Tominčeva ne bo ozdravela, je bila začasno upokojena. Po njeni začasni upokojitvi so zaposlili učitelja Antona Arka.¹⁹ V omenjenem letu je na dekliški šoli začel poučevati verouk Luka Smolnikar. Stefana Riharja je pri poučevanju verouka 22. oktobra 1895 zamenjal Franc Košir; v istem šolskem letu je dobil službo tudi učitelj Alojz Luznik,²⁰ ki je poučeval vse predmete v prvem razredu deške šole. Luznik je prišel na izpraznjeno mesto

učiteljice Gherbaz, ki je dobila delovno mesto na Štajerskem.

V šolskem letu 1895/96 se je meseca septembra pojavila davica, novembra v Blatni Brezovici ošpice, v Sinji Gorici pa tifus. Zaradi ošpic je bil prekinjen pouk že 23. novembra. Ker se stanje ni izboljšalo, so podaljšali zaprtje šole do 2. januarja 1896. Anton Arko zaradi bolezni ni poučeval v mesecu februarju, marca pa je zbolela Ivana Vidic in je bila odsotna do 7. aprila.

Leta 1896/97 so odprli **ekskurentno postajo v Bevkah**. Višji deželni šolski svet pa je z dopisom 19. septembra 1896/768 določil, da je ekskurentna šola v Bevkah sestavni del šole na Vrhniki. Na matični šoli so za vodenje pouka na ekskurentni šoli določili učitelja Antona Arka. Arko je poleg obveznosti na vrhniški šoli, kjer je poučeval v drugem deškem razredu, poučeval še na omenjeni šoli sedem in pol ur na teden.

V šolskem letu 1896/97 ni bilo sprememb na področju zaposlovanja učnega kadra. Po bolezni in začasni upokojitvi je bil učitelj Černe leta 1897 imenovan za drugega učitelja v Šmartnem pri Litiji, kjer je tudi zaključil svojo učiteljsko kariero.

Na **dekliški šoli** so odprli še tretji razred. V poslopju stare šole zanj ni bilo prostora, zato so dekleta nastanili v Krištofovi hiši 62, na Hribu. Novo učiteljsko službo so podelili Franji Eržen, ki je končala študije v Gorici. Preden je prišla 15. februarja 1897 na Vrhniko, je službovala na Dobrovi in v Kranju.

Ravnatelj Levstik je moral v ljubljansko bolnišnico. Na oddelku za očne bolezni je bil od konca februarja do 21. aprila. V tem času so ga nadomeščali njegovi kolegi, učitelji vrhniške šole. Bolezen pa ni prizanesla niti Ani Pour, ki je dobila šesttedenski bolniški dopust. Za njeno namestnico je okrajni šol-

ski svet določil Ivano Tominc, ki je začela s poučevanjem 5. maja in zaključila s 3. julijem 1897, ko jo je deželni šolski svet znova začasno upokojil.

Naslednje šolsko leto 1897/98 je Anton Arko dobil dopust, da se je lahko v Gradcu udeležil risarskega tečaja za učitelje, kasneje pa še tečaja za deška ročna dela na Dunaju. V času odsotnosti ga je nadomestil učitelj Alojz Luznik. Šolski svet je sicer skušal dobiti namestnika za odsotnega učitelja Arka, a žal ga niso mogli dobiti. V ta namen je učiteljska konferenca uvedla v prvem in drugem razredu deške šole poldnevni pouk, ki je trajal dopoldne po tri ure za drugi razred in popoldne tri ure za prvi razred. Poleg tega pa je Luznik vodil tudi ekskurendni pouk v Bevkah. Vodenje pouka na tej šoli je prevzel 9. marca 1898. Namesto Smolnikarja je prišel v tem šolskem letu poučevat verouk Ivan Rihterič. Ivana Vidic je zbolela in je dobila bolniško od 12. marca do 8. maja. Tudi njenega izostanka niso mogli pri okrajnem šolskem svetu nadomestiti s primerno suplenco, zato so tudi na dekliški šoli uvedli poldnevni pouk. Za deklice tretjega razreda je trajal po tri ure zjutraj, popoldne pa so imele deklice drugega razreda pouka dve uri in pol. Deklice je poučevala Ana Pour. Franja Eržen je bila za stalno nameščena na vrhniški šoli 2. maja 1898. V letu 1898 pa je zbolel Alojz Luznik in dobil dopust. Znova so uvedli poldnevni pouk. Trajal je skoraj do konca šolskega leta, do 22. julija (26. julija je bilo zaključeno šolsko leto), poučevali pa sta Franja Eržen in Ana Pour. V šolskem letu 1898/99 je dobila Franja Eržen zaradi bolezni dopust v času od 5. novembra do 1. februarja 1899. V času odsotnosti jo je nadomestčala Rosa Rossmann. Februarja je Franja Eržen zaključila bolniški dopust. Krajevni šolski svet je Roso Rossmann zelo pohvalil za opravljeno delo.

Novi šolski zakon je uvajal **šolske učiteljske konference**, ki so jih sklicevali enkrat mesečno. Na njih so razpravljali o strokovnih zadevah. Potekale so po predvidenem dnevnem redu, vodili so natančne zapisnike. Učitelji so se na konferencah pogovarjali o pouku in vzgoji, šolski disciplini, vedenju šolske mladine v šoli in izven nje, učnih načrtih in smotrih, učnih programih, novostih na teh področjih, učnih pripomočkih, načinu in ciljih izobraževanja. Na mesečnih konferencah so obravnavali tudi razpise, odredbe o novih imenovanjih. Ob zaključku so sprejeli dnevni red za naslednjo konferenco. Velikokrat so imeli na dnevnem redu v obravnavanem obdobju tudi šolske prostore, ki niso ustrezali potrebam, a žal so vedno našli le začasne izhode.

»Na konferencah sta bila zelo aktivna voditelja šole Vincenc Levstik in Fran Stojec, poleg njiju pa tudi Leopold Cvek, Jernej Černe, Robert Ziegler. Nekateri med njimi so imeli tudi zanimiva predavanja. Leta 1876 je Vincenc Levstik predaval o jezikovnem pouku v drugem razredu, leta 1879 pa Fran Stojec o poučevanju zgodovine domovine in pa o zemljepisu na podlagi novega zemljevida za Kranjsko s poudarkom na ljubljanski okolici. Leta 1888 je predavala Ana Pour o tem, 'Kako more šola v otrocih čute domovinske ljubezni in zvestobo vdanosti do presvetlega vladarja buditi in poživljati.' Leta 1890 je ista predavateljica govorila o disciplini, o pouku realij v štirirazrednicah pa Vincenc Levstik. Leta 1892 je predavala Ivanka Vidic o učiteljevem delovanju pred poukom in po pouku glede discipline ...«²¹

Učitelji na vrhniški šoli so imeli navado, da so se v času konference sestali s šolskim inšpektorjem, če le-ta ni bil prisoten na seji. Sestanek so prijetno zaključili s klepetom v bližnji gostilni pri gostilničarju Krištofu. Lokalna učiteljska konferenca je bila organizirana pozimi, vsak prvi ponedeljek v mesecu, v poletnih mesecih pa vsak prvi torek.

UČITELJI VRHNIŠKE ŠOLE²²

1878/79

Ime	Karakter/poklic	Razred	Tedenske ure
Levstik Vincenc	nadučitelj/ravnatelj*	4. razred	25 ur
Rus Franc	katehet	verouk 3., 4. raz.	4 ure
Zdražba Ivan	katehet	verouk 1., 2. raz.	4 ure
Stojec Franc	učitelj	3. razred	24 ur
Černe Bartol Jernej	učitelj/z.*	2. razred	21 ur
Šliber Avgusta	učiteljica/z.	1. razred	17 ur

1885/86 – dekliška šola

Ime	karakter	Razred	Tedenske ure
Levstik Vincenc	nadučitelj	2. razred	19 ur
Potočnik Tomaž	katehet	verouk na dekliški in ponavljalni šoli	7 ur
Šlakar Ivan	katehet	verouk na deški in ponavljalni šoli	9 ur
Stojec Franc	učitelj/d.***	4. razred	24 ur
Černe Barthol Jernej	učitelj	3. deški	29 ur
Tominec Ivana	učiteljica/d.	1. razred	17 ur

Dekliška šola

Ime	karakter	Razred	Tedenske ure
Jana Vidic	učiteljica	2. razred	22 in pol ur
Ana Pour	učiteljica	1. raz. in ponavljalna šola	27 in pol ur

* Nadučitelj = ravnatelj = vodja šole; ** z. = začasni učitelj; ***d. = definitivni - stalni, redni učitelj

1897/98

Ime	Karakter/poklic	Razred	Tedenske ure
Vinko Levstik	ravnatelj-vodja	vse predmete v 4. r., kmetijstvo v ponavljalni šoli	25 ur
Ivan Rihteršič	katehet	verouk	9 ur
Fran Stojec	učitelj/d.	vse predmete v 3. r. in v ponavljalni šoli	29 ur
Anton Arko	učitelj/d.	vse predmete v 2. r. vse predmete v ekskurendni šoli Bevke Poučeval je le do 23. 2. 1898, ko je dobil dopust do konca šolskega leta, (risarski tečaj v Gradcu in tečaj za deška ročna dela na Dunaju).	19 ur 7 in pol ur
Alojzij Luznik	učitelj/d.	vse predmete v 1. r. 2. r. - deški 2. r. - deklice - petje Od 23. 2. 1898 je Luznik nadomeščal učitelja Arka. Dopoldne je poučeval 3 ure otroke 2. razreda, popoldne 2 uri 1. deškega razreda in vodil ekskurendni pouk v Bevkah.	18 ur 1 uro 1 uro 29 in pol ur

Dekliška šola

Ime	Karakter/poklic	Razred	Tedenske ure
Vinko Levstik	ravnatelj	v ponavljalni šoli	1 uro
Fran Košir	katehet	verouk	9 ur
Ivana Vidic	učiteljica/d.	vse predmete v dveh oddelkih 1. r.	25 ur
Ana Pour	učiteljica/d.	vse predmete v 3. r.	23 ur
Franja Eržen	učiteljica/d.	vse v 2. r. in ponavljalni	23 ur

Učenci

Zakonodaja leta 1869 je prinesla mnogo novega na področje osnovnega šolstva in s tem tudi na vrhniško šolo, ki se je postopoma bližala standardom, ki jih je postavljal državni in na podlagi njega tudi deželni zakon. Seveda pa so te spremembe bile v okviru finančnega stanja same občine, ki je vzdrževala šolo. Tudi kroniko so začeli pisati drugače. V osemdesetih so iz nemščine prešli na slovenščino. Poročila so postala obsežnejša. Tako bralce popeljejo na področje praznovanj na šoli, obvestijo nas o učiteljih, krajevnih, okrajnih in deželnih šolskih nadzornikih, šolskih svetih, učiteljskih konferencah, o širjenju šole, ustanavljanju ponavljalne-nadaljevalne šole, odprtju dekliške šole.

Po novem državnem šolskem zakonu bi morali otroci obiskovati šolo od šestega do štirinajstega leta starosti, torej bi hodili v šolo osem let. A žal po vseh avstrijskih deželah ni bilo mogoče dobesedno izpeljati zakona. Dežela Kranjska, ena revnejših v monarhiji, ni imela dovolj finančnih sredstev, zato so v deželnem zboru po dolgih debatah in mnogih osnutkih le sprejeli deželni zakon, ki je bil kompromis med možnostmi dežele Kranjske in med zahtevami državnih oblasti. Sprejeli so zakon, ki je določal osemletno izobraževanje v večjih mestih, drugod pa je dopuščal krajši izobraževalni proces. Vrhnika je sodila med kraje, kjer osemletnega izobraževanja ni bilo. Na Vrhnikih so dobili šestrazrednico šele leta 1909.²³

V prvem delu prispevka smo omenili, da je bila šola v sedemdesetih letih dvorazredna. Deklice so obiskovale pouk skupaj z dečki.

Na osnovi razpisa deželnega šolskega sveta z dne 19. aprila 1884/562 je bila šola ločena na deško in dekliško šolo. Dekliška je imela tri, deška pa štiri razrede. Deška je imela celodnevni, dekliška v prvem razredu poldnevni, v drugem in v tretjem pa celodnevni pouk. Razdelitev dečkov v posamezne razrede – oddelke, število učnih ur in posamezne predmete, učni smoter je predpisoval Učni načrt za štirirazredne ljudske šole. Predpisoval je nemščino kot obvezni drugi deželni jezik. Za trirazredno dekliško šolo je za prvi razred veljal Učni načrt za trirazredne ljudske šole s poldnevnikom, za drugi in tretji razred pa tisti za celodnevni pouk.

Ves čas delovanja vrhniške šole so na šoli vodili evidenco otrok, ki so bili vpisani v šolsko matico, in evidenco vseh otrok, ki so dejansko obiskovali šolo. Na prvih razpredelnih so vodili le evidenco otrok, ki so obiskovali šolo. Šolsko matico so začeli voditi leta 1875. To je evidenca vseh šoloobveznih otrok, tudi tistih, ki šole niso obiskovali. Vodili so natančen popis prisotnosti in odsotnosti učencev in glede na to so ocenili njihovo vedenje: zelo pridni, pridni, manj pridni in zanemarnjeni. Kasneje so začeli zapisovati ugotovitve oziroma vzroke za odsotnost otrok. Obstajali so trije glavni vzroki za odsotnost otrok pri pouku. Prvi vzrok so spomladanska in poletna poljska dela, ko starši otrokom niso dovolili hoditi v šolo. Drugi zelo pogost vzrok je bila oddaljenost šole od domačega kraja. Tretji vzrok pa so bile hude zime in visok sneg. V zimskem času so učitelji mnogokrat skrajšali pouk, revnim učencem in učenkam pa so namenili topel opoldanski obrok.

Primeri evidenc, ki so jih vodili na vrhniški šoli:²⁴**1873/1874**

razred	Šolski obisk			Opombe
	Dečki	Deklice	Skupaj	
I.	58	53	111	/
II.	42	42	84	
skupaj	100	95	195	

1874/1875

razred	Šolski obisk			Pripombe
	Dečki	Deklice	Skupaj	
I.	43	42	85	/
II.	31	31	62	
skupaj	74	73	127	

1875/1876

Šoloobvezni otroci			Šolski obisk		
Dečki	Deklice	Skupaj	Dečki	Deklice	Skupaj
357	332	689	154	133	287

Razred	Dečki	Deklice	Skupaj
I.	92	66	158
II.	62	67	129

1876/1877

Ljudska šola

Ponavljalna šola

Šoloobvezni			Šolo obiskujoči			Šoloobvezni			Šolo obiskujoči		
dečki	deklice	skupaj	deč.	dek.	sk.	deč.	dek.	sk.	deč.	dek.	sk.
329	273	602	191	149	340	101	100	201	68	63	131

Šolski obisk	I. razred	II. razred
Zelo pridni	75	57
Pridni	78	40
Manj pridni	23	22
Zanemarjeni	13	32

Po zgornjih razpredelnicah lahko ugotovimo, da je število otrok, ki so obiskovali vrhniško dvoletno šolo, iz leta v leto naraščalo, predvsem v letu 1875/76, ko se je vpisalo sto otrok več kot prejšnja leta – 300 otrok, naslednje leto pa še petdeset več.

Na začetku šolskega leta 1874/75 so učitelji na učiteljski konferenci izrazili željo po razširitvi šolskega pouka na štiri razrede, a zaradi prostorskih težav to ni bilo izvedljivo. Vprašanje je bilo pereče, zato so se novembra leta 1875 sestali s krajevnim šolskim svetom in z občinskimi zastopniki, a do konkretne rešitve problema niso prišli. Predlagali so sestavo posebne komisije. Kljub mnogim poskusom do izvedbe gradbenega plana ni prišlo. Oktobra naslednje leto se je sestala gradbena komisija. Prisotni so bili okrajni glavar, šolski inšpektor, gradbeni inženir in člani okrajnega šolskega sveta. Na sestanek so povabili še nekaj drugih zainteresiranih, in seveda tudi župnika Martina Šlibarja, saj so predvidevali pridobiti gradbeno parcelo na župniškem travniku med Lenarčičevo in Smukovo hišo. Želje niso bile izvedljive, zato so imeli tudi alternativo, in sicer zemljišče v bližini okrajnega sodišča. Končno so

prišli do zaključka, da bodo finančno zmogli le prenovo stare šole. Sklep o prenovi šole so sklenili 12. novembra 1876 na sestanku deželnega in krajevnega šolskega sveta. Stanovanji cerkovnika in učitelja so prenovili in preuredili v učilnici. Po prenovi se je šola iz dvorazredne razširila v štirirazredno. Deželni in krajevni šolski svet sta z otvoritvijo tretjega in četrtega razreda vrhniške šole še poskrbela za učni kader. Oktobra v šolskem letu 1877/78 so šla obnovitvena dela na šoli proti koncu, s poukom so začeli s prvim oktobrom.

Po prenovi šole v šolskem letu 1877/78, ko so pridobili nove prostore, se je število učencev povečalo. Število vpisanih otrok je sicer vsa leta nihalo; povprečno je bilo vpisanih od 300 do 400 otrok. Po letu 1884 se je število povišalo nad 400, a šele po ustanovitvi dekliške šole se je število otrok približalo številki 500 in jo včasih tudi preseglo.²⁵

Po navodilih šolskih svetov so na vrhniški šoli začeli voditi še natančnejše sezname otrok, tako šoloobveznih, ki so obiskovali redno ali ponavljalno šolo, kot otrok, ki so bili vpisani v šolsko matico, a so obiskovali druge izobra-

ževalne zavode ali zasebne inštitucije. Nekateri niso obiskovali ne vrhniške ne katere druge šole, ampak so bili doma. Vzrokov zato je bilo več: oddaljenost od šole, bolezen – telesna ali duševna in končno malomarnost staršev. Poleg tega so vodili številčne sezname smrtnih primerov. Vodili so evidenco obiska posameznih razredov, beležili odsotnost po urah: 0–10, 10–30, 30–50, in tiste, ki so presegli petdeset ur. Na podlagi teh razpredelnic so ugotovili, da so otroci bolj redno obiskovali ponavljalno kot pa redno šolo.

Primer iz leta 1877/1878²⁶

Obiskuje drugo izobraž. institucijo			privatni pouk			Umrli			Ne obiskujejo nobenega pouka		
d	dek.	sk.	d.	dek.	sk.	d.	dek.	sk.	d.	dek.	sk.
28	36	64	2	4	6	3	4	7	85	57	142

Otroci, ki so bili stari šest let in so bili od šole oddaljeni več kot uro hoda, so bili opravičeni in jim pouka ni bilo treba obiskovati. Večinoma je šlo za otroke iz Velike in Male Ligojne, z Lesnega Brda, Drenovega Griča, iz Blatne Brezovice itd., ki zaradi velike oddaljenosti niso mogli v šolo.

Primer iz leta 1878/1879

6-letniki

6 letni otroci			Druge ustanove			Privatni pouk			Umrli			Nobenega*		
d	Dek	sk	D	dek	sk	D	dek	sk	d	dek	sk	D	dek	Sk
55	41	96	17	17	34		4	4	12	20	32	110	82	192

Kot je videti, so vsa leta vodili natančne evidence šolskih otrok. Podatkov ni le za šolsko leto 1886/87. Kaže, da evidence ni bilo mogoče voditi zaradi epidemije kolere.²⁷

*Otroci, ki ne obiskujejo nobenega pouka.

Primer statističnih podatkov 1888/1889 in 1889/90²⁸

Šoloobvezni otroci, 6-12 let				Šoloobvezni otroci, 12-14 let			
dečki		deklice		dečki		deklice	
303		310		124		106	

Šole, ki jih obiskujejo dijaki

Celodnevna		Ponavljalna		Druge		privat.		srednje		obrtne		poklicne		doma	
d.	dek.	d.	dek.	d.	d.	d.	dek.	d.	dek.	d.	dek.	d.	dek.	d.	dek.
231	195	62	44	15	17	/	-	5	-	1	-	-	-	1	3

Vzroki izostankov

Telesne hibe, bolezni		Šestletniki		Opravičeni izost.		Neopravičeni izost.	
d	dek.	d.	dek.	d.	dek.	delo	polju
1	1	44	54	67	119	na	000

1889/1890

Šoloobvezni otroci, 6-12 let				Šoloobvezni otroci, 12-14 let			
dečki		deklice		dečki		deklice	
318		320		100		108	

Šole, ki jih obiskujejo

Celodnevna		Ponavljalna		drugje		Zasebn.		srednje		obrtne		poklicne		doma	
d	dek	d	dek	d	d	d	dek	d	dek	d	dek	d	dek	d	de
266	239	43	45	6	8	-	-	6	-	-	-	-	-	1	2
Odsotnost															
Telesne/duševne				Šestletniki - odalj.				Opravičeni izost.							
d	dek	d	dek	d	dek	d	dek	d	dek	d	dek				
3	1	50	58	43	71										

Oblika zapisa statističnih podatkov o obisku šole, učencih na celodnevni šoli in ponavljalni šoli se je v šolskem letu 1892/93 precej spremenila.

Primer novega formularja za vodenje evidence 1892/1893

Šolsko obiskovanje	ŠTEVILO					
	Ljudska šola			Ponavljalna šola		
	d	Dk	sk	d	Dk	sk
Otroci 6–14 let	367	387	754	99	95	194
Redni obisk	239	223	462	10	16	26
Hodijo v drugo šolo *	8	2	10	1	2	3
Privatne šole *	-	-	-	-	-	-
Višje šole *	-	-	-	5	-	5
Brez pouka /telesna ali duševna hiba/	1	-	1	1	-	1
Po zakonu 29. 4. 1873	51	59	110	-	-	-
- oddaljenost	64	71	135	25	24	49
malomarnost staršev	4	32	36	57	53	110
Zakon, 29. 4. 1873	13	20	33			
Otroci, ki ne bivajo****	15	16	31	-	-	-
Starejši otroci*****	13	1	14	-	2	2
Dvakrat na teden*****	27	19	46	-	4	4
Število vseh otrok – vedenje						
Zelo pridni	47	117	164	2	11	13
Pridni	17	18	35	6	3	9
Ne posebno pridni	20	42	62	2	2	4
Zanikrni	183	63	246			
Otroci koncem leta – uspešnost						
Sposobni za višji razred	94	177	271	-	-	-
Nesposobni	67	48	115	-	-	-
Ne izprašani	106	15	121			

* To so učenci, ki obiskujejo druge šole: obrtne, zasebne, višje–ni podatkov katere.

**** Otroci, ki hodijo na vrhniško šolo, a ne bivajo stalno v občini in niso v šolski matici.

***** Otroci, ki niso več šolo obvezni, pa kljub temu hodijo v šolo.

***** Otroci, ki zaradi oddaljenosti hodijo le dvakrat na teden v šolo. Oddaljeni so več kot štiri km od šole in jim je šolska uprava dala posebno dovoljenje za obisk šole le dvakrat na teden. ²⁹

Nekaj staršev, ki so stanovali na Vrhnikih in v okoliških krajih in so spadali pod vrhniški krajevni šolski svet, so pošiljali otroke tudi na druge učne zavode. Bolj premožni so najeli privatne učitelje. Te otroke so imeli na vrhniški šoli evidentirane kot šoloobvezne otroke, ki obiskujejo druge šole. Kot smo že omenili, so imeli šestletni otroci, ki so bili oddaljeni od šole, možnost ostati doma. Zakon je opravičeval odsotnost tudi drugim otrokom, ki so bili več ur hoda od šole. Velikokrat pa so bili za to, da otroci niso obiskovali šole, krivi 'malomarni' starši. Med te so sodili, po mnenju učiteljev, starši, ki so ob kmečkih delih zadrževali otroke doma. V statistiki so navedeni tudi otroci, ki niso bili sposobni obiskovati šole zaradi psihičnih ali telesnih težav. Otrokom, ki so bili oddaljeni več kot štiri kilometre od šole, je šolska uprava izdala posebno dovoljenje, da so prihajali k pouku le dvakrat na teden. Prostorska stiska na šoli je mnogokrat preprečila, da bi v šolo sprejeli vse ukaželjne. Tako so vse do leta 1904 v šolo sprejemali sedemletnike, šestletnike pa zavračali. Velikokrat so izostankom botrovale tudi vremenske razmere, predvsem huda zima in mraz. Naj navedemo le nekaj primerov:

- 17. decembra v šolskem letu 1890/1891 je krajevni šolski svet odločil, da učitelji po petnajsti uri spuste domov šolske otroke iz oddaljenih vasi, da bi bili doma že pred nočjo.
- V zimskem času leta 1893 so otroci kar pet dni v mesecu (3., 4., 11., 17. in 31. januar) zaradi mraza in velike količine snega odhajali domov že ob 15.00. V učilnicah je bilo hladno, saj peči niso služile svojemu namenu. Komisija si je 17. januarja ogledala peči in določila, da se na pečeh naredijo leseni oklepi. S tem naj bi dosegli, da bi se toplota širila enakomerno po vsem prostoru.

- Tudi naslednje šolsko leto (1893/94) so bili zimski meseci neizprosni, tako hladni, da so morali otroci zapustiti šolo predčasno (27. oktobra, 7., 8. in 24. novembra).

Vrhniško šolo so obiskovali tudi nekateri otroci, ki niso bili vpisani v vrhniško šolsko matriko, in otroci, ki niso bili več šoloobvezni, torej so bili starejši kot dvanajst let, a so se želeli še naprej izobraževati.

Hrana za revne učence

Vrhniško šolo so obiskovali tudi otroci iz okoliških krajev. Večinoma niso bili iz premožnih družin. V zimskem času so v mrazu in snegu med odmorom hoditi domov na kosilo. Učitelji in dobrotniki vrhniške mladine so se odločili, da bodo tem otrokom omogočili opoldanski topli obrok, nekje blizu šolskega poslopja, da jim ne bi bilo treba hoditi domov. Začeli so zbirati denar za topli obrok in se z bližnjim lastnikom gostilne dogovorili glede priprave hrane in plačila obrokov. Najbolj se je angažirala Ana Paur, žena okrajnega sodnika, ki je v šolskem letu 1886/87 v mesecu novembru odprla šolsko kuhinjo za revne otroke, ki so živeli daleč od šole. Trud Ane Paur je bil kronan z uspehom. Zbrala je 142 gld in 50 kr. V sosednji gostilni pri »Stražišar« so revni otroci iz oddaljenih krajev dobili vsakodnevno kosilo. Na šoli pa so izdali navodila o poteku prehranjevanja. Otroci so v spremstvu učitelja odhajali na obed v gostilno. Učitelj je moral biti prisoten ves čas kosila. Prav tako jih je moral spremljati na poti nazaj v šolo. Prvo leto je dobilo kosilo 2428 učencev, gostilna pa je prejela 98 gld in 56 kr.

Tudi naslednje leto (1887/88) so nadaljevali s takšnim načinom pomoči. Pričeli so 22. novembra 1887. Razdelili so 2315 opoldanskih obrokov, nakazanih pa je bilo 92 gld in 60 kr.

Tretje leto organizirane prehrane se je začelo 16. novembra. Ker je to leto razsajala epidemija kolere, je bila šola v mesecu decembru, februarju in marcu zaprta. Učenci so dobivali hrano novembra in januarja. V teh dveh mesecih so razdelili kosila 576 učencem. V tem letu niso zbirali prostovoljnih prispevkov, ker je za poravnavo računa s krčmarjem ostalo dovolj sredstev iz prejšnjih zbiranj. Žal se tu podatki v kroniki ne ujemajo, saj je v drugem delu kronike omenjeno, da je bila šola zaprta od konca januarja do marca, torej kosil ni bilo mogoče deliti februarja, mogoče pa so jih delili od 2. do 24. januarja, kar bi ustrezalo drugi trditvi v kroniki vrhniške šole.

V gostilni so delili hrano vsa leta od meseca novembra do konca meseca marca. V letu 1890/91 so od 4. novembra do 24. marca revnim otrokom razdelili 2378 porcij. Gostilničarki Ani Stražišar so zanje plačali 95 gld in 12 kr. Največ zaslug za zbiranje denarja in organizacijo je prav gotovo imela Ana Pauer.

Dobrotniki so leta 1891/92 darovali denar, da so lahko otrokom nudili opoldanski topli obrok od novembra do konca marca. Razdelili so 1688 porcij, za katere je predsednik šolskega sveta gostilničarki plačal 63 gld in 52 kr.

Tudi naslednje leto (1892/93) so otroci od novembra do marca dobivali brezplačno kosila v bližnji gostilni. V tem šolskem letu so razdelili 2455 toplih kosil, zanje so plačali 98 gld in 20 kr. V kroniki žal za to leto ni razpredelnice in popisa vseh dobrotnikov, ki so prispevali za prehrano otrok. Leta 1894 so razdelili 2249 kosil za 89 gld in 96 kr. Po letu 1892/93 pa je začel prostovoljne prispevke za kosila zbirati okrajni šolski svet.

Zima v šolskem letu 1895/96 je bila mila, zato otroci niso dobivali brezplačnega opoldanskega kosila. Že naslednje leto je zima

pokazala zobe in revni otroci so znova dobivali topel obrok. Razdelili so 639 porcij za 25 gld in 56 kr. Kakor vsa leta, ko je bila zima huda, so revni otroci tudi 1899/1900 v bližnji gostilni – pri Stražišarju v šolski kuhinji od decembra do konca februarja dobivali toplo kosilo. V decembru so v sedmih dneh razdelili 229, v januarju v 21 dneh 941, v mesecu februarju v 16 dneh 694 porcij, skupaj v 44 dneh 1864 kosil. Stroški so znašali 149 K, 12 h; poravnal jih je krajevni šolski svet.

Oblačila

Poleg denarja za hrano so dobrotniki denar namenili tudi za oblačila najrevnejših otrok. Tako je decembra 1888 Josip Gorup županu Gabrijelu Jelovšku podaril 100 gld za te otroke. S to podporo so 40 revnim in pridnim učencem kupili zimska oblačila. V navzočnosti župana, pedagoškega kadra in ostalih so jih razdelili otrokom 23. decembra, tik pred božičem. Tudi leto kasneje so razdelili otrokom oblačila, in sicer triindvajsetim revnim dečkom in triindvajsetim revnim deklicam. Dobrotniki, žal, niso omenjeni.

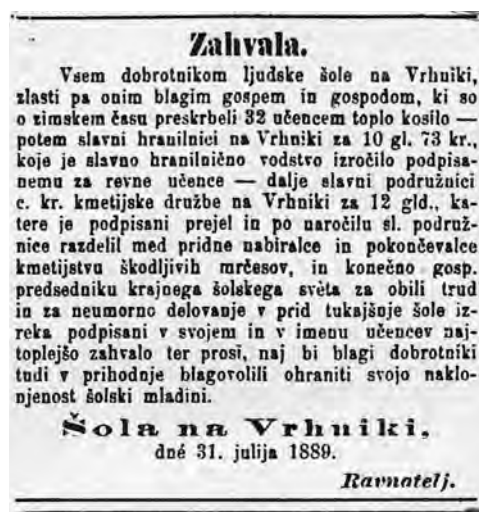

Zahvala dobrotnikom ljudske šole na Vrhniki (Slovenec, ponedeljek, 5. avgusta 1889, št. 177).

Dobrotniki³⁰, ki so prispevali denar za hrano najrevnejšim otrokom.

1886/1887

Ime	Prispevek gld	Kr	Kraj
Galle Marija	20	-	
Petrič Marija	10	-	Verd
Brilej Karolina	8	-	Vrhnika
Mulley Leopolda	16		"
Paeuer Ana	6		"
Mayer Ivana	4		"
Lenassi Franciška	4		"
Lukman Minka	4		Ljubljana
Stegnar Viktorija	4		Vrhnika
Jansekovič Jožefa	4		"
Bohinec Roza	4		"
Obresa Karel	8		"
Kotnik Karel	8		Mirke
Komotar Anton	8		Vrhnika
Fraidl Jože dr.	6		"
Tršar Franc	6		Hrib
Lenassi Peter	4		Vrhnika
Koprivnikar Jože	4		"
Lasnik Jožef	4		"
Sitar Matija	4		"
Levstik Vincenc	4		"
Jurca Jožef	1		"
Bricel Jožef	1		Hrib
Krištof Ivan		50	"
SKUPAJ	142	50	

1887/1888

Ime	Prispevek gld	Kr	Kraj
Galle Marija	25	-	
Petrič Marija	10	-	Verd
Jelovšek Marija	5		Vrhnika
Brilej Karolina	4	-	"
Mulley Leopolda	10		"
Ogrin Franc	4		Hrib
Paeuer Karel	6		Vrhnika

Kette Albert	4		''?
Mayer Ivana	4		''
Kapun Antonija	4		
Stegnar Viktorija	4		Vrhnika
Obresa Karel	8		''
Kotnik Karel	4		Mirke
Komotar Anton	8		Vrhnika
Tršar Franc	3		Hrib
Koprivnikar Jože	2		Vrhnika
Laznik Ivan Jožef	2		''
Sitar Matija	5		''
Levstik Vincenc	4		''
Jurca Jožef	1		''
SKUPAJ	117		

1889/1890

Ime	Prispevek gld	Kr	Kraj
Galle Marija	25	-	
Petrič Marija	10	-	Verd
Jelovšek Mari	5		Vrhnika
Brilej Karolina	4	-	''
Paeuer Ana	6		''
Mulej Leopoldi	10		''
Ogrin Franc	4		Hrib
Kette Albert	4		Vrhnika?
Mayer Ivana	4		''
Kapun Antonija	4		''
Stegnar Viktorija	4		''
Obreza Karel	8		''
Kotnik Karel	4		Mirke
Komotar Anton	8		Vrhnika
Tršar Franc	3		Hrib
Koprivnikar Jože	2		Vrhnika
Laznik Ivan Jožef	2		''
Sitar Matej	5		''
Levstik Vincenc	4		''
Jurca Jožef	1		''
SKUPAJ	117		

1889/1890

Imena	Dar	Namen
Galle Fran	20 gld	Za učila revnim
Kotnik Fran tovarnar - Verd	4 gld	Najpridnejšim učencem
Sl. Kmetijska posojilnica na Vrhniki	35 gld	20 gld učencem 15 gld učenkam - učila
Tomšič Miha posestnik - Hrib	Nova obuvala	4 dečkom 4 deklicam

1890/91

Ime	Karakter	Prispevek gld	Kr	Kraj
Galle Marija	Last. V Bistri	25	-	
Petrič Marija	Posestnica	4	-	Verd
Jelovšek Mari	Posestnica	4		Vrhnika
Paeuer Ana	Žena sodnika	5		"
Mulej Leopoldi	Posestnica	8		"
Froelich Marija	Žena posestnika	10		"
Obreza Karel	Poštni mojster	4		"
Komotar Anton	Notar	3		"
Koprivnikar Jože	dekan	4		"
Sitar Matej	"	5		"
Jurca Jožef	Posestnik	1		"
Gruden Ivan	Davčni ur.	1		"
Jelovšek Gabrijel	Župan	4		"
Tomšič Miha	Posestnik	2		Hrib
Lanski OSTANEK		16	13	
SKUPAJ		98	13	

Marij Galle	25
Leopolda Mulley	6
Marija Froehlich	5
Karolina Brilej	3
Marija Petrič	5
Marija Kotnik	2
Marija Jelovšek	1
Jera Novak	5
Karel Obresa	4
Gabrijel Jelovšek	2
Josip Lenarčič	2
Anton Komotar	3
Karol Mayer	1
Miha Tomšič	1
Ivan Gruden	1
Fran Tršar	1
Josip Ballis	1
Neimenovani	1
Posojilnica na Vrhniki	30
SKUPAJ	102

Bolezni

Na vrhniški šoli so med šolskim letom mnogokrat prekinili pouk zaradi bolezni. To je tudi čas hudih bolezni kolere, tifusa, škrlatinke, oslovskega kašlja, ošpic, davice. Med otroci je bilo nekaj smrtnih primerov, kar je zapisano tudi v kroniki.

Leta 1878/79 se je začel pouk 4. novembra zaradi epidemične bolezni davice (diphtheria).

Pouka zaradi bolezni nekaj časa ni bilo v letih 1882/83 in 1883/84. Leta 1882/83 niso imeli pouka od 14. decembra do 1. januarja. Veliko število otrok je zbolelo za vnetjem žrela (Rachenbräune).

Kolera je obiskala Vrhniko dvakrat. O epidemijah kolere smo pisali v zborniku Vrhniški razgledi št. 5 in 12.³¹

Okrajna oblastva so 1. decembra leta 1883/84 opozorila na epidemijo kolere³² (Blatternepidemie). Pouk je bil prekinjen do 2. januarja 1884.

Šolsko leto 1886/87 se je pouk začel šele 27. septembra, ker je to leto znova razsajala zlovešča kolera, a ta epidemija ni bila več tako huda, ker so že vedeli, kaj jo povzroča in so se izogibali onesnaženi vodi. Vrhničani pa so začeli tudi akcijo za napeljavo vodovoda.³³

Okrajno glavarstvo je leta 1887 izdalo priporočilo, da se šola zapre do 2. maja, ker sta razsajali dve nalezljivi bolezni, davica in škrlatinka (Scharlach).

Leta 1887/88 je bila učiteljica Ana Pour za božič pri bolni materi, ki je prebolevala kolero. Sledil je varnostni ukrep in okrajni šolski svetnik je od 3. do 15. januarja šolo zaprl.

V šolskem letu 1888/89 je bila šola zaradi epidemije kolere dvakrat zaprta, in sicer od 29. novembra do 2. januarja in od 24. januarja do 26. marca.

V šolskem letu 1893/94 je bila šola zaradi oslovskega kašlja zaprta osem dni (14. januar). Očitno je bilo, da je vsako leto na šoli razsajala kakšna bolezen. Tako je 1894/95 na šoli razsajal kašelj, a kronika ne navaja kakšen kašelj. Ker se je pouk nadaljeval, verjetno ni šlo za kakšno hujšo epidemijo. Mila zima pa je botrovala boleznim, ki so se razpasle v letu 1895/96. Na Vrhniko se je pojavila davica, v Blatni Brezovici ošpice, v Sinji Gorici pa so mnogi zboleli za tifusom. Zato ni bilo pouka od 26. novembra do 9. decembra. Stanje se ni izboljšalo, zato so termin podaljšali do 2. januarja 1896. Otroci iz Sinje Gorice so prenehali hoditi v šolo na podlagi ukaza okrajnega glavarja z dne 26. januarja.

Šolsko leto 1897/98 se ni začelo nič kaj obetavno. Veliko otrok je imelo oslovski kašelj. Vsi bolni otroci, ki niso prišli k pouku, so bili opravičeni.

V šolskem letu 1898/99 je prešlo brez hudih epidemij. V kroniko so zapisali, da je umrl učenec Fran Homovec, ki pa je že dolgo bolehal. Sošolci so ga spremljali k večnemu počitku. Med učitelji pa je zbolela le učiteljica Fani Eržen.

Zdravstveno stanje na prelomu stoletja pa je bilo slabo. Meseca maja je razsajala škrlatinka. Umrlo je 40 otrok. Med učenci vrhniške šole enajst:

Franc Nagode, učenec prvega razreda
Istinič Daniel, učenec drugega razreda
Ivana Petkovšek, učenka
Marija Rihar, učenka
Uršula Šušteršič, učenka
Viktorija Nič
Jožef Novak
Franja Iglič
Marija Homan
Marija Pelan

Med učitelji pa so zboleli: Iva Vidic – 22 dni, Fani Eržen – 3 dni, Ana Pour – 1 dan, Vinko Levstik – 8 dni, Alojzij Luznik – 5 dni.

Zaradi te epidemije je bila šola zaprta od 10. junija do 1. septembra 1900.

Cepljenje

Proti koncu 19. stoletja so začeli bolj skrbeti za zdravje otrok. Obstajale so sanitetne komisije, ki so si ogledovale šolska poslopja. Otroke so cepili. Dr. Marolt pa je imel več predavanj o nalezljivih boleznih (1893/94). Predavanja so poslušali prebivalci Vrhnik in pedagoški kader vrhniške šole. V šolski kroniki so vodili tudi evidenco o zdravstvenem stanju otrok in učiteljev, saj so učitelji morali nadomeščati obolele sodelavce v času njihove odsotnosti.

V šolskem letu 1891/92 je dr. Marolt začel cepiti šolske otroke proti kozam.³⁴

Leto kasneje je šolo obiskala sanitetna komisija v sestavi vrhniškega zdravnika Marolta in deželnega Kaplerja. Ostala člana nista bila strokovnjaka s področja zdravstva: župan Gabrijel Jelovšek, trgovec in posestnik v Verdu Karol Mayer. Člani komisije so si ogledali šolske prostore, stranišča, dvorišče in ostale prostore v poslopju. S prostori in higieno so bili zadovoljni, saj je bilo šolsko poslopje pospravljeno in čisto.

Ponavljalni pouk

Leta 1874³⁵ so na Kranjskem sprejeli zakon o ponavljalnih (nadaljevalnih) šolah, ki ni prinesel kakovostnega premika v smeri ustanavljanja ali vzdrževanja šol. Te naj bi obiskovali otroci do končanega štirinajstega leta. Pouk na ponavljalni šoli je trajal od novembra do marca. Dečki so hodili k pouku dvakrat na teden po dve uri, deklice pa le enkrat na teden.

V teh šolah so učenci ob nedeljah in praznikih ponavljali učno snov osnovne šole, tj. branje, pisanje in računstvo. Take ponavljalne šole so bile v mestih, trgih in večjih krajih. Z uvajanjem nedeljskih ponavljalnih šol so skušali nadomestiti pomanjkanje osnovnih šol. Namenjene so bile učencem, ki so zaključili obvezno šolanje.

Na Vrhniki so ponavljalno šolo odprli že v šolskem letu 1875/76. Pouk je bil organiziran ob nedeljah, in sicer od 8. do 10. ure za dečke in od 13. do 14. ure za deklice. Vodili so ga učitelji vrhniške šole. Ta pouk se je z razliko od običajnega rednega začel šele meseca novembra in končal že v mesecu marcu. Tako kot na redni šoli so imeli tudi na ponavljalni ob zaključku šolskega leta preverjanje znanja s končnim izpitom.

V šolskem letu 1879/80 so na ponavljalni šoli uvedli tudi poljedelstvo kot neobvezen predmet. Pri tem predmetu so višji letniki o polletnem semestru poslušali predavanja o vzgoji sadnega drevja. Kasneje je bil s ponavljalno šolo združen kmetijski tečaj, ki ga je dvakrat tedensko vodil učitelj Černe. Leta 1888 mu je deželni šolski svet dodelil dvoletni dopust. V odsotnosti sta ga nadomeščala eno uro na teden učitelj Levstik in učiteljica Ivana Vidic. Dečke je ravnatelj Levstik poučeval o kmetijstvu in sadjarstvu, učiteljica Ivana Vidic pa deklice o gojenju zelenjave in rož.

Podatkom o obisku ponavljane šole lahko sledimo po evidencah, ki jih je vrhniški ravnatelj vodil tudi za ponavljalno šolo. Skozi vsa leta je bil dejansko vpis od 50 % do 70 %. Prvo leto je od vseh 167 šoloobveznih otrok obiskovalo ponavljalni pouk 135.

V šolskem letu 1876/77 je obiskovalo ponavljalno šolo 126 otrok, 65 dečkov in 61 deklic. Šoloobveznih otrok je bilo 167.

Naslednje leto je bilo šoloobveznih 152 otrok, a pouka se je udeležilo le 88, 36 dečkov in 52 deklic. Iz kronike je razvidno, da so učenci v tem šolskem letu zelo vestno hodili k pouku.

Število po šolski matici se je v letu 1878/79 povečalo (234), a šolo je obiskovalo le 75 dečkov in 56 deklet, skupaj 131 učencev. Za razliko od redne šole so ti učenci redno obiskovali pouk.

Konec šolskega leta 1880 je bila izdelana tabela, po kateri je ponavljalno šolo obiskovalo le 68 otrok, moralo pa bi jih 121.

Tudi naslednji dve leti je bil obisk ponavljalne šole enak, 28 dečkov in 40 deklic ter 28 dečkov in 39 deklic.

V letu 1882/83 pa se je število učencev na ponavljalni šoli dvignilo na 127, in sicer je obiskovalo šolo 66 dečkov in 61 deklic, šoloobveznih pa je bilo v vseh teh letih okoli 171 otrok.

Že naslednje leto je obisk na ponavljalni šoli padel na 78 otrok. 1884/85 je obisk bil znova v porastu – 106 otrok, nato znova padec na 91 otrok.

V času kolere v šolskem letu 1886/87 je bila izdelana tabela, a je ostala neizpolnjena. Najbrž je bilo preveč izostankov, šola pa je bila tudi večkrat zaprta zaradi epidemije.

Tudi za naslednje šolsko leto niso navedeni podatki o obisku šole.

V šolskem letu 1890/91 je obiskovalo šolo 29 dečkov in 26 deklic, naslednje leto 33 dečkov in 16 deklic.

Leta 1892/93 je obisk upadel na 10 dečkov in 16 deklic. Morda je temu kriva huda zima. V letu 1892/93 so začeli voditi zelo natančne statistične podatke o šoloobveznih otrocih.

Od 194 šoloobveznih otrok je šolo obiskovalo le 26 dečkov in deklic; naslednje leto je bilo število nekoliko višje, in sicer 25 dečkov in 23 deklic.

Leta 1894/95 je od 144 šoloobveznih otrok ponavljani pouk obiskovalo samo 66 otrok. Naslednje leto pa je od teh 144 šoloobveznih otrok obiskovalo šolo kar 125 otrok.

1896/97 je od 166 šoloobveznih otrok obiskovalo pouk na ponavljalni šoli 71 otrok. Tudi naslednje leto obisk ni bil boljši, saj je od 175 šoloobveznih otrok hodilo k pouku le 73.

1898/99 je ponavljano šolo in z njo združen kmetijski tečaj končalo 28 učencev in 45 učenk. Iz novega načina vodenja popisa otrok je razvidno, da je od pet do osem učencev hodilo k ponavljalnemu pouku na druge izobraževalne institucije.

Vrt

Ponavljalni pouk in z njim povezan tečaj poljedelstva smo omenili že nekajkrat. Ne moremo mimo dejstva, da poljedelstva ne gre poučevati brez praktičnega znanja. Da bi se učenci poleg teorije v šolskih klopeh učili še praktičnih znanj, je bilo nujno pridobiti zemljišče. Kmetijstva in sadjarstva so se učenci učili pri ponavljalnem in rednem pouku. Vrt je bil zelo pomemben prav pri pouku kmetijstva, sadjarstva in vrtnarstva, zato ga moramo omeniti. Sprva ob šoli ni bilo vrta. Sčasoma so pridobili zemljišče blizu šolskega poslopja, kjer so se učenci seznanjali s kmetijstvom. Leta 1887/88 je dobila šola del zemljišča v t. i. Mežnarjevi dolini. Zemljišče je bilo kar precej oddaljeno od šole, zato si je krajevni šolski svet prizadeval pridobiti primernejši prostor. Pogovori so potekali z dekanom za zemljišče kaplanije. Končno so se dogovorili za zemljišče v velikosti 428 m². Na tem zemljišču je krajevni šolski svet z veliko vloženega truda uredil vrt za šolsko

mladino. Na njem naj bi raslo sadno drevje, kjer bi mladina spoznavala gojenje zelenjave in rož. Prva zasaditev je obrodila sadove že spomladi leta 1888, ko so posadili 125 drevesnih sadik. Za šolski vrt so učencem podarili sadike ravnatelj šole in drugi dobrotniki.

V kroniki beremo, da je bila leta 1894 na šolskem vrtu greda divjakov, greda pikiranec in več kot 600 žlahtnih dreves. Grede, kjer je raslo sadno drevje, so morale počivati tri leta. V tem času so jih dobro gnojili in na njih posadili zelenjavo. Leta 1895/96 so imeli na šolskem vrtu 600 divjakov, 565 požlahtnjenih dreves, 1 gredo pešk in 14 pritlikavcev; ob teh pa še cvetlične grede in grede z zelenjavo. Tudi naslednje leto situacija na vrtu ni bila drugačna. Na pomlad so izkopalili 125 dreves, ki so jih razdelili med učence in zainteresirane posestnike. Te sadike so zainteresiranim posameznikom in učencem podeljevali vsako leto. Velika pridobitev šolskega vrta v letu 1897/98 je bil čebelnjak s šestimi panji. Leta 1898/99 je raslo na vrtu 250 divjakov, 525 cepljenih dreves, med njimi je bilo 9 pritlikavih dreves. V vrtu je bil del, ki je bil namenjen zelenjavi in cvetlicam. V omenjenem letu je bilo na vrtu 125 enoletnih sadnih dreves, razdelili so jih med učence in revne posestnike. V dopolnitev drevsnice pa so posadili 125 sadik.

V okviru pouka o poljedelstvu so otroci sodelovali tudi pri uničevanju hroščev in tako so 1895/96 zaslužili 20 K.

Dekliška šola

Marija Terezija je s splošno šolsko uredbo leta 1774 uvedla šolsko obveznost za oba spola in vse sloje prebivalstva. Deklice so obiskovale pouk skupaj z dečki. Sicer pa je prevladovalo prepričanje, da se dekleta tako ali tako naučijo vsega, kar je za življenje potrebno, doma pri materah. Naslednji šolski zakon iz leta 1805 - politična šolska usta-

va - je pri pouku predvidela ločitev deklic in dečkov. Na Slovenskem večinoma niso ustanavljali posebnih šol za deklice. Šolski zakon leta 1869 je uzakonil, da se dekliške šole ustanavljajo na osnovi deželnih zakonov o ljudskih šolah. Za Kranjsko je izšel tak zakon 1873. Določal je kot že prejšnji zakon, da se povsod, kjer dopuščajo razmere, ustanovijo dekliške šole in da se v mešanih šolah ločijo deklice od dečkov. To naj bi se izvedlo predvsem v mestih.

V 19. stoletju razmere na Kranjskem niso bile naklonjene dekliškim šolam. Šole so delovale le v ženskih samostanih in pri zasebnikih. Prva javna dekliška šola v Ljubljani je bila Dekliška vadnica pri učiteljišču. Naslednja šola v Ljubljani je bila ustanovljena leta 1875. To je bila prva slovenska dekliška ljudska šola - pri sv. Jakobu.³⁶

Če je Ljubljana dobila dekliško šolo šele 1875, ni čudno, da so na Vrhniki v mešani šoli ločili dekliški pouk od deškega šele 18. januarja 1886, ko so odprli prva dva dekliška razreda. Deset let kasneje, 15. februarja 1897, pa še tretji dekliški razred. Ker v stavbi, kjer je domovala šola, dejansko ni bilo več prostora, je tretji dekliški razred deloval na Hribu št. 62, v Krištofovi hiši. Novo mesto učiteljice je dobila Franja Eržen, ki je končala študije v Gorici. Pred tem je službovala na Dobrovi, v Kranju in Logatcu. Novo službo je nastopila 15. februarja 1897.

Ekskurentne postaje

Take šole so bile v krajih, kjer je bil prihod otrok v matično šolo onemogočen. Tam, kjer so to omogočala finančna sredstva, so ustanovili manjše eno- ali dvorazredne šole, ki so bile podrejene matični šoli. Na teh šolah so za pouk skrbele matične šole. Učitelj matične šole je hodil na ekskurentno šolo poučevati nekajkrat na teden. Vrhniška šola je imela ekskurentno postajo v Bevkah od

leta 1896/97, ko je Višji deželni šolski svet z dopisom z dne 19. septembra 1896/97 določil, da je šola v Bevkah sestavni del šole na Vrhniki. S tem dopisom je bila šola v Bevkah podrejena vodstvu ravnateljstva vrhniške šole. Pouk na šoli je vodil vrhniški učitelj Anton Arko.

V okolici Vrhnike je bilo nekaj krajev, iz katerih otroci niso mogli k pouku. To problematiko so mnogokrat obravnavali na učiteljskih konferencah. Končno so se zbrali 24. marca 1898 v občinski pisarni okrajni glavar Gozani, šolski nadzornik Zupančič, zastopniki krajevnih šolskih svetov Zaplane, Podlipse, Bevk in Vrhnike, da bi to vprašanje razrešili. Dogovorili so se, da bodo iz šolskega okoliša Vrhnike izločili vasi: Velika in Mala Ligojna, Drenov Grič, Lesno Brdo, Sap, Sinja Gorica in Blatna Brezovica. Novo šolo naj bi ustanovili v Blatni Brezovici oziroma v kraju med Blatno Brezovico in Sinjo Gorico. Dvorazrednico bi ustanovili v bližini Jakoba Kovača, vulgo »frtičarja«, in sicer za kraje Velika in Mala Ligojna, Drenov Grič, Lesno Brdo in Sap. Možnost bi bila tudi, da bi zgradili eno šolsko poslopje za vse vasi skupaj. Šola bi bila po načrtih v bližini Sapa in bi bila organizirana kot trirazrednica. V Bevkah bi ostala ekskurentna šola, a bi bila podrejena šoli na Sapu. V primeru, da bi se na Brezovici ustanovila dvorazredna šola, bi se ji priključila šola v Bevkah.

Zaradi financ pa so se odločili, da bosta šoli na Zaplani in v Podlipi ostali kot zasilni šoli, kajti občina ni zmogla dodatnih stroškov. Od omenjenih idej v obravnavanem obdobju ni bilo nič, le šola v Bevkah.

Pouk

Kako so se novosti šolskega zakona poznale na vrhniški osnovni šoli, vemo že iz prvih poglavij. V času sprejemanj novih zakonov je bila dvorazrednica.

Pouk je potekal v dopoldanskem in popoldanskem času in bil prekinjen z opoldanskim odmorom, ki je učencem omogočal, da so odhajali domov na kosilo. V šolski kroniki ni omenjen čas prihoda in odhoda otrok v šolo. Šole so čas priredile letnim časom in prostorskim možnostim, običajno je pouk trajal od 8. do 17. ure. Pouk so spremenili na poldnevni, ko za bolnega učitelja niso dobili nadomestila ali pa je primanjkovalo učiteljev. Pouk se je začel, razen redkih izjem (epidemija kolere leta 1886/87), jeseni, večinoma 16. septembra. Končal se je okoli 25. julija. Ob koncu šolskega leta so imeli učenci zaključni izpit, po opravljenem izpitu pa še svečano podelitev spričeval. Z leti je navada opravljanja izpita ob koncu leta zvođenela, tako da so učenci ob zaključku šolskega leta dobili le spričevala.

Začetek šolskega leta so dijaki začeli z mašo in klicanjem sv. Duha. Po maši so se otroci zbrali v razredih za prijavo oziroma za vpis. Sledila so oznanila za šoloobvezne otroke. S poukom so navadno začeli dan kasneje. Prvi dan po prijavi in vpisu učencev se je navadno v popoldanskih urah odvijala prva učiteljska konferenca prihajajočega šolskega leta. Mnogokrat se pouk na šoli ni začel ob predvidenem datumu. Za to so bili krivi razni dogodki. Naj jih nekaj naštejemo:

- razširitev šole - leta 1877/78 se je pričel pouk 1. oktobra
- davica - leta 1878/1879 se je začel pouk 4. novembra
- vnovičen izbruh kolere - leta 1886/87 se je začel pouk 27. septembra

Šolsko leto se je po navadi zaključilo ob koncu julija. Mnogokrat so pouk podaljšali tudi do 30. julija ali pa so s poukom zaključili nekaj dni prej. Zaključek šolskega leta so zaznamovali s slavnostnim zahvalnim bogoslužjem in z vsakoletnim zaključnim izpitom ter razdelitvijo šolskih naznanil. Pridnim otrokom je šolski svet ob tej priložnosti podaril molitvenike. Ob posebnih pri-

ložnostih pa so dobrotniki vrhniških šolarjev k darilom prispevali denarne prispevke. Omenili smo, da so učenci opravljali preverjanje znanja, vendar so ta preizkus velikokrat opustili. Nekaj primerov:

- Leta 1884/85 niso imeli zaključnega izpita zaradi bolezni ravnatelja in šolskega inšpektorja.
- Učenci so dobili spričevala leta 1888/89, ne da bi opravili zaključni izpit, in sicer zaradi epidemije kolere; pouk so prekini-li celo dvakrat.
- Tudi ob zaključku pouka leta 1893 učenci niso imeli zaključnega izpita (vzrok ni naveden).

Z zaključnimi izpiti so nehali v letu 1883 oziroma v kroniki o tem ni nobenih podatkov.

Maša

V šolskem letu 1892/93 se je zgodilo prvič, da je kronika navajala podatke o šolski maši. Učenci so hodili k maši ob torkih in petkih. Ob torkih so peli, v petek pa so molili rožni venec.

Prazniki

Na vrhniški šoli so praznovali državne in cerkvene praznike. Med državne so sodili osebni prazniki cesarja in cesarice, razne obletnice, poroke, smrti. Glede cerkvenih praznikov pa po pisanju kronike lahko sklepamo, da so v prvih letih po 1870 praznovali le praznik svojega zavetnika, šolskega patrona sv. Alojzija. Z leti pa je teh praznikov, zapisanih v kroniki, vedno več. Ob vseh praznikih so imeli slavnostne maše, kjer so učenci ob koncu peli šolske in domoljubne pesmi. Po končanem bogoslužju so se največkrat vrnili v šolsko poslopje, kjer so v okrašeni učilnici praznovali dogodek z

deklamacijami ter petjem domovinskih in ljudskih pesmi. Ob posebnih priložnostih pa je imel ravnatelj ali kakšen drug vrhniški veljak govor za vse navzoče. Posebne dogodke so še dodatno obeležili s proslavami in soudeležbo otrok. Ob takih priložnostih so bili učenci pouka prosti.

Posvetni-državni prazniki

4. oktobra so učenci praznovali god cesarja Franca Jožefa. V šolsko kroniko je zapisan šele v šolskem letu 1877/78. Vsako leto so se šolarji in učitelji že dan pred praznikom udeležili svečanega bogoslužja. Praznovanje so nadaljevali v šoli, kjer so jih učitelji seznanili s pomembnostjo praznika.

19. novembra so na šoli praznovali praznik v imenu cesarice Elizabete. To je bil dan, ko je praznovala god. Tako kot na cesarjev praznik so se tudi na ta dan udeležili bogoslužja v farni cerkvi.

»Dne 10. septembra 1898 je umoril grozoviti morilec Alojzji Luchen (op. avt.: morilec cesarice je bil Italijanski anarhist Luigi Luchen), doma iz Laškega, Genovi Njeno c. in kr. Veličanstvo presvetlo cesarico Elizabeto, katera je onde bivala zaradi svojega slabega zdravja. Strmel je nad tem krutim činom ves svet. Ona, ki je le dobrote delila in skazovala, morala je končati svoje vzgledno življenje na tako tragičen način, v največjo žalost cele mogočne Avstrije in v neizmerno žalost Nj. Veličanstva preljubljenega cesarja.

Šolska mladina tuk. šole je imela dne 19. septembra 1898 cerkveno opravilo za pokojno cesarico ter tudi Njenega Veličanstva god dne 19. novembra praznovala s sveto mašo v farni cerkvi sv. Pavla. R. J. P.«

To je tekst, ki je bil napisan v kroniko šole na začetku šolskega leta 1898/99. Tekst je bil v posebnem okvirju, ločen od ostalega in napisan s posebno skrbnostjo.

Enkratna praznovanja

24. aprila 1879 je šolska mladina na Vrhniki praznovala srebrno poroko cesarja in cesarice. Proslava se je začela že v zgodnjih jutranjih urah z mašo in pesmijo »Ite missa est«. Po maši so učenci v šoli prisluhnili ravnatelju, ki je govoril o pomembnosti tega praznovanja. Sledile so deklamacije in patriotske pesmi. Po štirinajsti uri so se šolarji znova zbrali v šolskem poslopju, nato pa so po dva in dva, skupaj s skupino muzikantov in komitejem (odbor) za pripravo proslave, odšli na glavni vrhniški trg. Tu so jih pogostili in dobili karte za tombolo, sreča je bila naklonjena vsem revnim otrokom.

10. maja 1881 so praznovali poroko kronskega princa Rudolfa z belgijsko princeso Stefani. Po cerkveni proslavi je sledilo še proslavljanje v šolskem poslopju. Kot po navadi je sledil slavnostni govor ravnatelja ter nazadnje še deklamacije in petje. Ob tej priložnosti so vsi učenci dobili v spomin knjižico Kron princ Rudolf in še druga darila.

V šolskem letu 1889 so prejeli vest o smrti princa Rudolfa. 5. februar je bil zato razglašen za dan žalovanja.

11. julija 1883 so v Avstriji praznovali 600-letnico pripadnosti Kranjske Avstriji. Program proslave je bil zelo svečan in primeren praznovanju tako visokega jubileja. Krajevni šolski svet je celo dovolil, da se je šolsko poslopje obnovilo. Za to priložnost so izdali spominski kovanec. Učencem pa so ob tej priložnosti razdelili urice. Praznovanje se je začelo ob enajsti uri v farni cerkvi. Učenci in učitelji so bili pri maši, kjer so ob koncu zapeli ljudske pesmi. Po opravljenem bogoslužju so imeli interno praznovanje v učilnici četrtega razreda, ki so jo v ta namen okrasili. Po programu je sledil slavnostni govor predsednika šolskega sveta Jansekoviča, nato deklamacija

učencev 'Rudolf Habsburški, grof habsburški'. Šolski zbor je zapel Avstrija moja ter še ljudske pesmi. Po končani proslavi so tamkajšnje gospe otrokom delile sladice in češnje.

15. julija 1883 je Franc Jožef potoval v Logatec in Idrijo. Vrhniška mladina ga je pozdravila na Verdu v spremstvu učiteljev, ostalih prebivalcev Vrhnike in okoliških krajev. Množica ga je pričakala na peronu ob šestih zjutraj. Ko se je peljal mimo, so mu pomahali in ga navdušeno pozdravili z vzklikom »ŽIVIJO«. Pozdravilo ga je 500 učencev, ki so mu mahali z okrašenimi spominskimi zastavami, deklice z rožami v rokah ... Ko se je cesar vračal z obiska, ga je na verdskem peronu navdušena množica znova burno pozdravila. Zapisovalec vrhniške šolske kronike je v zapisu dodal, da so bili učenci in učitelji ter drugi udeleženi pogoščeni s kruhom, klobasami, šunko, vinom in pivom.

2. decembra 1888 so na Vrhniki praznovali 40-letnico vladanja njegovega veličanstva Franca Jožefa. Ob tej priložnosti so pripravili veliko praznovanje, pri katerem so sodelovali učitelji in učenci. Pripravljalni odbor je pripravil program. Na predvečer proslave so okrasili in osvetlili glavni vrhniški trg. Na dan praznovanja so se zbrali ob deseti uri, opoldne so imeli slavnostno kosilo, popoldne ob 15.00 je imel govor deželni predsednik Jože Pokljukar. Ob 16.00 je bila otvoritev novega mostu čez Ljubljnico. Most so poimenovali po Francu Jožefu. Ob 17.00 je sledila prava šolska proslava s programom, in sicer: govor ravnatelja šole, zasaditev lipe ob državni poti, petje in deklamacije učencev, pogostitev otrok, splošna zabava in odhod domov po Ave Mariji.

Praznovanje je bilo zelo dobro organizirano. Vse je potekalo po predvidenem programu organizacijskega odbora.

Vrhniška šola je 2. decembra 1898 praznovala **50. obletnico** vladanja Franca Jožefa I. Zaradi žalovanja po umrli cesarici Elizabeti je bilo praznovanje skromno. Imeli so mašo v farni cerkvi pri sv. Pavlu. Poleg šolske mladine so bili prisotni tudi učitelji, učiteljice in prebivalci Vrhnik in okoliških krajev. Po bogoslužju so se vrnili v šolsko poslopje, kjer so nadaljevali s proslavo. Praznovali so le učenci tretjega in četrtega razreda, deklice drugega in tretjega razreda in učenci ter učenke ponavljalnega razreda. Govornik je bil ravnatelj, ki je učence spodbujal k ljubezni in zvestobi cesarju in cesarski hiši. Učenci so zaklicali »Slava« in zapeli prvo kitico cesarske pesmi. Učenci in učenke prvega in drugega razreda so dobili v spomin cesarjevo podobo. Mladina višjih razredov in ponavljalne šole pa županovo knjižico Naš cesar Franc Jožef I., drugi pa Hubadovo Cesar Franc Jožef I.

Cerkveni prazniki

21. junija so vsako leto praznovali god šolskega patrona **sv. Alojzija** v cerkvi sv. Trojice. S sveto mašo so obhajali slovesnost šolskega patrona. Po maši so dobrotniki šolske mladine obdarovali z jestvinami. Včasih so otroci zaigrali igro za mladino Čarovnica ali Indijski siroti s prologom Kolumbovo jajce ali kakšno drugo igro. Nato so deklamirali, peli šolske in domoljubne pesmi. Slovesnost so zaključili s cesarsko pesmijo. Slovesnost pa ni bila vsako leto enaka. Tega šolskega praznika so se udeležili mnogi občani, predvsem starši učencev.

Leta 1883/84 je Miha Tomšič, posestnik in krajevni šolski svetnik, doma s Hriba, na dan sv. Alojzija šoli podaril zastavo. Ob tej priložnosti so učenci in učitelji odšli v cerkev k maši in bogoslužju. Sledil je govor o pomenu zastave. Na koncu je predavatelj poklical mladino h krščanskemu načinu življenja, k pridnosti, hvaležnosti do staršev

in učiteljev. Ob koncu prireditve pa so otroci zapeli ljudske pesmi, imeli zahvalni govor za dobrotnike. Zaključili so s pesmijo in deklamacijami ter pogostitvijo otrok s štruklji in češnjami.

Velikokrat so učenci ob tej priložnosti nastopali z igrami, deklamirali so in peli šolske in domovinske pesmi.

Leta 1890/91 je šolska mladina kar štiri dni (18., 19., 20. in 21. junija) praznovala 300-letnico smrti šolskega patrona sv. Alojzija.

Sveti zakramenti (spoved in obhajilo)

Leta 1881/82 je bilo v kroniki prvič omenjeno, da so učenci prejeli sveto obhajilo. V naslednjih letih pa so bila poročila o obhajilu redna.

V šolskem letu so morali učenci in učenke štirikrat k spovedi.

Učenci in učitelji so se udeležili tudi procesij. Prvič so udeležbo na procesiji zabeležili v šolsko kroniko leta 1884/85. Krajevni šolski svet je učencem odobril tri proste dni, in sicer od 31. maja do 2. junija (enako se je zgodilo tudi naslednje leto), tako da so se lahko udeležili procesije skupaj z učitelji. Šolska mladina se je z učitelji udeležila procesij ob Veliki soboti, dnevu sv. Marka, za križev teden in ob prazniku sv. Rešnjega telesa.

Pokojniki

V šolskem letu 1889/90 sta na Vrhnik umrla dva mecena vrhniške šole in dobrotnika šolske mladine. To sta Karol Galle in Fran Kotnik.

3. maja je v svoji graščini v Bistri umrl Karol Galle. Bil je prijatelj in podpornik mladine. V znak hvaležnosti so se dijaki in učitelji polnoštevilno udeležili pogreba. Učenci so šli z učitelji do Verda. Pokojnika so spremili do

»Kraljevša«, kjer so naredili špalir in se od nje ga poslovili, ker so ga prepeljali v Ljubljano.³⁷

15. avgusta 1889/90 je umrl Fran Kotnik, tovarnar in posestnik v Verdu. Bil je velik podpornik mladine. Mnogokrat se je spomnil nanjo in volil 200 gld, ki so bili naloženi v vrhniški hranilnici. Obresti od naloženega denarja pa so služile za podporo revnim učencem. Pogreba se je udeležila vsa šolska mladina in učitelji. Ob tej priložnosti je Miha Opeka, nekdanji učenec tukajšnje šole, ki je v omenjenem času študiral v Rimu, svojemu dobrotniku daroval sliko gospoda Kotnika s spomenico. Sliko so hranili v šolski pisarni.³⁸

10. februarja 1887 je umrl okrajni zdravnik Matija Jansekovič, ki je kot predsednik krajevnega šolskega sveta ves čas zastopal interese šole.

22. februarja 1887 je po težki bolezni umrl Martin Šlibar, dobrotnik šole in svetovalec. Šoli je daroval harmonij in veliko cesarjevo sliko. Knjižnici je podaril skoraj tretjino knjig, ki jih je imela šolska knjižnica. Bil je vesten inšpektor, vedno je sodeloval pri zaključnih izpittih.

Šolska mladina se je skupaj z učitelji poslovila od obeh pokojnikov.

Zaključek

Prispevek je zaključen z letom 1900. Večinoma je nastal prav na osnovi šolske kronike, ki so jo, tako predvidevamo, pisali šolski ravnatelji. Vse do leta 1889/90 je pisana v nemščini, v gotici, ki je pisava takratnega časa. Po tem letu so dogodke zapisovali v slovenščini. Kronika vrhniške šole je neizčrpen vir podatkov. V pričujočem tekstu žal ni bilo mogoče vključiti vseh navedenih podrobnosti. Morda bomo izpuščene zanimivosti objavili v eni izmed naslednjih števil Vrhniških razgledov.

Poseben prispevek bi si prav gotovo zaslužil pregled dela in pregled sestave deželnega šolskega sveta ter okrajnih in krajevnih šolskih svetov. Prav tako bi bilo možno preučiti arhivsko gradivo v zvezi s šolskimi nadzorniki, predvsem o vrhniških krajevnih nadzornikih.³⁹

Opombe:

- 1 Zgodovinski arhiv Ljubljana (ZAL), Osnovna šola Janeza Mraka Vrhnika - VRH 48, knjiga I. in II.

Več o arhivskem gradivu in možnosti uporabe sekundarnih virov bralec lahko najde v prispevku Aleksandra Serše. Vrhniška šola skozi čas (I. del). Vrhniški razgledi 12 (2011), str. 136.

- 2 Vladimir Schmidt, Osnovna šola in osnovnošolska zakonodaja pred sto leti v: Osnovna šola na Slovenskem 1869-1969: Slovenski šolski muzej (1970).

Vasilij Melik, Slovenci in nova šola v: Osnovna šola na Slovenskem 1869-1969: Slovenski šolski muzej (1970).

Tatjana Hojan, Vrhniško učiteljstvo v strokovnih organizacijah v: Vrhniški razgledi 5 (2004).

- 3 Melik, str. 49.
- 4 Reichsgesetzblatt, 25. maj 1868.
- 5 RGB, 14. maj 1869. Na ta zakon so se naslonili še nekateri drugi državni zakoni in uredbi: Šolski učni red 1870, Zakon o plačah na državnih učiteljskih 1872, Zakon o verouku 1872 in seveda vsi kasnejše sprejeti deželni zakoniki (Landesgesetzblatt).
- 6 Landesgesetzblatt, 29. april 1873 (Kranjska).
- 7 Glej: Aleksandra Serše, Vrhniška šola skozi čas (I. del) v: Vrhniški razgledi 12 (2011).
- 8 Melik, str. 49.
- 9 Obravnave deželnega zbora 1869, priloga 92 in 111.
- 10 Janez Sagadin, Kvantitativna analiza razvoja osnovnega šolstva na Štajerskem, Koroškem, Kranjskem, in Primorskem po uveljavitvi osnovnošolskega zakona iz leta 1869 ter kvantitativni prikaz osnovnega šolstva v poznejši Dravski banovini, v: Osnovna šola na Slovenskem 1869-1969: Slovenski šolski muzej (1970), str. 69-75.

»Število javnih šol se od leta 1870 dalje v vseh naših deželah naglo večja. Po povprečnem letnem zvečanju števila javnih šol v odstotkih si sledijo: Kranjska, Trst z okolico, Istra, Gorica-Gradiška, Štajerska, Koroška.

Kranjska leta 1871 - 207, leta 1900 - 358 šol ... V enorazrednici je učenec bil dolžan hoditi v redno osnovno šolo 8 let, ostal vseh 8 let v tem edinem razredu, med šolanjem je menjal nekaj skupin (oddelkov).

- Kranjske javne splošne ljudske šole po številu razredov:
- 1871: enorazrednice – 99, dvorazrednice – 76, trirazrednice – 18, štirirazrednice – 11, petrazrednice – 3
- 1900: enorazrednice – 199, dvorazrednice – 79, trirazrednice – 32, štirirazrednice – 38, petrazrednice – 8,
- šestrazrednice – 1, sedemrazrednice – 0, osemrazrednica – 1.«
- 11 Več o učitelju Leopoldu Cveku in Vincencu Levstiku v prispevku Tatjane Hojan, Vrhniško učiteljstvo v strokovnih organizacijah, v: Vrhniški razgledi 5 (2004), str. 64. Cvek je služboval na Vrhnikih od 1843 do 1849, nato se je znova vrnil na šolo leta 1855 in ostal ravnatelj do leta 1874. Bil je znan skladatelj, član Filharmonične družbe in Glasbene matice.
- 12 Tatjana Hojan, Vrhniško učiteljstvo v strokovnih organizacijah, v: Vrhniški razgledi 5 (2004), str. 64 in 71. Levstik je učil na vrhniški šoli od 1875 do 1903. Tudi Levstik je bil skladatelj. 63 let je deloval kot organist, 50 let v vrhniškem cerkvenem koru. Za zasluge na področju cerkvenega petja je bil odlikovan z zlatim zaslužnim križcem »Pro ecclesia et pontifice«. Glej še: Tatjana Hojan: Vrhniška učiteljska rodbina Levstik, v: Vrhniški razgledi 11 (2010).
- 13 Učiteljski tovariš – Slovenski učitelj, glasilo »učiteljskega društva za slovenski Štajer«, izdalo in založilo: Učiteljsko društvo za slovenski Štajer v Ljutomeru, 1875 – Pajkova tiskarna v Mariboru, str. 169–170 v rubriki Dopisi: IZ VRHNIKE, 12. maja 1875.
- 14 Tatjana Hojan, Vrhniško učiteljstvo v strokovnih organizacijah, v: Vrhniški razgledi 5 (2004), str. 71. Stojec se je ukvarjal z glasbo in bil hkrati tudi skladatelj. Leta 1908 je dobil za 40-letno delo častno svetinjo. Na šoli je učil od 1878 do 1905.
- 15 Prav tam, str. 71. Jernej Černe je bil znan čebelar, leta 1895 je izdal knjigo z naslovom Umno čebelarstvo.
- Glej še: Tatjana Hojan, Jernej Černe (1857–1906), v: Vrhniški razgledi 7 (2006).
- 16 Prav tam, str. 66, 68. Ivana Vidic je sodelovala v društvu učiteljic, ki je bilo ustanovljeno 1897. Že prvo leto je bila med odbornicami zbrana za zastopnico učiteljic za Ljubljano-okolico. Bila je članica ženske podružnice družbe sv. Cirila in Metoda.
- 17 Prav tam, str. 66, 68. Ana Pour je bila kot Ivana Vidic članica društva učiteljic, za Ivano Vidic je prevzela zastopstvo za področje Ljubljana-okolica. Pisala je članke v strokovno revijo Učiteljski tovariš in mladinsko revijo Vrtec. Bila je tajnica 1892–1901 ženske podružnice družbe sv. Cirila in Metoda, odbornica pa 1892–1894.
- Glej še: Tatjana Hojan, Ana Pour Suhadolc (1862–1931), vrhniška učiteljica, v: Vrhniški razgledi 8 (2007). Ana Pour je učila do leta 1903. Po poroki je tako kot večina učiteljic (izjeme so bile učiteljice, ki so se omogočile z učiteljem) prekinila s poučevanjem.
- 18 Prav tam, str. 71. Peter Bohinjec je na Vrhnikih kaplanoval od 1890 do 1893. V teh letih je veliko objavljaj
- zlasti v Domu in svetu. Bil je znan pisatelj, zgodovinar, potopisec in dramatik.
- 19 Prav tam, str. 70. Anton Arko je deloval na Vrhnikih od 1894 do 1899 in je bil član društva Učiteljska samopomoč.
- 20 Prav tam, str. 71. Luznik je bil na Vrhnikih od 1896 do 1902. Ko je služboval v Škrbini na Krasu, je izumil didaktofon, takrat enega najboljših glasbenih inštrumentov. Ukvarjal se je tudi z drugimi stvarmi. Glej: Učiteljski tovariš 1902, str. 183.
- 21 Prav tam, str. 65–66.
- 22 ZAL, VRH-48; knjiga II. Vse preglednice so povzete po vrhniški šolski kroniki.
- 23 ZAL, VRH-48; knjiga I. in II.
- V knjigi III. 1908/09 petrazrednica (dekleta in dečki skupaj), avgusta 1909 šestrazrednica (oba spola skupaj).
- 24 Prav tam, knjiga I.
- 25 ZAL, VRH-48, knjiga II. V tekstu so (ne v razpredelnici) navedeni podatki za leto 1877/78:
- Dečki – 422, dekleta 352, skupaj 774. Za leto 1878/79: dečkov 461, deklic 361, skupaj 822. Te številke veljajo skupaj za redno in ponavljalno šolo.
- 26 Prav tam, knjiga I. in II.
- 27 Katarina Keber, Čas kolere, Dissertationes – Zgodovinski inštitut Milka Kosa, ZRC SAZU, 6. zvezek, Ljubljana 2007. Glej tudi: Vrhniške razglede 5 in 12.
- 28 ZAL, VRH-48, knjiga I. in II.
- 29 Prav tam, knjiga II.
- 30 Prav tam, knjiga I. in II.
- 31 Glej: Katarina Keber.
- 32 Katarina Keber in Vrhniški razgledi 12 (Vrhniška šola skozi čas I. del, str. 143).
- 33 Aleksandra Serše, Ob stoletnici vrhniškega vodovoda, Vrhniški razgledi 5, 2004, str. 73–78.
- 34 Glej še: Peter Vodopivec, Črne koze na Kranjskem in v Ljubljani 1873/1874, v: Kronika 20 (1972).
- 35 LGB, 1874/6. Obravnave 14, Osnutek zakona, Priloga 42, str. 438–439.
- 36 Šola je bila sprva štirirazredna, 1882 je postala petrazredna, 1887 šestrazredna, 1889 sedem- in naslednje leto osemrazredna.
- Glej še: Tatjana Hojan, Stoletnica prva mestne deklishe šole v Ljubljani. V: Kronika 3 (1975) in zbornik Izobraževanje in zaposlovanje žensk nekoč in danes, I. in II. (1998 in 2000).
- 37 Glej še: Vladimir Vilman, Žagarska dejavnost na veleposestvu Galle v Bistri pred drugo svetovno vojno. Kronika 49, str. 207–214. V njem je podan pregled gospodarske dejavnosti družine Galle (Žage, les ...).
- 38 Glej še: Olga Pivk, Vrhniške opekarne, Vrhniški razgledi 12. Na str. 204–209 je opisana Kotnikova opekarina (Franc Kotnik, 1828–1890).

ANTON SMERDELJ (1874–1939), UČITELJ



Anton Smerdelj (1874–1939), učitelj.

Rojen je bil 21. avgusta 1874 v Štepanji vasi pri Ljubljani. Oče Anton je bil delavec, dni-nar. Med letoma 1882/83 in 1885/86 je obiskoval drugo mestno petrazredno deško osnovno šolo v Ljubljani. Za tem je med letoma 1886/87 in 1889/90 opravil tri razrede realke v Ljubljani, nakar se je vpisal na učiteljsišče, kjer je maturiral 7. julija 1894. Neobvezno je opravil tudi izpit iz metodike poučevanje gluhih in slepih. Med obiskovanjem učiteljsišča je prejel 75 fl državne študentske stipendije in se s tem obvezal, da bo šest let poučeval v javnih ljudskih šolah.¹

Na prvem službenem kraju, Planini pri Vipavi, je poučeval na tamkajšnji enorazrednici od 31. avgusta 1894 do 20. oktobra 1898. Nato so ga prestavili v Orehek pri Postojni. Strokovni izpit je opravil 14. novembra 1896.

Na Vrhniki je nastopil službo 14. septembra 1902. V šolskem letu 1903/04 je poučeval vse predmete v 4. deškem razredu 24 ur na teden in na ekskurendni šoli v Bevkah 7 in pol ur na teden.² Na Vrhniki je ostal do 25. februarja 1905. 4. oktobra 1903 se mu je tu rodila hčerka Marija, kasneje poročena Bratkovič, ki je postala učiteljica.

V šolskem letu 1905/06 je v Ljubljani poučeval na prvi mestni petrazredni deški osnovni šoli, že naslednje leto pa na drugi mestni osemrazredni deški ljudski šoli. Poučeval je slovenščino, nemščino, zemljepis, zgodovino, prirodopis in petje. V šolskem letu 1910/11 je opravil izpit, s katerim je bil usposobljen za pouk v risanju na obrtno nadaljevalnih šolah.³ Strokovne tečaje za izobrazbo učiteljev na obrtnih nadaljevalnih šolah je prirejala Umetno-obrtna strokovna šola v Ljubljani od šolskega leta 1908/09 dalje. V počitnicah 1916 so ljubljanski učitelji odprli zavetišče za šoloobvezne otroke, ki so potrebovali dnevno varstvo. Smerdelj je med temi počitnicami v zavetišču nadzoroval otroke 11 dni. Od leta 1917 do 1919 je bil v 2. strelskem polku. 4. novembra 1919 je bil začasno nastavljen na drugi deški meščanski šoli v Lju-

bljani. V šolskem letu 1919/20 je na ljubljanskem učiteljišču obiskoval meščanskošolski tečaj. 14. novembra 1921 je opravil strokovni izpit za meščanskošolskega učitelja iz prve skupine, ki je obsegala slovenščino, zemljepis in kaligrafijo. 10. oktobra 1922 je bil na meščanski šoli v Ljubljani stalno nastavljen. Od šolskega leta 1920/21 do 1926/27 je poučeval tudi na trgovski akademiji lepopis. V letnem poročilu akademije je pojasnjeno, da je ministrstvo za trgovino zelo redko imenovalo stalne učitelje. Predmetov je bilo zelo veliko, število ur za posamezne predmete pa razmeroma malo. Zato si je moralo ravnateljstvo akademije pomagati s strokovnjaki iz drugih zavodov.⁴

V Smerdeljevi personalni mapi je zapisano, da ima znanja iz sadjarstva, vrtnarstva, risanja in kaligrafije; obvlada pa igranje klavirja, gosli in čela. Upokojen je bil 30. novembra 1932.⁵

Med službovanjem na Vrhniki je objavil predavanje, ki ga je imel na učiteljski konferenci. V njem je poudaril, da mora šola ne samo učiti, ampak tudi vzgajati, zlasti zato, ker starši vzgojo zanemarjajo. Opisal je, kako naj učitelj vzgaja otroke v ljubezni do živali in rastlin pri posameznih šolskih predmetih, saj je to možno ne samo pri nazornem pouku in prirodopisu, ampak tudi pri zemljepisu in zgodovini, računstvu in petju. V Franciji, Angliji, Nemčiji in Avstriji imajo na šolah društva za varstvo živali in ga priporoča tudi pri nas.⁶ V pedagoškem glasilu Učiteljski tovariš je njegov urednik Engelbert Gangl v poročilu o peti številki Popotnika ob Smerdeljevem članku zapisal, da »nam spretno kaže, kako je moči s posameznimi učnimi predmeti zbudati v mladini ljubezen do živali in rastlin in tako vzgojno vplivati na šolsko deco«.⁷

Podobne teme se je lotil tudi leta 1908. Precej so pisali o njegovem predavanju na »roditeljskem večeru«, ki je bil na drugi mestni osemrazredni ljudski šoli v Ljubljani 10. aprila. Tema predavanja je bila »Posirovelost

mladine«. Predavanje je bilo objavljeno v reviji Domače ognjišče. V predavanju Smerdelj ugotavlja, da je zelo važno, kakšne zglede ima otrok doma. Če vidi, da so starši surovi do ljudi in živali, se bo tega navzel tudi sam. Zlasti je proti trpinčenju živali, kajti piše, če bi tega ne bilo, »bi izkoreninili sirovost v našem narodu in izbili odrasli mladini iz rok nož in poleno, ki sedaj igrata tako žalostno vlogo.«⁸

Na mesečnem sestanku podružnice Slomškove družbe za Ljubljano in okolico je 12. junija 1913 predal o slovstveni zgodovini v višjih razredih ljudske šole.⁹

Leta 1919 je objavil v Slovenskem učitelju prispevek Ž. Cojz v zrcalu eksperimentalne didaktike. V njem piše, da so novejši eksperimenti na področju didaktike pokazali, da »razkosavanje materiala delo le podaljša. Prej so se učili pesem tako, da so se najprej naučili posamezne vrstice, potem kitico in nato vso pesem, zdaj pa se takoj naučimo vso pesem.« Nato omenja, da je Žiga Zois izvrstno razumel pojem analize in indukcije. Kot dokaz za to trditev omenja njegovi pismi Valentinu Vodniku 20. marca in 25. junija 1794. Kritizira njegova prispevka o »kranjski geografiji« in njegovem delu v »Kranjski pratki«. Nazorno je prikazal, kako dospeti od posamičnih opazovanj in poskusov do splošnega – »do znanosti.«¹⁰

Leto kasneje je v isti reviji objavil članek Posplošitev ljudske izobrazbe z odpravo spodnjih razredov srednjih šol. Omenja pedagoga Jana Amosa Komenskega in njegovo pojmovanje »materine šole«, ki naj jo obiskujejo vsi otroci od 6. do 12. leta starosti. Tudi prejšnji šolski sistem v Avstriji je to določal, po prvi svetovni vojni pa se je šolski sistem spremenil. V svojem službovanju opaža, kako poteka izbira učencev po 4. razredu ljudske šole za gimnazijo. Desetletni otroci se morajo v gimnaziji začeti učiti tuje jezike, pa še materinščine povsem ne obvladajo. Predlaga, naj bo namesto nižjih razredov gimnazije enotna meščanska šola,

ki bi združila vse otroke, ne glede na njihov nadaljnji študij. Svoj predlog utemeljuje tudi s statistiko, koliko učencev je vpisano v prvi razred gimnazije in koliko srednjo šolo dejansko konča.¹¹

Sestavil je Učiteljski koledar z imenikom vsega učiteljstva Slovenije in razvrstitev istega v činovne razrede in stopnje za šolsko leto 1919/20. Izdala in založila ga je Slomškova zveza v Ljubljani. V knjigi je bilo najprej navedeno kranjsko, nato štajersko in koroško učiteljstvo. Našteti so tudi odborniki, ustanovniki in člani Slomškove zveze, za tem seznam učbenikov, ki jih učitelj potrebuje pri strokovnem izpitu za meščanske šole. Na koncu je še Ročni zapisnik za razrednega učitelja.

Leta 1932 je izšla jubilejna publikacija zveze učiteljstva meščanskih šol. V njej je objavil zgodovino druge deške meščanske šole.¹²

Leta 1904 je bil delegat na 16. glavni skupščini učiteljske organizacije Zaveze avstrijsko-jugoslovanskih učiteljskih društev, ki je bila v Postojni. Bil je član Slomškove zveze, društva katoliških učiteljev, kjer je bil zelo aktiven. Na Vrhniki je bil odbornik čitalnice. Bil je tudi član zadruga Učiteljska samopomoč.

4. septembra 1905 so učitelji v Ljubljani pripravili razstavo učil. Del razstave je bil na šentjakovski dekliški šoli, del pa na II. deški osnovni šoli Graben. Pri prikazu Avstrije, ki je imela 16 oddelkov in bila po mnenju večine obiskovalcev najlepša in najbolj zanimiva, je sodeloval tudi Anton Smerdelj. Priredil je tri oddelke.¹³

Na ustanovnem občnem zboru Učiteljske tiskarne leta 1906 je bil izvoljen v odbor, kmalu nato pa izstopil. V Učiteljskem tovarišu so mu očitali, da je ukradel tiskovine in jih nesel v klerikalno tiskarno. To je zanikal. Objavil je obvestilo, da je zbirko tiskovin kupil v Učiteljski tiskarni. Nikomur jih ni izročil, ker jih ima doma.¹⁴

Prva žena Frančiška je umrla 17. julija 1920.¹⁵ Drugič se je oženil 3. junija 1921 s šiviljo Julijo Goli, ki je bila lastnica modnega ateljeja.

Leta 1912 je stanoval na Ciril-Methodovi ulici, št. 19; 1928. leta pa Pred škofijo, št. 21, v Ljubljani.

Umril je 1939. leta, pogreb je bil 13. junija v Ljubljani. Državna II. deška meščanska šola, kjer je nazadnje poučeval, je »*kupila venec in se v deputaciji učiteljstva in učencev udeležila pogreba*«. ¹⁶ Osmrtnica v Jutru je bila objavljena 18. junija 1939.¹

Opombe:

- 1 Zgodovinski arhiv Ljubljana (v nadaljevanju ZAL), LJU 189, Učiteljske Ljubljana. Katalog der Reifeprüfungen 1894-1905, škatla 31, t. e. 189.
- 2 ZAL, VRH 48, Osnovna šola Janeza Mraka na Vrhniki. Kronika štirirazredne ljudske šole v Vrhniki, III. knjiga, škatla 1.
- 3 Letno poročilo II. mestne osemrazredne deške ljudske šole v Ljubljani koncem 1910/11. V Ljubljani, 1911, str. 7.
- 4 Državna trgovska akademije. Izvestje za šolska leta 1920/21-1931/32. V Ljubljani, 1932, str. 13.
- 5 Arhiv Slovenije, AS 231, Ministrstvo za prosveto, personalne mape, škatla 57.
- 6 Delovanje učiteljstva z ozirom na varstvo živali in rastlin. Popotnik 1905, str. 69-74.
- 7 Engelbert Gangl: Popotnik. Letnik XXVI, št. 3. Učiteljski tovariš (v nadaljevanju UT) 1905, str. 95.
- 8 Posirovelost mladine. Domače ognjišče 1908, str. 193-199.
- 9 Ljubljanska podružnica Slomškove zveze. Slovenski učitelj (v nadaljevanju SU) 1913, str. 183.
- 10 Žiga Cojz v zrcalu eksperimentalne didaktike. SU 1919, str. 44-45.
- 11 Posplošitev ljudske izobrazbe z odpravo spodnjih razredov srednjih šol. SU 1920, str. 73-75.
- 12 Druga deška Meščanska šola v Ljubljani. Jubilarna spomenica Saveza udruženih nastavnika i nastavnica gradjanskih škola kraljevine Jugoslavije, 1921-1931. Novi Sad, 1932, str. 152-153.
- 13 Razstava učil v Ljubljani. UT 1905, str. 381.
- 14 Skupščina Smrdelovcev. UT 1909, (17. 9.), št. 38, str. 4.
- 15 Društvena in stanovska kronika. SU 1920, str. 172.
- 16 Državna II. deška meščanska šola viteškega kralja Aleksandra I. Zedinitelja. Letno poročilo za šolsko leto 1938/39. V Ljubljani, 1939, str. 6.

PAVLA BUH (1883–1942), UČITELJICA



Pavla Buh (1883–1942), učiteljica.

Rojena je bila 11. 12. 1883 v Ljubljani. Oče Jakob je bil zidar, mati je bila Ana Brenčič. Osnovno šolo je obiskovala pri ljubljanskih uršulinkah med letoma 1890 in 1895. Bila je odlična učenka. Prav tako je pri uršulinkah obiskovala meščansko šolo med letoma 1895 in 1898. Tudi tu je bila odličnjakinja. V šolskem letu 1898/99 je obiskovala prvi razred Višje dekliške šole v Ljubljani, nato pa opravila štiri letnike učiteljišča od 1899/1900 do 1902/03. Maturirala je 9. julija 1903 z odliko. S tem spričevalom je lahko

poučevala na javnih ljudskih šolah s slovenskim in z nemškim učnim jezikom; lahko bi poučevala tudi ženska ročna dela in bila otroška vrtnarica. Strokovni izpit je opravila 11. novembra 1905. Na podlagi tega izpita bi lahko poučevala tudi verouk na osnovnih šolah.¹

Njena prva služba je bila v Sostrem (1903–1907), nato v Idriji (1907–1920) in nazadnje na Vrhniki (9. 2. 1920–15. 5. 1938).

V Idriji je sprva poučevala na deški šoli in še v istem šolskem letu prestopila na deklisko. 5. decembra 1907 je predavala na roditeljskem večeru, ki ga je pripravila c. kr. rudniška dekliska šola v Idriji. Na dnevnem redu je bila tema Dekliška vzgoja. Voditeljica šole, Marija Kavčič, je v pozdravu navzočim poudarila pomen sodelovanja šole in doma pri vzgoji otrok. O predavanju Pavle Buh je Slovenski učitelj zapisal, da je »v pregledno sestavljenem govoru podala mnogo migljajev, kako je treba vzgajati zlasti deklice, da bodo kdaj dobre gospodinje in vrle matere. Priporočala je posebno, naj matere skrbe, da bodo njihove hčerke delavne, snažne, sramežljive, varčne, pobožne, pokorne in resnicoljubne. Varovati jih morajo pred gizdavostjo, pred slabo družbo, odvracati od branja veri in npravnosti nevarnih knjig in časopisov, zlasti pa jih ne smejo vaditi v sladkosnednosti.



Kraljevina Srbov, Hrvatov in Slovencev

USLUŽBENSKI LIST

I. Ime in priimek uslužbenca *Paula Buh - Jakobova*

II. Rojendne dne *enajstega* meseca *decembra* *18 osemdesettretjega* leta *po novo št.*
v kraju *Ljubljana*, sreza *Ljubljana*, oblasti *Ljubljanske*

III. Narodnost *Slovenska*, vera *rim. kat.*, pristojnost *Vrhnika*

Položaj v državni službi, kategorija in skupina, mesto službovanja**
stalna učiteljica, II. kategoriji, I. skupine, Vrhnika.
Prvotomirski služba s 15. 5. 38. / IV. 4436/6-38./
Lučkojina s 15. 5. 38. / IV. 4436/3-38.

Zapis v uslužbenskem listu učiteljice Pavle Buh (Arhiv Republike Slovenije, AS 231, škatla 5).

Koncem svojega govora je gđc. predavateljica omenila tudi hvalo in kazen ter priporočala redko hvalo in redko kazen, a oboje naj se uporablja z največjo doslednostjo.«² V mesečniku za starše in vzgojevalce slovenske mladine, Domačem ognjišču, so prav tako pisali o tem roditeljskem večeru. Napisali so, da je v poučnem govoru povedala mnogo lepega in koristnega o vzgoji deklic. Laž naj kaznujejo takoj in tudi sami ne smejo lagati vpricho otrok. »Predavanje je bilo jako dobro, in videlo se je vsem navzočim, s kako pozornostjo so poslušali razmotrivanja,« je zaključil poročevalec.³

Obiskovala je dva tečaja za prostoročno risanje na ljubljanskem učiteljskišču, in sicer med 16. avgustom in 6. septembrom 1907 in med 20. avgustom in 10. septembrom 1908. O prvem tečaju so poročali v Učiteljskem tovarišu, da ga je obiskovalo 22 učiteljic in 9 učiteljev. Omenili pa so tudi, da bi šolska

oblast lahko tem prostovoljnim obiskovalcem pomagala in »omilila njih za napredek šolstva žrtvovane izdatke, zlasti v naši dobi, ko se učiteljstvo skoraj utaplja v uboštvu«. Obiskovalci iz drugih dežel so dobili podporo za obiskovanje tečaja, kranjski učitelji pa so morali »celo sami rekvizite kupovati«.⁴

Od 17. julija do 13. avgusta 1913 pa je obiskovala tečaj za pouk deških ročnih del na Dunaju. Končni izpit je opravila z dobrim uspehom iz predmetov: modeliranje, lepljenje, lesorez in delo na stružnici.

Na Vrhniko je prišla 5. marca 1920. Do 20. septembra je bila nadomestna učiteljica, nato pa začasna. Stalna učiteljica je postala 23. novembra istega leta. V prvem šolskem letu službovanja na Vrhniki 1919/20 je poučevala 44 deklet na dekliški šoli. V šolskem letu 1921/22 je poučevala 1. a razred, v drugih razredih pa ženska ročna dela.



Pavla Buh.

Od 15. januarja 1936 je namesto Marije Pleško poučevala teoretično gospodinjstvo.

Bila je članica številnih društev. V telovadnem društvu Sokol je delovala od leta 1931, v Olepševalnem društvu od 1925, v Jadranski straži od 1934, Kolu jugoslovanskih sester od 1928, Društvu sv. Cirila in Metoda od 1928 in v narodno obrambnem društvu BRAN – I – BOR od 1935. Leta 1919 je postala članica Slovenske šolske matice. V občinskem odboru Rdečega križa je delovala od leta 1935 in bila blagajničarka in odbornica.⁵

Njeno delo so leta 1937 ocenili tako: »Postopa z mladino iskreno, ter se z materinsko blagohotnostjo posveča povsem vzgoji in pouku mladine.«⁶

V šolskem letu 1937/38 je zbolela. 22. aprila 1938 je bila razrešena službovanja, 15. maja istega leta pa upokojena. V šolski kroniki so o njej napisali: »Vso dolgoletno službeno delo je bila nad vse vestna, točna, redna in uslu-

žna. Bila je vsem prava tovarišica, otrokom pa druga mati.« Ob upokojitvi so se na šoli od nje poslovili 22. junija 1938. Kolegica Ana Rape je sestavila govor učenki 2. razreda višje narodne šole.⁷

Na Vrhniki je živela s svojim bratom, zdravnikom Josipom Buhom. Stanovala sta na tedanji Kotnikovih cesti št. 3, na koncu Stare ceste. Hiša je bila za hišo lastnikov Opeka, po domače Mokar. Sedaj so tam stanovanjski bloki.⁸ Starejši Vrhničani se še zelo spominjajo njenega brata.⁹

Umrla je 23. oktobra 1942. Pokopana je na Vrhniki.

Ljudmila Klun, rojena Hojan, (1926), je stanovala na bližnji Stari cesti, št. 53. Učiteljice Pavle Buh se spominja kot sivolase, visoke gospe, močnejše postave. Večkrat ji je pomagala pri delu na šolskem vrtu, ko je plela in sadila rastline. V zahvalo ji je Buhova večkrat prinesla jabolka in jabolčni kompot.

Opombe:

- 1 Zgodovinski arhiv Ljubljana (v nadaljevanju ZAL), Osnovna šola Janeza Mraka na Vrhniki, VRH 48, Uslužbeni list, škatla 5.
- 2 Iz Idrije. Slovenski učitelj 1908, str. 6–7.
- 3 Iz Idrije. Domače ognjišče 1906, str. 61.
- 4 Risarskega kurza v Ljubljani ... Učiteljski tovariš 1907, str. 417.
- 5 ZAL, Osnovna šola Janeza Mraka na Vrhniki, VRH 48. Uslužbeni list, škatla 5.
- 6 ZAL, Osnovna šola Janeza Mraka na Vrhniki, VRH 48. Ocenjevalni list za šolsko leto 1936/37, škatla 4.
- 7 ZAL, Osnovna šola Janeza Mraka na Vrhniki, VRH 48. Kronika osemrazredne osnovne šole na Vrhniki. VI. knjiga, šolsko leto 1937/38.
- 8 Polona Roblek: Hiše se spreminjajo, sledovi ostajajo. Sprehod po vrhniški Stari cesti. Vrhnikiški razgledi, št. 9, 2008, str. 95.
- 9 Polona Zalokar: Hiše se spreminjajo, sledovi ostajajo. (III. del). Voljčeva cesta in Klis. Vrhnikiški razgledi, št. 12, 2011, str. 79.

FRANC PAVLETIČ (1890–1975), UČITELJ IN ŠOLSKI UPRAVITELJ



Franc Pavletič (1890–1975).

Rojen je bil 28. avgusta 1890 v Štandrežu, danes Sant Andrea. Nekdaj je bilo samostojno slovensko kmečko naselje, zdaj je del mesta Gorica. Oče Andrej je bil kmet, mati je bila Lucija Budav. Prvi razred gimnazije je v šolskem letu 1903/04 obiskoval v Gorici, nato je v šolskem letu 1904/05 končal c. kr. učiteljsko pripravnico v Podgori. Med šolskima letoma 1905/06 in 1908/09 je obiskoval moško učiteljsišče v Kopru, kjer je maturiral 6. julija 1909. Med šolanjem je prejel 324 kron državne štipendije in se zavezal vsaj šest let učiti na javnih primorskih šolah.

Prvega novembra leta 1909 je nastopil svojo prvo službo na enorazredni šoli v Podšabotinu, kjer je ostal do 31. avgusta 1914. Zatem je krajši čas poučeval še v naslednjih krajih: Biljah, Kanalskem Lomu in Braniku (Rihemberk).

Strokovni izpit je opravil 16. novembra 1911 na učiteljsišču v Gorici. Z njim je lahko poučeval na ljudskih šolah, kot pomočnik pa bi lahko učil verouk na teh šolah.¹

Po končani prvi svetovni vojni je bil med primorskimi učitelji, ki so odšli na Koroško, da bi pomagali odpirati slovenske šole. Vrnili so se po končanem plebiscitu. Med 1. julijem 1919 in 23. novembrom 1920 je služboval v Borovljah na Koroškem. Ko so v tem kraju ustanovili okrajno učiteljsko društvo, je bil Pavletič izvoljen za tajnika.²

Od 24. novembra 1920 do 31. avgusta 1921 je vodil šolo v Vrhpolju pri Moravčah. 11. aprila 1921 se je oženil z Amalijo Robič. Imela sta sinova Vojteha – Avgusta, rojenega 1. septembra 1922, in Radislava – Bojana, rojenega 29. septembra 1923.

Na Vrhniki je družina stanovala v Gradišču 8a v Tršarjevi hiši, po domače Grogarju.³ Po drugi svetovni vojni je stanoval na Stari cesti št. 7, takrat še v lasti družine Pleško, po letu 1947 pa pri Rotarjevih.⁴

Udeležil se je tudi tečajev za učitelje. Že ko je služboval v Podsobotinu, je med 21. julijem in 23. avgustom 1913 obiskoval kmetijsko nadaljevalni tečaj na slovenskem oddelku deželne kmetijske šole v Gorici.

V Ljubljani je leta 1926 obiskoval tritedenski komercialni tečaj za učitelje na obrtno nadaljevalnih šolah. Na tečaju so bili naslednji predmeti: obrtno računstvo, obrtna kalkulacija, obrtno spisje, obrtno knjigovodstvo, trgovsko in menično pravo. Tečaj je končal z odličnim uspehom. Spričevalo je prejel 31. julija. Istega leta je obiskoval tudi trimesečni tečaj za učitelje risanja na obrtno nadaljevalnih šolah v Ljubljani. Tam so poučevali: geometrijo in geometrijsko risanje, projekcijski nauk in projekcijsko risanje, prostoročno risanje, modeliranje, oblikoslovje, stavbne in umetne obrti. Tečaj je bil zaključen 31. oktobra 1926. Drugi del tega tečaja se je pričel 1. junija 1930. Tam so bili naslednji predmeti: strojno risanje, obča elektrotehnika, strokovno risanje za oblačilne obrti in tvarinoznanstvo. Končal ga je s prav dobrim uspehom. Tečaja sta bila na Tehnični srednji šoli v Ljubljani. Drugega dela tečaja, leta 1930, se je udeležilo 40 učiteljev in vsi so ga uspešno opravili. Poročilo v učiteljskem glasilu o predavanjih na tečaju piše: *»Predavanja so obsegala stavbarstvo, tesarstvo, ostrešnjak, krovska in kleparska dela, stavbno mizarstvo in gradivoznanstvo, strojno risanje, enciklopedijo strojeslovja, mehansko tehnologijo v zvezi s tvarinoznanstvom, elektrotehniko, umetno stavbarstvo, pohištveno mizarstvo, tehnologijo lesa, krojaštvo in čevljarstvo ... Povprečno je bilo 8 ur predavanj na dan. Ogromno tvarine, ki se jo je učiteljstvo poprijelo z vso resnostjo in veseljem, zavedajoč se, da bo ves trud rodil stotereren sad v mladem, obrtniškem naraščaju.«*⁵

9. junija 1921 je bil v Učiteljskem tovarišu objavljen razpis učiteljskih služb za ljubljansko okolico. Na Vrhniki sta bili razpisani dve mesti za učitelje in eno za učiteljico. 18. avgusta istega leta je bilo objavljeno poročilo o

18. seji višjega šolskega sveta. V njej je podatek, da so učiteljsko službo na Vrhniki dobili: Franc Pavletič, Slavko Vuk, Pavla Buh, Jelica Vuk-Sadar in Marija Pleško.⁶

V šolskem letu 1921/22 je bil razrednik 5. a razreda. Po smrti šolskega upravitelja Emila Schiffrerja aprila 1930 je bil pol leta nadomestni šolski upravitelj, nato je postal šolski upravitelj Alfonz Završnik. Po njegovem odhodu v Ljubljano spomladi 1934 je postal Pavletič začasni šolski upravitelj. Za stalnega šolskega upravitelja je bil imenovan 23. avgusta 1935. V šolskem letu 1935/36 je bil razrednik 3. razreda višje narodne šole. V njem je učil risanje in računstvo. Vodil je učiteljsko knjižnico. V šolskem letu 1937/38 pa je bil razrednik 2. b razreda višje narodne šole.

Poučeval je tudi na obrtno nadaljevalni šoli na Vrhniki in jo nekaj časa tudi vodil. Leta 1930 je bil v 1. razredu te šole razrednik. Poučeval je računstvo, prav tako tudi v naslednjih letih.⁷ Njegovo vodenje šole so ocenili tako: *»Resen in dosleden pa roditeljsko blag. Stremi za dvigomo svoje šole.«*⁸

Na šolskih proslavah je bil med svojim vodenjem šole večkrat govornik. Predaval je o pomenu društva Podmladek Rdečega križa, prazniku Sv. Save, Vidovdanu in Masarykovem dnevu. Govoril je tudi na žalni seji ob smrti kralja Aleksandra, 10. oktobra 1934, prav tako tudi na komemoraciji na Cankarjevem trgu, ki je bila ob obletnici njegove smrti, 9. oktobra 1935.⁹

Nastopil je tudi v igri Duše, ki jo je pripravilo vrhniško učiteljstvo 27. aprila 1930. Dobiček 900 din so namenili društvu Učiteljski dom, ki je zbiralo sredstva za ustanovitev dijaškega internata. Predsednik in blagajnik društva sta se jim v časopisu zahvalila in zapisala, da je *»mnogobrojno občinstvo z vso pozornostjo sledilo tri ur dolgi igri ter je aplavdiralo igralcem po vsakem dejanju.«*¹⁰

USLUŽBENSKI LIST

I. Ime in priimek uslužbenca *Pavletič Franc* Andrejev

II. Rojen dne *dvajsetnega* meseca *avgusta* 18 *dovožderelega* (leta) *7*
 v kraju *Standrevca*, sreza *Govica*, oblasti *Jul. Penicija*

III. Narodnost *slovenska*, vera *rim. kat.*, pristojnost *Vrhniko*

Položaj v državni službi, kategorija in skupina, mesto službovanja*) *Školski učitelj 1. stopnje na mestnem dvoje-kategorijsko dvoje skupino, šesti stopnje na osnovni šoli na Vrhniki;*
Školski učitelj, 1. kat. 1. skup. - Vrhnika;
Učitelj 4/3. skup. - (na Vrhniki)
Upokojen 23.10.1946.

Zapis v uslužbenem listu učitelja Franca Pavletiča (Arhiv Republike Slovenije, AS 231, škatla 30).

V vseh krajih, kjer je poučeval, je bil aktiven tudi zunaj šole. Tako je bil leta 1915 občinski tajnik občin Sovodnje in Miren, ki sta imeli sedež v Biljah. Tajnik je bil pri županstvu Kanalski Lom med 28. novembrom 1915 in 31. oktobrom 1916, tajnik županstva Rihemberk pa med 1. novembrom 1916 in 5. decembrom 1917. V Braniku (Rihemberku) je bil član Zadružne posojilnice med 6. decembrom 1917 in 31. januarjem 1919.

Med službovanjem v Vrhpolju pri Moravčah je bil član in režiser igralnega odseka pevskega in izobraževalnega društva v šolskem letu 1920/21. V tem šolskem letu je ustanovil tudi šolski oder in bil režiser. V Moravčah je ustanovil podružnico Jugoslovanske Matice in bil njen član od 14. julija 1921 do 31. julija 1922. Bil je soustanovitelj telovadnega društva Sokol v Moravčah in njegov član od 14. junija do 15. septembra 1921.

Na Vrhniki je bil prav tako član številnih društev. Že leta 1922 je ustanovil podružnico Jugoslovanske Matice. Med letoma 1922 in 1925 je bil tajnik, od 22. februarja 1925 do 6. marca 1926 blagajnik in od 7. marca do leta 1932 predsednik. Od leta 1923 je bil član Športnega kluba Primorje v Ljubljani, 1927 član društva Soča in 1926 član šahovskega

društva VRH. Leta 1931 je postal član uprave vrhniške podružnice Družbe sv. Cirila in Metoda in poverjenik za vrhniško okrožje bolniškega sklada Podpornega društva finančnih in drugih uslužbencev državne uprave Dravske banovine. Leta 1935 je v društvu KINO – Sokol nadzoroval filmske predstave. Leta 1934 je bil predsednik Podmladka Rdečega križa, član Združenja obrtnikov in predsednik izpraševalne komisije za pomočnike. Poleg tega je bil član uprave Jadranske straže in predsednik društva BRAN – I – BOR.¹¹

Na Vrhniki je vodil samoizobraževalni krožek, ki ga je v šolskem letu 1927/28 organizirala učiteljska organizacija Udruženje jugoslovanskega učiteljstva (UJU). Aktiven je bil tudi v Učiteljskem društvu Ljubljana-okolica, kjer je bil izvoljen leta 1923 za delegata na pokrajinski skupščini UJU, poverjeništvu Ljubljana. Od leta 1926 je bil član društva »Učiteljska samopomoč«.

Deloval je v vrhniškem telovadnem društvu Sokol, bil član uprave in leta 1938 blagajnik.¹² V Olepševalnem društvu Vrhnika, ki se je leta 1948 preimenovalo v Tujsko prometno društvo, je bil član od leta 1924; na seji 29. oktobra 1948 pa imenovan za tajnika.¹³

Med drugo svetovno vojno je bil skupaj še z nekaterimi drugimi učiteljicami in učitelji interniran 4. julija 1942 v Monigu pri Trevisu, nato pa so ga še leta 1944 Nemci poslali na prisilno delo v Nemčijo. Med 16. junijem 1944 in 15. februarjem 1945 je bil nekaj časa zaprt v Ljubljani, nato se je zdravil v bolnici.

Po vojni se je vrnil na Vrhniko. 13. aprila 1945 je prejel odločbo Odseka za prosveto Predsedstva slovenskega narodnoosvobodilnega sveta, ki ga je na predlog okrožnega izvršnega odbora Notranjska – Ribnica 25. februarja 1945 imenovalo za začasnega šolskega upravitelja na osnovni šoli Vrhnika. 27. avgusta 1945 je prevzel šolsko upravitelstvo. Okrožni izvršni odbor Notranjska – Ribnica mu je 16. junija 1945 naročil, da prevzame začasne posle okrajnega šolskega svetovalca za okraj Vrhnika. Okrajni Ljudski odbor Ljubljana-okolica, odsek za prosveto, je poslal dopis, da je v šolskem letu 1945/46 ocenjen odlično.¹⁴ Nepodpisano poročilo inšpekcijske službe, 14. junija 1946, navaja, da je bilo na šoli takrat 460 otrok, ki so dokaj redno obiskovali pouk. Pouk na šoli se je pričel 15. oktobra 1945; učni uspeh v tem šolskem letu je bil zadovoljiv, najbolj uspešen v petju, čitanju, računstvu in risanju. O Pavletiču piše, da »odgovarja svojemu mestu«, zunaj šole pa je predsednik Sindikata prosvetnih delavcev.¹⁵ Upokojen je bil leta 31. oktobra 1946. V šolski kroniki so zapisali, da je bil vesten in dober vzgojitelj ter ljubitelj šolske mladine. Od nje ga so se otroci poslovili v znak hvaležnosti z lepo proslavo, enako tudi učiteljski zbor. Temu je bil ne le »*upravitelj in pedagoški vodnik, pač pa je vseskozi kazal pravo tovarištvo in bil v času najhujšega terorja vzpodbudnik k boljšemu in lepšemu življenju*«. ¹⁶

Do leta 1929 je bilo njegovo delo ocenjeno prav dobro, od tega leta dalje pa odlično. Umrli je 8. junija 1975 in je pokopan na ljubljanskem pokopališču Žale.

Anton Sluga ima lep spomin na svojega učitelja Pavletiča. Vrhniško osnovno šolo je obiskoval takoj po koncu druge svetovne vojne. Ni mogel izgovarjati črke k, zato so se sošolci in nekateri učitelji norčevali iz njega. Bil je nesrečen in je zasovražil šolo. Pavletič se je zavzel zanj in mu svetoval, kako naj se prime za grlo in poskuša izgovarjati črko k. Njegova navodila je upošteval in po daljšem času se mu je to črko posrečilo izgovoriti.

Opombe:

- 1 Arhiv Slovenije, AS 231, Ministrstvo za prosveto, personalne mape, škatla 30.
- 2 Ustanovitev okrajnega učiteljskega društva v Borovljah na Koroškem. Učiteljski tovariši (v nadaljevanju UT) 1919, (13. 8.), št. 33, str. 4.
- 3 Polona Zalokar: Hiše se spreminjajo, sledovi ostajajo, II. Vrhniško Gradišče skozi stoletja. Vrhniški razgledi (v nadaljevanju VR) št. 10, 2009, str. 29.
- 4 Polona Robleč Zalokar: Hiše se spreminjajo, sledovi ostajajo. Sprehod po vrhniški Stari cesti. VR št. 9, 2008, str. 102.
- 5 Risarski tečaj (II. del) za učitelje obrtno nadaljevalnih šol v Ljubljani. UT 1930/31, (11. 9.), št. 7, str. 5.
- 6 Iz XVIII. seje višjega šolskega sveta. UT 1921, (18. 8.), št. 34, str. 4.
- 7 Zgodovinski arhiv Ljubljana (v nadaljevanju ZAL) Vajenska šola za razne stroke na Vrhniki, VRH 38, personala, t. e. 6.
- 8 ZAL, Osnovna šola Janeza Mraka na Vrhniki, VRH 48, ocenjevalni list 1938/39, škatla 4.
- 9 Slovenski šolski muzej (v nadaljevanju SŠM), mapa šole Janeza Mraka na Vrhniki.
- 10 Zdravko Mikuž: Delo za Učiteljski dom. UT 1929/30, (22. 5.), št. 39, str. 2.
- 11 ZAL, Osnovna šola Janeza Mraka na Vrhniki, VRH 48. Službeni podatki o prosvetnem, gospodarskem in javnem udejstvanju in usposobljenosti, škatla 4.
- 12 Milena Živec: Sokolsko gibanje na Vrhniki. VR št. 10, 2009, str. 147–148.
- 13 Igor Berginec: 120 let delovanja Olepševalnega društva Vrhnika – sedanjega turističnega društva Blagajana. VR št. 9, 2008, str. 174.
- 14 ZAL, Osnovna šola Janeza Mraka na Vrhniki, VRH 48, personalna mapa, škatla 5.
- 15 SŠM, Osnovna šola Janeza Mraka na Vrhniki. Situacijsko poročilo o šoli na Vrhniki. Mapa šole.
- 16 ZAL, Osnovna šola Janeza Mraka na Vrhniki, VRH 48, Kronika osemrazredne osnovne šole na Vrhniki. Šolsko leto 1946/47, VI. knjiga, škatla 1.

SLAVKO VUK (1897–1977), UČITELJ



Slavko Vuk (1897–1977).

Rodil se je 1. junija 1897 v Sovodnjah ob Soči, v občini Gorica, očetu Francu in materi Heleni, rojeni, Danselič. Kraj je sedaj v Italiji. Prvi razred realke je obiskoval v Gorici. Nato je obiskoval goriško učiteljsišče. Po začetku prve svetovne vojne pa je odšel v Ljubljano. Tu je na učiteljsišču maturiral 14. oktobra 1915. Nato je bil do konca vojne v vojaški službi.

Na vrhniško osnovno šolo je bil postavljen kot suplent 23. aprila 1919. Začasni učitelj je postal 23. septembra 1919. Strokovni iz-

pit je opravil na učiteljsišču v Ljubljani 30. aprila 1920 in tako postal stalni učitelj 23. oktobra 1921.

Aktivno je obvladal nemščino in italijanščino.¹

Leta 1920 se je oženil z učiteljico na Vrhniki, sicer koncertno pevko Jelico Sadar, ki je umrla 28. maja 1931. Imela sta hčerko Zdenko, ki je umrla kmalu po rojstvu leta 1922. Stanovala sta v Lenarčičevi hiši na Novi cesti, danes Tržaška, št. 8.

Po zapisih v šolski kroniki je v šolskem letu 1919/20 poučeval 54 dečkov, v ponavljalni šoli ob torkih in petkih popoldne pa 5 dečkov. V šolskem letu 1921/22 je bil razrednik 6. razreda, v šolskem letu 1935/36 razrednik 1. razreda višje narodne šole. V njem je učil vse predmete. Vsa leta je bil na šoli varuh učil. Sodeloval je na šolskih prireditvah predvsem z vodenjem pevskega zbora in s telovadnimi točkami. V šolskem letu 1936/37 so na šoli na novo ustanovili Mladinski oder in Vuk je vodil priprave na proslave.²

22. junija 1924 je vrhniška šola priredila razstavo ženskih ročnih del, risarskih izdelkov in pletarska dela, ki so jih izdelali učenci 8. razreda pod Vukovim vodstvom. Na tej razstavi so s prostovoljnimi prispevki zbrali 632 din za revne učence.³

V šolskem letu 1949/50 se je šola ločila v osnovno šolo in nižjo gimnazijo. Za šolsko leto 1952/53 je podatek, da je Vuk poučeval v 1. c in 4. a razredu matematiko, v 3. a, 4. a in 4. b pa fiziko, skupno 20 ur tedensko.⁴

Izobraževal se je na številnih tečajih, ki so jih prirejali za učitelje. Leta 1925 je obiskoval tridnevni kmetijsko-sadjarški tečaj na osnovni šoli v Zalogu pri Ljubljani, ki ga je posebej za učiteljstvo ljubljanske okolice vodil učitelj in strokovnjak za sadjarstvo Andrej Skulj. Julija 1926 je obiskoval v Ljubljani komercialni tečaj, avgusta in septembra pa na Tehnični srednji šoli tečaj za učitelje risanja. Od šolskega leta 1920/21 je poučeval na triletni vrhniški obrtno-nadaljevalni šoli risanje in trgovske predmete, po drugi svetovni vojni tudi matematiko in moralno vzgojo. Od leta 1949 do 16. oktobra 1952 je bil tudi upravitelj. Bil je član izpitne komisije za vajence in razrednik 2. razreda. Na tej šoli je poučeval vse do leta 1960, ko je bila vajenska šola ukinjena.⁵

Kmalu po okupaciji je bil aretiran in poslan v taborišče na Liparske otoke. Visoki komisarjat za Ljubljansko pokrajino mu je zato 28. februarja 1942 ustavil službene prejeme. Po kapitulaciji Italije se je pridružil Prekomorcem. Delal je v propagandnem oddelku. Po osvoboditvi se je vrnil na Vrhniko, kjer je bil nastavljen na šoli 28. novembra 1945. Deloval je tudi na prosvetnem področju pri ljubljanskem okrajnem odboru osvobodilne fronte. Ko so iskali učitelje za Primorsko, se je javil pokrajinskemu narodnoosvobodilnemu odboru v Ajdovščini, ki ga je imenoval za učitelja v Čepovanu. Na Vrhniki je bil razrešen 31. decembra 1946. Po priključitvi Primorske Jugoslaviji leta 1947 se je vrnil na Vrhniko. Po upokojitvi ga je občinska uprava imenovala za referenta za šolstvo.

Po upokojitvi je pogosto obiskoval svoj rojstni kraj, se pogovarjal s svojimi prijatelji in rojaki.

V Društvu učiteljev in šolskih prijateljev za okraj Ljubljana je bil leta 1924 tajnik, nato pa odbornik. Tega leta so ga predlagali za delegata na skupščini jugoslovanske učiteljske organizacije v Dubrovniku, ki je bila med 24. in 26. avgustom istega leta. Na zborovanju društva, ki se je po letu 1929 preimenovalo v Učiteljsko društvo Ljubljana okolica – zahodni del, je 6. maja 1933 predaval o telovadbi po novih sokolskih pravilih. V poročilu o zborovanju so zapisali še, da so mu bili člani za predavanje zelo hvaležni. »Zvrsto, ki je bila sestavljena iz naših tovarišev, je praktično pokazal izvedbo povelj.«⁶

Večkrat je bil delegat na pokrajinskih skupščinah. Leta 1930 je bil na skupščini, ki je bila od 18. do 20. julija v Novem mestu. O dogajanju na njej je poročal na občnem zboru učiteljskega društva, ki je bil v Ljubljani 11. oktobra.⁷

Za svoje šolsko delo je bil do leta 1928/29 ocenjen prav dobro, od tega leta dalje pa odlično. Zunaj šole je bil Vuk izredno aktiven. V Olepševalnem društvu Vrhnika je bil član od leta 1919; leta 1925 je pregledoval račune za propagandni in veselični odsek, na občnem zboru leta 1928 pa je bil izvoljen za gospodarja Sv. Trojice.⁸

Govoril je tudi na slovesnosti 6. januarja 1935, ko so odprli novo železniško postajo Vrhnika trg na podaljšani progi Ljubljana–Vrhnika.⁹

Zelo aktiven je bil v telovadnem društvu Sokol že od leta 1919. Bil je vaditelj, režiser, pevododja, tajnik, knjižničar, leta 1938 in 1939 pa načelnik.¹⁰

Po drugi svetovni vojni je bil v odboru Telovadnega društva Vrhnika.¹¹

Sodeloval je tudi pri ustanovitvi Lovskega društva na Vrhniki.¹²

USLUŽBENSKI LIST

I. Ime in priimek uslužbenca

Slavko Vuk, - Franov

II. Rojen dne *prvega* meseca *junija* 18 *desetdeset sedmega* (leta*) *
19

v kraju *Bovodnjak*, sreza *Gorica*, oblasti *Limorsko (Venetia Giulia)*

III. Narodnost *Slovenska*, vera *prav. kat.*, pristojnost *Vrhnika*

Položaj v državni službi, kategorija in skupina, mesto službovanja**)

stalen učitelj v. kategorije tretje skupine osnovna šola na Vrhniki.

stalen učitelj VIII. skup. - na Vrhniki;

— " — VIII — " — " —

— " — VI — " — " —

ustanovljen 22. avgusta 1932 (let. 6004-25)

Učitelj VI. skup. na Vrhniki (slj. - okolico)

Učitelj VI. skup. Ajdovščina

Zapis v uslužbenskem listu učitelja Slavka Vuka (Arhiv Republike Slovenije, AS 231, škatla 50).

V čebelarstem društvu je bil odbornik med letoma 1925 in 1931, leta 1926 pa tudi predsednik.

V prostovoljnem gasilskem društvu je bil med letoma 1928 in 1929 tajnik. Od ustanovitve je bil član Rdečega križa, v Športnem klubu Vrhnika od 1933 dalje član nadzornega odbora in od leta 1935 član narodno-obrambnega društva BRAN-I-BOR. Bil je poverjenik Vodnikove družbe, član in odbornik vrhniške podružnice Družbe sv. Cirila in Metoda in Šahovskega kluba Vrhnika. V pevskem društvu »Ljubljanka« je bil pevovalja in od leta 1932 dalje predsednik. Od leta 1927 je bil režiser pri prostovoljnem gasilskem društvu »Lesno Brdo« na Drenovem Griču. Bil je ustanovni član Streleske družine in njen prvi tajnik od 31. 8. 1932 do 17. 3. 1935, od takrat dalje pa predsednik.¹³

V pripravljalnem odboru za postavitve Cankarjevega spomenika je deloval kot tajnik od leta 1919. 10. avgusta 1930 je bil spomenik

odkrit. Ob tej priložnosti je na banketu v Rokodelskem domu imel govor.¹⁴

Režiral je nešteto dramskih prireditev in v njih tudi nastopal. Že leta 1930 je nastopil v igri Duše.¹⁵ Leta 1947 je med drugim režiral igro Bertolda Brechta Kavkaški krog s kredo, leta 1954 pa Vladislava Cegnarja priredbo Jurčičevega Desetega brata.¹⁶ Urban Žirovnik je zapisal, da je bil Slavko Vuk ne samo režiser, pač tudi dober masker.¹⁷

Nazadnje je živel na Sušnikovi, št. 5. Umril je 25. novembra 1977.

Priljubljenost, spoštovanje in hvaležnost so Vrhničani izkazali Slavku Vuku s pogrebnim sprevedom iz avle šole Ivana Cankarja na domače pokopališče na Vrhniki. Besede zahvale, priznanja njegovi nesebičnosti in požrtvovalnosti so mu v poslovnih govorih izrekli predstavniki šole in vseh društev, v katerih je deloval v aktivnem obdobju in tudi kasneje, ko je bil v pokoju.

Njegov sošolec Ernest Švara je opisal njegov pogreb: »Ogromna množica pogrebcev se je zgrnila na dolgi poti od šole Ivana Cankarja, kjer je pokojnik ležal v avli, pa do pokopališča. Za krsto so stopali Vukovi sorodniki, nešteti občani – njegovi nekdanji učenci, v svojih prazničnih uniformah so se zvrstili številni gasilci, zastopniki Zveze borcev, ves zbor lovcev, več kot tisočglava množica domačinov in njegovih znancev iz bližnje in daljne okolice in na čelu vseh domača godba. V imenu šole, kolegov in domačinov se je pred šolskim poslopjem od pokojnika poslovil upokojeni ravnatelj S. Vovk, nato pa sta zapela šolski in domači pevski zbor. Ob grobu sta spregovorila zahvalne in poslovilne besede zastopnik učencev, v imenu lovcev pa zastopnik tega društva. Pevci so zapeli še »Lipo«, iz lovskih pušk so odjeknili strel, lovski rog pa je zatrobi Slavku v zadnje slovo.«¹⁸

O učitelju Slavku Vuku je veliko povedal upokojeni ravnatelj vrhniške osnovne šole Stanko Vovk: »Še kot učiteljščnik se spominjam, kako si nas vabil, da bi v Tvojem razredu prisostvovali pouku. Pokazal si nam nazornost pouka, uporabo didaktičnih sredstev, ter pokazal, kako je treba učence animirati, da snov z veseljem in z lahkoto dojemajo, ker dobijo veselje do predmeta. Sam si takrat uvedel v svoj razred samoupravo. Vse razredno delo so vodili učenci sami, razen pedagoškega. Kot vzgojitelj in učitelj si bil human. Bil si pripravljen pomagati slehernemu učencu, bodisi materialno ali pedagoško. Zanimal si se za učenčeve razmere, v katerih živijo ter jih po njihovem intelektualnem razvoju usmerjal v življenjske poklice. Vodil si tudi šolski pevski zbor in z njim nastopal. Tvoje poprišče dela ni bilo samo v šoli. Vzgaljal in življenjsko usposabljal si tudi našo obrtniško mladino. Za vsakega vajenca si imel očetovsko besedo. Nudil si jim čim več znanja, ker si se zavedal da praksa in teorija šele da dobrega obrtnika ... Vrhničanom si dal vse svoje moči. Skoro ves starejši rod je šel skozi Tvoj razred.«¹⁹

Opombe:

- 1 Arhiv Slovenije, AS 231. Ministrstvo za prosveto, personalne mape, škatla 50.
- 2 Zgodovinski arhiv Ljubljana (v nadaljevanju ZAL), Osnovna šola Janeza Mraka Vrhnika, VRH 48, šolske kronike, škatla 1.
- 3 Slovenski šolski muzej. Razne mladinske prireditve in roditeljski večeri. Mapa osnovne šole Janeza Mraka na Vrhniki.
- 4 ZAL Osnovna šola Ivana Cankarja na Vrhniki, Zapisnik otvoritvene konference, 8. 9. 1952, VRH 47, t. e. 3. 1.
- 5 ZAL, Vajenska šola za razne stroke Vrhnika, Zapisniki učiteljskih konferenc med 1952/53 in 1959/60. VRH 38.
- 6 JUU sresko društvo Ljubljana – okolica, zah. del. Učiteljski tovariš (v nadaljevanju UT), 1932/33, (22. 6.), št. 43, str. 3.
- 7 Sresko učiteljsko društvo Ljubljanska okolica – zahodni del. UT 1930/31, (6. 11.), št. 15, str. 3.
- 8 Igor Berginec: 120 let Olepševalnega društva Vrhnika – sedanjega Turističnega društva Blagajana. VR, št. 9, 2008, str. 172–173.
- 9 Anka Vidovič Miklavčič: Iz mozaika preteklosti občine Vrhnika v letih 1929–1941. VR, št. 8, 2007, str. 44.
- 10 Milena Živec: Sokolsko gibanje na Vrhniki. VR, št. 10, 2009, str. 142, 147–148.
- 11 Zdenek Mohar: O športu na Vrhniki po vojni. VR, št. 10, 2009, str. 150.
- 12 Ernest Švara: Slavko Vuk. Prosvetni delavec (v nadaljevanju PD) 1978, (13. 1.), št. 1, str. 11.
- 13 ZAL, Osnovna šola Janeza Mraka na Vrhniki, VRH 48. Službeni podatki o prosvetnem, gospodarskem in javnem udejstvanju in usposobljenosti, šk. 4.
- 14 Anka Vidovič Miklavčič: Iz mozaika preteklosti občine Vrhnika v letih 1929–1941. VR, št. 8, 2007, str. 34–35.
- 15 Zdravko Mikuž: Delo za Učiteljski dom. UT 1929/30, (22. 5.), št. 39, str. 2.
- 16 Tatjana Oblak Milčinski: Kulturno življenje Verda in Verjanov v 20. stoletju. VR, št. 9, 2008, str. 211–212.
- 17 Tatjana Oblak Milčinski: Kulturno življenje Verda in Verjanov v 20. stoletju. VR, št. 9, 2008, str. 220.
- 18 Ernest Švara: Slavko Vuk. PD, 1978, (13. 1.), št. 1, str. 11.
- 19 Stane Vovk: Govor na pogrebu Slavka Vuka 27. novembra 1977 (hrani Majda Opačić Koprivnikar).

RAZSTAVA MILOGOJA DOMINKA (1932–2010)

Cankarjev dom Vrhnika, 13. 11.–9. 12. 2012

Spominska razstava avtorja na Vrhniki v letu, ko bi slikar napolnil osemdeset let, skuša prikazati njegov odslikani svet iz obsežne zbirke del hčerk Mirjam in Milojke. Zaradi omejenega prostora je na razstavi prikazan le del iz slikarskih ciklusov, s katerimi se je Dominko ukvarjal več desetletij. Razstava temelji na prikazu slikarskega opusa, dodanih je tudi nekaj grafik, kolažev in mešanih tehnik. V celoti je izostal pregled risb, študijskih risb, obsežnega opusa grafike, pastelov in seveda ilustracij. V letih, ko je deloval kot likovni urednik, se je namreč Milojko Dominko ukvarjal tudi z likovno opremo knjig. Razen del zgodnjega obdobja sem slikarjevo delo spoznaval ob rednih obiskih ateljeja na Adamičevi ulici v Šiški in seveda od preselitve na Vrhniko v letu 1984 na Turnovše.

Moje prvo srečanje s slikarstvom M. Dominika v letu 1975 je bilo na razstavi DSLU v Moderni galeriji v Ljubljani, videl sem dve barviti figuralni sliki, samosvoji, drugačni od vseh. Čeprav sem že petnajst let spremljal likovno dogajanje, avtorja nisem poznal. V letu 1977 me je prijatelj Elo popeljal v atelje prijatelja, nekdanjega Vrhničana, akademskega slikarja Milogoja Dominka. Prvič se je M. Dominko na Vrhniki predstavil leta 1977 v likovnem salonu IUUV. Leta 1974 je

M. Dominko postavil prvo razstavo v Švici. Slikarsko je obdelal figuralne kompozicije v toplih zemeljskih tonih. Na platnu postavlja svoje slikarske izpovedi, komentarje, odzive in dodaja svoj avtorski komentar. Historično združuje v sedanost, kot bi v eno sliko priključeval neke sanjske prebliske in jih v maniri starih mojstrov združeval v svojem delu in komentiral. Združuje narodenost, erotiko, usodnost, srečo, hazard življenja, minljivost, krhkost. V slike vpisuje zapise, potrditve, žige, tarče, ure brez kazalcev, pozlato ikon, razklanost sveta, štukature, palimpsetno okrasje, zgodovinske portrete, sohe minulih časov, numeracijo in zapise. V tem svetu vrisuje krhko lepoto metuljev in ptice v letu, kot bi opozarjal na minljivost vsega in seveda na usodno sočasnost vsega. V tem času je bil del slik še namenjen skrbi za okolje, ohranjanje naravne sožitnosti odslikuje kot vrednost, drevesa so dobri duhovi in zavetje za ptice, veter in ljudi. Za desetletja je iz te narave vzel bodečo nežo in jo kot žareče sonce upodabljal na platnih; grafizmi listov, žarenja jedra, krhkost in energija obenem, žareča krogla, iz katere bruha magma. V teh letih iz vseh del še sije svetloba v kontrastu s teminami obravnavanega sveta. V svojih delih bo leta gradil zgodbe, v katerih povezuje realnost sveta, mest, ladij z neko izgubljenostjo, potopljenostjo, v mreže ujeto ali samo sluteno v globini in modrini morja.

V spomin nam priklicuje, da mnoge ladje več ne plujejo, so samo še sledi na davno pozabljenih zemljevidih, grafikah, razbitine v globinah morja, s potopljenimi zakladi. Izvedbe teh navidezno nemogočih konfrontacij realističnih odslikav se spajajo v specifičen surrelizem prikazov, v katerega bo šele daleč kasneje abstraktna magma barvnih nanosov, brizgov, v grobi in odprti barvni skali kot sedanost, konfrontirana z meditacijo o preteklosti. Dominko izpričuje vednost o vsem, kar je bilo daleč pred njim, kot zgodovina, filozofija, verovanja, literatura, arhitektura, vse te sledi v umetnosti in nas obenem nagovarja kot avtor druge polovice XX. stoletja. Če je iz zgodovine podedeloval umirjeno barvno skalo, se je skozi leta odprl barvi in jo vključeval v svoje delo kot kontrapunkt zgodovinski odslikavi.

V zgodnji fazi je avtor skupaj z generacijskimi kolegi raziskoval pokopališča, šahovske figure in steklenice. V razmeroma komornih formatih in v zadržani v barvni tonaciji nastajajo slike mediteranskih zasnov avtorskih opredelitev. Pokopališča s svojo strukturo mesta mrtvih, z urejenostjo, ozelelitvijo in bogatimi likovnimi pobudami, skoraj v abstrakcijo urejene slike z likovnimi poudarki, strukturami in znamenji križa. Avtor na začetku slikarske poti zaznamuje svoje prve avtorske opredelitve, podobno kot kolegi iz študijskih let. V naslednjem ciklusu ga pritegnejo šahovske figure kot specifične podobe ljudi v stilizirani upodobitvi in vlogah, omejenih v šahovnico. Struktura šahovnice mu bo še leta kasneje pomenila površino ujetosti. Slike s stiliziranimi šahovskimi figurami je predstavil na razstavah med letom 1968–1970. Nekaj časa se je ukvarjal s steklenicami, njihovimi postavitvami, volumnom. V steklenicah izriše uje-te figure, nekakšne duhove, vilinska bitja, cirkusante, kurente ali preprosto osebne strahove in prikazni.

Preživeta leta na Primorski in na obali prikličeta v njegov slikarski svet ladje, morje, obmorska mesta, potopljene Atlantide, pa tudi svet morskih globin, v mreže ujeto zgodovino in spomine. Avtorjev kolorit se napolni z mediteranskimi svetlobami.

Njegova simbolna upodobitev sonca postane kraška bodeča neža v številnih izvedbah, risarskega in slikarskega modrenja.

Odslikana bodeča neža postane tudi del slikarskega ciklusa, v katerem se posveča skrbi za naravo. Opazi prve tujke v naravi, umiranje dreves, prestrašane ptice, zapuščena gnezda. Umetnik opozori, kako grobo posega človek v svoje okolje. Na robu mest, na pragu gozda se pojavljajo divja smetišča in odlagališča.

Prva potovanje po Evropi, knjige o slikarstvu, galerije in muzeji spregovorijo o tem, da je slikarstvo upodobitev zgodovine Sveta. V sebi bo nosil do konca vso težo tega, kako kot slikar povedati s sliko te zgodbe sveta, po svoje in na novo, povezati minula stoletja v zgodbo XX. stoletja.

Slikar sedaj odslika slike, na katerih združi vso čarobnost sveta. Odslika in združi v dvodimenzionalno površino platna postavi krhkost, minljivost in kratkost življenja, dojenčka v prvi igri, erotični ženski akt, glavo starca na platna nanese reminiscence na zgodovino, religijo, bogastvo, časovne grafizme, upodobitve — nekega večnega relikvarija, sveče, kovčke, karte, vence zmagovalcev, trakove odlikovanja, pa tudi ujetosti zgodovine, spomina in vse to sooča s krhkostjo življenja. Na slikah neprizanesljivo komentira, danes s tistim, kar se je že zgodilo, pa se bo verjetno na nek nov način ponovilo slehernih. Slike so polne tudi dodanih grafizmov, letrizmov, letnic, vrisov označb, tarč, ur, okvirjev, nakita, zgodovinskih podob, arhitekturnih elementov, grbov, horoskopa, liki

iz igralnih kart bežijo v prostor platna, krhkost metuljev, izgubljenost ptic nad samoto, ostankov časa. Na platnih upodablja konje v vseh mogočih vlogah, konji zmagovalcev, konji ujeti v kolo vrtiljaka, konji prodora v novo, konje ujete in vpete, pa tudi konje na koncu poti. Don Kihot je samo spomin na konec poti, ko ostane brez konja sam s ptico.

Leta 1973 je M. Dominko dobil prvo nagrado na Bienallu delle Alpi v Arta Terme v Italiji. Po samostojni razstavi v naslednjem letu v Švici je bil nato dve desetletji vezan na sodelovanje s švicarsko družbo 4A, preko katere je imel več kot štirideset večjih razstav. V teh letih dela v Švici oziroma v Sloveniji za Švico je v svojem slikarskem opusu začete teme samo nadgrajeval in poglabljal.

Svoje slikarstvo je moral zgraditi in se obdržati v dokaj specifičnem in zahtevnem okolju romanskega dela Švice. Njegova likovna dela, njegove opredelitve, reminiscence na zgodovino, filozofijo, človeško usodnost, narejenost, iskanja lepote in svojstvena nadrealnost so bila dobro sprejeta in se je dobro uveljavil v tujini. Zahtevnost in obseg dela je v letu 1982 razširil še na grafiko visokega tiska. Opremil je atelje z grafično prešo in odtisnil svoje teme na veliko grafičnih listov. Vzporedno je M. Dominko obdelaval Ljubljano, Močilnik, Kras z rujem in morsko obalo. Zlasti ga je privlačilo slikanje gozda. V tem času je nastalo veliko pastelov, pa tudi oljnih slik iz ponovno najdenih prostorov otroštva na Vrhniki, mladosti na Primorskem in slikarskih začetkov v Piranu.

Risarsko in slikarsko je več kot tri desetletja obdelaval konje. Z risanjem in slikanjem je gradil svojstven svet, v katerem so konji nosilci vodilne zgodbe. Stotine skic, pastelov, grafik, pa tudi platen je obdelal s konji. Konji so mu pomenili lepoto, energijo, življenjsko moč, prijateljstva, preskok na rob sveta in življenja. Vedno znova se je vračal

k tej temi. Redko je bil upodobljen konj z jezdecem, še to je bil običajno čudni vitez Don Kihot. Konj je bil običajno prost ali pa je trgal ujetost. Konji so ga vedno znova zvalili za risalno mizo. V letu 2007 je izdelal veliko kompozicijo s konji za slovenski parlament.

Če je v svojih slikarskih začetkih Dominko figuro, ki je asociirala na Križanega, podnaslavljal z Ikarusom, je nastalo v zadnjih letih več slik na temo Križanega. Izrazita je slika TRIANGEL – ECCE – HOMO. Tu je Križani metafora za avtorja slikarja v diagonali preko trikotnika grafizmov, potez s širokim čopičem, preko slike z izvedenim okvirjem v platnu. Avtor je na to desetletja premagovano belino platna zarisal svojo zgodbo slikarja. Ta slika ima diptih v sliki.

IMAGINACIJA – PIETA. Enako pripravljeno platno v modrih barvah poezije, soha Madone (matere) in preko kolen samo barvni abstraktni nanos na mestu za žrtvovanega ... (za slikarja).

Avtor je izdelal še več upodobitev Križanega, žrtvovanega, z različnimi opredelitvami do sohe žrtvovanja. Križanega kombinira v svoja platna kot večno vprašanje o smislu žrtve v prostoru sveta, ki se vedno znova obnavlja. Skozi več kot dva tisoč let sakralnih prostorov, arhitektura oltarjev je odslikana v fragmentih razpada, pa vendar z iluzijo novega prostora in duha. Avtor spoštljivo postavlja v prostor sveta narodenost z dojenčkom, pesmijo ptic na poti skozi čas, igrivo voluminoznost baročnih angelcev nad brezčasovno erupcijo. V svoje slike vrisuje glave modrecev, prebiral je njihove filozofije, raziskoval in slikal, da bi lahko razumel in se izpovedoval. Verjetno je desetletja avtor ostajal eden od teh otrok, ki strmijo iz njegovih platen. Barvito bogastvo sveta, plasti zgodovine, palimpsetno nanešeni čas, strah in upanje prihodnosti.

Na mnogih platnih poizkuša z zgodbami minulih časov, z njihovimi bremeni, kralji in kraljicami, pozabljenimi v sarkofagih katedral, zmagovalci bitk iz zaprašenih knjig, krhkost otroka na začetku vseh poti v prihodnost.

V obsežnem opusu kolažev je avtor kombiniral grafične odtise z risbami, fragmenti fotografij, barvnih ploskev v neka nova premišljevanja. V te kolaže vlepi črtne kode, lerizme, dele pisem, svoje zapise, študije za slike, ki so že davno zapustile atelje. Ti kolaži so zakladnica vsega, kar je Dominko v desetletjih v pripravah narisal. Vedno znova je začel tako kot bi prvič zapraskal s peresom, trsko, ogljem v belino papirja. Potem je dodajal barvne lise, trgal, rezal in lepil na kartone. Kolaži predstavljajo obsežen del slikarske zgodbe slikarja Dominka. Tako kot je za vsako sliko izdelal več barvnih študij, miniaturnih slik, tako je tudi za vsako grafiko pripravil na desetine predpripravljalnih risb.

V letih 1994, 1995 je Dominko pripravljali ilustracije za KRST PRI SAVICI Franceta Prešerna. V dveh letih študija je izdelal na stotine pripravljajalnih skic za likovno upodobitev. V UVODU je prikazan vojnega spopada na osnovi študij orožja in opreme vojščakov tistega časa, in na osnovi razgovorov z zgodovinarji. Dominko je likovno uspešno predstavil upodobitev spopada Valjhuna v imenu Križa in Črtomira na strani malikov stare vere.

V upodobitvi KRSTA pa nas slikar po Prešernu postavi pod očaka Triglava, v zgodovinski prostor Bleda, Bohinja, že spreobrnjene Bogomile, krst pri slapu Savici in potem Akvileja. Zelo uspešna likovna upodobitev pesnitve, izdana v knjigi leta 1996 pri založbi Humar, je bila sicer predstavljena na več razstavah po Sloveniji, vendar knjiga tiskana v več jezikih ni bila založniški uspeh. Do-

minko utrujen od obsežnega študija, priprav izbora upodobitev je potem še več kot petnajst let občasno iskal za Črtomirom. V knjigi je nekaj ilustracij izredno uspešnih in antologijskih (na primer upodobitev nebes ...).

V tem zapisu moram vsekakor omeniti avtorjeve neprestane dvome v rezultate svojega dela. Po tednih uspešnega dela ga je nekaj na sliki zmotilo in takoj je uničil sliko, pa tudi ostale, ki so nastale v tistem času. Nezadovoljstvo z delom je le redko popravljal na platno.

Slikarske eksplozije eruptivnih barvnih nanosov so velikokrat preglasile osnovno sporočilo, fragmenti realnega in nadrealnega so bili preglašeni in platno je avtor takoj razrezal.

Slikar je vedno znova zarisoval svoje trope konj na belino platna. Vedno znova je našel drobne zarisanosti, za katere je vedel le sam po vseh stotinah skic. Iskanje tiste slike slik je bila huda obremenitev avtorja do konca dni. Po smrti žene Mariči zadnji dve leti ni več slikal. Ure in ure sva pregledovala veliko zbirko del, katera so ostala doma. Avtor je imel lepo urejeno svoje delo in sva pogosto z ogledovanjem potovala na začetke njegove slikarske poti.

Predzadnji terek mi je pokazal cel šop novih študij konj in želel jih je opremiti. Verjel sem, da bo še našel nazaj v atelje. Celo svoje življenje je izgojeval v slikanju.

Milogoj Dominko je v svojem slikarskem delovanju od začetkov poizkušal nagovoriti življenje in je to ostajalo njegovo osrednje ustvarjalno vprašanje. Iz vedenja vsega, kar se je skozi ustvarjalnost zabeležilo skozi stoletja, do preloma v sodobno umetnost in v razgibano XX. stoletje. Milogoj mu je pripadal, saj je študij končal, ko so bila vsa bistvena vprašanja že začeta. Moderna umetnost brez pomoči prepoznavnega sveta mu v vsej

ustvarjalni dobi ni bila dovolj. V osebnem izpovedovanju je rekonstruiral zgodovino sveta s specifičnimi avtorskimi psihozami. Ustvarjanje novih pojavnosti na slikarskem nosilcu mu ni pomenilo samo slike -- likovnega izdelka, ampak avtorsko oblikovanje osebnih izpovedi nekje v območju posnemanja (historično) in gradnje nekih novih iluzij. Avtor je bil leta obremenjen z različnimi »psihozami«, ko je iskal svojo pozicijo, pri reševanju svoje vloge v razumevanju in interpretiranju časa. Začaranost z zgodovino je ostala stalnica njegovega dela.

Desetletja izključenosti iz domače umetniške produkcije in njenega reklamiranja so

ga postavila na rob dogajanja. Znatno se je tudi družbeno izoliral, zato je še težje ohranjal smisel in povezave v sočasno dogajanje. Umetniško izpovedovanje ne more biti zaključeno še prav posebno v preteklem stoletju, polnem zgodovinskega smisla in obnem odprtega modernizmu, avantgardizmu in seveda postmodernizmu. Slikar Dominko je odgovoril na nekaj vprašanj in prav to je vsaj delno pokazala sicer v skromnem obsegu spominska razstava v letu osemdesetletnice avtorjevega rojstva. Prikaz je lahko predstavil samo majhen del iz njegove bogate zapuščine. Njegovo delo je del pahljače odnosov znotraj likovne umetnosti in njenih spoznanj v sodobni kulturi.



Razstavo del Milogoja Dominka na Vrhniki (13. 11. – 9. 12. 2012) so omogočili in pripravili (od leve): Milojka in Mitjam Dominko, Pavle Mrak in Mira Rančov (*Naš časopis*, 26. november 2012, str. 42).



POKOPALIŠČE – MESTO, olje na les (27 x 38 cm).





FIGURE, 1967, olje na platnu, 39 x 48 cm (foto: Marijan Smerke).





POMPEJI, 1947, olje na platnu, 80 x 100,5 cm (foto: Marjan Smerke).

GNEZDO, 1972, olje na platnu, 80 x 100,5 cm (foto: Marjan Smetke).





JUTRO, olje na platnu, 90 x 121 cm (foto: Marjan Smerke).



PADEC, olje na platnu, 90,5 x 75,5 cm (foto: Marjan Smerke).



STAREC RESNICA, olje na platnu, 90,5 x 131 cm (foto: Marjan Smerke).



RIBA IN OSAT, 1979, olje na platnu, 67 x 50 cm (foto: Marjan Smerke).



ŠOPEK ŠKOLJK, 1989, olje na platnu, 90,5 x 75 cm (foto: Marjan Smerke).



PADEC, 2002, olje na platnu, 90,5 x 75 cm (foto: Marjan Smerke).



PIETA, 1991, olje na platnu, 124,5 x 110 cm (foto: Marjan Smerke).



KRIŽANI V MODRI, 2002, olje na platnu, 117 x 96 cm (foto: Marjan Smerke).



SRCNA DAMA, 2009, olje na platnu, 92 x 90 cm (foto: Marjan Smerke).



MUSSCOLLE, 1994, olje na platnu, 49 x 68 cm (foto: Marjan Smerke).

MILOGOJ DOMINKO

ŽIVLJENJSKI PODATKI*

- 1932 17. julija 1932 se rodi v Ljubljani materi Franji iz Sv. Križa pri Kostanjevici in očetu Aleksandru – učitelju iz Čez Soče pri Bovcu kot drugi otrok.
Mama je leto po njegovem rojstvu obolela in po operaciji oslepela in ohromela. Z bratom sta bila dodeljena starima mamama. Živel je na Sv. Petra nasipu ob Zmajskem mostu v Ljubljani.
- 1939 Oče je dobil mesto šolskega upravitelja na Vrhniki. Tri leta so živeli v šolskem poslopju na Vrhniki. Začne obiskovati osnovno šolo. Očeta so po začetku vojne italijanski okupatorji zaprli, družino pa preselili v vrhniško ubožnico.
- 1942 Umrla je mama Franja, ker ni bilo dovoljenja za prevoz v bolnišnico v Ljubljano. Milogoj dve leti živi pri stricu za Bežigradom v Ljubljani.
- 1945 Milogoja so preselili k stari mami po očetu na Privoz na Prulah v Ljubljani.
- 1946 Oče ga vzame k sebi v Ajdovščino. Živijo v družini očetove nove žene. Hodi na gimnazijo v Ajdovščini v tretji letnik in se v četrti letnik vozi v Šempeter pri Novi Gorici. Preselijo se v Šempeter pri Novi Gorici. Spozna prijatelja Silvestra Komela.
- 1949 Skupaj s Silvestrom Komelom sta sprejeta na Šolo za umetno obrt v Ljubljani na oddelek za uporabno grafiko. Živita pri Milogojevi stari mami na Privozu. Sošolec na šoli je Janez Bernik. Šolo konča leta 1952.
- 1952 Sprejet je na likovno akademijo v Ljubljani. Dve leti študira pri Slavku Pengovu in Mariju Preglju, kasneje v letniku Franca Miheliča.
- 1953 Študenti akademije organizirajo študijsko potovanje v Italijo. Obiščejo Benetke in Padovo.
- 1956 Diplomira na likovni akademiji. Poletje preživi v odkrivanju fresk v Hrastovljah skupaj s kolegi z akademije Silvestrom Komelom, Štefanom Planincem, Janezom Grudnom in Janezom Močnikom.
V jeseni oddide na služenje vojaškega roka v šolo za rezervne oficirje v Bilečo.

*Po zapisu M. Dominka Iz mojega življenja, DOMINKO, Ljubljana, Vrhnika, 1992, str. 107-110. Pripravil Pavel Mrak.

- 1958 Preseli se v Piran k prijatelju Pavlu Zamanu, kjer skupaj s Silvestrom Kome-
lom ustanovijo atalje za ekonomsko propagando APOLO. Poroči se z Marijo
Žumer. Nekaj mesecev živita pri Komelovih, nato se preselita v Ljubljano.
- 1959 Službo dobi na likovnem oddelku Zavoda Borec. Na Privozu si v kopalnici
uredi zasilen atelje. Leto kasneje dobi v najem podstrešno stanovanje na Med-
vedovi ulici v Šiški. Uredi si atelje in lahko slika.
- 1961 Rodi se hčerka Mirjam.
- 1963 Rodi se hčerka Milojka.
- 1964 Na Bienalu mladih na Reki Sklad Moša Pijade odkupi sliko za skopski muzej.
Zaposli se na šoli V. Vodnika v Šiški v Ljubljani.
- 1968 Prva razstava v Čateških toplicah slik na temo šaha.
- 1969 Dobi dvomesečno štipendijo Prešernova sklada. Biva v Parizu, Belgiji in Ho-
landiji in odkriva dela starih holandskih mojstrov.
- 1970 Odloči se za status samostojnega umetnika.
- 1973 Ukvarja se s figuralnim slikarstvom in dobi 1. nagrado na Biennale delle Alpi
v Arta Terme v Italiji in štipendijo družbe 4A iz Švice ter pridobi mecena in
usodnega prijatelja Gilberta Savioza, ki mu nato več kot dvajset let omogo-
ča ustvarjanje in mu organizira razstave v Švici in Italiji. Njegovo slikarsko
ustvarjanje je bilo usmerjeno v švicarsko-romanski svet.
- 1983, 1984 Kupi in adaptira hišo na Vrhniki, uredi si atelje in grafično delavnico. Od leta
1984 živi in dela na Vrhniki.
- 1992 Ob šestdesetletnici pripravi pregledno razstavo v kulturnem centru na Vrhni-
ki (nekdanji dom JLA, sedaj Glasbena šola Vrhnika) in izda likovno monogra-
fijo skupno z občino Vrhnika.
- 1994–1996 Pripravi likovno upodobitev za Franceta Prešerna KRST PRI SAVICI za založ-
bo Humar. Razstavlja ilustracije na samostojnih razstavah po Sloveniji.
- 2007 Naslika sliko za slovenski parlamet.
- 2008 25. novembra mu umre žena Mariči.
- 2010 18. avgusta umre na svojem domu Turnovše 19, Vrhnika.
- 2012 Spominska razstava ob osemdeseti obletnici rojstva v organizaciji MUZEJ-
SKEGA DRUŠTVA VRHNIKA (katerega ustanovna člana sta bila oba z ženo)
in ZAVODA ZA KULTURO, ŠPORT IN TURIZEM IVAN CANKAR VRHNIKA
13. novembra-9. decembra
- Razstavljenih 38 del iz zbirke del v lasti hčerk Mirjam in Milojke.
- Izdana zloženska S 7 reprodukcijami in tekstom umetnostne zgodovinarke Po-
lone Škodič.

CANKARJEV SPOMENIK NA VRHNIKI

Pripravljalni odbor za postavitve Cankarjevega spomenika v Ljubljani

Po smrti Ivana Cankarja 11. decembra 1918 je bil nemudoma ustanovljen Pripravljalni odbor za postavitve Cankarjevega spomenika v Ljubljani. Člani odbora so bili pisatelj in duhovnik Fran Saleški Finžgar, odvetnik dr. Josip Ciril Oblak, biolog dr. Pavel Grošelj, pesnik Oton Župančič in politik in publicist Albin Prepeluh. Odbor je 21. decembra 1918 objavil oklic za zbiranje prispevkov.

»Kakor svetel meteor je zablestel na zvezdnatem nebu naše kulture.

Do zadnje postaje našega križevega pota nam je svetil skozi najhujšo temo sužnjosti. Prav do zadnje postaje, do našega poveličanja ...

Ko je došel na zenit, ko je zažarela na vzhodu zora našega vstajenja, je ugasnil.

Toda zapustil je za seboj čudezen sled, ki ne mine nikdar ...

Še nikdo ni pred njim govoril svojemu narodu tako čudežno in krasno! Demonska je bila sila njegove besede.

Bil je glasnik Resnice, apostol Ljubezni - naš Ivan Cankar, mož najblažji in najplemenitejši, kar jih je

rodila slovenska mati, naš največji genij, mož nesmrten ...

V bedi rojen, je stopal po trnjevi poti navzgor - poslovil se je od nas kot - duševni kralj.

Ne bili bi vredni, da se nam je rodil, ako ne bi tudi na zunaj skrbeli za nesmrten njegov spomin.

Za Prešernom mu gre kot umetniku prvemu javen spomenik.

Velik je dolg, ki mu ga dolguje predvsem njegov ožji narod slovenski, - vsaj je tudi njega proslavil pred svetom. Dolg, ki mu ga dolguje sleherni Slovan, njemu - svetovnemu geniju. Ni ga izgovora, ki bi opravičeval odklonitev prispevka za ta spomenik! Častni dolg je to in neodložljiv naroden davek!

Zato ne prosimo, nego pozivljamo narod, da prispeva za Cankarjev spomenik, posebno pa vsak kulturni človek slovenski! Pozivljamo posebej tudi vse denarne zavode, ki žive od naroda.

Prispevki naj se pošiljajo na upravništvo listov, - na 'Jadransko banko' v Ljubljani na konto 'Cankarjev spomenik' ali pa na naslov odvetnika dr. Jos. C. Oblaka v Ljubljani, ki bo izkazoval vse prispevke (tudi nakazila na banko) v tedenskih izkazih.«¹

Začeli so se javljati prvi darovalci denarja za spomenik. Častniški zbor mariborskega poveljstva generala Maistra je zbral 1.870 kron. *»Ta brezprimerni kulturni čin kaže pač duhá, ki veje med slovenskim častniki tega poveljstva, – vrednimi njihovega v vsakem oziru odličnega in vzoritega voditelja. Naj bodo vzgled vsem kulturno čutečim Slovencem, katerih narodna dolžnost je prispevati za spomenik največjemu slovenskemu in jugoslovanskemu geniju!«*² Ljubljanski založnik Cankarjevih knjig Lavoslav Schwentner je prispeval 2.000 kron, član odbora dr. Oblak 1.000 kron. *»Vsakdo, kdor hoče veljati za kulturnega jugoslovanskega inteligenta, naj torej stori svojo narodno in – kulturno dolžnost!«*³ Ljubljanski mestni občinski svet je na seji 11. februarja 1919 prisluhnil predlogu svetnika Mlinarja in namenil za spomenik 1.500 kron.⁴

Gospodična Olga Župančičeva je poslala 700 kron, zbranih na Ptujju. Do začetka februarja se je nabralo že okrog 10.000 kron. *»Kateri kulturni človek slovenski in jugoslovanski more v očigled temu dejstvu še odlasati s plačilom dolžnega kulturnega obolusa za ta spomenik, ki mora biti veličasten in vreden velikega genija?«*⁵

Nekaj denarja je prispelo iz Češkoslovaške. Sedmošolci češko-slovaške gimnazije v Prostějovu na Moravskem so poslali 107 kron, njihov učitelj dr. V. Měrka pa 40 kron. *»Lepše niso mogli dokumentirati Čehi bratske ljubavi in češkojugoslovanske vzajemnosti kakor da so na ta način proslavili spomin našega Cankarja, ki je v njihovih očeh največji Jugoslovan, ki ga obožuje tudi naša jugoslovanska mladina. Lepšega vzgleda v posnemanje tudi naši mladini vrli prostějvovski gimnazijci niso mogli dati.«*⁶

Cankarjevi prijatelji so pri založbi Omladine izdali knjižico *Spominu Ivana Cankarja*



Cankarjev spomenik na Vrhniki - razglednica

(1876 do 1918), v kateri so bili objavljeni prispevki Otona Župančiča, dr. Ivana Laha, Zofke Kveder, Alojza Kraigherja, Djordja Čirića in dr. Janka Šlebingerja ter izbor Cankarjevih aforizmov. Knjižica je bila naprodaj za dve kroni. Izkupiček je bil namenjen za Cankarjev spomenik. *»Mračnemu življenju, iz katerega je odsevala samo njegova umetnost in vera v narod, je sledil nesolnčni dan pogreba, kjer je tvorila svitlo točko črta naroda, vijoča se za rakvijo, in knjižica, posvečena njegovemu spominu, objeta v flor žalosti, prekipeva veselje nad tako bogatim življenjem.«*⁷

22. februarja 1919 je Narodna čitalnica v Kranju priredila Cankarjev večer. Izkupiček večera je bil namenjen za Cankarjev spomenik.⁸ Podobno velja za izkupiček dveh predstav (*burka Španska muha* in *Drama izza štirih sten* češkega pisatelja Šeberta), ki ju je 26. in 27. aprila v dvorani pri Jelenu na Savi uprizorilo Gledališko društvo na Jesenicah.⁹

Vendar je nabiralna akcija za postavitve Cankarjevega spomenika v Ljubljani po nekaj mesecih zamrla.

Odbor za postavitve Cankarjevega spomenika na Vrhniki

23. januarja 1919 je bil na Vrhniki ustanovljen pripravljalni odbor, ki se je začel prizadevati za Cankarjev spomenik v pisateljevem rojstnem kraju. Odbor za postavitve Cankarjevega spomenika na Vrhniki je 30. januarja 1919 objavil poziv za zbiranje prispevkov: *»Že se je v Ljubljani osnoval poseben odbor, da postavi Cankarju v središču Slovenije - v beli Ljubljani - spomenik. - Prav! In tako mora tudi biti!*

Vendar se ne sme pozabiti, da je dala Vrhnika slovenskemu narodu tega pisatelja velikana, da je preživel dni svojih najlepšo polovico, mladostna leta na Vrhniki, da je veliki pokojnik v svojih spisih ovekovečil Vrhniko in vsak čas prihitel na Vrhniko, kjer je ob milem spominu na najsrečnejši čas svojega življenja črpal snov za nesmrtna svoja dela.

Proslavili so vsi kraji svoje velike može. Mislili smo tudi mi na Vrhniki vzdati v rojstno hišo spominsko ploščo; a hiše, v kateri se je rodil Ivan, ni več - požrl nam jo je veliki požar. Ne smemo pa kljub temu dopustiti, da bi popotnika, ki gre skozi Vrhniko, nič ne spominjalo, da je v tem kraju rojen Ivan Cankar.

Sklenili smo mu postaviti na najlepšem prostoru dostojen spomenik. Težko breme smo si naložili, tako težko, da presega naše moči. Cankar ni delal samo za Vrhniko, delal je za vse Slovence. Obračamo se vsled tega na vse rodoljube, ki žele, naj ima Cankar v svojem rojstnem kraju viden spomenik. Odzovite se klicu posebno Vi vrhniški rojaki, ki živite raztreseni po vsem ljubem svetu! Priskočite nam na pomoč denarni zavodi, ki ste se doslej še vedno skazali.«¹⁰

Predsednik Odbora za postavitve Cankarjevega spomenika na Vrhniki je bil lekarinar Jakob Hočevnar. Člani odbora so bili Jože Brenčič, Fr. Golmajer, Fran Jurca (tajnik), Marija Jurjevčič, Vencelj Malavašič, Lovro Rogelj (blagajnik) in Ivan Tischler. Za Hočevnarjem je v letu 1928 predsedstvo prevzel Fran Jurca.¹¹ Tajnik je postal Slavko Vuk. Darovalci so lahko prispevke poslali Franu Jurcu v Kmetško posojilnico na Vrhniki.¹²

24. marca 1919 so vrhniški amaterski igralci v ljubljanskem dramskem gledališču uprizorili Cankarjevo dramo Kralj na Betajnovi. Režiser je bil fotograf Ivan Tischler. Izkupiček predstave je bil namenjen Cankarjevemu spomeniku na Vrhniki.¹³ Vendar so vrhniški amaterski igralci pred napol prazno dvorano pridelali deficit. Primanjkljaj je pokrtil dr. Šabec.¹⁴ *»Za zgradbo spomenika v rojstnem kraju velikanu - pisatelju Ivanu Cankarju, - antantina komisija se v elegantnih avtih podi za zaloškimi dogodki, rdeča nevarnost dramati zaspani ljubljanski večer, gledališče polno dobre volje in praznih sedežev - moj Bog, kak Kino je to! Pesnik je komaj odšel od nas, tako blizu je še, da bi človek lahko zaklical za njim, Betajnova pa je postala medtem poetična, še celo njegov rojstni kraj 'kupčija redi' - pa vendar prihaja Vrhnika Ljubljano opominjat, naj že končno izkaže Cankarju tisto formalno dolžnost - spomenik - ki mu gre. Ali ni zanimivo, da so se Župančičevemu klicu prvi odzvali naši vojaki in poslali svojo mezdo 'za Cankarja'? Kdo so bili ti vojaki in kakšna je bila njih misel, ko so pošiljali denar v Ljubljano? Kako je to mogoče, da so pri tako obilnem sedanjem denarju prispevki za spomenik naenkrat prenehali? Očetu Stvarniku ni treba spomenika, o Cankarju govori mišljenje in pojmovanje vseh naših mladih ljudi, zakaj on je v vseh Slovencih. Še Ljubljana ga je tako polna, da se tega komaj zaveda. Iz dejstva, da najožji rojaki hodijo oznanjat besedo*

našega glasnika, bi drugod v velikem svetu napravili dogodek.«¹⁵

Zbiranje denarja za spomenik na Vrhniki je le počasi napredovalo. Do napredka je prišlo šele zaradi bližajoče desetletnice pisateljeve smrti. Vrhniški odbor je objavil apel tudi v ameriško-slovenskih listih. Ameriški Slovenci so v Detroitu osnovali poseben meddruštveni odbor za zbiranje prispevkov v ZDA. Nabiralna akcija med ameriški Slovenci je bila uspešna, saj so ti prispevali največ denarja za spomenik.¹⁶ Tako je sorodnik Frana Jurce, Anton Jurca iz Detroita, maja 1929 poslal 540 dolarjev, ki so jih zbrali ameriški Slovenci.¹⁷

Natečaj za spomenik

Sredi leta 1929 sta bila prostor za spomenik na Vrhniki in kamen za njegov podstavek že na voljo, zato je odbor sklenil odkriti spomenik julija 1930. Tedaj je nameravala v domovino priti tudi večja skupina ameriških Slovencev.¹⁸

Vrhniški odbor je v kratki notici med dnevnimi vestmi 21. septembra 1929 povabil vse slovenske umetnike, naj do 20. oktobra 1929 oddajo spomeniške osnutke v pisarni Kmetске posojilnice na Vrhniki.¹⁹ Odbor si je spomenik zamislil kot bronasto figuro na podstavku.²⁰

Kratek rok natečaja je zbudil kritike. »Mi bi pripomnili, da Cankarjev spomenik ni privatna zadeva, ki naj bi se rešila tekom enega meseca med vrhniškim odborom in enim samim kiparjem, ampak ustvarja moment, ki terja vso slovensko dušo in z njo besedo naših velikih mož!« Kot svetovalca naj bi odbor povabil dr. Izidorja Cankarja, pozabili pa so na prof. Jožeta Plečnika in Otona Župančiča, je poudarjal pisec v Jutru. »Če mislijo gg. odborniki, da tvorijo polnomočno poslanstvo za graditev spomenika, se varajo. Petero

osnutkov v pisarni g. predsednika ne jamči, da se ne bi ponovil Prešernov primer. (Čitajte Cankarjevo kritiko o Prešernovem spomeniku! [op. I. Cankar, »Še en simbol«, Prešernov spomenik, Naši zapiski, 1905]) Ali se odbor zaveda, da ima v rokah vsoto, katere Slovenci ne darujemo in ne zbiramo, tudi ne zmoremo za vsak spomenik in da zahtevamo za to svoje delo maksimalne vrednosti, ki jih je zmožen narod? In da ameriški Slovenci dajejo v istem upanju?« Rok enega meseca je prekratek, zato bi moral odbor ponovno razpisati na vidnem mestu natečaj z vsemi potrebnimi pojasnili, čas za pripravo osnutkov pa naj bi bil podaljšan do 1. decembra 1929.²¹

Do sredine novembra 1929 je prispelo 21 osnutkov v mavcu, ki so bili delo desetih kiparjev. Enega izmed osnutkov je odbor sprejel po prekoračenem roku.²² Sodelovali so skoraj vsi mlajši slovenski kiparji: Karla Bulovec-Mrak (1 osnutek), Lojze Dolinar (4 osnutki), Ivan Jurkovič (1), Tine Kos (1), Tone Kralj (2) in Nikolaj Pirnat (1).



Razstava osnutkov za Cankarjev spomenik v dvorani Kmetске posojilnice na Vrhniki, foto Ivan Tischler, 24. novembra 1929 (France Dobrovoljc, Cankarjev album, Maribor, 1972, str. 213).

Osnutki so bili javnosti predstavljeni na razstavi v dvorani vrhniške Kmetске posojilnice 24. novembra 1929. Razstava se je piscu recenzije v Slovincu zaradi udeležbe večine aktivnih domačih kiparjev zdela kot »nekaka

revija naše plastike«. Dodal je, da je bilo na razstavi videti tudi veliko kiča, ki bi Cankarju ne bi bil v čast.²³ »Za razstavo je vladalo med Vrhničani veliko zanimanje. V dvorani se je vnela med poedinimi skupinami živahna debata, kateri osnutek bi bil najbolj primeren za Cankarjev spomenik. Mnenja so bila deljena, kar je bilo razumljivo. Laški svet je frapiral marsikateri osnutek, nenavaden po svoji koncepciji tudi za strokovnjaka.«²⁴

Na razstavi se je istega dne ob 14. uri zbrala več kot dovolj kompetentna žirija, v kateri so bili slikarja Rihard Jakopič in Matej Sternen, arhitekt Jože Plečnik in umetnostna zgodovinarja dr. France Stelè in dr. Stanko Vurnik. Po mnenju žirije noben osnutek ni popolnoma ustrezal. Med petimi oziroma šestimi najboljšimi osnutki je izbrala osnutek »Popotnik 2«. Osnutek kompozicijsko razgibane pisateljeve figure, sedeče na kantonu (obcestnem kamnu, smerniku) in ogrnjene v plašč, je bil delo Lojzeta Dolinarja (1893–



Lojze Dolinar, osnutek, 1929, mavec
(Umetnost, 1942/1943, št. 1-3, str. 31).

1970). Žirija je Dolinarjev osnutek izbrala s pripombo, da morajo biti na njem opravljene določene spremembe.²⁵

Dolinar je med udeleženci natečaja najbrž imel največ izkušenj pri izdelavi javne plastike (mdr. nagrobnik spomenik Janeza Evangelista Kreka na ljubljanskih Žalah, 1918–1920), bil pa naj bi tudi Cankarjev prijatelj.²⁶ V kiparskem opusu je izpričal smisel za monumentalnost z rahlimi odmevi baročne razgibanosti. Njegov spomeniški osnutek je bil učinkovit v izbranih pogledih z različnih strani.²⁷ Postavitev sedeče figure Cankarja z nazaj pomaknjeno skrčeno nogo, ki lahko kot vzmet dvigne figuro, je spominjala na Michelangelovega Mojzesa.²⁸

Širše javnosti odločitev žirije ni povsem pričala. Poročevalec Slovenca je Dolinarjev osnutek za spomenik opisal takole: »Izbrani model prikazuje Cankarja sedečega, kakor da ga je neka nevidna sila bolešno pritisnila na kamen, s precej zavitim telesom, z udi, ki med seboj niso v pravem razmerju. Glava spominja na Cankarjevo, ali vse poteze so pretirano naglašene. Kip je v celoti neko podoben glasbeniku Straussu [Straußov spomenik na Dunaju, 1921, avtor Edmund Hellmer]. Menda hoče vse to označiti razdvojenost Cankarjeve duše, a obenem jako umetniško kapaciteto avtorja.«²⁹

Žirija je menila, da prostor za spomenik pri Kmetijski posojilnici, ki ga je določil odbor, ni primeren. Glavno besedo pri tem mnenju žirije je imel arh. Plečnik.³⁰ Svetovala je lokacijo pred fasado hiše veleposestnika Josipa Lenarčiča (bivša vrhniška čitalnica na Novi cesti).

Žirija je naročila odboru, naj stopi v stik z Dolinarjem zaradi izdelave spomenika in nagradi najboljšo osnutke. »Pričakovati je, da bodo dobili nagrade vsi kiparji, ki so se udeležili natečaja.«³¹

Rihard Jakopič naj bi uredniku revije Samorodnost Ivu Severju izjavil, da sta bila tako odbor kot žirija nezadovoljna z zasilno izbranim osnutkom, v katerem naj bi bilo preveč geste, poze in narejenosti. Osnutek naj bi bil brez notranje nujnosti in živosti. Dolinarja naj bi obrtno-kiparsko delo pri velikih delih v Ljubljani in drugod pokvarilo, zato bi bil izbrani spomenik lokalnega pomena in primeren za Vrhniko, ker ni več časa za nov razpis.³² Pojavila so se mnjenja, da bi bilo potrebno razpisati ponovni natečaj za izbiro primerne spomenika.³³

Karla Bulovec-Mrak (1895–1957) se je odločila za gigantsko, ekspresivno, močno deformirano figuro golega, sedečega Cankarja, ki je ogrnjen s plaščem. Pisatelj se z rokami oklepa ogromne knjige. Avtor najbolj poglobljene recenzije razstave spomeniških osnutkov dr. Stanko Vurnik je osnutek poimenoval »čuvar slovenske knjige«.

Karla Bulovec-Mrak je prijateljici Angeli Prager, rojeni Groznik, novembra 1929 sporočila: »Naenkrat je prišlo, da sem morala kon-

kurirati za Cankarjev spomenik na Vrhniki. Delala sem nora noč in dan, da sem bila gotova. Sedaj pa bijejo krut boj, kateri osnutek bo zmagal. 21 jih je vposlanih, razen enega so vsi za nič. Moj pa v resnici prevladuje. Toda brez svinjarij niti tu ne gre. Ljubljančani so enostavno svinje. Sreča, da je Vrhnika trde glave. Pa še ničesar pozitivnega ne vem. Tudi kljub vsemu, ne vem, če moj Cankar zmagaja.

Pa vse to me niti ne boli, ker vem, da vsi bijejo samo svoj poslednji boj, ker se me boje, ker vedo, da izginejo v nič, kakor hitro jaz enkrat zmagam. Zmaga pa je tako blizu, da se bo vsak trenutek vse trhlo podrlo.«³⁴

Tone Kralj (1900–1975) se je odločil za bronasti kip Ivana Cankarja na podstavku. »Forma je shematično plastična, z redukcijo detajlov, v obraz je kipar vlil neko, bi dejal, ljubeče občutje.« Tone Kralj je pri obeh osnutkih spomenik dopolnil s steno, ki jo je želel vsebinsko povezati s kipom. Pri enem osnutku je na steno naslikal figure, ki stopajo navzgor, »za križem«, pri drugem osnutku pa je veliki Kurent igral na gosli in stopal preko polja.



Karla Bulovec Mrak, osnutek, 1929, mavec
(*Dom in svet*, 1930).



Tone Kralj, osnutek »Kurent«, 1929, mavec
(*Umetnost*, 1942/1943, št. 1–3, str. 32).



Nikolaj Pirnat, osnutek, 1929, mavec (*Umetnost, 1942/1943, št. 1-3, str. 39*).



Tine Kos, osnutek »Popotnik«, 1929 (*France Dobrovoljc, Cankarjev album, Maribor, 1972, str. 216*).



France Kralj, osnutek, 1929, mavec (*Umetnost, 1942/1943, št. 1-3, str. 34*).

Nikolaj Pirnat (1903–1948) se je edini med kiparji skoraj povsem odrekel predpisanemu podstavku. Na dve nizki stopnici je postavil štirikoten betonski steber, mimo katerega stopa sklonjena, »pduhovljeno visoka in vitka figura Cankarja«. »Idealno shematična obravnava figure in draperije, dalje njen tipični, skoraj asketski obraz, sklonjenost telesa pod bremenom, ekstatični korak in nekako pobožno ali vdano na prsi položeni roki - vse to izžareva neko vsebino, ob kateri res misliš na Cankarja popotnika, ki slepovdano drevi za svojim idealom in ob tem prekorači neki mejnik (steber ima po izjavi avtorja takšno simbolično značenje).« Dr. Stanko Vurnik je menil, da je bil Pirnatov osnutek najboljši na razstavi, ni pa mogel priti v poštev, saj naj bi spadal na prostoren trg.³⁵

Tine Kos (1894–1979) je na valoviti steni prikazal Cankarja z njegovimi literarnimi junaki. Pri zasnovi Cankarjevega kipa so opazni odmevi nove stvarnosti.

Osrednji predstavnik ekspresionizma France Kralj (1895–1960), ki je javno izrazil nestrinja-

nje z odločitvijo žirije za Dolinarjev osnutek in potekom natečaja,³⁶ se je odločil za simboličen pristop. Do pasu goli pisatelj, menda podoben rudarju, stoji na prstih na vitkem valju in dramatično gestikulira. Na podstavku je relief, ki predstavlja delo oziroma trpeče ljudstvo. Stanko Vurnik je osnutek Franceta Kralja imenoval »socialistični Cankar«. ³⁷

Vurnik je bil do avtorjev spomeniških osnutkov kritičen: »Dvoje, troje je vzelo stvar temeljito in se približalo Cankarju in našemu času nekoliko - umetnine, vredne samega Cankarja, nismo še dobili.« Ustrezen spomeniški predlog bi moral odgovarjati duhu in stremljenjem sodobnega časa.³⁸

Odbor je vztrajal pri prvotno določenem prostoru in ni izpolnil nobenega izmed priporočil žirije. Žirija naj bi po njegovem mnenju imela samo posvetovalno vlogo, ne pa tudi funkcije odločanja. Začel se je sklicevati na vrhniški »ljudski glas«, ki je zahteval spomenik po osnutku »Mislec«, avtorja Ivana Jurkoviča, pa čeprav naj bi ta Jurkovičev osnutek žirija »soglasno in prvo izločila iz



Tone Kralj, osnutek »Za križem«, 1929, bron
(*Umetnost*, 1942/1943, št. 1-3, str. 33).



Tine Kos, osnutek, 1929, mavec
(*Umetnost*, 1942/1943, št. 1-3, str. 35).



Lojze Dolinar, trije osnutki, 1929, mavec
(*Umetnost*, 1942/1943, št. 1-3, str. 30).



Osnutki neznanega avtorja, 1929, mavec
(*Umetnost*, 1942/1943, št. 1-3).



Lojze Dolinar, osnutek za Cankarjev spomenik, 1929, patiniran mavec, 41,5 x 19 x 30 cm (*L. Dolinar 1893-1970, katalog retrospektivne razstave v Moderni galeriji, Ljubljana 1996, str. 187*).



Ivan Jurkovič, štiri osnutki, 1929
(*France Dobrovljč, Cankarjev album, Maribor, 1972, str. 215*).

presoje kot umetniškega objekta sploh!«.³⁹ Jurkovič naj bi začel »neobvezno« izdelovati Cankarjev kip.⁴⁰

Odbor dva meseca ni obvestil kiparjev. V Ljubljani so začeli snovati nov odbor, ki je želel prevzeti od vrhniškega odbora prispevke ameriških Slovencev.⁴¹

Rihard Jakopič in dr. Stanko Vurnik sta decembra 1929 od odbora zahtevala pojasnilo,⁴² oglasila sta se tudi v časnikih.⁴³ Odbor Jakopiču in Vurniku ni odgovoril.

Na začetku leta 1930 je odboru poslal predlog za izdelavo Cankarjevega spomenika kipar Fran Berneker (1874–1932): »*Spoštovani gospod doktor!*

Namerava se izvršiti spomenik za Vrhniko pokojnemu Iv. Cankarju. Ker mislim, da je v smislu naše slovenske kulture kakor tudi javnosti, ki je žrtvovala potrebnega sredstva in tudi v interesu izvršilnih oseb, da se postavi pokojnemu slovenskemu oboževalcu čim najbolj posrečeno misel in zmožnost našega slovenskega dela na tem polju, ki bo kazal znak naše sposobnosti ne samo od danes do jutri, ampak za veliko in veliko daljšo dobo radi tega naj bi iz tega vidika ne odločevalo partizansko z kakšnega strankarstva ali celo pod masko modernitete.

Sicer vem, da ne pridem v poštev iz razloga ker sem rodom Štajerc, da nisem vreden slovenske narodnjake vpodabljati, tako se niti več ne upam oskrunjati teh Kranjskoslovenskih svetinj. Pokojni Ivan C. je bil moj prijatelj – če smem se tako izgovoriti kakor si domišljudem – fakat je da sva dostikrat bila skupaj in se patrijotično radovala v flaških Lutomeru na v rotoški kleti na Dunaju, pa še pozneje v priliki v Ljubljani.

Iz takšnega in različnega drugega vzroka bi jaz bil voljen biti deležen tega dela ter name-

ravam se podati na Vrhniko in se predstaviti odboru, gospodu županu Vašemu.«⁴⁴

Bernekerjevo pismo je na Vrhniko prispelo 14. januarja. Fran Jurca je 15. januarja odgovoril Bernekerju, da odbor ne more ugoditi njegovi želji.⁴⁵

Zadnjo besedo se imeli vrhniški arbitri. Odbor je izdelavo spomenika zaupal Ivanu Jurkoviču (1893–1934), ki je na natečaj poslal šest osnutkov Cankarjeve figure (dva sedeča, dva stoječa in dva stoječa Cankarja v koraku) in tri podstavke različnih oblik. Odbor je najbolj prepričal Jurkovičev osnutek »Mislec«, ki je prikazoval sedečega, zamišljenega Ivana Cankarja. Cankar si z desnico podpira glavo, njegova levica pa visi preko prekrizanih nog.

Član žirije dr. Stanko Vurnik je javno izrazil nestrinjanje z Jurkovičevimi osnutki: »*Kaj pa naj bi človek rekel trem osnutkom (sl. 7 in 10) nekega kiparja, ki je rešil problem v zmislu absolutnega, 'fotografičnega' naturalizma in je očitvidno temeljito prestudiral vse zgodovinske podatke o Cankarjevi zunanji revščini na fotografijah in razglednicah? Eden stoji in je brez klobuka in pelerine, drugi sedi in premišljuje, tretji stoji in ima klobuk in pelerino, in Vrhničani so navdušeni za katerega izmed teh, ker je Cankarju še najbolj podoben izmed vseh osnutkov ostalih kiparjev! Dobro! Če hočeš imeti Cankarjevo fotografijo, daj si napraviti tak kipec, toda 'spomenik' ... spomenik Cankarjevemu duhu, spomenik v zmislu zahtev našega časa to ni in ne bo in z umetnostjo tudi ne vem, kakšen opravek naj bi imela ta popolna kopija narave danes, ko smo že davno preko naturalizma.*«⁴⁶

Ivan (Jozo, Ivo) Jurkovič je po umetnoobrotni šoli v Ljubljani štiri leta obiskoval mojstrsko šolo za kiparstvo na dunajski akademiji. V Ljubljano se je vrnil leta 1925. Leta 1926 je



Ivan Jurkovič, Tedenske slike, priloga Domovini, 1930, št. 33.

začel poučevati kiparstvo na umetniški šoli Probuda.⁴⁷ Od leta 1932 je poučeval kiparstvo na srednji tehnični šoli.⁴⁸ Jurkovič je spadal med predstavnike realističnega pristopa v kiparstvu.

Cankar na Jurkovičevem osnutku je bil po mnenju Vrhničanov najbolj podoben živemu pisatelju, medtem ko so bili mnogi, mdr. tudi Cankarjevi stanovski kolegi, za spomenik, ki bi predstavil »duhovni obraz« pisatelja.⁴⁹

Časopis Slovenec se je pridružil mnenju večine Vrhničanov: »Ljudstvo hoče Cankarja videti pred seboj takšnega, kakršen je zares bil, ne pa takšnega, kakršnega si ga peščica ljudi zamišlja. Spomenik bo stal tudi še v poznih rodovih, ko ne bo o raznih 'izmih', upajmo, ne duha ne sluha več.

Zelo zanimivo je, da so pri izložbi obiskovalci, ki so poznali Cankarja brez obotavljanja pristopali k osnutku v obliki temnega bronastega kipa, predstavljajočega Cankarja zamišljeno sedečega, z roko podprtim podbradkom, ter vzkliknili: Tale je Cankar, kakršen je bil živ!

Ljudstvo naj odloča!⁵⁰

Podobno je razmišljal slikar Saša Šantel, ki si je ogledal nastajajoči Cankarjev kip v Jurkovičevem ateljeju (atelje je bil najbrž na ljubljanskem velesejmu⁵¹): »Ko sem vstopil v atelje ter sem zagledal pred seboj umetniško delo, mi je za hip zastala sapa. Ali si morete misliti, kako bi Vam bilo, če bi stopili v sobo, a tam bi sedel vaš dobri znanec ali prijatelj, ki je umrl pred mnogimi leti?

Da, to je Ivan, tak je bil, točno tak! Njegova je ta kretnja, ko sedi s prekrizanimi nogami zamišljeno ter zre v daljavo, podpiraje si z desnico brado, med tem ko levica počiva na kolenu. To je njegovo obličje, njegovo živo obličje! Resno obenem in otožno, z rahlim dobrohotnim, a vendar nekoliko satiričnim usmevom okoli usten. On je, naj ga gledam od spredaj, ali od katerekoli strani.

Stisnil sem roko mojstru Jurkoviču, a nisem zmogel besede 'čestitam', tako me je prevzele njegovo delo.

Jurkovičev Cankar je umotvor, ki hoče podati le Cankarja, a drugega nič. Ali je še treba kaj drugega? Ali nam Cankar sam ni dovolj, če



Ivan Jurkovič, osnutka, 1929, mavec (Umetnost, 1942/1943, št. 1-3, str. 37).

vidimo v kipu njega vsega? Če gledamo skozi poteze njegovega obličja v njegovo globoko dušo? Ali nam ne zadostuje, če občutimo pred tem kipom, da je upodobljeni zares tisti, ki nam je dal 'Hlapca Jerneja' in 'Podobe iz sanj'.«⁵²

Stanko Vurnik je poudaril, da tovrsten fotografsko realističen portret ni potreben: »Nekateri so mnenja, naj bo spomenik nujno 'portret', to je, postaviti treba zaslužnega moža oboževanju množice v obliki zunanje njegove telesne revščine, kakršna je životarlila po svetu za življenje. Oboje se nam danes nehote in po pravici odseda. Tudi smo nemara že vsi tako daleč, da ne smatramo, da je zaslužni mož počesčen s tem, če ga je kipar razgibal v svetlobne in senčne partije in mu dal slikovito dinamičen pregib, da so site oči, pa lačen duh, ko ga gledaš. Za spoznanje manj se nam odseda misel, upodobiti Cankarja recimo kot kladivarja, tolažnika trpečih, vodjo naroda ... pri vsem tem pa, bravec, povej vendar, kaj je Cankar boljši radi kupa bronu in cementa? Kaj pa smo mi, Slovenci, boljši radi spomenika?« Vurnik je zato zagovarjal zamisel, da bo Cankarju po-



Ivan Jurkovič, sprejeti osnutek, 1929
(F. Dobrovoljc, Cankarjev album, Maribor, 1972, str. 216).

stavili piramido z napisom njegovega imena, kar bi bila sodobnejša rešitev. »Bi vsaj gledavec ne mislil na njegov klobuk, marveč na njegovega duha, ki nas je oplodil.« Še boljše pa bi bilo Cankarjev spomin počastiti s poimenovanjem kakšnega parka, sirotišnice ali bolnišnice oziroma s tem, da bi vsakemu Slovincu podarili njegovo knjigo »in bi mu jo toliko časa ne pustili odložiti, dokler bi ne bilo konec vseh hlapcev, kraljev na Betajnovi, dacarjev iz doline šentflorjanske in drugega graje vrednega v nas... In potem bi nesli še v ostali svet njegovo blagovest in bi iz živali kovali ljudi ravnih hrbtov in značajnih duš, kvišku stremečih, ne v blatu se dušečih!

Tole bi bil idealen spomenik Ivanu Cankarju, vse drugo je laž in hinavščina. Kaj bi z bronom in cementom?«⁵³

Oglasili so se tudi književniki na čelu z Otonom Župančičem, ki so menili, da velja zapati sodbi žirije. V več pismih, ki jih je prejele uredništvo, so poudarili, da o Cankarjevem spomeniku ne more odločati »ljudski glas«, kot to hočejo Vrhničani. Nek književnik je pisal, da bo Cankarjev spomenik vzrok za novo Krpanovo kobilu.⁵⁴ Književniki so predlagali: namesto spomenika velja na Klancu zgraditi Cankarjev dom – pribežališče za otroke, siromake in brezdomce.⁵⁵

Tudi Cankarjev prijatelj, karikaturist in ilustrator Hinko Smrekar (1883–1942) je želel, naj se Cankarju namesto spomenika postavi dobrodelni dom za sirote in brezdomce. »Moje mnenje je to-le: če si želi ljudski glas i. e. vrhniški odbor spomenik po svojem poznanju in okusu, naj ga naroči in plača sam. Zmožen je, da lahko postavi spomenik, ki bo celo Vrhniko zasenčil. Dam idejo brez zahtevka nagrade: naj da C. modelirati iz voska prav naravno, ga s C. originalno obleko ode in naj ga posadi za gosposko mizo najslavnejše vrhniške gostilne.



Hinko Smrekar, »K današnjemu dne«, 1930, perorisba s tušem (*Jugoslovan*, 1930, št. 59, po: France Dobrovoljc, *Cankarjev album*, Maribor, 1972, str. 206).

Če je pri tej akciji sploh kaj mislil na Cankarja in ne le na sebe. Če je pa mislil le na glorio Vrhniko, potem naj postavi spomenik svoji miselnosti. Tak spomenik pa bi najboljšje stal kar v Ljubljani, spomenik vesoljnega, neumrljivega slovenskega in sploh mednarodnega laži - ali simili - kulturnega filisterja.

Pa bi še Cankarjev duh ploskal!

Pri vsem tem dobro je le to, da je ubogi Janez nepreklicno mrtev in da se mu ni treba še tozadevno jeziti. Še boljše pa za snovatelje spomenika. Živi Cankar bi jim bil - gorje!

Pridružim se mnenju, naj se postavi Cankarjev dobrodelni dom. Dobro sem poznal Cankarja in pod prisego lahko povem, da bi on to misel najbolj odobral in da bi se hudoval nad vsakim, tudi nad Dolinarjevim spomenikom.

Tak šunder - s spomenikom! Cankarjeva dela pa pač najpridneje uživa - knjižna uš

v knjigarnah! Nikar še, da bi se kdo za las poboljšal iz njih!«⁵⁶

»O umetnostni vrednosti spomenika so strokovnjaki različnih mnenj ... Ljudstvu je spomenik - tako se glase poročila od mnogih strani - vseh in tako bi bil vsaj ta njegov namen dosežen. Tudi nam, ki smo poznali Cankarja v življenju, se zdi, da je zunanja stran njegovega telesa točno podana, manj pa je v sohi tistega nemirnega, vedno delujočega, otožnega in obenem upornega duha Cankarjevega, katerega naj bi bil kipar skušal ohraniti potomcem,« je zapisala revija Mladika (najbrž urednik Finžgar).⁵⁷

Ivo Sever (1898-1931), zagrebški trgovec slovenskega rodu in urednik »ilustrovane revije za življenje, umetnost in kritiko« *Samorodnost*, v javnem pismu predsedniku odbora za Cankarjev spomenik Franu Jurci, poudaril, da bi morali pri izbiri primerne spomenika spomeniške osnutke ocenjevati s pomočjo treh kriterijev: glede na kiparsko oziroma monumentalno silo, glede na umetniško silo in glede na podobnost z Ivanom Cankarjem, pri slednjem kriteriju pa je potrebno upoštevati podobnost v ožjem smislu (zunanja podobnost) in podobnost v širšem, notranjem smislu. »Le tak, globoki, trpeči in v trpljenju izčiščeni Cankar, ki je razplatil srce in ga dal svojemu narodu, brez misli na sebe, na vnaničnost in posvetnost - le tak Cankar more biti zares-slovenski, le tak more biti ponos in podoba slovenskega naroda. Le oni spomenik je dostojen Cankarja, v katerem je tista sila, tista potencia, radi katere so Prešernova in Cankarjeva, za njunega življenja večinoma prezirana in zasmehovana dela vedno večja in večnostna, ona sila, ki jo je Cankar neizprosno tirjal za vsako delo, in tako tudi za Prešernov spomenik v Ljubljani, ki je po njem tako silovito in grobo udaril v Krpanovi kobili - s čimer je jasno in nedvoumno povedal, kako si želi imeti postavljen svoj spomenik!«⁵⁸



Ivan Jurkovič, študija za spomenik, bron, Slovenska matica v Ljubljani (*Umetnost, 1942/1943, št. 1-3, str. 38*).

Delavec Tine Jamnik je v anketi z naslovom »Kaj je Cankar našim ljudem«, ki jo je pripravilo uredništvo časnika Jugoslovan (v anketi so sodelovali študent Ivan Rob, delavec, gospodična iz pisarne, profesor slovenščine, mlad literat, igralec Slavko Jan, slikar Jakopič, komponist Matija Bravničar, založnik), menil, da bi se Cankarju veliko lepše kot s spomenikom oddolžili, *»ako bi našli pravico in odpravili vse hlapce Jerneje s splošnim obveznim starostnim zavarovanjem«*.⁵⁹

Jurkovičev kip Cankarja, *»sedečega, zamišljenega, premišljujočega o krivicah sveta ...«*,⁶⁰ je uspešno izpolnil nalogo predstavitve Cankarjevega zunanjšega videza. Kipar je uporabil poglavitne razpoložljive narativne pripomočke. Spomeniški kip je realistična portretna upodobitev, ne pa simbolna nadgradnja v lik pisatelja, ki bi zajel kompleksnejšo predstavitev Cankarja kot najpomembnejšega sodobnega književnika, povzel idejo Cankarjevih del, na nek način simboliziral podobo slovenskega naroda in obenem sledil sodobnim slogovnim in izraznim principom.

Jurkovičev kip je Špelca Čopič označila za »skromno naturalistično kiparsko delo«. Naturalizem pomeni v tem primeru posnemanje po naravi, medtem ko je *»'idejnost' figure, ki naj bi bila zajeta v razmišljanju počivajočega popotnika, prešibka, da bi kip dvignila do odločnejše realistične upodobitve ...«*⁶¹

Cankarjev videz je bil sodobnikom dobro znan po zaslugi fotografij Avgusta Bertholda in Frana Vesela, po naravi narisanih portretov Frana Podrekarja, risb Ivana Vavpotiča, karikatur Hinka Smrekarja in drugih upodobitev.

Jurkovič je modeliral Cankarja po fotografijah, glavo pa je izdelal po živem modelu – upokojenem železničarju Jožetu Blatniku iz Šiške, ki je bil Cankarju podoben.⁶² Jurkovičevo študijo Cankarjeve glave hrani Slovenska matica v Ljubljani.

Kip je vlila v bron livarna akademije v Zagrebu. Granit za širok podstavek je daroval lastnik kamnolomov pohorskega granita M. Lenarčič.⁶³

Spomenik so postavili med poslopjem nekdanje Kmetijske posojilnice in hišo št. 135. V bližini naj bi se Cankar igral v otroških letih (na »mesarjevih kladah«).⁶⁴

Spomenik naj bi na primeren način zapolnil prazno stran vrhniškega Glavnega trga.⁶⁵ Ne povsem ustrezno lokacijo so poskušali izboljšati z ureditvijo okolice. Spomenik je dobil novo ozadje – polkrožen zid iz grobih nepravilnih kamnov, ki ga členijo gladki pilastri. Ob straneh zidu sta dva široka slopa, vrh zidu pa kamnite plošče. Spomenik so postavili v sredi polkrožnega prostora, tako da je diagonalno obrnjen na cesto.

»Ozadje spomenika je nad tri metre visok zaokrožen – umaknjen – kamenit zid, ki se od srede proti koncema stopnjevaje znižuje. Prostor je dobro izbran: zatišje polno miru,



Prostor, ki ga predlagala žirija (*Dom in svet*, 1930).



Prostor, ki ga je določil odbor (*Dom in svet*, 1930).

vendar pa dominira - odprt in tako rekoč neprisiljeno govoreč - glasen in vabljev - prav za potnika, da ustavi korak in se sprosti zemeljske teže.«⁶⁶ France Stele je menil, da je arhitektonska ureditev rešila spomenik.⁶⁷

Časnik *Jugoslovan* je poudaril: »Tista polemična beseda, ki je bila izrečena, češ, da je prostor ravno tam kjer stoji, popolnoma neprikladen, se je pokazala kot neresnična. Spomenik s prenovljenim konzumom ob strani in kmetsko hranilnico v ozadju tvori lepo celoto. Ivan s klanca sedi zamišljen na cestnem kamnu in premišljuje o pravici, ki jo je ustvaril svet ...«⁶⁸

Namesto podstavka, ki ga je Jurkovič predlagal na natečaju (štirje žlebičasti stebri nosijo ploščo, na kateri počiva Cankarjev kip), so izbrali podstavek kubičnih oblik. Na dvojni stopničasti bazi je 1.70 m visok podstavek iz pohorskega granita. Na prednji strani desno je napis CANKAR. Vrh podstavka je gladka nizka plošča, nad njo pa kamnita kocka, na katero je postavljen kip sedečega Cankarja.

Stroški za spomenik

Anton Jurca je v *Prosveti* (glasilu Slovenske narodne podporne jednote), ki je izhajala v Chicagu, objavil članek, v katerem je zagovarjal delovanje odbora pred kritikami, ki so jih izrekli slovenski socialisti v Severni Ameriki. Omenil je, da sta bila v odboru

za Cankarjev spomenik tudi dva socialisti, Venal Malovašič (podpredsednik odbora - morda dimnikar na Vrhniki Vencelj Malavašič) in Franjo Langof. Malovašič je odstopil, Langofa pa je vlada dala za dva meseca zapreti, vendar ju socialisti niso nadomestili z novimi odborniki. Začeli so spodkopavati prizadevanja odbora v domovini in med ameriški Slovenci. Socialisti v Ljubljani se s sporedom slavnosti ob odkritju spomenika niso strinjali (Stukel je A. Jurca in odkritje spomenika kritiziral na sestanku v Ljubljani), niso pa se množično udeležili odkritja in tam protestirali.

Anton Jurca je poudaril: »Moj namen pri akciji za Cankarjev spomenik je bil pošten in istotako vsak cent pošteno izročeno in porabljen. Dobro se zavedam, da Cankarja zdaj ne slave samo taki, ki so ga tudi v življenju radi imeli, nego tudi veliko onih, katere je bičal v svojih delih. Vem, da je bil Cankar velik učitelj in zagovornik zatiranih in bednih. Mrzil je duhovščino, buržvazijo in ves obstoječi sistem. Delavci, kateri poznajo njegova dela, se tega zavedajo in vedo, da če sploh kdo zasluži spomenik, ga je pokojni Cankar najbolj vreden. S svojimi deli je koristil proletarijatu vsega sveta. Vsi, ki ste prispevali v fond za Cankarjev spomenik, ste lahko ponosni, da je bila akcija uspešna.«

Jurca je objavil tudi obračun stroškov za spomenik. Odbor je s prispevki, darovi in prire-

ditvami zbral 169.211,73 dinarjev. Od tega so Vrhničani prispevali 33.932 dinarjev (nabirka po hišah 10.460 din, članarina 6.777 din, predstave 5.619 din idr.). Ljubljana je zbrala 6.150 dinarjev, Borovnica 1.850 dinarjev, ostala Slovenija 2.604 dinarjev.

77.149 dinarjev so prispevali ameriški Slovenci. Leta 1920 je Ciril Kunstelj iz Clevelanda (tu je delovalo Dramsko društvo Ivan Cankar) poslal prispevke v višini 15.120 dinarjev, ki so jih zbrali ameriški Slovenci. Leta 1922 je prispelo 1.000 dinarjev, leta 1929 5.685 dinarjev, leta 1929 je Anton Jurca poslal prispevke v višini 30.545 dinarjev, ki so jih zbrali ameriški Slovenci, Josip Mrzlikar iz Little Fallsa je poslal 1.842 dinarjev, Frančiška Rabsel iz Kenosha 275 dinarjev, Gaber-Anžiček iz Barbetona 280 dinarjev, Joseph Zrimec iz Detroita 100 dinarjev, Garbar iz Barbertona 282 dinarjev, Josip Zelenc 157 dinarjev ... Leta 1930 je iz Clevelanda prispelo 30.855 dinarjev, Prevc in »Slovenski fantje« iz Girarda so poslali 690 dinarjev, Rozi Pavlin iz Clevelanda 200 dinarjev, Ivan Jelovšek iz Waukegana 100 dinarjev, Pavel Zalaznik 132 dinarjev ...

S prireditvami ob odkritju spomenika so pridobili 34.415 dinarjev. Obresti so prinesle 8.435 dinarjev.

Stroški za spomenik so znašali 164.618 dinarjev. Kipar Ivan Jurkovič je za svoje delo dobil 100.000 dinarjev. Podstavek iz pohorskega granita skupaj s kamnoseškim delom je stal 11.817 dinarjev, kamen in kamnoseško delo pri ozadju spomenika pa 14.750 dinarjev. Kiparji in arhitekt so za predložene osnutke prejeli 9.000 dinarjev.

Preostanek denarja (4.592 dinarjev) je odbor leta 1930 naložil v Kmetijski posojilnici. Namenjen naj bi bil za razsvetljava in vzdrževanje spomenika.⁶⁹

Odkritje spomenika 10. avgusta 1930

Za odkritje je ljubljanski mestni magistrat dal na razpolago razne rekvizite za baklado, okrasitev trga in slavnost. Prehranjevalni in stanovanjski odsek sta na slavnosti pričakovala okrog 6000 ljudi.⁷⁰



Gradnja temeljev za spomenik, 7. avgust 1930 (Foto hrani MDV).

Na predvečer odkritja, 9. avgusta ob 19.30, so pripravili promenadni koncert vrhniške godbe na Glavnem trgu, baklado, ki se je z Glavnega trga podala do Društvenega doma, in slavnostno akademijo v Rokodelskem domu. Slednja se je pričela ob 20. uri s pozdravnim nagovorom Frana Jurce. Dvorana Rokodelskega doma je bila napolnjena do zadnjega kotička. Mešani pevski zbor je zapel pesem A. Gruma *Pozdrav Cankarju*. Sledil je govor domačina Franceta Habeta na temo »Cankar in mati«. Habe je poudaril, da je vse lepo, kar je imel Cankar, njegove sanje o poti iz siromaštva v lepše in pravičnejše življenje, dediščina njegove matere. - »Če postavljamo spomenik Ivanu, bi ga morali pravzaprav tudi njegovi materi, tisti, ki mu je vtisnila silni pečat svoje osebnosti za vse življenje. Pokazal je vso najsilnejšo revščino matere, vprežene v voz siromaštva, v voz, ki ga neusmiljeno poganja osmero neusmiljenih otrok. Pokazal je vso njeno bol ob trenotku, ko je zatajil mater, ji odbil skodelico kave, se pokesal in nato pohitel za njo, pa je že bilo prepozno. Pred oči je stopila poslušalcem do smrti otroška Ivanova ljubezen do matere, ko je še v trenutku, ko je molil konfiteor, in ga je smrt vprašala komu je živel, odvrnil: materi ...«⁷¹

Ravnatelj celjske Glasbene matice Karel Sancin je na violino zaigral Smetanovo *Iz moje domovine*, na klavirju ga je spremljala gospa Sancinova. Vinko Košmrl je recitiral odlomek iz *Bele krizanteme*, nekdanja učiteljica petja na konservatoriju Jelica Vuk-Sadarjeva je zapela pesmi Emila Adamiča *Pri zibelu* in Josipa Pavčiča *Žanjica*, na klavirju jo je spremljal slušatelj Kraljeve muzičke akademije Grum.⁷²

Sledil je govor študenta prava Pavla Žnidaršiča iz Vrhnike »Cankar na beraškem klanecu«, ki je na poslušalce pustil globok vtis. Osrednje Žnidaršičeve misli so bile: »Ivan iz Klanca ni hotel nikdar stopiti v vrsto kraljev

na Betajnovi, zato je ostal revež. Sedel bi lahko pri bogato pogrnrjenih mizah, če bi podal roko kraljem iz Betajnov in pljunil siromaku v obraz. Z balkona bi lahko zaničljivo gledal na beraško ljudstvo pod seboj. Ostal pa je večer Hlapec Jernej, ki se je boril za pravico in je ni našel.«⁷³

Mešani zbor je zapel pesem Antona Nedvéda *Naša zvezda* (besedilo Simon Gregorčič), Karel Sancin je zaigral Dvořakov *Slovanski ples*, Stanko Hočevar je recitiral črtico *Ministerialna komisija*, Jelica Vuk-Sadarjeva je zapela *Pesem o tkalcu* Antona Lajovica ter Dvořakovo *Rusalko* in *Mesec, ki nemo le zreš*, za zaključek pa so bili še govor domačina Franca Plevlja »Cankar popotnik«, recitacija učitelja Pavla Japlja »Tuja učenost« in alegorija.⁷⁴

V nedeljo 10. avgusta je bila ob 5. uri zjutraj predvidena budnica, ob pol devetih pa na Glavnem trgu sprejem gostov, ki so se pripeljali z drugim vlakom iz Ljubljane. Mnogi so se pripeljali z vozovi in avtomobili. »Razveseljivo je bilo videti, kako Cankarjeva občina narašča, čeprav je v njej še mnogo takih, ki jim je več za vnanjost in blesk imena, kakor za umetnikova dela.«⁷⁵

Prometno ministrstvo je z odlokom dovolilo polovično vožnjo vsem udeležencem odkritja spomenika. Popust je veljal od 9. do 11. avgusta. 10. avgusta zjutraj je poleg rednega peljal iz Ljubljane tudi poseben vlak, prav tako ob 11. uri zvečer iz Vrhnike v Ljubljano.⁷⁶ Avtobusno podjetje Jugopromet je poskrbelo za dodaten avtobusni prevoz.⁷⁷

»Nedeljsko jutro, ki je napočilo kakor nalašč ob najlepšem vremenu, da so bile hiše in polja in ceste kakor umite, da se izrazimo po Cankarjevo, je privabilo od vsepovsod toliko množico udeležencev na Cankarjevo in vrhniško slavlje, da Vrhnika gotovo ne pomni enakega navala ljudstva.«⁷⁸



Slavnostni sprevod pred odkritjem spomenika (foto Valentin Kompare, po: France Dobrovoljc, *Cankarjev album*, Maribor, 1972, str. 220).

Goste sta sprejemala predsednik in tajnik odbora za postavitve spomenika Jurca in Vuk. Sprevod je krenil po novi vrhniški cesti k Sveti Trojici. Na čelu sprevoda so bili verdski fantje v narodnih nošah in štirje Sokoli iz Borovnice na konjih, za njimi domača godba, predstavniki oblasti in drugi odličniki, Sokoli z Vrhniko, iz Borovnice, Gornjega in Dolenjega Logatca z dvema praporoma, šolska mladina in učiteljstvo, gasilci z Vrhniko in okolice, narodne noše, razne korporacije in društva z zastavami.⁷⁹ Na Glavnem trgu je stal visok slavolok, ki sta ga tvorila dva obeliska, povezana s trobojnico. Obeliska sta bila lesena in tako spretno pobarvana, kot da bi bila iz granita.⁸⁰ Trg so krasile enobarvne in državne zastave. Množica je v polkrogu obdala spomenik. Godba je neutrudno igrala.⁸¹

Sprevod se je nato podal od gostilne Mantova po novi Tržaški cesti, skozi Gradišče, po cesti sv. Pavla, nato po Stari cesti nazaj in po

Klancu do cerkve sv. Trojice. »Špalir na levi in na desni. Narodne noše vriskajo. Hiše v zastavah. Skoraj na vseh količkaj dobrih razglediščih – fotografiji.

Cankarjevi najmlajši častilci, šolska mladina, narodne noše, gasilci, Sokoli in nepregledna vrsta ostalih udeležencev slavnosti – vse to se je povzpelo po sanjavo lepi poti – k sv. Trojici, romali smo kot on – romar, ki se je povzpел tako visoko nad nas, da ga najbrž nikdar dosegli.«⁸² Monsignor Karlo Cankar (1877–1953) je v cerkvi sv. Trojice bral mašo zadušnico za svojim bratom. Cerkevne pesmi je pel mešani zbor. »V nabito polni cerkvi pa je našlo prostora le neznatno število vseh udeležencev, ki so napolnjevali ves lepi prostor vrhniškega gaja pred cerkvijo.«⁸³

Po maši so odkrili spominsko ploščo na Cankarjevi rojstni hiši (na Klancu št. 141).⁸⁴ »Okičena s smrečjem in cvetjem je čakala kot nevesta v svatovskem veselju.«⁸⁵ Zbrana množica je segala od Stare ceste ob cerkvi sv. Lenarta do visoko v pobočje griča Sv. Trojice. Ploščo iz črnega marmorja so vzdali med srednji okni. Vrhniški župan, zdravnik in veleposestnik dr. Janko Marolt (1862–1936) je imel govor o ljubezni Cankarjeve matere in njenega velikega sina do nje. »Ustavimo se nekaj trenutkov pred to hišo in posvetimo malo spomina tisti ženi, ki je



Verdski fantje na konjih otvarjajo sprevod (*Jutro*, 1930, št. 185).



Odkritje spominke plošče (France Dobrovoljc, Cankarjev album, Maribor, 1972, str. 220).



Cankarjeva rojstna hiša (foto Ivan Tischler),
Ilustrirani Slovenec, 1930, št. 32.



Množica pri odkritju spominke plošče (F. Dobrovoljc,
Cankarjev album, Maribor 1972, str. 220).

rodila Ivana Cankarja.«⁸⁶ Marolt je opozoril tudi na Cankarjeve spise, v katerih omenja mater. Po županovih besedah »*Ave, anima candida! Zagrinjalo padi*« so odstranili črno zaveso. Spominska plošča je bila odkrita. Na plošči je bil napis z zlatimi črkami: *V tej hiši se je rodil 10. maja 1876 Ivan Cankar, slovenski pisatelj* (op. plošča je bila ob 30-letnico Cankarjeve smrti nadomeščena z novo). Domači pevski zbor pod Grumovim vodstvom je zapel Nedvedovo *Naša zvezda*.

Ob zvokih godbe se je spreved napotil do spomenika. Na slavnostni tribuni, ki je bila okrašena z zastavami in smrečjem, so sedeli imenitni gostje: zastopnik bana dr. Otmar Pirkmajer, zastopnik poveljnika dravske banovine polkovnik Miličević, zastopnika ljubljanske mestne občine podžupan Evgen Jarc in občinski svetnik Likozar, zastopnik finančnega ravnateljstva dravske banovine svetnik dr. Bajič, zastopnik prosvetnega oddelka dravske banovine, prosvetni inšpektor dr. Franc Kotnik, zastopnik Sokola tajnik ljubljanske sokolske župe Stane Flegar, zastopnik ljubljanske okrajne politične uprave dr. Rudolf Andrejka, zastopnik profesor-

skega društva prof. Franc Jeran, zastopnik Zbornice za trgovino, obrt in industrijo Ivan Ogrin, zastopnik Prosvetne zveze prof. Metod Dolenc, zastopnik Slovenske matice Josip Vidmar, zastopnika Vodnikove družbe dr. Pavel Karlin in dr. Ivan Lah, zastopnik PEN-kluba in Društva slovenskih književnikov prof. France Koblar, zastopnik Zveze prosvetnih društev dr. Stojan Bajič, zastopnika ameriških Slovencev iz Detroita Fran Gabrovšek in Anton Jurca, zastopnik ljubljanskega novinarskega društva idr.⁸⁷

Mnogi ugledni predstavniki kulturnega življenja se odkritja spomenika niso udeležili. Vzrok so bili najbrž peripetije in časopisne polemike ob izbiri kiparja in spomeniške rešitve.⁸⁸

Ameriški Slovenci so dopoldne položili venec na Cankarjev grob pri sv. Križu v Ljubljani. Venec je bil spleten iz ciklam. Napis na rdečem traku: *Najlepši spomenik za tvoja dela. – Ameriški hlapci Jerneji*.⁸⁹

Prvi govornik, predsednik Odbora za Cankarjev spomenik Fran Jurca, je pozdravil goste, predstavnike civilnih in vojaških oblasti in



Častni gostje na slavnostni tribuni (France Dobrovoljc, *Cankarjev album*, Maribor, 1972, str. 220).



Fran Jurca (Tedenske slike, priloga Domovini, 1930, št. 33).

ameriške Slovence ter orisal prizadevanja odbora. Omenil je, da je pri odboru prodril Jurkovičev projekt – »Odbor je storil vse, kar je mogel, da dobi Cankar dostojen spomenik. Kakšen je ta, naj sodi narod. Zavesa, padli!«⁹⁰ Odkritje spomenika se je vršilo ob streljanju topičev in zvokih državne himne. »Zagrmeli so možnarji, zabučala – 'Bože pravde', nam pa se je odkril on, nem in vendar govoreč, globoko zamišljeni Cankar, pesnik in velikan, izredno globok vtis. Skromen, a veličasten fenomen, kovina, a živ Cankar. Spomenik zelo učinkuje – in to je vse, kar hočemo imeti.«⁹¹

Tajnik odbora je prebral brzojavke Otona Župančiča, predsednika Slovenske matice dr. Dragotina Lončarja, igralca Hinka Nučiča, ministra brez listnice dr. Ivana Shvegla idr.⁹²

Osrednji slavnostni govornik je bil Fran Saleški Finžgar. Uvodne misli je namenil Cankarjevi materi, ki je bila velika v ljubezni in trpljenju, kar zmore le slovenska mati: »Pred 33 leti je ugasnila žena in mati s Klanca. Bila je žena moža, ki ni imel ničesar razen delovnih rok. Rodila je 12 otrok in dala jim je svojo ljubezen. A dasi je umrla, stoji danes živa pred nami kot kip in simbol slovenskega trpljenja. Ona edina, za vse slovenske matere. Ni ji bilo preveč potov, solza, stradeža – za svojega otroka. Bila je iz vrste tistih mater, ki ne obupujejo. Danes ko odgrinjamo v sinu spomenik in lice te preroške matere, čutimo, da nam ta velika žena daje vero v slovenski

narod in njegovo boljšo bodočnost. Cankarjev rojstni kraj se je prvi spomnil, da mora svojemu sinu postaviti spomenik. Lahko bi rekli s Horacom: Postavil si ga je sam s svojim delom! Kajti Cankarja pozna po njegovem delu Rusija, Italija, Francija, Anglija, njegovo ime je znano onstran Oceana. Od dne do dne postaja ta spomenik večji, vendar pa je dolžnost naše hvaležnosti, da se ga spomnimo tudi v domovini. In tej hvaležnosti se je oddolžila Vrhnika, ki ga je dala izklesati v kamen in odliti v bron.

Kaj naj povem o Cankarju? Kdor ne pozna Cankarja, je vel list na kulturnem drevesu slovenskega naroda.«⁹³

»Naj vam povem, kdo je on bil! Naj vam pove sam!« Finžgar je opozoril na anekdoto o Cankarju, ki so ga v neki gostilni vprašali,



Najmlajši brat Ivana Cankarja Karlo Cankar in Fran Saleški Finžgar pred cerkvijo sv. Trojice (Jutro, 1930/185, po: France Dobrovoljc, Cankarjev album, Maribor, 1972, str. 219).



Množica na odkritju spomenika (foto: V. Kompare).

kdo da je, »ko jih je bičal in obtoževal s svojim sarkazmom v svoji grenki boli, v svoji rani ljubezni do njih«. Cankar je odgovoril ponosno: »Slovenski pisatelj sem!« Začudili so se in so se mu posmehovali, češ, kaj pa je to slovenski pisatelj, ni ne advokat ne doktor, samo slovenski pisatelj.⁹⁴

»Cankar se je že v rani mladosti zavedal svojega poklica. Vedel je, da ta stan ni igrača, ker zahteva od človeka vse življenje, vso dušo, vse srce. Vsaka Cankarjeva beseda je bila kaplja krvi iz njegovega srca. Tudi Cankarjev slog ni postal sam iz sebe. Bil mu je naloga iz nebes, veliki imperativ. Pisal je z muko in ni postal domovini nezvest v ničemur. Bil je naš in ostal naš, slovenski. Vsaka slika, figura, vse je vzraslo iz naših duš in src, iz naše zemlje. S svojim izrazom je objel vso našo domovino. Vse mu je enako pelo: cesta, krčma, gorice. Lepota njegove besede je opajala njega samega. Ni pa nam dal samo lepote, ampak tudi resnico. Bil je klicar resnice za vsako ceno. V 'Podobah iz sanj' je izpovedal svoj zadnji credo: *Mati - Domovina - Bog*.

Prepirali so se tudi, čigav si, Ivan. Vaš je, otroci, vaš, dekleta, fantje, možje, matere trpinke, vaš, ponižani in razžaljeni, ves je vaš! Vsem drži pred obraz zrcalo lepote, resnice in pravice. Poglejmo vanj!

Hvala, Ivan, za resnico, ki si jo odkrival, hvala za pota in cilje, ki si nam jih kazal, hvala tudi za bič, ki si nas tepel z njim - saj je bil iz tvojih srčnih kapelj spleten! In še dvakrat hvala za poveličanje slovenskega naroda, za to, da si s tem poveličanjem dokazal, da je tisti narod, ki ima samo enega Prešerna in enega Cankarja, narod med narodi! Vsi, ki mislijo drugače, so v zmoti in grehoti.«⁹⁵

Finžgarjev govor je bil navdušeno sprejet. Učitelj Pavel Japelj je deklamiral Fran Jurčevu pesem Cankarju (*Ob odkritju spomenika*). Mešani pevski zbor pod Grumovim vodstvom je zapel pesem *Slavospev Ivanu Cankarju*. Sledili so govori zastopnika Ljubljane Likozarja (*»Ljubljana Ti je bila Tvoj prvi veliki svet, v njej se je pričel razvijati Tvoj duh, njen si bil, njen občan in ona Te ne pozabi!«*), Damjana Vahna, ki je govoril v imenu mlajših pisateljev, zastopnika vrhniške Krekove mladine M. Koprivca (*»Ta prilika naj predvsem pripomore do tega, da bodo vsi Jerneji, ki so ali niso krščeni, spoznali, da je iskanje pravice v združevanju, v organizaciji, ne pa v resignaciji, mevžanju in jamranju ...«*),⁹⁶ zastopnika Jugoslovanskega Sokolstva (*»Ti, ki si se boril za svobodo, enakost in bratstvo - na naših zastavah je isto geslo, iste ideje prevevajo naš duh«*), Cankarjevega prijatelja in sointerniranca v Judenburgu Lea Pogačnika, zastopnikov ameriških Slovencev iz Detroita Antona Jurce in Franca Gabrovška. Vence so pred spomenik položila razna društva in ustanove: vlada, Sokol, županstvo Vrhnike, pevsko društvo Ljubljanski vrh iz Amerike, Prosvetna zveza, univerza kralja Aleksandra, Združenje jugoslovanskih učiteljev, Slovenska matica, katoliško društvo rokodelskih pomočnikov na Vrhniki, vrhniška Prosveta, vrhniška šolska mladina, vrhniški Sokol. Župan dr. Marolt je izjavil, da bo vrhniška občina namesto za venec namenilo denar za občinske reveže.



Polaganje vencev (fotografija iz serije 24 razglednic, prva objava: Jugoslovan, 1930/60a, po: France Dobrovoljc, Cankarjev album, Maribor, 1972, str. 219).

Jurca se je zahvalil vsem darovalcem za spomenik, zlasti ameriškim Slovincem. Spomenik je izročil v varstvo in last občine. Župan Marolt je obljubil, da bo vrhniška občina skrbela za spomenik. Poudaril je, da je Cankar Vrhničan, »naš, on, ni bil nikdar na strani tistih, ki se prepirajo zanj, na strani strank; vse je ironiziral, samo o Vrhniku je vedno govoril z neko posebno spoštljivostjo in ljubeznijo. Vrhnika je bila čisto njegova, in on je naš.«⁹⁷

Ob tretji uri je bil na sporedu koncert domače godbe. Popoldne je bila ljudska veselica na vrtu veleposestnika Lenarčiča. Igrala sta vrhniška godba in jazz skupina iz Ljubljane.

Na banketu za povabljene goste v Rokodelskem domu je bilo izrečenih več zdravic. Napili in govorili so vrhniški župan dr. Marolt, pomočnik bana dr. Otmar Pirkmajer, polkovnik Miličević, rektor ljubljanske univerze dr. Metod Dolenc, ljubljanski podžupan prof. Evgen Jarc.

Dr. Otmar Pirkmajer: »Vrhnika ni izvršila danes zgolj čina pietete. Oddolžila je vso dravsko banovino in vso državo. Mož, ki so mu odkrili spomenik, je bil Vrhničan, a tudi Slovenec in Jugoslovan. Njegova dela

so kakor oda, posvečena ljubezni, materi in domovini. S svojimi lepimi deli je Cankar usposabljal narod, da postane nekoč samostojen. Storil je veliko delo. Vzgaljal je narod, da je lahko dosegel ideal samostojnosti in svobode. Če smo se danes oddolžili spomenu tega velikana, ki je pomagal dograditi našo domovino, znači, da ne velja ta spomenik samo njemu, nego i njim, ki so zastavili vse svoje sile za domovino Jugoslavijo.« Pirkmajer je napil vladarskemu domu in kralju Aleksandru, navzoči so odgovorili z glasnimi klici Živio.⁹⁸

Dr. Metod Dolenc: »Greh bi bil, če bi danes kot zastopnik Alme matris Alexandrinae molčal. Saj ima slovenska univerza mnogo stikov z današnjim slavljenecem. Usoda je posadila Slovence na to zemljo kot zagvozdo med dva velika naroda. Tako se je zgodilo, da slovenski narod dolgo ni prišel do svoje bitnosti. A prišel je konec tlačanstva in v časih, ko so v naših krajih vladali kmečki upori, nam je Raščica dala Primoža Trubarja. Jezik pa nam je od takrat do danes ostal eden in isti. Velika in konservativna samobitnost v slovenskem narodu. Pozneje pa nam je Vrba rodila Prešerna, Vrhnika pa nam je dala Ivana Cankarja, enega največjih kulturonoscev. Bil je stvaritelj, mojster, oče lepe besede in kot takega ga smatramo za sograditelja slovenske univerze. Cankarjevo delo je in ostane večno, živelo bo dokler bo kaj slovenskega naroda.«⁹⁹

Tovarnar Lenarčič st. je opozoril na zasluge predsednika odbora Frana Jurce, kateremu je naposled uspelo s pomočjo požrtvovalnih sorodnikov iz Amerike uresničiti spomeniško zamisel. Slednji je izjavil, da je storil samo svojo dolžnost do pisatelja in prijatelja iz mladih let in omenil, da ima zasluge za postavitve spomenika inž. Klodič, ki je bil prisoten na banketu (najbrž inž. Maks Klodič, 1875–1953, op. avt.).

Stanko Vuk se je zahvalil ameriškim Slovencem za denarno pomoč. Ivan Ogrin je opozoril na vrhniško podjetnost. Tajnik ljubljanske sokolske župe Stane Flegar je sporočil pozdrave I. podstaroste Sokola kraljevine Jugoslavije brata Engelberta Gangla. Serija govorov na banketu se je zaključila s humorističnim govorom župana dr. Marolta, ki se je zahvalil Franu Saleškemu Finžgarju. Finžgar je nazdravil prevajalcu Cankarjevih del Kralj na Betajnovi in Moje življenje v italijanščino, profesorju mantovske realke dr. Bartolomeu de Calvijju, ki se je tedaj mudil v Ljubljani zaradi študijskega dela v licejski knjižnici. Calvi se je zahvalil v slovenščini, poudaril je, da je *»spoznal v Cankarju enega velikih duhov svetovne kulture in priznal svojo veliko ljubezen do njega«*. *»Zaključil je z željo, da bi se po tem mostišču približala oba sosedna naroda ter učvrstila medsebojne kulturne vezi«*.¹⁰⁰

*»Na veseličnem prostoru se je že med potekom banketa začelo zbirati ljudstvo. Iz Ljubljane je s popoldanskim vlakom ter s pogostoma vozečimi avtobusi dospelo velikansko število zabave željnega ljudstva, ki se je kmalu znašlo v najlepšem vrvežu krasno uspele prave slovenske narodne veselice. Dve godbi sta izmenoma svirali. Občinstvo, ki je do zadnjega kotička napolnilo veliki prostor, se je pri mizah izvrstno zabavalo in v najlepšem razpoloženju proslavljalo vrhniški praznik.«*¹⁰¹

Anton Ocvirk, ki je bil v tem času študent zgodovine slovenske književnosti in slovenskega jezika ter primerjalne književnosti, je o Cankarjevem spomeniku menil: *»Sedaj sedi tam na Vrhniki, bolj podoben spokorniku in zapostavljenju, kakor pa geniju slovenskega duha in besede. Sedi in si ni prav nič podoben, čeprav mu je kipar menda hotel izoblikovati obraz po podobnosti; mrzel je, prazen in tuj - ne Peter iz 'Doline Šentflorjanske', temveč Sirota.«*¹⁰²

Slavnosti od odkritju spomenika je prenašal ljubljanski radio.¹⁰³ Udeleženi slavnosti so se lahko podpisali v spominsko knjigo, ki je ostala v hrambi vrhniške mestne občine.¹⁰⁴ Po odkritju je odbor izdal serijo 24 fotografij - razglednic.

Literatura:

Stanko Vurnik, »Problemi Cankarjevega spomenika«, Dom in svet, 1930, str. 32-36.

France Dobrovoljc, Cankarjev album, Maribor, 1972.

Špelca Čopič, Javni spomeniki v slovenskem kiparstvu prve polovice 20. stoletja, Ljubljana 2000.

Opombe:

- 1 »Jugoslovanskemu narodu! Slovanom!«, Slovenski narod, 1918/303.
- 2 Po: »Kulturen čin«, Slovenski narod, 1919/12.
- 3 Po: »Za Cankarjev spomenik«, Slovenski narod, 1919/13.
- 4 Po: »Važna seja ljubljanskega občinskega sveta«, Slovenski narod, 1919/36.
- 5 Po: »Za Cankarjev spomenik«, Slovenski narod, 1919/31.
- 6 Po: »Slava Čehom!«, Slovenski narod, 1919/35.
- 7 Po: Joso (Ivan) Jurkovič, »Spominu Ivana Cankarja«, Slovenski narod, 1919/43.
- 8 Po: »Narodna čitalnica v Kranju«, Slovenski narod, 1919/43.
- 9 Po: »Kultura«, Slovenski narod, 1919/97.
- 10 »Oklic«, Slovenec, 1919/24.
- 11 Po: »Vrhnika, Cankarjev rojstni kraj / K svečanemu odkritju Cankarjevega spomenika«, Slovenski narod, 1930/180.
- 12 Po: »Spomenik Ivanu Cankarju«, Jutro, 1929/120.
- 13 Po: »Dobrodrelna predstava«, Slovenski narod, 1919/72.
- 14 Po: Vesna Marinčič, »Ivan kot Vrhničan / Le najstarejši še pomnijo Cankarja«, Vrhniški razgledi 12, Vrhnika 2011, str. 354.
- 15 Fran Lipah, »V prošlem tednu«, Slovenski narod, 1919/76.
- 16 Ameriški Slovenci so v tem času prispevali tudi za spomenik Franu Levstiku v Velikih Laščah (spome-

- niku iz leta 1889 so leta 1931 dodali portretni medaljon) in spomenik Miroslavu Vilharju v Planini iz 1930 (po: Anton Jurca, »Po prvi obletnici odkritja spomenika Ivanu Cankarju«, Prosveta, 1932/302).
- 17 Po: »Spomenik Ivanu Cankarju«, Jutro, 1929/120.
 - 18 Po: »Spomenik Ivanu Cankarju«, Jutro, 1929/120.
 - 19 Po: »Odbor za Ivan Cankarjev spomenik«, Jutro, 1929/221.
 - 20 Po: Stanko Vurnik, »Problemi Cankarjevega spomenika«, Dom in svet, 1930, str. 34.
 - 21 Po: P. V., »Nekaj o Cankarjevem spomeniku«, Jutro, 1929/228.
 - 22 Po: Ivo Sever, »Donesek k postavitvi Cankarjevega spomenika«, Samorodnost, 1930, št. 1/2, str. 34.
 - 23 Po: »Cankarjev spomenik na Vrhnikih«, Slovenec, 1929/270.
 - 24 »Cankarjev spomenik izdelal kipar Dolinar«, Slovenski narod, 1929/270.
 - 25 Po: Špelca Čopič, »Spomenik Ivanu Cankarju na Vrhnikih«, Javni spomeniki v slovenskem kiparstvu prve polovice 20. stoletja, Ljubljana 2000, str. 113.
 - 26 Po: »Cankarjev spomenik na Vrhnikih«, Slovenski narod, 1929/226.
 - 27 Po: »Cankarjev spomenik na Vrhnikih«, Slovenec, 1929/270.
 - 28 Po: Špelca Čopič, »Spomenik Ivanu Cankarju na Vrhnikih«, Javni spomeniki v slovenskem kiparstvu prve polovice 20. stoletja, Ljubljana 2000, str. 113.
 - 29 S., »Kakšen naj bo Cankarjev spomenik«, Slovenec, 1929/271.
 - 30 Po: Nikolaj Pirnat, »Cankarjev spomenik na Vrhnikih«, Slovenski narod, 1930/41.
 - 31 Po: »Cankarjev spomenik izdelal kipar Dolinar«, Slovenski narod, 1929/270.
 - 32 Po: Ivo Sever, »Donesek k postavitvi Cankarjevega spomenika«, Samorodnost, 1930, št. 1/2, str. 32–33.
 - 33 Po: »Cankarjev spomenik na Vrhnikih«, Slovenec, 1929/270.
 - 34 Po: »Iz korespondence med Karlo Bulovec-Mrak in Angelo Prager, roj. Groznik«, katalog razstave Karla Bulovec 1895–1957, Cankarjev dom v Ljubljani, 2003, str. 80.
 - 35 Po: Stanko Vurnik, »Problemi Cankarjevega spomenika«, Dom in svet, 1930, str. 34–35.
 - 36 Po: France Kralj, »Cankarjev spomenik na Vrhnikih«, Slovenec, 1929/237.
 - 37 Po: Stanko Vurnik, »Problemi Cankarjevega spomenika«, Dom in svet, 1930, str. 34–35.
 - 38 Po: Stanko Vurnik, »Problemi Cankarjevega spomenika«, Dom in svet, 1930, str. 32 in 36.
 - 39 Po: Stanko Vurnik, »Memento glede Cankarjevega spomenika«, Slovenec, 1929/274.
 - 40 Po: »Ne uganjajte burke z mrtvim umetnikom / Odprto pismo člana žirije mojstra Jakopiča na slovensko javnost«, Slovenski narod, 1930/33.
 - 41 Po: »Cankarjev spomenik na Vrhnikih«, Slovenski narod, 1929/226.
 - 42 Po: »Ne uganjajte burke z mrtvim umetnikom / Odprto pismo člana žirije mojstra Jakopiča na slovensko javnost«, Slovenski narod, 1930/33.
 - 43 Stanko Vurnik, »Memento glede Cankarjevega spomenika«, Slovenec, 1929/274.
 - 44 Osnutek Bernekerjevega pisma, Zapuščina Frana Bernekerja, dokumentarno gradivo NG D 40/1, Narodna galerija v Ljubljani.
 - 45 Pismo Frana Jurce, 15. 1. 1930, Zapuščina Frana Bernekerja, dokumentarno gradivo NG D 40/ 2, Narodna galerija v Ljubljani.
 - 46 Stanko Vurnik, »Problemi Cankarjevega spomenika«, Dom in svet, 1930, str. 35–36.
 - 47 Po: France Golob, »Franjo Sterle, ustanovitelj umetniške šole 'Probuda' in vloga šole v tedanjem likovnem življenju«, Kronika / Časopis za slovensko krajevno zgodovino 34, 1986, str. 166.
 - 48 Po: Fran Šijanec, Sodobna slovenska likovna umetnost, Maribor, 1961, str. 310.
 - 49 Po: »Naši književniki o Cankarjevem spomeniku«, Slovenski narod, 1930/40.
 - 50 S., »Kakšen naj bo Cankarjev spomenik«, Slovenec, 1929/271.
 - 51 Po: Saša Šantel, »Jurkovičeva 'Žalujoča Slovenka'«, Jutro, 1928/239.
 - 52 Saša Šantel, »Jurkovičev Cankar«, Jutro, 1930/136.
 - 53 Po: Stanko Vurnik, »Problemi Cankarjevega spomenika«, Dom in svet, 1930, str. 34.
 - 54 Krpanova kobila: 10. Cankarjeva knjiga (1906) oziroma istoimenska polemika o razmerah v slovenskem gledališču (1906).
 - 55 Po: »Naši književniki o Cankarjevem spomeniku«, Slovenski narod, 1930/40.
 - 56 Po: Hinko Smrekar, »Cankarjev spomenik na Vrhnikih«, Slovenski narod, 1930/32.
 - 57 »Cankarjev spomenik na Vrhnikih«, Mladika, 1930, str. 389–390. Razstava "Ljudstvu je spomenik všeč", posvečena 130. obletnici rojstva Ivana Cankarja, Vrhnika 6. maja 2006, zgibanka.
 - 58 Po: Ivo Sever, »Donesek k postavitvi Cankarjevega spomenika«, Samorodnost, 1930, št. 1/2, str. 29–31.
 - 59 Po: »Kaj je Cankar našim ljudem«, Jugoslovan, 1930/59.
 - 60 Po: »Prvi dan slavnosti na Vrhnikih«, Jugoslovan, 1930/59.
 - 61 Po: Špelca Čopič, »Spomenik Ivanu Cankarju na Vrhnikih«, Javni spomeniki v slovenskem kiparstvu prve polovice 20. stoletja, Ljubljana 2000, str. 113.
 - 62 Po: France Dobrovoljc, Cankarjev album, Maribor, 1972, str. 311.
 - 63 Po: Špelca Čopič, Javni spomeniki v slovenskem kiparstvu prve polovice 20. stoletja, Ljubljana 2000,

- str. 308.
- 64 Po: »K otvoritvi Cankarjevega spomenika na Vrhnikih«, Ilustrirani Slovenec, 1930/32.
- 65 Po: »Odkritje spomenika Ivanu Cankarju«, Jugoslovan, 1930/58.
- 66 »Cankar je dobil spomenik«, Slovenski narod, 1930/180.
- 67 Po: France Stelè, »Spomenik kralja Petra v Ljubljani«, Mladika, 1931, str. 374.
- 68 Po: »Prvi dan slavnosti na Vrhnikih«, Jugoslovan, 1930/59.
- 69 Po: Anton Jurca, »Po prvi obletnici odkritja spomenika Ivanu Cankarju«, Prosveta, 1931/302 (poročilo o članku A. Jurce je objavilo tudi Jutro, 1932, št. 13).
- 70 Po: »Odkritje Cankarjevega spomenika«, Slovenski narod, 1930/179.
- 71 Po: »Prvi dan slavnosti na Vrhnikih«, Jugoslovan, 1930/59.
- 72 Po: »Cankarjeva nedelja / Svečano odkritje spomenika slovenskemu geniju na Vrhnikih«, Ponedeljek, 1930/32.
- 73 Po: »Prvi dan slavnosti na Vrhnikih«, Jugoslovan, 1930/59.
- 74 Po: »Cankarjeva nedelja / Svečano odkritje spomenika slovenskemu geniju na Vrhnikih«, Ponedeljek, 1930/32.
- 75 Po: »Cankarjeva nedelja / Svečano odkritje spomenika slovenskemu geniju na Vrhnikih«, Ponedeljek, 1930/32.
- 76 Po: »Polovična vožnja«, Slovenski narod, 1930/179.
- 77 Po: »Avtobus Ljubljana - Vrhnika«, Slovenski narod, 1930/179.
- 78 »Cankarjeva proslava na Vrhnikih«, Slovenec, 1930/183.
- 79 Po: »Cankarjeva nedelja / Svečano odkritje spomenika slovenskemu geniju na Vrhnikih«, Ponedeljek, 1930/32.
- 80 Po: »Cankar je dobil spomenik«, Slovenski narod, 1930/180.
- 81 »Cankar je dobil spomenik«, Slovenski narod, 1930/180.
- 82 »Cankar je dobil spomenik«, Slovenski narod, 1930/180.
- 83 »Cankarjeva proslava na Vrhnikih«, Slovenec, 1930/183.
- 84 Cankarjevo rojstno hišo, ki je bila lesena in krita s slamo, zidan je bil samo njen spodnji del, je leta 1879 uničil požar. Leta 1880 je hišo kupila Marija Polanšek in jo dala na novo pozidati. Leta 1894 je hiša postala last Karoline Simon, leta 1906 pa je prešla v posest Karla Köstnerja (po: France Dobrovoljc, Cankarjev album, Maribor, 1972, str. 234–235).
- 85 »Cankar je dobil spomenik«, Slovenski narod, 1930/180.
- 86 »Cankarjeva nedelja / Svečano odkritje spomenika slovenskemu geniju na Vrhnikih«, Ponedeljek, 1930/32.
- 87 Po: »Cankarjeva proslava na Vrhnikih«, Slovenec, 1930/183.
- 88 Po: Špelca Čopič, Javni spomeniki v slovenskem kiparstvu prve polovice 20. stoletja, Ljubljana 2000, str. 308.
- 89 Po: »Cankarjeva nedelja / Svečano odkritje spomenika slovenskemu geniju na Vrhnikih«, Ponedeljek, 1930/32.
- 90 Po: »Cankarjeva nedelja / Svečano odkritje spomenika slovenskemu geniju na Vrhnikih«, Ponedeljek, 1930/32.
- 91 Po: »Cankar je dobil spomenik«, Slovenski narod, 1930/180.
- 92 Po: »Ivan Cankar iz bronca in kamna«, Jutro, 1939/185.
- 93 Citat po: »Cankarjeva nedelja / Svečano odkritje spomenika slovenskemu geniju na Vrhnikih«, Ponedeljek, 1930/32.
Finžgarjev govor je v celoti objavljen v člankih: »Odkritje Cankarjevega spomenika na Vrhnikih«, Slovenski list, 1930/32, in »Odkritje spomenika Cankarju«, Jugoslovan, 1930/60a.
- 94 Po: »Cankar je dobil spomenik«, Slovenski narod, 1930/180.
- 95 Citat po: »Cankarjeva nedelja / Svečano odkritje spomenika slovenskemu geniju na Vrhnikih«, Ponedeljek, 1930/32.
- 96 »K otvoritvi Cankarjevega spomenika«, Slovenski narod, 1930/182.
- 97 Po: »Cankar je dobil spomenik«, Slovenski narod, 1930/180, in »Cankarjeva nedelja / Svečano odkritje spomenika slovenskemu geniju na Vrhnikih«, Ponedeljek, 1930/32.
- 98 Po: »Cankarjeva nedelja / Svečano odkritje spomenika slovenskemu geniju na Vrhnikih«, Ponedeljek, 1930/32.
- 99 »Govor rektorja dr. M. Dolenca na Vrhnikih«, Jutro, 1930/183.
- 100 Po: »Cankarjeva proslava na Vrhnikih«, Slovenec, 1930/183, »Cankarjeva nedelja / Svečano odkritje spomenika slovenskemu geniju na Vrhnikih«, Ponedeljek, 1930/32, in »Odkritje Cankarjevega spomenika na Vrhnikih«, Slovenski list, 1930/32.
- 101 »Odkritje Cankarjevega spomenika na Vrhnikih«, Slovenski list, 1930/32.
- 102 Anton Ocvirk, »Glose o slovenski kulturi«, Ljubljanski zvon, 1930, str. 572.
- 103 Po: »Cankarjeva proslava na Vrhnikih«, Slovenec, 1930/183.
- 104 Po: »Cankar je dobil spomenik«, Slovenski narod, 1930/180.

SPOMINSKA KNJIGA

OB ODKRITJU SPOMENIKA IVANU CANKARJU 10. AVGUSTA 1930 NA VRHNIKI

Na Vrhniki so 10. avgusta 1930 odkrili spomenik rojaku-pisatelju Ivanu Cankarju, svojemu »velikemu sinu«. Od pobude za postavitvev spomenika konec leta 1918 do njene izpolnitve je preteklo skoraj dvanajst let. Povezano je bilo najprej s finančnimi težavami in nato še z izborom kiparja in mesta postavitve. Žirija uglednih umetnikov in poznavalcev umetnosti, slikar Rihard Jakopič in Matej Sternen, arhitekt Jože Plečnik in umetnostna zgodovinarja dr. France Stele in dr. Stanko Vurnik, je izbrala med na razpis predloženimi osnutki delo kiparja Lojzeta Dolinarja, vrhniški Odbor za postavitvev spomenika Ivanu Cankarju (predsednik Fran Jurca, tajnik Slavko Vuk, blagajnik Lovro Rogelj in člani Josip Brenčič, Franc Golmajer, Marija Jurjevčič, Vencelj Malavašič in Ivan Tischler) in »vrhniško ljudstvo« je izbralo delo akademskega kiparja Ivana Jurkoviča¹, ki je bilo po njihovem mnenju najbolj podobno njihovem rojaku. Denar so prizadevno zbirali Vrhnikičani, ki so tudi z donacijami in s prostovoljnimi delom veliko pomagali pri sami postavitvi spomenika. Največ denarnih sredstev so zbrali slovenski izseljenci

v Ameriki. Zato so bili tudi prepričani, da imajo polno pravico do izbora, saj je bil spomenik ljudstvu všeč.¹

Odkritja spomenika Ivanu Cankarju se je pozneje spominjal Ivan Jurca², takrat 17-letnik, eden izmed sedmih otrok Frana Jurce, vodje Kmetijske hranilnice in posojilnice na Vrhniki in vrhniškega predsednika Odbora za postavitvev Cankarjevega spomenika. V svojih spominih je zapisal: »Konec avgusta 1930 leta je bila na Vrhniki velika Cankarjeva proslava z odkritjem njemu postavljenega spomenika, ki ga je po sprejetem osnutku izdelal kipar Jurkovič iz Zagreba. Spomenik predstavlja sedečega zamišljenega pisatelja na štirih granitnih pohorskih podstavkih. Proslave so se udeležili številni ugledni ljudje iz Vrhnike, Ljubljane in ostalih krajev, ki so spoštovali našega pisatelja. Na predvečer velikega dogodka je bil v kulturnem domu na Vrhniki prirejen Cankarjev večer, ki je lepo uspel s predstavitvijo celotnega Cankarjevega književnega opusa, ki ga je pisatelj napisal v svojem dokaj kratkem življenju in na katerega mora biti ponosen vsak Slovenec.

Na dan odkritja spomenika je bila na Vrhniki velika parada s sprevedom številnih Vrhnčanov in njihovih društev z godbo po vrhniških cestah. Na častni tribuni so bili odlični gosti, tudi nekateri Cankarjevi sorodniki: njegov brat Karel, ki je kot visok cerkveni predstavnik živel v Sarajevu, njegov bratranec dr. Izidor Cankar, priznani ume-tnostni zgodovinar in nekaj let veleposlanik naše države v Argentini in France Cankar, ki je živel v Kočevju in mnogo prispeval k kulturnemu življenju tega kraja. Proslavo je lepo počastilo več govornikov, zelo dober in priznan pa je bil tudi slavospev Cankarju, ki ga je sestavil moj brat France, ki je imel pe-sniško žilico, prebral ga je pa recitator, učitelj Pavel Japelj iz vrhniške šole.

Vse priprave na Cankarjevo proslavo in od-kritje je vodil moj pokojni oče, ki je bil so-šolec in prijatelj Ivana Cankarja, ki je tudi večkrat pri mojem očetu zaprosil za honorar kot predujem za knjižna dela, katera je imel v pripravi. Moj oče je namreč vodil krajev-no hranilnico in posojilnico na Vrhniki. Za kritje stroškov v zvezi s postavitvijo spome-nika je pokojni oče dobil največ sredstev od vrhniških izseljencev v Ameriki, nekaj pa tudi s sredstvi, ki so se zbirala po vrhniških hišah. Pri tem je v glavnem sodelovala pred-vsem moja sestra Ivka, jaz pa malo manj. Že kot dijak sem bil velik »cankarjevec« in tudi jaz dal svoj delež k nastajanju spome-nika, saj sem še z nekaterimi drugimi dijaki pomagal pri postavitvi škarpe - obzidja za Cankarjevim kipom.«

Na dan odkritja spomenika spominja tudi ohranjena spominska knjiga z okrog 400 podpisi udeležencev. Knjiga (12,5 x 19,5 cm)³ je vezana v svetlozelene, s svilo obleče-ne platnice z zlatim napisom SPOMINI, in z zlato obrezo. Šteje 50 listov ali 100 strani, od tega je popisanih 48 strani, ostale so prazne. Na notranji prvi strani je s črnilom s tiska-

nimi črkami napisano: Odkritje spomenika - I. Cankarju - 10. avgusta 1930. Podpisi, žal, niso vsi čitljivi. To so podpisi le manjšega dela prisotnih na odkritju spomenika, saj je bilo na njem več tisoč udeležencev.

Odbor za postavitvev Cankarjevega spomenika na Vrhniki je očitno dal spominsko knjigo v podpis le ožjemu krogu udeležencev odkritja spomenika, med njimi Cankarjevim sorodni-kom, prijateljem, predstavnikom oblasti, kul-turnih, prosvetnih in drugih ustanov, društev, organizacij in skupnostim, posameznikom iz ožje in širše domovine ter tujine, sodelujočim na proslavi, vsem, ki so kakorkoli sodelovali v prizadevanjih za postavitvev spomenika in pri-pravi proslave ter ljudskega slavlja po odkri-tju, predvsem z zbiranjem denarja in drugimi donacijami, prostovoljnim delom itd., največ seveda prebivalcem Vrhnike in okoliških kra-jev. Nekateri podpisniki so navedli tudi svoje poklice in nazive, kraje, od koder prihajajo in dodali kratka posvetila Cankarjevi osebnosti. Po navedbah poklicev in nazivov, krajev ter držav in njihovi povezanosti s Cankarjem, čeprav, žal, le v manjši meri, se vidi, kako so cenili njegovo literarno delo in kako širok krog ljudi ga je spoštoval, saj so bili udele-ženci vseh vrst poklicev in z vseh območij Slovenije, številni iz krajev, ki so po rapalski pogodbi pripadali kraljevini Italiji, z obmo-čij Jugoslavije in Združenih držav Amerike. Med udeleženci so bili tako prosvetni delav-ci (učiteljice in učitelji, profesorji), doktorji, inženirji, pisatelji in pesniki, slikarji, glasbe-niki, igralci, dijaki in študenti, uslužbenci, trgovci, obrtniki, delavci, kmetje ...

Med prvimi se je podpisal del članov vrh-niškega odbora za postavitvev Cankarjevega spomenika, predsednik Fran Jurca, tajnik Slavko Vuk, blagajnik Lovro Rogelj, člani odbora Josip Brenčič, Tinca Verbič (je naj-več pomagala pri zbiranju denarnih prispev-kov na Vrhniki⁴), fotograf Ivan Tischler, avtor

Fran Jurca predsednik
 Tinca Verbič
 Josip Brenčič
 Slavko Vuk
 tajnik odbora
 za Cankarjev spomenik
 Lovro Rogelj
 blagajnik
 Jurkovič Ivan
 akad. kipar
 Pavle Japelj
 Katinka Furlan
 Vera Koritzkij

Prva stran iz spominske knjige: Fran Jurca, predsednik/Odbora za Cankarjev spomenik; (ime nečitljivo);
 Tinca Verbič; Josip Brenčič; Slavko Vuk, tajnik odbora za Cankarjev spomenik; Lovro Rogelj, blagajnik
 Jurkovič Ivan, akad. kipar
 Pavle Japelj
 Katinka Furlan
 Vera Koritzkij.

spomenika akademski kipar Ivan Jurkovič, govorniki Fran Saleški Finžgar, občinski svetnik za mesto Ljubljana A. Likozar in vrhniški župan dr. Janko Marolt in Anton Jurca, donator tovarnar in veleposestnik Josip Lenarčič in njegov sin ing. Milan Lenarčič (darovali so granit za podstavek in odstopili prostor za slavje) ter recitator slavnostne pesmi učitelj Pavle Japelj. Kolikor se je dalo ugotoviti, so se od sodelujočih na proslavi podpisali še avtor slavnostne pesmi v čast odkritju študent prava France Jurca, člani vrhniške godbe: Jože Grom (vodja), Ivan Jerina, Franjo Zajec, Franc Žnidaršič, Franjo Pellan, Ivan Mihevc, Jožef Umek, Ivan Slavc, Ignacij Jerina, Josip Zalar, Franc Langenvalter in Anton Štefančič s posvetilom *Svojemu največjemu rojaku vrhniški godbeniki, geograf France Habe* (govornik na svečani akademiji na predvečer odkritja spomenika), zastopnik Zbornice za trgovino in obrt Ivan Ogrin (govornik na zaključnem banketu), dr. Bartolomeo de Calvi, profesor na univerzi v Mantovi, prevajalec Cankarjevih del v italijanščino (zahvalni govor na banketu). Med podpisi, ki jih nismo prebrali, je prav gotovo še veliko prostovoljcev in domačinov z Vrhnike in okoliških krajev.

V imenu oblasti, raznih skupin, društev, zvez, organizacij itd. so podpisani njihovi predstavniki, tako npr.: mestne občine Ljubljana (A. Likozar), poveljstva divizije Dravske banovine (generalštabni polkovnik Miličević), Udruženja jugoslovenskega učiteljstva, poverjenišvo Ljubljana (predsednik Skulj, tajnik Josip Kobal), Jugoslovenskega profsorskega društva (prof. Franc Jeran, predsednik), učiteljstva ljutomerskega sreza (Anica Sterger), Kranjskega učiteljskega društva (Josip Lapajne), Vodnikovega društva (dr. Pavel Karlin, predsednik, dr. Ivan Lah, tajnik), Ljubljanske Glasbene Matice (Anton Lovše), Pevskega zbora Glasbene Matice Ljubljana (Karl Lasbacher, blagajnik), Pevskega zbora »Slavec«, Ljubljana, muzike

48. Pešpolka na Vrhniki, godbenega društva Vrhnika (kapelnik Jan Ulman), Jugoslovanske strokovne zveze (Pitako), Prosvetnega društva Vrhnika (Peter Habič), Društva Soča (Simčič), Jadranske straže (podpredsednik Stupica), Slovenske dijaške zveze (Etbin Bojc), S. J. S. U. (Saveza jugoslovenskih studentskih udruženja) »Preporod« (Josip Zamljen), novomeškega dijaštva, društva Sokol Žalec (Jana Dereani, žena okrajnega glavarja Konjice), društva Sokol Litija Šmartno (Vojko Šribar), društva Sokol Dol. Logatec (Smole) in društva Sokol Konjice, društva »Ženski pokret« (Olga Potočnik), Smučarskega kluba Ljubljana (Frank Stane, Rebec Nikolaj) in Kegljaškega kluba »Kolizej« (Nikolaj Rebec), zastopnici vasi Žazar (Velkavrh - Lavrin Kristina in Frida Švara), za OST. (Jereb Joža). Nekateri od njih so pripisali še kratka posvetila, npr. za Prosvetno društvo Vrhnika: »*Svojemu rojaku*«, za Pevsko društvo Slavec: *Največjemu slovenskemu pisatelju*, za društvo Sokol Žalec: *Poklanjamo se v globokem spoštovanju spominu velikega Cankarja* in za društvo Sokol Litija Šmartno: *Klanjamo se spominu velikega mojstra in pisatelja Iv. Cankarja*.

Številni so podpisi slovenskih izseljencev iz Združenih držav Amerike, saj je bilo odkritje spomenika v času, ko so v večjem številu prihajali na obisk v domovino. Med njimi jih je bilo največ iz Chicaga, Clevelanda in Detroita, kjer so ustanovili tudi poseben odbor za zbiranje prispevkov za Cankarjev spomenik na Vrhniki, in so zanj zbrali tudi največ sredstev. Glavni pobudnik in tudi predsednik odbora v Detroitu je bil Anton Jurca. Seveda se je udeležil odkritja in bil na njem tudi govornik, v spominsko knjigo pa je napisal: *Slava mu geniju Ivanu Cankarju iz dalne Amerike*. Poleg njega so se vpisali in navedli tudi kraje svojega bivanja še: Frances Robsel, Kenosha Wis Amerika; Gertrude Rode Waukegan, Illinois U. S. A.;

Za Udruženje jugoslovansko-
skega učiteljstva - poverje,
mesto Ljubljana
10/8 1930.

Ing. Kopal
tajnik
za mesto Ljubljana
~~Finžgar~~
Ing. Milan Lenarčič
Jos. Lenarčič

Druga stran iz spominske knjige:
Za Udruženje jugoslovanskega učiteljstva - poverjeništvo Ljubljana, 10. 8. 1930, Skulj, pov., Jos. Kopal, tajnik
Za mesto Ljubljana, A. Likozar
Finžgar
Ing. Milan Lenarčič, Jos. Lenarčič.

Francis Robsel
Kenosha Wis Amerika

Jennie Celarec
Waukegan, Illinois, U.S.A.

Gertrude Rode
Waukegan, Illinois U.S.A.

Srečko Vittori
Jakoučič Ema
Frank Jurca

Chicago Ill US Amerika

Štefanovič Ema 3.-

Gabriela Schmidt
Detroit Mich
U.S.A.

Angela Čebular

Tretja stran iz spominske knjige:

Francis Robsel, Kenosha Wis Amerika; Jennie Celarec, Waukegan, Illinois, USA;
Gertrude Rode, Waukegan, Illinois USA; Srečko Vittori; Jakoučič Ema; Frank Jurca, Chicago, Illinois US Amerika;
(ime nečitljivo); Gabriela Schmidt Detroit, Michigan USA;
Angela Čebular.

Jennie Celarec, Waukegan, Illinois, U. S. A.; Gertrude Rode Waukegan, Illinois U. S. A.; Frank Jurca Chicago, Illinois, US Amerika; Gabriela Schmidt Detroit, Michigan U. S. A.; Josephine Stular Detroit, Michigan; Frank Gaber - za Detroitске Slovence; Ana Cankar Detroit, Michigan; Irma Kalan, Cleveland, Ohio, U. S. A.; Agnes Kalan Američanka; Frank Zajc, Rude A. Trošt iz New Yorka; Rose Stegovec in Louis Stegovec Cleveland, Ohio; Frank Brence Chicago, Illinois, Amerika. To so le tisti, ki so pri podpisu navedli tudi, od kod prihajajo, čeprav je podpisanih več.

Od takrat in kasneje bolj znanih Slovencev so podpisani, poleg že nekaterih omenjenih: slikar, ilustrator in karikaturist Maksim Gaspari in njegov brat Tone Gaspari, gledališka igralka in pedagoginja Mila Šaričeva, članica Slovenskega narodnega gledališča v Ljubljani, pisatelj, pesnik, publicist, urednik časnika »Jugoslovan« Ludvik Mrzel, pesnik, pripovednik, prevajalec in urednik literarne revije »Ljubljanski zvon« Fran Albreht, mladinska pesnica in pisateljica Vera Albrehtova, pesnica in prevajalka Lilly Novy, skladatelj Marij Kogoj, pravnik, politik, univerzitetni profesor dr. Andrej Gosar, člani družin Baebler in Kraigher.

V spominski knjigi so zanimiva posvetila, ki so jih podpisniki dodali k svojim imenom, ki vsa, prav tako kot podpisi niso čitljiva. Nekatera od njih objavljamo tako, kot si sledijo v knjigi:

Ivo Petrić *rodom Idrijčan se klanja imenom zaslužjenih Idrijčanov velikemu pisatelju Ivanu Cankarju. Tone Hvala, ki je prišel iz skrajnih meja slovenske domovine. Istotako Pavel Kogej sedaj učitelj v Preddvoru.*

Za uspomenu Isidor Geranić st. teh., Beograd, Ivan Geranić (?) stud. prava, Niš.

Svojemu dragemu krstnemu boterčku: večna

slava! Marjan Lamut, šestošolec.

Pobratimu Ivanu Cankarju slava! Fran Vesel

Dr. Pajnič - »Konfiscirani pravičnik«.

Slava Tebi in Tvoji majki! Irma (nečitljivo)

Izklesan si iz kamna za poznejši rod - a mi, ki smo v življenju Te ljubili - te vidimo in srečamo še vsepovsod! Dr. Lamut, Mara Lamutova

Klanjam se Tvojim romanom Ivan ... Velikemu mojstru - pisatelju »Hlapcev« - za primorsko mladino (nečitljivo)

V imenu Slovenske dijaške zveze se poklanjam spominu Ivana Cankarja. Etbin Bojc

Največjemu slovenskemu pisatelju Pevsko društvo »Slavec«, Blatnik, predsednik

Klanjamo se spominu velikega mojstra in pisatelja Iv. Cankarja - za Sokola Litija Šmartno Vojko Šribar

Ob priliki slovesnega odkritja v imenu Cankarjeve rodbine iz Žirov Malči Cankarjeva

Slava trpinu, ki daje narodu večnih spominov učitelj Ludvik Zorzut

Svojemu učitelju in geniju slovenskega naroda na dan odkritja njegovega spomenika!

Večna slava Cankarju! Etbin Bojc

Slava Tebi Ivan Cankar - Jager Emil

Franc Gregorič v imenu zaslužjenih goriških Slovencev!

Dr. Milka Rožičeva, Dr. Rožič Valentin, Tvoj znanec - hlapec iz Celovca in Ljubljane

Oboževatelj njegovih nesmrtnih del. Potočnik

4a muziko 48. peš. puka

Janko

Ana Cankar
Detroit Michigan

Janko Marolt
župan
vrhniški

Ivan Tischler
~~fotograf~~

Folje Janko

Peta stran iz spominske knjige: Za muziko 48. peš. puka (ime nečitljivo)
Ana Cankar Detroit Michigan
Dr. Janko Marolt, župan vrhniški
Ivan Tischler, fotograf
Voljč Janko.

Gosar

Slava Lipoglavšek
Ognjeslav Stanič
Etbin Bojč

Slavo mu geniju
Ivanu Cankarju
iz dalne Amerike
Anton Jurca

Večna slava Cankarju!

Etbin Bojč

Slava Tebi Ivan Cankar
Jager Emil

29

Devetindvajseta stran iz spominske knjige: Dr. A. Gosar
Slava Lipoglavšek; Ognjeslav Stanič; (ime nečitljivo)
Slavo mu geniju Ivanu Cankarju iz dalne Amerike Anton Jurca
Večna slava Cankarju! Etbin Bojč
Slava Tebi Ivan Cankar Jager Emil

Svojemu največjemu rojaku

vrhniški godbeniki

Ivan Jerina
Franjo Zajec
Žnidaršič Franc.

Grom Jože

Pellan Franjo

Mihevc Ivan.

Umek Jožef

Slavc Ivan

Jerina Ignacij

Josip Zalar

Franc Langenvalter.

Anton Štefančič.

49

Devetinštirideseta stran iz spominske knjige:

Svojemu največjemu rojaku vrhniški godbeniki Grom Jože, Ivan Jerina, Franjo Zajec, Žnidaršič Franc,

Pellan Franjo, Mihevc Ivan, Umek Jožef, Slavc Ivan, Jerina Ignacij,

Josip Zalar, Franc Langenvalter,

Anton Štefančič

Zvone, avto taksi Ljubljana

Cankarju slava! Tomo Jerala

Frida Triplat v spomin Cankarju

Mojemu nekdanjemu šolskemu sostanovalcu v Streliški ulici št. 3 nepozabni »slava« - Karl Kavčič (?)

Veliki genij! Slava Ti! Pavla Petrović, Marija Petrović, Angela Metlar, Brus Lojzka, Pepca Gorenc

Živijo rudeči Cankar - Ivan Čamernik

Slava rdečemu Cankarju - Hribernik, Ivan Lupše, Anica Lupše, Milan Lupše, Ignac Jeršek

Cankarjevemu geniju se klanjajo njegovi ljubitelji - Frank Stane, jurist

Svojemu geniju Vrhniške rojakinje - Anica Frčaj, F. Krašovec, Minka Kotnik, Oblak Karolina, Orozsy Erika

Našemu rojaku Jezerci v spomin - Leop. Pristavec, Jos. Jurče (nečitljivo)

Pel si o svobodi in ali je bila Tvoja pesem uslišana? I. Ravbar

V imenu novomeškega dijaštva se klanja največjemu slovenskemu geniju ... France (priimek nečitljiv)

Obisk Vrhniki v počaščenje Cankarju (ime nečitljivo), Ivan Prešeren

Za Prosvetno društvo Vrhnika svojemu rojaku Peter Habič

Spominska knjiga, v katero se je podpisalo stotine udeležencev in izrazilo svoje spoštovanje in privrženost pisatelju, je dragocen dokument tistega časa. Nastal je neposredno v dogajanju ob odkritju spomenika in prispeva k živi sliki tega pomembnega dogodka.

Opombe

- 1 Ivan Jurkovič (Ljubljana 4. 11. 1893 - 10. 8. 1934 Ljubljana), kipar. Šolal se je na obrtni šoli v Ljubljani. Leta 1925 je diplomiral na akademiji na Dunaju. Od leta 1932 je poučeval na Tehnični srednji šoli v Ljubljani.
- 2 Glej članek Damir Globočnik, Cankarjev spomenik na Vrhniki.
- 3 Ivan Jurca, Moji spomini, Vrhnika 2003 in 2005 (2. del), fotokopija v arhivu Muzejskega društva na Vrhniki.
- 4 Hrani jo Muzejsko društvo na Vrhniki.
- 5 Glej prispevek Vesne Marinič - Ivan kot Vrhničan. Le najstarejši še pomnijo Cankarja, Vrhniški razgledi, leto 12 (2011). Muzejsko društvo Vrhnika in Zavod Ivana Cankarja za kulturo, šport in turizem, Vrhnika.

TOVARNA ZA LESNE IZDELKE IN HARMONIJE JOSIP LENARČIČ

Tovarna za lesene izdelke Jos. Lenarčiča, ki je v organični zvezi s tovarno Jos. Lenarčiča & Comp. za harmonije, stoji v prijazni Vrhniku, prav blizu plovne Ljubljanice. Po vodi priplavljeni les spravlja se s posebno pripravo, ki sega do reke, na skladišča odnosno v tovarniške prostore.

Zavod ima jeden parni stroj 40 konjskih sil, več vrst pil (žag), večje število drugih strojev za obdelovanje lesa in nekoliko parilnic in sušilnic v to svrhu, da se les pripravi in posuši tako, kakoršen se potrebuje za izdelovanje harmonijev in drugih lesnih izdelkov. Tovarna izdeluje izvrstne harmonije, kajti trdka sama si je dala patentovati uže več nego trideset iznajdb, s katerimi se doseže močnejši in prijetnejši glas. Vse to, kakor tudi skrbno izvršenje instrumentov je prouzročilo, da so prihajala tvrdki od raznih stranij najlaskavejša priznanja, in da se je krog naročnikov raztegnil daleko preko deželnih mej.

Veliki napredek, ki je storjen na tem polju opravičuje nado, da se bode harmonij, prav kakor sedaj klavir, kot neobhodno potreben glasbeni instrument udomačil v vseh boljših rodbinah, tembolj ker harmonij nima več iste neukretne oblike kakor prej.

Tovarna za lesene izdelke goji kot posebno specijaliteto fabrikacijo finejših stolov, kakoršni so osobito v jedilnicah v rabi. Ti stoli razpošiljajo se na vse strani in so radi svoje solidnosti in zmernih cen na splošno priljubljeni.¹

S takimi pohvalnimi besedami so v spomin-skem albumu Kranjsko v slikah in opisih predstavili tovarno Josipa Lenarčiča, posestnika z Vrhnike in kasneje tudi lastnika opekarne in parketarne v Verdu.²

Njeni začetki segajo v leto 1891, ko je Lenarčič zaprosil za dovoljenje postavitve parne žage na travniku (z ledinskim imenom Lošca, op. avt.), parc. št. 2812, v davčni občini Vrhnika. V skladu z obrtnim zakonom je bila napovedana obravnava na licu mesta, na katero so bili povabljeni uradni predstavniki in vsi zainteresirani. Obravnavo je vodil Anton Klein kot vodja komisije, poleg prosilca pa so se je udeležili najbližji mejaši: Matija Hodnik, Lorenc Kenk in Karl Kerže, inženir Roman Waschica kot tehnični strokovnjak in občinski predstavnik Gabrijel Jelovšek.³

Ogledali so si parcelo, na kateri bi stala žaga in ugotovili, da je dovolj oddaljena od prvih hiš, da ne bo motila prebivalcev. Stavba bo nare-



Tovarna za lesne izdelke in harmonije na Lošci (Vir: *Naš časopis Vrhnika*, 7. oktober 2002, str. 28).
Danes je Lošca pozidana. Tovarne ni več, na njenem mestu je otroško igrišče.

jena deloma iz lomljenca in deloma iz opeke; dimnik bo visok 20 m, zgrajen iz opeke, opremljen z železnimi klini in iskrolovcem. Glede na predloženi načrt so ugovarjali predvsem pretankim zidovom in nosilnim stebrom. Prav tako bo potrebno z dodatnim lesom ali železom ojačati tudi leseno konstrukcijo strehe, ki bo enokapnica. V prostoru za žaganje bo stala tračna žaga, 4 cirkularke in skobeljni stroj. Parni kotel bodo kurili z žaganjem. Zaradi varnosti pa so zahtevali, da se ga loči od drugih prostorov z opečnim zidom.

Sosedje so si hoteli zagotoviti nemoteno služnostno pravico pri uporabi ceste. Če bi jo morda kdaj hoteli razširiti, naj to ne bi šlo na račun njihovih parcel. Ko so dobili zagotovilo, da bodo spoštovali njihove zahteve, in ker tudi Jelovšek ni imel pomislekov, je bilo izdano gradbeno dovoljenje.

Januarja 1893 je bila stavba zgrajena. Lenarčič je zaprosil za dovoljenje za začetek dela in patent za izvrševanje obrti izdelave žaganih in lesnih izdelkov. Spet je bila razpisana obravnava, ki jo je tokrat vodil konceptni praktikant Franc Žitnik. Prisotni so bili tudi inženir Johan Bölza kot tehnični izvedenec, občinski predstavnik Gabrijel Jelovšek, sosed Matija Hodnik ter lastnik Josip Lenarčič. Strinjali so se, da je stavba zgrajena po načrtih in predpisih in da lahko začnejo z obratovanjem.

Ob nadzoru leta 1896 pa so odkrili, da Lenarčič že kakšno leto in pol izdeluje tudi vrata, okna in izložbena okna, ki spadajo v mizarско obrt, za kar pa podjetje ni bilo kvalificirano. Tovarna je opremljena s posebnimi kurilnicami, parnim strojem, motorji in vodovodom; obremenjuje soseščino z zdravju škodljivimi

vplivi, življenjsko nevarnimi delovnimi postopki, s smradom in z neobičajnim hrupom. Gre za obratovališče za izdelavo stavbno-mizarskih proizvodov na način tovarniškega obratovanja v smislu 25 čl. obrtnega zakona, ki dela brez obrtnega dovoljenja. Lenarčič je potem zaprosil za dovoljenje za otvoritev tovarne lesnih izdelkov, vendar mu ga niso odobrili oz. so mu prepovedali vsako nadaljnje izvrševanje stavbno-mizarske obrti. Pozvali so ga tudi na zagovor na občino zaradi kršitve obrtnih predpisov.

Žandarmerijsko poročilo je potrdilo, da pri Lenarčiču res opravljajo tudi mizarska dela. Zaposlenih ima 5 mizarjev, ki so povedali, da delajo za Bončarja iz Ljubljane, za hotel na Reki; prav tako so naredili nekaj mizarskih izdelkov za opekarno Marije Kotnik iz Verda in po potresu precej takšnih izdelkov dostavili v Ljubljano za gradnjo barak.

Lenarčič je decembra 1896 vložil pritožbo, v kateri je navedel svoje videnje problema. *Aprila 1893 sem dobil dovoljenje za izvrševanje obrti parne pile. Ker je okrajno glavarstvo smatralo podjetje za veliko oz. tovarniško, je to naznanilo c. k. deželnemu kot trgovinskemu sodišču, ki je potem 18. 7. 1893 pozvalo lastnika, naj da protokolovati svojo tvrdko v trgovski register. To sem tudi storil in vpisal tvrdko v register pod imenom Jos. Lenarčič, tovarna za lesne izdelke na Vrhniki. Zadeva je bila objavljena v uradnem listu in zato je moralo glavarstvo vedeti, da izvršujem to obrt. Če se je pa videlo slavni obrtni oblasti, da je moje protokolovanje in izvrševanje v protivju z mojim naznanilom, bi me bilo lahko pozvalo, naj se opravičim oziroma popolnim svoje naznanilo.*

Ker mi je leta 1894 del stavbe pogorel, sem ta del ponovno pozidal in istočasno nekatere stroje, ki so bili prej v tem prostoru, prestavil v nezgorjeni del. Motor s parnim strojem in vse druge naprave so ostale nespremenje-

ne. Očitek, da sem brez dovoljenja ustanovil obratovališče za izdelovanje stavbno mizarskih izdelkov, je torej neupravičen. Napravil nisem nič novega in nič bistveno drugačnega, kar ne bi bilo naznanjeno v mojem prvotnem naznanilu, za kar pa sem dobil dovoljenje. Po zakonu spada moje podjetje med proste obrti, za katere velja, da zadostuje prosta napoved obrti, ni pa potrebno prositi za posebno dovoljenje.

Parna pila sama je podjetje, ki nima nikakršne stalnosti, če ni naslonjeno na velike graščinske gozdove, ki ga ves čas zalagajo s surovino, pa če je lesna trgovina dobra ali ne. Jaz predelujem na svoji obrtni napravi večinoma le les iz svojih gozdov ali zaradi velike oddaljenosti teh gozdov in nerednega dovažanja klad ali hlodov na žago, zgodi se premnogokrat, da žaga nima dovolj surovine za izdelovanje. Kako naj takrat zaposlim delavce? Naj jih plačam za postopanje, jih odpustim ali jih koristno uporabim na drug način?

Socialne razmere so danes že pri normalnem delovanju tako neznosne, da se le malokdo lahko pohvali, da mu obrtno podjetje dobro nese. Zato je treba porabiti delovno silo v polni meri.

Jaz sem že od začetka postavil noter nekaj izdelovalnih strojev, da bi parno in delavsko silo izkoristil tudi v času, ko parna pila nima dovolj dela.

Ker so bili moji nastavljeni delavci večji mizarstva in ker je ravno v popotresnem času v Ljubljani primanjkovalo lesnih izdelkov sem se odločil, da naredim nekaj stavbno-mizarskih izdelkov, s čimer bi pomagal onim, ki potrebujejo taka dela in meni, da preostajajoče sile porabim na koristen način, ter tako nekoliko zmanjšam primanjkljaj obrtnega podjetja.

Pod nazivom tovarna za lesne izdelke sem smatral, da se razume, da so to vsi izdelki,



Österreichische

PATENTSCHRIFT N^o. 15981.

JOSEF LENARČIČ IN OBERLAIBACH.

Möbelsitz bzw. Möbellehne.

Angemeldet am 31. Jänner 1903. — Beginn der Patentdauer: 1. November 1903.

Vorliegender Erfindung nach werden Sitzmöbel im allgemeinen und insbesondere Klappstühle mit einem Sitz und gegebenenfalls auch einer Lehne aus sogenannten Holz-matten versehen.

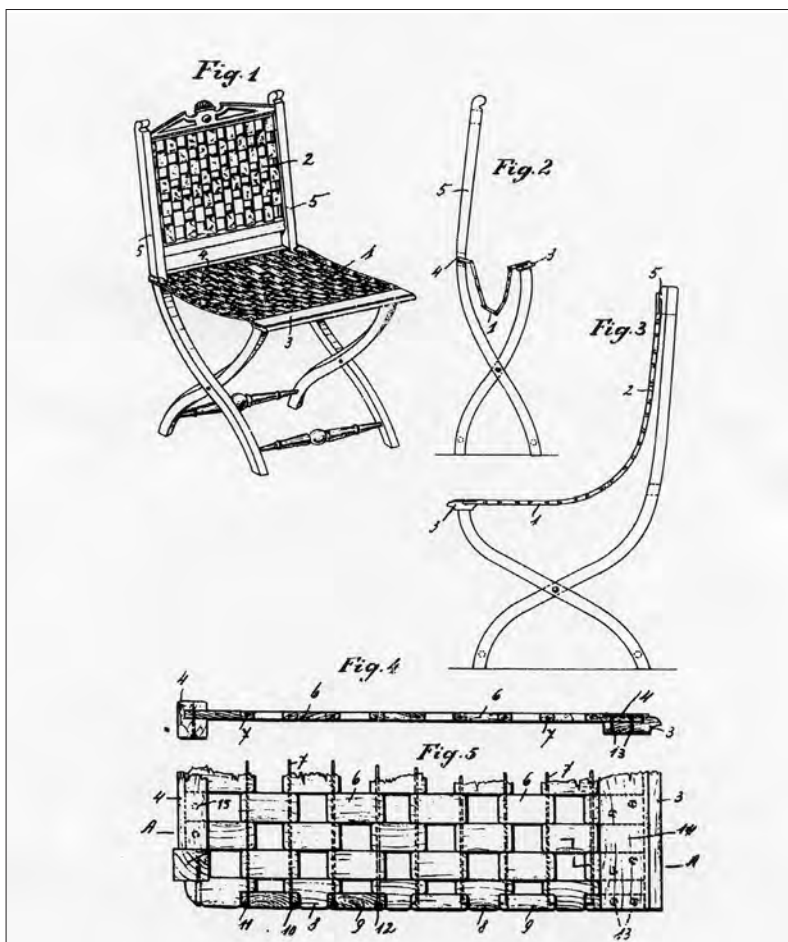

Patentno pismo avstrijskega patentnega urada, izdano 25. aprila 1904. Josip Lenarčič na Vrhniki.
Sedež. Oz. naslanjač. (Kopijo pisma je posredoval Peter Caserman.)

pri katerih se uporablja les, torej tudi stavbno-mizarski. Mislil sem, da nisem omejen z vrsto izdelkov – sicer bi moral imeti poseben patent npr. za zaboje ali okvirčke za opekarne ali mize, klopi, ali če stružim letvice ali delam okna, vrata, žaluzije ali izdelujem harmonije itd.

Jaz sem tega prepričanja, da imajo c. kr. oblasti nalogo varovati ter pospeševati obrtna podjetja in v slučaji, da kdo ni natanko poučen v kaki zakoniti določbi, ga opozoriti prej, predno se mu sklicevaje se na mrtve črke zakona njegovo delovanje kar ob kratkem prepove. Moj namen ni bil oškodovanje države, ampak želim le svoje duševne sile izkoristiti ter svojim sobčanom pripomoči do stalnega zaslužka.

Ker pa sem se zanašal na svoje – po mojem mnenju – korektno postopanje, sem prevzel nekaj del, katerih izvršitev je nujna, ne morem se kar pokoriti naredbi o prepovedi in delo odložiti, ker bi imel neposredno gmotno škodo ne oziraje se na izostanek zaslužka, ampak tudi to, da je surovi les že na pol izdelan v stavbno-mizarske izdelke.

Prosim deželno vlado, da naj razveljavi ukaz okrajnega glavarstva o prepovedi opravljanja obrti in naj naroči okrajnemu glavarstvu kot obrtni oblasti, da mojo napoved za izvrševanje obrti tovarne za lesne izdelke vzame na znanje ter mi določi patent za take izdelke brez ozira na njih vrsto.

Sledila je žandarmerijska ovadba, da deželni poslanec Josip Lenarčič v svoji tovarni ne izdeluje nepooblaščenno samo gradbeno-mizarskih izdelkov, ampak tudi harmonije. Priča temu je bil žandar Johan Rozman, ki da je v tovarni videl že kar nekaj harmonijev, in tudi lastnik sam je povedal Rozmanu, da izdelujejo harmonije za različne in številne odjemalce.

Tudi delavnik je bil deležen raznih pomislov. Delavnik je trajal 11 ur in pol, kar naj bi bilo za pol ure preveč, zato so v poletnem času podaljšali opoldanski odmor za pol ure, pozimi pa se je delo začelo pol ure kasneje. Pri nočnem delu so imeli samo dva odmora, zdaj so na zahtevo uvedli dodaten odmor od treh do pol štirih. Delavnik, ki so ga do tedaj po potrebi lahko 10 dni v mesecu podaljšali za 3 ure, so zdaj skrajšali na 3 dni v mesecu. Problem je bil prostor za malico, ker ni bil popolnoma ločen od parnega kotla, vendar so se delavci radi zadrževali v njem, ker je bil zlasti pozimi prijetno topel. Pogajali pa so se tudi glede nižjega plačila za krajši delavnik, kritja stroškov zaradi povzročene škode ter plačila za delo na akord.⁴

V začetku leta 1897 je obrtna oblast še vedno menila, da pri Lenarčiču delajo preveč različnih stvari, da se ne ve, kaj nova razporeditev strojev in nova dela pomenijo za varnost in zdravje delavcev in da ne morejo sprejeti njegovih argumentov itd. Tako so si dopisovali in se prepričevali, dokler ni konec leta le prišlo težko pričakovano obrtno dovoljenje za delavnico. Ni čisto jasno, kateri argument je bil odločilen, kajti v naslednjih letih so inšpektorji ves čas opozarjali, da delavnica zlasti glede varnosti ne ustreza zahtevam.⁵



Izdelek Lenarčičeve tovarne. (Hrani MDV, foto: J. Žitko.)



PATENTSCHRIFT N^o 14357.

JOSEF LENARČIČ IN OBER-LAIBACH (KRAIN).

Vorrichtung zum Abführen von Werkstücken nach erfolgter Bearbeitung.

Angemeldet am 4. Juni 1902. - Beginn der Patentdauer: 1. Juli 1903.

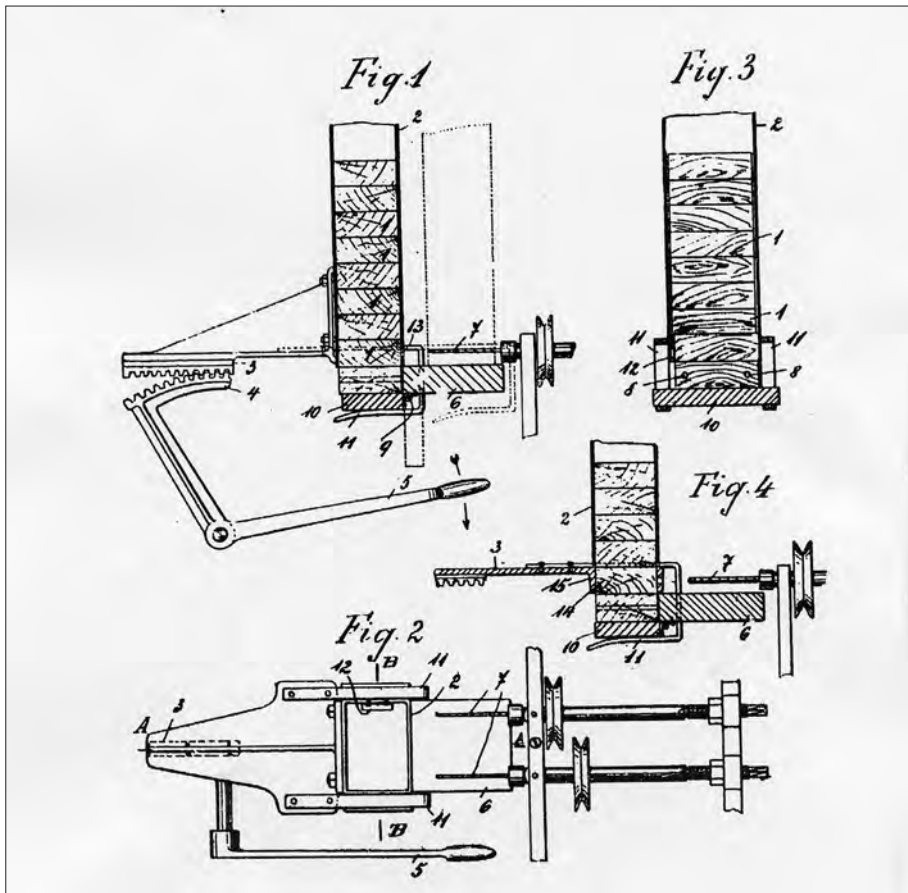

Patentno pismo avstrijskega patentnega urada, izdano 10. decembra 1903. Josip Lenarčič na Vrhniki. Naprava za odstranjevanje izdelkov po končani obdelavi. (Kopijo pisma je posredoval Peter Caserman.)



Delavci pred tovarno ukrivljenega pohištva in harmonijev Josip Lenarčič - pred oddelkom za harmonije. Z leve ob harmoniju delovodja Lukanc. (Foto: last Aleksandra Czižka.)

15. decembra 1898 je Lenarčič poročal, da v svoji delavnici poleg rezanja lesa iz hlodov v deske izdeluje tudi mizarske izdelke, npr. stole, okvirje za harmonije, okna, vrata, risalne deske, pisalne priprave itd. V posebnem oddelku izdeluje popolne harmonije raznih vrst. Zaradi različnosti je podjetju dal naslov Tovarna za lesne izdelke in harmonije in ga dal protokolirati v trgovski zapisnik. Dopustilo je bilo podeljeno 21. 1. 1899.⁶

Tovarna je nato delala še dobrih deset let; potem pa se je Lenarčič, ki je bil poročen z Ano Kotnik iz Verda, leta 1912 preselil k njej in tam prevzel vodenje posesti, opekarne in parketarne. Obrat na Lošci je nekaj časa sameval, dokler ga ni leta 1913 vzel v najem Josip Kunstelj, ki ga je ponovno preuredil v parno žago, kot je že nekoč bila.⁷

Opombe:

- 1 Kranjsko v slikah in opisih, spominski album, izdal Julij Laurenčič, Ljubljana 1898.
- 2 Josip Lenarčič je bil rojen 1856. leta na Vrhniki;

med leti 1866–72 je študiral realko v Ljubljani, tehniko oz. poljedelsko visoko šolo na Dunaju, kjer je diplomiral leta 1877. Po očetovi smrti je prevzel gospodarstvo na Vrhniki in kmalu postal tudi lastnik Kotnikove opekarne. Kmalu se je uveljavil v gospodarskem in političnem življenju. 1880. leta je bil vrhniški občinski odbornik, 1882 soustanovitelj vrhniške posojilnice in Kmetijske posojilnice za ljubljansko okolico, leta 1879 je postal član Kmetijske družbe in 1896 član ljubljanske trgovske in obrtne zbornice, kjer je bil predsednik med leti 1908–11. V kranjskem deželnem zboru je zastopal mestno-trško skupino Postojna-Vrhnika-Lož kot pristaš narodno-napredne stranke, in sicer: 1891–1901 kot član upravnega in med leti 1908–12 član finančnega odseka in ponovno poročevalec odsekov, zlasti v cestnih in vodovodnih zadevah. Bil je tudi član močvirskega odbora 1893, deželne komisije za revizijo zemljiško-davčnega katastra na Vrhniki 1895, komasacijskega odseka 1899, odseka za kmetijske zadruge 1899 in član konzorcija za zgradbo vrhniške železnice 1897. (Slovenski biografski leksikon, str. 633).

- 3 Arhiv Republike Slovenije (AS), SI AS 133 Okrajno glavarstvo Ljubljana-okolica, škatla 193, PE 262.
- 4 SI AS 133, Okrajno glavarstvo Ljubljana-okolica, škatla 80, PE 60.
- 5 Glej opombo 3.
- 6 AS, SI AS 448, Zbornica za trgovino obrt in industrijo (TOI), 331/92, številni listi.
- 7 Glej opombo 3.

HARMONIJI JOSIP LENARČIČ & CO., PATENT, VRHNIKA



Lenarčičev harmonij [3] (last Petra Casermana*).

S harmoniji iz tovarne vrhniškega veleposesnika Josipa Lenarčiča sem se spoznal preko g. Nika Šušteršiča, tajnika vrhniškega Muzejskega društva, ki me je leta 2009 zaprosil, če bi lahko harmonij prepeljal h gospodu Janezu Pezdircu z Vrhnike v Metliko na obnovo. Takrat je bila to z moje strani usluga Muzejskemu društvu Vrhnika (MD), da jim ni bilo potrebno plačevati prevoza. Niti slutil pa nisem, da bo ta pot zame usodna, saj sem se pri tem povsem »zastrupil« s tem izdelkom vrhniškega tovarnarja.



Harmonij last Muzejskega društva Vrhnika [1] pred restavriranjem (Naš časopis, Vrhnika, 23. 4. 2007).

Tudi veliko članov Muzejskega društva ni vedelo, da je bil ta izdelek vrsto let proizvajan na Vrhniki, in to nepoznavanje je tudi posledica popolnega pomanjkanja kakršnekoli literature o njihovem obstoju. Pregledal sem gradivo, ki mi je bilo dosegljivo ter povprašal proizvajalce in popraviljalce orgel na Slovenskem. Obrnil sem se na Nadškofijo v Ljubljani, na g. Matjaža Ambrožiča, ki mi je povedal, da Lenarčičeve harmonije pozna in da jih je v Sloveniji veliko, vendar pa o njih nimajo nikakršne dokumentacije. Informacije sem iskal tudi

* Fotografije, kjer ni navedenega avtorja, je posnel Peter Caserman.

v župnijskem arhivu na Vrhniki, kjer sem izvedel, da v Župniji Vrhnika ni nobenega harmonija iz Lenarčičeve tovarne. V orglarski delavnici v Mariboru je bil odgovor povsem enak kot v Nadškofijskem arhivu v Ljubljani. Iskal sem tudi drugod: po pisnih, ustnih in elektronsko dostopnih arhivih. Zbral sem le zelo malo ustnih informacij {1}, {2}, zanimiv podatek z interneta, da so ga uporabili zaradi možnosti transponiranja skladb, a skoraj nič iz tiskane gradiva ali cerkvenih kronik o tem inštrumentu. To me je še bolj spodbudilo, da sem ta instrument začel še natančneje spremljati, iskati in raziskovati.

Od takrat pa do danes sem videl šele šest Lenarčičevih harmonijev, ki so si po zunanosti različni, vsebino pa imajo skoraj enako. Tri od teh sem uspel odkupiti s pomočjo informatorjev in dobrih ljudi. Na zunaj se razlikujejo po velikosti igralnikov, okrašenosti akustične školjke, načinu odpiranja igralnega dela, razponu transponiranja, okrašenosti tipk, po igralnem razponu igralnika in glede na število uporabljenih patentov na igralniku. Prebral sem, da je imel J. Lenarčič prijavljenih več kot 25 patentov, kar je tudi s pridom tržil in na igralnikih tudi zapisoval. Novejši, ko so bili igralniki, več igralnih možnosti so ponujali in bolj kompleksni so postajali. Da pa lahko njihov razvoj postavim v časovno zaporedje, je potrebno primerjati vseh pet znanih oblik harmonijev in njihovo sestavo (šestega iz Izole [6] v podrobnostih ne poznam).

Vseh pet harmonijev ima šest registrov, ne glede na okrašenost igralnikov ali dodatkov na igralniku. Registri se imenujejo (od leve proti desni): Forte - F, Sourdine - S, Expression - E, Vox Celeste, Tremolo in Forte - F, kot je prikazano na sliki 3.

*Glej seznam harmonijev na koncu prispevka.



Postavitev registrov.

Forte - F registra z obeh strani (skrajno levo in skrajno desno) pomenita odprtje dušilne loputice nad prepustnimi kanali zvoka, da toni nedušeno prihajajo v akustični del igralnika. Pri obliki vklopov in izklopov tega registra se na harmonijih opazi kar nekaj sprememb v časovnem razvoju igralnika. Na začetku so bili vklopi - odpiranje poklopa - narejeni tako, da si dvižno kotvico potisnil pod loputo in s tem sprostil ton, kar pa je delalo veliko težav zaradi trenja in drsnega načina vklopa, in veliko okvar, kar je prikazano na spodnjih dveh slikah. V času razvoja so odpiranje večkrat spremenili in je v enem primeru izvedeno tudi preko mehanizma dveh ploščic.



Dršno odprtje ploščice [4].



Dršno odprtje lopute [5].

Z odprtjem registra Sourdine - S se zapre dotok dodatnega zraka na spodnji del igralnika. S tem pa utišamo spodnji del - levo roko. Pri tem je zanimiva ravno obratnost

delovanja registra, kot pri vseh ostalih registrih. Tako je register uklopljen pri uvlečenem stanju.



Register Expression

Najzanimivejši register in hkrati tudi posebnost Lenarčičevega harmonija je register Expression - E, ali kot mu pravijo popravilci harmonijev, trgalnik mehov (slika 6). To je register, ki zrak iz nožnih mehov - zajemalnikov zraka, ki drugače polnijo zračni zalogovnik, direktno preusmeri na igralne jezičke in s tem izvajalcu na instrumentu da veliko ustvarjalno možnost interpretacije glasnosti zvokov in s tem tudi skladb. Zaradi tega je pri preveliki želji po glasnem igranju največkrat prišlo do previsokega tlaka v nožnih zajemalnikih zraka, saj tukaj ni nikakršnega varnostnega ventila za preprečitev prevelikega tlaka, kot je to primer pri zalogovniku zraka. Ta register se aktivira ob izvleku.



Vklopni mehanizmi registrov in levo zapiralno za Expression register.

Naslednji register Vox Celeste se aktivira ob izvleku in pri tem odpre dotok zraka v drugo vrsto jezičkov za zgornji del igralnika - desna roka. S tem izvajalcu ponudi bogatejši zvok zgornje polovice tipk, kar pride prav pri izvajanju bolj slovesnih skladb.

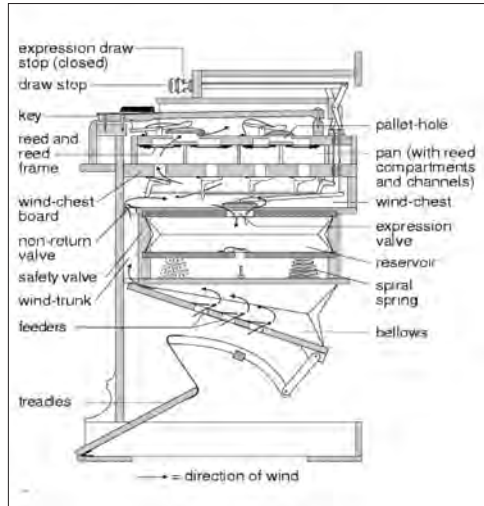

Prečni presek zgradbe harmonija - skica z interneta, ki ima skoraj enako zgradbo kot Lenarčičevi.

Zadnji register Tremolo je izmed vseh najbolj zanimiv, saj tega nisem zasledil pri nobenem drugem proizvajalcu harmonijev. Register je aktiviran pri uvlečenem stanju, in to pomeni, da zrak v zgornjem delu igralnika niha, če igramo več kot tri note hkrati, to je: ko igramo akorde. Na igralniku je na zgornjem delu postavljen vzmetni zaporni nihajni mehanizem, ki ob zmanjšanju tlaka od spodaj prične nihati in s tem dobimo značilen nihajoč - tremolo glas harmonija. Hitrost nihanja je odvisna od tlaka v zalogovniku, obtežitve nihajnega mehanizma in od števila hkrati igranih not na zgornjem delu igralnika.

Nadalje se harmoniji razlikujejo po številu oktav na manualu (tipk), ki jih ima posamezni harmonij. Število se tako giblje od štirih [1] do šestih oktav tipk [7], ki pa niso vedno



Oblika registra Tremolo.

vse v svoji funkciji. Lenarčičevi harmoniji so skoraj vsi, razen najstarejših primerkov [1], opremljeni z možnostjo mehanskega transponiranja višine igranja not.



Igralnik brez možnosti transponacije [1] (foto: J. P.).



Igralnik z mehansko transponacijo [4].



Oblika stranskih škatlastih pokrovov [2].



Prikaz premika manuala skozi stranske odprtine na igralniku [2] (foto: J. Pezdirec).



Okrasje igralnika [3].

S tem pa seveda niso vse tipke v svoji funkciji. Največ 5 oktav igralnih tipk je v svoji igralni funkciji, ostale pa so uporabljene samo pri premiku tipkovnice. Ker se tipkovnica tako ni dala dovolj premakniti za transponacijo treh tonov navzgor in navzdol, so tako harmoniju dodali dodatne odprtine in pokrove, ki Lenarčičevim harmonijem dajo značilno obliko igralnikov s stranskimi škatlastimi pokrovi.

Pri najbolj okrašenem harmoniju [3] je zanimivo to, da so tipke harmonija okrašene tako, kot bi igrali po notnem črtovju. Roza obarvane tipke so glavne notne črte, rumenkaste tipke so vmesni prazni prostori, svetlozelene tipke so pomožne črte in končno temnozeleno tipke so vmesni prostori pri pomožnih črtah. Okrasje ima tako označen basovski in violinski ključ, ki sta v svoji natančni legi v notnem – barvnem črtovju. Tudi vse tipke so označene s kovinskimi ploščicami s svojimi tonskimi imeni.



Barvno notno črtovje na igralnih tipkah [3].

Razvoj igralnikov je šel tudi v vgradnjo kolenskega vklapljanja dodatnih oktavnih tonov igranim tipkam – kolenski oktavniki. Z levim ali desnim kolenskim mehanizmom – registrom je glasbenik igranemu tonu lahko dodal še njegov višji oktavni ton in se s tem razbremenil igranja oktav. Ta sistem so vgrajevali v igralnike šele kasneje, saj ga najstarejši harmoniji niso imeli.



Oktaveni mehanizem (foto: J. Pezdirec).



Polozicija kolenskih oktavnikov

Zunanje razlike igralnikov so tudi v načinu zapiranja igralne površine – tipk. Prvotni so imeli pokrovno klapo z manjšo zaključno letvijo, ker še ni bilo transponacijskih držal. Pri naslednjih je pokrov izdelan kot izvlečna pokrovna zapora, kar pa ni dobra rešitev. Pri teh igralnikih se ne razvije značilen zvok v igralniku, saj zapiralna lesena ploskev zvok odbije nazaj v igralnik na zadnjo steno. Zvok tako ni odhajal v prostor in je nekoliko zamašen. Zato so mlajši harmoniji zopet izdelani s pokrovno klapo le, da je zadnja zaporna letev tokrat precej večja, saj mora zapreti tudi držala za transponacijo.



Igralnik z odprto izvlečno zaporo [4].

Zunanji izgled teh inštrumentov je bila stvar izbire naročnika. Cena harmonija je bila sigurno odvisna od oblike akustičnega ohišja in njegovega okrasja, saj je notranost igralnika opisanih harmonijev delana po enotnem modelu. Pedalni sistemi, nožni zajemalniki zraka, zalogovnik zraka, razbremenilni ventil, vzmeti in mehanizmi registrov se skoraj ne razlikujejo. Tudi igralni jezički se ne razlikujejo v čem drugem kot po igral-

nem obsegu, in prav tako ni bistvene razlike pri tremolo mehanizmu. Spremembe se vidijo zlasti v razvoju notranjosti samega igralnika. Tipke so z razvojem narejene vse bolj natančno. Nastavljanje višin je možno z vijaki in ne več z žeblički. Vzmetne opore tipk dobijo močnejše vzmeti. Vklonni mehanizmi registrov so natančnejši in možnosti razstavljanja in sestavljanja ob morebitnih (potrebnih) posegih v sam igralnik so hitrejša. Možnost transponacije tipk – višine igranja tonov – je število premikajočih in s tem sestavnih delov igralnika povečala za več kot dvakrat.

Celoten razvoj igralnikov je zelo težko umeriti v časovne okvire, saj pisni viri navajajo samo približni čas pričetka izdelovanja harmonijev (1897 – D). Zaenkrat nisem našel nobenega pisnega vira o samem poteku proizvodnje harmonijev, ki so jih na Vrhniki proizvajali.



Reklama za nakup harmonijev (*Šola v boju proti pijančevanju, Pulj, tiskarna J. Krmpotič idr., 1900*).

Kot zanimivost dodajam še zgornji oglas za Lenarčičeve harmonije iz leta 1900. V knjigi »Šola v boju proti pijančevanju« so jih oglaševali povsem enako, kot se dandanes oglašuje. *Povprašajte za cenike, najboljša kakovost, zelo lep glas in damo na obroke.* Reklamni oglasi se v več kot 110 letih niso prav dosti spremenili.

Z raziskovanjem harmonijev, ki so po sedaj znanih podatkih na Vrhniki nastajali več kot desetletje (od 1898 do 1913), nameravam nadaljevati. Upam, da bomo lahko nekoč te harmonije umestili v časovni, kakovostni in količinski okvir glede na ostale znane harmonije pri nas.

Za konec dodajam še slike označevalnih tablic proizvajalca na harmonijih v zaporedju, kakor so najbrž nastajali.



[1]



[5]



[4]



[2]



[3]



Prevzem obnovljenega harmonija poleti 2009 pri Janezu Pezdircu v Metliki .

Informatorji:

- {1} Restavrator Janez Pezdirc, Slamna vas, Metlika.
- {2} Marjan Bukovšek s. p., Popravilo in uglaševanje glasbil, Golo Brdo 16b, Golo Brdo, 1215 Medvode.
- (3) Doc. dr. Matjaž Ambrožič, izvedenec (kolavdator) na področju zvonoslovja in orglarstva ter pisec strokovnih elaboratov ob restavracijah in nakupih zvonov in orgel.

Literatura:

- 1 Internetno dostopni podatki in slike.
- 2 PODACI O HARMONIJI U DALMACIJI, UDK: 681.816.6(091)(497.58), Izvorni znanstveni rad, BOŽIDAR GRGA, http://hrcak.srce.hr/file/15271\93_113_AnaliOS22_Grga.pdf
- 3 ŠOLA v boju proti pijančevanju, Z dovoljenjem društva "Österr. Verein gegen Trunksucht" prosto poslovenil F. G., v PULJU. Tiskarna J . Krm-potič idr., 1900, <http://www.dlib.si/details/URN:NBN:SI:DOC-JV72P1EU/?query=%27udc%3DMedicina%27&pageSize=20&fyear=1900> - reklama za J. L. harmonije.
- 4 Olga Pivk, Tovarna stolov in ukrivljenega pohištva, Vrhnški razgledi 13, Vrhnika 2012.

Trenutno poznane lokacije znanih harmonijev Jos. Lenarčič & Co. so:

- [1] Harmonij iz porušenega gradu Turn nad Gabrovko. Leta 2007 ga je odkupilo Muzejsko društvo Vrhnika. Cankarjev dom na Vrhniki, avla.
- [2] Cerkev Povišanja Sv. Križa v Slamni vasi v Metliki.
- [3] Vrhnika, Peter Caserman, osebna last, harmonij, delujoč, z okrasjem in barvnimi tipkami (ta instrument je nabavil župnik iz Bele Cerkve med vojno po požigu orgel v njihovi cerkvi in so imeli harmonij za nadomestek. Na oglasu je takrat pisalo, da je leto izdelave 1932.
- [4] Vrhnika, Peter Caserman, osebna last, harmonij ima popolno originalno zvočno škatlo, potreben popravila meha, z izvlečno klapo za zaprtje igralnika (nabavljen v Idriji).
- [5] Vrhnika, Peter Caserman, osebna last, harmonij v razstavljenem stanju, saj je nosilna škatla razpadla zaradi izdelave replike zvočne škatle iz iverne plošče (nabavljen v Moravčah).
- [6] Župnijska cerkev Sv. Mavra v Izoli; ima v lasti enega od največjih poznanih harmonijev te proizvodnje - dvomannualni.
- [7] Dobrinj (KK) 2/72, ž. c. sv. Stjepana prvomuč. harmonij z raznobarvnimi spodnjimi tipkami, proizvodnja I. Lenarčič & Co./ Patent/ VRHNIKA, obseg 2H-b3. Bil je 6 registrov.
- [8] Nin (ZD) 1/72, c. sv. Anselma muč. ima v lastništvu harmonij proizvodnje I. LENARČIČ patent, Vrhnika, nabavljen med leti 1900 in 1920.

HARMONIJI IZ DOMA*

PO PRIPOVEDOVANJU URBANA ŽIROVNIKA

Urban Žirovnik, Miklčov Ban iz Verda, je rojen 25. maja 1928. Bister, zvedav opazovalec življenja in ljudi od malih nog dalje, je danes neprecenljiv poznavalec in pripovedovalec, pravi živi most, ki nas s svojimi zgodbami povezuje z bolj ali manj daljno preteklostjo. Večkrat sem mu prisluhnila in ga tudi spraševala o mnogočem iz preteklosti našega kraja. Zanimalo me je tudi, kako in kdaj je obratovala Kotnik-Lenarčičeva tovarna glasbil na Lošci pri Vrhniki, o kateri danes ni več nobenega sledu.

Ban Žirovnik mi je pripovedoval o Franu Kotniku, ki da je bil premišljen gospodar. Prav tak je bil njegov zet Josip Lenarčič, ki ga je nasledil. Ob obilju lesa, ki ga je imel v gozdovih nad Verdodom in Vrhniko, in vedno plovni vodni poti po Ljubljani, je postavil nedaleč od svoje posesti v Verdu, na levi strani Ljubljane, na sicer poplavni Lošci, tovarno glasbil in upognjenega pohištva. Les iz gozdov so za potrebe tovarne tvorili do Retovja, pri Maroltu v Verdu so ga zvalili v reko in potem spustili do Lošce, kjer so ga pod tovarno lovili in spravljali na suho. Tako so privarčevali pri vožnji naokoli po poteh preko Vrhnike do Lošce. Nad proizvodnjo v tovarni je bedel mojster Rosenwirth.



Edini ohranjeni del "Harmonija iz Doma" - premakljivo notno stojalo (foto Tatjana Oblak Milčinski, 2012).

Tovarna je delala dobro, a je bilo njene izdelke težko plasirati na trg. Lenarčič je spoznal, da težko konkurirajo že znani in uveljavljeni tovarni Petofi, ki je zasedala večino nekdanjega avstro-ogrskega tržišča: »Pod ceno ne moremo izdelovati harmonijev, raje prenehajmo ...« in tovarno so zaprli. Harmoniji in klavirji iz Lenarčičeve tovarne so bili vseeno še dolgo znani in dragoceni instrumenti. Ban Žirovnik se spominja, da je videl primerek klavirja, na katerem je bil emblem z imenom vrhniške tovarne, na Dedinju, ko je kot gardist služil vojsko v Beogradu. Harmonije pa je videl tudi v Budimpešti in Pragi, ko se je kot šofer tovornjakov ali avtobusov na dolgih poteh ustavljal v teh mestih.

* Narečni zapis pripovedi je objavljen v knjigi: Tatjana Oblak Milčinski, Svi šle wakapavat turšca na Mah, Kmečki glas, 2006, str. 134.



V zgornjem delu gospodarskega poslopja nekdanje Marjanč' nkovke domačije (na fotografiji desno) je bil po drugi svetovni vojni Kulturni dom in prostori Krajevne skupnosti Verd. Domačini so stavbo poznali kot "Dom".
(Foto: Tatjana Oblak Milčinski, 2012.)

Enega od harmonijev je imelo pred drugo svetovno vojno tudi Prostovoljno gasilsko društvo Verd, ki je bilo tedaj, tako kot druga gasilska društva, pravzaprav nosilec splošne kulture v našem kraju. Pevci so ga uporabljali za pomoč pevskega zboru. Med vojno ga je na svojem domu pred okupatorji skrival Franc Furlan, Markocov očka (1895–1995), ki je bil med drugimi tudi ljubiteljski zborovodja. Po vojni je za harmonij skrbel Stanko Istenič (Matičkov), sicer pismonoša. Bil je tudi zborovodja in pevec, odličen basist. Prepeval je celo, ko je raznašal pošto, pa Poročevalca, Ljudsko pravico, Delo.

Ban Žirovnik se spominja celo njegovih duhovitosti. »Ooo, sem ti pripeljal Garanje, Garanje!«, je prepeval, ko je pripeljal Delo.

Harmonij so potem postavili v kulturni dom v Verdu (nad trgovino Kmetijske zadruge Vrhnikar), kjer so ga uporabljali pevci zbora Liko Verd, dokler niso vaj preselili v Cankarjev dom na Vrhnikar.

Harmonij je ostal v Domu, kjer nihče ni več skrbel zanj. Konec 80. let so vsega razsutega odpeljali na smetišče.

Ko smo urejali to številko Vrhniških razgledov, nas je presenetila vest o smrti Urbana Žirovnika. Umrli je 20. februarja 2013. Naj bo ta prispevek tudi v njegov spomin.

DRAGICA SKUBIC

PRISPEVEK K ETNOLOŠKI PODOBI VELIKE IN MALE LIGOJNE

NA PODLAGI RAZISKAVE IZ LETA 1984¹



Del Velike Ligojne, februar 1984 (foto: Bojan Petrovčič).

1. KRATKA OPREDELITEV OBMOČJA KRAJEVNE SKUPNOSTI LIGOJNA

Krajevna skupnost Ligojna obsega Veliko Ligojno in Malo Ligojno in je naselje v občini Vrhnika.

Velika Ligojna je gručasta vas, ki leži na severnem obrobju Ljubljanskega barja in Podlipske doline. Vas sestavljajo: središče vasi je okrog kapelice, del vasi je okrog cerkve Sv. Jurija in na zahodu je Razpotje z zaselekom Kote in Mavsarija. Na Razpotju je odcep poti v Žažar. Nad Razpotjem leži zaselek

Mavsarjev hrib, ki je vrh Kisovca (503 m). Nadmorska višina Velike Ligojne je 333 m. Sredi naselja Velike Ligojne je odcep poti v Malo Ligojno.

Mala Ligojna je gručasta vas, ki leži nad robom Barja, severno od Vrhnike in na vzhodni strani Velike Ligojne, kamor drži cesta z glavne ceste na Vrhniki. Obsega zaselek Frtica ob Tržaški cesti. Tu je bila že v rimskem času utrdba ob cesti. Polja leže na vzhodni strani proti Drenovem Griču (Dolge njive) in okrog osamelca Goričice (318 m) na Barju.

Notranji ustroj območja



Meja k. o. Ligojna 1823 (Vir: Francisejski kataster za Kranjsko, Arhiv Republike Slovenije).

Krajevna skupnost Ligojna meji na krajevne skupnosti: Drenov Grič, Sinja Gorica, Stara Vrhnika, Podlipa, na severni strani na Mestno občino Ljubljana z naselji Žažar, Vrzdenc in Horjul.

Leta 1823 v obdobju Kronovine Kranjske je Velika Ligojna pripadala okrajnemu glavarstvu Ljubljana, poprejšnjemu okrožju Postojni in davkariji Vrhnika. Njen obseg je bil večji, kot je danes. Prekrivala je naselje Drenovega Griča v celoti. Mejila je na vasi: Stara Vrhnika, Podlipa, Žažar, Vrzdenc, Horjul, Zaklanec, Log in Blatna Brezovica.²

Občina Vrhnika meri 16.864 ha 86 a 36 m², Velika Ligojna pa 982 ha 13 a 55 m².

Krajevna skupnost Ligojna je razen novejših hiš, zgrajenih v zadnjih 20. letih, izrazito kmečko naselje, kjer so poleg hiš še obsežna gospodarska poslopja.

Ligojnčani so imeli pred drugo svetovno vojno na Vrhniki trgovino, telefon, pošto, in zdravniško pomoč. Na Vrhniki je bil tudi sedež davčne uprave, sodišče, žandarmerijska postaja, oddelek finančne kontrole in župnija. Tudi danes se poslužujejo prebivalci Ligojne na Vrhniki trgovin, šole, obrtnih storitev in uradov.

Cerkvi Sv. Lenarta in Sv. Jurija pripadata župniji na Vrhniki. V srednjem in novem veku je del posestev v Ligojni spadal pod samostan Bistra; tu je bil tudi sedež županije. V Mali Ligojni je imela Bistra 12 cerkvenih travnikov, v Veliki Ligojni pa 13 cerkven.³ Boljši gozd je imela v svoji posesti Cerkev, a slabši les v tem gozdu so kmetje porabili za gorivo.

Pokopališče v Veliki Ligojni je ob cerkvi Sv. Jurija. Na pokopališču pokopavajo tudi ljudi z Drenovega Griča. Zaradi prezasedenosti pokopališča sta se Krajevna skupnost Ligojna in Krajevna skupnost Drenov grič pričeli dogovarjati o njegovi širitvi.

Naraščanje števila hiš od leta 1937 do 1984 v Veliki in Mali Ligojni

Naselje	1937	1968	1984
Mala Ligojna	23	27	42
Velika Ligojna	46	50	72
Skupaj	69	77	114

Zdravstvenih uslug, lekarne, veterinarske službe in poštne urada se ljudje poslužujejo na Vrhnikih in v Ljubljani.

Do leta 1914 so otroke poučevali branja in pisanja pri Košutovih, v Veliki Ligojni 24. Tu je bila enorazredna šola. Od 1914 do 1929 se je pouk vršil v Veliki Ligojni pri Prdžel. V enorazredni šoli je poučevala učiteljica Marija Jurjevčič. Leta 1928 pričnejo Ligojnci z gradnjo ljudske šole v Veliki Ligojni, v kateri so začeli poučevati 1929. Enorazrednico so povišali v dvorazrednico. Šole je bila ukinjena leta 1965. Učenci od takrat dalje obiskujejo osnovno šolo Ivana Cankarja na Vrhnikih. Vozijo se s šolskim avtobusom.

Do leta 1977, ko so asfaltirali cesto z Vrhnik na Horjul in leta 1983 cestišča po vasi, so bile to le slabo vzdrževane makadamske poti.

Leta 1952 je bil za obe Ligojni sezidan Gasilski dom, ki naj bi služil vsem družbenopolitičnim organizacijam. V njem so se sprva odvijale dramske predstavitve, proslave ob različnih obletnicah; predvajali so filme, vr-



Notranjost Ljudske šole z učenci v Veliki Ligojni, 1955.

(Od leve proti desni so v prvi vrsti: Majda Kucler, tretja v prvi vrsti Nuška Kenk, druga v drugi vrsti Jožica Petrovčič, sledi Marija Leben, Milena Gabrovšek, Slavka Gabrovec, tretja v tretji vrsti Majda Osredkar, šesta v tretji vrsti Stanka Kovač, Franc Kavčič, v zadnji vrsti učiteljica Milka Bradač, Ivan Petrovčič, peti v zadnji vrsti Gustelnov Janez, Janez Japelj in Franc Osredkar).

stile so se veselice. Danes več ali manj v njegovih prostorih prevladuje mrtvilo. Ljudje se v njem zberejo le še ob veselicah, ki so v večini dobro obiskane. Manj se ljudje odzovejo proslavam in kulturnim prireditvam, kot so: koncerti pevskih zborov in nastopi folklornih skupin.



Ljudska šola v Ligojni in cerkev Sv. Jurija v Ligojni s pokopališčem in z mrliško vežico, januar 1984 (foto: Bojan Petrovčič).



Gasilsko društvo Ligojna propagira vinsko trgatve, 1986. Prisotni: Tone Kavčič (v uniformi), Marta Bradeško, Irena Mele, Ivan Petrovčič, Sonja Mavsar, Ladislav Kovač (s harmoniko), France Smrtnik, France Gabrovec, Stane Pišek, Milena Kovač (foto last: I. Petrovčič).

Folklorna skupina Ligojna, ki so jo sestavljali mladi Ligojncani, je bila ustanovljena 1978. leta. Njihovi nastopi so bili dobro obiskani.

S trgovino so se prvi ukvarjali pri Meletovih, pri Ogrinovih v Hribu in Jamških v Veliki Ligojni. Prodajali so le osnovna živila, petrolej in milo. Pri Ogrinovih in Jamških so se

s trgovino po drugi svetovni vojni prenehali ukvarjati. Z ukinitvijo Ljudske šole 1965. leta so del šolskih prostorov preuredili v trgovino. Ostal je le še prostor, v katerem se vršijo sestanki Krajevne skupnosti in mladine. V najem je oddan tudi stanovanjski prostor, v katerem so bivali učitelji.

Demografski razvoj območja od 1869 dalje

V Mali Ligojni število prebivalstva od leta 1869 do 1890 narašča, nato v naslednjem desetletju nekoliko upade, nato pa je do druge svetovne vojne naraščalo. Od tedaj dalje število prebivalstva le polagoma narašča.

V Veliki Ligojni od leta 1869 do 1900 upada. Od leta 1910 postopoma narašča.

Od leta 1949 do 1983 je v Mali Ligojni umrlo 47 ljudi, v Veliki Ligojni pa 43. Skupaj 90 ljudi. Od leta 1949 do 1983 pa se je rodilo 228 ljudi. V teh letih se je v obeh Ligojnah rodilo 138 ljudi več, kot jih je umrlo.

V Ligojni se je število prebivalcev med leti 1869 in 1966 gibalo takole:

Leto	1869	1880	1890	1900	1910	1931	1948	1953	1961	1966
Mala Ligojna	131	140	139	102	112	137	138	126	139	126
Velika Ligojna	225	221	217	224	224	243	248	272	284	263

Število prebivalcev po spolu leta 1981:

Spol	0-4	5-9	10-14	15-19	20-24	25-29	30-34	35-39	40-44
Moški	14	15	17	19	14	14	13	13	13
Ženske	18	14	27	22	18	10	13	7	12
Skupaj	32	29	44	41	32	42	26	20	25

Spol	45-49	50-54	55-59	60-64	65-69	70-74	75 in več	SKUPAJ
Moški	11	17	5	1	6	8	7	186
Ženske	16	14	13	8	6	9	11	219
Skupaj	27	31	18	9	12	17	18	405

Prebivalstvo po narodnosti:

Skupaj	Slovenci	Črnogorci	Hrvati	Makedonci	Srbi	Muslimani
405	401	0	2	0	1	1

Prebivalci drugih jugoslovanskih narodnosti so se v Ligojno preselili 1979. leta zaradi dobljene zaposlitve na Vrhniki.

Gospodarski razvoj

Največjo površino zavzemajo v Ligojni travniške in njivske površine. Letna količina padavin na m² je 1400–1500 mm.

Ob potoku Podlipščica rastejo jelše in vrbe. Barjanska flora je zaradi melioracije že močno ogrožena. Značilne praproti so močvirska glistovnica, češljasta glistovnica in kačji jezik. Med cveticami so znani močvirski tulipan, dolgolista rosika, barjanska vijolica, kalužnica in razni šotni mahovi.

Na Barju je pogosto megla, medtem ko je na bližnjih hribih jasno.

Krajevna skupnost Ligojna je v občini Vrhnika najbolj kmetijsko usmerjena vas. Z usmerjenim gospodarstvom so se začeli ukvarjati okoli leta 1970. Še leta po vojni so se ukvarjali z vsemi kmetijskimi kulturami. Danes se to nikomur več ne obrestuje, zato so se ozko specializirali. Usmerjeni so v pridelavo mleka in mesa hkrati, v zadnjih dveh letih se ukvarjajo tudi z gojenjem pšenice na 20 ha.



Travniške in njivske površine v Ligojni – Stajnik, 1976 (foto: Bojan Petrovčič).

Na enem ha pridelajo 5 ton pšenice. Z melioracijo bodo pridobili v naslednjih letih 75 ha novih njivskih površin za sejanje pšenice, s čimer se bo pridelava pšenice še povečala.

Še v bivši Jugoslaviji je bila na Vrhniki ustanovljena zadruga. Od leta 1952 so z njo sodelovali tudi Ligojncani. Z njeno pomočjo pospešujejo pridelek. Zadruga kmetom nudi umetna gnojila, semena, odkupuje živino, mleko in pridelke.

Zaradi visokih cen poskušajo čimveč krme pridelati doma. Ni lahko dobiti dobre soje, zato porabijo za krmo več drugih nadomestkov, ki pa niso tako dobri.

Pregled površin po kulturah v katastrski občini Velika Ligojna 1984:

	Njiva	Vrt	Sadovnjak	Vinograd	Travnik	Pašnik	Močvirje	Nerodovitno	Skupaj
Družbeni sektor	24.341	230	4957	0	169.263	13.794	0	398.323	1.092.773
Zasebni sektor	1.315.445	0	340.291	0	2.984.416	300.830	0	107.748	8.728.582
Skupaj	1.339.786	230	345.248	0	3.453.679	314.624	0	606.071	9.821.355

Letno prodajo preko zadruga več kot 90 ton sira, 100–150 bikov (mesa) in 200 krav.

Velika Ligojna ima 180 krav in odda okoli 1000 litrov mleka na dan. Mala Ligojna ima nekaj čez 60 krav in odda 400 litrov mleka na dan. Večji kmetje imajo največ 13 krav mlekaric in največ 36 glav pitane živine. Po zadnjih podatkih ima Ligojna okoli 540 glav živine.

Zaradi mehanizacije premore danes Ligojna le 15 konj. Najboljše konje ima Ivan Mele. Na leto prodajo okoli 50 prašičev, predvsem zadrugi.

S prodajo jajc in kokoši so se ukvarjali od leta 1975 do 1982. Dnevno so prodali okoli 300 jajc.

Mnogo kmetov je naredilo posebne veterinarske tečaje in kličejo veterinarja le v najnujnejših primerih.

Pavel Bradeško, kmet iz Velike Ligojne, za Kmetijski inštitut vodi knjige o živini, zato kmetom tudi cene pridelovanja mleka niso tuje.

Večina kmetov je poleg kmetovanja tudi zaposlena. Le 15 kmetov se preživlja od lastnega kmetijskega gospodarjenja.

Spreminjanje poklicne strukture prebivalcev

Do konca druge svetovne vojne so se ljudje ukvarjali pretežno z živinorejo in s poljedelstvom. Nekateri so se ukvarjali tudi z manjšimi obrtniškimi storitvami vzporedno s kmetovanjem in prevozništvom. Med obema vojnama sta bila v Ljubljani zaposlena le dva izučena zidarja. Na delo sta se vozila z vlakom ali s kolesom. Po drugi svetovni vojni se je poklicna struktura vidno izboljševala.

Večina mladih, ki po osemletki niso nadaljevali šolanja, so zaposleni v tovarni Industrija usnja Vrhnika in Ščetinarni v Sinji Gorici. V zadnjih dveh letih se dekleta odločajo za usnjarsko-šiviljsko stroko, kajti imajo veliko možnosti se zaposliti v usnjarski šivalnici Industrija usnja Vrhnika.

Prebivalci po izobrazbi:

4–7 razredov osnovne šole	79
Osnovna šola	140
Poklicne šole, delovodske in poslovne šole	63
Gimnazija	1
Tehnične in druge strokovne šole	13
Višja šola	1
Visoka	0
Neznano	2
Brez šolske izobrazbe	3
Skupaj	301

Statistični podatki v zaposlitveni sestavi prebivalstva leta 1981⁴:

Poklici	V občini	Izven občine
1. Poklici ozkega profila	55	29
1. rudarstvo, industrija, obrt	42	12
kemiki	3	0
pomožni kemijski delavci	1	0
svečar	2	0
kovinarji	4	2
pomožni ključavničar	2	1
pomožni strugar	2	1
monterji in inštalaterji	0	2
pomožni monter plinskih naprav	0	1
pomožni monter vodovodnih naprav	0	1
mehaniki in strojniki	1	1
pomožni strojnik	1	1
električarji	3	5
vzdrževalec TT kablov	0	1
elektronavijalec	0	2
sestavljalec elektromehanskih naprav	1	0
sestavljalec telekomunikacijskih naprav	2	2
gradbeniki	2	0
zidar za zidanje in ometanje	1	0
upravljalec lahkih gradbenih strojev	1	0
lesarji	2	1
žagar	1	0
pomožni mizar	1	0
lesni brusilec	1	0
grafiki in sorodni	0	1
tiskarski delavec	0	1
predelovalci kož, usnja in sorodni	21	0
pripravljalce kož za strojenje	11	0

pomožni dodelovalec strojnih kož	10	0
2. predelovalci hrane in sorodni	6	0
pomožni mlekar	2	0
pomožni sirar	2	0
mesar – klavničar	1	0
pomožni izdelovalec kand. izdel. in pec.	1	0
3. komunalna dejavnost	2	5
komunalni in sorodni poklici	2	5
snažilka	1	4
pomožni gasilec	0	1
čuvaj	1	0
4. promet in zveze	4	1
vozniki lahkih motornih vozil	3	0
voznik viličarja	1	0
posredniki komunikacij	0	1
telefonist	0	1
5. trgovina, gostinstvo in turizem	2	0
trgovci in sorodni	1	0
pomožni prodajalec	1	0
gostinci in sorodni	1	0
kuharski pomočnik	1	0
6. ekonomija in administracija	1	2
administratorji	1	2
pomožni administrator	1	1
operater pri vnašalcih podatkov	0	1
8. ostalo	4	9
poklici raznih dejavnosti	2	8
transportni delavec	0	1
skladiščni delavec	1	4
pomožni delavec	0	2
ročni embaler	0	1

delavci brez poklicev	2	1
2. Poklici širokega profila	25	23
1. rudarstvo, industrija, obrt	18	13
kovinarji	4	7
stavbni ključavničar	2	2
strugar	1	1
brusilec	0	1
avtomobilski klepar	0	1
mehaniki in strojniki	3	2
strojni ključavničar	1	1
električarji	3	1
elektroinštalater	2	1
elektromehanik	1	0
gradbeniki	1	0
strojnik gradbene mehanizacije	0	1
lesarji	2	0
mizar	1	0
modelni mizar	1	0
tekstilci	2	3
modistka	0	1
krojač za moške obleke	1	1
krojač za ženske obleke	1	0
konfektionar	0	1
predelovalci usnja in sorodnih	3	0
usnjar	1	0
krojilec usnjene konfekcije	2	0
2. poklici – delavci osebnih storitev	0	1
frizer za moške in ženske	0	2
3. promet in zveze	1	5
vozniki in sorodni	1	4
voznik tovornjaka	1	4

voznik avtobusa	0	1
posredniki komunikacij	0	1
PTT manipulator	0	1
4. trgovina, gostinstvo in turizem	4	5
trgovci in sorodni	4	4
prodajalec	1	4
prodajalec prehranbenih izdelkov	1	0
prodajalec tekstila	2	0
prodajalec avtomobilov in delov	1	0
gostinci in sorodni	0	1
kuhar	0	1
5. ekonomija in administracija	2	0
administratorji	2	0
administrator	2	0
3. Poklici profila tehnik in njemu sorodni	6	34
1. rudarska industrija in obrt	1	2
mehaniki in strojniki	1	2
strojni tehnik	1	1
strojni delovodja	1	1
2. promet in zveze	1	1
vozniki in sorodni	1	1
prometni tehnik	1	1
3. trgovina, gostinstvo in turizem	2	0
komercialni tehnik	2	0
4. ekonomija in administracija	0	1
administratorji	0	1
administrativni tehnik	0	1
5. znanost, prosveta in kultura	2	1
pedagogi in andragogi	2	0
vzgojitelj	2	1

Dodatek k demografskemu razvoju območja

Pred prvo svetovno vojno so se Ligojnčani izseljevali predvsem zaradi nezadostnih materialnih možnosti (9). Za možmi so se odpravljale tudi žene. Nekateri od njih so se tudi vrnili.

Zaradi političnih povojnih razmer in nedovoljenega prekupčevanja so se izselili trije v Argentino.

Eden izmed njih se je vrnil. Po drugi svetovni vojni je odšlo v tujino na začasno delo 16 ljudi. Pokazalo se je, da nezaposlenost ni bil glavni razlog odhajanja, temveč je šlo predvsem za željo po izboljšanju življenjskega standarda. Zaslužek so si poiskali v Nemčiji, Franciji, Švici in Avstraliji. Nekateri od njih so ostali v tujini in se ne namestavajo vrniti.

Spreminjanje socialne strukture

Vas je bila že od nekdaj kmečka. Do druge svetovne vojne je štela 8 večjih kmetij. Deset kmetov je imelo hlapce in dekle. Po enega hlapca in eno dekle so imeli le pri eni kmetiji. Pri eni kmetiji so grunt podarili dekli, ker niso imeli svojega naslednika, pri drugi večji kmetiji se je dekla omožila z gospodarjem. Posli so morali postoriti vsa težja dela. Plačali so jim za obleko, nudili pa hrano in posteljo. Dekle so spale v kamrah, hlapci na senikih in hlevih. Po drugi svetovni vojni se je vas postopoma spreminjala v poldelavsko naselje. Opuščene so tri hiše, dve hiši imata delavnico (izdelovanje drobnih kovinskih izdelkov). V Ligojni je 38 gospodinjstev, ki se ne ukvarjajo s kmetijstvom ali le delno (pridelajo poljske pridelke, zelenjavo, redijo prašiče, kokoši, zajce).

2. UVAJANJE NOVOSTI

Kmečka gospodarstva

Lesene pluge z železno glavo so uporabljali vse do uveljavitve železnega pluga leta 1938. Pred pojavom pluga z železno glavo so uporabljali ralo, ki je bilo v celoti leseno – lesen lemež, črtalo in deska. Imeli so le malo konj, orali so s kravami in z volmi. Menili so, da imajo več koristi od krav kot od konj. Mikš v Veliki Ligojni je imel prvi plug, ki je imel leseno ogrodje in železen lemež, črtalo in desko. Plug so čistili z otko.⁵

Med obema vojnama je nastala velika kriza. Denarja niso imeli; kar so lahko, so prodali. Pri obdelovanju zemlje so uporabljali okopalnike, osipalnike, lesene brane z železnimi žebliji, katere še dandanes uporabljajo. Kosili so s kosami.

Do leta 1970 so bili v rabi že železni plugi, ki so bili že v celoti izdelani iz železa.

Kultivatorji, traktorji in ostali priključki so se v večji meri začeli uveljavljati z letom 1970. Od leta 1970–1974 je imela vas 10 traktorjev. Prve traktorje so imeli: Mikš, Tonc, Bradeško, Mavsar iz Velike Ligojne in Krže, Samotorčan iz Male Ligojne. Traktorji so bili znamke Zetor in so bili uvoženi. Danes imajo v Ligojni 58 traktorjev in 4 motokultivatorje – male traktorje. Vsak kmet ima danes traktor, nekateri kmetje tudi 2.

Sejalni stroji se pojavijo z uveljavitvijo traktorjev. Starejši tipi – sejalnica za koruzo, pšenico, umetna gnojila, krompir, škropilnica za škropljenje. Leta 1970 se pojavi priključek za rahljanje zemlje, imenovan »freza«. Prva sta ga kupila Pavle Bradeško in Janez Mavsar iz Velike Ligojne.

Kosilnice so se uveljavile 1970. leta (italijanske BCS kosilnice). Prvi so jo imeli: Janez

Mavsar, Janez Ogrin, Ivan Mele iz Velike Ligojne in Jurij Novak iz Male Ligojne. Množično so se kosilnice pojavile leta 1972 (34 kosilnic). Danes izpodrivajo tovrstne kosilnice traktorske kosilnice (12–15). Uveljavljene so kosilnice za žito. Pred dvema letoma je 27 članov, vključenih v Strojno zadružništvo Vrhnika, kupilo žetveni kombajn. Vsak član je prispeval 20 000,00 din, 300 000,00 din pa občina Vrhnika. Prvi kombajni za siliranje⁶ so se pojavili 1978. leta. Mala Ligojna ima 3 kombajne za siliranje koruze, Velika Ligojna pa 6 kombajnov.

Prve slamoreznice so bile sprva lesene – ročne slamoreznice. Sledile so železne slamoreznice na gepelj⁷ (pred in med drugo svetovno vojno ter do 1950) in ročne železne. Uveljavile so se 1905. leta. Mlatilnico na paro je imel samo Janez Mavsar iz Velike Ligojne z letom 1933. Mlatilnic na bencin ni bilo. Električno energijo za pogon strojev v kmečkem gospodarstvu so začeli uporabljati z napeljavo električnega toka v Ligojno leta 1940. Prvi, ki so se posluževali električne energije v kmečkem gospodarstvu, so bili: J. Novak, F. Samotorčan iz Male Ligojne, P.

Bradeško, J. Mavsar iz Velike Ligojne. Postopno so se začeli množično posluževati električne energije v gospodarske namene. Danes ima vsako gospodarstvo po več motorjev na pogon: motor za metanje sena, sušenje sena, motorni mlin za pripravljanje krmil, motor za žaganje drva, gospodinjski aparati.

Prvi žetveni kombajn⁸ se pojavi leta 1979. Je v skupni lasti več kmetov. Od leta 1978 se trije do štirje kmetje združujejo in si kupijo en stroj.

Umetna gnojila so začeli uporabljati leta 1952. Na gospodinjstvo je pripadalo 1000 kg, danes pripada od 5000–10.000 kg umetnega gnojila na gospodinjstvo.

Preparate za zatiranje škodljivcev so začeli uporabljati leta 1970. Sprva je pripadalo 30 l preparatov na gospodinjstvo, danes 50 l in več.

Prvi silosi se pojavijo 1978. leta, in sicer 5 silosov. Množično se pojavljajo od leta 1980 dalje. Danes imajo kmetje 30 silosov različnih tipov: stolpni, koritasti, plastični, leseni, betonski. V silosih silirajo travo in koruzno silažo.



Gospodarsko poslopje s silosom in gnojiščem, last Pavleta Bradeška iz Male Ligojne, februar 1984 (foto: B. Petrovčič).



Sodobno gospodarsko poslopje z električnim ventilatorjem za sušenje sena, traktorski priključki: prikolica in nakladalka za nalaganje sena. Last Pavleta Bradeška iz Velike Ligojne, februar 1984 (foto: Bojan Petrovčič).

Prva gnojišča so imeli v jamah, skopanih v zemljo, tudi v hlevih. V gnojiščih, narejenih v hlevih, so se velikokrat zaredili goži, ki so radi hodili kravam sesati mleko. Prvo betonsko gnojišče je imel Pavle Bradeško. Postopoma so se začela uveljavljati betonska gnojišča od leta 1910 do 1915. Množično so pričeli z gradnjo betonskih gnojišč leta 1965. Veliko je še odprtih gnojišč. Nekaj kmetij ima tudi hlev na izplakovanje.

Vodo v hleve so napeljali 1905. V Mali Ligojni so živino napajali v betonskih koritih in z lamberji.⁹ V Veliki Ligojni so živino vodili napajati na studenec, ki izvira pod vasjo. Napajali so tudi s pomočjo posod. Napajalnike so pričeli uvajati 1955. Prvi ga je imel Janez Mavsar iz Velike Ligojne.

Elektrika v hlevih se je pojavila leta 1940. Imelo jo je 50 gospodarstev.

Električni pastirji so se uveljavili leta 1960. Prva sta ga imela Pavle Bradeško in Kotnik iz Velike Ligojne. Nakladalniki¹⁰ so se začeli uveljavljati 1968. Na začetku so ga imeli samo štirje, danes jih je v vasi že 50.



Betonsko korito za napajanje živine, last Franca Furlana (Šegovega) iz Male Ligojne, februar 1984 (foto: Bojan Petrovčič).

Rokodelsko-obrtna dejavnost

Obrtne dejavnosti po drugi svetovni vojni:

S krojaško obrtjo se je ukvarjal Janez Petrovčič. Leta 1962 je prekinil z obrtjo zaradi varovalnih prednosti v državnem podjetju.

Od leta 1974 se je s ključavničarstvom ukvarjal S. Pišek iz Velike Ligojne in od leta 1978 P. Trček iz Male Ligojne.

Leta 1974 sta bili ustanovljeni gostilni Pri Toncovih, lastnik Avgust Ogrin iz Velike Ligojne, in Pri Čukovih, lastnik Tone Japel iz Male Ligojne. Zaradi nezadostnega obiska leta 1967 prekineta z obratovanjem.

Od leta 1938 se je z mizarstvom ukvarjal Aleš Gabrovšek. Pri njem se je izučil za mizarja tudi Franc Ogrin. Oba sta bila odlična mizarska mojstra iz Velike Ligojne.

Pavel Ogrin iz Velike Ligojne je bil železokrivec, ki je krivil in polagal železo za armirane betonske gradnje.

Mežnarjev stari oče - Osredkar je bil mežnar. Že pred drugo svetovno vojno in po njej je trikrat na dan (zjutraj, opoldne in zvečer) zvonil v cerkvi v Mali Ligojni. Po njegovi smrti je z zvonjenjem nadaljeval njegov sin Martin Osredkar.

Stavbarstvo

Vzrok velikih sprememb v predelovanju in obnavljanju hiš v Veliki Ligojni po letu 1945 je bil požig vasi v mesecu juliju 1942. Italijani so požgali domala vso vas, tj. okrog 40 hiš in gospodarskih področij. Le pet hiš ni bilo požganih. Pogorelim je Obnova¹¹ le slabo obnovila požgane hiše. Še danes imata obe Ligojni okoli 20 lesenih hišnih stropov.

Večina krajanov je v zadnjih 20. letih močno posodobila zunanost in notranost hiš. Dogradili so garaže in stanovanjske prostore. Zamenjali so strešne kritine. Lesene stropce so zamenjali z betonskimi, vgrajevali so dvodelna in trodelna okna, polagali novejša talna obloga, kot so: topli pod, parket, tapison in keramične ploščice.

Spremembe v tlorisu so nastale z graditvijo novih hiš. Prevladujejo visokopritlične in enonadstropne hiše. Predvsem hiše starejše-ga datuma še danes nimajo kopalnic in stranišč v hiši.

Obloge tal imajo še vedno lesene.

Z ukinitvijo črnih kuhinj in graditvijo novih stanovanjskih hiš so sprva gradili lesene, nato zidane sušilnice za meso na podstrešju.

Nekatere starejše kmetije še danes shranjujejo v velikih kaščah: žito, mošt, slanino, meso. V malih kaščah pa mast, jabolka in druga živila. Živila shranjujejo tudi v kletih, v katere vodijo stopnice iz kuhinje navzdol. Pod v teh kletih je iz ilovice. V njih shranjujejo poljske pridelke, predvsem sadje in zelenjavo. V prenovljenih in posodobljenih hišah shranjujejo živila v zamrzovalnih skrinjah.

Od druge svetovne vojne do danes so domačini zgradili 43 novih hiš; le štiri hiše so zgradili priseljenci, kajti Ligonjčani menijo, da je domačega prirastka dovolj.

Z gradnjo novih betonskih hlevov in svinjakov so pričeli po prvi svetovni vojni. Številne hleve so po drugi svetovni vojni, predvsem pa v zadnjih dvajsetih letih, prenovili in sezidali sodobnejša.

Po letu 1945 je večina kmetov obnovila gospodarska poslopja. Lesene in velbane (obokane) stropce so zamenjali z betonskimi; prenovili so žlebove, ilovnata in lesena tla so za-



Sodobno opremljen Polkov hlev z napajalniki, last Pavleta Bradeška, februar 1984 (foto: Bojan Petrovčič).

menjali z betonom, prekritim z lesom; vgradili so napajalnike. Devet kmetov je zgradilo popolnoma nova gospodarska poslopja.

Pri kozolcih ni prišlo do bistvenih sprememb, razen te, da so pričeli namesto lesenih nosilnih stebrov, graditi betonske.

Velika Ligojna je prvi vodovod dobila 1910. leta iz naravnega izvira pod vasjo. Leta 1940 so napeljali drugi vodovod od Krvinata v Žažarju. 1968. leta pa je bil zgrajen nov vodovod iz Lipice.



Rezervoar v Mali Ligojni, februar 1984 (foto: Bojan Petrovčič).

Vse do prve svetovne vojne so vodo dobivali iz studenca v Vrtih pod cerkvijo v Mali Ligojni. Prinašali so jo v škafih¹². Po prvi svetovni vojni so zgradili prvi vodovod, v katerega je voda pritekla iz Stajnika. Drugi vodovod pa so zgradili 1974, in sicer iz zajetja pri Celarcovih in iz priključka vodovoda Velike Ligojne.

Na Mavsarjevem hribu so bile vodovodne cevi lesene vse do 1942. leta.

Z graditvijo električne napeljave v Ligojni so pričeli 1939, elektriko pa do dobili leta 1940.

Mavsarjev hrib je dobil električno napeljavo leta 1955. Pri Potočnikovih v Mali Ligojni pa šele leta 1978, ko je bila električna napeljava

prenovljena v obeh vaseh. Vse dotlej so pri Potočnikovih uporabljali plinsko razsvetljavo. Ob izpadu električne energije so prebivalci uporabljali petrolejke in sveče.

Kanalizacijo je Ligojna dobila 1978. leta.

Prva centralna ogrevanja se pojavijo leta 1975.

Stanovanjska oprema

Stanovanjska oprema v zadnji četrtini 19. stol. je bila zelo preprosta. Črne kuhinje, v katerih se je sušilo meso, kuhalo za ljudi in živali, so bile opremljene z žličniki¹³, s skledniki¹⁴, z lončnim posodjem in s pripomočki za kuhanje in peko kruha: loparji,¹⁵ greblje,¹⁶ omela, burkle¹⁷ in hlapci.¹⁸

V dnevnem prostoru, imenovanem hiša, je bila krušna peč, navadno obdana z železnim ali lesenim drogom, pritrjenim na strop, na katerem so sušili perilo in koruzo. Koruzo so sušili tudi na peči. Peč je obdajala klop, na kateri so ob večerih radi posedali in se gregli ob peči.

V nasprotnem kotu je stala močna lesena miza, obdana z leseno klopjo in s stoli. Nad mizo na steni so visele nabožne slike, v kotu razpelo. Ostale stene so bile dekorirane s posvetnimi slikami, stensko uro na uteži, z ogledalom in omarico, v kateri je gospodar shranjeval manjše delovno orodje, tudi pijačo. V hišah so imeli tudi verkštate,¹⁹ na katerih so popravljali poljsko orodje.

Kruh so mesili v mentrgah,²⁰ ki so stale običajno ob peči.

Spali so v štibclih in kamrah. V štibclc²¹ so vodila vrata iz veže. V njem so spali starejši ljudje in gospodarji. V kamrah,²² v katere se je prišlo iz hiše, pa hišni posli.

Kleti so se nahajale pod podom ali pa zunaj iz veže nasproti kuhinje.



Notranjost Boršnikove hiše na Mavsarjevem hribu z razpelom v kotu, nabožnima slikama, vzorčastimi stenami, december 1984 (foto: Bojan Petrovčič).

Leta 1930 so pričeli z obnavljanjem hiš. Dvigovali so ostrešja, pojavi se cimer²³ in frčada²⁴. Spalni prostori so bili opremljeni s skrinjami in posteljami.

Hišni posli so najpogosteje spali v hlevih in na senikih. Včasih je tam spal tudi gospodar.

Nekatere kmečke hiše so imele ilovnata tla še vse do leta 1925. Večje spremembe opazimo po letu 1945. Namesto črnih kuhinj zasledimo bele kuhinje, opremljene z gredenco²⁵, pomivalnim betonskim koritom in šporgetom.²⁶

Z letom 1965 se pojavijo električni in plinski štedilniki, novejši štedilniki na trdo gorivo, leseni zaboji za drva, hladilniki. Kuhinje opremljajo z visečimi omaricami, stene oblagajo s ploščicami, zamenjujejo lesena tla z drugimi oblogami. Pričnejo graditi kopalnice, vgrajevati školjke, uporabljati pralne stroje.

Kmalu po prvi svetovni vojni pričnejo skrinje zamenjevati z garderobnimi omarami.

Z letom 1970 se pojavijo zamrzovalne skrinje. Pomivalni stroji so še zelo redki. Kuhinje imajo značaj dnevnega prostora.

Krušne peči prenavljajo tako, da zidajo nižje.

Komunikacijska sredstva

Leta 1977 so zgradili asfaltno cesto z Vrhniške v Horjul. Dotlej so bile vse ceste, ki so povezoval vas z ostalimi kraji, makadamske. 3 % samoprispevek je krajevni skupnosti prinesel v letih 1980–1983 asfalt po celi vasi. Manjka le še nekaj 100 m asfaltne površine, da bi bili zadovoljni vsi vaščani.



Gradnja ceste v Veliki Ligojni pred asfaltiranjem pod Jamškovo domačijo, lastnika Andreja Novaka, mladinska delovna akcija 1980. leta (foto: Bojan Petrovčič).



Makadamska cesta v Veliki Ligojni pred Ljudsko šolo, junij 1970 (foto: Ivan Petrovčič).

Prva dvokolesa se v Ligojni pojavijo leta 1919.

Avtomobilizem se je množično razvil po letu 1967. Prvi je bil šolski avtobus, ki se je pojavil 1966. leta zaradi ukinitve Ljudske šole v Ligojni. Delavski avtobus smo dobili leta 1983 na pobudo Industrije usnja Vrhnika.

Prvi radijski sprejemniki so se pojavili leta 1952. Njihovo število je zelo hitro naraščalo. Danes ima vsaka hiša radijski sprejemnik.

1968. leta kupijo pri Celarcovih v Mali Ligojni prvi televizor (madžarski Unior). Krajanje so množično hodili k njim gledat in poslušat televizijske oddaje. Tako kot radio ima danes vsaka hiša televizijski sprejemnik.

Telefonsko omrežje so v Ligojni napeljali leta 1978. Lastniki telefonov so sami financirali priključke. V Ligojni je 25 priključkov.

K javnemu obveščanju sodijo plakati, ki jih obešajo na oglasni deski Gasilskega doma, trgovini in drugih prostorih v krajevni skupnosti.

Noša

Spremembe so nastale v spodnjem perilu in vrhnjih oblačilih. Namesto spodnjih kril so se

pojave kombineže, sprva narejene iz bombažnega blaga, pozneje iz svile ali najlona.

Po prvi svetovni vojni se pojavijo poleg srajčnikov²⁷ in živetcev²⁸, tudi modrčki in spodnje hlačke, narejene iz blaga, pozneje iz bombaža in drugih materialov.

Obleke in plašči so postali krajši. Po drugi svetovni vojni se pričnejo ženske oblačiti v hlače, po letu 1970 pa v zelo priljubljene kavbojke.

V moški noši ni prišlo do večjih sprememb. Nekdaj obvezen kos garderobe – klobuk – danes nosijo le še starejši mošje. Mlajše generacije se ogrevajo za ohlapna oblačila različnih modelov in dolžin. Predvsem se odločajo za športna obuvala.



Nedeljska noša v letu 1948. Na fotografiji sta Ivana Marija Petrovčič, rojena Pleško, in njen brat Ivan Pleško z Brezovice pri Ljubljani (foto: last D. Skubic).

Namesto rut, s katerimi so si ženske pokrivala glave, nosijo kape. Mlajše in starejše ženske uporabljajo rute kot dodatek k garderobi.

V zimskih dneh so se zelo uveljavile vetrovke in bunde. Pri obutvi pa podloženi zimski škornji, tako pri moških kot pri ženskah.

Moda je močno vplivala na spremembe pri oblikovanju pričesk. Nekdaj so si ženske spletale lase v kite in fige. Po drugi svetovni vojni prično spenjati lase v repe. Danes prevladujejo, tako pri mladih kot starejših, kratko prstriženi lasje in trajne. Moške frizure se niso spremenile. Pred drugo svetovno vojno so si česali lase nazaj in v prečo. Danes si mlajši svobodneje izbirajo pričeske.

Med dodatki je prišlo do sprememb predvsem v obliki in velikosti dežnikov, torbic, denarnic. Pred drugo svetovno vojno in med vojno so ženske nosile pozimi muf,²⁹ v katerem so držale roke. Nakit je zelo različen: srebrne in zlate verižice, uhani in prstani.

Prehrana

Še nekaj let po drugi svetovni vojni so bili ljudje navezani na lastne pridelke in živilske karte. Takoj po vojni so imeli krajanj možnost zaposliti se v tovarnah na Vrhniki in v Ljubljani. Z zaslužkom so si lahko kupili različna živila v trgovini. Na izboljšano prehrano so vplivale tudi kuharske knjige in recepti v časopisih.

Današnje visoke cene so omejile večja nakupovanja. Sami konzervirajo vse vrste hrane, kot je: meso, zelenjava, sadje, delajo mošt in kuhajo žganje.

Med nove jedi sodijo: omake, jogurti, različne vrste solate, krompir, pripravljen na različne načine, sladice itd. Poslužujejo se poleg domače pripravljenih pijač, kot so sokovi iz različnega sadja, šabesa, tudi kupljenih, kot so pivo, kokta, ora idr.

3. RAZKROJ (STOPNJA OHRANJENOSTI) TRADICIONALNE KULTURNE PODOBE

Poljedelstvo in živinoreja

Močvirnata področja, preraščena z mahom, resjem, trnjem, so najprej osuševali z ročnim kopanjem jarkov, po katerih se je voda hitreje odtekala. Pri delu so jim služile lopate in krampi. Robove in pašnike so prekopalvali z rovniciami, izkopavali so skale in s tem pridobili večje površine plodne zemlje (ti pašniki so bili na Brezajci).

Posluževali so se tudi požigalništva. Pepel jim je služil kot gnojilo. Tovrstno pridobivanje plodne zemlje je kmetom omogočilo, da so čim več pridelali doma in jim živeža ni bilo potrebno kupovati.

Po prvi svetovni vojni so preusmerili in regulirali potok Podlipščico, ki je pospeševala hitrejše izsuševanje močvirnate zemlje. S tem so bile pridobljene večje njivske in travniške površine. Preusmeritev in preoblikovanje Podlipščice je financiral podjetnik Verbič zaradi lastnih strojarskih potreb. Izsuševanje je bilo tu drugotnega pomena. Verbič je bil lastnik strojarne, danes imenovane Ščetinarne, v okviru Industrije usnja Vrhnika.

Živino so pasli po gmajnah vse do horjulske meje, kjer je živina storila manj škode. Šele po košnji so pasli tudi po travniških površinah, katere površine je gnojila živina. Med obema vojnama so opustili pašo, ker jim ni bilo na razpolago dovolj delovne sile. Pričeli so tudi s hlevskim gnojenjem travnikov. Z gnojenjem so pridobili tudi več sena.

Zemljo so obdelovali z ročnim okopavanjem z rovnico (rovača – kopati z rovačo) in motiko. Do prve svetovne vojne so sejali ročno. Uporabljali so sejalnike in cajne.³⁰

Želi so s srpi, po prvi svetovni vojni pa že s kosami. Za kosci so pobirale žanjice in veza-

le žito v snope. Snope so zložili na sredini poda v krogu, s klasjem, obrnjenim navznoter. Pod je poseben prostor, najpogosteje nad štalo³¹, nad katerim se je skladiščilo seno in opravljala mlačev.³² Sprva so vodeni konji hodili po klasju, na ta način so zrnje ločili od latja. S tem so prenehali zaradi nehigiene in pričeli z mlačvijo s cepci³³.

Gepelj so uporabljali pred in med drugo svetovno vojno, vse do leta 1950.

Reto³⁴ so uporabljali za prvo presejanje žita, neposredno izpod cepcev, ko so že odstranili večje ostanke slame. Z reto so ločevali manjše ostanke slame od žita s plevami vred. Na reti je ostala samo slama. Pleve so ločevali od žita tako, da so ga z vejnikom vejali ali ročno tako, da so ga metali iz enega kota v drugi kot poda. Lažje pleve so pri tem ostale že nekje na sredini.

Žito so merili z mernikom³⁵. Manjša mera mernika je škafec. Dva škafca sta merila en mernik.

Po letu 1920 se pojavijo prve mlatilnice, katerih ogrodje je bilo leseno, motor pa železen. S prvo mlatilnico so mlatili vsi kmetje.

Pri čiščenju fižola so uporabljali nečke³⁶, tako da so ga s premetavanjem dvigovali od dna nečk in s tem ločevali fižolove luščine od zrnja.

Živali so vpregali v lesene vozove in lesena jarma.³⁷ S pojavom konj so pričeli izdelovati komate,³⁸ izdelane iz usnja. Izdelovali so jih trije konjski tapetniki, ki so jih imenovali zvotlarji, doma iz Horjula in Vrhnike.

Po prvi svetovni vojni so bila kolesa že okovana z železjem. Imeli so že železne akse³⁹. V zapravlživčke⁴⁰ in koleslje⁴¹ so vpregali konje. Uporabljali so jih za vožnjo k maši, na ohceti in sejme.

Ligojnčani so se udeleževali sejmov. Obiskovali so jih na Vrhniki dvakrat letno in v Ljubljani, kjer je bil semanji dan vsako sredo. V Ljubljani so prodajali živino, ki je šla dobro v promet. Na Vrhniki ni bilo živinskih kupcev, kupovali so različna kmetijska orodja, semena itd.

Med obema vojnama so vpregali skupaj konje in vole. Nekateri kmetje še danes vpregajo živino, ker niso vajeni mehaniziranih strojev, problem so vozniški izpiti. Predvsem uporabljajo vprežno živino v gozdovih. Zaradi asfaltiranja strmih ligojskih cestišč je nastal problem uporabljanja konj nasploh. Konjem v železnih podkvah drsi, zato je večino konj bosih ali pa je podkev podložena z gumo.

Domača dejavnost in tradicionalna obrt

Vse do druge svetovne vojne so peharje⁴² za vzhajanje hlebcev kruha izdelovali doma iz slame ali pa viter. Cajne za pobiranje sadja in kmetijskih pridelkov so izdelovali iz vrbovih šib in srobrota. Cambahe⁴³ so izdelovali iz vrbovih šib in leskovine. Koše za listje, ki so ga grabili v gozdu in so z njim nastiljali živalim v hlevih, so izdelovali iz jesena. Koši za prenašanje reznice⁴⁴ so bili izdelani iz leskovih in vrbovih palic.

Grablje in senene vile so bile iz lesa. Gnojne vile so imeli že kovane, dobljene iz Kroepe in iz Avstrije. Izdelovali so jih že nekateri domači kovači.

Domači kolarji so izdelovali lesena ogrodja za škafe in čebre⁴⁵. Posebne vrste čebrov so ženske uporabljale za splakovanje že predhodno prekuhanega perila. Večji čebri, podobni kadem, so služili za kisanje zelja in repe. Kovači so te posode okovali.

Kmetje so še med obema vojnama gojili lan in konopljo, iz katere so izdelovali prejo. Ko

je bil lan zrel, so ga najprej očesali na posebni pripravi gradaše⁴⁶, kjer so posmukali od lanenih bilk cvetne nastavke. Potem so ga dali goditi, da se je lepše trl. Za tem so ga sušili na soncu ali v posebnih jamah. Posušenega so trli s trlicami⁴⁷. Preden so spredli prejo na kolovratu, so ga ponovno prečesali.

Iz konoplje so izdelovali vrvi, vprežne vrvi in konjske aftre (gujzde). Iz lanu so izdelovali rjuhe, vreče iz platna (žaklne), izdelovali so moške hlače, prte, blazine, brisače, srajce itd.

Ovce so strigli dvakrat letno. Spomladi zato, da ovcam ni bilo vroče, poleti (avgusta), da so se ovce lahko do zime obrasle. Pri striženju so ovcam skupaj zvezali noge, nato so jih ostrigli s škarjami za striženje ovac. Ostriženo volno so namakali v čebrih, napolnjenih z mlačno vodo. Tako namočeno volno so odpeljali na studenec, kjer so jo oprali na reti za žito, da voda ne bi odnesla volne. Sušili so jo na perilnikih, tudi na soncu ali peči. Perilniki so bili leseni. Posušeno volno so razrahljali na gradašah. Predli so jo na kolovratu. Sprejeno volno so zvlili v klovce.⁴⁸

Klobuke so Ligojncani kupovali na Vrhnikih pri Benetk, kjer so jih izdelovali.

Posodo, lonce, skledje so kupovali na sejmi. Doma pa so jih povezovali s tanjšo žico, ki je ščitila posodo. Suho robo, škafe, kadi, sode za mošt so Ligojncani kupovali pri Pintarju in Kovtru v Podlipi.

V kadeh so namakali sadje, iz katerega so kuhali žganje, kisali repo in zelje ter solili meso.

Čebre so uporabljali pri pranju, namakanju perila. Prali so z bukovim pepelom. Že pred prvo svetovno vojno so kuhali milo iz govejega loja in lužnega kamna, ki so ga kupili v lekarni na Vrhnikih. Čebre je v Ligojni delal Židank iz Velike Ligojne.

Mernik, s katerim so merili žito, je moral držati 25 kg pšenice. Na deset arov so posejali mernik pšenice. Košare, pletene iz vrbovine (sejalnice), so uporabljali za sejanje. Rete, katere so uporabljali za čiščenje žita, so kupovali na sejmi.

Suho robo so po vasi prodajali suharobarji iz okoliških hribov, pa tudi Ribničani.

Predpražnike in včasih tudi peharje so delali iz koruznega slačja.⁴⁹ Tudi v blazine so dali ličkanje.

Sami kmetje so izdelovali tudi lesene žlice.

Do prve svetovne vojne so se Ligojncani posluževali uslug kovača Friškovca na Drenovem Griču in Kunca na Sapu. Leta 1925 se je v Veliki Ligojni s kovaštvom pričel ukvarjati Kovač (Japelj). Bil je priučen. Poleg kovaštva se je ukvarjal s poljedelstvom.

Z mizarstvom so se ukvarjali pri Aleševih (Aleš Gabrovšek) že od leta 1938 in pri Ogrinovih v Veliki Ligojni. Franc Ogrin se je pri Gabrovšku izučil za mizarja.

Pred prvo svetovno vojno in med obema vojnama so svinjske kože strojili na Vrhnikih pri Fric, pri Grogarju in Polaku. Po drugi svetovni vojni se je s strojenjem ukvarjal Kalin.

V Ligojni se je s čevljarstvom prvi začel ukvarjati Grega iz Male Ligojne, ki je imel le malo sveta, zato mu je bilo čevljarstvo dodaten vir dohodka. Pozneje sta se s čevljarstvom ukvarjala Mehc iz Velike Ligojne in Jurčkov Jože iz Razpotja v Veliki Ligojni.

Do druge svetovne so se z mizarstvom ukvarjali pri Kranjc, pri Furlan in Tomašca, ki se je bavil tudi s kolarskimi opravili. Furlan je izdeloval okna, omare, podna, vrata, rome⁵⁰, lesene karnise, kredence, mize, mentrge za mesenje kruha. Mizar je bil tudi za druge okoliške vasi.

Med vojnama se je s tesarstvom ukvarjal Zalar in Židank. Tesala sta trame za strešna ogrodja, kozolce in hleve.

Z mlinarstvom so se v Ligojni ukvarjali že pred 300 leti. Kotnik iz Velike Ligojne je mlel do druge svetovne vojne, pozneje je prekinil zaradi požiga Ligojne. Mlel je v mlinu na vodo, ki je poganjala mlinske kamne. Kotnik je delal lesena mlinska kolesa.

Po prvi svetovni vojni so mlinske kamne štancarji štancali. Kamnosek Primož z Drenovega Griča je klesal kamne. Pri Kotniku so mleli za Ligojnčane, pa tudi za ljudi iz okoliških vasi. V Ligojni je imel le Kotnik pogoje za mlinarstvo, ker je imel vodo, ki je pritekla iz Žažarja. Danes žaga ne obstaja več.

Najbližja žaga je bila pri Podčelu. Imel jo je podčelski mlinar, ki se je ukvarjal poleg mlinarstva tudi z žagarstvom. Lesena mlinska kolesa je poganjala voda. Po prvi svetovni vojni je prenehal z žaganjem, ker so potoku Podlipščica spremenili strugo. Pred preureditvijo vodnega toka se je potok iztekal v Verbičev graben. Odtlej dalje so Ligojnčani žagali pri Kovtru v Podlipi in Kožuhu na Vrhniki.

S krovstvom se je do leta 1914 bavil Jurček. Kril je strehe z rženo in s pšenično slamo. Šegov kozolec – topler je bil prvi pokrit z opeko, imenovano »falc«; leta 1922 pa so prekrili tudi hišo s strešno opeko bele barve, s katero je hiša še danes prekrita.

S prvo opeko, imenovano bobrovec, je bila prekrita Ogrinova hiša in kašča že v 19. stoletju. V tej hiši je živel veletrgovec, ki se je ukvarjal s trgovino z vinom. Imel je tudi gostilno. Vina je nakupoval na debelo in jih prodajal. Kajžarji so le postopoma prekrivali hiše z opeko. Frencovi – Novakovi v Mali Ligojni so imeli s slamo krit kozolec vse do leta 1976.

Z oglarstvom se niso bavili. Apno so nabavljali v Podpeči in na Vrhniki.

Med obema vojnama so se s krojaško obrtjo ukvarjali: Podlipec v Mali Ligojni, Galetov Gustelj, Ogrin, Osredkar in Petrovčič v Veliki Ligojni.

Do leta 1940 so imeli v Mali Ligojni gostilno le pri Kovačevih (Ogrinovih). V Veliki Ligojni so jo imeli pri Štermaževih, ki se je obdržala do leta 1951, pri Novakovih (Kržetovih) v Mali Ligojni so jo ukinili leta 1957.

Noša

Ligojnčani niso imeli svoje značilne noše.

Do leta 1922 in dlje so ženske nosile dolga, široka krila; spodnja krila so bila rdeče barve. K nedeljskim mašam so oblačile bela krila s čipkami. Spodnje hlačke so segale do kolen. Spredaj in zadaj so bile prerezane in zavezane v pasu. Hlačke so bile obrobljene s šlingami (čipkami).

Životci so bili ozko krojeni. Vanje so bile všite mehkejšje žice. Spredaj so se spenjali z večjim številom gumbov.

Nogavice so bile pletene, rjave barve; ob nedeljah pa so nosili nogavice bele barve. Pripenjale so se z elastiko. Med obema vojnama se že pojavijo pasovi za nogavice in z njimi svilene nogavice čez kolena, pripeete z žabicami. Jakne so imele na ramenih nabrane rokave. Predpasniki so segali do pasu. Pokrivale so se z rutami. Ob delavnikih so nosile cajhaste rute, ob nedeljah svilene. Pozimi so bile rute volnene. Ogrnjene so bile s pleti. Moške hlače so bile delane iz platna, izdelanega iz konoplje in lanu. Tako hlače kot suknjiči so bili »cajhasti«. Le malokdo je nosil površnik. Namesto nogavic so nosili "cujne" (obujke), v katere so si ovili noge.

Prehrana

Že od nekdaj je bila prehrana med kmeti stanovitejša, ker so bili navezani na lastne pridelke.

Vse do druge svetovne vojne in še po njej se je večina prehranjevala z repo, zeljem, žganci, s fižolom, krompirjem. Meso so jedli navadno ob četrtnih in nedeljah. Ob petkih so se ljudje postili in jedi niso niti zabelili. Nekateri se še dandanes držijo tega običaja. Špehovko oz. ocvirkovko, orehovo potico z rozinami so pekli za božič, veliko noč in za žeganje. Flancate in krofe so cvrli ob pustu. Večerja gruntarjev je bila najčesečše krompir v oblicah in kislo mleko. Bajtarji so meso jedli le na dninah, kajti le redki so doma redili prašiča. Večerjali so tudi kuhano repo, narezano na koščke, in obličnik⁵¹. Zelo pomemben sestavni del prehrane je bila že od nekdaj solata. Na veliki petek so zaradi posta uživali suhe ribe, ki so jim rekli arniki, pa tudi kuhane posušene repne olupke, ki so jih imenovali aleluja.



Litoželezni za kuhanje v krušni peči (Risba, Maja Petrovič, 2012).

Meso solijo v čebrih do štiri tedne, nato ga sušijo in dimijo v dimnici približno teden dni. Proti mesnemu mrčesu so se branili z brinjevimi iglicami, ki so jih dodajali na ogenj. Danes meso pa tudi zelenjavo shranjujejo v zamrzovalnih skrinjah. Repo in zelje še vedno kisajo v čebrih. Ostanke hrane so že od nekdaj namenjeni prašičem in kokošim.

Mleko oddajajo na Vrhniko že od leta 1904, kjer so ga predelovali v sir, skuto, maslo. Oddajali so ga vsi kmetje. Vse do leta 1970 so ga na Vrhniko vozili s konji. Med drugo svetovno vojno ga niso vozili zaradi vojaštva. Danes ga prevažajo s tovornjakom. Kruh še vedno enkrat na teden pečejo pri Dojnikovih, Samotorčanovih in Popitovih v Mali Ligojni.

Stavbarstvo

Do leta 1914 so bile stene hiš kamnite. Pri zidanju so namesto malte uporabljali zmes blata in ilovice. Kleti in veže so bile velbane, stropi ostalih prostorov leseni, obiti z deskami in ometani. Zidovi so bili tudi meter debeli. V zidove so vzdavali tudi butare, ki so služile kot toplotna izolacija. Po prvi svetovni vojni so stropne izdelovali s tramovi, obitimi z deskami in metriskim trsjem, zvezanim z žico in ometom. Skupaj je vezalo žgano apno, pomešano s peskom. Le malo so uporabljali cement, ker ga je bilo težko dobiti. Opeko so kupovali v vrhniški opekarni, ki je delovala že pred prvo svetovno vojno. Opeko so uporabljali pri vzdavanju oken in vrat, kamen so vzdavali v sredini. Šele po drugi svetovni vojni so pričeli z izdelovanjem betonskih plošč za stropne. Lesene stropne ima še enajst hiš v Mali Ligojni.

Ostrejša so delali iz smrek in jelk. Stanovanjske hiše, ki od zadnjih desetletij 19. stol. niso bile bistveno predelane, so Ogrinova, Gregova in Špeličkova domačija iz Male Ligojne. Tloris ni spremenjen, preoblikovani so le manjši deli.

Leta 1975 je bil zadnji kozolec v Ligojni še prekrit s slamo (Frencov kozolec).

Pri Borštnikovih na Mavsarjevem hribu je še ohranjena črna kuhinja, ki so jo uporabljali v gospodinjstvu še nekaj let po drugi svetovni vojni. Danes jo uporabljajo za sušenje mesa, kuhanje svinjske hrane in žganja. Od leta 1920 do 1926 so pričeli z ukinjanjem črnih kuhinj. Pojavljajo se štedilniki na trda goriva.



Del Borštnikove črne kuhinje na Mavsarjevem hribu s posodo, januar 1984 (foto: Bojan Petrovčič).



Peč v Borštnikovi črni kuhinji na Mavsarjevem hribu. V peči dva litoželezna lonca, pred njo greblja, lopar in burklje, januar 1984 (foto: Bojan Petrovčič).



Borštnikov vzdian kotel v črni kuhinji za kuhanje svinjske hrane na Mavsarjevem hribu, januar 1984 (foto: Bojan Petrovčič).



Dimljenje (prekajevanje) mesa v črni kuhinji pri Borštnikovih na Mavsarjevem hribu, januar 1984 (foto: Bojan Petrovčič).



Ogrinova domačija v Mali Ligojni: levo hiša, pred njo vodnjak, desno hlev in kašča, februar 1984 (foto: Bojan Petrovčič).

Samostojna stoječa kašča je ohranjena le še pri Ogrinovich. Pri Popitovich v Mali Ligojni, se skedenj in kašča združujeta. Pri Novakovih (Kržetovich) in Furlanovich (Šegovich) v Mali Ligojni sta dobro ohranjena samostojna skednja, pri Japljevich (Špeličkovich) pa so skedenj preuredili v prostor za mletje šrota. V njem shranjujejo tudi kmetijska orodja.



Furlanova (Šegova) domačija – hlev in hiša sta povezana iz Male Ligojne, februar 1984 (foto: B. P.).



Del Furlanovega (Šegovega) gospodarskega poslojpa: drvarnica, skedenj, kozolec iz Male Ligojne, 1984 (foto: Bojan Petrovčič).



Furlanov (Šegov) skedenj s starimi delovnimi pripomočki – v ospredju kosilnica, v ozadju slamozreznica, februar 1984 (foto: B. P.).



Gregova kajžarija - v ospredju drvarnica, lesena vrata pod oknom so vodila v zajčnik; last Gregove Micke v Mali Ligojni, februar 1984 (foto : Bojan Petrovčič).

Samostojno stoječi svinjak so imeli še pred petimi leti pri Ogrinovich. Obnovljena samostojna velbana svinjaka imajo še pri Furlanovich (Šegovih) in Popitovich v Mali Ligojni.

Kozolcev - topjarjev je v Ligojni petnajst in en enojen.

Ligojnčani so leta 1930 zgradili skupno sušilnico za sadje⁵², ki je bila kmalu uničena.

Sušilnice za lan in konopljo ne obstajajo več od leta 1952.

Vodnjakov na vreteno ni več. Ohranjena sta vodnjaka pri Ogrinovich in Samotorčanovich v Mali Ligojni, ki pa nista več uporabna.

Notranja oprema

Dve domačiji v Mali Ligojni sta še tradicionalno opremljeni, in sicer pri Ogrinovich in Špeličkovich. V »hiši« imajo še staro kmečko peč in v nasprotnem kotu mizo s klopmi, višje v kotu Bohkov križ - razpelo in podobi svetega Jožefa in Marije z Jezusom. Tradicionalni kosi pohištva so ostali v starejših, še nepreurejenih kmetijah.

Skrinjo za shranjevanje posteljnine imajo ohranjeno pri Šegovich, Ogrinovich in Špeličkovich v Mali Ligojni. Še pred tremi leti so

Šegovi mesili kruh v mentrgi, danes mesijo kruh v večjih, sodobnejših posodah. Sklednik so Šegovi prenesli v klet.

Nečke uporablja še vedno vsak kmet za čiščenje semen.

Visečo stensko uro s kukavico imajo pri Šegovich in Strnadovich. Betonska korita imajo še pri Špeličkovich, Ogrinovich, Šegovich in Popitovich.

Žličnikov že dolgo ne uporabljajo več, prav tako ne zibeli⁵³.

Vse do leta 1940, ko so v Ligojno napeljali elektriko, so Ligojnčani osvetljevali domove s svečami, karbidovkami, petrolejkami in z baterijami. Zadnji so dobili električno napeljava pri Potočnikovich v Mali Ligojni zaradi oddaljenosti hiše leta 1976. Mavsarjev hrib je dobil električno napeljava leta 1955.

Skupnost

Na Vrhniki je bilo leta 1938 ustanovljeno društvo kmečkih fantov in deklet, ki so enotno nastopali v delavskem in kmečkem pogledu. Organizirali so igre in ustanovili pevski zbor. V tem društvu je bilo udeležениh šest Ligojnčanov. Tudi v društvu Orlov in Sokolov - zadnji so delovali do vojne - so sodelovali nekateri posamezniki iz Ligojne. Organizirali so paradne vaje in telovadno društvo. Spominjali so na današnjo obliko delovanja gasilskega društva.

Leta 1952 so Ligojnčani dogradili Gasilski dom in ustanovili gasilsko društvo, ki je sprva štelo 16 članov iz Male Ligojne in nekaj članov iz Velike Ligojne. Kupili so ročno brizgalno, ki je stala 50 000,00 din. Med Veliko in Malo Ligojno so se večkrat pojavljala nasprotja: pri gradnji gasilskega doma, šole, trgovine in pri prireditvah pustnih običajev. Pretepi med Ligojnčani in fanti iz sosednjih vasi so bili pogosti predvsem zaradi vasovanj.

Lovski klub Vrhnika je bil ustanovljen v 19. stoletju. Sprva je klub štel naslednje člane: Gabriel in Karel Jelovšek, Vencelj Malavašič, Majer – po njem se je ohranilo stojišče za zajce (Majerjev štant) – Jože Jelovšek in dr. Lavrenčič. V 20. stoletju so bili včlanjeni v Lovski klub Vrhnika: dr. Lajtgeb, Lacko Vuk, Andrej Novak, Ramovž, Vinko Kunstelj in dr. Lavrenčič. Lavrenčič je bil ustanovitelj Lovske zveze na Vrhniki in tudi mednarodni podpredsednik lovske zveze. Imel je polovico vrhniškega lovišča, celotno rovtarsko in šentjoško lovišče, četrtno horjulskega lovišča – Žažar, Mavsarjev hrib in senčne strani Horjulske doline (Trebeži, Bukovje). Uredil je čistokrvno rodovniško knjigo lovskih psov od leta 1907 dalje. Prva pasma se je imenovala istrski gonič. Prva včlanjena Ligojnčana sta bila Janez in Jože Kuclar (pred drugo svetovno vojno). Od leta 1934 dalje je

bil član lovskega društva tudi Andrej Novak. Bil je poklicni lovec od 1934 do 1945 in pomočnik Lavrenčičevega lovskega okrožja. Po drugi svetovni vojni se je lovsko društvo preimenovalo v lovsko družino. V lovski družini je danes včlanjenih šest Ligojnčanov. Andrej Novak ve povedati, kako zelo so se spremenile razmere v lovskem delovanju in združevanju od njegove ustanovitve pa do danes. Nekdaj sta dr. Lavrenčič in lovska zveza odločala o lovopustu divjadi, a danes o tem odloča lovska zveza. O samem odstrelu pa odločajo lovska zveza in člani lovske družine.

Lavrenčič je lovil s svojimi gosti, pooblaščenimi lovci, lovskimi čuvaji, orožjem in psi. Nudil je celotno lovsko oskrbo. Danes mora imeti lovska družina lastno udeležbo psov, orožje in ostalo lovsko oskrbo.



Lovsko društvo Vrhnika z ligojnskimi člani pri lovu na jelena v Raskovcu, 1983. Med njimi so Bojan Petrovčičin Sternadova (Varškova) Milan starejši in Milanmlajši.



Člani folklorne skupine Ligojna v narodnih nošah: Mojca Smrtnik, Bojan Petrovčič, Jelka Podlipec, neznani, Niko Samotorčan, Karmen Novak, v ozadju Dragica Petrovčič, 1976.

Šege in navade

• Šege življenjskega cikla

Ob krstu še vedno pripravijo gostijo, na katero so povabljeni najbližji sorodniki. Botri obdarujejo novorojenca. Včasih so prinašali cele jerbace⁵⁴ moke, sladkorja, masla, veliko in nekoliko manjšo pogačo za novorojenčkovo mater in babico – kajti nekdanj ni bilo tako bogate prehrane kot danes.

Otroci obiskujejo verouk v cerkvi Sv. Jurija v Veliki Ligojni. Poučujejo jih vrhniški kateheti. Otroci sprejemajo sveto obhajilo in sveto birmo na Vrhniki. Oba obreda sta zelo slovesna.

Ženitovanijske šege potekajo v Ligojni še vedno po starem. Nevesti postavijo na predvečer dva okrašena mlaja z napisom Sreč-

no novoporočenca. Fantom postavijo večji okrašeni mlaj, to je smreka, na katero pritrjujejo konjski komat ali jarem.

Tako ženin kot nevesta slovesno pogostita in povabita mlade fante, ki so jima postavili mlaje, na ohcet.

Še vedno ostaja običaj šranganja.⁵⁵ Danes od ženina, ki je iz druge vasi, zahtevajo tudi več kot star milijon. Ženin poskuša znižati vsoto. Nevesti, za katero ženin ne plača, fante naredijo velik kralav.

Nevestino plačilo ali tolar mladi zapijejo. Nevesta dobi doma balo. Vedno več ohceti organizirajo v gostilnah v okolici Vrhnike, kajti Ligojna nima svojega gostinskega prostora.

Smrt v vasi naznanijo z mrliškim zvonjenjem. Zvonjenje mrliča spremlja tudi na za-

dnji poti. K umrlemu hodijo sorodniki, prijatelji in vaščani ob večerih kropit in molit. Vse do leta 1970 je pri umrlem bedela lučarica,⁵⁶ ki se je vsakemu, ki je prišel kropit, zahvalila z boglonaj⁵⁷. Na zadnji poti ga pospremiijo svoji in vaščani v cerkev Sv. Jurija, kjer se zanj daruje maša. Pokopljejo ga na pokopališču pri Sv. Juriju. Po pogrebu je pogostitev sorodnikov in pogrebcev na domu umrlega. Pogostitev ali sedmino v zadnjih letih pripravijo tudi v Gasilskem domu.

Preden gredo fantje k vojakom, morajo na »štelengo⁵⁸«. To proslavi vsa mladina v kraju.



Fantje iz vrhniške občine se peljejo na štelengo, 1974. Med njimi Andrej Mele in Bojan Petrovčič iz Velike Ligojne.

• Letne in koledarske šege

Božič: Ligojnčani teden dni pred božičem nosijo kip device Marije od hiše do hiše in molijo. Na predvečer božiča, to je na sveti večer, postavijo jaslice in božično drevo, ki ga okrasijo z doma pečenimi piškoti. Ko zazvoni angelovo čaščenje v cerkvi Sv. Jurija, se začne po hišah obred s kadihom in blagoslovljeno vodo. Obhodijo vse hišne, hlevske in kletne prostore. Pokropijo z vejico ciprese ali pušpana⁵⁹; pokadijo pa s kadihom, pripravljenim iz smole, oljke in žerjavice.

Med obhodom molijo sveti rožni venec, s katerim navadno končajo kleče pred jaslicami, ki so središče božičnega dogajanja. Ob jaslicah molijo in pojejo božične pesmi.

Na sveti večer ljudje obišejo cerkev Sv. Pavla na Vrhniki, kjer se udeležijo polnočnice. Včasih so hodili peš v večjih skupinah s krensicami in baklami v rokah, danes se vozijo z avtomobili. Lučke na božičnem drevesu in jaslicah gorijo vso noč. Na božični dan je vse praznično. Praznična je hrana (meso, potica), pri živini opravijo le najnujnejše; udeležijo se maše na Vrhniki.



V trgovini kupljene božične jaslice, last Rudija Seđeja, december 1983 (foto: Bojan Petrovčič).

Praznuje se tudi novo leto in sveti trije kralji. Na predvečer teh dveh praznikov prav tako z blagoslovljeno vodo pokropijo in pokadijo hišo in gospodarska poslopja, se udeležijo maše ter se pogostijo s praznično hrano.

S svečnico, 2. februarja, se božični prazniki zaključijo.

Na cvetno nedeljo otroci še vedno nosijo v cerkev Sv. Pavla na Vrhniki k žegnu⁶⁰ butarico, narejeno iz bršljana, brina, zaspanca (podobnega cipresi). Odrasli nosijo oljčne

vejice. Oblika butare se je v novejšem obdobju precej spremenila. Dodali so ji barvne oblance in pomaranče. Svojci otroke za dobljeno blagoslovljeno butarico denarno obdarijo. Blagoslovljeno butaro uporabljajo pri kajenju za božične in novoletne praznike in v času svetih treh kraljev.

Vsi praznujejo velikonočne praznike. Na veliki petek imajo post. V soboto kuhajo in pripravljajo velikonočne dobrote, kot so potica, šunka; barvajo pirhe, pripravijo hren. Pripravljeno hrano na velikonočno soboto odnesejo v košarah in jerbasih v cerkev Sv. Jurija k »žegnu«. To hrano zaužijejo na velikonočno nedeljo.

Na praznik svetega Rešnjega telesa nosijo mladi fantje, ki še niso bili na štelengi, bandero. Bandera je zastava, na kateri je podoba vaškega cerkvenega patrona. Ligojnčani nosijo Sv. Jurija in Sv. Lenarta. V teh dveh cerkvah že navsezgodaj potrkavajo.

Žegnanje v Veliki Ligojni praznujejo na nedeljo po 24. aprilu. V Mali Ligojni pa praznujejo po 10. avgustu svetega Lenarta. Običajno v obeh cerkvah ni rednih cerkvenih obredov, so le za žegnanje. Maš se udeležijo tudi ljudje iz okoliških vasi. Ligojnčani imajo običaj, da povabijo vse sorodnike na žegnanje, da jih pogostijo. S prazničnimi jedmi ta običaj danes nekateri ljudje opuščajo. Žegnanja spremljajo vesela izmenična pritrkavanja iz obeh cerkvenih zvonikov.

6. decembra otroke še vedno obdaruje Miklavž. Hodi od hiše do hiše, spremljajo ga našemljeni parkeljni, opremljeni z verigami in rogovi, Lucifer in angeli. Miklavž otroke obdaruje. Darila pripravijo starši. Poredni otroci dobijo včasih tudi palico. Že nekaj dni pred obdaritvijo starši trkajo s palico na okna. Otroci menijo, da jim trka Miklavž, zato molijo. Na listek napišejo željo, kaj želijo dobiti od Miklavža.

Podobno kot Miklavž obdaruje otroke za novo leto Dedek Mraz.

Ob dnevu mrtvih – ta dan imenujejo tudi dan vseh svetnikov – uredijo grobove, prižgejo sveče in se udeležijo maše, posvečene mrtvim.

Za prvi maj in na predvečer Janeza Krstnika (kresna večera) v Ligojni še vedno zakurijo kres. Ob njem se veselijo do jutranjih ur.

V obdobju pred pustom je čas porok. Še vedno je navada, da se ljudje veselijo na veselnicah in ohcetih.

Pustne šeme – maškare so še v navadi. Našemijo se tako otroci kot odrasli. Pustni sprevod, ki ga organizirajo odrasli fantje, sestavlja kamela, oblečena v kožuh, kamelovodec, mežnar, ki pobira denar, harmonikar, ki skrbi za prijetno razpoloženje, ženin in nevesta, klobasar, ki na burkle pobira klobase, in t. i. Lojza, ki pobira v cajno jajca, flancate in drugo cvrtje. Zbrani denar in dobrote zapijejo in pojedjo na pustni veselici v Ligojni, na kateri se že od nekdaj kar tare maškar.



Ligojske pustne maškare. Prvi iz leve je Marjan Kogovšek, 1974.

Naslednji dan pokopavajo pusta, ki je oblečen v suknjič in hlače, napolnjene s slamo, ter pokrit s klobukom. V pogrebnem sprevodu prvi nosi križ; sledi pust, ki ga nosijo pogrebci, t. i. duhovnik, ki opravlja pogrebne

molitve. Sledijo mu jokajoči v sprevedu. Pusta upepelijo ob pogrebni slovesnosti, polni joka, na koncu vasi. Med sprevedom po vasi mežnar pobira denar za pogreb in sedmino. V novejšem času vozijo pusta s traktorjem. Po pustu je post, ki prepoveduje ljudem veseljačenje. Ljudje se tega tudi drže. Dekletom, ki se pred pustom ne poročijo, fantje privlečejo pred hišne duri ploh.

- Delovne šege

Na kmetih se je včasih zbralo ob slačenju (ličkanju) koruze ob večerih tudi do štirideset ljudi. Mladi in stari so prepevali, si pripovedovali šale in dogodivščine. Po končanem delu so bili pogoščeni z moštom, grozdem, orehi in s kruhom. Za tem so še ob zvokih harmonike zapeli in zaplesali vse do jutra. Danes so le redki, ki še povabijo k ličkanju sosede, kajti delo opravijo sami. Nekateri koruzo silirajo.

Ob graditvi hiše lastnik prosi vaščane za pomoč pri gradnji plošče, prav tako pri postavljanju ostrešja. Po opravljenem delu vaščane pogostijo. Dela sosedom in znancem lastniki hiš ne plačujejo, ampak računajo z vračilnim ravnanjem ob enakih prilikah. Zaradi strojnih novosti v kmečkem gospodarstvu, kjer dela opravijo stroji, so opuščene šege ob mlatvi, žetvi in košnji. Do leta 1941 so Ligojnčani še meli proso. Proso so zložili v kotu skednja v obliki kmečke peči. Zbrani fantje in dekleta so se držali za žrd⁶¹ in z nogami vrtili snope. Z vrtenjem so izločili zrnje od latja. Metev so običajno zaključili z malico in plesom. Dela ob mlačvi, ličkanju, košnji, pustovanju, šranganju so se vedno zaključila z likofi (gostijo).

- Verovanje

Vse do prve polovice 19. stol. so vaščani verjeli v coprnice, menda so bile dobre in zle. V Velikih jamah so svoje čase bivale vile, ki so hodile ljudem pleti proso v Staro cesto v

Mali Ligojni. Lastniki njiv so jih zvečer pogostili z večerjo. Lisjakom in drugim gozdnim zverem je hrana bržkone dobro teknila.

Rečeno je bilo, kadar burja močno piha, da se je nekdo v bližnji okolici obesil.

Ljudje vedo povedati, da je gospodar četrtega Šegovega rodu nazaj klical hudiča za frakel šnopca. Klel je: »Akre, če si, pridi!« Potem je spil dobljeni frakelj in rekel: »Klical sem ga, če ga ni, ga ni. Pijača je v želodcu.«

- Zdravilstvo

Nekaj let pred prvo svetovno vojno še v 19. stol. so se ljudje zdravili pri splošnem zdravniku Maroltu. Njegovega zdravljenja so se Ligojnčani posluževali le v največji stiski. Med obema vojnama pa so se zdravili pri dr. Šabcu in dr. Kepcu. Konec 19. stol. je bil Ligojnčanom znan zdravilec Možinček iz Vrzdenske doline, ki je zdravil bolezni z zagovarjanjem.

Znano domače zdravilo proti glavobolu je bil pelin, katerega so žgali pokritega z ruto nad žerjavico. S prekajeno ruto so zavili obraz, včasih tudi vrat. V iste namene so uporabljali rožo mračnico. Tako so rastlino poimenovali Ligojnčani.

Kot kadilo, zdravilo proti zobobolu, so uporabljali posušeno semensko repo – korenino.

Valentinove glavice, prekajene na žerjavici, so uporabljali pri zdravljenju otroških bolezni.

V primeru zastrupitve so zastrupljene dele premazali s konopljinim oljem.

Ture in podobna obolenja so zdravili z lanenim semenom, kuhanim v mleku. Krpo, premazano z njim, so položili na gnojna mesta.

Gliste so odpravljali z brinovim oljem in s česnovim sokom, s katerim so premazali senca, predel pod nosom in popek. Proti glistavosti so se branili tudi s česnom, nanizanim na vrvici, obešenim okoli vratu.

Ušesne bolečine so blažili z oljem, zavretim v orehovi lupini.

Trebušne bolečine in prehlade so zdravili s kamiličnim čajem, slabosti pa z encijanom.

S koprivami so zdravili boleče, revmatične dele telesa, tako da so se po bolečem delu udarjali s koprivami.

Živino je zdravil nešolani veterinar Grom, doma s Stare Vrhnike. Pri zdravljenju živine je uporabljal strupena zelišča. Bolni živali je z žebljem prebodel kožo, rano pretaknil z zelišči, kar je pospeševalo izcejanje gnoja.

- Domača zdravila:

S stebli semenske repe so zdravili ohromele stare kokoši.

Laneno seme so dajali kravi pred telitvijo zaradi lažje telitve.

Kapč so uporabljali proti ušem pri živini. Prešali so ga s prešami v kisovniku.

Glasba, petje, ples

Starinske plesne oblike, kot so: marzelin, čotiš, zimeršlit, štajeriš, šušterska, ajncvaj-draj, polke, stari valčki, so se ohranile vse do druge svetovne vojne. Nekdaj so se mladi zabavali in plesali na balih⁶². Bali so se vrstili vse do pusta, nato so prenehali s plesi do velike noči. Plesalo se je vedno po večjih kmečkih delih, kot je spravljanje prosa na kup, ličkanje. Denarja ni bilo toliko, da bi fantje popivali po gostilnah, zato so raje prepevali po vasi. Peli so podoknice in

si s tem prislužili kozarček domačega mošta, žganja. Radi so zapeli tudi ob rojstnih dnevih.

Skoraj v vsaki hiši so imeli godca. Igrali so na klarinet in stare nemške harmonike. Znani godci so bili Moravc in Zalar iz Male Ligojne ter Židank iz Velike Ligojne.

Likovno obzorje

V Veliki Ligojni vrh nizkega holma stoji cerkev Sv. Jurija, barokizirana v 18. stol. in obdana s taborskim obzidjem. Glavni oltar in stranska oltarja je leta 1939 prenovil Ivan Buh.

Kapelica v Veliki Ligojni z Marijo, ki drži Jezusa v naročju, je bila postavljena v začetku 20. stoletja.



Kapelica v Veliki Ligojni iz začetka 20. stoletja, februar 1984 (foto: Bojan Petrovčič).



Stranski oltar cerkve Sv. Jurija v Veliki Ligojni, februar 1984 (foto: Bojan Petrovčič).

Dve leseni križni znamenji sta na Mavsarjevem hribu in v središču vasi.

Križno znamenje na križpotju pri Ogrinovih v Mali Ligojni je bilo obnovljeno 1980. leta.

V Veliki Ligojni je cerkev sv. Jurija s pokopališčem, ki je podružnica vrhniške fare. Cerkev se prvič omenja leta 1526 v seznamu cerkvenih dragocenosti. V dobi turških vpadov so jo obdali z obrambnim obzidjem. Najkasneje v 18. stoletju je bila cerkev barokizirana.

V Mali Ligojni je cerkev sv. Lenarta, tudi podružnica vrhniške fare. Cerkev se omenja leta 1526 v seznamu cerkvenih dragocenosti. Albreht pa navaja kot čas zidave leto 1567, potem bi bila to že druga cerkev na tem mestu. Zvonik je bil prenovljen leta 1940. Cerkev obdaja ovalno obrambno zidovje iz časa turških vpadov.

Stavbne zunanjščine niso prenovili le pri Ogrinovih v Mali Ligojni. Delno obnovljeni hiši sta še Šegova (Franc Furlan) in Špeličkova domačija (Japel) v Mali Ligojni. Novosti so vnašali le v notranji opremi.

Od stenskega okrasja so ostale le podobe in slikarije Srca Jezusovega in Srca Marijinega, katere so prodajali po vasi v 19. stoletju. Leta 1923 so duhovniki blagoslavljali te podobe, zato jih skrbno hranijo v hišah. Okvirje in križanega na križu je izdeloval Buh na Vrhniki.

Kamnosek Primož z Drenovega Griča je izdeloval nagrobne spomenike, cerkvene kropolnice in druge predmete iz kamna.

V Ligojni so znani kulturni ostanki iz rimske dobe (zidovi).



Cerkev Sv. Lenarta v Mali Ligojni, februar 1984 (foto: Bojan Petrovčič).

POSEBNOSTI LIGOJNE

V dolini, t. i. Divje jame nad Ligojno, so med prvo svetovno vojno ruski ujetniki za avstrijsko firmo iskali črni premog. Premoga niso našli, le ogromne kupe črnega kamenja in zemlje. Nekaj ruskih ujetnikov je pomrlo ali pa se je ponesrečilo pri slabo organiziranem delu. Ostale pa so globoke jame in dolgi rovi, ki vodijo v strmi hrib.

V letih pred prvo svetovno vojno so hodili skozi vas, višje v hribu, tihotapci. Iz Ljubljane so se pripeljali do Drenovega Griča z večernim vlakom in nato odšli peš skozi gozdove mimo Žažarja ter Smrečja proti državni meji z Italijo. Čez mejo so nosili predvsem tobak in cigarete, domov pa svilo, riž in južno sadje. Povečini so bili mladi ljudje.

Februarja 1942 so iz ljubljanskih zaporov pripeljali devet talcev in jih na Čelešnikovih njivah pod vasjo ustrelili. Med ustreljenimi je bil tudi pesnik Ivan Rob. Njegove zadnje besede so bile: »Kdor je umrl za domovino, je živel dovolj!« Te besede so vklesane v spominski kamen, ki sta ga krajevna organizacija, zveza borcev in občinska organizacija po vojni postavila ustreljenim žrtvam na kraju, kjer so bile ustreljene.

Ozemlje, ki ga zajema Krajevna skupnost Ligojna, je z etnološkega zornega kota bila doslej popolnoma neraziskano. Pri pregledovanju literature sem našla v glavnem le statistične podatke.



Proslava ob spomeniku padlih talcev med drugo svetovno vojno 1942. leta na Čelešnikovih njivah, 1981.

DOMAČA HIŠNA IMENA V LIGOJNI

Raziskava je bila izvedena v februarju 1984.

<i>V MALI LIGOJNI</i>	<i>V VELIKI LIGOJNI</i>
PRI FRLAN	PRI KOŠUTOVEM JANEZU
PRI POPIT	PRI KOŠUT
PRI ZALAR	PRI JAMŠK
PRI SAMOTORČAN	PRI MARIC
PRI DOJNK	PRI ŠTEFIN
PRI ŠPELIČK	PRI ŽNIDAR
PRI ČUK	PRI ČELEŠNIK
PRI SRNAD	PRI PETRU
PRI MORAVC	PRI BREGAR
PRI KRŽET	PRI BAJT
PRI MEŽNAR	PRI MOLK
PRI FRANC	PRI KOREL
PRI JOŽET	PRI KOVAČ
PRI ŠEG	PRI POLK
PRI OGRIN	PRI MIKŠ
PRI KRANJC	PRI JAKC
PRI FRENK	PRI ŠUŠTARJU
PRI ŽNIDARJU	PRI TONC
PRI JERNEJC	PRI ANČK
PRI MATEVŽ	PRIHRIB
PRI TERMATAL	PRI KOVAČ
PRI BEZG	PRI GUSTELNU
PRI KOČAR	PRI ŠTERMAŽ
PRI POTOČNIK	PRI ŠIMNOVC
	PRI GALET
	PRI SMRTNIK
	PRI MAVSAR
	PRI FRANCET
	PRI ŽIDANK
	PRI MEHC
	PRI FRANCELNU
	PRI RJAVC
	PRI HINC
	PRI JURČK
	PRI BORŠNIK
	PRI JURIJ
	PRI ŽIDNK
	PRI CANKAR
	PRI MRLAK
	PRI MORAVC
	PRI LAVDAN
	PRI ŠKUPNK
	NA MAVSARIJI
	PRI ALEŠ
	PRI ČUK
	PRI KOTNIK



Cambah (Risba, Maja Petrovčič, 2012).



Čevljarski šivalni stroj (last Antona Petrovčiča).



Likalnik "peglezen" (last krojača Ivana Petrovčiča).



Šivalni stroj (last krojača Ivana Petrovčiča).

Viri:

Kot informatorji so sodelovali:

1. Pavel Sedej, roj. 4. 7. 1932, kmet na Mavsarjevem hribu.
2. Francka Sedej, roj. 7. 3. 1910, kmetica na Mavsarjevem hribu.
3. Ivan Mele, roj. 1923, Velika Ligojna 29, železničar, kmet, predsednik Krajevne skupnosti Ligojna.
4. Franc Furlan, roj. 6. 1. 1909, Mala Ligojna 16, kmet.
5. Janez Petrovčič, roj. 12. 12. 1913, Velika Ligojna 36, krojaški mojster.
6. Pavel Bradeško, roj. 18. 4. 1933, Velika Ligojna, kmet.

Poleg ustnih sporočil je bilo pri izdelavi naloge uporabljeno še naslednje gradivo:

1. Krajevni leksikon Dravske banovine, Ljubljana 1937.
2. Krajevni leksikon Slovenije, 2. knjiga, Ljubljana 1968.
3. Popis prebivalstva gospodinjstev in stanovanj v socialistični republiki Sloveniji 31. 3. 1981.
Prvi podatki po krajevnih skupnostih. Zavod SRS za statistiko, Ljubljana 1981.
4. Umetnostni spomeniki Slovenije 2. Dekanija Vrhnika. Topografski opis. Marjan Marolt. Založilo in izdalo Umetniško- zgodovinsko društvo v Ljubljani leta 1929, str. 71-74.
5. Naš časopis, glasilo SZDL Občine Vrhnika, št. 105, dec. 1983, str. 8.

6. Franc Bekš, Prvi borci, Založba Borec, Ljubljana 1976, str. 5–25.
7. Karel Grabeljšek, Vrhnika in okolica med NOB, izdal Občinski izbor ZZB Vrhnika, str. 54–59.
8. Glas Vrhniko, leto II., št. 6, Vrhnika, 15. 3. 1952, str. 2.
9. Franciscejski kataster, mapa k. o. Ligojna

Opombe

1. Seminarska naloga Dragice Skubic, roj. Petrovčič, na oddelku za etnologijo Filozofske fakultete v Ljubljani. Izdelana je bila leta 1984 pri predmetu Obča etnologija pri prof. dr. Slavku Kremenšku, v okviru programa Etnološka topografija slovenskega etničnega ozemlja v 20. stoletju. Za objavo je dopolnjena z opombami pod črto.
2. Arhiv Republike Slovenije (AS), SI AS 176, Franciscejski kataster za Kranjsko, mapa k. o. Velika Ligojna.
3. Cerkvenca – travnik, polje, gozd v lasti Cerkve.
4. Podatki, povzeti na oddelku za zaposlovanje v občini Vrhnika
5. Otko – orodje za odstranjevanje prsti, plevela s pluga, z otko so čistili lemež.
6. Siliranje – konzerviranje zelene krme s kisanjem v silosu.
7. Gepelj – priprava za pogon različnih strojnih pripomočkov. Poganjala ga je konjska vprega. Konj je hodil v krogu, vprežen v poseben vzvod, preko katerega je poganjal zobato kolo z velikim vbodom, znotraj katerega se je vrtenje prenašalo na manjše zobato kolo, od tam naprej na pogonsko os, na katero so lahko priključili različne priključke, najpogosteje slamoreznico.
8. Žetveni kombajn – stroj, ki opravlja več pomembnih delovnih operacij hkrati, zlasti pri spravljanju pridelkov: pšenico so poželi s kombajnom/silažni, žitni kombajn. S kombajnom so delali traktoristi in kombajnarji.
9. Lamber – pločevinasto vedro.
10. Nakladalnik – naprava za nakladanje gnoja, sena na vozilo.
11. Obnova – organizirana državna družbena pomoč pri obnavljanju hiš.
12. Škaf – manjša, nizka, navadno lesena posoda z dvema ušesoma.
13. Žličnik – viseča, lesena omara na steni, kvadratne oblike, za odlaganje žlic.
14. Sklednik – viseča, lesena omara za shranjevanje skled.
15. Lopar – narejen iz lesa, nanj je gospodinja položila

- hleb kruha, ga potisnila v segreto peč in ga s sunkovitim potegom potegnila izpod hleba.
16. Greblje – narejene iz lesa. Z njimi so odmikali v peči žerjavico na stran peči.
17. Burkle – so bile kovinske; uporabljali so jih za postavljanje loncev v peč, tako da so burkle objele konusni del lonca in ga s pomočjo "hlapca" potisnile v peč.
18. Hlapec – je poseben podstavek z vrtečim valjem, preko katerega se je z lahkoto, na principu vzvoda privzdignilo lonec in ga potisnilo v peč.
19. Verkštat – delavniška miza z orodjem.
20. Mentrga – lesena miza s koritom za mesenje kruha.
21. Štibelec – spalnica.
22. Kamra – spalnica.
23. Cimer – podstrešna soba.
24. Frčada – podstrešna soba v nadzidku nad kapom z oknom nad vhodnimi vrati.
25. Gredenca – omara za posodo in jedilni pribor.
26. Šporget – zidani štedilnik, obložen s keramičnimi ploščicami.
27. Srajčnik – ženska bluza z rokavi, navadno platnena.
28. Životec – žensko oblačilo brez rokavov, ki pokriva zgornji del telesa.
29. Muf – valjast predmet za gretje rok, navadno iz krzna, v katerem so držale roke.
30. Cajne – manjša pletena košara s polkrožnim dnom in z ročajem, pletena iz vrb, viter, tudi slame. Z njo so pobirali sadje in krompir.
31. Štala – hlev.
32. Mlačev – dejavnost, povezana s spravljanjem zrnja iz klasja, latja (npr. proso ima polno, težko latje, oves gre v latje) s cepcem, mlatilnico.
33. Cepec – orodje, sestavljeno iz daljšega ročaja s posebnim utorom, z zarezo na koncu, v katerega je bil z jermeni privezan drugi del, ki je bil krajši in na prostem koncu zadebeljen najpogosteje iz drenovega ali drugega trdega, žilavega lesa.
34. Reta – orodje z lesenim obodom, sestavljen iz lesenih viter, z nesimetrično razporejenima ročajema.
35. Mernik – večja lesena posoda z ročajema ob straneh, v kmečkem okolju prostorninska mera za žito.
36. Nečke – podolgovata, plitva posoda iz enega kosa lesa.
37. Jarem – je lesena vprežna naprava, ki se da govedu na vrat.
38. Komat – z žimo podložena vprežna priprava, ki se da na vrat konja.
39. Aksa – os.

- 40 Zapravljivček – lahek, odprt voz z vzmetmi, navadno za dve osebi.
- 41 Koleselj – udoben, odprti voz za več oseb.
- 42 Pehar – navadno okrogla košarica, pletena iz slame.
- 43 Cambah – pletena košara s polkrožnim ali ravnim lesenim dnom in ročajema.
- 44 Reznica – suho rastlinje za nastiljanje živini, krmo.
- 45 Čeber – lesena posoda, sestavljena iz ravnih dog v poševni konus (vsak predmet, ki je koničaste oblike) v smeri proti dnu, ki je prav tako lesen, z dvema kovinskima obročema ter z dvema daljšima dogama, v kateri so bile zvrtna tako imenovana ušesa.
- 46 Gradaše – priprava za česanje preje.
- 47 Trlica – priprava, s katero so terice lomile trdo in krhko ovojnico lanene bilke in jih tako odluščile od niti. Trlice so sestavljene iz dveh delov, in sicer iz stabilnih dveh ozko spojenih lesenih letev (tvorile so razmeroma ozko špranjo, vmes pa je bila pritrjena pregibna letev, ki se je po dolžini in debelini ujemala z režo teh dveh stabilnih letev.
- 48 Klovc – klobčič.
- 49 Koruzno slačje – ličkanje.
- 50 Rom – okvir za slike.
- 51 Obličnik – krompir v oblicah.
- 52 Sušilnica za sadje – pajžba.
- 53 Zibel – posteljica za dojenčka narejena tako, da se ziblje.
- 54 Jerbas – okrogla košara z ravnim pletenim dnom in navadno z majhnima ročajema, ali brez ročajev.
- 55 Šranga – pregrada poti z namenom, da ženin plača vaškim fantom odkupnino za nevesto.
- 56 Lučarica – najeta ženska, ki bedi pri mrliču, ki straži mrliča.
- 57 Boglonaj – Bog poplačaj.
- 58 Štelenga – nabor: uradni postopek za ugotovitev sposobnosti vojaških obveznikov za vojaško službo.
- 59 Pušpan – okrasni zimzeleni grm ali nizko drevo z drobnimi usnjatimi listi in s trdim lesom.
- 60 Žegen – blagoslov, tudi snop šibja in zelenja – butarica na cvetno nedeljo.
- 61 Žrd – dolg, debel lesen drog.
- 62 Bal – družabna prireditev, na kateri se pleše.

STEVO DOZET

ŠOTA LJUBLJANSKEGA BARJA



Ljubljansko barje z naseljema Brest in Tomišelj; v ozadju Krimsko-Mokrško hribovje (foto Miloš Dozet).

UVOD

Ljubljansko barje s šoto, ki je osrednji objekt našega raziskovanja in poročanja, leži v skrajnem južnem delu Ljubljanske kotline med Posavskimi gubami na severu, Notranjsko-Dolenjskim krasom na jugu in vzhodu ter Polhograjskim hribovjem na zahodu. Naše največje barje obsega v širšem pomenu besede okoli 165 km² skoraj ravne površine med kraji Ljubljana, Vrhnika, Borovnica, Ig in Škofljica, ki pripada več občinam.

Na območju skrajnega južnega dela Ljubljanske kotline, ki pripada barjanski kotlini, izdanjajo mlajšepaleozojske (stari vek), mezozojske (srednji vek) in pliokvartarne (novi vek) kamenine. Med naštetimi kameninami prevladujejo mezozojski, natančneje triasni in jurski karbonatni sedimenti (dolomiti, apnenci in karbonatne breče). Zaporedje rečnih, jezerskih in barjanskih sedimentov, ki so zapolnili barjansko kotlino, pa je sledeče: prav na vrhu barjanskega



Ležišče karnijskega železnatega oolitnega boksita, Kopitov grič pri Borovnici: železova in aluminijeva ruda, okrasni gradbeni material, najspodnjejši karnij.

sedimentnega zaporedje je ponekod humus, drugod naplavni sedimenti (mivka, glina) in redkokje šota ali celo jezerska glina, ki prihajata na dan zaradi hitrega razpadanja šote in globokega oranja. Pod šotno formacijo leži jezerska kreda ali polžarica, ki ima od mesta do mesta različno kemično in mineralno sestavo, ker je pogosto bolj ali manj zaglinjena in prehaja v laporno glino. Poleg tega vsebuje tudi nekaj lečastih vložkov mivke, ki je marsikje precej peščena. Jezerska kreda, ki je bazalni holocenski sediment, je debela do 17,5 m. Za globljo sedimentacijo, ki je pleistocenske starosti, je značilno menjavanje prodnatih, peščenih in glinenih plasti, ki vsebujejo več vložkov blatne šote in jezerske krede. Celotna debelina sedimentnega zaporedja kvartarnih barjanskih usedlin znaša od 50 do 150 metrov.

Ljubljansko barje pripada največji pliokvartarni udorini Slovenije, ki jo imenujemo Ljubljanska kotlina in predstavlja njen najmlajši in najjužnejši del.



»Prehodne plasti« (menjavanje sivega dolomita ter črnega glinavca in dolomitnega laporovca) v »glavni dolomit« v Peklu pri Borovnici, najbolj markantne plasti Borovniške doline, vrhni karnij.

Medtem ko prištevamo Ljubljansko polje k Posavskim gubam, pa leži Ljubljansko barje večidel na področju Dolenjskega in Notranjskega krasa (RAKOVEC, 1955), v tektonskem pogledu pa pripada Dolenjsko-Notranjskim mezozojskim grudam (BUSER, 1965, 1974). V geotektonskem pogledu se sredi Ljubljanskega barja stikajo Južne Alpe in Dinaridi. Stičišče obeh velikih geotektonskih enot je večinoma prekrito z barjanskimi usedlinami, sledovi narivanja Južnih Alp na Dinaride pa so vidni na barjanskih osamelcih. Neposredni stik obeh geotektonskih enot sledimo na površini razen na osamelcih le še na obrobju barja pri Plešah in Orlah. Ljubljansko barje se je



Nariv temnih klastičnih permokarbonskih kamenin na svetle plasti zgornjetriasnega «glavnega dolomita» v karniolomu v Notranjih Goricah na južnem robu barjanskega osamelca Plešivica.

začelo ugrezati na prehodu pliocena v pleistocen (starejši kvartar). Ugrezanje barja je bilo najmočnejše v pleistocenski dobi, še posebej v času würmske poledenitve, kar dokazujejo velike debeline sedimentov v globokih vrtinah. Stalna potresna dejavnost na barju, zlasti na stiku z zaledjem pa kaže, da oblikovanje barja še ni končano.

OD MOSTIŠČARSKEGA JEZERA DO LJUBLJANSKEGA BARJA

Ob izteku zadnje ledene dobe, tj. na prehodu pleistocena v holocen, je reka Sava s svojimi nanosi zajezila prelivanje Ljubljanice v Savo, zato so vode Ljubljanice in njenega porečja zalile celotno Barjansko kotlino. Nastalo je plitvo prostrano jezero, ki nam je iz zgodovine znano kot Mostičarsko jezero, katerega so množično poselili drobni polžki in školjke. Na jezersko dno so se skupaj z jezersko kredo, meljem in glinami odlagale tudi apnenčaste hišice, lupinice in delci odmrlih apnenčastih alg in drobnih moluskov, med katerimi so bili daleč najštevilnejši drobni sladkovodni polžki. Slednji so bili na mnogih mestih tako številni, da so postali kamenotvorni. Najdene fosilne ribje luske ter velika množičnost in razprostranjenost drobnih moluskov (polži, školjke) kažejo na obstoj plitvega jezera in v vodi živečih moluskov.

Pred okoli 4000 leti je Mostičarsko jezero pričelo plitveti in se je nazadnje spremenilo v prostrano mokrišče. Mokrišče je predel, ki je večji del časa dobro namočeno ali preplavljeno s podzemno ali atmosfersko vodo, tako da nudi dovolj ugodne pogoje za nastanek in razvoj rastlinstva in živalstva. Poznamo mokrišča oz. močvirja naravnega ali nenaravnega oz. umetnega nastanka. Voda je bolj ali manj plitva in je lahko sladka, brakična, poslana ali slana. Glede na vsebnost soli delimo mokrišča na sladkovodna, brakična, poslana in sla-

na. Poznamo več vrst mokrišč: močvirja (trstičevje, visoko vodno šašje in jelševje), poplavne ravnice ob rekah (Sava, Mura, Drava), poplavna področja, rečne mrtvice (Mura), rečne doline in delte, kraška polja (Cerkniško polje), visoke planote (Bloke), nizka barja (Ljubljansko barje), visoka barja (Lovrenško jezero na Pohorju), poplavni gozdovi (Krakovski gozd) ter mlake in kali. Močvirja nastanejo ponavadi zaradi obilnih padavin in geoloških vzrokov, ko voda zaradi nepropustnih kamenin ne more pronicati dovolj hitro v podlago. Močvirja so najbolj razširjena v tropskem in subtropskem pasu Južne Amerike in Afrike, kjer so bogata tako z rastlinstvom kot z živalstvom. Na Slovenskem so močvirja revnejša, zlasti kar zadeva rastlinstvo.

Barje je posebna vrsta mokrišča oz. močvirja, za katerega je značilno stalno, periodično ali občasno zastajanje vode, visoka trava, vodoljubno grmičevje in drevesa, kot so krhlika, jelša, breza in vrba ter vlagoljubni šotni mahovi, iz katerih nastaja šota. Glavna posebnost barja, po kateri ga ločimo od ostalih mokrišč in močvirij je ta, da ga prekriva vsaj 20 cm debela plast šote. Barje je potemtakem šotno mokrišče.

Barja so mokrišča, kjer nastaja šota. BUDNAR-TREGUBOVA (1958) definira barje kot predel, ki je pokrit z najmanj 20 cm debelo plastjo šote, ROESCHMANN in sodelavci (1993) pa upoštevajo pri klasifikaciji barij v prvi vrsti pedološke kriterije. Po njihovem je barje predel s šotnimi tlemi, ki so debela vsaj 30 cm in ki vsebuje več kot 30 % organske snovi.

Barja nastajajo v hladnih in stalno zelo vlažnih (najmanj 75 % - na vlažnost) predelih, kjer se s počasnim dotokom vode najprej razvijejo plitva jezera. Ob robovih takih jezer se okrog vodnih rastlin počasi nabirajo jezerske usedline, tako da nastanejo močvirja,

v katera se naselijo drevesa. Močvirja postajajo vse bolj plitva in ugodna za nastanek in rast različnih mahov, trav in zelišč, ki so skupaj s plavajočimi preprogami šaša glavni izvorni material za nastanek šote. Ko te rastline odmrejo, se ostanki rastlin pod vplivom različnih kemičnih, bioloških in drugih procesov v vodi brez dostopa kisika počasi spremenijo v šoto, organsko materijo, ki vsebuje okoli 60 % ogljika (C) in 30 % kisika (O).

Ljubljansko barje je več kot 16 km dolga in 10 km široka depresija na južnem delu Ljubljanske kotline. Predstavlja tektonsko ugreznino na meji med alpskim in dinarskim svetom, ki jo z vseh strani obdaja višji, hriboviti in gričevnati svet. Le na treh mestih na severnem robu je povezano z Ljubljanskim poljem. Nastalo je z ugrezanjem ob neotektonskih vertikalnih in subvertikalnih prelomih in z zasipavanjem nastale kadunje z različnimi, na bližnjih pobočjih erodiranimi materiali mlajšepaleozojskih in mezozojskih klastičnih in karbonatnih kamenin. Erodirani material na strmih pobočjih so v kadunjo vnašale tekoče vode. V drugi polovici kvartarne periode se je v nastali kadunji izoblikovalo zelo plitvo jezero, ki je na robu prešlo v močvirje oziroma barje z bujnim rastlinstvom. Ljubljansko barje se je razvilo iz holocenskega močvirja. Na prvotnem barju so uspevali šotni mahovi, ki so kisali tla. Steljke teh mahov so vpijale vodo, rastle, odmirale in ustvarjale šoto, ki v okolju brez dostopa kisika ni strohnela. Površje barja se je zaradi kopičenja šote dvigalo, še najbolj v sredini močvirja in najmanj na njegovem robu, in hkrati zgubljalo povezavo s talno vodo. Postalo je odvisno le od meteorske vode oziroma padavin. Na nizkem barju je na ta način nastalo visoko barje, ki je precej bolj kislo od nizkega, sestavljala pa ga je šota.

ŠOTA

Kaj je šota

Šota je barjanska usedlina rastlinskega izvora oz. pletež ošotenelih rastlin, tj. šotnih mahov, drugih mahov, trav, poltrav vresja in delov drugih rastlin. Material za njen nastanek je dala odmrta barjanska vegetacija. Predstavlja pravzaprav najzgodnejšo stopnjo pooglenitve, tj. pretvorbe prepleta odmrlih rastlin in rastlinskih delov v premog. Zaporedje členov omenjene metamorfoze je sledeče: šota, lignit, rjavi premog, črni premog, antracit.

Šota je nekonsolidirana do polkonsolidirana organska usedlina visokega barja, sestavljena iz napol pooglenelih rastlinskih ostankov v okolju, ki je bilo zelo zasičeno z vodo, kot so mokrišča oz. močvirja. Gre za preplet ošotenelih močvirskih rastlin, tj. šotnih mahov, drugih mahov, trav, resja, ruševja in drugih rastlin in rastlinskih delov. Odmrle barjanske rastline zaradi pomanjkanja kisika ne razpadejo, temveč se kopičijo in šoteniijo, tako, da se šotna plast počasi, a vztrajno debeli. Šota je po drugi strani organsko gorivo iz delno pooglenelih produktov razkroja odmrlih organskih, zlasti rastlinskih ostankov.

Šota je ena od najbolj zanimivih usedlin mokrišč, ki jih prav zaradi nje imenujemo s posebnim imenom barje.

Razširjenost šote doma, v Evropi in svetu

Šota se na svetu pojavlja predvsem v zmernem in tropskem podnebnem pasu. Dobimo jo na planinskih visokih barjih, v kotlinah, dolinah velikih rek, kot sta Ganges v Indiji in Amazonka v Južni Ameriki, na območju rečnih delt ter na morskih obrežjih. Najbolj so raziskana šotišča v zmernem pasu severne Evrope, Azije in Severne Amerike (Kanada).

Kot smo že omenili, so šotišča v Evropi razporejena predvsem v njenem severnem delu. Pas prostranih šotišč se vleče od Irske in Anglije, prek Škotske, severne Nemčije na Poljsko in Finsko ter v Rusijo (Sibirija). Na naštetih območjih šoto še danes na veliko izkoriščajo in uporabljajo kot ceneno in kvalitetno kurivo, precej pa jo tudi izvažajo predvsem v Evropo za kurjavo ter za potrebe vrtnarstva in medicine. V Sloveniji je bilo nekdaj največje šotišče Ljubljansko barje, ki pa je žal že povsem izčrpano. Precej številna a po zalogah sorazmerno majhna so šotišča na slovenskih visokih planotah. Na območju Slovenije je okoli sto znanih barij, ki so posejana na Pokljuki, Jelovici, Olševi in na Pohorju. Zaloge šote na Ljubljanskem barju so tako majhne, da so jih okoljevarstveniki morali zaščititi, tako da šoto v Sloveniji danes omenjamo predvsem kot naravno znamenitost oziroma naravno vrednoto.

Vrste šote

Po barvi, organski sestavi in stratigrafski legi razlikujemo dve vrsti šote: belo (svetlorjavo) in črno (temno rjavo). Obe vrsti šote se že na prvi pogled razlikujeta po barvi, na katero najbolj vplivata njuna organska in mineraloška sestava. V beli šoti so rastline, ki jo sestavljajo, še prepoznavne s prostim očesom. V šotnem horizontu se dobijo tudi bolj ali manj pooglenela debela in korenine močvirskih dreves. Koliko je bilo tega debelejšega materiala v šoti, je težko oceniti, ker so ga domačini že prej pobrali in odpeljali domov za kurjavo. V superpozicijskem pogledu je črna šota vedno spodaj, bela pa leži na njej. Šota je v prvi vrsti dokaj dobro, predvsem pa poceni gorivo s kurilno vrednostjo, kakor jo imajo slabša drevesa (breza).

Glede na rastlinske združbe, katerim organski ostanki pripadajo, razlikujemo sledeče vrste šote: lesno šoto (vsebujejo predvsem odlomke vej in debel), lesno-mahovno



Jurčevo šotišče pri Bevkah: postopen prehod iz zgoraj ležeče slabo stisnjene svetlorjave vlaknate šote v spodaj ležečo temno rjavo kompaktno šoto, holocen.

šoto, mahovno šoto, mahovno-travnato šoto in travnato šoto.

Stratigrafska lega šote

V ugrezajoči se kotlini Ljubljanskega barja so bili ugodni pogoji za nastajanje različnih usedlin. Tokrat nas ne zanima celotno zaporedje usedlin Ljubljanskega barja, temveč kje v tem zaporedju sedimentov leži šota. Zanima nas torej predvsem njena stratigrafska lega oziroma njen položaj v barjanskem zaporedju usedlin. To bomo najprej ugotovili na vertikalnem preseku ali geološkem profilu barja, če gremo od zgoraj navzdol. Prav na površju barja je, če zanemarimo poplavne sedimente, tanka plast črne pretežno organske barjanske prsti ali črnice, pod njo je šota, pod šoto pa leži svetla skoraj bela jezerska kreda, znana kot "polzarica", to pa zato, ker je sestavljena iz velikega števila drobnih polžkov, ki jih med seboj veže v srednjekompaktno se-



Holocenska »jezerska kreda« ali »polžarica« v Babni Gorici in nad njo zaglejena barjanska črnica; horizont šote je že odkopan. Levo zgoraj leži lopata štiharica, 2012.

dimentno kamenino bolj ali manj zaglinjen kalcijev karbonat (CaCO_3). Barjanska črna prst predstavlja torej krovno šoto, svetla kreda "polžarica" pa njeno talnino.

V krovni šoti je povsod na barju značilna črna barjanska zemlja (prst) ali tudi **barjanska kislá črnica**, ki je, če zanemarimo poplavne sedimente, najmlajša barjanska tvorba oziroma usedlina Ljubljanskega barja. Barjanska črnica je črna kot oglje. Vsebuje veliko organskih snovi. Nastala je kot posledica različnih fizikalnih, kemičnih in bioloških procesov. Je ponavadi precej kislá. Prevelika kislost črne prsti onemogoča rast mnogih rastlin na barju. Nastala je s prepevanjem šotnega horizonta. Razlikujemo tri vrste organske črnice: plitvo, srednjegloboko in globoko črnico. Plitva črnica je debela od 10 cm do 20 cm. Takoj pod njo je zelo tanka plast šote (5 cm do 10 cm). Porasla je predvsem z njivsko preslico. Srednje globoka čr-

nica je debela od 30 cm do 100 cm. V njej je precej razkrojene šote. Na teh tleh je največ pašnikov in travnikov. Globoka črnica je bila debela več kot en meter. Je manj kislá kot ostali dve črnici in je zaradi večje vsebnosti humusa tudi bolj rodovitna. Razširjena je bila v osrednjem delu Babnogoriškega Maha ter na območju med Bevkami, Blatno Brezovico in Drenovim Gričem. Črnica nastaja med drugim tudi neposredno na površju barja, kjer se predvsem na zoranih njivah vrši upraševanje ali pulverizacija šote. Razpadanje šote najbolj pospešuje nestalno vreme, ko se menjavajo sončni in deževni dnevi. Debelina črnice se je povsod zmanjšala zaradi razpadanja na površini in zato, ker ni več žive šote. Ker ni več hlevskega gnoja, je tudi rodovitnost črnice padla. Sicer pa je barjanska zemlja odlična za koruzo in krompir. Dobro so na njej uspevale tudi ajda, rž, ječmen in oves, v najnovejšem času pa na njej poskusno sejejo tudi pšenico.



»Polžarica« in »barjanska črnica« v odvodnem kanalu pri arheškem studencu nedaleč od Iga, holocen.

Pod črnico je šota. Talnino šote predstavlja svetla do bela slabo stratificirana **jezerska kreda ali polžarica**. Sestavljena je iz apnenčastega blata, pomešanega z glinastimi, meljastimi in peščenimi delci ter iz apnenčastih lupinic in hišic drobnih vodnih mehkužcev (polži, školjke) in drugih v vodi živečih organizmov. Po strukturi in zrnavosti gre za apnenčast in lapornat melj, pesek ali lapornato glino.

Nastanek šote

Barja nastanejo v hladnih vlažnih področjih, ko se jezera počasi napolnijo. Ko se jezerske rastlinske usedline nabirajo okoli vodnih rastlin, nastaja ob robu jezera močvirje, na katerem se naselijo drevesa, kot so vrbe ali jelše. Drevesa kmalu zamenja šotni mah, prav na robovih poplavljenega jezera pa so plavajoče preproge šaša, ki se skupaj z ostalim rastlinjem počasi spreminijo v šoto. Za nastanek šote je pomembno

torej hitro in obilno kopičenje odmrlih rastlin in rastlinskih ostankov in da jih čim prej zalije voda. Namreč, čim bujnejše je rastlinstvo, tem hitrejši je ob ugodnih pogojih nastanek šote.

Šota nastaja predvsem na visokih barjih, v vlažni in hladni klimi z obilico dežja, na pičlih tleh z malo mineralnih hranil in dokaj bujnim specifičnim rastlinstvom, kjer prevladuje šotni mah, ki je osnovna izvorna materija šote.

Okolje, v katerem šota nastaja, je barje. Lep primer barja je Ljubljansko barje, ki ga domačini imenujejo tudi "Mah, Morost" ali tudi "Marost". Močvirsko okolje je vsekakor idealno okolje za nastajanja šote in premoga. Voda stoji, njen nivo stagnira in ji zato zmanjkuje kisika, ki zadržuje delovanje bakterij, in tako preprečuje, da bi se rastlinski ostanki v celoti razgradili. Kisline, ki nastajajo med procesom razgrajevanja, preprečijo nadaljno aktivnost bakterij. Začetni produkt, ki pri tem nastane, je šota, ki pri močno spremenjenem pritisku in temperaturi ter pod vplivom tektonike prehaja postopoma v lignit, rjavi premog, črni premog in končno v antracit, ki je zadnja stopnja karbonizacije ali preobrazbe odmrlih rastlin v premog.

V okolju z malo hranilnih in mineralnih snovi, prekislih tal, hladne klime z obilico padavin ter velikih nihanj v temperaturah rastejo samo visoko prilagojene rastline, zlasti šotni mah, ki je glavna sestavina šote. Šotni mah ima svojstveno sposobnost, da v najspodnjem delu odмира in se počasi spreminja v šoto, v najzgornjem delu pa rastejo novi poganjki. Plast šote se na ta način debeli, barje pa se, najhitreje v srednjem delu, dviga nad okolico. Povsem jasno je, da se šota useda le takrat, kadar se razpadajoči rastlinski ostanki kopičijo hitreje, kot se lahko razgradijo z aktivnostjo anaerobnih



Jurčevo šotišče med Bevkami in Drenovim Gričem, poraslo z brezami, jelšami, grmičevjem in visoko travo.

bakterij. V barjanskem okolju, kjer je voda hladna in kislja, je razpadanje organskih delov zelo počasno in nepopolno. Odmrle rastline na barju ostanejo večinoma nedotaknjene in se kopičijo, zaradi vse večje količine oz. teže se stisnejo, nato s kemičnimi, mikrobiološkimi in geološkimi procesi s pomočjo anaeorobnih bakterij, ki živijo v prostoru brez prostega kisika, ošoteniijo.

Naravni proces nastajanja šote imenujemo šotenenje. Šotenenje je pravzaprav prva stopnja pooglenitve ali predstopnja karbonizacije. Pri povečanem tlaku, temperaturi in tektoniki se karbonizacija nadaljuje, tako da šota sčasoma preide v lignit, nato v rjavi in črni premog ter na koncu v antracit, ki je na vrhu omenjene preobrazbe ali metamorfoze, saj vsebuje 92 % do 98 % ogljika. Pri še višji temperaturi in tlaku nastane iz antracita grafit, ki je kristalasti čisti ogljik (100 % C) in ga ne uvrščamo več med premoge.

Kemična in organska sestava šote

Material za nastajanje šote daje močvirska vegetacija. Močvirski rastlinski material sestoji iz različnih kemičnih elementov med katerimi prevladujejo ogljik (C), vodik (H), kisik (O) in dušik (N), v manjših količinah pa se pojavljajo še fosfor (P), kalcij (Ca), žveplo (S), železo (Fe) in magnezij (Mg). Za primerjavo vsebuje les do 49,5 % ogljika (C), šota 55,5 % C, rjavi premog 73 % C, črni premog 84 % C, antracit do 98 % in grafit 100 % C. Slednji ne pripada več premogu. Najpomembnejše organske snovi pri rastlinah so celuloza, lignin, beljakovine, maščobe, voski in smole.

Fizikalne lastnosti šote

Barjanska šota ima celo vrsto lastnosti, ki so jih ljudje v mnogih primerih znali s pridom uporabiti. Prva šotina značilnost je ta, da ima suha šota neverjetno veliko sposob-

nost vpijanja vode. To lahko potrdimo s podatkom, da sveža barjanska šota vsebuje do 95 % in po nekaterih podatkih celo 98 % vode, s sušenjem pa se količina vode v šoti zmanjša celo na vsega 15 %. Sveža naravna šota je masivna do zelo slabo plastnata, precej stisljiva ter slabo strnjena oziroma kompaktna. Šota po sušenju močno očvrstne in postane prav trda in veliko lažja. Precejšnja razlika v čvrstosti oz. trdoti obstaja tudi med surovo belo in črno šoto. Kurilna vrednost šote se giblje okrog 3500 kcal/kg, tako da je v tem pogledu primerljiva s slabšim lesom. Črna barjanska šota ima večjo kurilno vrednost kot bela. Barjanska šota je precej do zelo kislja usedlina (pH vrednost od 4 do 6). Poudariti je treba, da šota ni trajno obstojna materija. Ob dostopu zraka (kisika) je močno podvržena hitremu razpadanju, vse do uprašitve. Šota zadržuje vlago in toploto in se zlahka meša z mnogimi snovmi.

Zaradi heterogene sestave je vodopropustnost šote od plasti do plasti različna, na splošno pa majhna, saj je njen koeficient propustnosti zelo majhen (0,001 do 0,002 cm/sek). Meritve vodopropustnosti so pokazale, da se le-ta v globino zmanjšuje. Pore v šoti so sorazmerno številne in velike, saj je šota po naravi zelo stisljiva, tako da je tudi njena poroznost velika (80 % do 90 % od njene prostornine). Šota je močno higroskopična snov. Zaradi naštetih lastnosti se zelo težko izsuši, ko je suha, pa zelo težko prepoji. V prah spremenjeni šoti se ne da vrniti njenih prvotnih lastnosti. Zrak prepušča le takrat, ko je popolnoma posušena, kar je neugodno, če jo spreminjamo v kulturno zemljišče. Popolnoma razkrojena šota ne prepušča niti zraka niti vode. To velja zlasti za gytjtjo. Šota, ki je na površini izpostavljena žgočemu soncu, razpada v prah, kar imenujemo upraševanje ali pulverizacija. Pulverizacijo šotnega zemljišča lahko preprečimo z moč-

nim gnojenjem s kompostom s primesjo gline in ilovice ter namakanjem z namenom, da šotno zemljišče preraste travnata ruša. Ena od glavnih lastnosti barja je, da se barjanska tla krčijo in nižajo. To se dogaja zlasti v predelih, kjer je šota porezana, požgana ali z melioracijskimi deli, kjer je bolj izpostavljena zraku oz. preperevanju. Tako se na barju danes srečujemo z vsemi štirimi stopnjami procesa krčenja. Najredkejša je danes na barju prva stopnja, ki predstavlja naravno stanje, od zgoraj navzdol: humus, šota, gytjtja (jez. kreda + šota), polžarica. Druga stopnja krčenja je, ko imamo v preseku tal humus, gytjtjo in polžarico. Tretja stopnja krčenja tal je tista, ko je na polžarici ohranjena samo gytjtja, četrto stopnjo krčenja tal pa dosežemo, ko organske plasti manjkajo in je na površini čista polžarica. Krčenje organskih tal se dogaja zlasti tam, kjer so barjanska tla intenzivno obdelovana brez ustreznega gnojenja. Krčenje organskih tal omogoča zdravju ljudi in živali škodljivo širjenje barjanske preslice.

Debelina šote

Šotna plast na Ljubljanskem barju je imela različno debelino: tja od 0,65 do 6 metrov. Izjemno debelino 9 do 10 metrov je po ustnem izročilu imela le na redkih mestih Ljubljanskega barja. Na tako debelo šoto so naši predniki naleteli na Babnogoriškem Mahu poldrugi kilometer južno od črte Grmez-Babna Gorica in na območju Bevškega Mahu. Sicer pa je šotna plast sestavljena iz dveh delov: spodaj ležeče drobno- do fino-zrnate črne šote in zgoraj ležeče vlaknate bele oziroma svetlorjave šote. Njunjo medsebojno razmerje v debelini se spreminja od mesta do mesta, ponavadi pa je spodnji del s črno šoto do dvakrat debelejši od zgornjega belega. Precej kvalitetnejša je črna šota, saj daje precej več toplote kot bela.

FOSILI IN STAROST

V dobro namočeni barjanski šoti je zelo malo kisika, zato je razpadanje organskih snovi zelo upočasnjeno in zanemarljivo majhno. Tako so v evropskih barjih doslej našli v šoti več sto odlično ohranjenih človeških trupel, ki so stara več tisoč let. Zanimivo je, da so v šoti egipčanskih šotišč odkrili več tisoč let stare mumije, ki so bile mnogo bolj ohranjene kot profesionalno in tehnološko preparirane mumije.

Če upoštevamo podatek, da je letni prirastek šote 1 mm, je šota na Ljubljanskem barju nastajala najmanj 6 000 let.

Na podlagi pelodnih analiz se da ugotoviti, katere rastline so rastle na barju v kvartarni dobi, glede na združbe rastlin in globino v barjanski kadunji, na kateri so pelodni vzorci vzeti, pa se s palinološko metodo in primerjalnimi metodami da dovolj natančno sklepati na starost rastlin in barja. Rezultati pelodnih analiz (RAKOVEC, 1955; TANCIK, 1965; BUDNAR-TREGUBOV, 1958; ŠERCELJ, 1966, 1975) so pokazali, da je slovenska šota stara od 4 000 do 10 000 let.

PRIDOBIVANJE ŠOTE

Pridobivanje šote je bilo sezonsko delo, ki je trajalo štiri do šest mesecev. Na Ljubljanskem barju so šoto začeli rezati aprila ali maja, odvisno od vremena, sušila pa se je od junija do septembra. Štihanje in rezanje surove šote vse te dni, je bilo zelo enolično, zahtevno in trdo delo. Rezalci šote so stali ves dan upognjenih hrbtov na soncu in vetru, štihali in rezali z vodo dobro prepojeno šoto ter odlagali, prelagali in zlagali precej težke kvadre iz surove šote. Zato je moralo biti opoldansko kosilo visoko kalorično, obvezno z veliko mesa.

Prvi kolonizatorji Ljubljanskega barja se niso zavedali pomena šote kot organskega

goriva. Šoto so požigali z namenom, da bi dobili nove obdelovalne površine za poljedelstvo ter travnike in pašnike za živino. Izkoriščanje šotnih plasti za kurivo se je pričelo šele z drugo kolonizacijo Ljubljanskega barja na območjih Babna Gorica, Grmez, Črna vas, Lipa, Bevke ter v Vnanjih in Notranjih Goricah, od koder se je razširilo po celem barju. To je bilo obdobje ti. šotne industrije ter ustanavljanja in delovanja številnih podjetij za pridobivanje in prodajo šote.

Le še zelo redki starejši barjani nam lahko potrdijo, da so nekatera izročila naših prednikov o Ljubljanskem barju, njegovem nastanku, razvoju, naravnem bogastvu in pomenu resnična. Eno od teh izročil pravi, da se je v davnini šota na barju med Bevkami in Drenovim Ggričem nakopičila tako visoko, da je zakrivala pogled iz Bevk na Drenov Grič. Redki so tudi rezalci, kopači ali "grabnarji", kot so jih na barju imenovali domačini, ki nam lahko predstavijo to v preteklosti zelo pomembno danes pa skoraj pozabljeno gospodarsko dejavnost. Eden od takih je Janez Vonča, po poklicu mali kmetovalec iz Bevk. Sezonsko se je ukvarjal z rezanjem šote več desetletij. O načinih odkopavanja šote na jugovzhodnem barju pa je spregovoril kmetovalec in rezalec šote Franc Krivic iz Babne Gorice.

Zanimalo nas je, katere metode odkopavanja šote so domačini uporabljali. Vsekakor je šlo za površinsko odkopavanje, saj šota, če odštejemo nekaj deset centimetrov debelo plast krovne črne barjanske prsti, leži pravzaprav na površini barja. Je bilo delo rezalcev šote zahtevno, težko, cenjeno, dobro ali slabo plačano? Kako in kje so šoto skladiščili? Katero je bilo orodje, ki so ga pri odkopavanju uporabljali in ali so pri pridobivanju šote pomagali tudi otroci in ženske? Vse to so vprašanja, ki so terjala odgovor.



Rezanje šote na Bevškem Mahu leta 1975. Na sliki od leve: prvi rezalec z lopato rezačo Pajsar Franc iz Bevk, rezalec z lopato štiharico Vonča Janez iz Bevk in drugi rezalec z lopato rezačo Japelj Anton iz Bevk; lastnik parcele in fotografije Janez Vonča, Bevke, št. 56.

Sredi 18. stoletja se je na Ljubljanskem barju pojavil nov način odkopavanja in sušenja šote, ki se je kaj kmalu ustalil in ohranil do danes. Skupina za rezanje šote je štela ponavadi pet članov, včasih tudi manj. Praviloma so jo sestavljali sami moški, ker je bilo štihanje in rezanje surove šote pretežno za ženske roke. Če pa je bilo premalo moških, je priskočila na pomoč tudi kakšna ženska, vendar šele pri prelaganju in zlaganju šotne opeke za drugo fazo sušenja in od tod naprej. Orodje, ki so ga uporabljali pri pridobivanju šote, so sestavljali posebna dvoročna lopata »štiharica«, dvajset do petindvajset metrov dolga vrstica in posebna lopata za rezanje šote v vodoravni smeri, recimo ji kar »rezača«. Štiharica je bila posebna lopata za štihanje, v našem primeru za rezanje šote v navpični smeri, torej v globino. Imela je kratak lesen dvoročni ročaj v obliki velike črke

T (50 cm x 35 cm) ter trikotni kovinski 30 cm do 40 cm dolg list s priostrenim koničastim rezilom. Drugačna je bila lopata rezača, ki so jo uporabljali za rezanje šote v vodoravni smeri. Imela je 1,50 m do 1,75 m dolg zakrivljen lesen ročaj, na katerega je bil nasajen v sredini v vzdolžni smeri nekoliko izbočen (da je lopata pri rezanju obenem lahko dvigala zgornjo rezino šote) okoli 40 cm dolg list z ravnim priostrenim rezilom za rezanje šote v vodoravni smeri. Kmetije, ki so imele svoje parcele s šoto, so bile pozimi ogrevane s tem naravnim organskim gorivom, saj je bila šota tako rekoč na domačem dvorišču, enostavna za pridobivanje in najcenejša. Šota za ogrevanje je bila edina alternativa zlasti za tiste kmete, ki niso imeli svojih gozdov oziroma drv za kurjavo. Zgodaj spomladi so kmetje pohiteli in opravili vsa potrebna spomladanska dela na polju in pri živini,

meseci april, maj in junij, pa so so bili rezervirani za pripravo kurjave tj. kopanje šote za zimo. Postopek pridobivanja, sušenja in skladiščenja šote za kurjavo v zimskem času je bil sledeč: Na parceli s šoto so najprej odstranili površinsko jalovo plast črne barjanske zemlje skupaj s travo. Očiščeno parcelo s šoto so potem izmerili z 20 do 25 m dolgo vrvico. Nato je gospodar z lopato za štihanje naredil vzdolž zunanjega daljšega roba njive prvi rez, ki je bil 30 cm do 40 cm globok in več deset metrov dolg, odvisno od dolžine parcele s šoto, debeline šotne plasti in potrebne količine šote za kurjavo. Drugi prav tako 30 cm do 40 cm globok rez (globina štija je bila odvisna od dolžine lista lopate za štihanje) je nato narejen vzdolž vzporednice prvemu rezu, ki je bila od roba njive odaljena 60 cm. Nastali pravokotni izsek so s sredinskim vzdolžnim rezom razpolovili in dobili dve po 30 cm široki in več deset metrov dolgi vzdolžni rezini. Dobljeni rezini so potem z lopato štiharico s prečnimi štiji oziroma rezi, ki so bili med seboj oddaljeni 40 cm, razdelil na pravokotne opekam podobne kvadre. Dva rezalca sta rezala šoto z lopato za rezanje tako, da sta odrezala vsak kvader posebej v debelini 10 cm. Izrezan šotni kvader je potemtakem imel dimenzije 40 cm x 30 cm x 10 cm. Šotni kvadri za prodajo so bili nekoliko debelejši, tja do 15 cm. Moška, ki sta šoto rezala, sta odrezane šotne kvadre odlagala ob vzdolžnem rezu precej pokončno enega do drugega, približno tako kot so zložene knjige v knjižni omari. Če je bilo šotnih kvadrov veliko, sta jih zložila v dveh nizih, enega nad drugim. Tako zložena šota se je nato sušila na zraku in soncu približno en mesec. Potem so moški in/ali ženske že precej posušene kvadre zložili na tla v obliki velike črke H, tako da so bile vse opeke pokončne in druga na drugo pravokotne. V preseku so dobili labirintno strukturo, kjer je zrak imel vsaj dvakrat večji dostop do ploskev šote in se je le-ta sušila nekajkrat hitre-

je kot pri prvem načinu zlaganja. Po enem mesecu sušenja so ženske šoto obrnile, da so se kvadri posušili še s spodnje strani. Čez dva tedna je bila šota dovolj suha, zelo lahka in trda kot beton, tako da so jo lahko ženske zložile v stožčaste kopice, ki so jih imenovali barjanske kopice ali stožci. Stožčaste kopice so bile visoke od 1,5 m do 2,0 m, tako da je človek lahko dosegel njihov vrh. Na prostem so ostale najpozneje do zime. Ko je bila šota zares dovolj suha in so na kmetiji našli dovolj prostega časa, so šoto za kurjavo prepeljali na vozu, takrat še z lesenimi kolesi (zahodno barje) na kmetijo. Ženske, včasih tudi skupaj z otroci (dobro posušeni šotni kvadri so bili namreč zelo lahki), so jih nato zložili v obliki skladovnice v prostoru pod skednjem. Skladovnica šotnih kvadrov za kurjavo v zimskem času je bila visoka tudi do dva metra. Pridobivanje šote je bilo sezonsko delo, ki je trajalo štiri do šest mesecev. Šoto so začeli rezati že na začetku aprila ali maja, rezali so jo tudi še junija, sušila pa se je junija, julija, avgusta in celo septembra. Pridobivanje šote je bilo predvsem zaradi rezanja in sušenja močno odvisno od ugodnega, tj. suhega, vetrovnega in/ali sončnega vremena.

Svojih parcel s šoto so mali kmetovalci imeli premalo. Pa se vprašajmo, kje in pri kom so rezali šoto potem, ko jim je lastne šote zmanjkalo. S kmetovanjem so se lahko preživljali le večji kmetje ali "gruntarji". Mali kmetje so morali za preživljanje sebe in svojih družin nekje dodatno zaslužiti. Ko jim je zmanjkalo lastne šote, so potem vsa leta hodili rezat šoto v farovž. Plačani so bili z gotovino. Takih družin, ki so rezale šoto, je bilo na območju Bevk pet ali šest, na celotnem zahodnem barju pa precej več.

In kdo so bili lastniki največjih parcel s šoto na barju? Lastniki največjih parcel na barju so bili najbogatejši gruntarji, ki so imeli naj-



Sušenje šote za prodajo; lastnik šote in fotografije Janez Vonča iz Bevk.

več njiv, živine, travnikov in pašnikov. Precej zemljišč s šoto je pripadalo tudi župnišču. Ko je bil čas za rezanje in ko so mali kmetovalci nujno rabili denar za preživetje svojih družin, so se največkrat odločili za rezanje šote na župnišču, včasih pa so pri rezanju šote pomagali tudi drugim družinam, če so imele premalo rezalcev.

Na jugovzhodnem barju so šoto pridobivali in sušili podobno kot drugod na Ljubljanskem barju. Pri izdelavi kanalov in odvodnih jarikov so naši predniki šoto kopali in jo v različno velikih nepravilnih kosih metali kar na površino, pozneje pa so šoto rezali v obliki opekam podobnih kosov, jo odlagali in sušili. Ko so šotni kvadri bili že precej suhi, so jih zložili v stožčaste kopice, ki so jih nekje v septembru pred dežjem zapeljali na vozovih s konjsko vprego domov na suho. Vozovi so takrat imeli še okovana lesena kolesa. Zanimivo je morda to, da so na jugovzhodnem barju poleg štiharice in rezače imeli še

posebno lopato z normalnim okoli 1,5 m dolgim lesenim ročajem in tankim spodaj ovalnim močno priostrenim kovinskim listom, ki so jo uporabljali za odstranjevanje krovnine, natančneje za rezanje in odstranjevanje korenin, površinske trave in grmičevja. Za kurjavo so domačini uporabljali v glavnem šoto. Z drvmi so kurili predvsem tisti z obrobja barja, ki so imeli gozdičke na bližnjih hribčkih. Barjanski kmetje so iz kratko nasekanega vejevja in nabranega dračja za kurjavo naredili ti. kmečke butare - faške, ki pa jih danes na barju skoraj ne vidiš več. Potem ko je zmanjkalo šote, so spet kurili z drvmi in premogom.

POŽIGANJE ŠOTE

Prvi poseljevalci Ljubljanskega barja šote še niso uporabljali za gorivo, temveč so jo požigali predvsem iz nevednosti, takrat namreč še niso prišli do spoznanja, da je šota odlično organsko gorivo. Se je požiganje šote pozneje nadaljevalo in ali jo požigajo še danes?

Da. Šoto požigajo še danes iz malomarnosti in tudi namerno, čeprav je to prepovedano. Na srečo gre le za posamične pojave. Sicer pa se šota lahko vžge zaradi nepazljivosti, samovžiga ali neodgovornega ravnanja. Na tem mestu moramo poudariti, da je požar na šotiščih zelo neprijetna zadeva, saj pretecej precej časa, preden se tak ogenj pogasi.

Na barju so domačini šoto požigali zato, da so barjansko površje spreminjali v njive, pašnike in travnike za živino. Ob sušnem vremenu je šota ponekod tlela z veliko neprijetno smrdečega dima ali gorela z majhnim plamenom po več tednov do nekaj mesecev. Goreče šote se v sušnem obdobju zaradi pomanjkanja vode enostavno ni dalo pogasiti. Gorela je pač, dokler je narava sama ni pogasila. Da bi jo pogasili, bi jo morali dobesedno zaliti z vodo, zaradi suše pa vode poleti ponavadi ni dovolj. Pogasilo bi jo lahko torej le dolgotrajno deževje ali zelo hud naliv. Ponavadi je šota zgorela vse do talnine, ki jo povsod na barju predstavlja svetla do bela glina oz. jezerska kreda, znana pod imenom polžarica. Šoto se je pravzaprav dalo pogasiti samo v primeru, ko se je ukrepalo takoj, takorekoč na licu mesta, če si okrog žarišča izkopal dovolj globok jarek in ga zalil z vodo. Najpogostejši vzrok za vžig šote je nepazljivost kmetovalcev pri požiganju trave. Tak primer smo imeli na barju pred nedavnim, ko se je nedaleč od Babne Gorice vžgala celo barjanska črnica. Da barjanska črnica gori, ni noben čudež, saj je v pretežni meri sestavljena iz organske materije. Zelo kmalu so prišli na bližnje prizorišče okoliški gasilci. Ker je v najbližjih kanalih bilo dovolj vode, so ogenj uspešno pogasili. Gašenje je bilo izvedeno v dveh etapah in je trajalo dva dni.

ZALOGI ŠOTE NA LJUBLJANSKEM BARJU

Zaloge šote na Ljubljanskem barju so bile po prvih izračunih v devetnajstem stoletju

neskončno velike. Da to naravno bogastvo osrednje Slovenije naglo kopni je ugotovil že znani raziskovalec barja KRAMER (1905), ki je ocenil, da je na barju samo še 1500 ha površin s šoto. Danes je šote na barju tako malo, da so jo okoljevarstveniki z zakonom zaščitili. O nekdanjem šotinem bogastvu na barju pričajo le redki z brezami, krhliko, nizkim grmičevjem in visoko travo porasli ostanki šotišč kot je npr. Jurčevo šotišče med Bevkami in Drenovin Gričem, ki ga z dnevnim kopom še niso popolnoma izčrpali.

Zaloge šote na Ljubljanskem barju so bile nekdanj zares ogromne, po takratnem prepričanju neskončno velike, saj je šota prekrivala pretežni del barja, šotna plast pa je bila ponekod debela dobrih šest metrov. Še sredi 19. stoletja so se zaloge te organske usedline zdele neskončne. Eden od izračunov je pokazal, da so zaloge šote pri nas tako velike, da zadostujejo za celih 659 let. Šote na Ljubljanskem barju pa je zmanjkalo mnogo



Nedotaknjena parcela šote na Bevškem Mahu, porasla z brezami, jelšami, raznim grmičevjem in visoko travo; rezalec šote Vonča Janez iz Bevk.

prej kot so predvidevali izračuni. Začelo jo je primanjkovati že koncem 19. stoletja. To so kaj kmalu potrdile raziskave KRAMER-ja (1905), ki je ocenil, da je na Ljubljanskem barju od prejšnjih 17 500 ha le še okrog 1500 ha površin s šoto. Zaloge šote so zelo hitro kopnele zaradi intenzivnega izkoriščanja tega goriva za kurjavo zasebnih in industrijskih peči in nesmotrnega požiganja, po drugi strani pa je šota zaradi vse večjih odkopanih površin, vedno bolj prihajala v stik z zrakom in propadala na licu mesta takorekoč sama od sebe. Danes je šote na barju tako malo, da so jo okoljevarstveniki s posebnim zakonom zaščitili.

Ocena zalog šote na Ljubljanskem barju je v vsakem primeru zelo nesigurna, da ne rečemo skoraj nemogoča. V tem izračunu je preveč neznank. Tudi v primeru, da bi nam bila znana natančna prvotna debelina šotnega horizonta in njegova razsežnost. Glavni problem je, da so šoto izkoriščali večinoma tuji lastniki. Domačini so odkopavali ostanke. Poleg tega je bilo odkopavanje šote zelo različno. Ponekod so odrezali le eno ali dve rezini, drugje so šli tudi globlje, tam kjer pa je bila šota požgana, je le-ta najpogosteje zgorela do talninske bele polžarice. Naj spotoma omenimo, da šote ne bi nikjer smeli rezati v celotni debelini, ker se s tem uničuje sposobnost regeneracije tj. njenega obnavljanja. Kakorkoli že lahko s precejšnjo gotovostjo trdimo, da je danes šote na barju zelo malo. Zelo redke so namreč parcele, ki so še nedotaknjene.

UPORABA ŠOTE

Šotni usedlini na barju v davni preteklosti ni nihče posvečal posebne pozornosti. Sredi devetnajstega stoletja pa je bila šota že sila pomembna in iskana, saj je ogrevala stanovanja, hiše in proizvodne hale ter poganjala industrijo osrednje Slovenije. V najnovjšem času je šota dragocena naravovarstvena vrednota.

Preden so šoto začeli uporabljati za kurivo, se je na Ljubljanskem barju nakopičila precejšnja količina te organske usedline. Kopičila se je v obliki neenakomerno debele lečaste plasti, ki je v sredini dosegala debelino 6 m (po nekaterih izročilih celo 9 do 10 m), na obrobju pa je bila njena debelina manjša (0,65 m do 1,5 m). V preteklosti šoti sprva ni nihče posvečal prevelike pozornosti. Vedeli so zanjo, vendar je ni nihče cenil. Prvi kolonisti so jo celo požigali takorekoč brez haska. Potem so šoto odkrili kot odlično in ceneno organsko gorivo. Pri priči so strogo prepovedali njeno požiganje na Ljubljanskem barju. Rezanje šote se je nato razvilo v pravo šotno industrijo. Nastajala so velika podjetja za pridobivanje šote, izdelavo šotnih kvadrov in prodajo. Pričelo se je njeno intenzivno izkoriščanje, še najbolj na območjih pri Babni Gorici, Grmezu, Črni vasi, Lipah ter na območju Notranjih in Vnanjih Goric. Takrat je šoto uporabljala večina ljubljanske, vrhniške in kamniške industrije. Šoto za kurjavo so začele prve uporabljati viške opekarne. Zatem so jo uporabljali tudi v drugih tovarnah: rafinerija sladkorja, predilnica, topilnica svinca na Škofljici, tovarna razstreliva v Kamniku in druge manjše tovarne.



Mlin, ki so ga nekoč uporabljali za mletje šote za potrebe vrtnarij. Lastnik mlina Janez Vonča iz Bevk.



»Črnica« in za brezami nasad ameriških borovnic na Bevškem Mahu.

S šoto se je ogrevala praktično cela Ljubljana in njena okolica od tovarn do prebivalcev. Bili so celo resni poskusi, da bi šota pogajala lokomotive na železnicah ter parnike. Že od vsega začetka pa so šotine odpadke uporabljali za steljo živini. Na barju so jo predelovali tudi v šotin zdrob za zasipavanje greznic. Dejstvo je, da so pri nas v preteklosti šoto največ uporabljali kot kurivo. V nekaterih državah, še zlasti na Irskem, Finskem ter v Nemčiji in Rusiji, je šota koristen, pomemben in cenen vir goriva tudi dandanes. Najširšo uporabo in perspektivo pa ima v vrtnarstvu in zdravilstvu. V vrtnarstvu je šota, predvsem zaradi svoje lastnosti da se odlično meša z drugimi snovmi, najpomembnejši material za proizvodnjo substratov. Uporablja pa se tudi za izboljšanje strukture zemlje. Mešanica šote

in prsti izboljšuje zračnost, zadržuje vlago, spreminja kislost tal in stimulira rast korenin. Danes je šota v vrtnarstvu tako rekoč nezamenljiva. Ves svet jo uporablja za presajanje in sajenje sadnih dreves in drugih rastlin. Znano je tudi, da ima šota odlične izolatorske sposobnosti in je zato ponekod glavni material za izolacijo.

Šota ima v obliki šotnih kopeli (šota + termalna voda) in šotnih oblog vse širšo uporabo tudi v zdravilstvu. Je naravno zdravilo za zdravljenje in lajšanje revmatičnih in drugih obolenj. Njen zdravilni učinek blagodejno deluje pri boleznih gibalnega sistema ter ginekoloških, uroloških, internističnih in psihosomatskih boleznih. Po ekološki čistosti in zdravilnih učinkih je pri nas najbolj znana "pohorska šota".

In za kaj vse so šoto uporabljali? Šota je v preteklosti ogrevala ne samo prebivalce Ljubljanskega barja in njegovega obrobja, temveč tudi meščane Ljubljane, Vrhnike, Kamnika, bila pa je tudi gonilo takratne industrije. Znano nam je tudi, da ima šota v severni Evropi in svetu še danes velik gospodarski pomen in široko uporabo. Razen za odlično, poceni ter ekološko čisto kurjavo jo na veliko uporabljajo tudi v vrtnarstvu in zdravilstvu.

Na zahodnem barju in njegovem obrobju so šoto uporabljali predvsem kot poceni kurivo ter za steljo živini. Steljo za svojo živino so rabili predvsem veliki bogati kmetje, ki so posedovali velika posestva (njive, travnike in pašnike) ter imeli svoje hlapce in delavce. Pretežni del šote so na jugovzhodnem barju odkopala avstrijska podjetja. Kar jo je ostalo, so domačini rezali izključno za kurjavo. Sicer pa so šoto na barju dajali živini za steljo, z zdrobom pa so zasipavali greznice. Pri adaptaciji hiš, še zlasti tistih z mansardo, so šoto uporabljali kot izolacijski material. Znano je, da najstarejše hiše niso bile posebej toplotno



Vrtiček na Babnogoriškem Mahu: različne vrste fižola, zelje, različno korenje, repa, paradižnik, krompir; v ozadju polje koruze. 2012

izolirane. Na leseni strop so enostavo z žebli pribili trstiko, nanjo pa so položili omet. S šoto so pri adaptaciji hiš toplotno izolirali tako stropove kot streho. Na lesene tramove so s spodnje strani zabili deske. Prostor med tramovjem so napolnili v spodnjem delu z okoli 15 cm debelo plastjo šote za toplotno izolacijo, v zgornjem delu pa z okoli 5 cm debelo plastjo peska, ki naj bi objekt varovala pred požarom. Tako zapolnjeni prostor so na vrhu zaprli z deskami. Podobno je bilo pri izolaciji strehe. Danes hiše izoliramo seveda s tervolom in drugimi sodobnimi materiali.

Naravna nepredelana šota ni gnojilo, ker ima premalo rudninskih snovi, je pa čisti vir organskih snovi, ki lahko poveča humoznost kompostu, hlevskemu gnoju in zemlji. Uporabljajo jo kot steljo živini, ker zelo zmanjšuje vlago, vpija gnojnico in veže njen dušik. Koristna je tudi, ker zadržuje vlago v sušnih tleh, težka tla pa naredi rahla in zračna.

SEDANJI POMEN ŠOTE

Opravičeno se sprašujemo, ali ima šota na Ljubljanskem barju sploh še kakšen pomen. Vemo namreč, da so njene današnje zaloge na barju zanemarljivo majhne, da ne rečemo neznatne. Vemo tudi, da šota pri povečanem dostopu zraka razpada kar sama od sebe, tako da se njene že tako majhne zaloge tudi na ta način iz dneva v dan zmanjšujejo.

Zaloge šote na barju so praktično izčrpane, tako da le-ta nima več takega gospodarskega pomena, kot ga je imela nekoč. Postaja pa vse bolj del turistične ponudbe v krajih Brezovica, Drenov Grič, Vrhnika, Ig, Škofljica in Ljubljana-mesto oziroma "Krajinskega parka Ljubljansko barje". Šota je tudi pomemben del barjanske geološke, naravne in kulturne dediščine.

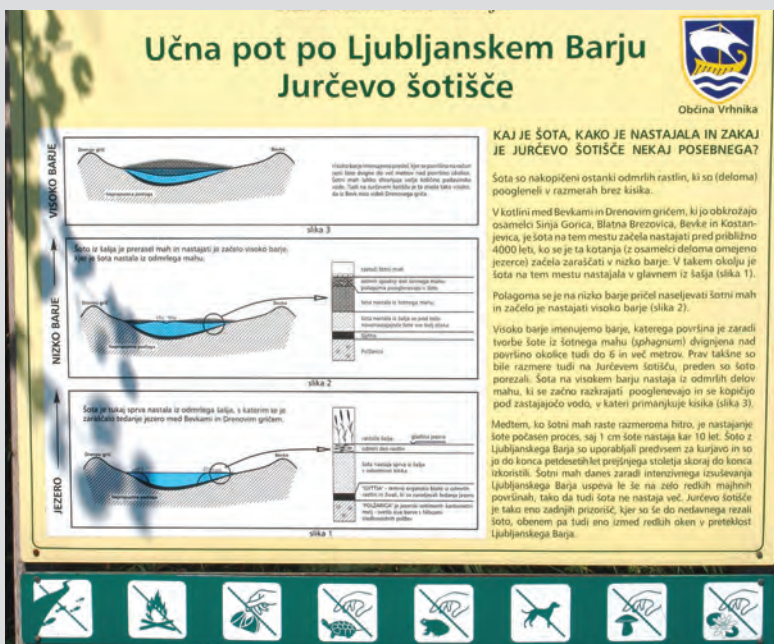

Učna, informacijska in opozorilna tabla Krajinskega parka Ljubljansko barje pred Jurčevim šotiščem, Občina Vrhnika

Šota so nakopičeni ostanki odmrlih rastlin, ki so deloma poogleneli v razmerah brez kisika.

V kotlini med Bevkami in Drenovim Gričem, ki jo obkrožajo osamelci Sinja Gorica, Blatna Brezovica, Bevke in Kostanjevica, je šota na tem mestu začela nastajati pred približno 4000 leti, ko se je ta kotanja (z osamelci deloma omejeno jezerce) začela zaraščati v nizko barje. V takem okolju je šota na tem mestu nastajala v glavnem iz šajša (slika 1).

Polagoma se je na nizko barje pričel naseljevati šotni mah in začelo je nastajati visoko barje (slika 2).

Visoko barje imenujemo barje, katerega površina je zaradi tvorbe šote iz šotnega mahu (sphagnum) dvignjena nad površino okolice tudi do 6 in več metrov. Prav takšne so bile razmere tudi na Jurčevem šotišču, preden so šoto porezali. Šota na visokem barju nastaja iz odmrlih delov mahu, ki se začno razkrajati pooglenevajo in se kopičijo pod zastajajočo vodo, v kateri primanjkuje kisika (slika 3).

Medtem ko šotni mah raste razmeroma hitro, je nastajanje šote počasen proces, saj 1 cm šote nastaja kar 10 let. Šoto z Ljubljanskega barja so uporabljali predvsem za kurjavo in so jo do konca petdesetih let prejšnjega stoletja skoraj do konca izkoristili. Šotni mah danes zaradi intenzivnega izsuševanja Ljubljanskega barja uspeva le še na zelo redkih majhnih površinah, tako da tudi šota ne nastaja več. Jurčevo šotišče je tako eno zadnjih prizorišč, kjer so še do nedavnega rezali šoto, obenem pa tudi eno izmed redkih oken v preteklost Ljubljanskega barja.

Prispevek o šoti avtor posveča vsem barjanom in še posebej rezalcem šote ter pristni marostarki, Ženi Doroteji, rojeni Tomšič iz Notranjih gorc.

Viri in literatura:

- BUDNAR-TREGUBOV, A. 1958: Palinološko raziskovanje barij na Pokljuki in Pohorju. *Geologija* 4, 197-220, Ljubljana.
- CULIBERG, M. 2006: Rastlinski ostanki z arheološkega najdišča Resnikov prekop. V: Velušček, a.(ur.): Resnikov prekop; najstarejša koliščarska naselbina na Ljubljanskem barju. *Opera Inst. archaeol. Slov.* 10, 129-132, Ljubljana.
- CULIBERG, M. & ŠERCELJ, A. 1978: Ksilotomske in palinološke analize rastlinskih ostankov s kolišča na Partih pri Igu - izkopavanja 1977. Poročilo o raziskovanju paleolita, neolita in eneolita v Sloveniji 6: 95-99, Ljubljana.
- BUSER, S. 1965: Geološka zgradba južnega dela Ljubljanskega barja in njegovega obrobja. *Geologija* 8, 34-57, Ljubljana.
- BUSER, S. 1974: Tolmač lista Ribnica. Osnovna geološka karta SFRJ 1 : 100 000. *Zvezn. geol. zav.*, 62 str., Beograd.
- BUSER, S. & DOZET, S. 2009: Mezozoik: Jura. V: Pleničar, M., Ogorelec, B., Novak, M. (ured.) *Geologija Slovenije*, *Geol. zav. Slov.*, 612 str., Ljubljana.
- DOZET, S. 1979: Karnijske plasti južno in zahodno od Ljubljanskega barja. *Geologija* 22/1, 55-70, Ljubljana.
- DOZET, S. 2009: Geološka karta Slovenije, list Grosuplje 1 : 25 000. *Geol. zav. Slov.* (v tisku), Ljubljana.
- DOZET, S. 2011a: Poseben razvoj karnijskih kamnin - borovniška formacija. *Naš časopis - letnik* 38, št. 384, 47-48, Vrhnika.
- DOZET, S. 2011b: Geološke razmere na prehodu Ljubljanskega barja v kras. *Naš časopis - letnik* 38, št. 388, str. 40, Vrhnika.
- DOZET, S. 2012a: Rezanje šote na Ljubljanskem barju je bilo zahtevno delo. *Barjanski list*, januar, 14-15, Brezovica pri Ljubljani.
- DOZET, S. 2012b: Šota ali barjanski »premog«. *Mostiščar*-letnik 18, št. 1, 2 in 3; 22-23, 25, 31-32, Ig pri Ljubljani.
- DOZET, S. 2012 c: Šota na barju je tlela tudi po več mesecev. *Glasnik*, letnik 21, št. 4, 18-21, Ljubljana.
- DOZET, S. & BUSER, S. 2009: Mezozoik: Jura. V: Pleničar, M., Ogorelec, B., Novak, M. (ured.) *Geologija Slovenije*. *Geol. zav. Slov.* 612 str., Ljubljana.
- GRAD, K. & FERJANČIČ, L. 1974: Tolmač za list Kranj. Osnovna geološka karta SFRJ 1:100 000. *Zvezn. geol. zav.*, 70 str., Beograd.
- KOSSMAT, F. 1905: Überschiebung im Randgebiet des Laibacher Moores. *Comptes Rendues* 9, Congr. Geol. Intern. De Vienne, 509s., Wien.
- KRAMER, E. 1905: Das Laibacher Moor das grösste und interessanteste Moor Österreich in naturwissenschaftlicher, kulturtechnischer und land wirtschaftlicher Beziehung. Kleinmayr & Bamberg, 205 s., Ljubljana.
- MELIK, A. 1946: Ljubljansko mostiščarsko jezero in dediščina po njem. *Akad. znan. umetn.*, 223 str., Ljubljana.
- OBLAK ČARNI, M. 2010: O šoti in konoplji na barju. Po pripovedovanju Marije Hladnik (1912-2010). *Vrhnški razgledi* 11, 181-184, Vrhnika.
- PAVLOVEC, R. 1967: Mehkužci iz jezerske krede na Ljubljanskem barju. *Geologija* 10, 167-187, Ljubljana.
- PAVŠIČ, J. 2008: Ljubljansko barje, Društvo Slovenska matica, 215 str., Ljubljana.
- PLENIČAR, M. et al. 1970: Tolmač za list Postojna. Osnovna geološka karta SFRJ 1 : 100 000. *Zvezn. geol. zav.*, 62 str., Beograd.
- PLENIČAR, M. 2009: Mezozoik: kreda. V: Pleničar, M., Ogorelec, B., Novak, M. (ured.) *Geologija Slovenije*. *Geol. zav. Slov.*, 612 str., Ljubljana.
- PREMRU, U. 1976: Neotektonika vzhodne Slovenije. *Geologija* 19, 211-249, Ljubljana.
- PREMRU, U. 1983: Tolmač za list Ljubljana. Osnovna geološka karta SFRJ 1:100 000. *Zvezn. geol. zav.*, 75 str., Beograd.
- PREMRU, U. 2005: Tektonika in tektogeneza Slovenije. Geološka zgradba in geološki razvoj Slovenije. *Geol. zav. Slov.*, 518 str., Ljubljana.
- RAKOVEC, I. 1938: K nastanku Ljubljanskega barja. *Geogr. vestn.* 14, 3-17, Ljubljana.
- RAKOVEC, I. 1955: Zgodovina Ljubljane. 1.del, *Geologija in arheologija*, 11-207, Ljubljana.
- RAKOVEC, I. 1956a: Pregled tektonske zgradbe Slovenije. Prvi jugosl. geol. kongr. 1, 73-83, Ljubljana.
- RAKOVEC, I. 1956b: Razvoj pleistocena na Slovenskem. Prvi jugosl. geol. kongr., 67-72, Ljubljana.
- RAMOVŠ, I. 1953: O stratigrafskih in tektonskih razmerah v Borovniški dolini in njeni okolici. *Geologija* 1, 90-110, Ljubljana.
- RAMOVŠ, A. 1974: Paleontologija Univerza v Ljubljani, 304 str., Ljubljana.
- RAMOVŠ, A. 1978: *Geologija*. - Univerza v Ljubljani, 197 str., Ljubljana.
- RAMOVŠ, A. 1996: Pregled zemeljskih plasti in okame-nelega življenja na ozemlju Vrhniske občine. *Vrhnški razgledi* 1, 5-30, Vrhnika.
- ŠERCELJ, A. 1965: Paleobotanične raziskave in zgodovina Ljubljanskega barja.- *Geologija* 8, 5-27, Ljubljana.
- ŠERCELJ, A. 1975: Palinološke raziskave na Ljubljanskem barju. *Proteus* 37, 9-10, Ljubljana.
- TANCIK, R. 1965: Pedološke značilnosti Ljubljanskega barja. *Geologija* 8, 58-79, Ljubljana.
- TURNŠEK, D. 1997: Mesozoic corals of Slovenia, *Založba ZRC*, 513 str., Ljubljana.
- VELUŠČEK, A. 2005: Ljubljansko barje v koliščarski dobi. V knj.: *Pretrgane korenine: Sledi življenja in dela Rajka Ložarja*, *Opera ethnol. slovenica*, 191-216, Ljubljana.
- VALVAZOR, J. V. 1984: *Slava Vojvodine Kranjske*, Mladinska knjiga, Ljubljana.
- WAAGEN, L. 1914: Karsthydrographische Mitteilungen aus Unterkrain. *Verh. Geol. R. A.*, 1-102, Wien.
- WENTZEL, J. 1922: Zur Bildungsgeschichte des Laibacher Felders und Laibacher Moores. *Lotos*, 70 s., Prag.

BAJERJI

IZ MOJIH SPOMINOV

Bajerji¹ so bili osnovni poligon našega odraščanja pred, med in po drugi svetovni vojni. Bajerjev je bilo na stotine – če uporabim metaforo Frana Milčinskega, ki je v opisu sosedovega božičnega dreveščka dejal, da je na tisoče svečk žarelo na njem, a bilo jih je le kakih dvajset – tudi bajerjev je bilo dosti, več kot deset: štirje na Jelovškovi strani, to je na levi strani Ljubljance, šest na Lenarčičevi strani, to je na desni strani Ljubljance, in še dva v Sinji Gorici (Srnelov – Ogrinov in Želodcov).

Mi, to je mulci iz Impeksa² in starega štacija³, smo si lastili predvsem Jelovškova dva. Bil pa je še zgornji bajer ob Impeksu (Frölichov), ki pa je bil neuporaben. Bil je popolnoma zaraščen s trsjem in tudi rib ni bilo v njem. Jelovškov levi je bil pravzaprav jama in se ga je uporabljalo za izkop glin, pozimi pa, ko je bila zalita z vodo in v mrazu zamrznjena, pa za sekanje ledu za Žontovo ledenico. Od desnega ga je ločila ozka zemeljska pregrada, ki so jo po potrebi odprli v širini kakega metra, da se je voda nemoteno pretakala v jama, kadar niso kopali glin. Ta bajer je bil po naših pojmih ves zaraščen

z vodnim šavjem, v katerem je bilo veliko zatonkov⁴, kamor smo metali trnke. Pod Tojniško potjo je bil povezan tudi z Ljubljano.

Levi bajer – to je jama, ki je imela na najglobljem delu ob neposredni bližini desnega bajerja hišico s črpalko. Kadar je opekarna potrebovala suho jama za izkop glin, je vodo črpala iz levega v desni bajer. Ob taki priliki je bil sprožen alarm pri vesoljni vrhniški mulariji: »Bajer črpajo!« To je trajalo več dni pod budnim nadzorom mularije, skrite v grmovju. Na plitvih delih bajerja, v lokvah, so se že pojavljale zaostale ribe in ribice in se premetavale po blatu. Če se je to zgodilo pred nočjo, so prekinili črpanje, mulci pa smo začeli ribariti v kalnem. Čeprav nismo mogli oblečeni v globljo vodo, smo jo zbrozgali tako, da so ribe, ki so bile že kar nagnete, molile gobčke iz vode. Trop paglavcev si je nabral rib, jih sproti natikal na palice (seveda le večje) vse do trde teme. Drugi dan pa se je začela predstava ob ponovnem zagonu črpalke. Na glavnem odru, neposredno ob črpalki, je na stolu sedel lastnik Rubi Jelovšek (zajeten možak, po naši oceni vsaj 200 kg). Ob njem škaf z vodo, pripravljen



Današnji pogled iznad Verda na bajerje (foto: Bogdan Jesenovec, 2012).

1, 2 levi in desni Jelovškov bajer, **3** prva Jelovškova jama, **4** Srnelov bajer, **5** Želodcov bajer, **6** bajer nove opekarne, **7** mesto nekdanje Kotnik-Lenarčičeve opekarne, **8** Ljubljana.

za velike ribe, okoli po grmovjih mulci z očmi »na pecljih«, pripravljene kot indijanci za napad. Čimbolj je voda upadala, bolj je v vodi gomazelo. Uslužbenci gospoda Jelovška so z mrežami na palicah že zajemali velike ribe. Veliko je bilo šlajmov (to je vrsta krapa), željene pa so bile tudi ščuke, največ pa je bilo rdečeperk. Teh ceglarji⁵ sploh niso pobirali. Ko je bila v jami samo še mlaka, so tudi ceglarji morali v vodo in z rokami pobirati ribe. Pobrali so nekaj kapitalnih ščuk. Ko so odšli, jih je nekaj ostalo tudi za nas. Seveda pa »fizlnov«⁶, takih kot prejšnji dan, nismo pobirali. Dovolj je bilo večjih rib. Veliko zaroda je bilo uničenega, vendar se je bajer hitro obnavljal, posebno ko je ob nalivih voda iz sosednjega bajerja zalivala jama.

Naše ribarjenje pa se ni omejevalo le na plenjenje ob priliki prečrpavanja, pač pa je bilo lovljenje rib skoraj vsakodnevna dejavnost od pomladi do jeseni. Naši rekviziti so bili preprosti. Večmetrska vrstica, ki se je končala z nekaj decimetri laksa s trnkom (laks je bil v tistih časih zelo dragocen), je bila privezana na dolgo palico, ponavadi na fižolovko, ki smo jo puščali kar v grmovju. Blizu trnka je bil nameščen »štofeljc«, to je plutovinast zamašek, prirejen na višino vode. Ni bilo lepšega občutka, kot ko se je zamašek, vržen v primerno čistino, začel voziti ali potapljati. Po aktivnosti zamaška smo vedeli, kakšno je stanje okoli vabe na trnku: ali je riba velika, ali je »fizelj«, ali jih je več ali je sama. Najbolj sigurno je prijela, če je potonil naen-

krat. Seveda pa je bilo treba tudi z občutkom potegniti, da se riba ni iztrgala s trnka. Tako smo v tistih vojnih časih velikokrat popestrili in olajšali materam pripravo kosila.

Jelovškove bajerje so si lastili predvsem impeksarji, in sicer naslednji mulci: Dormiševa dva (Cveto in Tine Mole), financarjevi štirje (Marjan, Tomaž, Marko in Peter Bregar), pekovi trije (Leon, Slavo in Stane Mihevc), Rženov Ivo, Lukežič Cveto, od štacionarjev sva bila le sodnikova dva (Zdene in Leon Mohar) in Jurjevčičev Janko (Mele).

Naš ribolov pa ni bil omejen le na bajerje. Poleti, ko je bil čas kopanja, je bil naš teren udejstvovanja predvsem Lahovka. To je potok, ki priteče iz Razorske doline, napajan s Podlipščico in pripeljan v Verbičevo usnjarno, kasneje ščetinarno. Našo kopališče je bilo kakih 120 m pred usnjarno. Sem smo hodili po kosilu kot delavci na »šiht«. Spotoma smo si narabotali kralovških carjevičev (rekli smo jim oblački), včasih smo od doma

prinesli tudi krompir, ki smo ga pekli, saj smo na naši »plaži« kurili ogenj. Tu smo se naučili tudi plavati po »Dragotovi metodi«. Ta je neplavalca vrgel v globoko vodo in stal poleg. Neplavalec je brcal in čofotal, dokler ni pribrcal do brega. Po potrebi mu je seveda Drago priskočil na pomoč. Tako smo vsi postali bolj ali manj veščji plavalci. Najbolj je bil zagrizen Varšek Jani, ki je večkrat preplaval razdaljo od zapornic do »kolčka« in nazaj (cca 400 m). V Lahovki pa smo se nekateri tudi izurili v lovljenju rib na roke.

Redni štacionarji so bili: Seligerjeva Drago in Nuša, Smrtnikova Pavel in Janez, Krofličevi Milko, Sava in Branko, pa še Janko Mele, Ela Modrijan, Gromova Slavc in Milena ter Moharjeva Zdene in Leon. Na Lahovko so občasno prihajali tudi otroci z Vrhnike, saj razen bazenčka na Mirkah, "kafeta" v Retovju, nekaj tolmunčkov Hribskega potoka ni bilo primernega kopališča. Na Lahovki pa je bilo še nekaj točk, primernih za kopanje: Pri hrastu, Pri kovčku, Pri češnjini in Pri malini.



Kopalcji na Lahovki poleti 1943. Od leve čepijo: Milena Grom, Milko Kroflič, Nuša Seliger, v sredi: Zdene Mohar, Jani Varšek, fant na počitnicah, Janez Smrtnik, Branko Kroflič, zadaj: Bogdan Kroflič (bratranec s Štajerske), Sava Kroflič, za njo neznani, Gustel Koprivnikar, Miloš Rijavec (foto last: Zdenek Mohar).

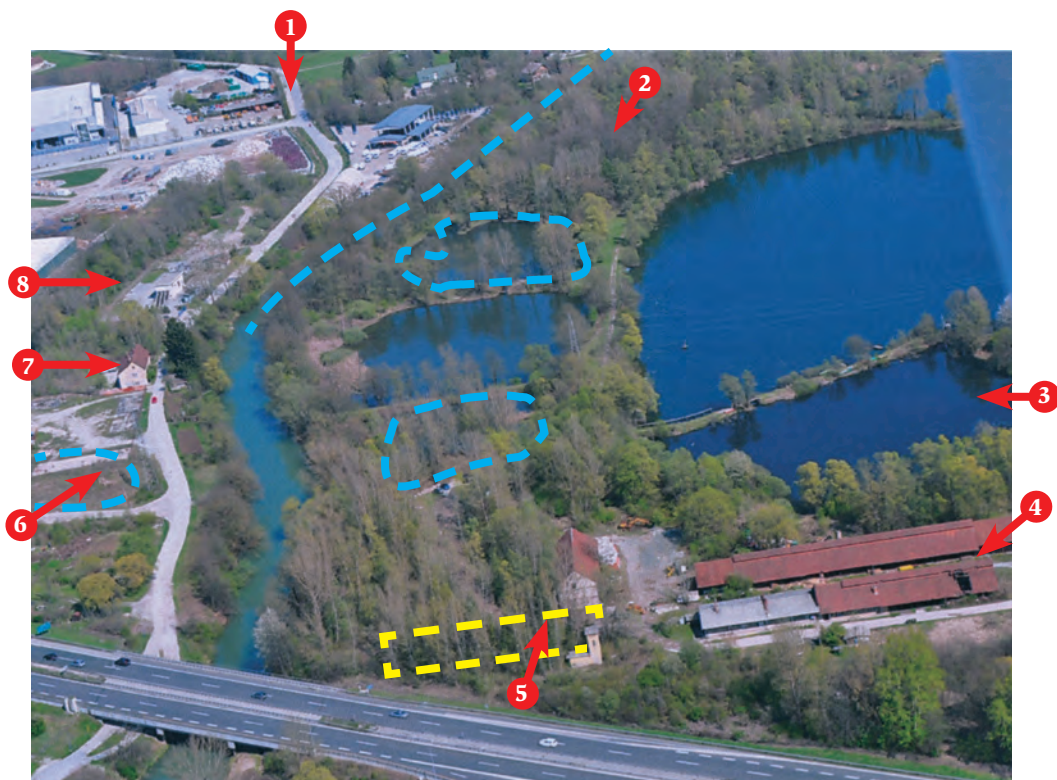

Bajerji z reko Ljubljanico in položaj nekdanje Kotnik-Lenarčičeve opekarne (Foto: Bogdan Jesenovec, 2012).

1 Pot na Tojnice, **2** zaraščene jame, kjer so kopali do *belega konja*, **3** "labodje jezero", **4** "šupe", kjer so ročno izdelovali in sušili strešnik bobrovec, **5** med transformatorjem in stavbo v ozadju je potekala sprednja fasada Kotnik-Lenarčičeve opekarne. Večnadstropna stavba se je raztezala skoraj do Ljubljanice, **6** desni Jelovškov bajer, **7** upravna stavba Jelovškove opekarne, **8** sedanja čistilna naprava.

Res so bili tukaj še bajerji, v katerih pa so se kopali le izkušeni starejši plavalci in poznavalci primernih mest. Nekdo bi rekel: »Kaj pa Ljubljanica in Ljubija?«

Le redki so lahko kljubovali njuni mrzli vodi. V Ljubljanici smo plavali le za stavo ali pa oblečeni. Zaradi nerodnega manipuliranja z našimi doma narejenimi plovili je bilo to neprostoVOLjno.

Posebno poglavje je bilo namreč naše ukvarjanje s čolni. Začeli smo s koritom, ki smo ga demontirali pri črpalni hišici na bajerju. Zbit je bil iz treh štirimetrskih desk, ki smo

ga na obeh koncih enostavno zaprli. Ko smo vse špranje zalili s katranom, je že predstavljal preprost kanu. Bil je dovolj širok, da smo se mulci, ki smo bili večinoma suhci, udobno usedli na sredo in že je to čudo v vodi lebdele. Seveda je imel prvi čolnar v rokah veslo, s katerim se je pogнал, a je moral takoj loviti ravnotežje. Ker ni poznal tehnike veslanja v kanuju, pa tudi korito ni bilo kanu, se je kmalu prevrnil. Tudi ostali, ki smo se preizkušali, nismo bili srečni. Problem smo poskušali rešiti s krajšo desko, pribito počez, na zadnjem koncu pa ni bilo dosti boljše. Kljub temu smo izboljševali model kanuja. Zožili smo ga na obeh koncih in tudi dvignili na sprednjem.

Material (deske) smo nabavljali ponoči na kopah Jelovškove žage, delali pa smo v najbolj nedostopnih nadstropjih Impekse. Tisti čas je bil Impeks namreč opuščena in propadajoča tovarna konzerv. Sčasoma smo naredili dokaj soliden čoln za štiri osebe. Privezanega smo ga imeli na Ljubljani. Uporabljali smo ga tudi v letih 1943 in 1944, ko smo ob počitnicah delali v Lenarčičevi (Kotnikovi opekarni), saj smo s prevozom prek Ljubljane prihranili skoraj 3 km poti. Pot bi vodila do Vrhnike preko mostu, ki pelje v Verd, in po drugi strani Ljubljane nazaj do opekarni. Tudi stalni delavci opekarni, ki so stanovali v Sinji Gorici, so se posluževali našega prevoza preko Ljubljane. Največ opravka pri čolnu je bilo s stalnim zatesnjevanjem špranj. Katran (bitumen) smo pridelovali na strehi v Impeksu, imenovani terasa. S prekuhavanjem smo odstranjevali pesek, ki ga je bilo veliko v tako pridelanem katranu. Čoln smo morali tudi primerno osušiti, da je masa prišla. Poleg »impeksarjev« so svoj čoln izdelovali tudi »štacionarji« na Gromovi štalici.

Kadar smo s čolnom veslali na Vrhniko in naprej v Verd ali Močilnik, smo morali preko brzic pri Dormišu (Mole), pri gostilni Lovec (Murovec) in pod vrhniškim mostom - 11. šoli čoln zvleči z rokami, medtem ko smo bredli po najplitvejšem delu reke. Je bilo pa toliko bolj vznemirljivo, ko smo veslali nazaj. Nekateri so pred brzicami raje izstopili.

Z obvladovanjem Ljubljane in našim delom v opekarni smo se tudi поблиže spoznali z bajerji na drugi strani reke. Do tedaj smo slišali samo pripovedi. Naše predstave so bile strašljive in šele realnost je pokazala pravo velikost teh bajerjev. Neposredno ob Ljubljani je bil za naše pojme (v primerjavi z Jelovškovimi) srednji bajer zelo velik in globok z enim manjšim na vsaki strani. Nasproti pa je bila ogromna jama, globoka vsaj 20 m, v katero so bile speljane tračni-

ce za spuščanje praznih vagončkov do dna, kjer se je kopala glina. Polne vagončke so z vitlom vlekli na prehod med bajerji, od koder se jih je potiskalo do opekarni.

Kako je šlo naprej in kako smo garali v opekarni, pa je že druga zgodba. Le toliko za ilustracijo - nekega dne mi je Malnarjev, prijatelj iz mladosti, po domače Žlogarjev Marko, rekel: »Zdene, ali se spomniš, kako so psi bežali pred nami, ko smo se vračali s šihta?« Imeli smo namreč zaradi težkih samokolnic tako dolge roke, da so psi mislili, da kamne pobiram. Ponavadi se je metalo kamenje za nadležnimi psi.

Delali smo 10 ur dnevno z opoldansko uro za kosilo. Kdor si ni prinesel kosila s seboj, mu ga je prinesel eden od domačih. Tako se je zgodilo, da se je kdo od teh med potjo zamotil, pa je ostal delavec ali delavka s praznim želodcem. Ob tej priliki smo se nekateri okopali tudi v velikem bajerju.

Kako so videti bajerji - opuščene jame danes? V normalnem stanju je vodna površina izravnana z nivojem Ljubljane. Ker imajo vsi bajerji stik z reko skozi kanale, se voda tudi v poplavah izenačuje, le v sušnih obdobjih se voda v bajerjih počasneje niža.

Ker se glina, imenovana »beli konj«, nahaja takoj pod plastjo humusa, in je uporabna za določeno vrsto opeke in ker globlje niso kopali, so tam nastale sicer velike, a bolj plitke jame, ki jih voda sploh ni dosegla, razen ob poplavah. Danes so te opuščene jame (glinokopi) zaraščene z drevjem.

Proizvodnja surove opeke jeseni in pozimi ni potekala. V pogonu pa je bila peč, saj je bilo preko poletja pripravljenih za žganje veliko opečnatih izdelkov. Tudi jame niso mirovale. Vodo se je izčrpalo in glino se je vozilo v kope, kjer je bila pripravljena na naslednjo sezono. V ostalih bajerjih, zalitih z

vodo, pa v tem času nismo bili preveč uspešni pri našem ribolovu. Ko pa so padle temperature pod ničlo, ko so površine bajerjev zmrznile, posebno če so bile poplavljenе, so se pojavile čudovite ravnine zaledenelih jezer. Potrebno je bilo le še počakati nekaj dni, da postanejo dovolj varne za hojo po ledu in drsanje.

In to je zopet ena od dejavnosti, ki nas je zaposlila, posebno še v zimah, kadar ni bilo snega. Kar se tiče preizkušanja ledu, smo bili preveč predrzni. S hojo po ledu smo poizkušali že, ko se je ob tem, ko si samo stopil na led, naredilo nešteto razpokic. V takem primeru smo se v manjšem zalivčku z zaletom zadržali z brega na breg. Led, debel 2 do 3 cm, je pod našo težo vzvalovil. Verjetno bi popustil, pa ni utegnil, ker smo bili že čez. Se je pa kdaj zgodilo, da nas je presenetil. Po poplavah in povečanih ledenih površinah je voda upadala. Pod ledom so nastali močni tokovi vode, ki je odtekala. Na takih predelih je bil led zelo tenak ali pa ga ni bilo več. Na nekaterih mestih so bili topli vrelci vode. Ponekod trstičje ni zdržalo teže ledu. V takih primerih se je marsikdo okopal. Imeli smo srečo, da se nam ni zgodilo kaj hujšega. Ko sem ob neki priliki tudi sam zdrsnil v vodo, se spomnim, kako prijetno topla je bila. Ko pa sem nato tekel domov, me je še bolj zeblo.

Tekmovali smo, koga bo neslo dalj po zaletu na suhem. Odvisno je bilo od hitrosti zaleta in od okovanih čevljev. Dandanes se zdi morda neverjetno, da smo takrat pozimi nosili okovane čevlje. Po podplatih so bili nabiti žebliji »romarji«, spredaj na podplatu in na peti pa so bile pribite kovinske ploščice. Problem pa je nastal, ko si na tak čevelj zelo težko privil drsalke, kakršne so takrat uporabljali amaterji. Čevljev pač nismo imeli na izbiro. Kljub temu smo se drsali na drsalkah, in to dobro. Poskušali smo se tudi v likih in skokih. Na bajer je prihajalo tudi veliko Vrhničanov. Dobri drsalci so bili: Pišlerjeva Edi

in Janez ter Berlinčkova (Šušteršičeva) dva – Tine in Niko. Edino dekle z Vrhnike, ki je drsalo, je bila Maruša Hočevar. Igrali smo tudi hokej in odigrali tekmo z Borovničani. S starega »štaciona« so drsale tudi Ela Modričan, Milena Grom in Neda Novak.

Posebno doživetje pa je bilo, kadar so sekali led za ledenice. V tistem času namreč še ni bilo zamrzovalnih skrinj, pa so v prostor, obdan z žaganjem, naložili kose debelega ledu, ki so ga kasneje uporabili mesarji in gostilničarji. S težkimi vozovi so prišli do ledu in celo na led. Z velikimi sekirami so sekali led, ki je bil debel vsaj 20 cm. Velike plošče so s kavlji izvlekli do vozov, kjer so jih razsekali na manjše kose, primerne za transport. Ob neki priliki, ko jim je velika plošča ušla iz dosega kavlja, sem priskočil na pomoč. Stopil sem na drugo veliko ploščo kot na splav in z njo odveslal do pobegle. Nato sem jo s kavljem spravil do brega. Požrel sem veliko pohval.

Da ne omenim, kako so starši trepetali ob naših začetkih obiskovanja bajerjev. Toda ne kazni ne grožnje in ne prepovedi niso zalegli, kajti mik privlačnih, bujno spreminjajočih se vodnih površin in zaraščenega okolja je bil premočan. Vedno znova nas je premamil in osrečeval. Pa tudi starši so se sčasoma privadili oz. sprijaznili.

Bajerji na levi strani Ljubljane, to je na Jelovškovi, so bili v zadnjem času zasuti. Deloma je bila preko njih speljana avtocesta, deloma pa se je preko njih razširilo smetišče. Sedaj so ostali edino bajerji na desni strani Ljubljane. Celo dodan je bil nov največji bajer v podaljšku največjega obstoječega. Za obratovanje nove opekarne IUUV v Sinji Gorici je bil zgrajen most in tekoči trak do nove jame. Z novodobnimi stroji in opremo so v desetih letih izkopali ogromno jamo, ki je po propadu tudi te nove opekarne prav tako zalita z vodo. Nastal je nov velik bajer – ribnik. Kljub prepovedi se sedaj v tem bajerju kopajo.

Tako je ta del Vrhniko postal naravni park, ki ga za svoj oddih uporablja vedno več Vrhnčanov. Steze okoli bajerjev so vzdrževane. V zimskem času se na bajerje zateče velika jata labodov. V letu 2012 jih je bilo kar 35. Preko obročkov je bilo ugotovljeno, da so nekateri prileteli celo z Madžarske in Poljske. Ob robu bajerjev pa že več let deluje ornitološko društvo, ki v mreže zajete ptice obročka in proučuje.

PRODUKTI BAJERJEV

Ob opisovanju bajerjev pa je treba vedeti, da so bajerji nastali kot rudniki (odprti kopi) ilovice, osnovne surovine za izdelovanje opeke.

Ker sem bil v poletnih počitnicah kot dijak v letih 1943–1945 sezonsko zaposlen v opekarni Lenarčič, sem se dokaj dobro seznanil s procesom izdelovanja vseh vrst opečnih izdelkov v tistem času. Takrat ni bilo težkih strojnih kopačev, zato so v jamah delavci z lopatami nakladali vagončke ter z njimi vozili in stresali glino v kope. Posebej glino s površja, t. i. »beli konj«, in posebej iz globljih delov jame, imenovano »plavi konj«. Šele leto dni uležana glina je šla v predelavo v »bike« na »ringofen«.⁷

Biki sta bila dva težka valjarja (notranji manjši in zunanji večji), ki sta na jekleni luknjasti plošči med kroženjem tlačila in drobila glino, jo potiskala v spodnje komore, od koder je bila speljana v osnovni stroj za rezanje »mavra«⁸. »Ringofen« na vrhu krožne peči je bil odprt prostor, omejen z zidovi stavbe, na katerem so delovali stroji: biki, »preš mašina«⁹ (za izdelovanje prešanih strešnikov in žlebakov) in še nekaj drugih manjših za občasno uporabo. Pod biki stoječa mašina za maver je bila osnovni stroj za izdelavo vseh vrst opek.

Iz njegovega modela 12 x 25 x 6 je prihajala oblikovana masa, ki jo je delavec s posebno

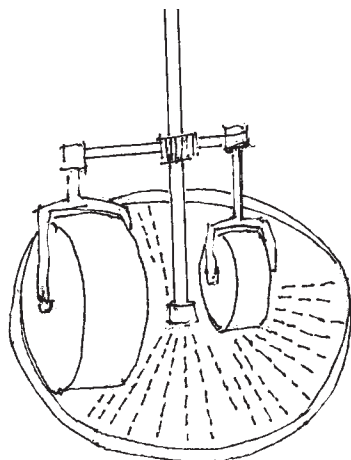

Skica bika (po spominu skiciral Zdenek Mohar, 2012).

napravo ustavil, istočasno odrezal par (dva mavra), z mizico odmaknil, da ga je lahko drug delavec pobral, in to večkrat ponovil – tako lahko ves dan, ali dokler se ni obratovodja odločil za drugo vrsto gline. Pri stroju so delali trije delavci: rezalec, nakladač in tretji, ki je odstranjeval zastoje in se menjal s prvima dvema. Za njimi smo na tem mestu pristopili mi, večinoma študentje, s samokolnicami. Na ploščo cca 1 m x 60 cm nam je naložil nakladač 10–12 parov. Morali smo naglo odpeljati, da je naslednji lahko podstavil samokolnico. Peljali smo do »ognjišč« (kop). To je bila dolga vrsta plohov, na katere so delavke »redkarice« razmikale pripeljane pare in nato naglo nazaj pred stroj. Glede na oddaljenost »ognjišč« (kop) je pomočnik delovodje določil število vozačev.

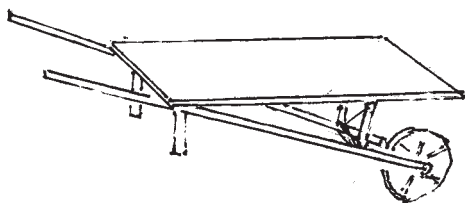

Samokolnica za maver (skiciral Zdenek Mohar, 2012).

Čim je bila večja vrsta vozačev pred strojem, so bili nekateri hitro razporejeni na druga mesta: »Ti v jamo, ti h kolmu (premogu), ti na »štacion« (kolodvor), ti na »štuke« (nadstropja) in podobno. Vsak je dobro vedel, kaj storiti in kam mora. Vsak je bil vesel, da se mu je popestril sicer enoličen dan. Vožnja samokolnic je bila moreča, ker so bile nekatere zelo težke.

Enkrat na dan je glavni delovodja Ivan Rosenwirth določil program »glina za folc«¹⁰ (zareznik). Takrat so k bikom pripeljali drugačno glino, jo po potrebi razredčili in ji dodali primesi, ki jih je določil g. Rosenwirth, izobražen tehnolog. Tako je iz »mavrove mašine« lezla glina, ki jo je nakladač preprosto trgal in jo nakladal na samokolnice; mi pa smo to dostavili pred »folc mašino« ali pa na drugi strani navkreber zopet na »ringofen« do »preš mašine«.

Enkrat dnevno pa so biki proizvedli še redkejšo glino. Vozili smo jo v lope (ki stojijo še sedaj, leta 2012), kjer je Močanov Pavle (Pavel Šurca) delal na roko narejene strešnike, po policah pa jih je razvažal Oskarjev Niko (Niko Majer).

Dokaj komplicirana je bila »folc mašina«, ki je oblikovala zarezne strešnike. Vsak, ki je bil odrezan, je bil prekucnjen na okvirček in položen na »aufcug«¹¹ (dvigalo). V »štukih«¹² (nadstropjih) opekarne je delavka z dvigala pobirala okvirčke s strešnikom in jih polagala na posebno samokolnico. Na folc mašini so izdelovali tudi lohar¹³ in parolit¹⁴.

V »štukih«, ki so se nahajali neposredno nad krožno pečjo, je bila zelo ugodna klima za sušenje teh izdelkov. Med nadstropji pod visoko opekarniško streho so bili namreč le leseni plohi, ki so omogočali kroženje zraka. Delavci so prihajali v nadstropja po stopnicah, opečne izdelke pa so prevažali z dvigalom do nadstropij in od tu s posebnimi samokolnicami do polic.

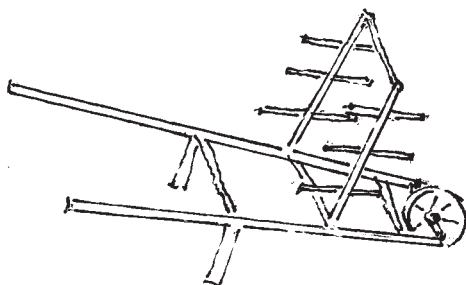

Samokolnica za "štuke" (skiciral Zdenek Mohar, 2012).

Vsi izdelki so se po določenem času sušenja skladiščili pred pečjo ali pa se vozili direktno v peč. To delo so opravljali »ringarji«, zopet s posebnimi samokolnicami. Izdelke so nalogali v peč z razmakom in prečno, tako da je lahko premog, ki so ga vsipavali skozi odprtine na vrhu peči, dosegel tudi izdelke pri tleh. Ko je bila dobra polovica krožne peči napolnjena, so na začetku zakurili pri tleh, toliko da se je ogenj prijel premoga, ki so ga stresali z vrha. Nato so začetek enostavno zazidali in ogenj se je širil v smeri sipanja premoga. Vsaka celica peči je bila določena le z vrati, ki so jih zazidali, ko je bila napolnjena, in razkopali, ko je bil ogenj mimo in se je ohlajala. Kurjač je točno vedel, koliko premoga mora stresti skozi odprtine na vrhu celic. Kasneje so uvedli avtomate, napolnjevalne s premogom, ki so samodejno v določenih časovnih presledkih sipali premog v celice. Ko je bil avtomat prazen, ga je kurjač napolnil in premaknil nad naslednjo celico. Visok dimnik v sredini krožne peči je odvajal izgorele pline in dim. Kakor hitro je bila žgana opeka dovolj ohlajena in vrata podrti, so jo ringarji izvozili bodisi v kupe ali na vozove ali na kamione. Z vozovi »trugami« se je tudi vozilo opeko na železniško postajo na vagono. Izpraznjen prostor v peči pa so drugi ringarji takoj napolnili z osušeno surovo opeko. To je bilo težko delo. Opravljali so ga predvsem močni in zdržljivi moški. Ringarji so imeli tudi drugačen delovni dan. Zaradi vročine v peči so začeli zelo zgodaj, ob

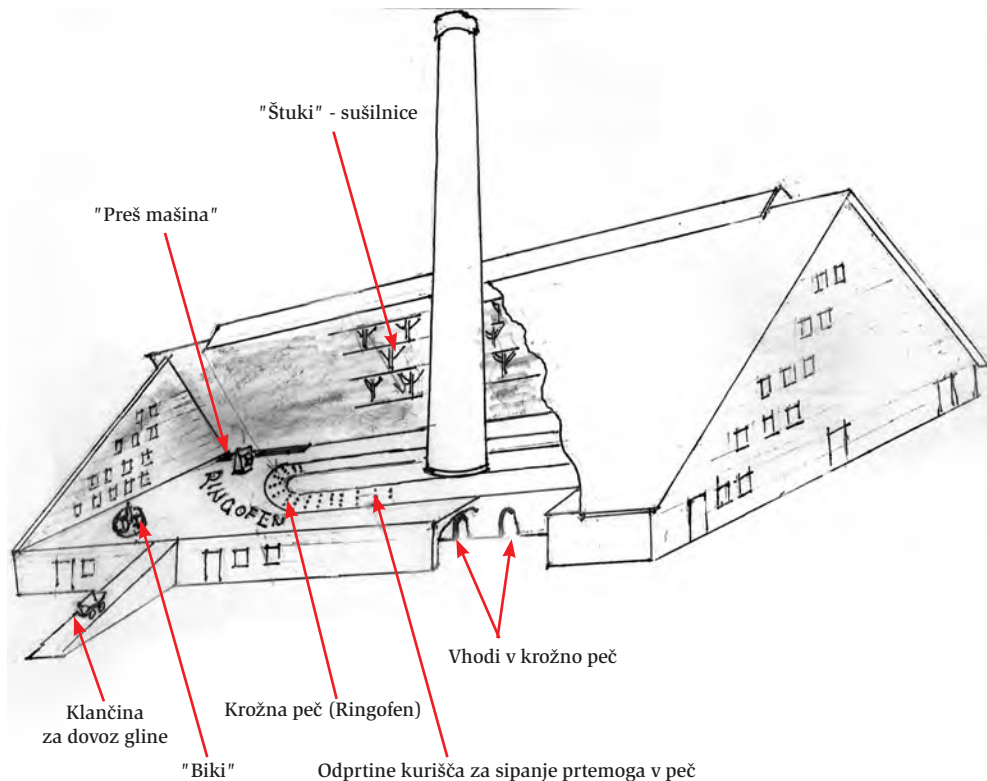

Notranjost Kotnik - Lenarčičeve opekarne (po spominu skiciral Zdenek Mohar, 2012).

treh ali štirih zjutraj, in končali, ko je bil določen del peči prazen in drugi del napolnjen. To je bilo ob deseti ali enajsti uri dopoldne. Spomnim se hrustov, Cornovega Jožeta iz Vasi in Moravcovega Toneta s Stare Vrhnike. Tako je šlo do konca druge svetovne vojne.

Po vojni, ob nacionalizaciji tovarn, so politiki združili Jelovškovo in Lenarčičevo opekarno v »Vrhniške opekarne«. Novo vodstvo pa ni bilo kos tehnološkim zahtevam, saj so morali opustiti proizvodnjo strešne opeke, ker je bil prevelik odstotek loma. So pa zgradili lesen most preko Ljubljanice in tako resnično povezali obe opekarne. Namesto težkih samokolnic so uvedli vozičke, tako za razvažanje mavra kot za vožnjo v



Kotnik-Lenarčičeva opekarna, ki so jo podrli leta 1979 (Vir: Nataša Oblak, *Veliki ljudje v malem kraju, zgodovinski razvoj in pomen Kotnik-Lenarčičevega posestva in Verdu*, VR št. 4, 2003, str. 34).

peč in iz peči. Nekoliko svežine v opekarne je vnesel Rozman Janez, ki se je zgledoval pri drugih uspešnih opekarnah, tudi na Češkem. Za sodelovanje je spet angažiral nekdanjega glavnega delovodja Ivana Rosenwirtha. Uvedel je umetne sušilnice in nekaj drugih modernizacij.



Ringarji v Lenarčičevi opekarni, posneto okrog leta 1935.
Peti z leve: Nagode (Štefkov), šesti z leve Martin Petrič (Maklavov), oba iz Verda (foto: last Majda Rihar).



Ringarji v Lenarčičevi opekarni. Od leve: Ilja Zenkovič iz Bosne, Tone Tomažin z Vrhnike in Franc Gregurka iz Sinje Gorice (foto: Anica Krašovec, po letu 1960, hrani Muzejsko društvo Vrhnika).

Po vojni je bil silen razmah gradenj, tako javnih kot zasebnih. Opeka, kakršna koli je bila, je »šla za med«. Privatnik je težko prišel do nje. Ker pa ni bilo dovolj delovne sile, so uvedli prednostni sistem, in sicer tako, da je tisti, ki je bil za določen čas zaposlen v opekarni, prišel na prednostno listo za nabavo opeke. Ker smo pri nas doma gradili hišo (leta 1948), sem se tudi jaz zaposlil za določen čas. Delal sem v bivši Jelovškovi opekarni, kjer je bil glavni delovodja Blaž Podobnik, kasneje pa Sajevec, oba iz Sinje Gorice. Najprej sem delal v jami, nato pa sem »ringal« v paru s Kopačkom (Ovsenkovic) s Klanca. Za mesec dela se je upoštevalo tri tedne dela z ringanjem.

Proizvodnja opeke je na Jelovškovi strani leta 1960 zamrla, pa tudi opekarna na Lenarčičevi strani bi potrebovala temeljito rekonstrukcijo.

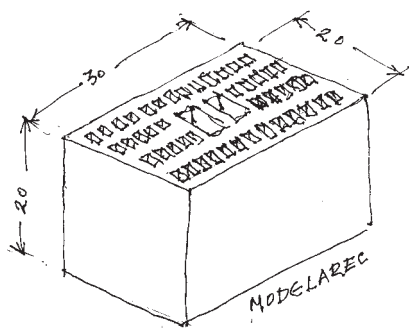

Modelarec (skiciral Zdenek Mohar, 2012).

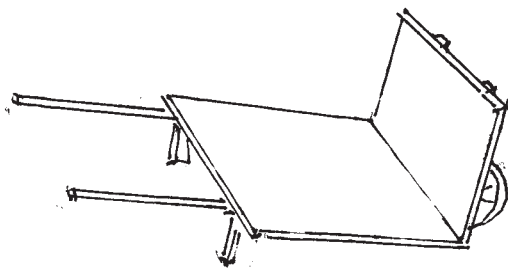

Ringaška samokolnica (skiciral Zdenek Mohar, 2012).

V sedemdesetih letih pa je nastopila Industrija usnja Vrhnika s svojim investicijskim potencialom in zgradila v Sinji Gorici popolnoma novo, moderno in avtomatizirano opekarno. Zgradila je tudi most čez Ljubljano in tekoči trak do nove jame, v kateri so delali moderni stroji kopači. Kmalu se je pokazalo, da brez uležane gline ne bo šlo. Začeli so delati kope gline in jih zaščitili s strehami. Ta čas pa so na vse načine sušili glino, ki je šla iz jame: z apnom, glino iz Podlipe, z glino z avtoceste na Dolenjskem, vendar je kljub temu končni proizvod modelarec¹⁵ za nekaj cm spremenil svoje dimenzije. Nastopila je še naftna kriza z visoko ceno in težjo dobavo mazuta, ki je bil potreben za žganje opeke, tako da je tudi ta opekarna sredi osemdesetih let začela propadati in nazadnje propadla.

Ostale so le zgradbe, ki so jih po prodaji prilagodili potrebam raznih obrtnikov, most čez Ljubljano in ogromen bajer.

In na koncu nekaj besed o ljudeh, ki so bili zaposleni v opekarnah. Večina delavcev je bila sezonskih. Zaposleni so bili le v času obratovanja strojev za oblikovanje gline in njeno naravno sušenje. To pa je bil čas od pozne pomladi do zgodnje jeseni.

Stalni so bili le delavci v jami, dokler je vreme dopuščalo, in ringarji, dokler niso bili vsi pripravljeni suhi izdelki žgani.

Med stalne delavce je sodilo nekaj družin, ki so bile z opekarno zelo povezane.

V hišici pred Lenarčičevo opekarno so doimali Tičnikovi. Oče je bil vzdrževalec, mati pa je bila glavna pri »folc mašini«, sin Franci pa je že kot 6-letni deček polagal dilce pri materi. Seveda je bila to takrat atrakcija, je pa kasneje v času odraščanja šel skozi vse faze dela v opekarni.

Bili sta še dve sestri: Roza in Meta Raguške z Vrzdence, ki sta imeli številne člane družine zaposlene v opekarni. Roza se je pisala Oblak. Imela je štiri otroke: Janez in Bernard sta bila ringarja, kasneje je bil Janez šofer avtobusa, Bernard pa sprevodnik. Hčerki Jelka in Mici pa sta delali v proizvodnji. Meta se je pisala Dečman. Njena sinova Nestl in Stane sta tudi ringala, hčerka pa je delala v proizvodnji opeke.

Posebno mesto pa pripada družini Ogrin (Srnelovi) iz Sinje Gorice. Pred 2. svetovno vojno so imeli svojo družinsko opekarno. Doma so ročno izdelovali, sušili in žgali zidake in strešnike. V eni peči so izžgali tudi 30 000 kosov. Ko so z domačo dejavnostjo prenehali, so se zaposlili v Lenarčičevi opekarni, in sicer: sestre Nežka, Pepca in Angelca ter brata Rudi in Miha. Nežka se je pisala Ficko, Pepca Čelešnik in Angelca Oblak. Miha je »dal skozi« vse opekarne, od domače do zadnje – IUV. Bil je nepogrešljiv upravljalec strojev.

Nepogrešljiv pri predelavi gline je bil tudi Jurčetov Lado (Mole). Ni povsem zaupal modernizaciji nove opekarne in je vztrajal na deponiranju (staranju) gline in ne takojšni predelavi. Žal je nova opekarna prenehala prej, predno bi lahko uporabila uležano glino.

Opombe:

- 1 Bajer - opuščen glinokop, jama zalita z vodo
- 2 Impeks - opuščena propadajoča tovarna konzerv. Impeksarji - stanovalci v tem delu Vrhnike, nekoč njene "industrijske cone".
- 3 "Stari štacijon" - "Stara postaja", zgrajena 1899, za razliko od "nove postaje Vrhnika trg", zgrajene 1934. Stara postaja je bila glavna vrhniška železniška postaja, oddaljena približno kilometer severno od središča Vrhnike.
- 4 Zatonk - čistina v vodi brez rastlinja.
- 5 Cegljarji - delavci v opekarni, "cegunci".
- 6 Fizelj - majhna ribica.
- 7 Der Ringofen, nemško - krožna peč.
- 8 Der Mauer, nemško - zid.
- 9 Die Pressmaschine, nemško - stiskalni stroj.
- 10 Der Falz, nemško - guba, zareza, žleb/ič/.
- 11 Der Aufzug, nemško - žerjav, dvigalo, vzpenjača.
- 12 Der Stock, nemško - nadstropje.
- 13 Lohar, votlak - opeka, ki ima dimenzije zidaka, s tremi vzdolžnimi kanali. Uporabljali so jo kot izolacijsko opeko (Das Loch, nemško - luknja).
- 14 Parolit je opeka večjih dimenzij s podolžnimi kanali. Uporabljali so jo za oblaganje.
- 15 Modelarec - izolacijska opeka, večjih dimenzij, z navpičnimi kanali.

JAZ BI O VRHNIKI LAHKO POVEDAL ...

INTERVJU Z DR. NIKOLAJEM SADNIKARJEM¹

Gospoda, doktorja Sadnikarja, sem prvič srečala junija 2011 na Urbanističnem inštitutu v Ljubljani, kamor si je prišel ogledat razstavo o bratih Jager in poslušat predavanje, ki sem ga imela kot avtorica razstave. Po koncu predavanja je (navdušen) stopil pred občinstvo tudi on in povedal, da je njegov oče, znani veterinar in muzealec Josip Sadnikar, spoznal arhitekta Ivana Jagra okrog leta 1900 na Vrhniki, pri lekarnarju Jakobu Hočevarju, s katerim je bila poročena njegova sestra Kristina. Niko Sadnikar je nadaljeval, da je kot dijak tudi sam obiskal znamenito Jagrovo Narodno kavarno v Ljubljani, pa še, da je, kot otrok in kasneje študent, pogosto obiskoval svoje sorodnike Hočevarje na Vrhniki. Potihem sem računala, kdaj vendar se je vitalni gospod, odličen govorec rodil, da je kot dijak obiskal kavarno, ki je prenehala delovati že leta 1932?! Vedela sem, da se moram z njim še srečati, ga marsikaj vprašati, da mi malo bolj natančno razloži poglavja in teme, ki me zanimajo. Za posredovanje in pomoč sem prosila Barbaro Črnič Mali, vnukinjo Stanka Hočevarja, ki je stricu Niku za tem res najavila obisk skupine članov



Prvo srečanje z dr. Sadnikarjem ob odprtju razstave Brata Jager na Urbanističnem inštitutu v Ljubljani. Na fotografiji z leve mag. Mirko Kambič, prof. Braco Mušič, Nataša Oblak Japelj in dr. Niko Sadnikar. Deček v sredini je Vasja Japelj (foto: Niko Šušteršič, 2011).

Muzejskega društva Vrhnika. Z veseljem nas je sprejel. Zbirka starih predmetov, ki smo jo videli na njegovem domu – Sadnikarjevem muzeju v Kamniku, je očarala vse. Čili, bistri 95-letni gostitelj nam je pripovedoval zgodbe, ki so se kar prelivale ena v drugo in so bile tako impresivne, da sem ga na koncu obiska prosila, če ga lahko še obiščem in z njim posnamem intervju. Takoj je bil za to.

Na Vrhniko in njeno okolico vas vežejo številni spomini. Kaj bi bilo po vaše zanimivo, da poveste za bralce Vrhniških razgledov?

Jaz bi o Vrhniki lahko povedal to, kar vem o Hočevarjih, spomine na moje obiske na Vrhniki, pa vse kar je meni oče povedal o tistih krajih. Vi ste iz Verda ... Koliko velikih umetnikov se je tam rodilo! Petkovšek, Sternen pa Jager tam blizu. Ne vem, meni je oče povedal, da se je menda tudi Sternen rodil v eni železniški čuvajnici nad Verdom². So dolgo mislili, da ime *Verd* pride od *verde*³, pa ni res! Poznate tisto strahovito bitko v 1. svetovni vojni? Kraj, kjer je potekala, je bil tudi Verdun⁴! To so bile keltske trdnjave oziroma utrdbe. Po Sloveniji jaz vem za tri Verde; tudi na Dolenjskem, pa pri Uršlji gori je eden. Prav tako imate *Perovo* po celi Evropi, tudi pri Ortneku, to je tudi keltska beseda, za katero pa ne vemo, kaj pomeni. Potem na primer Preserje; imamo ga pod Krimom, pri Jaršah, pa pri Lukovici, tudi to je keltsko. Kelti so bili pol slovanska in pol germanska plemena, naroda takrat še niso poznali. Ime *Kelti* so jim dali pa Grki. Pa Mengeš, Menina planina ... Kaj pomeni *men*? Moj profesor Krajnc za geologijo je rekel, da je cel kup besed v slovenščini keltskega porekla, vse z: *men, ter, tre* ... Pa Men gora, kjer so bile tiste strašne bitke na Soški fronti ..., ker originalno je *men gur*. Slovenci so besedo *gur* – gora tudi od Keltov prevzeli! *Buh ve*, kaj bi bilo *men*: ali veliko ali staro?

Kaj pa Menišija, notranjska planota?

Ja, točno, lahko, da to tudi v to skupino paše! **(in nadaljuje)**

Povedati vam moram, da sem prebral Vrhniške razglede, ki ste mi jih zadnjič poklonili⁵. Čudoviti so! Sem prebral vaš članek o odkritju spominske plošče bratoma Jager, pa o tem, kako so šoto kopali na Barju. Kar

sem prebral o Cankarju, ko je v Sarajevu pisal Hlapce, to je zame čisto novo, prvič slišim! To je enkratno, kje je avtorica dobila toliko podatkov?

Avtorica Alenka Aursperger je bila dalj časa v Sarajevu kot dopisnica TV Ljubljana.

A, ona je to napisala, ja saj njo pa poznam! Aurspergerjeva je bila večkrat tukaj, v Kamniku, kot novinarka televizije! Tam v letih 1983, 84 so snemali dokumentarni film o Gabrijeli Rechbach, sestri medvojnega kamniškega župana barona Rechbacha. Po vojni so jih vse izgnali iz graščine *Zaprce*⁶...

Sicer poznate Vrhniške razglede?

Sem prebral Vrhniške razglede, v katerih je opisana vrhniška Stara cesta, in tam piše, da je Plečnik naredil načrt za portal na Hočevarjevi hiši. V resnici pa ga je naredil Plečnikov učenec Platner⁷. Jaz sem bil 1929. leta večkrat na obisku na Vrhniki in se spomnim, ko je Hočevar *ta star* portal *ven zagnal* in mi povedal, da bo načrt za novega naredil njegov prijatelj Platner, Plečnikov učenec. Narejen je čisto na Plečnikov način, prav tako okenški okvirji.

Kakšni so sicer vaši spomini na Vrhniko, verjetno so vsi več ali manj povezani z obiski pri vaših sorodnikih Hočevarjih?

Veliko podatkov imam o Hočevarjih. Rad bi opozoril na povezavo Jakoba Hočevarja z znamenitim ljubljanskim županom Ivanom Hribarjem. Bila sta dobra prijatelja, Hribar je bil Jakobov največji prijatelj. Imam cel kup fotografij, na katerih so slikani skupaj, ali na Brniku ali pa na Vrhniki. Zakaj sta bila tako *prijatla*? Ivan Hribar je rojen v Trzinu 1851., Jakob Radoslav Hočevar je pa 1853. rojen v Zgornjem Brniku. Nekaj časa sta bila sošolca v gimnaziji. Ko je Hribar postal župan, je spoznal pa še mojega očeta in tako so bili ti



Ivan Hribar kot šofer Hočevarjevih na Brniku okoli leta 1910 (Foto last N. Sadnikar).

trije možaki zelo povezani med seboj. Hribar je podpisan v tej knjigi obiskovalcev muzeja (Sadnikar pokaže na razkošno opremljeno knjigo s platnicami v kombinaciji usnja in kovine z naslovom *Svojepisi 1893*). Imam fotografijo, ko je prišel Hribar kot župan, je *moglo* biti leta 1911 ali pa 1909, z avtomobilom na Brnik in je na dvorišču slikan, Hočevarji so v avtomobilu, on je pa zraven kot šofer! To bi bilo zanimivo, da preberejo Vrhničani. Poglejte tole Hribarjevo knjigo *Spomini*. A ga vidite, Hočevarja? Hribar ga v svoji knjigi opiše. Imam tudi fotokopijo diplome Jakoba Hočevarja. Diplomiral je leta 1888 v Gradcu. Poglejte tole sliko - to sta *Sadnikarca*, moja teta, pa Jakob!



Svojepisi 1893 - knjiga s podpisi obiskovalcev muzeja (Foto Nataša Oblak Japelj).

Ste velikokrat obiskali svojo teto Kristino Hočevar, rojeno Sadnikar, in njeno družino?

Več sem hodil na Vrhniko, ko je bila še teta Tini živa. Jakob je umrl leta 1929. Takrat sem bil že v Ljubljani, v gimnaziji. Umrl je maja meseca, se dobro spomnim, ko so me klicali iz Kamnika in mi sporočili, da je umrl stric Jakob. Teta Kristina je umrla pa 9. decembra leta 1936. Klicali smo jo Tini. Moja sestrična je po tej teti dobila ime Tinca, živela je gor, v Celovcu. Poglejte, tu imam fotografijo Hribarja z drugo ženo, pa hčerko Zlatico. Potem imam tu fotografijo Hočevarjev iz 1912 na Brniku. Vidite, to sta Hočevarjeva sinova, moja bratranca Stanko in Slavko, oba sta bila apotekarja. Meni se zdi izredno zanimivo, kako zelo so bili Sadnikarji in Hočevarji povezani! V njihovi najlepši življenjski dobi so se veliko obiskovali. Naše življenje je ves čas potekalo na relaciji Kamnik-Vrhnika-Brnik. Moj oče je bil zelo navezan na svojo sestro Kristino.

Mogoče veste, kako sta se vaša teta Kristina in Jakob Hočevar spoznala?

Ona je bila učiteljica, izšolala se je v Ljubljani. Službo je dobila v Šentjerneju na Dolenjskem. Tja je vabila tudi mojega očeta.



Kristina Hočevar, roj. Sadnikar in Jakob Radoslav Hočevar (Foto Tatjana Oblak Milčinski).

Imam sliko gradu Gracarjev turn, ki jo je tam naslikala. Ali je bilo leta 1882 ali ...? Takrat je spoznala študenta Tavčarja iz Šentjerneja. Moj oče je kasneje povedal: »Tina je bla tko zalublena u tistga Tavčarja, de žvet ni mogla, ne umret.« No, pa ni bilo iz te ljubezni nič in dolgo ni imela nobenega fanta. Je imel pa v Celovcu njen brat Francelj, torej moj stric, trgovino, in je Tina preko Franceljna spoznala koroške ljudi in tudi Hočevarja. Ne vem, če veste, da je imel Hočevar, ko je bil še *ledik pa frej*, najprej apoteko v Velikovcu. Ko je enkrat prišel k Franceljnu v Celovec na obisk, je bila pa tudi Tina tam. Tako sta se spoznala.

Kako pa, da je Hočevar kasneje odprl lekarno na Vrhniki?

Za to ima pa največje zasluge Hribar, ki je Hočevarju pomagal, da je dobil licenco za apoteko na Vrhniki. To je bilo kmalu po poroki s teto Tini, po letu 1895.

Kakšni so vaši najzgodnejši spomini na Vrhniko?

Prvič sem moral priti, ko sem bil že v osnovni šoli. Osnovno šolo sem končal 1926. leta in takrat enkrat sem bil prvič na Vrhniki. To je bil obisk z družino. Sem bil na Vrhniki tudi enkrat na počitnicah, za par dni. Takrat sem bil že študent medicine v Zagrebu, je moglo biti 1937., 38. ... Stanko je bil takrat narodni poslanec in me je povabil. Smo delali tudi izlete v okolico Vrhnike, smo šli do Močilnika ... Tam, na tistih skalah nad Vrhniko je bil napis *Začetek Krasa*. Pa do Stare šrange na Drenov Grič smo se peljali z avtomobilom.

Kako ste potovali na Vrhniko?

Kot mlad fant sem hodil z družino z vlakom iz Kamnika v Ljubljano, potem je pa še vrhničan⁸ vozil. Vedno smo se z vrhničanom pripeljali.

Pri gradnji te proge je imel velike zasluge tudi vaš bratranec?!

Ja, on je podaljšek proge do trga naredil, ker je bila prej železniška postaja zelo daleč izven Vrhnike. Ko je bil župan, je leta 1934 naredil podaljšek, ki je prišel skoraj do cerkve sv. Lenarta. Po vojni so progo *ven zagnali*, ampak to je bila velika napaka! Vrhnika je imela industrijo, pa so potem morali vse s kamioni vozit' v Logatec na vlak. Trapasto ...

Imate kakšne podatke o Muzeju na Vrhniki, za katerega sta se zelo zavzemala arheolog prof. Schmid in umetnostni zgodovinar in advokat Marijan Marolt?

Prva muzejska zbirka je prostore dobila leta 1935 v pisarni vašega bratranca Stanka Hočevarja, takratnega župana.

Že takrat?! To pa mi ni nikoli omenil. Pokazal mi je Občino, to je tista stara, velika, enonadstropna hiša⁹, pokazal mi je svojo pisarno. Moj gimnazijski sošolec je bil Vrhničan Stane Dobovičnik in on mi je velikokrat pripovedoval, kako je delal z županom Hočevarjem. Dobovičnik ni vedel, da sva s Hočevarjem v *Zlahti*. Potem sem pa jaz vprašal Stanka, če pozna Dobovičnika. Pa mi je odgovoril, da je Dobovičnik njegova desna roka pri Sokolu! Vodil je vse stvari, ne vem pa, ali je bil starosta Sokola Hočevar, tega ne vem. Dobovičnik se je tako zelo zanimal za telovadbo in sokolstvo. Vem pa, da se je še pred začetkom vojne Sokol razdelil v levo smer in v desno. Tisti, ki so bili Sokoli leve smeri, so šli vsi v NOB, desne smeri so pa čakali, kaj se bo zgodilo. In Dobovičnik je bil *ta lev*. On je šel kot Sokol v NOB, ne kot partijec.

Sta se z Dobovičnikom srečala še kdaj kasneje, kot študenta?

Maturirala sva skupaj, potem pa sploh ne vem, kaj je bilo z njim. Maturirali smo 1935., leta

1941 se je začela vojna in izgubil sem kontakt z njim. Po vojni sem izvedel, da je bil Dobovičnik v partizanih, da ga je Kraigher zelo upošteval, da mu je dal politično funkcijo. To vem. On je bil na koncu komisar XIV. divizije, te, ki je bila razformirana pred koncem vojne, ker so jo Nemci obkolili. Februarja 1944 je bil pesnik Kajuh s skupino, med katero je bil tudi Dobovičnik, na eni kmetiji. Ena »dobra duša« pa je šla v Mežico povedat Nemcem, da so tam gori partizani ... Pa ni bilo več bitke! In so obkolili nemški žandarji tisto kmetijo, izvedel sem, da je prišel Kajuh na vrata pogledat, kaj je, in je takoj *šus* dobil, potem so pa drugi začeli *lest* skozi okna ... Kmalu za tem je padel tudi Dobovičnik¹⁰. Sem imel pa kolega, zdravnika, ki je bil v Tomšičevi brigadi referent sanitete že od leta 1942 in ta je Dobovičnika poznal. O njem je rekel, da je bil kot komisar *nekaj ekstra*. Kadar sta se srečala, je Dobovičnik rekel, da si želi ene hude bitke, da mu ne bo treba imeti političnih govorov in propagande! Ha ha, je bil za *hece*, tak je bil Dobovičnik.

Ste imeli še katerega sošolca z vrhniškega konca?

Iz Borovnice, Švajger je bil ... al' je bil? Na »Šč« vem, da je bil ... Al' je bil Šubelj, al' Šnaber ...

Švigelj?

Ja, Švigelj je bil! No, je imel pa v Borovnici enega mizarja, ki bi mi lahko naredil jesenove smučke. Smučanje je bilo takrat še zelo slabo razvito. Mi je rekel: »Boš videl, kakšne dobre smučke ti bo naredil!« Ko mi je to govoril, je bil zraven tudi Dobovičnik. Ta, Švigelj, je potem šel na višjo prometno železniško šolo v Beograd in je postal prometni in kasneje višji železniški uradnik.

Ste hodili skupaj smučat?

Ne, jaz sem bil pri Sokolih v Kamniku. Ko sem bil v Ljubljani, sem se vpisal pa v Ljubljana Sokol 2, to je bila telovadnica v gimnaziji, v

realki. Obiskoval sem Prvo državno realno gimnazijo. Vedno sem sedel skupaj s sošolcem Borutom Žerjavom, sinom Gregorja Žerjava, ki je bil minister v Kraljevini Jugoslaviji. Za menoj je sedel pa Dobovičnik. Tako sva se večkrat pogovarjala o Sokolih. Z Dobovičnikom sva enkrat pozimi skupaj na smučeh tekla iz Kurje vasi ob Dolenjski cesti po barju proti Igu. V skupini naraščajnikov nas je bilo petdeset in jaz sem bil *ta šest!* Tekel sem pa s tistimi smučmi, ki jih je borovniški mizar naredil.

(Skupaj gledamo fotografije na mizi.)

Na sliki je Franc Sadnikar, vaš stric ...?

Ja, zraven je pa Jakob Hočevnar pa Tina Hočevnar, roj. Sadnikar. Verjetno sta bila takrat že poročena, poročila sta se leta 1895. Tole je pa dekan iz Cerkelj, tudi vem. Poglejte, tu sta še dva fanta: tole je sin od prve žene od Ivana Hribarja in tudi njegov sin. Ta je bil star 24 let, ko je umrl. On je bil študent prava na Dunaju.

Tu piše, da je ta slika lekarne posneta okrog leta 1900?

To je slikal moj oče. Tole je *ta star* Hočevnar, ker je imel on tudi veletrgovino z vinom. Tukajle se vidi voz s sodi, v katerih so z Vipavske pripeljali vino.



Lekarna J. R. Hočevnar na Vrhniki na vogalu Cankarjevega trga in Stare ceste (foto: Josip Sadnikar okrog leta 1900).

Verjetno je imel Hočevar trgovino z vinom v eni od svojih treh hiš na Stari cesti? V kateri?

Ja, v eni od hiš so še danes velike kleti. Kleti so v zadnji hiši, tam, kjer se lahko zapelje na dvorišče. Se mi zdi, da vi imate eno tako sliko ali jo ima pa Barbara Černičeva.

Lahko poveste spomine vašega očeta na arhitekta Ivana Jagra?

Oče je spoznal Jagra preko Hočevarja. Hočevar je vedel za Jagra, ker je bil tam doma in ga je vprašal, če bi bil pripravljen kaj svetovati pri novi ureditvi apoteke. Ampak oče je rekel, da mu je dal sugestijo samo za tiste steklene posode. Ali je delal tudi opremo za lekarno, tega ne vem. Moj oče se je torej pri Hočevarju na Vrhnikih seznanil z Jagrom. Jager je bil tu, v našem muzeju, dvakrat. Jaz

v tej knjigi sicer ne najdem njegovega podpisa, je bil pa tu pred letom 1900.

Seveda, saj je leta 1901 že odšel v Ameriko.

A, da je odšel že 1901?

Odšel je junija 1901 in se izkrcal v San Franciscu februarja 1902.

Ja, samo živel in delal je pa v Minneapolisu.

In pravite, da sta bila oba, vaš oče in Ivan Jager, strastna zbiratelja narodnega blaga?

Moj oče je bil nekaj časa veterinar v Črnomlju: 1887., 1888., 1889. Tam je zbiral vezenine. Tiste vezenine so pri nas v enem *lajdelcu*, odkar jaz pomnim, so tam. Ne morejo biti razstavljene, saj ni prostora. Bom pisal Belokranjskemu muzeju, da naj pride-



Muzejski predmeti, razstavljeni v hodniku Sadnikarjeve hiše v Kamniku (foto: Tatjana Oblak Milčinski).



Spominska plošča na Sadnikarjevi hiši v Kamniku, (Foto Tatjana Oblak Milčinski, 2011).

jo pogledat, če so zainteresirani, da bi jaz to njim prodal. Že takrat so bile obrabljene. Že ko jih je oče kupil, so bile stare najmanj trideset let. Leta 1888 jih je kupil. A veste, koliko so stare?

Ja, že skoraj 200 let.

Izredno lepi so otirači, pa prti.

So otirači neke vrste brisače?

Otirače so imeli včasih pri vsaki hiši za obri-sat' roke duhovnika, ko je prišel dajat umirajočega v sveto olje.

Pa se vrniva k Jagrovemu najbolj znane-mu delu, ki ga je ustvaril v Stari domovini leta 1898 v Ljubljani. Kakšni so vaši spo-mini na Narodno kavarno?

Kot dijaka sva z bratom¹¹ živela v Ljubljani, na Rimski cesti, v Gorupovih hišah, ki še vedno stojijo. Stanovala sva pri gospe Peterlin, mami od fizika Antona Peterlina. Rimska cesta pa Kazina sta pa precej blizu. Treba je bilo iti samo mimo Drame in tam je bila že Narodna kavarna. Oče nama je sporočil, da naju prideta z mamo obiskat in naju vprašal, če ju bova čakala na kolodvoru ali pa se dobimo nekje v mestu. Ponavadi smo se dobili pri uršulinski cerkvi, midva sva tja prišla

z Rimske. Včasih nas je oče peljal v Gajevo klet, včasih v Narodno kavarno, včasih nas je peljal v slaščičarno *Volzman*. Ko sem prišel prvič v Narodno kavarno, se spomnim, da nama je oče naročil, naj si vse dobro ogle-dava, kako je vse urejeno v narodnem slo-gu. Povedal je tudi, da arhitekta, ki je vse to načrtoval, ni več v Sloveniji, da je že zgodaj odšel v Ameriko.

Oče vaju je torej opozoril, da bodita pozor-na na posamezne dele kavarne?

Opozoril naju je na separeje, pa, da naj si pozorno ogledava, kako premišljeno je Jager naredil šank, pa stene, razsvetljava ... V be-žnem spominu mi je ostalo, da je bila notra-njost kavarne temna, oziroma v rjavkastih tonih, stene so bile pa barvite, drugače pa vse zelo domače urejeno, prijetno.

Je bila kavarna v tistem času dobro obi-skana?

Zelo je bila priljubljena, zmeraj je bila pol-na. V Narodno kavarno so hodili v glavnem kulturniki: slikarji, literati. Moj oče je bil prijatelj z Zorkom Prelovcem, skladateljem zborovskega petja, napisal je Sedem si rož. To je kamniška *Lira* vedno pela. No, in tam se je oče srečeval z Rihardom Jakopičem, pa z Gasparijem, pa Birolla je bil takrat, in vse te slikarje je tam srečal. Oče je poznal tudi literata Juša Kozaka, pa z Govekarjem sta veliko *kontaktirala*. Vse te podpise se najde tudi v tej knjigi obiskovalcev našega muze-ja. Vsi ti slikarji, pevci, glasbeniki so veliko hodili sem, se tu sestajali. Tudi Emil Adamič je bil velikokrat tu.

Se mogoče spomnite, kako je v začetku 30-ih, leta 1932, izgledal konec te znamenite kavarne?

Ja, seveda se spomnim. Stanoval sem torej na Rimski cesti, šolo sem imel blizu, ob

Univerzi, in sem večkrat hodil tam mimo. Po Šelenburgovi ulici smo hodili v Bonačevo papirnico po zvezke, pa take reči, in tako se spominjam, da sem videl, ko so začeli podirati kavarno, raznašat opremo ... Ne vem, kam so vse tisto raznesli.

Morda kaj veste o sodelovanju Jagra in Fabianija pri pripravi načrtov za popotrebno obnovo Ljubljane?

1895. leta je bil potres in Hribar je bil župan. On je bil strašno dolgo župan, do leta 1910. Ko je bil pa tretjič izvoljen, je cesar rekel: »Ne.« Moj oče in Hribar sta bila prijatelja, veliko sta bila skupaj, velikokrat sta se dobila v Ljubljani. In Hribar je mojemu očetu rekel: »Jaz moram dobiti najboljše arhitekta, da bodo meni naredili Ljubljano v novem stilu, ne na star način.« No, in je potem Fabianija

dobil, pri njem pa je takrat delal tudi že Jager, in tako sta skupaj začela iskati rešitve za obnovo Ljubljane. Jager je risal predvsem stavbe okrog Slovenskega trga. Sodnija je pa v celoti Fabianijevo delo – tako zunanost kot interier.

Zadnjič ste mi omenili, da je k vašemu očetu hodil na obisk tudi arhitekt Plečnik, in da je prav tu, v tej sobi, dobil navdih za detajl na eni od svojih arhitekturnih mojstrov?

Plečnik je sedel prav na tem stolu, na katerem sedite zdaj vi. Gledal je v ta vrata¹² in vprašal očeta, od kod je dobil citata. Oče mu je povedal, da je ponoči premišljeval o načrtu za oba portala, kako naj ju naredi. Vzel je *Katekizem* Primoža Trubarja in v njem našel citata: *Brez dela nima jela* (citat, izrezljan



Bogato izrezljan lesen portal med obema muzejskima sobama (foto: Nataša Oblak Japelj, 2011).

na prvih vratih) in *Slušaj svojega očeta nauk* (citat, izrezljan na drugih vratih). Plečnik je očetu povedal, da ravnokar obnavlja fasado v Križankah, to je bilo po vojni, leta 1946 ali 1947. Kar tukaj je mojemu očetu povedal, da je dobil idejo, da bo v fasado, okrašeno s samimi rožami, vkomponiral citat: *Minljiv si, le tvoja dela so tvoj spomin*. In to si lahko še danes kaj preberete.

Je zbirka predmetov v vaši hiši že od začetka razstavljena v teh prostorih kot danes, to pomeni po hodniku, stopnišču in v dveh sprejemnicah v pritličju? Se je to čez čas kaj spreminjalo?

Muzej je bil tu, v pritličju, in še v treh sobah v prvem nadstropju. Povsod so bile starine in povsod so ljudje hodili, edino v spalnico v prvem nadstropju ne. Je pa oče v stanovanje



Nemi vitez straži Sadnikarjev muzej (foto: T. O. M).

preuredil tudi celo podstreho. Naredil je veliko podstrešno sobo z lepo teraso tako, da je odkril del strehe. Na južno stran sta bili še dve sobi za služkinje – ena je bila za *kuharco* ena pa za *pedenarco*, kot smo takrat rekli. Kuhinja je bila v pritličju in tukaj je bila hruška za električni zvonec, da je mama lahko kuharici pozvonila. Ob nedeljah smo vedno jedli tu, za to mizo.

Kar težko si je predstavljati muzej, poln obiskovalcev, v stanovanjski hiši ...

De facto, za Kamnik ta zbirka predstavlja prvo kulturno ustanovo v kraju. Ker je bil v času ustanovitve te zbirke Kamnik znano turistično mesto, je bilo turistov nič koliko in tisti, ki so imeli smisel za stare stvari, so hodili pogosto to zbirko gledat.

Joj, kdo vse je vpisan v knjigi obiskovalcev vašega muzeja! Tukajle piše: »14. december 1940, dr. Anton Korošec, predsednik senata, dr. Marko Natlačen, ban Dravske banovine ...

Ja, ja, pa veste, kdo je tudi notri: Milan Stojadinović, predsednik vlade Kraljevine Jugoslavije, pa knez Pavle je podpisan, pa Peter II. A ga vidite, trinajst let je bil takrat star! Je pa moj oče rekel: »*De bodo pa moje starine tok zanimive, de bo še kraljeva krona prišla gledat, sem pa tok vesel, de bom napisou na vrata ta dan, ko je kralj prišel v hišo!*« Kar pogledjte na vrata!

Pa res, 12. 8. 36, in to z zlatimi črkami!

Ko so bili pa Nemci tukaj, je pa eden vprašal: »Was für ein Datum ist hier!¹³?!« Pa je drugi rekel: »To je pa rodbinska zadeva.«

Kdaj in kako ste predali velik del zbirke Kamniškemu muzeju?

Leta 1961 je Angelos Baš na izvršnem svetu v Ljubljani izjavil, da morajo imeti vsa večja



Zlati datum obiska kralja Petra na vratih in njegov podpis v knjigi obiskovalcev (foto: Nataša Oblak Japelj).



Zbirka predmetov v Sadnikarjevem muzeju je bogata in raznolika (foto: Tatjana Oblak Milčinski, 2011).

mesta po celi Sloveniji svoje muzeje. In tega leta je prišel tudi k nam, v Kamnik. Ker sva bila oba z bratom v partizanih, pa tudi oče je bil velik podpornik partizanstva, zbirke po vojni niso nacionalizirali. Oče nikoli ni bil za *ta bele*, celo na Vrhniko je pisal: »Čuvajte se belih zajcev!« Ha ha ha. Veste, Ljubljanska pokrajina je bila čisto drugače *tretirana* kot mi, ki smo bili od Nemcev okupirani. Nas so sovražili, še posebej pa šolane ljudi.

Druga svetovna vojna, čas okupacije je bil nepredstavljivo grozljiv ...

Vse po vrsti so zapirali, koliko mojih sošolcev je padlo, kot talce so jih pobili! Čim je bil človek šolan, je bil zaprt, obsojen in likvidiran. Jaz sem izgubil dva sošolca pravnika, ki sta bila tik pred koncem študija prava, ustreljena sta bila kot talca. Potem je bil en gradbeni tehnik, brat enega od pravnikov, pa še enega pravnika, Milana Matjašiča se spomnim.

Ko sem se vrnil iz Zagreba, me je oče vprašal, kako se bom pa jaz odločil, pa sem mu odgovoril, da bom še malo počakal. So naju pa kmalu potem z bratom zaprli. V Begunjah je bila velikanska graščina in tja so naju z bratom zaprli. Najprej so naju imeli zaprta v Mekinjah, čez pet dni so nas pa zjutraj ob

3.00 zbudili in je gestapov'c meni po nemško rekel: »Sie werden Dolmetscher sein!¹⁴« Jaz sem pa rekel: »Jaz ne znam nemško.« Se mi je pa začel nazaj pačit: »Jeeest pa ne znam, jeeest pa znam zavenski!« Je bil ena baraba iz Maribora!

Vidite, takile so Slovenci! Take slabe spomine imam tudi na Kamničane, vsi so hajlal!¹⁵ Se čudim, da se niso spravili na mojega očeta, ker so vedeli, da sva oba z bratom v partizanih. Prav srečo je imel, res jo je imel. Moj brat je imel v Beogradu še tri izpite za opravit', ko se je začela vojna. On je bil v partizanih kot veterinar, on je petkrat več nastradal kot jaz! Bil je v vseh enotah ...

Ko sva bila z bratom zaprta, sem moral podpisati: »Bei der nächsten Verhaftung werden sie als Geisel erschossen«, to pomeni: *Pri naslednji aretaciji boš ustreljen kot talec*. In jaz tega nisem hotel podpisati, saj sem se zavedal, da podpisujem smrtno obsodbo. Za mano je stal gestapovec in se zadril: »Wirst du unterschreiben, oder nicht!? *Boš podpisal ali ne, sicer greš nazaj v ječo!*« Zavedal sem se, da moram iz tam ven priti, vedel sem pa tudi, da bom očetu povedal, da se moram umakniti iz Kamnika. Z bratom sva se vrnila domov, povedala očetu,

kaj sva morala podpisati. In veste, da nam gestapovci niso dali nobenega dokumenta za domov, vse so pri sebi obdržali! Oče je tukaj sedel in jaz sem mu povedal, da grem nazaj v Zagreb. Takoj mi je dal prav, da se umaknem tem prasicam od gestapovcev, pod vodstvom Hitlerja, ki je sovražil vse, posebej še nas, Slovence, pa Ruse. Odločil sem se, da grem na *Kreisreichtungo* (okrajno upravo) po dovoljenje za Zagreb, ker takrat je bila že meja. In pridem tja, jih pozdravim z *Dober dan*, in je švaba rekel: »Hier spricht man nur Deutsch!¹⁶!« Sem si mislil ... No, in sem rekel, da *rabim* dovolilnico za Zagreb, ker sem tam študiral in moram iti še nekaj opraviti. Se je čudil, da imajo oni v Nemčiji pa tukaj v Avstriji veliko boljše medicinske fakultete, tisto je Balkan, je zanič, to ni nič. Vztrajal sem, da moram iti dol, da uredim stvari ob koncu študija. Potem je šel pa drugi Nемеc, ne ta gestapovec, v drugo sobo preverjat moje ime. Nekaj časa je trajalo, da je prišel nazaj in mi naročil, naj se oglašim čez štirinajst dni. Čez štirinajst dni sem dobil prepustnico za tri dni, in ko je oče to videl, mi je rekel: »Saj ne moreš narediti v treh dneh promocije!«, pa sem mu odgovoril: »Oče, jaz se ne vrnem.« Dal mi je prav in še rekel: »Ti se vrni domov v Kamnik šele, ko bo Hitler crknil!« To je bilo leta 1941 in niti on niti jaz nisva verjela, da bo Hitler zmagal.

In kako je bilo v Zagrebu, ste lahko zaključili študijske obveznosti?

V Zagrebu sem opravil obvezni zdravniški staž in potem dobil službo. Pravzaprav sem delal honorarno, saj sem bil emigrant. Delo sem dobil kot zdravnik na kirurškem oddelku v Osijeku, tam je bil pa moj šef Nемеc iz Vukovarja. Od Marije Terezije so bili njegovi predniki poslani v Srem, se je pisal Kirchbaum. *Madona*, sem si mislil, *tale priimek bi bil pa lahko judovski* ... Pa ni bil žid. In me je ta človek nagovarjal, naj grem pomagat v bolnico v Vukovar, kjer so vsi

mladi *dohtarji* mobilizirani. V bolnici ni bilo nobenega moškega več, ostale so samo ženske, jaz – kot emigrant pa sem pred mobilizacijo varen. Januarja 1942 sem tako odšel v bolnico v Vukovar in ostal tam do novembra 1943. Si mislite, da me je gestapo takoj, že po treh dneh, ko mi je pretekla dovolilnica, iskal po Hrvaški! Ampak me niso našli, ker sem se ves čas selil.

V Vukovarju ste torej delali skoraj dve leti?

Ja, novembra 1943 so me pa tudi tam zvohalo in sreča je bila, da sem imel pacienta z nemškega gestapa v Vukovarju. Bil je moj pacient že par mesecev. Sicer je bil Madžar, ime mu je bilo Geza in je prišel eno popoldne do mene in mi rekel: »*Doktor, urbači, došlo pismo aus Ogerštajn, da vas hapšimo!*« Jaz sem pa že pozabil na tisto tridnevno dovolilnico in sem se čudil, zakaj me bo gestapo aretiral. Kar gledal sem ga v oči, on pa mi



V Sadnikarjevem muzeju je tudi omara za spise maršala Marmonta iz časa Napoleonovih Ilirskih provinc v naših krajih (1813) (foto: T. Oblak Milčinski, 2011).



Niko Sadnikar med živahnim pripovedovanjem v domačem okolju (Foto Tatjana Oblak Milčinski, 2011).

reče: »Kako ja vas znam, vi nečete ići natrag. Bejšte, izginte iz Vukovara ta moment!« In sem šel do šefa kirurgije, pa do upravnika bolnice in jima povedal, da me gestapo preganja. Rekli so mi, da me ne bodo zadrževali in naj si rešim glavo, kakor vem in znam. In sem bil ob 11.00 zvečer že s kufrom na kolodvoru, pripravljen za odhod iz Vukovarja. Ta, Geza, mi je pa prej še rekel, da čeprav je v službi gestapa, bi mi rad pomagal, in da naj mu povem, kam se nameravam skriti. Bil sem v dilemi, če naj mu res zaupam. Pa sem se odločil, da mu bom. Povedal sem mu, da odhajam v civilno bolnico v Vinkovce, če me bodo le hoteli sprejeti. In potem sem bil v Vinkovcih skoraj pet tednov. Je pa Geza prišel za mano in mi povedal, da je odšlo pismo nazaj v Kamnik in da se lahko vrnem v Vukovar. Res sem se, obenem sem pa vseeno vedel, da me imajo Nemci v evidenci in da moram oditi. V tem času sem v Vukovarju spoznal že veliko ljudi, župana, pa tajnika velikega župana, dr. Mičina, bil je pravnik,

in njemu sem povedal, da imam težave z gestapom, ki me hoče spraviti v Nemčijo, v Kamnik. Dr. Mičin je rekel, da me ne dajo, in da mi bo preskrbel državljanstvo, čeprav bi moral biti na Hrvaškem deset let. No, poklical je župana in v desetih minutah sem imel domovnico. In sem potem vložil uradno prošnjo za državljanstvo in potem nisem še niti uradnega odgovora dobil, ko sem že dobil obvestilo. Bila je ravno ena težka operacija, jaz sem bil tam prvi asistent, pa pride sestra na vrata operacijske dvorane in mi sporoči, da sem dobil važno obvestilo.

In kaj se je potem izkazalo, da piše na pozivu?

Jaz v tisti *pripremi*, se pravi predsobi po operaciji, pogledam tisti listek in madona, bil je poziv na orožne vaje hrvaške vojske! *O ti premejduš*, ha ha ha. In sem šefu povedal, kaj se mi je zgodilo, on me je pa napotil na Vojni okrug Sremska Mitrovica vprašat kako in kaj. Drugi dan sem se odpeljal tja in tam so mi rekli, da sem sigurno postal državljan Hrvaške, ker drugače me ne bi mogli na vojsko klicati. Sta bila pa tam dva oficirja in sta gledala moje ime in priimek. Eden je potem odšel, tisti, ki je ostal, pa me je po hrvaško vprašal: »Čujte, ali vaše prezime ne zvuči hrvatsko.« »Ja, sem rekel, *ne zvuči hrvatsko, jaz sem Slovenec*«. On je rekel, da je on pa tudi Slovenec, ha ha. In ta me je naučil, kaj moram v vojni bolnici v Zagrebu povedati. Rekel je, da, ker sem star 28 let, me ne morejo več klicati na *odsluženje vojnega roka*. Naročil mi je, naj povem, da sem služil bivši jugoslovanski obvezni vojni rok. Pridem v Zagreb: »*O doktore, pa vi imate več 28 godina, vi ste sigurno služio bivšo ...?*«, takoj pritrdim. »*A onda, sledi vam oficirski čin!*« In jaz še pištole v roki nikoli nisem imel, pa sem bil že oficir! Ampak sem si rekel, da če moram biti pa v uniformi, potem pa kot Slovenec že vem, kam bom šel. In potem sem šel za *pukovskega zdravnika* v eno enoto, da sem se malo uvedel.



Doktor Niko Sadnikar, partizanski kirurg

Kako ste prišli pa med partizane?

Naročeno mi je bilo, da moram tudi *civile* sprejemati v ambulanto, ker sicer ni bilo nobenih zdravnikov v bližini. Tako so prihajali tudi okoliški kmetje in je prišel tudi star možakar, ki me je vprašal, če sem Slovenec, in potem nadaljeval, da je *u šumi dosta naroda koji se bije proti ustaša*. Jaz sem rekel, da se za politiko ne zanimam. Mislil sem si, da je možak provokator. Parkrat je prišel. Sem pa v tem času spoznal tudi druge ljudi, *civile*, med drugim tudi Čeha Iva Lavičko, in sem mu povedal, da k meni prihaja dedec, ki mi kar naprej govori, da *u šumi* nimajo nič tablet pa zdravil. Opisal sem mu ga in on je rekel, da ga pozna in da mu lahko zaupam. Potem sem mu pa dal tablete, pa poveje. No, saj takrat sem že imel zvezo z *gošarji*. To je bilo ... jaz sem bil januarja 1944 klican, zdaj smo bili pa junija 1944 in je bilo že vse narobe, vse narobe. Sem imel pa komandanta bataljona - Ivica mu je bilo ime, bil je učitelj, je bil tudi mobiliziran, in me je vprašal, kaj mislim narediti. On je rekel, da gre skupaj z ženo k partizanom, da pa se boji, da nas ne bodo več sprejeli, da smo prepozni. Rekel je, naj grem še jaz z njimi, saj sem Slovenec! In sem šel. Tako sem jaz prišel gor. Partizani so me takoj

začeli spraševati, kaj sem, in sem jim rekel, da sem zdravnik. Pa niso nič verjeli. So rekli, da iz Zagreba pridejo vsi inženirji, sodniki pa dohtarji, ko je treba pa kaj pokazat', pa nič ne znajo, lažjejo. Rekel sem, da sem delal po civilnih bolnicah, na kirurgiji. Tega podatka so bili zelo veseli, saj so oni imeli kompletno mobilno kirurško opremo, ki so jo Amerikanci poslali, z vsemi opornicami, zdravili ... Jaz sem imel že novembra, meseca štirinštirideset, penicilin v gmajni, ampak vse s padali. Jaz nisem mogel verjeti, da penicilin dela take čudeže!

Do takrat torej sploh še niste poznali penicilina?

Sploh ne, pojma nisem imel! Bil je v *flaški* v obliki zlatorumene tekočine. Gor so bili angleški napisi s prevodi, ker je šlo takrat že vse preko Beograda, ki je bil že osvobojen. Prišel je komisar in mi rekel, da imamo precej bork in borcev, ki so *inficirani* od gonoreje, od triperja. Sem rekel, da jih bom pregledal. Predstavljajte si, da je bil v tistem ameriškem kompletu tudi mikroskop. Jaz sem imel tam sredi gmajne mikroskop! Sem pogledal noter, *madona* je bilo gonokokov! Sem potem dva *kubika* penicilina dal bolniku v mišico in naročil, naj pride čez tri dni nazaj. Čez tri dni sem spet pregledal kapljico gnoja, *madona*, nobenih gonokokov več, kot bi jih zradiralo!

Vojna se je počasi bližala h koncu ...

Ja in en teden pred koncem vojne sem pa zbolel, bilo je po osvoboditvi Bihaća. Naše brigade so se tam tolkle, jaz sem imel kirurško ekipo deset kilometrov od Bihaća, kamor so mi vozili težke ranjence. Po osvoboditvi Bihaća je prišel ukaz, da mora oditi kirurška ekipa v Ličko Petrovo selo pa potem na Preboj, to je eno veliko gorovje. Spodaj je bil dež, gor pa sneg, bilo je aprila meseca. Mene je zeblo, bolničarju sem naročil,

naj zakuri ogenj, da se bomo malo segreli, in ogrnil me je v *koc*, da sem se po turško usedel in se malo pogrel. Sem pa ob ognju zaspal, takrat sem imel oblečeno angleško uniformo, letno so nam poslali, bila je pa še zima. In tam sem si prehladil ledvice. Vmes so osvobodili Zagreb, bil je konec vojne, jaz sem pa ležal v bolnici v Ogulinu ... Ležal sem od 1. maja 1945 do 20. julija 1945 v tej bolnici! Komaj so me rešili! Jaz sem komaj živ ostal. Potem pa pridem v Zagreb in tam mi reče kirurg Kreinhapel, da ima zame že pripravljen potni list in vse potrebne druge dokumente, da grem končat eno leto nekam v Francijo. Rekel sem mu, naj me dajo najprej na višjo vojaško komisijo za oceno sposobnosti. Jaz sem komaj živ ostal, tega nisem bil več sposoben delat'! No, in sem šel. Na oceni je pisalo: »*Ograničeno sposoban, nesposoban za svako fizično delo.*«

Torej niste bili več sposobni opravljati, tudi fizično, izredno napornega dela kirurga?

Kje pa! Jaz sem bil junija meseca 1945 za umret! Mi je pa takoj našel drugo specializacijo in mi naročil, da moram še prej eno administrativno sanitetsko službo voditi. V Zagrebu tako dobim službo šefa sanitetne baze prvega reda Jugoslavije! o je bila pa higiensko epidemiološka služba in jaz tega nisem nikoli delal. Pa grem k njemu nazaj in mu rečem, da tega ne bom vzela, ker higijene nisem nikoli delal. Pa mi odgovori, da moram, ker nimajo nikogar drugega. Povedal mi je, da bom pokrival področje od Vršca, Varaždina, Čakovca, Slavonskega Broda, Reke, Zagreba. In dobil sem vojne ujetnike: nemške pa hrvaške vojne ujetnike, četnike in ustaše in Nemce. Nemci so bili v Karlovcu in jih je 200 naenkrat zbolelo za *dizenterijo*. Zdaj pa tam zdravil niso imeli in jaz sem jih odšel z džipom pogledat in so ti ubogi revčki kamil'ce iskali tam po dvorišču, pa čaj kuhali, da so se s tem zdravili. Drugi dan



Sadnikarjevi, fotografirani na domačem dvorišču leta 1948. Niko Sadnikar stoji na levi. Na desni strani je njegov brat Demeter z ženo Sonjo, spredaj stojita njuni hčerki Ksenija in Sonja. Sedita mama Štefanija in oče Josip (foto: last N. Sadnikar).

sem odšel nazaj v Zagreb in pri komandantu iščem dovolilnico, da grem v Beograd iskat sanitetni kader, ki bo rešil to epidemijo. Na katerega sem *nabasal!*? Na Tuđmana! Je bil šef personalne sanitetske uprave. On je bil takrat polkovnik, jaz pa kapetan. Pa me vpraša, kako mislim, da mi lahko da toliko, kot sem napisal. Sem mu rekel, da jaz toliko *rabim*, če on tega ne more dati, naj to podpiše in jaz bom pokrit. Aa, to pa ne! In mi je polovico dal! In smo jih rešili.

Kaj in kje ste delali po vojni?

Šest let sem bil upravnik bolnice v Coni B svobodnega teritorija Trsta. Tam smo imeli za paciente pa tudi Italijane, ker so vsi italijanski *dohtarji* ušli v Italijo. Delali smo noč in dan, ni bilo nobenega osemurnega delavnika, ves čas si moral biti na razpolago. Leta 1954 sta bili Coni A in B ukinjeni; B je prišla pod Jugoslavijo, A pa pod Italijo. In dobil sem specializacijo za rentgen in tako sem postal iz kirurga rentgenolog. Izpit sem opravil v Beogradu.

In ste potem ves čas delali kot rentgenolog?

Specializacijo sem naredil 1958. Zdaj sem pa jaz poznal v Beogradu vse *ta velike buđote sanitetske*, med njimi tudi general polkovnika sanitetne službe Vojka Nikolića. Ko sem naredil izpit, sem šel takoj v sanitetsko upravo do njega in mu povedal, da sem *položil* izpit za rentgenologa in on meni nazaj: »O dobro, ideš odmah za šefa u mornariško bolnico u Split!« Sem se pa odločno uprl in rekel, da hočem končno nazaj domov, v Ljubljano. »Pa kakav si ti, tako uporan, se buniš!« Sem mu odgovoril, da sem bil štiri leta po Hrvaškem, pa potem še toliko let v Trstu in da zdaj hočem iti pa domov. In ta me je rešil in me na koncu poslal v Ljubljano: »*Ajd, kad si tolko uporan, evo ti Ljubljane!*«

Torej ste se domov, v Slovenijo, po vseh vojnih in povojnih letih končno vrnili leta 1958?

Ne, vrnil sem se še eno leto kasneje, 1959. Potem sem do leta 1980 delal na rentgenskem oddelku Vojne bolnice v Ljubljani. Najprej je bil šef tega oddelka prim. dr. Merkot, potem je bil dr. Tavčar, ta tretji šef sem bil pa jaz, do konca, do *penzije*.

Upokojili ste se leta 1980?

Ja, in takrat sem se vrnil v Kamnik. Ko sem bil star 10 let, sem šel iz Kamnika in od takrat pa do 1980 mene v Kamniku *de facto* ni bilo! Sem pa vmes, leta 1972, v Zdravstvenem domu v Kamniku ustanovil rentgenski oddelek. Danes imajo tu že digitalni rentgenski aparat. Ja, ampak mi smo zdaj čisto *izglajzal*, kot se reče.

Kje pa, krasne, dragocene stvari ste povedali! Rodili ste se 19. aprila 1916, letos spomladi ste praznovali 95. rojstni dan ...

Tu, v Kamniku, sem častni občan. V Šoli



Niko Sadnikar, z zanimanjem spremlja tudi Vrhniške razglede (Foto Nataša Oblak Japelj).

idej je bila letos aprila¹⁷ razstava različnih mojih portretov, ki so jih naslikali kamniški slikarji. Osem, devet portretov je bilo razstavljenih skoraj do začetka julija. Me je pa trinajst let nazaj tudi en kipar upodobil. Perko Tomaž je prišel tudi mene portretirat in tista slika je 1 a!

(Ura v hodniku odbije petnajst minut do ene popoldne ...)

A bo že ena?

Ja, ja, saj bova počasi končala.

Veseli me, da ste tako zagnani na Vrhniki, da seanimate za muzej in stare reči. Podpišite se v knjigo obiskovalcev, lepo prosim.

Sem se že podpisala, zadnjič, ko sem bila tu.

Ja, za danes pa napišite, da je bil razgovor o Vrhniki, pa to ... *Pa prid' te še kej, dokler bom jest še pri močeh... to je važno!*

Hvala vam, spoštovani doktor!



V Sadnikarjevi hiši na Štutni 33 v Kamniku je največji zasebni muzej v Sloveniji (Foto Tatjana Oblak Milčinski, 2011).



Napis na Sadnikarjevem muzeju (Foto Tatjana Oblak Milčinski, 2011).



Dr. Niko Sadnikar in Nataša Oblak Japelj pred muzejem, ki je tudi Sadnikarjev dom, 5. avgusta 2011 (Foto Tatjana Oblak Milčinski).

Gospod Niko Sadnikar, doktor medicine, partizanski kirurg, muzealec, turistični organizator, športnik, publicist in častni občan Občine Kamnik, je umrl 30. novembra 2012, v 97. letu starosti.

Opombe:

- 1 Intervju z dr. Nikom Sadnikarjem je bil posnet na njegovem domu v Kamniku, 5. avgusta 2011.
- 2 Slikar Matej Sterneni ni bil rojen v železniški čuvajnici, je pa res, da je njegov oče že pred njegovim rojstvom zapustil mogočno domače posestvo in se preselil kot gostač čez cesto, v Kettejevo hišo, Verd 22, in se zaposlil na Kotnikovi žagi.
- 3 zelen
- 4 Verdun se izgovori verden.
- 5 Vrhniški razgledi 11, Vrhniško muzejsko društvo, Vrhnika 2010.
- 6 Grad Zaprice.
- 7 Arhitekt Jože Platner (1904–1968).
- 8 Vlak med Ljubljano in Vrhniko.
- 9 Stavba sodišča oz. Sodnija, Cankarjev trg 8.
- 10 Kajuh je padel 22. februarja 1944, Dobovičnik pa 30. marca 1944.
- 11 Veterinar Demeter Sadnikar (1917–2007).
- 12 Umetelno izrezljana vrata, ki vodijo iz hodnika v sprejemnico – muzej. V prostoru so še druga, podobna vrata, ki vodijo naprej v drugo sprejemnico, tudi muzejsko sobo.
- 13 Kakšen datum pa je tu?
- 14 Vi boste pa za prevajalca!
- 15 Nacistični pozdrav z dvigom iztegnjene roke.
- 16 Tukaj se govori samo nemško!
- 17 Leta 2011.

VRHNIŠKE ZNAČKE

Prva slovenska razstava odlikovanj in znakov, predstavljena v Mariboru in Ljubljani, je pred nekaj desetletji opozorila na pri nas malo znano panogo faleristiko¹, to je vedo o znakih, značkah, plaketah, medaljah, svetinjah in podobnem. Ti drobni predmeti so nastali ob najrazličnejših prilikah in dogodkih na kulturnem, športnem, vojaškem, političnem, društvenem in na drugih področjih. Tako je tudi na njih del naše preteklosti. Značke pa so navadno tudi oblikovno zanimive.

Naslednji prispevek obravnava značke iz zasebnih zbirk na območju Vrhnike.

Znaki so se pojavili v avstrijskih deželah proti koncu 19. stoletja, znani so zlasti na Češkem. Podobno je tudi pri nas. Znak je pomenil določeno statusno veljavo. Tako so znak SPD nosili samo člani planinskega društva, znak SLD samo organizirani lovci ali znak sokolskega zleta udeleženci na zletu, s tem da je bil znak tudi izkaznica, ki je omogočala skupno prenočišče, prehrano, brezplačen vstop k prireditvam. Značk v današnjem smislu poplave komercialnih in raznih promocijskih značk takrat še ni bilo. Te so se pojavile v 60. letih prejšnjega stoletja, ko se je uveljavilo tudi ime značka. Besedo značka imamo lahko za pomanjševalnico znaka, saj so med obema vojnama

športna društva že imela prave značke v današnjem smislu besede – majhnost znaka in zgolj za manifestiranje, brez statusne veljave² (primerjaj znak Športnega kluba Vrhnika, 1934).

Značka je priponka, ki ponazarja pripadnost nosilca določeni organizaciji ali klubu, lahko so izdane za promocijo podjetja ali pa obeležujejo posebne dogodke. Značke so izdelane iz različnih materialov, npr. iz kovine, plastike, usnja, tekstila, gume, lesa. So različnih oblik in dimenzij ter različnih barv in barvnih odtenkov.

Pomembna je likovna plat značk. Med imeni oblikovalcev likovnih osnutkov najdemo tudi domačine, npr. kiparja in medaljerja Staneta Dremlja in arhitekta Lojzeta Drašlerja. Matrice so nato izdelali graverji. Vrsto matric za vrhniške značke je izdelal g. Vinko Tomšič (za značke števil: 18, 20, 21, 22, 23, 30, 33, 37, 38, 39, 44, 45, 54, 55, 63, 65, 74, 77, 78, 87, 92–95, 106, 109, 110, 115–119, 136, 137, 141, 142, 144, 147, 149, 152, 153, 161–164, 173, 174, 176, 183, 206, 212, 217, 232, 243, 244, 248–254, 257, 297, 315 in verjetno še za katero). Graver je za izdelavo matrice potreboval 8 do 30 ur. Matrica je bila izdelana iz orodnega jekla, ki se je dalo kaliti na 850 stopinjah Celzija. To je zahtevno delo, zato značka ni mogla biti poceni.

Po zahtevnosti je bila cena izdelave matrice nad 40.000 din.³ So se pa sčasoma uveljavili tudi stroji, ki so nadomestili ročno prenašanje likovnega osnutka v jeklo, zahtevno emajliranje pa je večinoma nadomestilo preprosto barvanje in lakiranje. Značke sta na Vrhniki izdelovala ga. Anka Kos in g. Andrej Podbregar. Znački v lesu (št. 123 in 129) je izdelal g. Tine Suhadolnik.

V prispevku predstavljamo značke, zbrane na območju nekdanje občine Vrhnika. Pod **I.** (1- 11) so redke stare značke, izdelane v letih od 1900 do 1960, in pod **II.** (1-332) novejšje značke, izdane po letu 1961, ko se je pojavila poplava najrazličnejših značk. Ne moremo pa z gotovostjo trditi, da so zbrane vse.

Značke, kjer ime lastnika ni posebej zapisano, so iz zbirke avtorja prispevka.

I. STARE ZNAČKE (1900-1960)

1. Katoliško društvo rokodelskih pomočnikov Vrhnika

Katoliško društvo rokodelskih pomočnikov Vrhnika je bilo ustanovljeno leta 1891⁴. Rokodelski dom so zgradili leta 1898. V njem je bil prostor s posteljo za prenočevanje potujočih rokodelskih pomočnikov, ki so potovali na tuje (v fremd) in iskali delo. V domu je bila tudi kuhinja, kjer so se prehranjevali. Pomočnik se je lahko zadrževal tri dni in prespal dvakrat. Hrana in prenočevanje sta bila zastonj, ker so to s takso plačevali obrtniki. Leta 1945 so to ukiniteli.



Društvo je izdalo medeninasto značko v obliki zavezane pentlje, velikosti 27 x 51 mm. Na aversu je podoba sv. Jožefa in napis: »K. društvo rokodelskih pomočnikov na Vrhniki« ter na reverzu je ime izdelovalca značke: HEINR. PEUCKER GRUNBERG 1/SCHL. Značka se je zapenjala z zaponko.

2. Športni klub Vrhnika, 1934⁵

Športni klub Vrhnika je bil ustanovljen leta 1934. Predsednik je bil Anton Krašovec, tajnik Franc Koščak in član odbora Franc Kočevar. Pri ustanavljanju sta sodelovala Jože in Ivan Jurca, navdušena nogometaša. Izdali so emajlirano značko z napisom ŠKV in s podobo ladje Argo. Izdelovalec značke ni znan. Pripenjala se je z iglo. Velikost je bila 18 x 13 mm (lastnik Franc Dolinar).



Ustanovitelji športnega društva na Vrhniki 1934: 1. Fefer Anton st., 2. Štirn Karel - ? Voljč Anton, 3. (?), 4. Krašovec (?), 5. Jurca Jože st., 6. Kočevar Jože, 7. Jurca Ivan, 8. Koščak Franc, 9. Dolinar Franc st., 10 (?), 11. (?) (Foto vir: ???).

3. Kolesarsko društvo Borovnica, 1900⁶

Društvo so ustanovili Anton Drašler, Franc Kovačič, Johan Lebes in Franc Mazi, vsi iz Borovnice. Ustanovni zbor društva je bil 23. avgusta 1900, v društveni register pa je bilo vpisano 28. avgusta 1900 v Ljubljani. Ustanovitelj je plačal 30 kron, vpisnina je bila 4 krone in članstvo 2 kroni. Če je član izstopil iz društva, ni smel nositi društvenega znaka – značke. Značko je izdelal graver A. Belada, Wien VII, 2. Značka, izdelana v obliki ščita, je tribarvna, emajlirana, z napisom Kolesarsko društvo Borovnica in s srebrno rozeto borovniškega mostu v središču. Velikost 34 x 43,5 mm.



Društvo je spremembo pravil vložilo 11. novembra 1923 na Okrajno glavarstvo v Ljubljani, dopolnilo k registru iz leta 1900 je bilo vpisano 23. februarja 1924. Predsednik je bil takrat Franc Lebes. Cena vpisa v društvo je bila 10 din, letna članarina pa 10 din (lastnik Alojzij Čepon, Dol pri Borovnici).

4. Obrtno društvo Borovnica, 1923⁷

Obrtno društvo v Borovnici je bilo ustanovljeno 16. 5. 1923. Leta 1936 je bil predsednik društva Anton Petrič, leta 1937 Franc Peternel in leta 1940 Matija Turšič. Društvena značka je okrogla s premerom 19 mm, tribarvna in emajlirana. Na njej je napisano: Obrtno društvo v Borovnici. Zapenja se v gumbnico.



5a, 5b in 5c

Obnova viadukta Borovnica, 28. 6. 1941

Po okupaciji Jugoslavije je jugoslovanska vojska pri umiku 11. aprila 1941 zaminirala in porušila del borovniškega mosta. Italijanske okupacijske vojaške oblasti so ga obnovile in usposobile za enotirni promet dne 28. junija 1941.

Pri otvoritvi so mobiliziranim delavcem podelili male kovinske značke, velikosti 15 x 21 mm. Tako značko je dobil Ignac Petrič, roj. 1901, iz Blatne Brezovice št. 29).





Vojaški vodje pa so dobili večje medeninate značke velikosti 25 x 35 mm. Na obeh značkah je bila upodobljena železna konstrukcija, s katero so premostili porušeni del viadukta in napis: REGIMENTO FERROVIERI RICOSTRUZIONE VIADOTTO DI BOROVNICA 28. 6. 1941 XIX Večja značka je bila tudi posrebrena in napis v emajlirani rdeči in beli barvi. Izdelovalec: PICCHAINI BARLACCHI FIRENCE (lastnik večje značke Gregor Kobler, Ljubljana).

6. Udarnik pri gradnji proge Borovnica – Preserje, 1947

Značko so dobili brigadirji – udarniki, ki so sodelovali v mladinski delovni akciji pri gradnji proge Borovnica–Preserje leta 1947. Značka je izdelana iz bakrene pločevine, okrogla, s premerom 48 mm. Na njej je upodobljena zvezda, kramp in lopata ter napis: Udarnik pri gradnji proge Borovnica Preserje (lastnik Srečko Krese, Ljubljana).



7. NAPROZA Borovnica, 6. X. 46

Nabavno-prodajna zadruga NAPROZA v Borovnici je leta 1946 izdala značko v obliki grba, premera 17,3 mm, z napisom: Borovnica, 6. 5. 1946, NAPROZA. Izdelana je iz bakrene pločevine, premera 17,3 mm. Zatika se z iglo (lastnik Alojzij Čepon, Dol pri Borovnici).



8. Stara Vrhnika, 1908–1958

Ob 50. obletnici svojega delovanja je Gasilsko društvo Stara Vrhnika izdalo bakreno in posrebreno značko z napisom: St. Vrhnika 1908–1958, – 50., in z upodobljeno gasilsko čelado, s plamenico in krampom. Značka je velika 27 x 19 mm. Zatika se z iglo. Značko so dobili vsi gasilci. Ob 70-letnici društva naj bi Franc Grom poiskal staro matrico, ki bi jo z majhnim popravkom usposobili za izdelavo značke ob 70-letnici. Vendar pa tega načrta niso uresničili.⁸



9. Planinsko društvo Vrhnika, 1960

Planinsko društvo je izdalo okroglo aluminijasto značko z upodobljenim stolpom in zavetiščem na Planini ter napisom: Planina 733 m. P. D. Vrhnika. Premer značke je 19 mm. Zatika se z iglo.



10. Spomenik padlim borcem NOB na Vrhniki, 1949

Spomenik, delo kiparja Borisa Kalina in arhitekta Borisa Kobeta, je bil postavljen na Drči leta 1949. Ob otvoritvi je odbor izdal značko s podobo spomenika in z napisom: Vrhnika 22. 7. Značke so bile pozlačene, posrebrene in bronaste, vse enake velikosti 15 x 21,5 mm. Slika spomenika je bila objavljena na naslovnici revije Tovariš, 16. 12. 1949.



11. Blatna Brezovica

Emajlirano značko so nosili člani podmladka Gasilskega društva Blatna Brezovica na Gasilskem kongresu v Ljubljani od 13. do 15. avgusta 1939. Značka je velika 62 x 21 mm, zapenja se z zaponko (last Stanko Petrič).



II. NOVEJŠE ZNAČKE (1961–2012)

Za značke, izdane v letih 1961–2012, objavljamo fotografije in popis. Objavljamo samo fotografijo njihove prve strani, ker je zadnja stran običajno prazna ali pa je na njej napis. Tega navajamo v oklepaju, kjer so pojasnjene tudi kratice v napisu na prvi strani značke. Pri vseh značkah so dodane mere v mm, ker so fotografije lahko povečane ali pomanjšane. Značke pod številko 34,

35, 36, 68, 97, 114, 118, 175, 176, 186, 190, 209, 221, 222, 223, 225, 226, 227, 228, 276, 281, 287, 288, 289, 290, 292, 293, 297, 332 so iz zbirke Dušana Breška, značko št. 311 ima Pavel Trček, lastnik značke 328 je Niko Stržišar, znački št. 327 in 331 last Janez Simnovič, 330 Stane Korošec, 322 Mile Lilič vse ostale pa so iz zbirke avtorja.

Značke so gravirali različni graverji iz Slovenije. Matrice za naslednje značke je izdelal graver Vinko Tomšič iz Vrhnike: 18, 20, 21, 22, 23, 30, 33, 37, 38, 39, 44, 45, 54, 55, 63, 65, 74, 77, 78, 87, 92, 93, 94, 95, 106, 109, 110, 115-119, 136, 137, 141, 142, 144, 147, 149, 152, 153, 161-164, 173, 174, 176, 183, 206, 212, 217, 232, 243, 244, 248-254, 257, 297. Na Vrhniki sta izdelovala značke tudi Anka Kos in Andrej Podbregar. Osnutke značk so pripravljali arhitekti, med njimi Vrhničan Drašler. Vrhničan Pavle Mrak je osnoval naslednje značke: 7, 9-15, 75, 76, 98, 138, 154, 166, 168, 170, 172, 204, 321. Značke številka 123 in 129, ki so vžgane v lesu je izdelal Tine Suhadolnik.

Popis značk, 1 do 332:

1. IUV (Industrija usnja Vrhnika) (14,5 x 8 mm)
2. IUV (16,5 x 9,5 mm)
3. IUV (17 x 9,5 mm)
4. IUV (29 x 14 mm)
5. IUV, V. tovariško srečanje na Bogenšperku, 27. 8. 1977 (24 x 21 mm)
6. VI. tovariško srečanje delavcev IUV, 26. 8. 1978 - Ulovka nad Vrhniko, IUV (27 x 14 mm)
7. tovariško srečanje delavcev, 25. 8. 1979, Vrhnika (26 x 13,5 mm)
8. IUV, Bogenšperk, VIII. tovariško srečanje, 30. 8. 1980 (16,5 x 20 mm)
9. IUV, 9. tovariško srečanje delavcev Vrhnika, 15. 8. 1981 (26 x 12 mm)

10. 10. srečanje delavcev IUUV, 27. avgusta 1983, IUUV (21 x 13,5 mm)
11. IUUV, 11. tovariško srečanje delavcev IUUV, 25. avgusta 1984 (23 x 16 mm)
12. IUUV, 12. tovariško srečanje delavcev IUUV, 10. avgusta 1985 – Vrhnika (23 x 16 mm)
13. 1946–1986, Industrija usnja Vrhnika (23 x 16 mm)
14. 14. srečanje delavcev IUUV Vrhnika, 29. 8. 1987 (22 x 11,5 mm)
15. 15. 1788–1988, Tovariško srečanje delavcev IUUV, 27. 8. 1988, Ulovka Vrhnika (37 mm)
16. IUUV – tovarna usnja Šoštanj 200 let, 1788–1988 (14 x 20 mm)
17. IUUV – tovarna usnja Šoštanj (18 mm)
18. IUUV Usnje – plast (18 x 8,5 mm)
19. IUUV Tozd Usnje – Plast (15,5 x 8 mm)
20. 100 let Parketarna Verd (12,5 x 14,5 mm)
21. 10 let LIKO Vrhnika (12,5 x 14,5 mm)
22. LIKO Vrhnika (12 x 7,5 mm)
23. LIKO Vrhnika (13,5 x 8 mm)
24. LIKO Vrhnika (13 x 13 mm)
25. LIKO Vrhnika 20 let (13 x 13 mm)
26. 25 let LIKO Vrhnika – Vratarne (13 x 13 mm)
27. 20 let Vratarne LIKO Vrhnika (11 x 15 mm)
28. LIKO Vrhnika Vratarna – Žaga, otvoritev 2. julij 1977 (15 x 16 mm)
29. 30 IGD Verd LIKO (11 x 21,5 mm)
30. 2000000 stol LIKO USFI 1969–1979 (15 x 16,5 mm)
31. LIKO Vrhnika (16 x 16 mm)
32. 1969–198, LIKO CCFI Lesnina (15 x 14 mm)
33. 10 let PZ LIKO Verd (11,5 x 22 mm)
34. OOSZSMS LIKO Verd (16 mm)
35. LIKO PRIS Partner Uspešnih (<http://www.Likopris.si>) tel. 061754175
(25 x 25 mm)
36. ELEKTRON Vrhnika (12 x 13 mm)
37. Antene ISKRA (18 x 18 mm)
38. ISKRA Antene (14 x 14 mm)
39. ISKRA Antene (15 x 15 mm)
40. 25 let ANTENE Vrhnika – ISKRA (17 x 17 mm)
41. ISKRA Antene (18 mm)
42. 35 let Antene ISKRA (37 mm)
43. 1982 XVIII LŠI Vrhnika (13 x 23 mm)
44. IGRAD Vrhnika (12 x 17 mm)
45. KP Vrhnika (11 x 11 mm)
46. Komunalno podjetje Vrhnika 15 let (21,5 x 13,5 mm)
47. 20 let KP Vrhnika (12 x 12 mm)
48. Foto MARKELJ Vrhnika 10 let (20,5 x 15 mm)
49. Foto MARKELJ Vrhnika 15 let (20 x 15 mm)
50. Foto MARKELJ Vrhnika (25 x 15,5 mm)
51. Foto studio USENIK (11,5 x 15 mm)
52. Citroen GS Popit Milan (15 x 15 mm)
53. Citroen avtomehanika Milan Popit Vrhnika, Tržaška 7, tel. 752490 (18 x 18,5 mm)
54. Svečarstvo Stržinar (21,5 x 11,5 mm)
55. Svečarstvo Stržinar (14 x 20 mm)
56. Železnik Vrhnika (30 x 27 mm)
57. Rada Cvetličarna (17 x 19 mm)
58. Izdelovanje palet Štirn P. Vrhnika, Majcen J. avtoprevoznništvo (18 mm)
59. KFG kovinostrugarstvo Franc Grom (21 x 12 mm)
60. 10 let VIRO (15 x 13 mm)
61. Elektromehanika A. Penko (12 x 14 mm)
62. Varenje VG Galanterija (Vargalant) (15 mm)
63. Gostilna Mesec, Zaplana (13,5 x 18 mm)
64. Gostilna Mesec, Zaplana 30 let (22,5 x 13,5 mm)

- | | |
|---|--|
| 65. Zaplana, 620 m (19 x 15 mm) | 91. Gostišče Pekel (14,5 x 17 mm) |
| 66. Gostilna Mesec, Zaplana, tel. 061741424 (37 mm) | 92. (Cankar) (14,5 x 19 mm) |
| 67. Gostilna Simon (37 mm) | 93. (Cankar) (15 x 20 mm) |
| 68. Gostilna Simon (39 mm) | 94. (Cankar) (15 x 18,5 mm) |
| 69. Viktorija (21 x 16 mm) | 95. (Cankar) (16 x 21 mm) |
| 70. Medeja Kaja Fras (57 x 22,5 mm) | 96. 100 let Ivan Cankar (15 x 20 mm) |
| 71. Kos (15 x 18 mm) | 97. (Cankar) (25 x 25 mm) |
| 72. Kos Anka, Vrhnika (14 mm) | 98. (Cankar) (12,5 x 20 mm) |
| 73. Sula (17 mm) | 99. Ivan Cankar 1876–1976 (14 x 22 mm) |
| 74. Sedemdesetletnica združništva in mlekarstva na Vrhniki od leta 1904 do leta 1974 (11 x 30 mm) | 100. (Cankar) 100 let (12 x 18 mm) |
| 75. Sedemdeset let mlekarkega šolstva 1907–1977. Zbor mlekarjev Vrhnika, 1977 (14 x 21 mm) | 101. Ivan Cankar Ljubljana 8. 5. 1976 (18 x 33 mm) |
| 76. 1904–1984, Vrhnika. Zadrugištvo in mlekarstvo (16 x 23 mm) | 102. Ivan Cankar 1876–1976 (18 x 35,5 mm) |
| 77. Pekarna Vrhnika – Žito Ljubljana (21,5 x 8,5 mm) | 103. I. Cankar (17 mm) |
| 78. Pekarna Vrhnika – Žito Ljubljana (25 x 16 mm) | 104. (Grb Vrhnike) (11 x 15 mm) |
| 79. Avtoprevoznik Jelnicar Feliks, Log pri Brezovici 93 a (19 x 12,5 mm) | 105. (Grb Vrhnike) (12 x 13,5 mm) |
| 80. 25 Ključavničarstvo J. Dolžan, Log pri Brezovici (18,5 x 8,5 mm) | 106. Vrhnika (22,5 x 26 mm) |
| 81. Kržič Borovnice (13 x 15 mm) | 107. Navportus Slovenija – Vrhnika (53,5 mm) |
| 82. Merlak (18 mm) | 108. (Grb Vrhnike) (27 mm) |
| 83. Sonček (37 mm) | 109. Planina 733 (14 x 17 mm) |
| 84. MS (Matija Seliškar – steklarstvo Dragomer) (16 x 10,5 mm in 18 x 13 mm) | 110. Planina 733 (18 x 21 mm) |
| 85. Združenje samostojnih obrtnikov Vrhnika (15 x 15 mm) | 111. Zavetišče na Planina (56 mm) |
| 86. Združenje samostojnih obrtnikov Vrhnika (14 x 22 mm) | 112. Trim 88 (21 mm) |
| 87. Mizarstvo Miroslav Pepca Novak – Log (13 x 14 mm) | 113. Triglav – Vrhnika (20,5 mm) |
| 88. PP Sinter (14 x 14 mm) | 114. Ulovka 80 (21 mm) |
| 89. Fenolit Donit – 25 let (14 x 18,5 mm) | 115. Ulovka 81 (18,5 mm) |
| 90. Obrtnik Borovnica (11 x 16 mm) | 116. Ulovka 82 (16 mm) |
| | 117. Ulovka 83 (16 mm) |
| | 118. Ulovka 84 (20 mm) |
| | 119. Ulovka 85 (19,5 mm) |
| | 120. Ulovka (17 x 18 mm) |
| | 121. Lenčev 20 Triglav – Vrhnika, 20. 7. 1994 (30 x 19 mm) |
| | 122. Lenčev 30 Triglav – Vrhnika (32,5 x 19 mm) |
| | 123. 35 (35 x 36,5 mm), lesena značka |

124. Odseljenci 1976, Podlipa (11,5 x 14 mm)
125. 55 let GD Podlipa – Smrečje (17 x 18 mm)
126. 1979 (asfaltiranje ceste) Podlipa (22 x 27 mm)
127. Polhar Podlipa (15 x 15,5 mm)
128. 1960, Planinsko društvo Vrhnika (38 x 30,5 mm)
129. 1960, Planinsko društvo Vrhnika (45 x 36,5 mm)
130. Nov razgledni stolp Planina nad Vrhniko, 733 m (24,5 x 32 mm)
131. 1925 ŠD Vrhnika (13,5 x 19 mm)
132. 1925 – 75 Vrhnika (16 x 21 mm)
133. Vrhnika (17 x 12 mm)
134. AMD Vrhnika Rally 126 p (14 x 14 mm)
135. Rally Sunbeam vrhnika 77 (19 mm)
136. AMD Vrhnika (11,5 x 23,5 mm)
137. AMD Vrhnika (13 x 25,5 mm)
138. 100 let Gasilsko društvo Vrhnika 1878–1978 (18 x 24 mm)
139. PGD 120 let Vrhnika (35 x 14,5 mm)
140. 1878–1978 GD Vrhnika (50 mm)
141. Gasilska zveza Vrhnika (36 mm)
142. Občinska gasilska zveza Vrhnika (36 mm)
143. Vrhnika maj 2009 prevzem avtolestve (56 mm)
144. Gasilsko društvo Verd 1883–1973 (16,5 mm)
145. GD Verd 95 (15,5 x 21,5 mm)
146. Gasilsko društvo Verd 100, 1883–1983 (18,5 mm)
147. Smuk Češnjica Verd (19,5 mm)
148. NK USNJAR Vrhnika (16 x 20 mm)
149. KUREN Stara Vrhnika (21 mm)
150. 30 – 1944–1974 (18 x 19 mm)
151. Tridesetogodišnjica tenkovske brigade 1944–1974 (21,5 x 19 mm)
152. 35 let, 1944–79 (21,5 x 19,5 mm)
153. OMJ, 1944–1984 (25 x 23,5 mm)
154. Tankovska brigada NOV Jugoslavije 1944 Gravina 1984 Vrhnika (16 x 23 mm)
155. 1942 SKOJ, 1977 Vrhnika (24,5 mm)
156. ZRVS Vrhnika (14 x 14 mm)
157. Kurirji TV – 17 (20,5 x 19 mm)
158. TV (16,5 x 19,5 mm)
159. Slemena v zimi 1943–44 Brunarica TV 17 (22 x 16,5 mm)
160. 35 let SKOJ-a, 1942–1977 Vrhnika (16,5 x 20 mm)
161. Maj 1975 – po partizanskih poteh Vrhnike (18,5 mm)
162. 1976 – po partizanskih poteh Vrhnike (18,5 mm)
163. 1977 – po partizanskih poteh Vrhnike (19 mm)
164. Po partizanskih poteh Vrhnike (12 x 22 mm)
165. 30 let MBD Vrhnika, 1976 (20 x 24 mm)
166. OF 3. zbor aktivistov in borcev NOB Notranjske, Vrhnika 77 (19,5 x 20,5 mm)
167. 4. zbor aktivistov in borcev Notranjske 1979 (25 x 23 mm)
168. Mali Jesenovc, 1941–1981, Vrhnika (16 x 19 mm)
169. SKOJ 1981, Vrhnika (17 x 18,5 mm)
170. 7. zbor aktivistov OF in borcev NOB Notranjska, Vrhnika 1945–1985 OF (16 x 23 mm)
171. 5. SNOUB I. Cankar (18,5 mm)
172. Vrhnika, počastitev kongresov ZK (12 x 12 mm)
173. KK tenkist Vrhnika (15 mm)
174. KK tenkist 15, Vrhnika (15,5 mm)
175. Vrhnika 84 RVI PVO 34 Sportsko prvenstvo (18 mm)
176. Kurirska planinska pot Vrhnika (21 mm)
177. Partizan (11,5 x 20 mm)

178. Prisega Vrhnika 4.06.93 (15 x 19,5 mm)
179. 530. UC Vrhnika (15 x 19,5 mm in 30 x 35 mm)
180. 3/52 Vrhnika (15 x 19,5 mm)
181. Vrhnika (19 x 23,5 mm)
182. Marostarska noč Blatna Brezovica (15,5 mm)
183. 1974 – 50 let Drenov Grič, Lesno Brdo (16 x 20,5 mm)
184. 60 let Drenov Grič, 60 Lesno Brdo (19 x 21,5 mm)
185. Športno društvo DREN Drenov Grič – Lesno Brdo (15 mm)
186. Športno društvo 10 let DREN Drenov Grič – Lesno Brdo (37 mm)
187. Vrhnika 1942 – 1982 Drenov Grič – Lesno Brdo (15,5 x 18 mm)
188. 1922 – 77 GD Blatna Brezovica (17,5 x 19,5 mm)
189. Gasilsko društvo 1922–1972, Blatna Brezovica (10,5 x 21,5 mm)
190. Vojašnica – Kasarna Voljč Ignac Fric Vrhnika (37 mm)
191. ZD (Zdravstveni dom) Vrhnika – preventiva (26 mm)
192. ZD Vrhnika – preventiva (37 mm)
193. ZD Vrhnika – preventiva /37 mm)
194. DPZ (?) Vrhnika (37 mm)
195. TMS (Tehnični muzej Slovenije) (13 x 8 mm)
196. TMS (14,5 x 9 mm)
197. TMS (18 x 12,5 mm)
198. TMS (18 x 12,5 mm)
199. TMS (18 x 12,5 mm)
200. TMS (18 x 12,5 mm)
201. TMS (18 x 12,5 mm)
202. TMS (18 x 12,5 mm)
203. 8. srečanje lovskih pevskih zborov in rogistov Bistra, 26. 9. 1981 (18 mm)
204. 1941–1981 Bistra – Vrhnika (17 x 26 mm)
205. Gasilsko društvo 1973 Zaplana (16 x 19,5 mm)
206. Pobratenje Črnuče – Zaplana 1975 (14,5 x 17,5 mm)
207. Vikendaška noč Zaplana (12 x 14 mm)
208. 73–77 GD Zaplana (12 x 14 mm)
209. G # N (trgovina Dan – noč) (20 mm)
210. 1969–1979 GD Dragomer – Lukovica 10 (20,5 x 16,5 mm)
211. ŠD Dragomer – Lukovica (14,5 x 19,5 mm)
212. Pustni karneval Bevke 15 let (12 x 16 mm)
213. Pustni karneval Bevke (17 mm)
214. Športno društvo Bevke (12 mm)
215. 60 GD Log (18,5 x 26 mm)
216. GD Log pri Brezovici 50 let (18,5 mm)
217. Pustovanje Ligojna (15 mm)
218. 5. obletnica FS Ligojna (17 mm)
219. GD Ligojna 25 let (18 mm)
220. GD Ligojna 64–74 Vinska trgatev (13,5 x 21 mm)
221. Žabarija (21,5 x 25 mm)
222. Dragomer, športno društvo Lukovica (17,5 mm)
223. DOMAZET Dragomer, Lepa pot (21 x 7 mm)
224. Gonars 1973 (15 x 15 mm)
225. Čapljin Vrhnika 28. 10. 89 (37 mm)
226. Cankarjeva knjižnica Vrhnika 1976 (37 mm)
227. Rally Sunbeam Vrhnika 1976 (18,5 mm)
228. Gostišče Pekel – Srečno1987 (30 x 52 mm)
229. Gostilna Most (24 x 55 mm)
230. Pekel pri Borovnici, Gostišče Pekel (20 mm)
231. Gostišče Pekel, Borovnica (20 x 9 mm)
232. Vrhnika 1906–1976 (čebelarstvo) (13,5 x 15 mm)

233. Vrhnika 1906–1981 (11 x 15 mm)
234. Gostišče Močilnik (28,5 x 30 mm)
235. 1955–1965 RD Vrhnika (27 x 32 mm)
236. RD Vrhnika (13,5 x 21 mm)
237. 1955–1985 Vrhnika (10 x 18 mm)
238. 20 let RD Vrhnika RD Barje RD Vevče RD Dolomiti 1955–1975 (21 x 16,5 mm)
239. 25 let RD Vrhnika RD Barje RD Vevče RD Dolomiti 1955–1980 (20 x 15,5 mm)
240. RD Vrhnika (37 mm)
241. Ribiška družina Vrhnika (37 mm)
242. LD Vrhnika 1946–1986 (16,5 x 18,5 mm)
243. 1946–1976 LD Vrhnika (15 x 22 mm)
244. 40 LD Vrhnika, 1946–1986 (15 x 22 mm)
245. 1996 – 50 – LD Vrhnika (16 x 25 mm)
246. Borovnica 35 LD
247. LD Borovnica (23 x 21 mm)
248. 50 – Godba Vrhnika (19 x 19 mm)
249. 60 – Godba Vrhnika (14 x 30 mm)
250. Ansambel J. Jeršinovca – Planšarji (19 mm)
251. Društvo gojiteljev malih živali Vrhnika, 1936–1976 (20,5 mm)
252. 20 let DGMŽ Vrhnika (12,5 x 16,5 mm)
253. 1935–1985 DGMŽ Vrhnika (14 x 14,5 mm)
254. 16. Razstava, november 1980, 1935–1980 DGMŽ Vrhnika (17 x 15 mm)
255. RK Vrhnika (18 x 18,5 mm)
256. Gostilna Ulovka Zaplana (24 x 15 mm)
257. MOPD Vrhnika (19,5 x 9,5 mm)
258. Borovnica (13 x 17 mm)
259. ŠK Borovnica (17 x 19 mm)
260. 90 let GD Borovnica (26,5 x 26 mm)
261. 100 let GD Borovnica (13,5 x 25 mm)
262. 20 let LIKO IGD Borovnica (21 x 19 mm)
263. 1937–1979 Borovnica Vzajemnost (15 x 18 mm)
264. GD Borovnica 95 let, 1885–1980 (11 x 21 mm)
265. (Grb Borovnica) (18 x 20,5 mm)
266. Borovnica 1857–2007 (32 mm)
267. (Steber mostu) (20,5 x 20 mm)
268. I. Use splošno državno prvenstvo v el. Pikadu Borovnica 1999 (26 mm)
269. SLOVENIJA OPEN 1999 Borovnica (26 mm)
270. SLOVENIJA OPEN 2000 Murska Sobota (32,5 mm)
271. SLOVENIJA OPEN 95 Borovnica (41,5 mm)
272. SLOVENIJA OPEN 96 Borovnica (32,5 mm)
273. SLOVENIJA OPEN 2002 Borovnica (25,5 mm)
274. SLOVENIJA OPEN 97 Vrhnika (32,5 mm)
275. SLOVENIJA OPEN 98 Vrhnika (32,5 mm)
276. Borovnica (37 mm)
277. Slovenija Borovnica (37 mm)
278. Slovenija Borovnica (37 mm)
279. OK ZSMS Vrhnika ROCK 86 Borovnica (56 mm)
280. Teden obrti 81 (56 mm)
281. YU AS klub sekcija Vrhnika (56 mm)
282. Vrhnika, Bogdan Blaznik (37 mm)
283. Varstvo gorske narave PD Vrhnika (57 mm)
284. 50 let Močilnik, 21. 5. 2000 (56 mm)
285. Srečen je z abrahamom OREL (56 mm)
286. Citroen klub Slovenije – Srečanje starodobnikov Vrhnika, 12. junij 2011 (37 mm)
287. (Svetovni prvak barman Aleš Ogrin) (56 mm)
288. OŠ Ivan Cankar Vrhnika (56 mm)
289. OŠ Ivan Cankar Vrhnika (56 mm)
290. V Peklu je zanimivo in poučno (56 mm)

291. Vrhnika – Gonars srečanje – incontro 20. 9. 1981 (47 mm)
292. (Cankar) (50 mm)
293. Avtopralnica Avtomehanika Popit Milan (64 x 22 mm)
294. Cesarski vrh 2. viii. 1991(30 x 35 mm)
295. Sinja Gorica (30 x 35 mm)
296. Borovnica (29 x 35 mm)
297. (Grb Vrhniko) (26,5 x 32,5 mm)
298. Milica (13 x 16 mm)
299. Sava (10 x 15 mm)
300. Petrol (19 x 10,5 mm)
301. Ljubljanska banka (14 x 10,5 mm)
302. SGP Grosuplje (16 x 11 mm)
303. Elektro Ljubljana okolica (15,5 x 11 mm)
304. hp Droga (22 x 10,5 mm)
305. Peko (20,5 x 12 mm)
306. Planika (20 x 15 mm)
307. Mercator (15 x 10 mm)
308. TOZD Žito mlini Ljubljana (25 x 15 mm)
309. SZ (sadje zelenjava) (15 mm)
310. Borovo (16,5 x 6,5 mm)
311. MONGA (ključavničarstvo Oblak) (40 x 35 mm)
312. TALBOT (14,5 x 14,5 mm)
313. Mercator Dolomiti (12 x 11 mm)
314. IV. mednarodni turnir ŠRG (Športna ritmična gimnastika) Vrhnika, 9.-10. 12. 1989 (52 mm)
315. Smučarsko društvo Vrhnika (14 x 14 mm)
316. Rupnikova linija, 2011 (52 mm)
317. Claustra Alpium luliorum, 2011, www.institut-michler.si (52 mm)
318. P. D. Vrhnika – Triglav –Vrhnika (30 mm)
319. Vrhnika kurirska planinska pot (20 mm)
320. Občinska gasilska zveza Vrhniko (45 mm)
321. 40 let OGZ Vrhnika (30 x 50 mm)
322. 16. 3. 1975 (19 mm)
323. Gasilska zveza Vrhnika 1955 - 2005, 50 let (35 x 41 mm)
324. Dušan Breška, zbiratelj značk in kovancev, Verd Pionirska 1 pri Vrhniko (56 mm)
325. Anton Kos, rodovnikar, Sinja gorica pri Vrhniko, tel. 061 757 790 (56 mm)
326. Janez Žitko, zbiratelj, Mokrice 4, Vrhnika, tel. 061 754 804 (56 mm)
327. Veteranu uradniku 1946 Vrhnika 1976 Ob 30 I MOB (48 mm)
328. 1991 Logatec Vrhnika (28 x 39 mm)
329. Log-Dragomer 2012 (17 x 21 mm)
330. Pohod v spomin Tonija Mrlaka (17,5 x 21,5 mm)
331. VRHNIKA, 2. VII. 1991
332. JOŠTOV HRAM, Ligojna

Viri in literatura:

Nikola Guid, Planinske obhodnice in pohodi. Planinska zveza Slovenije, Ljubljana, 2008.

Sto občnih zborov PGD Stara Vrhnika 1908-2008, Stara Vrhnika, 2008.

Zavod za varstvo kulturne dediščine Slovenije, Ljubljana (Informacija 082050720).

Arhiv Republike Slovenije, kataster društev.

Opombe:

- 1 Falera (arheol.) je okrasna kovinska plošča, navadno okrogle oblike, profilirana, lahko dodatno okrašena; pojavlja se na noši in konjski opremi številnih prazgodovinskih ljudstev v 1. tisočletju pred n. š. (Slovenski veliki leksikon, MK, 2004).
- 2 Janez J. Švajncer, Naše stare značke. Pokrajinski muzej Maribor, 1983, str. 5, sl.
- 3 Informacije je posredoval g. Vinko Tomšič.
- 4 List Slovenec, 1. julija 1908 (Slavnost na Vrhniko).
- 5 Arhiv Republike Slovenije, Okrajno glavarstvo Ljubljana okolica, Kataster društev.
- 6 Prav tam.
- 7 Prav tam.
- 8 Sto občnih zborov PGD Stara Vrhnika, str. 102.

Slike novjših značk (foto: Janez Žitko).









128



130



111



123



131



132



133



134



135



136



137



138



139



140



141



142



144



145



146



143



147



148



149





192



193



194



195



196



197



198



199



200



201



202



203



204



205



206



208



207



210



211



212



213



214



220



219



218



217



216



215



221



222



223



209



226



224



225



227



258



259



260



261



262



263



264



267



266



2565



268



276



269



272



270



271



273



277



278



275



274



279



280



281



282



283



284



286



285



287



288



298



299



289



290



297



303



300



301



291



294



292



295



302



296



304



305



306



307



308



309



310



311



312



313



314



315



316



317



318



319



320



321



322



323



324



325



326



327



328



331



329



330



332

OB RAZSTAVI: 20. ARGONAVTSKI DNEVI MAGIČNI PRELIV ČASOV IN PROSTOROV

Argonavtske dneve na Vrhniki posvečamo zgodovinskemu spominu, ujetemu v legendo o junaškem Jazonu in njegovih sopotnikih na ladji Argo. Ti pomorščaki so menda že v davnini našli pot od Kolhide po morju in rekah vse do izvira Ljubljaniče, od koder so razstavljeno ladjo prenesli do Jadranskega morja. Legenda priča o davnem naselju na stičišču vodne in kopenske poti na tleh današnje Vrhniče. Argonavtske sprevede so na Vrhniki prirejali že od prve polovice prejšnjega stoletja naprej. Leta 1993 so legendo znova oživili s prireditvijo Argonavtski dnevi. Dogodek so napolnili s pestrimi vsebinami in postal je tradicionalen. Ob letošnji 20-letnici smo pripravili razstavo, ki jo predstavlja ta prispevek. Tekst je vzet skoraj v celoti po razstavi, na novo sta dodani le poglavji o zgodovini Argonavtskih dni in predstavitev letošnje, dvajsete argonavtske prireditve. Slikovno gradivo, ki je sicer v razstavi zelo obsežno, predstavlja v članku le najožji izbor. Avtor teh fotografij, če ni navedeno drugače, je Simon Seljak. Več informacij o razstavi je navedenih na koncu članka v poglavju 20. Argonavtski dnevi.

ZGODBA O ARGONAVTIH¹

Iskanje zlatega runa

Argonavti so zapluli zlatemu runu naproti. Petdeset najpogumnejših mož se je pod vodstvom Jazona podalo z ladjo Argo na dolgo in nevarno pot od grškega Iolka do Kolhide ob Črnem morju. Tja jih je vodila želja po zlatem runu, ki je bilo v lasti kralja Ajeta. Pod zaščito boginj Here in Atene, ob napotkih jasnovidca Fineja, ki so ga srečali med potjo, in ob izjemnih sposobnostih posadke so premagovali vedno nove pasti na poti. Ob prihodu na Kolhido so razodeli kralju Ajetu svoje namere in ta je Jazonu obljubil runo le, če bo izpolnil zadano nalogo: zoral kamnito polje z ognjenima voloma, posejal zmajevе zobe in premagal vojščake, ki bodo zrasli iz tega semena. Seveda je bil prepričan, da Jazon nalogi ne bo kos, kot ji ni bil dotlej še nihče.

Jazon, Medeja in zlato runo. Ajetovi hčeri Medeji se je Jazon zasmilil in sklenila mu je pomagati s svojimi čarodejstvi. Skrivaj mu

je izročila poseben zvarek, s katerim se je namazal po celem telesu in se tako zaščitil pred ognjenimi volovskimi zublji in puščicami zmajevih vojščakov. Naslednji dan je Jazon nalogo uspešno opravil in razjarjeni kralj mu je, namesto predaje obljubljenega zlatega runa, ukazal izgon. A Medeja je Jazonu pomagala še enkrat. Ko se je znočilo, ga je odpeljala k hrastu, na katerem je bilo obešeno runo. Tu je s posebno močjo uspavala strašnega zmaja, čuvaja runa, in s snetim zakladom sta se vrnila k posadki. Jazon je v zahvalo za izjemno pomoč Medeji pred vsemi bogovi obljubil, da jo bo odpeljal v svojo domovino, kjer ji bo zvest do konca dni.

Argonavti se vračajo domov. S tako dragoceno trofejo so bili argonavti primorani nemudoma zapustiti Kolhido. Po nasvetu Fineja so ubrali za vrnitev drugo pot kot za prihod, zato so se oddaljili od obale in zapluli preko Črnega morja. A kakor hitro se je razvedelo, da je runo ukradeno in Medeja ubežnica, je Ajet poslal za njimi svojo floto. Kolhijci so argonavte ujeli ob izlivu Donave v Črno morje. Zahtevali so, da se Medeja vrne k očetu. Tedaj sta Jazon in izvoljenka pod pretvezo zvalila na kopno poveljnika zasledovalcev, Medejinega brata Absirta, in ga ubila. Kolhijska posadka je bila s tem oslABLJENA, a si pred besnega kralja ni upala vrniti brez Medeje. Argonavti so po zločinu zbežali v ustje Donave in zapluli proti toku reke vse do mesta, kjer se vanjo zliva Sava. Plovbo so nadaljevali navzgor po Savi in dalje po Ljubljani. V močvirju blizu Ljubljane so premagali močvirsko pošast, ki jo danes Ljubljanci častijo kot svojega zmaja, nato pa zapluli do konca vodne poti – do izvirov v Močilniku. Tu so se izkrcali, razstavili ladjo in jo na ramenih prenesli čez Kras do Jadranskega morja. Pot jih je nato vodila vzdolž Jadranskega morja, mimo Sicilije in Libije, do rodne Tesalije.

Kronika potovanja

Argo za las ušla drobilnima skalama. Kmalu po izplutju sta čakali posadko na poti grozeči plavajoči skali, Scila in Karibda, ki sta se med seboj neprestano zaletavali in odbijali. Po pripovedovanju sta bili skali smrtonosni za vsakogar, ki je zaplul med njiju. Po Finejevem nasvetu so argonavti spustili skozi najprej goloba, in ravno ko je le-ta preletel ožino, sta skali treščili in se nato znova razmaknili; v tem trenutku pa so se, kakor hitro je bilo mogoče, mednju spustili še sami. Golobu so bila odščipnjena repna peresa, ladji pa ornament na krmi. Drugih poškodb prisotni niso utrpeli.

Sirene preizkušale mornarje. Na povratku proti domu je ladja Argo zaplula na območje Siren. Te „pol ptice, pol ženske“ so pozdravile posadko s prekrasnim petjem in od melodij omamljeni mornarji še opazili niso, da že plujejo proti njim. Nevarnost je prepoznal Orfej, ki je s še bolj milozvočnim petjem in igranjem na liro preglasil Sirene in s tem preusmeril ladjo proč v varnejše morje, s čimer je rešil posadko gotove smrti.

Žejni, brez kaplje vode. Še nekoliko bližje domu je posadko zajel silen vihar s severa, ki je potiskal ladjo več dni na jug proti Libiji in jo na koncu vrgel preko skalnega roba v peščeno notranjost dežele. Po dolgotrajni in mukotrpni hoji, z ladjo na ramenih, so izčrpani mornarji končno le dosegli Tritonski zaliv in zapluli dalje.

Posadka uspešno obplula Amazonke. Mornarji so že verjeli, da je pred njimi končno mirnejša plovba, ko je ladja nevarno zaplula proti neštetim izlivom reke Termodona. Tu so živele Amazonke, ki so poznane kot silne bojevnice. Bližnjega stika s temi ženskimi si ni želel nihče, saj bi se prej ali slej sprevrgel v krvavo vojno. K sreči je argonavtom pomagal pri plovbi zahodni veter,

ki je zapihal ravno pravi trenutek, da je ladja uspešno obšla nevarno obalo.

Ozadja

Od kod zlato runo? Nekoč in nekje v deželi grški sta živela kraljeva otroka Friks in Hela, ki ju je mačeha po premišljeni zaroti določila za žrtvovanje bogovom. Ko so ju privedli do žrtvenega oltarja, se je z oblaka spustil nadnju zlat krilati oven in ju na hrbtu odnesel daleč proč. Le kdo drug bi ga mogel poslati v rešitev, kot njuna mati iz nebes. Sestrica je med letom zdrsnila s hrbta in se utopila v današnjem Helinem morju, bratec pa je letel še dolgo, vse do kralja Ajeta na Kolhidi. Tu je za uspešen pobeg ovna žrtvoval Zevsu, zlat kožuh pa v zahvalo za sprejem poklonil kralju. Ajet je obesil runo na hrast in obenj postavil strašnega zmaja, ki ga je čuval noč in dan.

Čemu se Jazon odpravi po zlato runo? V grškem mestu Iolkos je živel kralj s sinovoma. Po kraljevi smrti je prevzel prestol mlajši Pelias, ki je kmalu zatem odgnal starejšega brata Ajzona proč. Ajzon je v bojazni za svojega sina Jazona le-tega skril h kentavru Hironu in ga prepustil njegovi vzgoji. Odraščajoči Jazon se je, podučen o modrosti in veščinah vojskovanja, po nekaj letih odločil, da bo zasedel očetu Ajzonu odvzet prestol. Peliasu ni bila Jazonova ideja seveda prav nič všeč, zato mu je obljubil prestol le pod nerešljivim pogojem, da na Kolhidi poišče zlato runo in mu ga prinese.

Zakaj ravno Jazon in Medeja? Medeja, najmlajša hči kralja Ajeta, je slovela po čarodejstvih. Tega sta se zavedali tudi boginji Hera in Atena, ki sta se zaradi obljube Jazonu, da ga bosta varovali pri iskanju zlatega runa, zedinili v pretkanem načrtu. Stopili sta k Afroditi in jo prosili za pomoč sina Erosa. Njegova ljubezenska puščica bi lahko prepričala Medejo, da bi nadnaravne

sposobnosti izkoristila v prid Jazonu pri reševanju dodeljenih nalog. Eros je res nameril in iskrica med Jazonom in Medejo je preskočila.

Je Jazon držal obljubo? Medeji se je ureničila zla slutnja, da jo bodo lastne zvijače pogubile. Jazon je prisegel pred bogovi, da ji bo za vse to, kar je naredila zanj in ga s tem rešila pogube, za vedno stal ob strani. A dogodilo se je drugače. Po nekajletnem sožitju in treh sinovih si je našel novo nevesto, mlajšo in bogatejšo. Kot da bi pozabil Medejine čarodejske sposobnosti. In prav te so mu kmalu odvzele mlado nevesto, ki ji ni bilo usojeno postati žena. Po maščevanju se je prevarana Medeja pokazala le še enkrat, ko je v vozu z vpreženimi zmaji zbežala mimo Jazona. Nato je ni nikoli več nihče videl.

Legenda ali resničnost? Legendo o argonavtih se obravnava kot pol zgodovinsko zgodbo, ki naj bi se zgodila v 13. stoletju pred našim štetjem. Podatki v zgodbi imajo sicer večinoma realno osnovo, a je zaradi tedanjega pomanjkljivega geografskega znanja njihova sledljivost otežena. Tako si je vsak narod prikrojil dogodke po svoje in rodila se je cela vrsta različic ene in iste zgodbe, ki se zaplete že pri najosnovnejših pojmih.

- *Kje je Kolhida?* Ob črnemorski obali današnje Gruzije ali gre za kraj Colicaria ob spodnjem Padu?
- *Kaj je zlato runo?* Ovčji kožuh, ki so ga kot lovilca zlatih zrnč polagali v struge zlatonosnih rek ob Črnem morju, ali gre morda za vijolično runo, v kakršnem je bil Zevs povzdignjen v nebesa – torej v resnici črn ovčji kožuh, ali je kot zlato runo v prenesenem pomenu mišljen jantar v ustju Pada?
- *Kje je bil ubit Absirt?* Ob ustju Donave ali ob obali Istre?

- *Kje naj bi bili drobilni skali?* Ob Siciliji ali v Bosporju?
- *Kje naj bi živela čarovnica Kirka?* Ob zahodni obali Italije ali v Istri?

Je pot argonavte res vodila skozi Vrhniko?

Različic poti, po kateri naj bi se Jazonova posadka vračala z zlatim runom od Kolhide v Grčijo, je precej. Morda celo toliko kot je avtorjev te tematike. Večinoma so si avtorji enotni glede poti vsaj do mesta umora Ajetovega sina Absirta, to je do ustja reke Donave. Od tu dalje so razlage zelo različne, le nekaj primerov:

- Ladja se vrne po isti poti, kot je priplula, torej skozi Bospor
- Ladja se obrne > Kaspijsko morje > Indijski ocean > pri jezeru Tritonis nazaj v Sredozemsko morje
- Don > do izvira, nato dolga pot po kopnem do Finskega zaliva > okoli Evrope do Sredozemskega morja
- Donava > Elbe > Severno morje > okoli Evrope do Sredozemskega morja
- Donava > Rhone > Sredozemsko morje
- Donava > Sava > Pad ?! > Jadransko morje
- Donava > Sava > Ljubljana > Jadransko morje > Pad > zahodna obala Italije
- Donava > Sava > Ljubljana > Jadransko morje (o tej poti govori tudi rimski pisec in učenjak Plinij starejši (23-79 n. št.)

Čemu naj torej verjamemo Vrhničani? Kakorkoli že obračamo zemljevide, je najlepše začrtana pot ta, ki vključuje naše kraje. In odgovor je na dlani: argonavte je pot res vodila tudi skozi Vrhniko!

VRHNIKA SE SPOMINJA ARGONAVTOV ...

- Z „*Jazonovo pestjo*“ v Močilniku.
- Z občinskim grbom in zastavo (oboje vidno na stari šoli Ivana Cankarja, zgrajeni leta 1904, Tržaška cesta 2, grb na vrhniški registrski tablici).
- Ob jutranji kavici in rogljičku (*Kava bar Medeja* na Stari cesti 39, *Argos Café* pri Hotelu Mantova na Cankarjevem trgu 6).
- S prireditvijo *Argonavtski dnevi* in v okviru te s številnimi športnimi in drugimi dogodki, kot so: *Argonavtski sejem na Stari cesti*, *Argonavtski kolesarski maraton*, *Teniški turnir v parih za pokal „Argonavtski dnevi“*, *Pohod po poteh Argonavtov*, *Splavarjenje društva »Jazon«*, *Turnir v namiznem tenisu za Pokal Argonavtov*, *Turnir v badmintonu za pokal „Medeja“*, *Tekmovanje barmanov za pokal »Argonavtski dnevi«*, *Tekmovanje v kuhanju Argonavtskega golaža ...*
- Tu so bili nekoč še *Bar Jazon* (danes bar Oaza na Jelovškovi cesti 1), *Kemična čistilnica Zlato runo* (danes Šengar, na Cankarjevem trgu 1b), *Sir in mesnine Jazon* Kmetijske zadruge Vrhnika ...

ARGONAVTSKI DNEVI

Zgodovina²

Obujanje argonavtske legende se je začelo na Vrhniku že konec tridesetih let prejšnjega stoletja, ko je takratni veleposestnik in industrialec Marijan Marolt organiziral argonavtski sprevod skozi Vrhniko. V njegovi gledališki skupini so preskrbeli kostume in pripravili sceno. Kot je znano, so bili med nastopajočimi tudi Maroltovi otroci. Pol stoletja kasneje se je želja po organizaciji argonavtskega dogodka na Vrhniku znova obudila. Dne 10. decembra



Sprevod argonavtov po Vrhniku (režija: Marijan Marolt, foto: Avgust Železnik, 1938).

1992 so se v ta namen sestali predstavniki Turističnega društva Blagajana Vrhnika in takratne Zveze kulturnih organizacij Vrhnika. Sklenili so, da se v naslednjem letu 1993 organizira konec junija prireditve, ki bo poimenovana po argonavtih. Priprave so hitro stekle in že naslednje poletje je predsednik Turističnega društva Tomaž Grom ob odprtju prvega sejma pozdravil navzoče z naslednjimi uvodnimi besedami: „*Drage obiskovalke, cenjeni obiskovalci in ponudniki na današnjem sejmju. Lepo pozdravljeni v imenu Turističnega društva Blagajana Vrhnika. Morda se kateri izmed vas še spominjate sejmov, ki so bili na Vrhniku organizirani v preteklosti. Ker pa je bilo družabnega življenja na Vrhniku v zadnjih letih bolj malo, smo se odločili, da ga malce popestrimo. S tem namenom smo torej letos organizirali Argonavtski sejem, ki bo potekal danes in jutri od 11. ure dopoldne do večernih ur ...*“ (iz arhiva TD Blagajana Vrhnika: za obdobje 1990–1997 in Argonavtski sejem 1993–1996) ⁽²⁾. Prireditve je bila promovirana pod rumeno modrim zaščitnim znakom oblikovalke Tatjane Oblak, ki je

postavila Jazonovo ladjico na prav poseben *sejmski val* Ljubljance (plakati, vabila, zastave, transparenti ...). Argonavtski sejmji so se nato nizali drug za drugim. Zaradi čedalje obsežnejšega programa so že po petih letih prerasli v Argonavtske dneve. S številom dogodkov se je podaljševalo tudi trajanje celotne prireditve – od treh dni v začetnih letih do trinajstih dni v letu 2011. Glavni organizatorji prvih trinajstih let so bili Turistično društvo Blagajana Vrhnika; najprej pod predsedstvom Tomaža Groma in od 1998. leta dalje Viktorja Razdrha, Zveza kulturnih organizacij Vrhnika pod vodstvom Marte Rijavec ter Občina Vrhnika pod županstvom Vinka Tomšiča in kasneje Marjana Riharja. Leta 2006 je prevzel organizacijo novoustanovljeni Zavod Ivana Cankarja za kulturo, šport in turizem Vrhnika, prvi dve leti pod direktorstvom Edvarda Kolarja, potem pa Boštjana Koprivca. Organizacija vsakoletne prireditve je zahtevala veliko dela vseh prisotnih v izpeljavi projekta. Dogodke posameznih prireditev je bilo potrebno pripraviti, prijaviti, jih časovno uskladiti, jim dodeliti lokacije, pri-

vabiti izvajalce in občinstvo, jim priskrbeti sponzorje, jih v času izvajanja varovati in na koncu še ovrednotiti. Kot dokazuje arhivsko gradivo, je bila v letih 1993 in 1994 glavna koordinatorka teh priprav Emanuela Molek in za njo vrsto let Helena Živković. V letu 2006, ko se je zamenjal organizator Argonavtskih dni, sta jo nasledili Marija Zakrajšek in Vesna Kraševac, vsa leta pa je pri organiziranju tako ali drugače sodelovala tudi Mirjam Suhadolnik, sedanja predsednica TD Blagajana. Iz promocijskega pristana je medtem odplula tudi modro rumena Jazonova ladjica, ki so jo doslej nadomestili že štirje drugačni zaščitni znaki.

1. ARGONAVTSKI SEJEM 1993

(četrtek, 24. 6.-sobota, 26. 6.)³

»Argonavtski sejem se je pričel prav na praznični dan, 25. 6., in se nadaljeval še soboto, 26. 6.« (S. S., Naš časopis)

Argonavtski sejem na samem začetku. Prireditve dvojnega pomena – kot sejemska ponudba na Stari cesti in kot večdnevni sklop dogodkov, odvijajočih se v središču Vrhničke. Program prvega sejma je bil osnovan na kulturnih dogodkih, predvsem na glasbi, medtem ko so si športne prireditve

izborile vidnejše mesto šele v naslednjih letih. Ob zaključku prireditve so predvideli, da bo prav gotovo postala tradicionalna – in imeli so prav.

Poiščimo in predlagajmo spominek občine Vrhnika – podelitev nagrad (četrtek, 24. 6., ob 18.00 v Mali dvorani Cankarjevega doma). Tema prve prireditve na predvečer Dneva državnosti leta 1993 je bila povsem turističnega značaja, saj je šlo za odprtje razstave in podelitev nagrad za vrhniški spominek. Na natečaj se je odzvalo enajst avtorjev, predlogi za spominek so pokrivali različna tematska področja: od kulinarike, igrarstva, slikarstva, čipkarstva do žganjarstva in verjetno še česa. Po besedah predsednika strokovne komisije za ocenjevanje, etnologa dr. Janeza Bogataja, je bil odziv Vrhničanov na natečaj presenetljivo velik. Vsi predlogi so bili tako ali drugače zanimivi, a pravila igre so zahtevala izbor najboljših. Te je prepoznala komisija v slikarskem ciklusu „Cankar in suho cvetje“ avtorice Milke Erbežnik, v „Barjanski želvi“ avtorja Ljubomira Mohoriča in v „Sestavljanke kock kot otroški igrači“, avtorice Tatjane Oblak. Vsem trem izdelovalcem so bile dodeljene enakovredne nagrade, ki jih je podelil vrhniški župan Vinko Tomšič. Poseb-



Tomaž Grom v imenu enega od organizatorjev Argonavtskega sejma – vrhniškega Turističnega društva Blagajana (*Odprtje sejma*).



»Janko in Metka po Vrhniki«, kocke z motivi iz vrhniškega časa in prostora (*avtorica in foto Tatjana Oblak*).

na priznanja pa so bila za izvirno zamisel podeljena še spominkom Čipka, Glinasti obtežilnik, Rezanci, Žganje, Pehar in Sveti duh. Slednja dva sta bila zaradi dobre doделanosti predlagana za takojšnjo izdelavo.

»Sam Argonavtski sejem pa bo postal prav gotovo tradicionalen in bo vsako leto kot otvoritveni sejem v vrhniško turistično leto.« (S. S., Naš časopis)

2. ARGONAVTSKI SEJEM 1994

(petek, 24. 6.–nedelja, 26. 6.)⁴

»Vrhnika je s prireditvijo zopet oživila in privabila veliko ljudi od daleč in blizu« (S. S., Naš časopis)

Krstni Argonavtski sejem prejšnjega leta je bil očitno uspešen in tu imamo že novega, dopolnjenega. Program so popestrili s športnima dogodkoma, ki se ohranjata še vrsto naslednjih let; 12 ur košarke v Športnem parku in teniški turnir za pokal „Pizzerije Boter“. Drugič, a zadnjič, so v okviru državnega prvenstva odplesali akrobatski rock 'n' roll. Na ogled je bila postavljena zelo zanimiva Potočnikova razstava fotografij in arheoloških najdb iz Ljublanice, v Cankarjevem lazcu so priredili prvo literarno srečanje pisatelju v čast, mnogim pa je najbolj razvezala dušo degustacija piva Pivovarne Union.



Sejemski vrvež na Stari cesti.

Pihalni orkester Lenzburg in jodlarska skupina iz Švice v gosteh (petek, 24. 6., ob 20.00 na Trgu Karla Grabeljška in sobota, 25. 6., ob 19.30 v Športnem parku). Čeprav je argonavtska prireditev na Vrhniki komaj zaživela, je že pritegnila številčno skupino tujih udeležencev. Devetdeset švicarskih pihalcev in jodlarjev se je preko Alp podalo v naše kraje na povabilo vrhniških pihalcev, naj obišejo deželo, ki je še manjša od njihove. Dodeljeni so jim bili prostori telovadnice in fitness centra, kjer so se na vojaških posteljah odpočili za izvedbo dveh odličnih koncertov. Prvi je izzvenel na ploščadi pred Glasbeno šolo. Ne le pihalni orkester in jodlarska skupina, tudi zastavonoša je požel odobravanje občinstva, kadar je zalučal zastavo visoko v zrak. Drugi koncert se je odvil naslednjega dne v velikem šotoru, postavljenem v Športnem parku. Tu so se Švicarjem pridružili še domači pihalci s samostojnim in združenim programom. Pa vendarle tuji gostje niso le igrali. Protokolarne obveznosti so opravili v Centru mode, kjer so jim pripravili sprejem občinski predstavniki, sprostili pa so se ob sejmu na Stari cesti ter obisku Tehniškega muzeja v Bistri in Postojnske jame. Izpihane pesmi so se hitro porazgubile v zraku in Alpe so vzele naše goste nazaj. Z zagotovitvijo, da se nekega dne spet vrnejo.



Tudi jodlarji so pripravili svoj nastop.

»Tudi vsi gostinski lokali na Stari cesti so imeli živo različno muziko, tako da je bil nepopisno zabavni del pozno v jutranje ure.«

(S. S., Naš časopis)

3. ARGONAVTSKI SEJEM 1995

(petek, 23. 6.-nedelja, 25. 6.)⁵

»V sliki in besedi vam predstavljamo praznično vzdušje ob Argonavtskem sejmu.«
(S. S., Naš časopis)

Spet ta dež. V petek in soboto je bilo odpovedanih ali slabše izpeljanih precej prireditev, medtem ko je nedelja vsaj nekoliko upravičila svoje ime „Sončnega dne“. V programu prireditev se je prvič pojavil nastop vrhniških ritmičark; sledila naj bi modna revija IUV, ki je bila kasneje odpovedana, ter mimohod Konjeniškega društva, ki je kljub turobnemu dnevu popestril odprtje sejma na Stari cesti. Konjev slabo vreme očitno ni preveč motilo, prav tako ne tistih obiskovalcev, ki so se na enem izmed vpreženih vozov udeležili pokušnje piva.



Visoko nad tlemi v boju za žogo (12 ur košarke).

3. Podelitev priznanj Blagajana za lepo urejeno hišo 1995 (sobota, 22. 6., ob 18.00 pred Galerijo Medeja). Vrtec ogradila bodem, rožic nasadila bodem in z lepo cvetočimi nageljni in rožmarini bo moj dom še lepši. In lepša bo soseska in z njo celoten kraj. V želji po čim

lepših domovih in sosekah v občini Vrhnika se je Turistično društvo Blagajana odločilo podeliti priznanja najprizadevnejšim. Upoštevajoč dejstvo, da segajo začetki današnjega Turističnega društva v več kot stoletje nazaj ustanovljeno Olepševalno društvo Vrhnika, ta poteza niti ne preseneča. Prve Blagajane za lepo in Osate za »malo manj lepo« bivalno okolje so podelili v okviru Argonavtskih dni že leta 1993. Podeljevanje osatov so zaradi takšnih in drugačnih razlogov opustili že naslednje leto, medtem ko so se Blagajane precej bolj ukoreninile. Komisija za lepše okolje omenjenega društva je pričela svoje delo že precej pred Argonavtskimi dnevi. Kot vsako leto je tudi tokrat iskala domove, katerih lastniki se že vrsto let trudijo ustvariti lepe balkone, vrtove, trate in sadovnjake. Pod drobnogled pa je bila to leto vzeta urejenost javnih objektov in večstanovanjskih bivalnih okolij. Izbranci so čakali na javno razglasitev in prejem priznanja Blagajana vse do argonavtske sobote. A sonce tega dne ni bilo naklonjeno cveticam; umaknilo se je za oblake in *ograjene vrtece* prepustilo v namakanje dežju.



Za devetimi gorami in devetimi vodami je v rajske vrtu stala šola (vrt je dolga leta urejal upokojeni učitelj Janez Smrtnik).

»Lahko rečemo: Sejem je bil živ, čeprav ga je večkrat zmotil dež.«

(S. S., Naš časopis)

4. ARGONAVTSKI SEJEM 1996

(petek, 21. 6.–nedelja, 23. 6.)⁶

»Na stojnicah prodajali zaradi dežja najbolj pogumni. Vendar je bil izkupiček najbrž bolj pičel.« (S. S., Naš časopis)

Si je kdo upal predvideti, da bo organizatorjem kljub njihovi dobri pripravljenosti iztrgal vodenje in usmerjanje prireditve iz vajeti dež? Turistično društvo Blagajana, ki je bilo prepuščeno na milost in nemilost slabemu vremenu, je odpovedovalo prireditve eno za drugo. Nekaj jih je le uspelo. Med njimi nastop Folklorne skupine Ligojna, ki je bil prvi v nizu številnih folklornih nastopov v naslednjih letih, in prvi mimo-hod vrhniških godbenikov, to leto sicer še brez logaških mažoret. Oba dogodka sodita med tiste, brez katerih si kasnejših Argonavtskih dni skoraj ne predstavljamo več.



Namesto pod okni – pod arkadami (*Večer podoknic Okteta Raskovec*).

3. Srečanje v Cankarjevem lazcu 1996 (petek, 21. 6., ob 18.00 v Cankarjevem lazcu). *»Nekoč, na svetega Alojzija dan, je bila šolska slovesnost pri Sveti Trojici. Poglavitni del slovesnosti so nam bili štrukli in češnje.«* Ob enem izmed teh zaključkov šolskih let, ko goduje Sveti Alojzij, je Ivanovo deklamiranje pesmi v čast Mariji Tereziji tako prevzelo vrhniško gospodo, da ga je le-ta po-

slala dalje na šolanje v Ljubljano. In s tem zapečatila njegovo usodo. V spomin na ta dogodek se tudi danes zbiramo ob svetem Alojziju na slovesnosti ob štrukljih in češnjah nedaleč od svete Trojice. V lazcu, kjer so imeli Cankarjevi ped obdelane zemlje, ki je rodila nekaj krompirja, fižola in graha, in katere izgube v že tako težkih časih revščine niso nikoli preboleli. Na pobudo Marije Iskrenovič so knjižničarji Cankarjeve knjižnice Vrhnika priredili prvo srečanje v Cankarjevem lazcu že leta 1994. Takrat so odkrili novo Cankarjevo obeležje – hrastovo klop. Srečanje leta 1996 sta zaznamovala dramski igralec Pavle Ravnohrib in pevka Alenka Pinterič. In tudi na tem srečanju je bilo vse, kar ga definira: Cankarjeva beseda, v travi sedeče poslušalstvo, spokojnost v zraku ter štrukli in češnje ob zaključku. *»Pa kaj tisto, glej, če laza nimamo več! Saj je bil tako predaleč ...«* Pa ne tako zelo, da bi ga ne mogli dobiti več nazaj. *Vaš laz je spet vaš laz – vaše polje, vaš svet, vaše najmilejše bogastvo. Vsaj v duhu, ki ga oživljamo vsako leto znova.*



Minute za glasbo in besedo.

»Turistično društvo Blagajana se je trudilo, da bi uspelo. Vendar se preko slabega vremena ne da nič narediti.« (S. S., Naš časopis)

5. ARGONAVTSKI SEJEM 1997

(petek, 20. 6.-nedelja, 22. 6.)⁷

»Že samo ime Argonavtski sejem pove, da je bil na Stari cesti sejem s številnimi stojnicami. Seveda brez nepotrebne "kiča" tudi ni šlo.«

(S. S., Naš časopis)

Petemu Argonavtskemu sejmu je odprla vrata razstava slik Vrhničana Marjana Smrtnika, na katerih je prevladoval motiv domačih vedut. Pihalnemu orkestru Vrhnika so se v sprevedu prvič pridružile logaške mažoretke, na vrtu Cluba Leskovec so nastopili glasbeniki iz Peruja in dnevi v času sejma so bili dolgi in svetli; bilo je zadnje leto brez velikega sobotnega koncerta, karsneje poimenovanega Noč na Vrhniku.



Mirjam Suhadolnik najavlja pevsko skupino Šavrinke (Odprtje Argonavtskega sejma).

Mimohod konjeniškega društva Vrhnika in njihovih gostov (nedelja, 22. 6., ob 16.00 na Stari cesti). Poleg glasbenih parad s pihalci in mažoretkami so se na vrhniških ulicah znašli tudi sprevodi konj. Po zaslugi Konjeniškega društva, ustanovljenega nedavnega 1992. leta, so se v programu argonavtske prireditve doslej pojavili trikrat. Prvič leta 1995, ko je povorka konj s konjsko

opremo in zapravljički prišla na odprtje sejma kar z Drenovega Griča. Vozovi so bili natovorjeni z raznovrstno robo, med drugimi tudi s pivom Union za degustacijo. V letu 1997 so imeli v društvu menda nemalo sitnosti s prijavo dogodka, saj naj bi bila cesta skozi Vrhniko preozka za srečanje dveh konjev. Pa se je na koncu izkazalo, da le ni tako in konjeniki so izpeljali parado uspešno. V njej so zakorakale tudi skupine konj in vprege iz bližnjih krajev. Poleg parade so pripravili še razstavo starih strojev, kakorkoli povezanih s kmečkim delom s konji. Na zadnji udeležbi leta 1998 so se člani društva s prikazom furmanskih iger in konjskih tekmovanj še posebej izkazali. Prisotne so zabavali z nalaganjem in vožnjo tovora z vozovi, menjavo „pokvarjenih“ koles in celo s podkovanjem konj. Tega leta so si navdušeni obiskovalci zaželeli podobnih ponovitev konjeniških iger in parad na Vrhniku, ki pa se v naslednjih letih niso več zgodile. Ne za zabavo in ne v poduk mlajšim generacijam. *Za enega kovača, ki konja kuje*, so slišali že vsi otroci, poznajo pa ga vse manj in manj.



Kratek pobeg v čas zapravljičkov.

»Resnično potrebno je reči, da je bilo veliko prireditev tako za staro kot za mlado.

Vsak si je lahko izbral, kar je želel videti in slišati«

(S.S., Naš časopis)

6. ARGONAVTSKI DNEVI 1998

(petek, 19. 6.–nedelja, 21. 6.)⁸

»Morda nas bosta obiskala tudi Jazon in Medeja.« (Vabilo, Naš časopis)

Turistično društvo Blagajana Vrhnika slavi 110. obletnico delovanja. Čestitamo! To leto se je društvo odločilo dodeliti argonavtom kar cele dneve, saj le sejem ni več zadostoval njihovim vse obsežnejšim aktivnostim. Kljub temu je sejem na Stari cesti ohranil svoj primat med argonavtskimi prireditvami. Novost, ki je močno zaznamovala vse nadaljnje Argonavtske dneve, je bil veliki sobotni koncert, že naslednje leto poimenovan v Noč na Vrhniki. Na omenjenem glasbenem dogodku naj bi nastopila tudi Daniela, ki je kasneje svoj nastop odpovedala. »Izkazalo se je, da je to storila že nekajkrat, zaradi česar je mogoče sklepati, da je slovenska publika ne zanima več.« Škoda. Uspešna in na žalost nikoli več ponovljena posebnost tega leta so bile čolnarske in furmanske igre na bregu Ljubljane z nazornim prikazom čolnarjenja in pretovarjanja tovara na vozove. Morda velja omeniti tudi prijazno ali pa le poslovno potezo vrhniških podjetnikov, (npr. Coming, IUUV, Loka, Liko, Orel d. o. o., Kmetijska zadruga Vrhnika, Poslovni sistem Mercator d. d.), ki so v teh dneh ponudili posebno ugodno prodajo v svojih trgovinah.



Maketa Stare ceste (Razstava ob zaključku raziskovalnega tabora Vrhnika 1998 v Kašči v Verdu; na desni Marta Rijavec, soorganizatorica začetnih Argonavtskih sejmov).

Odprtje 6. Argonavtskih dni (sobota, 20. 6., ob 10.30 na Sodnijskem trgu). Po jutranjem pozdravu godbenikov in mažoretk se je dogajanje z vrhniških ulic preselilo na Sodnijski trg. Ob slavnostnem zvoku fanfar so tja kar po kopnem pripluli s svojo ladjico argonavti. Kot bi vedeli, da se na Vrhniskem začenjajo prav njihovi dnevi. Kapitan Jazon je s svojo družico Medejo prebral pozdravni nagovor, v katerem je razkril, da njihov prihod vendarle ni bil tako slučajen. Menda so ga obljubili že preteklo leto. Si ga lahko potemtakem obetamo tudi ob letu osorej? H govorniškemu mikrofonu je stopil župan Vinko Tomšič, ki je poudaril pomen prireditve za vrhniški turizem. Za njim je besedo povzel grški veleposlanik v Sloveniji George Papacostas. V imenu poglobitve prijateljskih vezi med grškim Argosom in našim krajem je Vrhničane ponovno povabil k njim na obisk. Kot slednji je zaključil uradni govor predsednik vrhniškega Turističnega društva Blagajana Viktor Razdrh, ki se je upravičeno pohvalil s 110-letnico obstoja društva. Od prvotnega Društva za olepšavo trga Vrhnike do današnjega Turističnega društva Blagajana se je sicer spremenilo ime, vendar je želja po ohranjanju in urejanju najlepših koticov kraja ostala nespremenjena skozi celoten čas. Odprtje Argonavtskih dni se je približalo izteku.



In argonavtska posadka je končno priplula.

Argonavtski sli so z Jazonom in Medejo vpregli konjiča in se z vozom podali na ogled Vrhnike. Modernejši kolesarji pa so s prizorišča zapeljali malo dlje, in sicer po novih vrhniških kolesarskih poteh K1 in K2 novim zmagam naproti.



Viktor Razdrh pozdravlja navzoče; v ozadju Jazon in Medeja.

»Celotni Argonavtski dnevi so minili v zadovoljstvo številnih obiskovalcev iz bližnje in daljne okolice.

Po neuradnih informacijah ni bilo nikakršnih incidentov, razen nekaj opitih, vendar zadovoljnih, da so se lahko zopet sprostili in pozabavali do jutranjih ur.»
(S. S., Naš časopis)

7. ARGONAVTSKI DNEVI 1999

(petek, 18. 6.–nedelja, 20. 6.)⁹

»Nekako lahko rečemo, da so se Argonavtski dnevi pričeli z novinarsko konferenco, ki je bila v torek, 15. junija, v hotelu Mantova.« (S. S., Naš časopis)

Kot uvod v Argonavtske dni je izšla tretja izdaja Turističnega informatorja, predstavljenega na novinarski konferenci 15. junija. Tri tisoč izvodov za tri tisoč turistov. Vremena omenjeni informator ne napoveduje, zato je bil dež v Argonavtskih dneh spet neprijetno presenečenje. V soboto je odpadlo veliko prireditev, k sreči pa se je vreme omililo vsaj v času koncerta Noč na Vrhniki, ki se je tako uspešno zaključil do ponovnega dežja v jutranjih urah. Novost tega leta je bil 1. festival v mešanju koktajlov za pokal „Argonavtski dnevi“.



Zmagovalne dvojice odbojkaric na mivki (1. turnir državnega prvenstva Nivea Sun Beach Volley Cup 99).

10. Otroški Živ Žav (nedelja, 20. 6., ob 14.00 na Sodnijskem trgu). Z uvedbo otroških delavnic v program Argonavtskih dni se je preizkusilo in potrdilo v medijih najpogosteje uporabljeno geslo te vrhniške prireditve – „vsakdo je lahko našel kaj zase“. Tudi najmlajši občani, ki se za to lahko zahvalijo pobudnikom, predvsem Društvu prijateljev mladine. Na tovrstnih delavnicah so

se otroci vedno izkazali za zelo hvaležne udeležence, pa naj so ustvarjali iz papirja, gline, zemlje, izdelovali lutke, prepevali na karaokah, plesali, risali, čarali, ali ob Pojočem kuharju pekli in polnili palačinke. Letošnji otroški dogodek je bil obarvan plesno. V nedeljskem popoldnevu so jih zabavali, poleg lutkarja Stena Vilarja, plesalci plesne skupine Independence Hip Hop plesne šole Bolero, ki jo vodi Vrhničanka Andreja Šinkovec, in plesalci Osnovne šole Ivana Cankarja pod vodstvom Mateje Šraj. Za gostinsko ponudbo, izčrpanih od plesa in njihovih gledalcev, je poskrbelo podjetje Mogota; za živo glasbo pa skupina 12. nasprotje. Otrokom je prizaneslo tudi vreme.



Mladi plesalci Osnovne šole Ivana Cankarja si že brusijo pete.

»Največja tridnevna turistična prireditve je za nami. Ne glede na slabo vreme pa je prireditve, v celoti gledano, uspela.«
(S. S., Naš časopis)

8. ARGONAVTSKI DNEVI 2000

(petek, 16. 6.–nedelja, 18. 6.)¹⁰

»Na koncu pa le lahko ugotovimo, da je lepo vreme pripomoglo na velik obisk ter da so bile vse prireditve dobro izpeljane.«
(S. S., Naš časopis)

Lepo vreme je končno privabilo veliko obiskovalcev. Na odprtju Argonavtskih dni je

grški veleposlanik Christoupolos nagovoril navzoče v pravi slovenščini, na koncertu Noč na Vrhniki pa so poskrbeli za presenečenje – prvi ognjemet v zgodovini te prireditve! V okviru vzporednih dogodkov se je odločil za sodelovanje tudi Tehniški muzej Slovenije v Bistri, ki je izpeljal prikaz peke kruha in delovanja stare furnirnice.



Sejem in parada na Stari cesti.

Revija folklornih skupin (sobota, 17. 6., ob 10.00 na Sodnijskem trgu in Stari cesti). So tla namazali in polko ukazali: prvič že leta 1996 pred Galerijo Medeja, ko je Folklorna skupina Ligojna odplesala slovenske ples. Morda je bila med njimi res tudi polka. V naslednjih letih je nastop folklornih skupin postal tradicionalen dogodek Argonavtskih dni. Ligojnskim folkloristom, vsakoletnim udeležencem, so se vsakič pridružili še drugi, največkrat plesalci iz Horjula in Svete Trojice pri Lenartu, pa tudi skupine s Stare Vrhnike, Vnanjih Goric, Drenovega Griča, Mengša, Bele Krajine in celo slovenske Istre. In kaj bi plesalci brez godcev? Mladi horjulski harmonikarji, sicer učenci Glasbene šole Vrhnika, starovrhniški pritrkovalci, glasbeniki na gospodinjske pripomočke in drugi so to nalogo vestno izpolnili. Tudi na folklorni reviji „nultega“ leta so se zavrteli že znani obrazi iz Svete Trojice, Horjula in Ligojne. Slednji so s seboj pripeljali tudi podmladek, kar je bilo pri obisko-

valcih prireditve sprejeto z velikim odobravanjem. Kmalu zatem, leta 2004, je folklorni nastop za nadaljnjih pet let sicer izpadel iz programa prireditev, a se je leta 2009 spet vrnil. Žal le za dve leti. A tla so še vedno namazana in tudi polko se lahko spet ukaže – ambasadorjem ljudskega plesa ob njihovi morebitni ponovni vrnitvi med argonavte.



Folklorna skupina „Klas“ iz Horjula.

»Argonavtski dnevi so se dogodili in tudi preživeli.« (S. S., Naš časopis)

9. ARGONAVTSKI DNEVI 2001

(petek, 15. 6.-nedelja, 17. 6.) (11)

»Vrhničani moramo spoznati, da so to naši dnevi in se jih tudi udeleževati, kar smo letos resnično dokazali.« (S. S., Naš časopis)



Jazon in Medeja spet med nami (*Slavnostno odprtje Argonavtskih dni*).

Tudi na letošnjih Argonavtskih dneh so vihteli teniške loparje, a tokrat v okviru teniškega turnirja dvojic za pokal „Argonavtskih dni“ in ne več dosedanjega dolgoletnega turnirja za pokal „Pizzerije Boter“. V program so se prvič uvrstili tekmovalci s toplozračnimi baloni ter pevci Mešanega pevskega zbora Ivana Cankarja Vrhnika, ki so vsa nadaljnja leta s svojimi koncerti zaključevali argonavtsko prireditev.

10. Odprto državno prvenstvo v letenju s toplozračnimi baloni »Vrhnika 2001« (sreda, 13. 6.-nedelja, 17. 6., 18.00–4.00 v Športnem parku). Ne le po tleh, tudi v višave segajo argonavtske prireditve. S pticami so si pisani baloni delili nebo pravzaprav že pred uradnim začetkom Argonavtskih dni. Z odprtjem državnega prvenstva v letenju v sredo in prvimi vzletih v četrtek so prehiteli prihod argonavtov za cela dva dneva. Dvanajst tekmovalcev je v času prvenstva barvalo nebo v petih tekmovalnih vzletih, treh jutranjih in dveh večernih. Večinoma so vzletali iznad vrhniškega Športnega parka, le v neugodnih vetrovnih razmerah so bili prisiljeni prestaviti začetek tekmovanja v Logatec. Med poleti so morali izkazovati svoje spretnosti v različnih nalogah, ki so jim bile vnaprej dodeljene. Poslednjič so se dvignili v zrak v sobotnem jutru, s čimer se je tudi zaključil uradni del prvenstva. Proti koncu dneva so pod baloni spet prižgali, a le-ti so namesto vzleta obstali na tleh in se v nekajminutnem »šovu« pokazali navdušenim občudovalcem še od blizu. Kmalu zatem so tekmovalci odhiteli na Sodnijski trg, kjer se je za zabavo prisotnih že ogreval humorist Tone Fornezzi Tof. Najuspešnejšim balonarjem so bile podeljene medalje in pokali, organizatorju tekmovanja Balonarskemu društvu Feniks pa izrečena zahvala. Naslednje jutro so se balonarji pomerili še v neuradnem delu prvenstva, in sicer v disciplini »Odvrti ključ«, pri kateri so poskušali odvreči moder trak z balona čim

bližje tarči na tleh – tam nekje med Bevkami in Blatno Brezovico. S tem se je končal še neuradni del tekmovanja. V okviru prvenstva je bilo menda načrtovanih še nekaj vzletov, a obiskala sta nas ruski in ameriški predsednik Putin in Bush in zračni prostor je bilo potrebno za nekaj časa zapreti. Tudi za prijazne balone.



Invazija balonov na vrhniškem nebu.

»Argonavtski dnevi so potekali na zadovoljstvo vseh. Že deveta največja vrhniška turistična prireditev je uspela kot še nikoli.«
(S. S., Naš časopis)

10. ARGONAVTSKI DNEVI 2002

(petek, 14. 6.-nedelja, 16. 6.)¹²

»Tudi letos so pripravili pester program, v katerem lahko vsakdo najde kaj zase.

Poskrbljeno bo za otroke, mladino in starše, saj se bo od petka do nedelje odvijalo čez 17 predstav.« (Vesna Benkič, internet)

Tridnevni prireditvi ni bilo prizaneseno ne z neznosno vročino, ne z neurjem s točo. V okviru otroškega živžava sta gostovala češka artista Marionetnega gledališča Praga, vstopnine za sobotni koncert Noč na Vrhniki ni bilo, po Vrhniki, Močilniku in Starem malnu pa je vozil turistični vlakec agencije Dober dan. Omembe vreden je tudi podvig štirih Horjulcev, ki so se teden dni po zaključku Argonavtskih dni podali z jadri-

co po obratni poti argonavtov do Iolkosa, grškega mesta, od koder je odplul Jazon s posadko. Naj jim veter piha v jadra vedno s prave strani!



Kdo se boji ognjenega moža? (Ognjeni cirkuški spektakel Teatra Cizamo na Stari cesti).

Modna revija IUV – Odprtje Argonavtskih dni 2002 (petek, 14. 6., ob 20.30 na Sodnijskem trgu). Industrija usnja Vrhnika – nekoč zelo uspešna tovarna s 150-letno tradicijo usnjarstva. Zaslovela je z visoko kvalitetnimi in modnimi izdelki usnjene konfekcije, obutve in galanterije, s katerimi



Modna revija Industrije usnja Vrhnika

je prodrla daleč v svet. Bila je ponos Vrhnike in tudi njen steber, saj je skozi svojo zgodovino zaposlovala in hranila velik del krajanov. Bila je tudi sponzor in pokrovitelj mnogim prireditvam. Na Argonavtskih dnevih leta 2002 ji je bil v obliki modne revije odmerjen zaključni del odprtja. Takrat se je oder spremenil v modno pisto. Po njej so v soju bakel, ob petju Jana Plestenjaka, zakorakala usnjena dekleta. V zavedanju, kako visoko zmore IUV leteti! Dekleta so odkorakala, zastor je padel in IUV je – strmoglavila.



Danes IUV vrhniška in nikdar več. (Foto: Katarina Oblak Brown)

*»Tako so se zopet uspešno končali že 10. Argonavtski dnevi.«
(S. S., Naš časopis)*

11. ARGONAVTSKI DNEVI 2003 (četrtek, 12. 6.-nedelja, 15. 6.)¹³

*»Letos bodo Argonavtski dnevi v znamenju tesnejšega sodelovanja z Grki, saj bo v petek najprej otvoritev razstave Pomorska tradicija Egejskega morja, ki so jo pomagali pripraviti Grško predsedstvo, Veleposlaništvo Grčije in ministrstvo za Egejsko morje. Na uradni otvoritvi pa bo zaplesala folklorna skupina z otoka Lezba.«
(Vesna Benkič, internet)*

Argonavtski dnevi so se zaradi čedalje obsežnejšega programa poredili za en dan; po začetnih devetih letih je postal obseg dotedanjih le treh dni enostavno pretesen. Dnevi so se odvijali v duhu tesnejšega sodelovanja z Grki, kar je zagotovo pripomoglo k manjšemu domotožju Jazonove posadke na vrhniških tleh. Tako je bilo na predvečer uradnega začetka Argonavtskih dni v Cankarjevem domu odprtje razstave »Pomorska tradicija Egejskega morja«. Odprtju naslednjega dne pa so odtisnili grški pečat še folkloristi z Lesbosa. Vrhniški planinci



Ples Sirtaki sredi Stare ceste (Grška folklorna skupina Eteria Mesotopu z otoka Lesbos).

so organizirali krstni Pohod po poteh argonavtov. Prvič so bile prikazane borilne veščine, ki so bile v seznam dogodkov vpisane še nekaj nadaljnjih let. Celotno prireditev je zaznamovalo lepo vreme, zaradi česar jo je obiskalo preko 10.000 obiskovalcev. Vstopnin, tako kot že leto poprej, ni bilo.

Tekmovanje za najmočnejšega Slovenca – Martin Krpan 2003 (nedelja, 15. 6., ob 17.30 v Močilniku). Na Vrhniko „pri Sveti Trojici“ so se namesto z Brdavsom pomerili v moči in vzdržljivosti Martini Krpani kar med seboj. Na vroč in soparen nedeljski dan se jih je zbralo v Močilniku osem. Nadomestno

vlogo dunajske gospode so odigrali številni gledalci, med njimi mnogi, ki so tu končali celodnevni pohod po poteh argonavtov. Skupine navijačev so s seboj pripeljali tudi tekmovalci. Nekatere naloge, ki so jih morali opraviti tekmovalci, so bile povsem krpanovskega značaja, medtem ko so bile druge že nekoliko posodobljene. Med prve se gotovo uvršča prenašanje težkih vreč soli, verjetno ne *angleške*, ki jih je bilo potrebno na koncu zavihetati na „hrbet kobilice“. K sreči se ta pod težo tovara ni izmaknila. Naloge modernejšega značaja so narokovale merjenje moči na orodjih, kakršne najdemo v fitness centrih, npr. dvigovanje uteži. Nobena naloga pa ni zahtevala večščin iz podiranja lipe ali izdelave mesarice. Končni seštevek 32 točk je pokazal veliko prednost pri Medvodčanu Zoranu Črešniku. Podeljen mu je bil naziv najmočnejšega Slovenca. Proti koncu meseca ga je tako čakalo še mednarodno prvenstvo v Ljubljani. Tekmovanje v Močilniku se je zaključilo z zabavo ob živi glasbi in dobri jedači. Pa srečno se bori, Črešnik!



Zoran Črešnik s prenašanjem soli zmagi naproti.

»Ob koncu pa samo čestitke organizatorjem za še ene uspešne, že 11. Argonavtske dneve.«
(S. S., Naš časopis)

12. ARGONAVTSKI DNEVI 2004

(četrtek, 10. 6.–nedelja, 13. 6.)¹⁴

»Vrhniška največja turistična prireditev se je letos dogodila že dvajseti zapored. Letošnji program je bil namenjen predvsem športnim dejavnostim in zabavi željnim ljudem vseh starosti.« (S. S., Naš časopis)

To leto so imele športne duše obilico priložnosti za sprostitev. Program jim je ponujal cel spekter športnih dogodkov: od tenisa, namiznega tenisa, kolesarjenja, pohodov, borilnih veščin, do splavarjenja in plesnih prireditev. Malo manj izbire so bili deležni sejamski navdušenci, saj so bile stojnice, razen s tekstilom, založene menda precej borno. V argonavtsko prireditev so se prvi vključili vsi gostinski lokali na Stari cesti, pri barmanskem tekmovanju v pripravi koktajlov je bila zabeležena prvič mednarodna udeležba, dež pa se spet ni oziral na želje organizatorjev. Obiskovalce sobotnega koncerta Noč na Vrhniku je nagnetel v dva šotora, da so lahko le-ti dočakali ognjemet okoli ene zjutraj v suhem zavetju.



Kdo napada, kdo se brani? (Predstavitve Kick-Boxinga in ostalih borbenih veščin).

Mimohod Pihalnega orkestra Vrhnika in logaških mažoretk (sobota in nedelja, 12. in 13. 6., ob 9.30 po ulicah Vrhnike). Ta ljubko slavnostni dogodek je skozi leta zaznamoval argonavtsko prireditev na prav poseben



Korak za korakom po ulicah Vrhnike (*Logaške mažoretke, v ozadju Pihalni orkester Vrhnika*).

način. Prijeten za ušesa in oči je spreved nastopajočih vedno znova zbuja pozornost sejemskih obiskovalcev, ki so zrlji za njim, dokler ni igranja oddaljujočih se godbenikov preglasil bližnji sejemski vrvež. Mažoretke so žele navdušene nasmeške; tiste najmlajše z otroško resnimi izrazi ob sukanju paličice, in nekoliko starejše z eleganco trdnejšega koraka. Nastop vrhniških pihalcev sega v obliki samostojnih koncertov že v sam začetek argonavtske prireditve, v leto 1993. Prvi mimohod so izpeljali leta 1996, že naslednjega leta 1997 pa so se jim v sprevedu pridružile še logaške mažoretke. Vse do leta 2010, ko so nastopili zadnjikrat. In kod jih je vodila vsakoletna pot? Po jutranjem koncertu na Sodnijskem trgu so se nastopajoči običajno podali na Tržaško cesto, zavili v Ulico 6. maja in se vrnili nazaj po Stari cesti. Logaške mažoretke vendarle niso bile edine, ki so obvladovale vrhniške ulice. V okviru mažoretnih revij 2002. in 2005. leta so argonavti gostili še horjulske, lenarške, cerkniške, novogoriške in trboveljske mažoretke. Po tolikih nastopih ne bi niti presenetilo, če bi v mažoretnem koraku odkorakali z zlatim runom čez Kras proti Jadranu tudi sami.

»Seveda pa so misli že usmerjene v prihodnje leto, saj je treba tradicijo največje vrhniške prireditve nadaljevati, izboljševati in nadgrajevati.« (S. S., Naš časopis)

13. ARGONAVTSKI DNEVI 2005

(četrtek, 9. 6.-nedelja, 12. 6.)¹⁵

»Če bi bil jaz argonavt, bi zagotovo ostal tukaj.«

Pozdravni govor grškega veleposlanika na odprtju Argonavtskih dni, ki se začne:

»Na poti na Vrhniko sem se spraševal, zakaj argonavti niso ostali v teh lepih krajih Vrhnike.« (S. S., Naš časopis)

Argonavtski dnevi so se še zadnjič odvili pod okriljem vrhniškega Turističnega društva Blagajana. Kaj drugega bi si zaslužilo društvo kot prisrčno zahvalo vseh občanov za idejno in organizacijsko izpeljavo dosežanih argonavtskih prireditev. Priljubljenost dogodka je iz leta v leto rasla, program se je širil in širilo se je tudi prostorsko območje, namenjeno vedno novim sodelujočim. Tako so tega leta v dogajanje vključili še Jelovškovo ulico. V okviru Argonavtskih dni je prvič potekala razglasitev občinskega športnika leta, Noč na Vrhniki je prenočila doslej rekordno število dvanajst tisočih obiskovalcev in vrhniško nebo je bilo spet izbrano za lokacijo državnega balonarskega prvenstva. Po novih zakonih so se morali baloni zavarovati še dodatno – protiteroristično, kar je menda povečalo njihovo varnost, zmanjšalo pa število tekmovalcev.



Tradicionalna zaključna prireditve Argonavtskih dni – vedno znova z MePZ Ivana Cankarja Vrhnika v cerkvi sv. Lenarta.

Sejem domače in umetnostne obrti 2005 (sobota, 11. 6., ob 9.00 na Sodnijskem trgu in Jelovškovi cesti). Po jutranjem nastopu godbenikov in mažoret je bil Sodnijski trg tja do večera prepuščen le sejmarjem. Ni bil mar prav sejem tisti, ki je pogojeval nastanek in obstanek vsakoletnega Argonavtskega sejma? Obiskovalci so postajali ob stojnicah ter se ob ogledovanju in kupovanju razstavljenega prepustili lagodnemu sejemskemu razpoloženju – tudi gospodje, ki so bili brez bojazni, da bi se z njimi trgovalo kot na *semnju v Celovcu*. Tukajšnji sejem je bil namreč namenjen le prikazu in prodaji izdelkov domače in umetnostne obrti, pa naj bo to lončevina, pletenine, čipke, spominki, voščilnice, nakit, pokrivala, obutev, ali pa čisto prave kokoši in kunci.



Ohranjevalka tradicije izdelovanja medenih src, Frančiška Zalaznik, je zvesta gostja Argonavtskih sejmov.

»Če vas ni bilo, vam je lahko žal, sicer pa se vidimo prihodnje leto!«

(Ekipa Radia Orion in Interplan d. o. o., internet)

14. ARGONAVTSKI DNEVI 2006

(četrtek, 8. 6.–nedelja, 11. 6.)¹⁶

»Po letu dni bo na Vrhniki ponovno zaplapolal ogenj, ki bo oznanil uradno odprtje štirinajstih argonavtskih dni, kjer si roko podajajo veselje, zabava in temperament.« (Gašper Tominc, internet)

Organizacija prireditve Argonavtskih dni je prešla po trinajstih letih iz rok Turističnega društva Blagajana k novoustanovljenemu Zavodu Ivana Cankarja Vrhnika. Tako kot vsa leta prej so se je tudi tokrat lotili z zvrhano mero zagnanosti in na koncu poželi uspeh z 20.000-imi obiskovalci. Novega prireditelja je pod drobnogledom izdal že oglaševalski program; razporedu prireditev je bilo po novem pripisano celotno časovno dogajanje in ne le njihovi začetki, medtem ko je odprtje Argonavtskih dni postalo bolj *svečano*. Noč na Vrhniki se je odvila v dveh zaporednih večerih in se z osnovanjem spletne strani medijsko podkrepila. V drugem večeru jo je kot novost obogatil „piromusical“ – ognjemet, sinhroniziran z glasbo. Med dogodki se je prvič pojavilo tekmovanje v recitiranju Cankarjevih del. Med zelo uspele dogodke je sodil koncert Neishe. Z argonavti pa sta se še zadnjič soočila že skoraj tradicionalna dogodka: prikaz borilnih veščin in tekmovanje v letenju s toplozračnimi baloni.



Na Sejmu starin so se očiščeni in zloščeni artikli znova pomladili.

Noč na Vrhniki z ognjemetom (petek in sobota, 9. in 10. 6., 20.30–3.00, 18.00–4.00 v Športnem parku). To leto je Športni park preplavila glasba kar dve zaporedni noči. Preplavila so ga tudi obiskovalci, saj so se na tokratni osrednji glasbeni prireditvi Argonavtskih dni skupno zbrali v rekordnem številu – prvi večer je bilo 6.000 in drugi večer 12.000 obiskovalcev! Števila pločevine, ki je okupirala Vrhniko in povzročila pravi prometni kaos, ni ocenjeval nihče. Nedvomno popularnost »Noči na Vrhniki« narašča že od leta 1998, kamor segajo njeni zametki. V petek so v hladnem večeru pred ogretim občinstvom zapeli Čuki, Natalija Verboten in skupina Turbo Angels. V soboto se je prireditvi pridružil še dež, ki pa množice očitno ni zmotil. Oder so tokrat preizkusili Dežur, Day Out, Rebeka Dremelj, Anžej Dežan, Alya, Kingston, Petar Grašo in 5. elementi. Vmes je nebo preplavilo na tisoče drobnih barvitih iskric. Ognjemet v ritmu glasbe malo po eni zjutraj. In torta? Da, tudi ta je bila. Medijski pokrovitelj prireditve Radio Orion je poskrbel za njen nastanek in razrez. Noč se je prevesila v jutro in glasbeno dogajanje je zaključila vrhniška skupina 5. elementi. Asfaltna tla Športnega parka so zdržala vso težo prireditve. Vreme pa ji je bilo to leto naklonjeno le za silo. *Poletna noč: za strop nebo, zvezd nebroj za luč, brez strehe brez zidov, mladim je lepo.*



Turbo Angels med navadnimi smrtniki.

»Mislim, da sedaj noben Vrhničan ne more reči, da se v tem času na Vrhniki nič ne dogaja.«
(župan dr. Marjan Rihar; po Gašper Tominc, internet)

15. ARGONAVTSKI DNEVI 2007

(četrtek, 14. 6.–nedelja, 17. 6.)¹⁷

»Zakaj se po novem Noč na Vrhniki imenuje Jazonova noč?

To in še marsikaj je danes organizator pojasnil predstavnikom sedme sile na tiskovni konferenci.«
(Gašper Tominc, internet)

Balonarjev to leto nismo več zasledili na vrhniškem nebu in tudi Noč na Vrhniki je izginila s programa. Sobotni koncert je kljub temu bil, preimenovan v Jazonovo noč je uspešno nadaljeval tradicijo velikega koncerta v okviru Argonavtskih dni. Organizator prireditve Zavod Ivana Cankarja Vrhnika je namreč zamenjal soorganizatorja in z njim je odšlo tudi zaščiteno ime dogodka. A le za tri leta. V začetku junija se je po poti argonavtov, od grške Histrie do Kopra, podalo šest kolesarjev, iz kotličkov je prvič zadišal argonavtski golaž, slabo vreme pa je verjetno vplivalo, da je bil obisk prireditve to leto slabši.



Grški veleposlanik Dyonisios Coundoureas pozdravlja obiskovalce (*Odprtje 15. Argonavtskih dni*).

Tekmovanje v izgradnji ladje Argo (nedelja, 17. 6., 13.00-19.00 v Športnem parku). V legendi argonavtov dobiva Vrhnika nove razsežnosti – ne le, da so v Močilniku pred davnimi davnimi leti ladjo Argo razstavili, v tem istem prostoru so jo v današnjih časih tudi zgradili. In ne samo ene. Tega leta so ustvarjali argonavtske ladjice tudi otroci. Na otroških delavnicah so jih risali na platno, jih lepili na papir v obliki trganke in celo oblikovali iz fimo mase. Starejši, bolj večji v izdelovanju, pa so se udeležili modelarskega tekmovanja v izgradnji ladje. Prijavili sta se dve ekipi: vrhniška Eskadrilja Naupertus (Modelarski klub Vrhnika) in zagrebški Zmaji. Člani obeh ekip so pokazali izurjenost v modeliranju plovil – kot da bi nad njimi bdel sam Argos, graditelj Jazonove ladje, in jih usmerjal pri izdelavi trupa, zakrivljenega kljuna, štetju vesel in napenjanju jadra. Če bi ju splavili v vodo, bi morda še spregovorili, kot je bila zmožna ladja Argo. Grška žirija je po več kot peturnem čakanju na končni izdelek ocenila ekipi in zmago prisodila Vrhničanom. Kaj se je zgodilo z ladjicama po tekmovanju, mi ni znano; dvomim pa, da so jo izdelovalci posvetili Pozejdonu, kot je to po uspešni plovbi storil Jazon.



Zmagovalna ladjica Argo potrebuje le še dober veter.

»Tako, letošnji 15. Argonavtski dnevi – Jazonova noč Vrhnika 2007 so minili, ostali so samo še vtisi in spomini.«
(ZIC Vrhnika, Naš časopis)

16. ARGONAVTSKI DNEVI 2008 (sreda, 11. 6.–nedelja, 15. 6.)¹⁸

»V veliko čast in veselje mi je biti tukaj z vami ta večer, na tem odprtju Argonavtskih dni, te čudovite prireditve, ki zbližuje naši dve deželi.« (namestnik grškega veleposlanika Nikolaos; po S. S., Naš časopis)

Uvodni dan prireditve je bil grškega značaja, namenjen spoznavanju argonavtov, grške kulture in grške kuhinje. Dva dni kasneje so se nam na svečanem odprtju, ki je potekalo zadnjikrat na Sodnijskem trgu, pridružili še argonavti. Na programskem listu se je prvič pojavil Zeusov dan športa, dež in mrzav pa sta nas obiskala kot nepovabljeni gosti in nam izmaknila Jazonovo noč.



Je grški liri s seboj pripeljal član argonavtske posadke Orfej? (Odprtje 16. Argonavtskih dni).

10. Festival v mešanju barskih pijač za pokal Argonavtskih dni 2008 (četrtek, 12. 6., ob 17.00- 00.00 v Gostilni in pizzeriji Boter). Drugi Argonavtski dan je zaznamoval jubilejni festival barmanov, ki ga je odlikovala ena najvišjih udeležb doslej. 38 profesionalcev iz Avstrije, Madžarske, Hrvaške in Slovenije se je pomerilo v pripravi fantazijske pijače za nagrado Fructal Skandal Trophy in atraktivnega koktajla za pokal Fructal Flair Trophy. Pri pripravi slednjega se tek-

muje ne le v okusu, vonju in videzu pijače, pač pa tudi v samem nastopu barmana, npr. v izvirnem in drznem načinu rokovanja s steklenicami, kosi ledu in ostalimi pripomočki. Poleg profesionalnih barmanov so se v pripravi teh priljubljenih pijač potegovali tudi novinarji. Prijavilo se jih je sicer sedem, opogumila in udeležila pa sta se na koncu le dva. Pripravi posameznih napitkov je bilo odmerjenih sedem minut. Vsak je moral vsebovati med drugim tudi proizvod podjetja Fructal. Vsi izdelki, lični in okusni, so bili poslani v oceno strokovni žiriji in žiriji občinstva. Po besedah voditelja tekmovanja, svetovnega in večkratnega državnega zmagovalca Aleša Ogrina, je trenutni trend v mešanju koktajlov nižanje alkoholne osnove. Tako k sreči večkratno testiranje napitkov ni preveč omamilo glav okuševalcev. Po oceni žirije občinstva sta pripadli prvi dve mesti barmanoma iz domače hiše; prva nagrada strokovne komisije v pripravi atraktivnega koktajla je romala v Avstrijo; prehodni pokal Argonavtskih dni pa je odnesel skupni zmagovalec tekmovanja na Hrvaško. Prireditev je uspela, morda vsaj delno tudi po zaslugi horjulskih mažoret, ki so kljub slabemu vremenu zakorakale na prizorišče.



Jure Žitko in Draga Mihovec - najboljša po oceni žirije občinstva.

»Kaj naj še povemo ob koncu "Argonavtov".
Bodo tudi prihodnje leto ...«
(S. S., Naš časopis)

17. ARGONAVTSKI DNEVI 2009

(petek, 12. 6.-nedelja, 21. 6.)¹⁹

»Argonavtski dnevi letos dobivajo pravo obliko festivala, saj bodo trajali kar deset dni: od petkovega odprtja v Močilniku do tradicionalnega zaključnega koncerta MePZ Ivan Cankar Vrhnika z gosti v cerkvi sv. Lenarta v nedeljo.«

(Gašper Tominc, internet)

Argonavti so s svojimi prireditvami zasedli že tretjino vrhniškega junija! Celotno dogajanje so razdelili v štiri sklope in jih poimenovali Čari zabave, tekmovanj, kulture in otroštva. Slavnostno odprtje se je prvič odvijalo v Močilniku, kjer je več kot opravičilo svoje ime. Na odrih pred lokali Stare ceste je dobil svojo noč tudi Dioniz. Celotni izkupiček Jazonove noči pa je šel v dobrodelne namene.



V gosteh pri Dionizu na Stari cesti (Dionizova noč).

Forma V 2009 (sreda, 17. 6.-nedelja, 21. 6., 10.00-20.00 v Starem malnu). Medtem ko se je v središču Vrhnike plesalo, pelo, kuhalo, mešalo koktajle in igralo mali nogomet, so v odmaknjenem Starem malnu pod klesarskimi dleti nastajale nove stvaritve. Petdnevni kiparski simpozij sta si zamislila lastnik vrhniške Galerije 2 Bojan Novak in kipar Bojan Mavsar. Slednji je prevzel tudi vlogo umetniškega vodje. V ustvarjalno ekipo so se vključili še štirje akademski kipar-

ji, ki so klesali v kamen, večinoma v apnec z Lesnega Brda, in v barjanski hrast. Ideja tokratne delavnice je bila namreč čim boljša umestitev v razstavni prostor, pri čemer igra pomembno vlogo uporaba avtohtonega kiparskega materiala. Ladjica Argo, Kralj na Betajnovi, Lintvern in Sive vrane so počasi prehajale iz idejnega sveta v otipljive skulpture. Zaradi dežja je sobotni termin odpadel in s tem prikrajšal simpozij za en dan. Kljub temu se je projekt v nedeljo uspešno zaključil – z željo organizatorja in sodelujočih po ponovnih in z mednarodno udeležbo obogatenih kiparskih srečanjih. Megaskulpturam je bila že ob začetku delavnice določena trajna razstavna postavitev na štirih vrhniških lokacijah. Po dokončanju so kipi res postopoma zasedli svoja mesta. Argonavtski dnevi tistega poletja so že zdavnaj mimo; plesi so obstali, pesmi so utihnile, goli so zabiti in tudi o golažu in koktajlih ni več najmanjšega sledu. Obdarjeni s precej daljšim življenjem pa bodo kipi krasili Vrhniko verjetno še lep čas.



Družina sivih vran še v gnezdu, mag. Bojan Mavsar (danes v krožišču na začetku Vrhnike).

»Nad prenovljenim programom je navdušen tudi župan dr. Marjan Rihar, ki še posebej izpostavlja prestavitev odprtja Argonavtskih dni s Sodnijskega trga v zeleni Močilnik.«
(Gašper Tominc, internet)

18. ARGONAVTSKI DNEVI 2010

(petek, 11. 6.–ponedeljek, 21. 6.)²⁰

»Vremenske nevšečnosti so motile prireditve že od četrta naprej, kar se je odrazilo predvsem v obisku ljudi, nekatere so bile celo odpovedane.« (S. S., Naš časopis)

V letu 2010 so poslednjič nastopile že tradicionalne folklorne skupine, do sedaj zadnji mimohod v spremstvu logaških mažoretk je izpeljal tudi Pihalni orkester Vrhnika. V programu prireditev so dobili prav posebno mesto novo priseljeni Vrhničani, ki se lahko spoznavajo na srečanjih v Starem malnu. Vstopnin za prireditve ni bilo, v posebni humanitarni akciji pa se je zbiral denar za družine v stiski.



Pod šotorom in dežniki (Noč na Vrhniki).

»Tam na obrežju« – Svečano odprtje 18. Argonavtskih dni 2010 (petek, 11. 6., ob 21.30 v Močilniku). O Vrhnika, blagoslovljeni kraj! Kadar leže mrak v tvoje tiho naročje, se zganjejo lepe in skrivnostne sanje v Močilniku. Že drugo leto zapored se je spektakel odprtja Argonavtskih dni pričel ravno v času, ko je nad Močilnik legel mrak. Prav »spokojnost in čarobnost« prostora sta, poleg domnevanj o zaključku plovbe argonavtov v Močilniku, botrovali odločitvi režiserja Matije Milčinskega, da je odprtje osrednje vrhniške prireditve prestavil s Sodnijskega

trga v to okolje. Z igro svetlobe tako ume-
tnih luči kot ognja, prepleteno z glasbo,
plesi in belimi dimnimi meglicami, je re-
žiser spokojnost in čarobnost prostora le
še nadgradil. Na prizorišču desnega brega
Ljubljane se je v poldrugo uro dolgem
spektaklu menjaje zvrstilo več kot petdeset
nastopajočih. Bobnarji skupine Otroci rit-
mov, igralec Iztok Jereb in zbor recitatorjev
grškega teksta Argonavtika, avtorja Apolo-



Zbor recitatorjev grškega teksta Argonavtika (pev-
ci MePZ Mavrica). (Foto Tatjana Rodošek)

na Rodoškega, prevedenega prav v namen
te prireditve, grški pevec Ioannis Vagenas,
plesalci z ognjem, in na koncu še blejski
potapljači, ki so se s prižganimi baklami v
rokah potopili v strugo Ljubljane. Za za-
ključek prireditve in hkrati začetek Argo-
navtskih dni je na levem bregu Ljubljane,
pod tribunami za obiskovalce, zaplapolal
argonavtski ogenj. Prižgali so ga vrhniški žu-
pan dr. Marjan Rihar, župan pobratenega gr-
škega mesta Iolkos Paris Moutsinas ter grški
veleposlanik v Sloveniji Dionyssios Coundo-
ureas. Po odprtju je sledilo druženje vseh, z
obeh bregov Ljubljane, še dolgo v noč. »Šlo
je za magičen večer, kjer ni bilo slavnostnih
govornikov, kjer si niso podajali priznanj in
kjer ni bilo nepotrebnega ceremoniala.« Tako
Gašper Tominc. In kako Ivan Cankar? *Bela
megla se vzdiga iz Močilnika, vijoč se, trepe-
tajoč hrepeni proti nebu, v veličastnem kelihu
prinaša zvezdam nezaslišne skrivnosti ...*

»Ognjemet zabave, kulture in športa,
ki je trajal 10 dni, je končan.«
(S. S., Naš časopis)



Ples Jazonovih vesel (Blejski plesni studio). (Foto Tatjana Rodošek)

19. ARGONAVTSKI DNEVI 2011

(petek, 10. 6.–sreda, 22. 6.)²¹

»Občino Vrhnika krasi, kot pravijo, najlepši grb v Sloveniji – ladja Argo na Ljubljani. Grb nas spominja na junaštvo argonavtov, ki so tvegali in se podali v neznano. Njihova vizija in njihov pogum sta nam lahko za zgled še danes.«
(Boštjan Koprivec, Naš časopis)

Napovedovali so več kot 20.000 obiskovalcev in prišlo jih je res toliko. S tem so bili preseženi vsi dotedanji rekordi. Rekordno je bilo tudi trajanje Argonavtske prireditve, saj je trajala to leto že trinajst dni. Argonavti se na Vrhniki očitno res dobro počutijo. Vstopnine zopet ni bilo, in razen nekaj kapelj, tudi dežja ne.



Ana Marija Mitič in Vid Valič pred množico nasmejanih (Stand-up komedija).

5. tekmovanje v kuhanju Argonavtskega golaža 2011 (petek, 17. 6., 16.00–20.00 na Stari cesti). Po Vrhniki je zadišalo po golažu. Tekmovanje v kuhanju te specialitete, ki je v sklopu Argonavtskih dni že peto leto pritegnilo na Staro cesto mnoge bolj ali manj lačne obiskovalce, je potrdilo svojo popularnost z najvišjim številom udeležencev doslej. Vsem 15 kuharskim ekipam je bila na začetku odmerjena enaka količina govejega mesa, čebule in olja; izbor ostalega, vključujoč kuharsko opremo in začimb-

ne skrivnosti, je bil prepuščen posameznim ekipam. Noži so rezali in sekljali, kotlički so se grelji, in kuharski mojstri so lovili čas, dodeljen za pripravo najboljšega golaža – nečesa, v kar so vsi verjeli. Po večurnem brbotanju je štiričlanska strokovna komisija ocenila čistočo »pouličnih kuhinj« ter okus, vonj in videz kuharskih izdelkov. Najvišje število točk si je prikuhala ekipa Raskovc. Nagradjena je bila s priborom za žar in začimbami sponzorskih podjetij Avto Merlak in Kotany. Navdušen nad pokušenimi mojstrovinami, je dal zanimivo idejo tudi župan Stojan Jakin, ki bi tekmovanje v kuhanju golaža v bodoče povzdignil v kuharsko revijo priprave še drugih priljubljenih jedi, kot so npr. ričet, vampi, pasulj in ostale lokalno značilne jedi. Želja mu je bila leto kasneje, tj. 2012, uslišana in po Vrhniki je dišalo še lepše.



Najboljši golaž v ulici – ekipa Raskovc.

»Ob zaključku lahko rečem, da so letošnji Argonavtski dnevi presegli vsa pričakovanja. Tako po vsebinsko programski plati, kot po obisku.« (Boštjan Koprivec, Naš časopis)

20. ARGONAVTSKI DNEVI 2012

(petek, 8. 6.–nedelja, 17. 6.)²²

»Vljudno vabljeni na svečano odprtje jubilejnih 20. Argonavtskih dni, ki se bo odvijalo v Športnem parku na Vrhniki. Magični preliv različnih časov in prostorov nam bodo ob reki Ljubljani pričarali številni umetniki ter izvajalci.« (Vabilo, Naš časopis)



20. Argonavtski dnevi – ko se prostor in čas zopet magično prelivata – so odprti (*Odprtje Argonavtskih dni*).
(Foto: Tatjana Rodošek)

Jubilejna argonavtska prireditev je za nami. Različni časi in prostori so se uspešno prelivali od ponovno navdušujočega svečanega odprtja skozi celoten desetdnevni festival. Tokratni Argonavtski dnevi so po uspelosti prireditev in številu obiskovalcev znova presegle presežke. In kaj bi bila lahko boljša popotnica organizatorjem za doseganje še žlahtnejših jubilejev? Ljubljana se bo prek Save in Donave še dolgo stekala v Črno morje in argonavte bo potovalni duh še naprej usmerjal k njenim izviro – znati moramo le izkoristiti utečenost njihovega prihoda in jih povabiti znova med nas.

Razstava 20. Argonavtski dnevi – Magični preliv časov in prostorov (*odprtje v torek, 12. 6., ob 19.00 v Mali dvorani Cankarjevega doma*). Razstava temelji v celoti na podatkih iz arhivskega gradiva ter objavljenih člankih iz Našega časopisa in spletne strani Občine Vrhnika. Sestavljena je iz dveh delov: začetnega krajšega dela, kjer je predstavljena zgodba o argonavtih in njihova povezanost z Vrhniko, ter sledečega daljšega dela, v katerem je opisana zgodovina Argonavtskih dni in nato kronološko Argonavtski dnevi od njihovih začetkov leta 1993 do današnjih, jubilejnih dvajsetih. Posamezno leto je predstavljeno

z uvodnim citatom iz objavljene literature, ki mu sledita kratek opis in v rubriki *Argonavtski utrinki* slikovni prikaz dogodkov, ter nato še podrobnejša predstavitev ene izmed vsakoletnih prireditev. Pri izboru te je bila upoštevana pomembnost dogodka, kot so bila npr. slavnostna odprtja na Sodnijskem trgu in v kasnejših letih v Močilniku ter sejem stojničarjev, ki je nedvomno vodilna prireditev skozi vsa leta. Predstavljene so tudi ponavljajoče se prireditve skozi več let, kot npr. revija folklornih skupin in mimohod godbenikov in mažoret, nato enkratni dogodek mednarodnega značaja, kot je bil obisk lenzburških glasbenikov, z argonavti povezana prireditev, kot je bilo tekmovanje v izdelovanju ladjice Argo, prireditev širšega slovenskega pomena, kot npr. 10. državno prvenstvo balonarjev, nato jubilejni 10. festival v mešanju barskih pijač itd. Predstavitev posameznega leta končuje zaključni citat. Vsi razstavnici panoji, ki sestavljajo s sosledjem v prostoru oblikovno domiselni grški meander, so opremljeni tudi s celotnim programom posameznega leta, zaščitnim znakom in navedbo organizatorjev. Panojsko razstavo dopolnjujejo tri vitrine z arhivskim materialom, primeri oglaševalskih plakatov ter kostuma legendarne argonavtske dvojice, Jazona in Medeje.

»Dokumentarna razstava bo odprta do 30. junija in od 1. do 9. septembra 2012, od ponedeljka do petka, od 10. do 13. ure, ob nedeljah od 10. do 12. ure. Razstava bo na ogled tudi ob ostalih prireditvah v Cankarjevem domu.«
(Vabilo na razstavo, zloženska)

Zahvala:

Zavodu Ivana Cankarja Vrhnika in Turističnemu društvu Blagajana Vrhnika se zahvaljujem za možnost izvedbe razstave, Mirjam Suhadolnik (TD Blagajana), Mariji Zakrajšek in Tatjani Oblak Milčinski (obe ZIC) za posredovanje arhivskega materiala, slednji tudi za tematski izbor in postavitev v vitrinah razstavljenih eksponatov, Simonu Seljaku za obsežen reportažni in fotografski material, Tomu Cesarju za elektronsko posredovanje nekaterih fotografij ter Mileni Oblak Erznožnik za izvirno oblikovanje razstavnih panojev.

Opombe:

1. Clemenz H. 2008: *Argonavti Apollonija Rodoškega*. III. del, Geografske karte, risbe in slike, 118 str., Galerija 2, Vrhnika.

Graves R. 1992: *The Greek Myths; Complete edition*. Penguin Books Ltd., 782 str., Middlesex (GB).

Petiška E. 2007: *Stare grške bajke*. Mladinska knjiga, 311 str., Ljubljana.

Schwab G. 1988: *Najlepše antične pripovedke*. Mladinska knjiga, 157–203, Ljubljana.

2. Arhiv Turističnega društva Blagajana Vrhnika.

Arhiv Zavoda Ivana Cankarja Vrhnika.

Osebni arhiv Tatjane Oblak Milčinski.

S. S. (Seljak Simon) 1993: *Vrhnika in Dan državnosti, Nagrade za spominek Vrhniške, Stara cesta v polnem sijaju*. Naš časopis, avgust 1993, str. 11.

4. Rožmanc Tone 1994: Obisk prijateljev iz Švice, september 1994, str. 9.

S. S. 1994: *Na Cankarjevem lazcu hrastova klop, Zelo uspel Argonavtski sejem*. Naš časopis, september 1994, str. 8–9.

S. S. 1995: *Dež in mráz usmerjala razpoloženje*. Naš časopis, julij 1995, str. 17.

6. Oblak Katja 1996: *Kdo so sploh bili argonavti*. Naš

časopis, julij, avgust 1996, str. 6.

S. S. 1996: *Argonavtski sejem v dežju*. Naš časopis, julij, avgust 1996, str. 6.

7. Rozman Andrej 1997: *Parada konj in vozov od Argonavtskem sejmu*. Naš časopis, julij 1997, str. 7.

S. S. 1997: *Razstava slik Vrhničana Marjana Smrtnika, Argonavtski sli prinesli prijateljske pozdrave, Harmonikarji Horjula so se predstavili, Revija folklornih skupin*. Naš časopis, julij 1997, str. 6–7.

S. S. 1998: *Večer arij in samospenov z odprtjem razstave, Prireditve na Stari cesti, Prihod Medeje, Jazona in argonavtov z ladjo, Sobotno popoldne namenjeno najmlajšim in predstavitvi znanih športnikov, V Športnem parku več kot 4000 poslušalcev, Revija folklornih skupin, Konjeniki in konjske vprege na Vrhniki*. Naš časopis, julij 1998, str. 8–9.

S. S. 1999: *Kljub slabemu vremenu je tridnevna prireditev uspela, Predstavitev novega Turističnega informatorja in Argonavtskih dnevov, Otvoritev Argonavtskih dnevov popestril New Swing Quartet, 1. festival v pripravi koktajlov za pokal „Argonavtski dnevi“, Zmagala sta reprezentanta Jasmin Čutunič in Samo Miklavc, V Športnem parku okoli 4000 mladih poslušalcev, Nedeljski Živ žav na Sodnijskem trgu*. Naš časopis, julij, avgust 1999, str. 4–6.

S. S. 2000: *Lepo vreme, veliko obiskovalcev in polno prireditev, Skupni zmagovalec domači Jure Žitko*. Naš časopis, junij 2000, str. 4–5.

11. Benkič Vesna 2001: *Tekmovanje barmanov za pokal Argonavtski dnevi, Otvoritev razstave, Vrhniški biseri potrebujejo ogrlico, Teniški turnir za pokal Argonavtski dnevi, Otvoritev 9. tradicionalnih Argonavtskih dnevov na Vrhniki, Otroški Živ žav*. 13. 6.–16. 6. 2001 ([http:// ...](http://...)).

Kostanjevec Aleš 2001: *Vrhniški biseri potrebujejo ogrlico, Noč na Vrhniki*. 10. 6. 2001 ([http:// ...](http://...)).

Kostanjevec Ana 2001: *Otvoritev 10. odprtega državnega prvenstva v letenju s toplozračnimi baloni, 10. odprto državno prvenstvo v letenju s toplozračnimi baloni, Jutranji tekmovalni let balonov*. 13. 6.–16. 6. 2001 ([http:// ...](http://...)).

Mesec Jana 2001: *Zaključek Državnega prvenstva v letenju s toplozračnimi baloni, Tekmovanje balonov v disciplini „Poberi ključ“*. 16. in 17. 6. 2001 ([http:// ...](http://...)).

S. S. 2001: *Na Vrhniki okoli 5000 obiskovalcev, Otvoritev 9. tradicionalnih Argonavtskih dnevov in ulične prireditve, Nastop folklornih skupin, Živ žav in Noč na Vrhniki, Tekmovanje za najmočnejšega Slovenca, III. Festival v Pizzeriji Boter, Vrhniški bi-*

- seri potrebujejo ogrlico. Naš časopis, julij 2001, str. 10-11.
12. Benkič Vesna 2002: *Tiskovna konferenca ob 10. Argonavtskih dnevih, Tekmovanje barmanov za pokal Argonavtski dnevi, Slavnostna otvoritev 10. jubilejnih Argonavtskih dnevov, Sobotno dopoldne na Argonavtskih dnevih, Argonavtski dnevi: - v zraku in na trdih tleh, - Nevihta je pregnala Krpane, ne pa pevcev na sv. Trojici, Otroški Živ žav v sobotnem popoldnevu, Plesna nedelja na Argonavtskih dnevih.* 14. 6.-16. 6. 2002 ([http:// ...](#)).
- Borštnik Marjeta 2002: *Argonavtski dnevi: Petkova parada na Stari cesti, Noč na Vrhniki.* 16. 6. 2002 ([http:// ...](#)).
- Brus France 2002: *Po poti Jazona in njegovih tovarišev.* Naš časopis, julij 2002, str. 4.
- S. S. 2002: *Številne prireditve in množica obiskovalcev.* Naš časopis, julij 2002, str. 4.
13. Benkič Vesna 2003: *Novinarska konferenca pred začetkom 11. Argonavtskih dnevov, Otvoritev 11. Argonavtskih dni, Otvoritev razstave Pomorska tradicija Egejskega morja.* 11., 13. in 15. 6. 2003 ([http:// ...](#)).
- Kopač Blažka 2003: *5. festival v mešanju barskih pijač za pokal Argonavtskih dnevov, Argonavtski dnevi -Zabavni utrinki na Stari cesti, - Sobotno dopoldne, - Sobotno popoldne, Noč na Vrhniki, Tekmovanje za najmočnejšega Slovenca - Martin Krpan, Koncert MePZ Ivana Cankarja Vrhnika.* 12. 6.-15. 6. 2003 ([http:// ...](#)).
- S. S. 2003: *Na Vrhniki preko 10.000 obiskovalcev, Na ogled ladjedelnice in lesena plovila, Tekmovalo 22 barmanov in 4 novinarji, V Močilniku najmočnejši Medvodčan.* Naš časopis, junij 2003, str. 10.
14. Benkič Vesna 2004: *Novinarska konferenca pred začetkom 12. Argonavtskih dnevov, Sobotni utrinki na Argonavtskih dnevih.* 9. 6. in 14. 6. 2004 ([http:// ...](#)).
- Kopač Blažka 2004: *Otvoritev Argonavtskih dnevov na Vrhniki.* 14. 6. 2004 ([http:// ...](#)).
- S. S. 2004: *Vrhnika, 10., 11., 12. in 13. junija.* Naš časopis, julij 2004, str. 10.
15. S. S. 2005: *Godba, mažoretke in sejem obrti, 12 ti-soč poslušalcev, 7. festival v mešanju pijač, Grški veleposlanik.* junij 2005, str. 3-4.
- Tominc Gašper 2005: *13. Argonavtski dnevi: Opojni večer osvežilnih napitkov, Vrhniko prekrili baloni, Poskrbeli tudi za otroke, Športnica leta 2004 postala Mija Sterlekar, Uradna otvoritev, Predstavitve borilnih veščin in plesa, Noč na Vrhniki z ra-*
- diom Orion obiskalo 12 000 ljudi.* 9. 6.-11. 6. 2005 ([http:// ...](#)).
16. N. Č. 2006: *8. festival v mešanju pijač.* Naš časopis, junij 2006, str. 6.
- Tominc Gašper 2006: *14. Argonavtski dnevi trkajo na vrata, Otvoritev Argonavtskih dni, Sobotni Argonavtski dnevi.* 6. in 10. 6. 2006 ([http:// ...](#)).
- Zakrajšek Marija 2006: *V štirih dneh 20.000 obiskovalcev.* Naš časopis, junij 2006, str. 4-5.
17. A. O. 2007: *Za pokal Argonavtskih dnevov.* Naš časopis, junij 2007, str. 4-5.
- S. S. 2007: *Manj obiskovalcev kot lani.* Naš časopis, junij 2007, str. 4-5.
- Tominc Gašper 2007: *Saturnalijske na Vrhniki: pred vrati so 15. Argonavtski dnevi, Za argonavti je polovica poti, 15. Argonavtski dnevi: Večer za oblizniti prste, Naj se festival prične, Ko zadiši po golažu.* 12. 6.-16. 6. 2007 ([http:// ...](#)).
18. Aljukić Vesna 2008: *DPM Mavrica: Sivo vreme smo pobarvali v pisane barve!* Naš časopis, junij 2008, str. 5.
- Novak Vesna 2008: *10. tekmovalje v mešanju koktajlov: zmagal je opojni napitek hrvaškega barmana, Uradna otvoritev 16. Argonavtskih dnevov - prvič v dvorani.* 13. in 14. 6. 2008 ([http:// ...](#)).
- Ogrin Aleš 2008: *10. festival v mešanju barskih pijač za pokal Argonavtskih dnevov 2008.* junij 2008, str. 4.
- S. S. 2008: *Predstavitve grške kulture, Odprtje 16. Argonavtskih dnevov, Stara cesta, stojnice, golaž.* Naš časopis, junij 2008, str. 4-5.
- Tominc Gašper 2008: *Pričenjajo se 16. Argonavtski dnevi, 16. Argonavtski dnevi: Pričeli s spoznavanjem grške kulture, Tudi nedelja v znamenju slabega vremena.* 10., 11. in 15. 6. 2011 ([http:// ...](#)).
19. Novak Vesna 2009: *Umetnine ustvarjene na Forma V 2009 bodo krasile Vrhniko.* Naš časopis, junij 2009, str. 9.
- Ogrin Aleš 2009: *11. festival v mešanju barskih pijač za pokal Argonavtskih dnevov.* Naš časopis, junij 2009, str. 7.
- S. S. 2009: *Sobota, 13. junij, Stara cesta, Predstavitve grških domačih izdelkov, Gradšče skozi stoletja, Folklorni večer, Dionizova noč, Vrhunski finale, Letni koncert pri sv. Lenartu.* Naš časopis, junij 2009, str. 5-9.
- Tominc Gašper 2009: *Argonavtske dneve začeli s spektaklom luči in glasbe, Četrti Argonavtski dan*

je minil v znamenju smeha in glasbe. Naš časopis, junij 2009, str. 4, 6.

Tominc Gašper 2009: Štirje čari Argonavtskih dni, Argonavti – petek: ko cela ulica nori. 10. in 19. 6. 2011 ([http:// ...](http://...)).

20. Novak Vesna 2010: Tekmovanje barmanov za Pokal Argonavtskih dni. 18. 6. 2010 ([http:// ...](http://...)).

S.S. 2010: Sonce, dež – toplo, hladno, Noč na Vrhniki. Naš časopis, junij 2010, str. 2, 5. Tominc Gašper 2010: Slovesno odprtje festivala športa, kulture in zabave. Naš časopis, junij 2010, str. 2.

Tominc Gašper 2010: Argonavtski dnevi, že 18. ognjemet zabave, kulture in športa, Začeli so se XVI-II. Argonavtski dnevi, 8. in 11. 6. 2010 ([http:// ...](http://...)).

21. Erjavec Vesna 2011: Prihaja ognjemet zabave, kulture in športa, Magičen začetek Argonavtskih dni. 8. in 11. 6. 2011 ([http:// ...](http://...)).

S. S. 2011: Komedijanti navdušili, 13. festival v mešanju barskih pijač, Kuhanje Argonavtskega golaža. Naš časopis, junij 2011, str. 4–6.

Tominc Gašper 2011: Festival presežkov, Spektakel ponovno navdušil, Pesmi in plesi pobratenih mest, Več kot deset tisoč obiskovalcev, Več kot dvesto starodobnikov v središču Vrhnike, Predstavili kraljico knjig, Dionizova noč. Naš časopis, junij 2011, str. 4–6.

G. T. 2012: Jubilejni festival, Slovesno odprti 20. Argonavtske dneve, Argonavtsko noč obiskalo več tisoč ljudi, Večer smeha, Oživljena forma V, Opojna noč okusov in ritmov, Čarobni argonavtski dan. Naš časopis, julij 2012, str. 6–9.

S. S. 2012: Razstava ob 20. Argonavtskih dnevih – Sejem prerasel v dneve, Mešali na terasi Mantove, Za konec celovečerni koncert. Naš časopis, julij 2012, str. 7–9.

(vsi članki v elektronski obliki z oznako ([http:// ...](http://...)) izvirajo s Spletne strani Občine Vrhnika – Reportaže; <http://www.vrhnika.si/?m=fotoreportaze>).

USPEHI VRHNIŠKE KOŠARKE 1969–1973

Razcvet vrhniškega športa se je pričel v 50. in 60. letih prejšnjega stoletja. Prav gotovo so k temu pripomogla predvsem izgradnja novih športnih objektov Telovadno društvo Partizan Vrhnika, plavalni bazen in urejenost zunanjih športnih površin v takratnem vrhniškem športnem parku. Med številnimi športnimi panogami pa si je pot utirala tudi košarka, ki je občino Vrhnika trajno zapisala na športni zemljevid Slovenije in tudi takratne skupne države Jugoslavije. Prav leta 2013 vrhniška košarka praznuje 60-letnico, odkar se je leta 1953 na Vrhniki organizirano začela igrati košarka. Tega leta je bila prva uradna tekma med Vrhniko in Litijo (zmaga Vrhnike 36 : 33). Nato pa so se vrhniški košarkarji že naslednje leto vključili v ligaško tekmovalje v III. slovenski ligi, pod imenom TVD Partizan Vrhnika.

Zgodovinski podatki celo prikazujejo, da je bila prva neuradna košarkaška tekma na Vrhniki že leta 1949, na dvorišču nekdanjega doma JLA (sedaj Dom KS Vrhnika). Pomerili sta se ekipa dijakov in študentov Doma Ivana Cankarja iz Ljubljane in vrhni-

ška ekipa, ki so jo sestavljali študenti, brata Kunc in Peter Habič ter tedanji oficir JLA Dionizij Prizmič, z nekaj vojaki. Tekma je bila v sklopu športnih tekmovanj in srečanj dijakov in študentov iz ljubljanskih domov z vrhniško mladino in vojaki vrhniške vojašnice. Vse pa se je dogajalo v začetku meseca maja kot nekakšna predhodnica sedanjih »Cankarjevih dnevov«.



Začetniki uspeha vrhniške košarke izpred 50 let, od leta 1960 naprej. Stojijo: Stane Kukec, Dionizij Prizmič, dr. Boštjan Žeks, ing. Marko Štular, dr. Pavel Zupan, Matija Pečkaj, Miha Vujošević, Silvo Igl, čepijo: ing. Andrej Štular, Alojz Drašler, Jože Leskovec, Janko Dobrovoljc, Niko Dobrovojc in Andrej Koščak.



Na »Košarkarskem popoldnevu« zbrani veterani izpred 40 let in nekaj pozneje: (stojijo): Bojan Ščukovt, Dušan de Gleria, Silvo Obid, Viktor Žakelj, Borut Fefer, Stane Kukec, Drago Mekinda, Tone Gantar, Janez Muha in Marjan Gantar, (čepijo): Milan Jevšek, Vojko Jerina, Simon Seljak, Mirko Gabrovšek in Franjo Modrijan.

Za največje uspehe vrhniške košarke pa se smatra obdobje petih let od leta 1969 do leta 1973. Leta 1969 so se vrhniški košarkarji uvrstili v II. zvezno jugoslovansko ligo, leta 1972 so postali pokalni zmagovalci Slovenije ter leta 1973 še slovenski republiški prvaki.

Tako je 27. aprila 2012 minilo natanko 40 let, odkar je vrhniški šport, predvsem pa vrhniška košarka, slavil eno največjih zmag. Tega dne leta 1972 se je na odprtem asfaltnem igrišču na Vrhniki igrala finalna tekma košarkarskega pokala Slovenije. Nasproti sta si stali ekipi KK Vrhnika in do tedaj nepremagljiva Olimpija. Po razburljivi tekmi so domačini Olimpijo premagali z rezultatom 77 : 72 in tako postali pokalni zmagovalci Slovenije. Takrat je bilo vzdušje neizmerno in košarkarska evforija se je prenesla med skoraj 1.000 gledalcev ter seveda 12 igralcev takratne Vrhnike. Ti pa so bili: Janko Gorenc, Tone Gantar, Simon Seljak, Janez Drašler, Silvo Obid, Janez Brenčič, Dušan de Gleria, Jure Božič, Ilija Globačnik, Marjan Gantar, Stane Kukec in Franjo Modrijan ter seveda trener Viktor Žakelj. V spomin na te športno-košarkarske

dogodke se je v okviru »Cankarjevih dnevov 2012« izvedel Košarkarski popoldan na Vrhniki.

Košarkarski popoldan 2012

Košarkarski popoldan je potekal 11. maja 2012 v okviru vrhniškega občinskega praznika, ki ga poznamo že več let pod imenom »Cankarjevi dnevi«. V telovadnici Osnovne šole Ivana Cankarja so bile odigrane tri košarkarske tekme. Prva so se polni dvorani predstavila dekleta šolske ekipe OŠ Ivana Cankarja. Nato pa fantje skupine do 14 let, ki so igrali v šolskih ekipah OŠ Ivan Cankar in OŠ Antona Martina Slomška.



Ekipe ŠD Partizan Vrhnika 1968–69, ki je pričela z »Naj uspehi vrhniške košarke« (stojijo): trener Marko Štular, Stane Kukec, Tone Gantar, Marjan Gornjak, Ciril Podbregar, Viktor Žakelj, Bojan Kukec in Jože Kočevar; (čepijo): Brane Rožnik, Fran Krašovec, Božo Verbič, Simon Seljak, Andrej Krašovec in Andrej Pajnič.

V zadnji, tretji tekmi pa so se Vrhničanom predstavili resnični veterani izpred 40 let in več. Rezultat je bil: Vrhnika : Slovenija 60+, 31 : 29 (19 : 21). Vrhnika je nastopila v postavi: Gantar T. 7, Seljak, Jerina, Mekinda, Gabrovšek 9, De Gleria, Jevšek 5, Fefer, Kukec 5, Modrijan 8, trener: Žakelj. Za Slovenijo 60+ pa so igrali: Urbič, Braniselj 3, Lukovac, Lipovž 2, Pokorn 4, Balderman 4, Omahen 6, Fišer 8, Rome 2 in trener

Brenk. Zmaga je pripadla domačim veteranom, ki so imeli tudi dva nekoliko mlajša igralca, kar pa se v igri in borbenosti ni nič poznalo. Vsi so pokazali kar dobro košarko, seveda malo bolj počasi, vendar z vsemi lepimi košarkaškimi elementi. Bila je prava košarkarska nostalgija in številni gledalci so vsako dobro potezo s košem nagradili z aplavzom.

Namen prijetnega košarkarskega popoldneva je bil tudi prikazati današnje delovanje košarke na Vrhniki, saj je mlada generacija zelo perspektivna za nadaljnji razvoj in popularizacijo vrhniške košarke.

NAJ USPEHI VRHNIŠKE KOŠARKE

Leto 1969

Članska ekipa je nastopala v prvi slovenski košarkarski ligi (I. SKL). Tekme so se igrale na zunanjem vrhniškem košarkarskem igrišču v pomladanskem in jesenskem delu. Že v letu 1968 je ekipa zasedla četrto mesto v Sloveniji ter se na novo sezono okrepila z dvema igralcema iz Žirov (Viktor Žakelj in Tone Gantar). Ob koncu sezone 1969 je Vrhnika zasedla drugo mesto in si tako zagotovila udeležbo na kvalifikacijah za drugo zvezno jugoslovansko ligo (2 ZKL). Turnir je bil v Puli. Udeležilo se ga je šest ekip, iz Slovenije: Triglav (Kranj) in Vrhnika, iz Hrvaške: Istragradjevno (Pula) in Trešnjevka (Zagreb) ter iz Bosne in Hercegovine: Iskra (Sarajevo) in Lokomotiva (Mostar).

Vrhnika je z drugim mestom dosegla izreden uspeh in se uvrstila v drugo zvezno ligo (2. ZKL - Zahod). Za Vrhniko so igrali: Stane Kukec, Viktor Žakelj, Franc Krašovec, Jože Kočevar, Tone Gantar, Drago Đedović, Janez Popit, Miha Tominc, mladince Ciril Podbregar in Bojan Kukec ter Simon Seljak (pred turnirjem odšel v JLA). Trener pa je bil Marko Štular. Rezultati turnirja pa so bili:

1. kolo: Vrhnika : Lokomotiva
75 : 69 (35 : 19)
2. kolo: Trešnjevka : Vrhnika
57 : 54 (21 : 15)
3. kolo: Istragradjevno : Vrhnika
65 : 58 (33 : 31)
4. kolo: Vrhnika : Iskra
78 : 77 (31 : 45)
5. kolo Vrhnika : Triglav
74 : 71 (39 : 30)

Leto 1970

Nastop v drugi zvezni ligi je bilo nekaj novega za vrhniške košarkarje. Prvemu moštvu so se na začetku sezone priključili mladi obetavni košarkarji iz okolice Vrhnike. Iz Logatca je prišel Dušan de Gleria, iz Borovnice Franjo Modrijan in Drago Mekinda, iz Žirov Marjan Gantar ter iz Cerknice Jože Urbas. Povečala se je uprava kluba, ki je imela težko delo za pridobitev finančnih sredstev. Ob tem je veliko pripomogla tudi tedanja IUUV. Na koncu tekmovanja v 2. ZKL - Zahod je Vrhnika osvojila 12. mesto in tako izpadla iz te lige. To leto pa je bilo označeno še s svetovnim košarkarskim prvenstvom v Ljubljani, saj je tedanja ekipa Jugoslavije postala svetovni prvak. Prav ti pa so gostovali na Vrhniki



Spominska slika s tekme Vrhnika : Jugoslavija, ki je v Ljubljani leta 1970 postala svetovni prvak.

in premagali Vrhniko z 90 : 74 (41 : 34). Na tej tekmi se je zbralo rekordno število gledalcev, saj jih je bilo preko 1000. Gostovala je tudi ekipa Urugvaja, ki je bila tudi udeleženka svetovnega prvenstva in premagala Vrhniko z 93 : 78 (50 : 27).

Leto 1971

Naporno leto za vrhniške košarkarje, ki so igrali ponovno v prvi slovenski ligi (1. SKL-A), za pokal Slovenije in Jugoslavije ter na kvalifikacijah za ponovni vstop v drugo zvezno ligo (2. ZKL - Zahod). Člansko ekipo je zapustil dolgoletni igralec in trener Marko Štular, zamenjal pa ga je Viktor Žakelj. Ekipi so se pridružili mladinci Janko Gorenc, Janez Drašler in Janez Brenčič. Iz JLA se je vrnil Simon Seljak. Prišli pa so še trije uveljavljeni slovenski igralci: Ilija Globačnik (Maribor 66), Jure Boži (Olimpija) in Silvo Obid (Tolmin). V rednem delu tekmovanja v slovenski ligi je Vrhnika osvojila drugo mesto za ljubljansko Ilirijo. Obe ekipi sta se uvrstili na kva-



Akterji iz leta 1971, ko so bili drugi v Sloveniji. Uvrstili so se v finale slovenskega košarkarskega pokala in premagali Olimpijo ter sodelovali na kvalifikacijah za vstop v II. zvezno ligo v Tuzli, od koder je tudi slika. Stojijo: Franjo Modrijan, Tone Gantar, Viktor Žakelj (trener), Drago Mekinda, Marjan Kožuh (vodja ekipe), Silvo Obid in Stane Kukec, sedijo: Ilija Globačnik, Dušan de Gleria, Simon Seljak, Janez Drašler, Janko Gorenc, Marjan Gantar in Bojan Kukec.

lifikačijski turnir v Tuzli za vstop v II. ZKL - Zahod. Vrhnika je bila četrta, Ilirija pa peta, kar pa je bilo premalo za uvrstitev v višji rang tekmovanja. Rezultati turnirja so bili:

1. kolo: Sloboda (Tuzla) : Vrhnika
84 : 72 (36 : 48)

2. kolo: Vrhnika : Croatia (Sisak)
64 : 47 (32 : 27)

3. kolo: Industromontaža (Zagreb) : Vrhnika
78 : 68 (44 : 39)

4. kolo: Vrhnika : Ilirija (Ljubljana)
75 : 72 (41 : 34)

5. kolo: Lokomotiva (Mostar) : Vrhnika
87 : 84 (47 : 39)

Kot zanimivost pa naj povemo, da sta na turnirju nastopila tudi dva poznejša državna reprezentanta Mirzo Delibašić (Sloboda Tuzla) in Dražen Dalipagić (Lokomotiva Mostar).

V pokalnem tekmovanju pa je Vrhnika svoje nasprotnike mlela pred seboj. Do finala slovenskega »pokala 1971« je premagala naslednje ekipe:

Fructal (Ajda) : Vrhnika 65 : 95 (27 : 43)

Koper : Vrhnika 58 : 78 (29 : 36)

Vrhnika : Rudar (Trb.) 86 : 83 (42 : 39)

Trnovo : Vrhnika 73 : 76 (37 : 40)

Tako sta se v finale uvrstili Olimpija in Vrhnika, obe ekipi pa še naprej za jugoslovanski pokal. Rezultati Vrhnike:

Akademik (Titograd) : Vrhnika
56 : 78 (26 : 43)

Kvarner (Rijeka) : Vrhnika
76 : 71 (31 : 41)

Nesrečen poraz proti Kvarnerju je Vrhniko oddaljil od polfinala in mogoče enega od

največjih uspehov. Jugo pokal pa je to leto osvojila Jugoplastika, ki je v Zagrebu premagala Lokomotivo z 88 : 81 (33 : 30).

Leto 1972

Prišlo je leto 1972, ki se je zapisalo z zlatimi črkami uspeha članske košarkarske ekipe Vrhnik. 27. aprila 1972 se je na Vrhniku odigralo finale pokala Slovenije za sezono 1971/72. Presenetljivo, a zaslužno je Vrhnika premagala Olimpijo. To je bil resnični vrhunec takratne vrhniške košarkarske generacije. Zato so bili temu dnevu posvečeni tudi Cankarjevi dnevi s »Košarkarskim popoldnevom« leta 2012.

Tudi to sezono je Vrhnika kar uspešno tekmovala v I. SKL-A ligi in ob koncu zasedla tretje mesto za Celjem in Ilirijo (Ljubljana). Ekipa je ostala z enakim igralskim kadrom. Priključilo se je le nekaj mladih igralcev Janez Muha, Bojan Ščukovt in drugi. Dokaj uspešno je ekipa tekmovala tudi za pokal Slovenije in prišla do polfinala:

Sava (Kranj) : Vrhnika 76 : 106 (37 : 46)

Medvode : Vrhnika 59 : 90 (30 : 44)

Vrhnika : Prule 77 : 60 (38 : 28)

V polfinalu pa se je Olimpija Vrhniki maščevala za nepričakovani spomladanski poraz 56 : 90 (27 : 47).

Leto 1973

Uspešno predhodno leto se je nadaljevalo še v naslednjo 1973 košarkarsko sezono. Vrhnika je le z dvema porazoma premočno osvojila republiški naslov in tako dobila še tretjo priložnost za uvrstitev v drugo zvezno ligo (2. ZKL - Zahod). Kvalifikacijski turnir bi moral biti na Vrhniku, ker pa ni bilo ustrezne dvorane, je organizacijo prevzel Triglav iz Kranja.

Rezultati pa so bili sledeči:

1. kolo: Vrhnika : Rudar (Labin)
70 : 54 (44 : 26)

2. kolo: Triglav (Kranj) : Vrhnika
86 : 73 (38 : 44)

3. kolo: Vrhnika : Ilidža
69 : 73 (29 : 35)

4. kolo: Vrhnika : Split
57 : 65 (35 : 29)

5. kolo: Vrhnika : Sarajevo
71 : 72 (36 : 41)

Uvrstila se je na predzadnje mesto, kar gre tudi na račun poškodbe najboljšega igralca Vrhnik Ilije Globačnika že na prvi tekmi kvalifikacij.



Moštvo Vrhnik s pokalom republiškega prvaka po zadnji tekmi na Vrhniku 1973. Stojijo: Tone Gantar, Viktor Žakelj - trener, Drago Mekinda, Janko Gorenc, Janez Drašler, Bojan Ščukovt, Dušan de Gleria, Stane Kuvec, čepijo: Janez Muha, Bojan Kuvec, Ilija Globačnik, Simon Seljak in Marjan Gantar.

V tej sezoni leta 1973 so za Vrhniko igrali: Tone Gantar, Drago Mekinda, Janko Gorenc, Janez Drašler, Bojan Ščukovt, Dušan de Gleria, Stane Kuvec, Janez Muha, Bojan Kuvec, Ilija Globačnik, Simon Seljak, Marjan Gantar, trener je bil Viktor Žakelj. Ob tem pa je potrebno poudariti, da je tedanja Občina Vrhnika pripravila sprejem republiških prvakov 1973 v takratnem domu

JLA na Vrhniki. To pa so si takrat košarkarji tudi zaslužili in s tem zaključili »Naj« uspeh vrhniške košarke 1969–73.

Zaključek

Po tem letu je prišlo do zamenjave generacij za selitev košarke v dvorane. Kar nekaj let so se morali košarkarji Vrhnike, in to vse generacije od članic pa do članov, seliti in voziti v bližnji Logatec, kjer je bila lepa športna dvorana. Po teh »naj« letih je bilo še nekaj uspehov, vendar to je že druga zgodba.

Generacija košarkarjev iz let 1969/73, še posebno pa akterji zgodovinske zmage nad Olimpijo leta 1972, se je ob igranju košarke srečala že večkrat. Zanimivo je bilo srečanje leta 1994, ko so v ta spomin odigrali tekmo s poslanci Državnega zbora Republike Slovenije. Vrhniški veterani so zmagali z rezultatom 47 : 39 (26 : 19) in takrat dokazali, da še niso za staro šaro.



Zanimiva fotografija iz leta 1978, ko je Vrhnika igrala v dvorani Logatca in se pomerila z ekipo Olimpije, katero je takrat treniral in za njo igral Krešimir Čosić. Stojijo: Subotić, Boncelj, Gorenc, Mulej, Fefer, Ščukovt, Čosić, de Gleria, T. Gantar, Sivka in Seljak (trener), čepijo: Nagode, Muha, M. Gantar, Furlan in Pahor.



Ponovno srečanje vrhniških veteranov po dvaindvajsetih letih, ko so v hali Osnovne šole Ivana Cankarja premagali parlament: Vrhnika : parlament 47 : 39 (26 : 19).

Gledalcev je bilo okoli 500.

Vrhnika: Gorenc, T. Gantar 9, Seljak 3, Žakelj 13, Obid 2, Mekinda, de Gleria 15, Muha, M. Gantar, Modrijan 5, Žakelj.

Parlament: Jagodnik 3, Henigman 3, Kocjančič, Šiftar, Rop 8, Lenič 6, Anderlič, Jerič 2, J. Podobnik, Bavčar 17.

Opombe:

- * Ob priliki »Košarkarskega popoldneva« in spomina na 40. obletnico pokalnega zmagovalca Slovenije za leto 1972, je bila izdana brošura »Naj uspehi vrhniške košarke 1969–73« (avtor Franjo Modrijan), ki je kot ideja tega prispevka z nekaterimi preverjenimi podatki.
- * Fotografije iz foto arhiva Simona Seljaka.
- * Nekaj teksta je iz arhiva Našega časopisa (NČ, štev. 394 – Zmaga vrhniških veteranov – Simon Seljak).

VRHNIŠKA KRONIKA ZA LETO 2012

JANUAR

3. januar – V Zdravstvenem domu Vrhnika je z delom začel novi direktor Tomaž Glažar, ki je nadomestil svojega predhodnika Emila Židana, osumljenega bančnih malverzacij.

7. januar – Osrednji vrhniški kulturni hram je na obeh večernih koncertih Orkestra Simfonika pokal po šivih. Orkestru so se na odru pridružili še pevci MePZ Mavrica in MePZ Frančišek Lampe iz Črnega vrha nad Idrijo. Simfonika to leto praznuje 20 let delovanja, kar je obeležila aprila z gala koncertom.



Marko in Darinka Fabiani pred Orkestrom Simfonika.

11. januar – V občinski hiši se je mudila varuhinja človekovih pravic Zdenka Čebašek Travnik, ki je bila občanom na voljo za morebitna vprašanja, obenem pa se je pogovorila tudi z občinsko upravo.

11. januar – V Mali mestni galeriji med Jelovškovo cesto in Sodnijskim trgom je razstavljala fotografinja Milena Rupar. Naslov razstave je bil *Moje podobe*. Za kulturni program pa je poskrbel ženski pevski zbor »Moje drage dame«.

17. januar – V avli Cankarjevega doma so likovna dela razstavili učenci vrhniške Cankarjeve šole in drenovske osnovne šole, katerih dela so nastala v okviru projekta »Naš likovni projekt«, katerega pobudnica je bila lokalna izpostava JSKD.

18. januar – Župan Stojan Jakin je sprejel predstavnike krajevnih skupnosti, s katerimi se je pogovarjal o opravljenem delu ter o načrtih za leto 2012.



Srečanje predstavnikov krajevnih skupnosti pri županu.

20. januar – Športna zveza Vrhnika je v Cankarjevem domu pripravila izbor športnika vrhniške občine za leto 2011. To sta postala

Nina Vehar iz Savate kluba Rival in Aleš Prek iz Avto moto kluba Atom.

27. januar – JSKD OI Vrhnika je pripravila tradicionalno srečanje članov vrhniških kulturnih društev. Za kulturni program je tokrat poskrbela gledališka skupina Šota iz Kulturnega društva Borovnica; uprizorili so Partljičevo komedijo Slikar na vasi. Po uradnem delu je v Cankarjevem domu sledilo še srečanje ob zvokih ansambla Čepon.

31. januar – Občina Vrhnika je bila izbrana za »Najbolj zeleno občino« v kategoriji občin z več kot 5000 prebivalcev.

31. januar – V Galeriji Cankarjevega doma so se z ročnimi deli in glinenimi izdelki predstavili učenci prve triade Osnovne šole Ivana Cankarja Vrhnika z razstavo Skodelica kave.

FEBRUAR

4. februar – Glasbena sekcija KUD Drenov Grič – Lesno Brdo je v sodelovanju z Glasbeno šolo Vrhnika pripravila glasbeni večer. Na ta način so počastili slovenski kulturni praznik.

8. februar – V Mali mestni galeriji je odprla svoja vrata razstava akademskega slikarja Boštjana Plesničarja z naslovom: »Mati, barve mi prinesite!« Odprtje je popestril igralec Aleskander Rajaković – Sale.

11. februar – V dvorani Antona Martina Slomška je potekal tradicionalni ekipni turnir Alpe – Adria, ki se ga je udeležilo 33 namiznoteniških ekip. Vrhnika je prijavila šest ekip in odnesla kar štiri pokale.

11. februar – Vrhničanka Nina Vehar je v letu 2011 bila tako evropska (Genva) kot svetovna prvakinja (Strasbourg) v savatu oz. francoskem boksu. Za svoje izjemne uspehe je prejela Bloudkovo plaketo.

13. februar – Cankarjeva knjižnica in Zavod Ivana Cankarja Vrhnika sta ob slovenskem kulturnem prazniku v osrednjem lokalnem kulturnem hramu pripravila literarni večer s pesnico Lidijo Golc in z ustvarjalcem Andrejem Kosom. Rdeča nit večera je bila pesniška zbirka Golčeve »Dobro, pa se še izboljšuje«, ki jo je Kos popestril s fotografijami svojih del.



Andrej Kos in Lidija Golc (sedita).

14. februar – V galeriji Cankarjevega doma je odprla vrata slikarska razstava (Med abstraktnim in realnim) Petra Lazarevića iz Ljubljane, ki pa se že več let spogleduje z Vrhniko, saj v tem mestu vodi večerno akvarelno šolo. Poleg akvarelov se je predstavljal še z akrilom in gvašem, motivi pa se – kot je bil tudi naslov razstave – gibljejo med abstraktnim in realnim.

14. februar – Muzejsko društvo Vrhnika je staro natančno 20 let.

15. februar – Na odskih deskah Cankarjevega doma je v organizaciji območne izpostave JSKD potekalo območno srečanje otroških gledaliških skupin občin Vrhnika, Borovnica in Log Dragomer.

19. februar – V vrhniškem športnem parku je potekalo pustovanje, ki se ga je udeležilo veliko število mask, med njimi tudi tri organizirane skupine, ki so se potegovale za denarno nagrado. Na koncu jo je komisija podelila kar vsem trem skupinskim maskam.

Za zabavo otrok je poskrbel otroški čarodej Jole Cole, za plesne korake ansambel Pecklenski muzikantje, dogodek pa je organiziral ZIC Vrhnika.



Nagrajene maškare.

28. februar – V avli Cankarjevega doma so na ogled postavili svoja dela učenci Slomškove in dobrovske šole, ki so sodelovali na natečaju vrhniške izpostave JSKD. To je bila druga razstava v okviru projekta »Naš likovni projekt«.

MAREC

1. marec – Zgodba z lažno patronažno sestro, ki je izkoriščala nepredvidnost starejših ljudi in nemočnih ter jim na vrhniškem in borovniškem koncu izmikala denar, je končana. Policisti so 57-letno žensko, ki naj bi se izdajala za patronažno sestro, prijeli; sodnik pa ji je odredil pripor.

6. marec – Muzejsko društvo Vrhnika in ZIC Vrhnika sta pripravila v Cankarjevem domu razstavo »Velika Ligojna in njeni prebivalci«, ki je v sliki in besedi predstavljala hiše, domove in življenja krajanov. To je bila že četrta razstava iz sklopa »Hiše se spreminjajo sledovi ostajajo«.

7. marec – V dvorani vrhniškega osrednjega kulturnega hrama je potekala območna revija plesnih skupin občin Vrhnika, Borovnica in Log Dragomer. Predstavilo se je sedem plesnih skupin.

10. marec – Potok Belo so osvetlili gregorčki številnih otrok, ki so plovila izdelali sami ali pa skupaj s starši. Izdelovali so jih lahko tudi na posebni delavnici, najboljša pa so bila tudi nagrajena.

12. in 13. marec – V Cankarjevem domu je potekala krvodajalska akcija, na kateri je kri darovalo 322 občanov.

16. marec – Na 45. območni reviji odraslih pevskih zborov je na odru Cankarjevega doma nastopilo enajst zborov iz vrhniške, borovniške in log-dragomerške občine. Njihovo znanje je »ocenjeval« Gregor Klančič, primorski glasbeni pedagog.



Na odru Cankarjevega doma je nastopilo enajst zborov.

18. marec – Kulturno društvo s Stare Vrhnike je v domu krajanov pripravilo ob dnevu žena in prihajajočem materinskem dnevu kulturno prireditev, s katero so počastili matere, žene in dekleta. Po koncu kulturnega programa so mednje razdelili še ognjičevo mazilo, ki so ga izdelali otroci sami.

18. marec – Gasilke iz Verda so ženskam iz KS Verd ob njihovem prazniku pripravile kulturno popoldne.

23. marec – V Bevkah je zasedala skupščina Gasilske zveze Vrhnika, ki pa se jo je udeležil tudi minister za obrambo Aleš Hojs.

24. marec – Na Vrhniki se je akciji »Očistimo Slovenijo« pridružil predsednik države dr.

Danilo Türk, ki je skupaj s skavti in taborniki najprej pobiral smeti, nato pa se je mudil še v kompostarni Rosa, na Centru za ravnanje z odpadki in v Kemisu. Obisk je sklenil v županovem kabinetu, kjer je dejal, da je Vrhnika lahko ostalim slovenskim občinam zgled za ravnanje z odpadki.



Predsednik Türk v CRO Vrhnika.

31. marec – Muzejsko društvo Vrhnika je povabilo v goste dr. Andreja Gasparija, arheologa. Po predavanju o pomenu Vrhnike v zgodovini so se udeleženci predavanja skupaj z gostom sprehodili po Sv. Trojici in si na Tičnici ogledali ostanke keltskega gradišča.

APRIL

1. april – V športni dvorani Antona Martina Slomška je orkester Simfonika praznoval dvajset let delovanja. Publika je bila priča celovečernemu gala koncertu, kjer sta se slavljencu na odru pridružila še mešana pevka zbor Mavrica z Vrhnike in dr. Frančiška Lampeta iz Črnega Vrha nad Idrijo. Glasbena gostja je bila Nuša Derenda.

4. april – V Mali mestni galeriji je razstavljal Elo Mihevc, fotograf, na temo »konj«. Za glasbene užitke je poskrbel ansambel Šukar.

11. april – OŠ Ivana Cankarja je ob 30. obletnici Petkovškove otroške likovne kolonije pripravila v osrednjem vrhniškem kulturnem hramu kulturni program, obenem pa v

avli hrama predstavila še izbor likovnih in kiparskih del treh desetletij oz. v galeriji še razstavo del letošnjih udeležencev kolonije.

11. april – Vrhnika je dobila »svojo« poslaniko Alenko Bikar, ki je na decembrskih volitvah dobila 37 %. V klopi Državnega zbora je sedla po tistem, ko je hram demokracije zapustil Zoran Jankovič in zaprisegel kot ljubljanski župan.

13. april – Vrh občine in ministrstva za obrambo z ministrom Alešem Hojsem se je sestel zavoljo vojaških objektov na Stari Vrhniki. Dogovorili so se o prenosu priključne moči iz vojašnice na vrtec, govora pa je bilo še o menjavi zemljišč in o brezplačnem najemu nekdanjega vojaškega strelišča.

17. april – V avli Cankarjevega doma je razstavljala ljubiteljska fotografinja Snežana Filipovič, ki se je z objektivom sprehodila med lepotami slovenske narave in toplimi nasmehi Daljnega vzhoda.

18. april – Tudi del vrhniške javne uprave se je pridružil splošni stavki, predvsem sektor šolski sindikat. Drugi bodisi sploh niso stavkali (načelno podpirali) bodisi so opravljali delo v omejenem obsegu.

21. april – Na Sodnijskem trgu so si lahko obiskovalci nabrali cvetlice za svoje balkone



Sejem Vse za vrt in dom je vedno zelo dobro obiskan.

in vrtove, kajti potekal je tradicionalni sejem »Vse za vrt in dom« v organizaciji TD Blagajana Vrhnika. Društvo je mednje razdelilo na stotine brezplačnih sadik balkonskih cvetic, pestro ponudbo cvetja pa so ponujale tudi stojnice.

22. april – Pred cerkvijo sv. Pavla na Vrhniki je potekal blagoslov motorjev, ki ga vsako leto organizira Motoklub Nauportus. Zaradi slabega vremena se je blagoslova udeležilo bistveno manj motoristov kot pretekla leta.

22. april – Ustanovili so društvo Taborniški rod Enajsta šola, ki združuje vrhniške tabornike, pred tem pa je skupina delovala kot del logaških tabornikov. Sprejeli so znak, statut in organe društva.

22. april – V Bevkah je potekalo srečanje ljudskih pevcev, ki ga je organiziralo lokalno kulturno društvo. Nastopili so domači pevci in iz sosednjih občin.

27. april – Minilo je natanko 40 let, ko je vrhniška košarka na domačem asfaltnem igrišču premagala ljubljansko Olimpijo in postala pokalni zmagovalec Slovenije. V spomin na ta dogodek so pripravili v Športnem parku na Vrhniki košarkarsko popoldne, kjer so preigravale mlade in nekoliko manj mlade ekipe – nekdanji igralci slovite postave izpred štirih desetletij.

30. april – Na Stari žagi je zopet zagorel verjetno najbolje organiziran kres na vrhniškem območju, ki se ga je udeležilo na stotine ljudi. Organizator MŠKD Verd je pripravil poleg tega še glasbeni večer in dobrodelno dražbo.

MAJ

2. maj – Na že 30. teku okoli KS Drenov Grič -Lesno Brdo je na najdaljši – 14 km – progi

slavil lanski zmagovalec Peter Lamovec iz Žirov. Na 7-kilometrski trasi pa je bil najhitrejši Vrhnčan Luka Kramarič.

3. maj – Družba Siliko d. o. o. nadaljuje s podiranjem objekta IUUV, kjer namerava zgraditi lastne poslovne prostore.

5. maj – Cankarjeve dneve 2012 je v samem Cankarjevem domu odprlo KUD Ligojna s predstavo Micki je treba moža.

6. maj – V Cankarjevem domu je potekala slovesnost ob 67. obletnici osvoboditve Vrhnike. Slavnostna govornica je bila poslanka dr. Andreja Černak Meglič, tržaški pevski zbor Pinko Tomažič pa je poskrbel za glasbeno plat domovinske prireditve.

7. maj – V sklopu Cankarjevih dni je v osrednjem vrhniškem kulturnem hramu potekala predstavitev knjige »Nekoč na Vrhniki«, avtorja Janeza Jurce, ki je v Cankarjevem mestu preživel svojo mladost.

9. maj – Dan pred občinskim praznikom je Občina Vrhnika odprla novo enoto javnega vrtca – Komarček. V lepem sončnem popoldnevu se je na odprtju zbrala ogromna množica ljudi, ki so z aplavzom pospremili rezanje slavnostnega traku. Vrtec je prva javna zgradba na Vrhniki, obnovljena kot nizkoenergetska hiša.



Ravnateljica vrhniških javnih vrtcev Marta Samotorčan in župan Stojan Jakin ob rezanju traku.

10. maj – Na slavnostni akademiji ob občinskem prazniku je profesorica zgodovine in arhivska svetnica Marija Oblak Čarni prejela naziv »častna občanka Občine Vrhnika«. Bronasto plaketo Ivana Cankarja sta prejela nekdanja oskrbnika zavetišča na Planini nad Vrhniko Ema in Mirko Goričan, srebrno plaketo pa Društvo invalidov Vrhnika.



Mirko in Ema Goričan, Marija Oblak Čarni, Ciril Podbregar in župan Stojan Jakin.

10. maj – Ob občinskem prazniku je v galeriji Cankarjevega doma odprla svoja vrata tudi razstava starih razglednic vrhniškega konca. Razstavo »Sprejmi lepe pozdrave« je skupaj z Muzejskim društvom Vrhnika in Zavodom Ivana Cankarja Vrhnika pripravila Cankarjeva knjižnica.

12. maj – Pevci MePZ Ivana Cankarja so v osrednji kulturni hram na Vrhniki povabili goste iz Hotedrdšice in solo pevke vrhniške glasbene šole, ki so obiskovalcem ponudili programsko pester večer: od ljudskih pesmi do popevk, manjkal ni niti skeč.

12. maj – V Slomškovi športni dvorani je potekalo vseslovensko srečanje (in hkrati v 140 mestih po Evropi) krščanskih gibanj in skupnosti z naslovom »Skupaj za Evropo«. Zavezali so se, da je njihovo bratstvo v službi edinstnosti in miru Evrope in vse človeške družine.

15. maj – Muzejsko društvo Vrhnika je obeležilo 20-letnico delovanja, obenem je javnosti predstavilo že dvanajste Vrhniske razgle-

de po vrsti. Trem svojim članom Frančiški Zalaznik, Francu Dovču in Niku Šušteršiču je podelilo naziv častnih članov društva. Društvo pa je prejelo jubilejno priznanje Javnega sklada RS za kulturne dejavnosti.

18. maj – Cankarjevo mesto je dobilo svoj prvi otroški festival rimane besede »Rimara-ja«, katerega idejni oče je domači pesnik Uroš Vošnjak. Na natečaj je prispelo več kot 250 pesmi osnovnošolskih avtorjev iz različnih koncev Slovenije, njihova dela pa so izšla v posebnem zborniku.



Mladi so presenetili z ustvarjalnostjo in s samozavestnimi nastopi.

19. maj – Po 23-kilometrski Cankarjevi poti od Rožnika v Ljubljani do Sv. Trojice nad Vrhniko, se je podalo okoli 250 pohodnikov. Pohod je bil obogaten s humanitarno akcijo »Hodim za Beli obroč«, v okviru katere so zbrali za omenjeno društvo 4700 evrov. Za glasbeni program so poskrbele ligojske Trl'ce in Adi Smolar.

19. maj – Mešani pevski zbor z Vrhnike Marvica je na svoj letni koncert v goste v Cankarjev dom povabil kar dva zbora: Mešani pevski zbor Bilka iz Avstrije in Mešani pevski zbor Orfej iz Celja. Publikli se je predstavil vsak posebej, v sklepnem delu koncerta pa še vsi skupaj.

26. maj – V športnem parku na Vrhniki je Motoklub Nauportus znova v sodelovanju

z društvi in organizacijami organiziral Dan varne vožnje, na katerem so lahko motoristi pod budnim očesom inštruktorjev osvežili svoje znanje.

JUNIJ

8. junij – V vrhniškem športnem parku je že dvajsetič po vrsti zaplapolal argonavtski ogenj. Zbor pevcev se je pod režisersko taktirko Matije Milčinskega skozi prozo in poezijo sprehodil po poti antičnih grških junakov. Program pa so popestrili še plesalci s plesi dežel, skozi katere so potovali argonavti.



Po odprtju je Slaščičarna Berzo med gledalce razdelila 4-metrsko torto.

9. junij – V Močilnik je s kanujem priveslal Brežičan Roman Zakšek, ki želi obuditi mistično pot nekdanjih argonavtov. Tam sta ga sprejela župan Stojan Jakin in direktor Zavoda Ivana Cankarja Vrhnika Boštjan Koprivec.

9. junij – Noč na Vrhniki je motilo slabo vreme, a kot je dejal organizator, bi lahko bilo še slabše. Pevskim zvezdam (Duble Trouble, Nika Zorjan, Zlatko, Mulac, Boštjan Konečnik, Kingstoni in Prljava kazališče) je prisluhnilo okoli 6000 obiskovalcev.

10. junij – Na Sodnijskem trgu je potekal večer smeha, ki so ga krojili stand-up komiki Ranko Babić, Janez Usenik, Klemen Mauhler in Klemen Bučan.

11. junij – V Bistri se je pod vodstvom Bobjana Mavsarja uradno začela mednarodna Forma V, v okviru katere so štirje kiparji na prostem izdelovali lesene skulpture.



Skupinska fotografija kiparjev z vodjo Forme V.

12. junij – V Cankarjevem domu je potekala odprtje dokumentarne razstave o dvajsetih letih obstoja Argonavtskih dni. Avtorica razstave »Magični preliv časa in prostorov« je dr. Katarina Oblak Brown. Razstavo pa je Zavod Ivana Cankarja pripravil skupaj s Turističnim društvom Blagajana.

13. junij – V Cankarjevem domu je potekalo uvodno predavanje strokovnjakov iz projekta Ensvet, ki bodo imeli v občinskih prostorih pisarno za brezplačno energetske svetovanje.

14. junij – V Domu upokojencev je potekal tradicionalni piknik za domske varovance in njihove svojce. Pripravili so krajši kulturni program, nato pa je sledilo družabno popoldne z razvajanjem brbončic.

15. junij – Na Stari cesti je v okviru Argonavtskih dni potekal sejem, stojničarjem pa je družbo delalo še sedemnajst skupin ljubiteljskih kuharjev, ki so se preskušali v kuhanju jedi. Dogodek so popestrili še s krajšo plesno in pevsko prireditvijo, na kateri so se predstavile lokalne in okoliške pevske ter plesne skupine. Prišli so tudi »rojaki« iz pobratene občine Gonars.

17. junij – Letošnja novost Argonavtskih dni je bila zaključna prireditev Čarobni argonavtski dan, ki je potekal preko cele nedelje v športnem parku. Prizorišče so zasedla društva, Slovenska vojska, barmani, klubi in druge organizacije, ki so se predstavili obiskovalcem. Za otroke so pripravili vrsto igralskih in mini športnih tekmovanj, popoldne pa je bilo obarvano bolj plesno, saj so se na odru predstavljale različne skupine.



Vzporedno s Čarobnim argonavtskim dnevom je potekal tudi Argonavtski kolesarski maraton, prilagojen vsem generacijam.

17. junij – MePZ Ivana Cankarja je v cerkvi sv. Lenarta imel tradicionalni koncert. V goste je povabil MPZ KD Pavle Voje Polšnik.

19. junij – Na dokumentarni razstavi *Muzejsko društvo Vrhnika praznuje 20 let*, v predvirju Cankarjevega doma, je društvo podalo pogled svojega dela od ustanovitve leta 1992 do leta 2012.

21. junij – Cankarjeva knjižnica je pripravila tradicionalno srečanje v Cankarjevem lazcu. Letos so kulturni program izvajali pevci Mešanega pevskega zbora Društva invalidov Vrhnika in dramska skupina Sezuti čevalj iz OŠ 8 talcev iz Logatca z dramsko igro Cankarjeva procesija.

22. junij – Letošnje praznovanje dneva državnosti na Vrhniki je za razliko od preteklih let imelo ločeno kresovanje od proslave.

Najprej (v petek) je potekalo kresovanje na Sveti Trojici nad Vrhniko, ki je imelo mašo za domovino in krajši kulturni program. Za tem pa je zagorel kres.

25. junij – Turistično društvo Vrhnika je v Starem malnu pripravilo tradicionalno prireditev Tu smo doma, s katero želijo spodbuditi vključevanje prišlekov v vrhniško življenje. Istočasno je potekal še tek s Stare Vrhnike do Starega Malna.

25. junij – Na občinski proslavi ob dnevu državnosti, ki je potekala pod šotorom v Parku samostojnosti v središču mesta, je bil slavnostni govornik državni sekretar na ministrstvu za obrambo Peter Stavanja, navzoče pa je nagovoril tudi župan Stojan Jakin.

30. junij – V vročem poletju so praznovali tudi ligojski gasilci, in sicer 60 let organiziranega obstoja. Pripravili so gasilsko parado s podelitvijo priznanj in pa Lumpijev tek za najmlajše.

JULIJ

2. julij – Začel se je Poletni vklop, v okviru katerega bodo lahko otroci do 24. avgusta aktivno in ustvarjalno preživljali počitnice. Poletni vklop organizirata vrhniški Zavod Ivana Cankarja in Center za socialno delo Vrhnika v sodelovanju z občino, lokalnimi društvi in organizacijami. Vklop je v povprečju obiskalo po 80 otrok na dan.

3. julij – Nad nekdanjo sokolsko dvorano na Tržaški cesti 11, kjer danes domujejo krajevne skupnosti, so se po predhodni menjavi ostrejša lotili še prenove fasade. Barvo so narekovali strokovnjaki iz Zavoda za varstvo kulturne dediščine.

6. julij – Občina Vrhnika je zaključila s prvo fazo obnove tankovske ceste – od Gabrč do mostu, kjer se zavije proti Staremu Malnu.

7. julij – Podlipski in smreški gasilci, organizirani v Prostovoljno gasilsko društvo Podlipa – Smrečje, so praznovali 90 let organiziranega obstoja. Visoka obletnica je bila zaznamovana z izzidom kronike, ki je govorila o številnih prelomnicah; zadnja pa je pridobitev nove avtocisterne v letu 2011.

9. in 10. julij – V Cankarjevem domu je potekala krvodajalska akcija, na kateri je tekočino življenja darovalo 207 krvodajalcev. Naslednja akcija bo 26. in 27. novembra.

24. julija – Asfaltirali so še drugi del tankovske ceste – od mostu do Storževega griča. Obenem so uredili pri štirni tudi parkirišče za izletnike, ki se podajo bodisi v Star maln bodisi na Planino. Za skoraj pol kilometra na novo asfaltiran odsek bo občino odštela dobrih dvesto tisočakov.

28. julij – V Borovnici je potekalo medobčinsko tekmovanje koscev in grabljic, na katerem so med drugim nastopali tudi vrhniški predstavniki in predstavnice. Vrhničani so si prikosili bron in srebro, odlične druge pa so bile tudi grabljice.

AVGUST

1. avgust – Skoraj štirideset vrhniških osnovnošolcev se je pod vodstvom mladinskega odseka Planinskega društva Vrhnika odpravilo na že 48. poletni planinski tabor. Tokratno desetdnevno aktivno preživljanje počitnic je potekalo v dolini Nadiže.

3. avgust – V Parku samostojnosti v središču mesta je potekala prva prireditev v okviru projekta »Poletje na Vrhniku«, s katerim želi Zavod Ivana Cankarja Vrhnika popestriti poletno družabno dogajanje ob koncu tedna. Program je potekal po ustaljenem redu: pravljica za otroke, otroška predstava, ulično gledališče in živa glasba.

7. avgust – V Beljaku je potekal že 69. festival narodnih noš, na katerega so se odpravile skupine TD Blagajana Vrhnika, FS Grof Blagaj iz Polhovega Gradca, Trl'ce iz Ligojne in otroška folklorna skupina s Stare Vrhnike.

11. avgust – V zgodnjem sobotnem jutru je do tal pogorelo skladišče borovniškega Lika. Požar je gasilo 128 delavcev, ocena škode pa je več kot milijon evrov. Govori se, da je bil na delu požigalec.

11. avgust – Drugič zapored je v okviru Poletja na Vrhniku oživelo mestno središče. Pravljíčarka Zlata je popeljala malčke v svet pošasti. Komur pa to ni bilo dovolj, si je lahko ogledal še otroško predstavo o letečem kovčku. Nekoliko starejše je kasneje pozabavala italijanska artistka, v sklepnem delu pa so Ložanske vrane poskrbele za živo glasbo. Dogodek je potekal pod okriljem ZIC Vrhnika.

17. avgust – Zaradi suše slabše deluje obrabni mehanizem drevja, posledično povzročajo podlubniki večjo škodo. Na vrhniškem koncu so najbolj prizadeti gozdovi okoli Bistre in Verda, številna žarišča pa so odkrili tudi okoli Stare Vrhnike in Vrhnike. V zadnjem mesecu naj bi podlubniki uničili več kot tisoč kubičnih metrov lesa, kar je trikrat več kot v enakem obdobju leto pred tem.

18. avgust – Bevški gasilci so praznovali 100



Sprejem novega moštvenega vozila.

let organizirane protipožarne obrambe, kar so proslavili z gasilsko slovesnostjo. Le-te se je med številnimi gosti udeležil tudi obrambni minister Alojz Hojs. Ob tej priložnosti so gasilci izdali še društveno kroniko v knjižni obliki in pa tudi uradno sprejeli v svojo sredo novo moštveno gasilsko vozilo.

20.–25. avgust – V Mineralovem kamnolomu je potekala tradicionalna kiparska delavnica z naslovom Kamen, ki jo je vodila akademska kiparka Alenka Vidrgar. Potekala je v organizaciji območne enote Javnega sklada RS za kulturne dejavnosti. Kamnite skulpture je vsak dan od sedmih zjutraj do treh popoldan ustvarjalo deset ljubiteljskih kiparjev.

SEPTEMBER

3. september – Začeli so z rušenjem cestninske postaje na Logu. Odstranili so betonske bloke in na ta način omogočili dolgo pričakovani hitrejši pretok prometa. Dela so končali 12. septembra.

9. september – Na Sveti Trojici je potekala podelitev 26 priznanj »Blagajana« za najlepše urejene stavbe in njihovo okolico, za najlepše javne objekte in obnovljene stare objekte. Akcijo je organiziralo Turistično društvo Blagajana Vrhnika.

11. september – V galeriji Cankarjevega doma je odprla vrata slikarska razstava Dragomerčanke Emilije Erbežnik, z naslovom »Barvni preliv«. Predstavila se je z akvarelnimi deli. Na razstavi pa je predstavila še dva svoja talenta: petje in aranžiranje.

15. september – V Slomškovi športni dvorani na finalnem šovu Zmigaj se sta navdušila mednarodni plesni zvezdi: Chachi in Pacman. Plesalca sta pred tem vodila delavnice, teden dni pred tem pa so udeleženci festivala nadgrajevali svoje znanje pri slovenskih plesalcih.

15. september – V okolici Žalca je potekalo državno gasilsko tekmovanje v orientaciji za pionirje, mladince in pripravnike. Med 174 najboljšimi ekipami iz vse Slovenije je nastopila tudi mladinska ekipa iz PGD Blatna Brezovica, ki je osvojila naslov državnih prvakov.

20. september – V Bevkah so odprli Bevško učno pot, ki združuje naravno in kulturno dediščino tega območja. Odprtje učne poti so s krajšim kulturnim programom obeležili učenci lokalne podružnične šole, obenem pa so predstavili tudi razstavo o Krajinskem parku Ljubljansko barje, ki bo poslej postavljena v šoli. Udeleženci odprtja so se nato sprehodili do izhodišča poti, kjer so trak prerezali Barbara Zupanc iz KP Ljubljansko barje, podžupan Janko Skodlar in župan Stojan Jakin.



Udeleženci odprtja učne poti so del te poti tudi prehodili.

21. september – Zavod Ivana Cankarja Vrhnika je v sodelovanju z Občino Vrhnika v okviru tedna mobilnosti podaril devetim vrhniškim javnim zavodom deset koles.

25. september – V avli Cankarjevega doma gostuje fotografska razstava Ko se dvignejo meglice, na kateri svoja dela predstavlja dr. Davorin Tome.

27. september – Občinski svet se je odločil,

da na predlog Muzejskega društva Vrhnika poimenuje novo ulico na Vrhniki - v naselju Gabrče III »Švabičeva ulica«, po Stevanu Švabiču, ki je 15. novembra 1918 z odločno akcijo dosegel, da se je italijanska vojska umaknila z Vrhnike nazaj na črto premirja.

28. september - Pred Cankarjevo knjižnico se je zaključil projekt »Poletni bralci - poletavci«, v okviru katerega so mladi segali po knjigah tudi med poletnimi počitnicami. Najbolj pridne so nagradili. Nekateri pa so prejeli celo posebne nagrade.



Poletni bralci - Poletavci.

28. in 29. september - V gasilskem domu na Vrhniki so odprli že 8. razstavo gob, ki jo je pripravilo Društvo ljubiteljev narave in običajev Notranjske - Vrhnika. S pestrostjo vrst niso imeli težav, saj je bilo to leto na gobarskem področju izredno bogato.

OKTOBER

1. oktober - Na Vrhniki se je začel vršiti zgodovinski arheološki podvig, ki je vzbudil v strokovni javnosti veliko zanimanja. Arheologi bodo namreč iz Ljubljane (Tojnice) dvignili rimsko tovorno ladjo in deblak ter ju premestili v sosednje Opekarniške bajerje.

5. oktober - Občina podpiše pogodbo za nakup nekdanje IUV konfekcije. Dejansko pa je šivalnica prešla v občinske roke 19. novembra, ko je bila plačana pogodbeni vrednost.

7. oktober - Za razliko od preteklih let, ko je v vrhniških vrtcih primanjkovalo prostora, so se z odprtjem nove enote Komarček razmere spremenile. Po dolgih letih tako iz vrtca obveščajo starše, da imajo kljub začetku šolskega leta na voljo še vedno prosta mesta za drugo starostno skupino.

8. oktober - Prizorišče dokumentiranja in premestitve rimske tovarne ladje v strugi Ljubljane pri Sinji Gorici si je ogledal tudi minister Žiga Turk ter občinska ekipa. Minister je z velikim zanimanjem spremljal razlago o najdišču; najdbo pa si je ogledal na monitorju, s katerim so z brega Ljubljane spremljali operativno fazo projekta. Strokovnjakom je čestital za kakovostno delo.

10. oktober - Predstavniki Muzejskega društva Vrhnika, Cankarjeve knjižnice in ZIC Vrhnika so zgroženi opazili, da je stavba nekdanje IUV konfekcije popolnoma izropana. Cankarjeva knjižnica je namreč želela uporabiti del starega inventarja za opremo nove knjižnice.

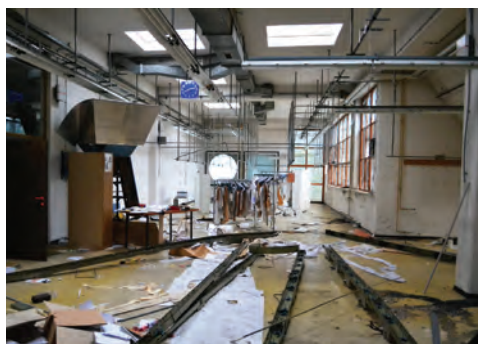

Razdejanje in opustošenje v konfekciji.

12. oktober - Arheologi javnosti sporočijo, da bo rimska ladja najverjetneje kar ostala v strugi Ljubljane. Razlog je en sam: pomanjkanje denarja za nadaljnji odkop in sanacijo brežine. Izkazalo se je namreč, da je verjetno še polovica okoli 14 m dolge ladje zakopane pod brežino, česar pa niso predvidevali.

14. oktober – V pobrateni občini Gornars je potekala zabavna prireditev Festa d'Autunno, ki jo organizira lokalno združenje trgovcev in obrtnikov Progetto Gornars Vivo. Tradicionalnega srečanja so se v organizaciji Zavoda Ivana Cankarja Vrhnika udeležili župan Stojan Jakin, Ljudske pevke Trl'ce iz Ligojne ter Otroška folklorna skupina iz KUD Stara Vrhnika z namenom: krepiti dolgoletno pobratenost, hkrati pa iskati tudi nove možnosti sodelovanja in tkanja vezi.

15. oktober – Od 15. oktobra do 19. oktobra je v okviru vseslovenske akcije Simbioz@ potekalo tudi na Vrhniki računalniško izobraževanje starejših. Prostovoljci so slednje »poučevali« na treh lokacijah: v obeh šolah in v Cankarjevi knjižnici. Na Vrhniki je 71 prostovoljcev poučevalo 89 udeležencev.

16. oktober – Tudi vrhniška komunala je zaradi konkurence na trgu, ki je čez noč omogočila državljanom cenejši plin, znižala cene dobave plina, in sicer za dobrih 20 odstotkov.

17. oktober – Vrhnikiško združenje borcev za vrednote NOB je skupaj z Zavodom Ivana Cankarja in s Cankarjevo knjižnico Vrhnika pripravilo literarni večer v spomin na pisatelja Karla Grabeljška – Gabra. O njegovem delu je v Cankarjevem domu spregovorila Marija Iskrenovič, govoril pa je tudi predsednik združenja ZB NOB Janez Kikelj.

19. oktober – Pri Gostišču Bistra v Bistri so odkrili novo leseno skulpturo, ki sta jo izklesala Marco Milcovich in Del Pier Marin v okviru letošnjega poletnega (junij) kiparskega simpozija Forma V.

19.–20. oktober – Scenarij dvodnevne občinske vaje, ki je vključevala lokalne enote zaščite in reševanja ter humanitarna društva, je predvideval, da je Vrhniko stresel potres 7. stopnje po evropski lestvici. Zgodilo naj

bi se več različnih nesreč, na kateri so omenjene enote preverjale svojo usposobljenost. Vajo je pripravila občinska Civilna zaščita v sodelovanju z Gasilsko zvezo Vrhnika in Občino Vrhnika.



Scenarij vaje je predvideval močan potres, zaradi katerega so občani utrpeli telesne poškodbe.

23. oktober – Župan Občine Vrhnika Stojan Jakin je predal ključke občinskega landroverja, znamke freeland, direktorju Zdravstvenega doma Vrhnika Tomažu Glažarju. Zaradi prometne nesreče je namreč zdravstveni dom ostal brez urgentnega vozila dežurnega zdravnika. Zato so se na občini odločili, da jim predajo svojega, da bodo lahko še naprej nemoteno opravljali naloge.

23. oktober – V Galeriji cankarjevega doma na Vrhniki se je s kiparsko razstavo Odvihana zgodbe predstavil domačin Andrej Kos.

28. oktober – V župnijski cerkvi sv. Pavla na Vrhniki je potekala slovesnost ob njeni 160-letnici posvetitve. Mašo je daroval kardinal Franc Rode.

NOVEMBER

9.–11. novembra – Društvo gojiteljev malih pasemskih živali z Vrhnike je pripravilo tridnevno razstavo malih živali v lokalnem gasilskem domu. Obiskovalci so lahko videli kunce, golobe in perutnino.



Razstavili so preko 200 malih živali.

11. november – Na predsedniških volitvah je vrhniški volilni okraj največ glasov namenil Borutu Pahorju – 38,05 %. Drugo uvrščeni Danilo Türk je prejel dobrih 36 %, Milan Zver pa dobrih 25 %.

12. november – V vrtčevski enoti Žabica občina uveljavlja bančno garancijo izvajalca del, mariborskega Konstruktorja, za popravila napak, ki so nastale ob izgradnji vrtca. Ocenjena vrednost del je 132 000 evrov.

13. november – V galeriji Cankarjevega doma so odprli razstavo slikarja in grafika Milogoja Dominka (1932–2010), ki sta jo ob njegovi 80. letnici rojstva pripravila Muzejsko društvo Vrhnika in ZIC Vrhnika. Razstavljen je bil izbor slikarjevih najpomembnejših del iz zadnjih štirih desetletij, ko je živel in plodno deloval in na Vrhniki.



Odprtju razstave je prisostvovalo veliko ljudi, kar kaže na veličino umetnika.

16. november – V vrtcu Želvec je Slavko Keršmanc iz Čebelarkega društva Vrhnika malčkom na kratko predstavil čebelarstvo. S seboj pa je prinesel tudi nekaj opreme, ki je med najmlajšimi pritegnila veliko pozornosti. Malčke je nagovoril tudi župan Stojan Jakin. Gosta sta se najmlajšim pridružila v okviru vseslovenske akcije »Tradicionalni slovenski zajtrk«.

18. november – V Cankarjevem domu je pod okriljem JSKD potekalo regijsko tekmovanje odraslih pevskih zborov.

19. november – Na Tržaški 1, kjer ima svoje prostore tako upravna enota kot občinska uprava, sta se oba kolektiva zaposlenih odločila, da pomagata žrtvam poplav. Med zaposlenimi so zbirali pomoč bodisi v obliki hrane bodisi v obliki denarnih prispevkov, ki pa so jih na koncu ravno tako uporabili za nakup živil. Tako so zbrali zajetno količino hrane, ki so jo odpeljali na Karitas, ta pa naprej v zbirne centre za razdeljevanje pomoči na poplavljenih območjih.

23. november – Vesoljski polžki, plesna skupina s Stare Vrhnike, je v Cankarjevem domu ob 10. obletnici delovanja pripravila celovečerni nastop. Pričakala jih je nabito polna dvorana.

24. november – Vrhniska župnijska Karitas že več let v tem letnem času pripravlja dobrodelni koncert »Dva novčiča«, s katerim zbira denar za socialno šibkejše. Na odru Cankarjevega doma se je predstavilo 9 različnih ansamblov in skupin. Zbrane pa so nagovorili tudi predstavniki župnije in lokalne skupnosti. Zbrani denar so namenili za nakup hrane in plačilo položnic socialno šibkejšim posameznikom.

30. november, 1. december – Na dvodnevem Miklavževem sejmu, ki ga je na Sodnijskem trgu pripravil Zavod Ivana Cankarja

Vrhnika, je sodelovalo rekordno število stojničarjev. Prvi dan so jih našeli dvajset, naslednji dan pa preko trideset. Vzporedno s sejmom je potekal tudi smučarski »Ski sejem« lokalnega smučarskega društva.

30. november – V Cankarjevem domu je potekal festival narodno-zabavne glasbe »Igramo, kot znamo« v organizaciji Marjete Orel. Na odru se je predstavilo 9 domačih in okoliških ansamblov. Plaketo Našega časopisa za najboljši ansambel po mnenju strokovne žirije prejel Ansambel Livada iz Borovnice. Publika je največ glasov namenila Ansamblu Ponos iz okolice Iga, za najboljšo avtorsko pesem pa je strokovna žirija razglasila pesem Ložanskih vran iz Zaplane.



Skupni nastop vseh nastopajočih na koncu festivala.

DECEMBER

1. december – Pred Pik barom na Vrhniki se je v večernih urah odvila modna revija Renate Metljak, frizerke in vizažistke. Dogodek je potekal ob 10. obletnici ustvarjanja Metljakove in ob odprtju njenega novega salona.

1. december – Društvo invalidov Vrhnika je 30-letnico društva, 20-letnico pevskega zbora in 15. obletnico slavnostnega koncerta omenjenega zbora obeležilo v Cankarjevem domu.

3. december – V Cankarjevi knjižnici je potekalo skupno ustvarjalno dopoldne med

otroci razvojnega oddelka vrhniškega vrtca, skupine iz VDC Vrhnika; pridružili pa so se jim še osnovnošolci iz Bevk in malčki iz vrtčevske enote Želvica. Namen srečanja je bil, da otroci ali celo odrasli preko različnih ustvarjalnih delavnic spoznajo medsebojno enakost. Projekt je potekal pod okriljem omenjene knjižnice in Zavoda za usposabljanje Janeza Levca.



Bilo je veselo in ustvarjalno.

5. decembra – Miklavža je pri cerkvi Svete Trojice pričakalo toliko otrok in staršev kot še nikoli doslej. Od »Berzota«, kjer je bilo zbirno mesto, se je do vrha hriba vila neprekinjena kolona ljudi. Številni od njih so imeli bakle, ki so jih pred začetkom dogodka delili mednje. Na prizorišču je Miklavž nagovoril najmlajše, nebeško spremstvo je mednje razdelilo nekaj drobnih sladkarij, za red pa so poskrbeli mali peklenščki.



Sprevod bakel k cerkvi sv. Trojice.

7. december – OŠ Antona Martina Slomška je organizirala v svoji športni dvorani dobrodelni koncert z naslovom Mlaka spreminja podobo, a ohranja svoj namen. Poleg nastopa učencev je dogodek zaznamoval tudi sejem izdelkov učencev, ves izkupiček pa so namenili obnovi šolske mlake.

7. december – V Cankarjevem domu je potekal tako imenovani Novoletni koncert vrhniškega Big Banda.

8. december – Mešani pevski zbor Ivana Cankarja je v osrednjem kulturnem vrhniškem hramu pripravil glasbeni večer. Tokrat je v goste povabil Mešani pevski zbor Pentakord in trobilni kvintet Nauportus.

11. december – V Cankarjevi spominski hiši so bralce grele besede največjega slovenskega pisatelja. Prebiral jih je dramski igralec Janez Škof, ki pa je zaigral tudi za harmoniko. Dogodek je potekal ob obletnici Cankarjeve smrti.

20. december – Na Komunalnem podjetju Vrhnika so prerezali slavnostni trak novega zbirnega centra za odpadke. Center je vrata za stranke odprl enajst dni kasneje – 1. januarja 2013, deloval pa naj bi kot začasna rešitev, saj komunalna načrtuje gradnjo »pravega« centra.



Rez slavnostnega traku.

26. december – Pred TPC Mercator sta potekala tradicionalni blagoslov konj in pa občinska proslava ob državnem prazniku. Slavnostni govornik je bil župan Stojan Jakin. Dogodek je zaznamovalo tudi odprtje nove skulpture Todorja Vasseva na zelenici pred trgovino. Ob prazniku pa se je skoraj sto pohodnikov podalo v okviru tradicionalnega pohoda Po poti Cankarjeve matere z Vrzdence na Vrhniko.

27. december – KUD Drenov Grič-Lesno Brdo je v Cankarjevem domu organiziral deseti in obenem tudi zadnji celovečerni koncert njihovega rojaka-tenorista Uroša Petrača.

31. december – Dramska skupina Sadika, li-gojskega kulturnega društva, je na silvestrski večer premierno postavila na oder komedijo Svojejavček, režiserja Petra Militareva. Veseli večer so nadaljevali v sproščeno silvestrovanje pred domačo kulturno dvorano.



Prizor iz igre Svojejavček.

POROČILO O DELU MUZEJSKEGA DRUŠTVA VRHNIKA V LETU 2011

Poročilo predsednice na občnem zboru društva, 15. maja 2012

V letu 2011 je sestav društvenih organov ostal isti (gl. poročilo za leto 2010). Delo vodi izvršni odbor, ki se sestaja skupaj z nadzornim odborom. Sestanki so bili 11. aprila, 10. maja, 12. septembra in 22. novembra. Občni zbor društva je bil 3. maja 2011. Na občnem zboru so bili društveni organi izvoljeni v stari sestavi.

Delo je potekalo po delovnem načrtu. Občina Vrhnika je sofinancirala društveni program s 805 Eur za redno dejavnost in 1330 Eur za 8 projektov: zbornik Vrhniški razgledi, števil. 12 (izdaja in zalaga Muzejsko društvo Vrhnika in Zavod Ivana Cankarja za kulturo, šport in turizem Vrhnika), vrhniški slikar Miloško Dominko-razstava (priprava gradiva), zgodovina Vrhnike - multivizija (priprava teksta), gradivo o Veliki Ligojni za razstavo v sklopu razstav Hiše in ljudje, Izdelovanje harmonijev v tovarni Lenarčič na Vrhniki na Lošci (zbiranje gradiva in podatkov), Vrhniški mojstri rezbarstva (zbiranje podatkov), Vrhniški učitelji (življenjepisi za objavo), Opekarska dejavnost na Vrhniki (članek za objavo).

Zbiranje gradiva: zbrali smo nekaj gradiva o zgodovini Vrhnike, predvsem fotografije

in pisno gradivo. Najpomembnejša je pridobitev dela osebnega fonda Rafaela Ogrina (1885-1966) - ljubiteljskega raziskovalca vrhniške zgodovine - in sicer 39 zvezkov, izpisov iz arhivskega gradiva, nekaj razglednic in fotografij, rokopisov raziskav o nekaterih znanih vrhniških rodbinah, prerisane podobe Vrhnike in sosednih naselij iz starih katastrov (drugih predmetov zaradi pomanjkanja prostora nismo zbirali). Smo pa problem prostorov predstavili novemu županu g. Stojanu Jakinu in v zvezi s tem napisali tudi dopis Občini Vrhnika, oddelku za družbene dejavnosti, in zaprosili za prostor, kamor bi mogli deponirati razno gradivo za načrtovano krajevno muzejsko zbirko.

Razstave: pripravili smo (s Cankarjevim domom) razstavo o Voljčevi cesti in Klisu. Odprta je bila v Cankarjevem domu na Vrhniki od 14. maja do 19. junija 2011. Z razstavo o usnjarstvu na Vrhniki smo gostovali v Usnjarskem muzeju v Šoštanju (maja 2011), z razstavo o bratih Jager, arhitektu Johnu Ivanu ter duhovniku in profesorju čebelarstva Francisu Francu Jagru pa junija 2011 v Urbanističnem inštitutu v Ljubljani in novembra v Kulturnem domu v Cerknici.

Sodelovali smo zlasti s Turističnim društvom Blagajana na Vrhniki in Zavodom Ivana Cankarja Vrhnika. Na povabilo Muzejskega

društva Kozje smo se udeležili prireditve ob 10. obletnici odprtja kulturnega spomenika Kroflov mlin v Kozjem (11. junij 2011).

Nadaljevali smo s pripravami za razstavi o Veliki Ligojni (F. Dovč) in o akad. slikarju Milojku Dominku (1932–2009) (M. Rančov, P Mrak), ki ju načrtujemo postaviti v letu 2012.

V začetku leta je izšel **zbornik Vrhniški razgledi 2010, štev. 11**, ki smo ga predstavili na občnem zboru 3. maja 2011. Pripravili oz. zbrali pa smo prispevke za 12. zvezek zbornika, ki bo predvidoma izšel v začetku leta 2012.

Organizirali smo **ekskurzijo na Madžarsko** v dolino reke Zale. Obiskali smo skansen v Zalaegerszegu, kjer je prikazana stara ljudska arhitektura madžarske vasi. Ugotavljali smo, da je prav taka kot stara ljudska arhitektura v našem Prekmurju. Madžari so pastirsko ljudstvo. Stalno so se naselili v Panonski nižini šele v 10. stoletju in od tu že naseljenega slovanskega prebivalstva prevzeli načine obdelovanja polja in gradnjo bivališč. V Zalavaru smo si ogledali ostanke Blatenskega Kostela, središča Kocljeve slovanske države iz 9. stoletja. Še pred dvema desetletjema je na prostoru tega Spominskega zgodovinskega parka dominiral spomenik sv. Cirilu in Metodu, utemeljiteljema slovanskega pismenstva, prvega slovanskega knjižnega jezika in slovanskega bogoslužja, ki je nekako simboliziral del davne, pomembne zgodovine Slovanov. Zdaj pa je park vse bolj obdan z madžarskimi spomeniki v spomin na dogodke po njihovi naselitvi. S tem brišejo sledi slovanske zgodovine na tem ozemlju! (Za pot k ostankom najstarejše bazilike slovanskega kneza Pribine iz leta 840, nedaleč od parka, pa nismo našli nobene oznake). Od tu smo nadaljevali pot v mestece Kestely in zdravilišče Hevis. Na eni od madžarskih kmetij smo si ogledali zanimivo predstavo čikošev – madžarskih konjskih pastirjev. Ogled polotoka Tihany na Blatnem jezeru pa je bi zadnji na programu naše ekskurzije.

Projekt z muzejem: Pomemben dogodek je bil obisk predstavnice Mestnega muzeja Ljubljana arheologinje Irene Šinkovec in predstavnika Ministrstva za kulturo, arheologa dr. Andreja Gasparija v zvezi z načrtovanim prenosom rimske ladje, ki je potopljena v Ljubljani ob bregu v k. o. Verd v mokri depo na področje bajerjev v nekdanjih Kotnikovih glinokopih. Občini sta sporočila željo, da bi ljubljanski mestni muzej prenesel na Vrhniko tudi Potočnikovo zbirko predmetov iz Ljubljane in načela sta vprašanje prostora za muzej. Zato se je podžupan Janko Skodlar oglašil v društvu, kjer mu je predsednica predstavila Projektno nalogo »Muzej Vrhnika«, ki smo jo leta 2009 izdelali v društvu in Nataša Oblak Japelj svojo diplomsko nalogo »Prenova Lenarčičevega posestva v Verdu za potrebe muzeja«. Podžupan Janko Skodlar z gostoma iz Ljubljane ter predsednica Muzejskega društva Marija Čarni in Nataša Oblak Japelj so si v naslednjih dneh (13. in 15. septembra 2011) ogledali prostor ob bajerjih in kot možen prostor za muzej Lenarčičevo hišo – Staro pošto ob nekdanjem potniškem pristanišču ob Ljubljani, Kotnik–Lenarčičevo posestvo v Verdu in idrijsko skladišče ob nekdanjem tovornem pristanišču na Ljubljani. Za stavbo nekdanjega idrijskega skladišča sta gosta menila, da je zelo primerna. Bila sta navdušena nad njeno monumentalnostjo, starostjo in ohranjenostjo. Bila sta mnenja, da sta tako stavba kot lokacija izjemni. Z mostičkom prek Ljubljane bi bila idealna poveza z bajerji. Skladišče je, po njunem mnenju, treba obravnavati skupno z Idrijo, ki si prizadeva za vpis v UNESCOV seznam dediščine. Potrebno je izpeljati priprave za **proglasitev skladišča za kulturni spomenik**. Prav tako je treba proglasiti za spomenik tudi za Staro pošto (Lenarčičevo hišo).

S tem v zvezi sta Nataša Oblak Japelj in Marija Čarni 6. oktobra 2011 obiskali arhiv (Enota Zgodovinskega arhiva Ljubljana) v Idriji, pregledali tam razpoložljivo literaturo in nekaj arhivskega gradiva in pripravili krajši elaborat o zgodovini skladišča in nekdanjih povezavah Vrhnike z Idrijo in idrijskim rudnikom.

(Akcija s prenosom ladje je nekoliko zastala, ker so odkrili, da je pod njo še starejši deblak. Zaradi nove najdbe je treba prenos načrtovati ponovno.)

V **počastitev 150-letnice rojstva slikarja Jožefa Petkovška (1861–1899)** smo 14. decembra pripravili v Cankarjevem domu večer s predvajanjem Klopčičevega filma *Nori malar* in predavanjem prof. Milčka Komelja o slikarjevem življenju in delu.

Sodelovali smo (predsednica) v **skupini za razvoj turizma** na Vrhniki), ki jo je vodil podžupan Janko Skodlar.

Z dvema študentkama zgodovine in geografije oz. zgodovine na Filozofski fakulteti Univerze v Ljubljani smo sodelovali **pri pripravi diplomskih del**. Ena je raziskovala priseljevanje na Vrhniko v 20. stoletju in druga prizadevanja za postavitve lokalne muzejske zbirke na Vrhniki, ki sežejo že v trideseta leta prejšnjega stoletja. V tistem času je arheolog Walter Schmid izkopaval ostanke rimskega Nauportusa ob Ljubljani in ob sodelovanju Marijana Marolta je takratni župan Hočevar postavil v občinski stavbi zbirko izkopanih predmetov.

Bibliografija:

Poročilo o predstavitvi Vrhnških razgledov šte. 11, *Naš časopis*.

g/ašper/t/ominc/, foto: aa: Skozi zgodovino po Klisu in Voljčevi (razstava). *Naš časopis*, 27. junij 2011, str. 53.

Nataša Oblak Japelj, Brata Jager v Urbaništim inštitutu. *Gostovanje razstave, Naš časopis*, junij 2011, str. 55.

M. Oblak Čarni, foto: F. Dovč in J. Žitko: Po sledih slovanske Kocljeve Spodnje Panonije. *Naš časopis*, 29. avgust 2011, str. 47.

Nataša Oblak Japelj, Brata Jager v Cerknici. *Gostovanje razstave. Naš časopis*, 30. januar 2012.

g/ašper/t/ominc, Slikarjeva norost ali genialnost? Ob 150. obletnici rojstva Jožefa Petkovška. *Naš časopis*, 30. januar 2012.

NA NASLOVNICI:

Milogoj Dominko: **Srčna dama**, 2009, olje na platnu, 92 x 90 cm, izrez.

NA ZADNJI STRANI KNJIGE:

20. Argonavtski dnevi – ko se prostor in čas zopet magično prelivata – so odprti, Odprtje Argonavtskih dni, 2012 (*foto: Tatjana Rodošek*).

Vzporedno s Čarobnim argonavtskim dnevom je potekal tudi **Argonavtski kolesarski maraton**, prilagojen vsem generacijam (*foto: Gašper Tominc*).

Sejem Vse za vrt in dom je vedno zelo dobro obiskan (*foto: Gašper Tominc*).

Mlin, ki so ga nekoč uporabljali za mletje šote za potrebe vrtnarij, 1957 (*foto: Stevo Dozet*).

Lesena sulična ost iz tise pred ožiganjem površine in njena namestitvev na lesen drog po opravljenem ožiganju (*foto: David Badovinac*).

Značka Občinske gasilske zveze Vrhnika (*foto: Janez Žitko*).

Ringarji v Lenarčičevi opekarni po letu 1960 (*foto: Anica Krašovec*).

VRHNIŠKI RAZGLEDI

Leto 13 (2012)

Izdala in založila:

Muzejsko društvo Vrhnika in
Zavod Ivana Cankarja za kulturo,
šport in turizem, Vrhnika

Uredniški odbor:

Igor Berginc

Franci Dovč

Anja Frković Tršan

Pavel Mrak

Marija Oblak Čarni (urednica)

Nataša Oblak Japelj (namestnica urednice)

Tatjana Oblak Milčinski

Olga Pivk

Mirjam Šemrov

Lektoriranje: Mirjam Šemrov

Tehnična ureditev: Milena Oblak Erznožnik

Tisk: Starling, Vrhnika

Naklada: 350 izvodov

Vrhnika, april 2013

ISSN 1408 - 0583 - Kataložni zapis o publikaciji

Narodna in univerzitetna knjižnica, Ljubljana

