

20 izd

**Časopis za sodelovanje humanističnih  
in naravoslovnih ved, za psihologijo  
in filozofijo**

**Družboslovje**

Muhovič, Židan, Režonja, Šumi, Pečar

**Filozofija**

Jerman, Adlešič, Zadnikar, Smokrovič,  
Novak, Pediček, Kron, Rudl, Justin, Pihler

**Psihologija**

Lamovec, Pečjak, Černigoj Sadar, Potrč,  
Pogačnik, Zupančič, Friedl, Flaker

**Noam Chomsky**

Ule, Kovačič, Bolta

**Prevodi**

Lasch, Hassemer, Sajama, Lukacs

**Sedanji trenutek družbe**

Rus

**Anthropos**

**UDK 3 Leto 1990, letnik 22, številka III - IV**





# Anthropos

## ČASOPIS ZA SODELOVANJE HUMANISTIČNIH IN NARAVOSLOVNIH VED, ZA PSIHOLOGIJO IN FILOZOFIJO

Anthropos izhaja pod pokroviteljstvom Univerze Edvarda Kardelja v Ljubljani; izdaja ga Društvo psihologov Slovenije, Slovensko filozofsko društvo in skupina družboslovnih delavcev.

Izdajateljski svet:

dr. Ljubo Bavcon, Martin Čokl, dr. Božidar Debenjak, dr. Janez Gregorač, dr. Andrej Kim, dr. Alojz Kodre, dr. Edvard Konrad, dr. Cveta Mlakar, dr. Janek Musek, dr. Borut Pihler, dr. Marko Polič, dr. Hubert Požarnik, dr. Vojan Rus, dr. Jože Šter (predsednik sveta), dr. Andrej Ule, dr. Slavoj Žižek.

Člani redakcije:

dr. Ljubo Bavcon (pravo), dr. Milica Bergant (pedagogika), Zvonko Cajnko (sociologija), dr. Gabi Čačinovič-Vogrinčič (psihologija), dr. Ludvik Čarni (sociologija), dr. France Černe (ekonomija), dr. Frane Jerman (filozofija), dr. Stane Južnič (politologija), dr. Valentin Kalan (filozofija), dr. Boris Majer (filozofija), dr. Vid Pečjak (psihologija), dr. Vojan Rus (filozofija), Stane Saksida (sociologija).

Odgovorni urednik: dr. Janek Musek, dr. Vojan Rus, dr. Frane Jerman

Tajnica uredništva: Janja Novak

Lektor: Mihael Hvastija

Časopis ima 4-6 številke letno. Rokopisov ne vračamo.

Uredništvo in administracija:

Anthropos, Filozofska fakulteta, Oddelek za filozofijo, Ljubljana, Aškerčeva 12;  
telefon 332-611, int. 319

Anthropos naročajte na navedeni naslov, naročnino pa pošljite na žiro račun  
50100-678-46236.

Letna naročnina za posameznike 60,00 din, za delovne organizacije 80,00 din. Cena enojne številke 15,00 din, dvojne številke 30,00 din in trojne številke 40,00 din.

Računalniško stavlanje in oblikovanje: RC TAMIR

Tisk: SKUŠEK

Založba: Društvo psihologov Slovenije in Slovensko filozofsko društvo

Časopis izhaja s finančno podporo Republiškega komiteja za raziskovalno dejavnost in tehnologijo, Republiškega komiteja za kulturo, Republiškega komiteja za vzgojo, izobraževanje in telesno kulturo in Znanstvenega inštituta Filozofske fakultete v Ljubljani

# Anthropos

Družboslovje  
Filozofija  
Psihologija  
Noam Chomsky  
Prevodi  
Sedanji trenutek družbe

VSEBINA  
(Anthropos, št. 3 in 4 / 90)

I. DRUŽBOSLOVJE

- 9 - 20     Jožef Muhovič: Odnosi med otroškim likovnim izražanjem in likovno ustvarjalnostjo odraslih  
21 - 32    Alojzija Židan: Poskus določitve medsebojnih odnosov med nekaterimi (aksiološkimi) pojavi kot pomembnimi prvinami vzgojno izobraževalnega dela  
33 - 45    Jože Režonja: Teoretske predpostavke uporabe računalnika pri pouku  
46 - 65    Irena Šumi: Sinkretistična in revivalistična verska gibanja severnoameriških staroselcev  
66 - 79    Janez Pečar: "Discipliniranje" v družini

II. FILOZOFIJA

- 83 - 92    Frane Jerman: Predikatna logika  
93 - 102   Gregor Adlešič: Nietzsche contra ratio ali o estetski dimenziji večnega povratka  
103 - 112   Darij Zadnikar: Ekvivokacija ideologije v marksizmu  
113 - 118   Nenad Smokrovič: Kognitivne dispozicije in minimalna racionalnost  
119 - 134   Bogomir Novak: Kantov pojem neprotislovnosti v Kritiki čistega uma  
135 - 141   Franc Pediček: Kriterij za analizo vsebinske sporočilnosti terminov v znanosti  
142 - 147   Aleksander Kron: Njegovo veličanstvo detajl  
148 - 165   Matevž Rudl: Oris temeljnih pojmov v logičnem pozitivizmu in strukturalni teoriji znanosti (2. del)  
166 - 176   Janez Justin: Izjavljanje  
177 - 194   Bonut Pihler: Techne - poiesis - praxis - dynamis

III. PSIHOLOGIJA

- 197 - 208   Tanja Lamovec: Pojmovanje obrambnih mehanizmov nekdaj in danes (2. del)  
209 - 223   Vid Pečjak: Psihološki model upora  
224 - 238   Nevenka Čermigoj Sadar: Socialno-psihološke teorije spolne tipifikacije  
239 - 249   Matjaž Potrč: Biološka funkcija in funkcija orodij  
250 - 265   Vid Pogačnik: Kratkoročni spomin v psihometriji in v kognitivni psihologiji  
266 - 275   Maja Zupančič: Prehod s heteronomnega na avtonomni nivo moralnega presojanja v obdobju srednjega otroštva  
276 - 290   Aleš Friedl: Izostanki v GP Stavbar: nekaj povezav  
291 - 308   Vito Flaker: Reichov stroj deluje

IV. NOAM CHOMSKY

- 311 - 325   Andrej Ule: Chomsky, Kripke, Wittgenstein  
326 - 332   Irena Kovačič: Razlagalna ustreznost Chomskyjevih slovničnih modelov  
333 - 349   Marija Bolta: Slovenski in angleški povratni zaimki v vezalno-vezovalni teoriji

## V. PREVODI

- 353 - 363 Christopher Lasch: Minimalni jaz (1. del, prevedel Miro Beg)  
364 - 378 Winfried Hassemer: Pravna hermenevtika (prevedla Vera Lamut)  
379 - 387 Seppo Sajama: Vebrova "Estetika" (prevedla Zdenka Erbežnik)  
388 - 393 György Lukács: Platonizem, pesništvo in forme: Rudolf Kassner (prevedla Cvetka Tóth)

## VI. SEDANJI TRENUTEK DRUŽBE

- 397 - 428 Vojan Rus: "Akcija 25 poslancev"

## VI. POVZETKI









# Odnos med otroškim likovnim izražanjem in likovno ustvarjalnostjo odraslih

JOŽEF MUHOVIČ

1. Zunanost: Vtis, ki ga je potrebno problematizirati
2. Gorčično zrno: Klitvene pobude in oblikotvorne moči mladostne likovnosti
3. Sad zrelosti: Oblikotvorna fiziognomija zrele likovnosti
4. Notranjost: Nepogrešljivost na svojem mestu

## 1. ZUNANJOST: VTIS, KI GA JE POTREBNO PROBLEMATIZIRATI

V času, ko so nekateri v otroških likovnih stvaritvah pripravljani videti umetniške dosežke in ko se hkrati drugim dela odraslih likovnikov dozdevajo brezupno otročja, bo verjetno vsaj zanimivo, če že ne kaj več, na kratko pregledati in presvetliti zakulisje odnosov med otroškim likovnim izražanjem in likovno ustvarjalnostjo odraslih. Še pred nedavnim so bili ti odnosi jasni in neproblematični. Celo do te mere, da se vprašanja razmerij med mladostno in zrelo likovnostjo sploh ni postavljalo. Otroško likovno izražanje je bilo pojmovano kot nezrelo, poizkusno in nepopolno vstopanje v svet oblikotvornosti, odrasla likovnost pa kot njegova neprimerljivo popolna nadgradnja z nespornim kvalitativnim primatom. Očitno pa se je v novejšem času, tj. z nastopom moderne in postmoderne umetnosti, to že na zunanji razvidno razmerje kvalitativne različnosti zabrisalo. Meje med otroškimi likovnimi stvaritvami in likovnimi deli odraslih so postale manj vidne in manj jasno izbrisane. To pa ne zato, ker bi se v tem času otroška likovnost kakorkoli spremenila, pač pa ker se je - in to je laičnim gledalcem tako težko razumeti - likovnost odraslih v zunanji podobi tako nerazumljivo pootročila oz. infantilizirala.

Postavljata se torej dve temeljni vprašanji: (1) **kako in zakaj se je to zgodilo?** in (2) **kako se je - če se je - s tem spremenil odnos med likovnim izražanjem otrok in likovno ustvarjalnostjo odraslih?** Na prvo vprašanje bom skušal odgovoriti takoj, za odgovor na drugo pa bo potrebna natančnejša analiza stanja.

Z moderno umetnostjo, ki je, kot je zapisal slikar *Vasilij Kandinski*, zapustila kožo sveta in pogledala za njo, se je v pomembnem oziru menjal likovniški donos do videza vidne stvarnosti, ki je bil vse dotlej glavni orientir in zanesljiva kontrolna točka za vsa likovniška prizadevanja. Ta preobrat, ki je nastopil z impresionizmom, je morda najlepše

in najbolj koncizno označil francoski slikar *Fernand Léger*, ki je to transformacijo takole opisal: "Po mojem mnenju je slikarski realizem hkratna razporeditev treh velikih likovnih količin: linij, oblik, barv. (...) Vse te količine (...) so bile pri večini slikarjev pred impresionisti tesno povezane s posnemanjem predmetnosti, ki sama po sebi pomeni absolutno vrednoto. (...) Impresionisti so prvi zavrgli absolutno vrednost predmetnosti in začeli upoštevati samo njeno relativno vrednost (...) Posnemanje videza predmeta, ki ga še vsebuje njihovo delo, obstaja le še zavoljo raznolikosti, je zgolj tema in nič več. Zeleno jabolko na rdeči preprogi za impresioniste ni več razmerje dveh predmetov, ampak razmerje dveh barvnih tonov, zelenega in rdečega. (...) Mislim, da sta se v tem trenutku srečala dva velika slikarska koncepta, vizualni realizem in realizem koncepcije ..." (Léger 1975: 13).

Impresionalisti so bili torej prvi, ki so zavrgli *absolutno vrednost videza vidne stvarnosti* in ta videz upoštevali le še kot *relativno vrednost*. V tem smislu so jim sledili številni moderni umetniki do današnjih dni. Kaj pa pomeni zavreči absolutno vrednost videza in upoštevati le še njegovo relativno vrednost? To pomeni samo to, da se elementi videza vidne stvarnosti, kot so barvne, svetlostne, linearne ... vrednosti, ki so hkrati temeljna likovna izrazna sredstva, v likovnih kontekstih od impresionizma dalje ne združujejo več nujno in samo tako, da bi struktura njihovih medsebojnih odnosov proizvedla videz nekega predmeta oz. pojava, pač pa tudi drugače, npr. tako da proizvede čisto abstraktno vidne in prostorske odnose. Elementi videza vidne stvarnosti, se torej v kontekstih moderne umetnosti lahko povezujejo v najrazličnejših smereh. Cilj teh povezav pa ni več rekonstrukcija videza že obstoječih predmetov in pojavov, pač pa raziskovanje prostorskih odnosov, ki *vodijo v produkcijo še nevidenih videzov. Torej moderna umetnost ne raziskuje zgolj ustroja predmetnih videzov, pač pa ustroj temeljnih pogojev vidnega in nove možnosti manipulacije z njimi*. Raziskovanje pogojev vidnega je bilo sicer sestavni del tudi že predmoderne likovnosti, saj v likovnem oblikovanju videz, tudi videz predmetnega sveta, ni dano dejstvo, pač pa ga je potrebno šele ustvariti, in sicer tako, da zagotoviš primerno organizacijo njegovih materialno-prostorskih predpostavk, tj. svetlosti, barv, linij, oblik itn. Morda je na to na najbolj preprost in razumljiv način opozoril francoski simbolistični slikar *Maurice Denis*, ko je zapisal, da je vsaka slika, preden postane ženski akt, bojni konj ali kakršnakoli zgodba, *površina, pokrita z barvami, razporejenimi v določenem redu* (Charpier, Shegers 1957: 686). Le to je, da je bilo pri predmoderne umetnosti raziskovanje pogojev vidnega več ali manj odprto le v tisti smeri, ki je zagotavljala dosego cilja te umetnosti, tj. dosego bolj ali manj dobesednega videza predmetnosti, medtem ko je moderna umetnost, katere cilj ni bil več predmetni videz in predmetne vsebine, raziskovanje pogojev vidnega in zakonitosti manipuliranja z njimi odprla še v drugih smereh. Iz raziskovanja enostranskih odnosov med svetlostmi, barvami in oblikami je prešla na *raziskovanje njihovih mnogostranskih možnih odnosov*. Barv, svetlosti, linij, oblik ni več opazovala samo v povezavi s predmetnimi videzi, pač pa jih je pričela obravnavati kot čiste, absolutne vrednosti, s katerimi je mogoče oblikovati mnogostranske odnose in s tem nove videze oblik, teles in prostorov. Pomemben ni bil več odnos predmetov (jablko-prt), pač pa odnos med svetlostmi, barvami in oblikami (svetlo-temno, rdeče-zeleno, oglato-okroglo). S tem je moderna umetnost tudi v svojem videzu postala bolj abstraktna, navezana na svet čistih oblikovnih vrednosti in likovnih vsebin. *Predmetni videz je zanjo postal relativna vrednost, koncepcija odnosov med vidno-prostorskimi*

*količinami pa absolutna vrednost.* Zanj torej ocenjevanje zgolj po podobnosti s predmetno stvarnostjo ne pride več v poštev.

V tem pa, ko se je moderna umetnost od poustvarjanja videza predmetne stvarnosti obrnila k proučevanju in izrabi čistih oblikovnih odnosov, se je hočeš nočeš znašla na istem "delovnem prostoru" kot otroška likovnost, ki je tudi prisiljena najprej preizkusiti elementarne in zato čiste oblikovno-prostorske odnose in zakonitosti, da bi bil oblikotvorni proces sploh ploden in da bi dosegel cilj, za katerim si otrok oblikotvorno prizadeva. Otroška likovnost in moderna umetnost se torej srečujeta v raziskovanju čistih oblikovnih odnosov, le s to razliko, da prva videza predmetnosti še ni osvojila, druga pa se je od njega že zavestno vrnila, da bi s tem razširila področje kvalitativno novih možnosti operiranja z elementi vidnega sveta. Vidni izraz tega srečanja je (bila) vizualna podobnost rešitev mladostne in zrele likovnosti, podobnost, ki je mnoge zmedla - bodisi tako, da so v otroških risbah hoteli videti konkurenčne umetniške dosežke, bodisi tako, da so dela odraslih likovnikov doživeli kratkomalo kot otroške zmadke. Sprožilo se je doživljajsko zabrisovanje mej med mladostno in zrelo likovnostjo.

Vendar pa - ali so te meje res tako zabrisane, se otroška in in odrasla likovnost res tako zlahka - kot je videti - prelivata ena v drugo in se - celo do zamenljivosti - mešana med seboj? Odgovor na to lahko da le podrobnejša analiza izhodišč, ciljev in oblikotvornih metod obeh oblik likovnosti in hkrati njihova medsebojna primerjava.

## 2. GORČIČNO ZRNO: KLITVENE POBUDE IN OBLIKOTVORNE MOČI MLADOSTNE LIKOVNOSTI

"... Kakor gorčično zrno je, ki je takrat, ko se vseje v zemljo, manjše od vseh semen na zemlji; ko pa se vseje, raste in postane večje kot vsa zelišča in naredi velike veje, tako da morejo celo ptice neba prebivati v njegovi senci" (Mr 4, 31-31)

**Problem pristopa.** Otroško likovno izražanje je v svojih pojavnih oblikah, psiho-diagnostičnih indikacijah in ikonografskih značilnostih relativno pogost predmet zanimanja različnih psiholoških in pedagoških raziskav. To je tudi povsem razumljivo, saj so otroške risbe eden prvih, če že ne kar prvi ZNAKOVNO FIKSIRANI IZRAZ otrokove psihe, prvo JEZIKOVNO OBJEKTIVIRANO "izkazovanje življenja" otrokove misli ter kot take predstavljajo prvo avtohtono in avtentično dokumentirano stvarnost, preko katere se je raziskovalno mogoče približati naravi otrokovih psihičnih storitev in njegovemu psihičnemu razvoju.

Natančneje rečeno je tisti odločilni faktor, ki omogoča uvid v dejavno otroško psiho, *pojavnega oblika otroških risb*, saj je prav ona realni in neposredni izraz storitev, ki so jo proizvedle. Ugotovljeno je namreč bilo, da s produktom ustvarjalni potencial, ki ga je izoblikoval, ne ugasne, pač pa samo spremeni svoj bivanjski modus in se s svojo najbolj živo silo preseli v produktov stroj, v strukturo, ki lahko v sebi obudi vse, iz česar je bila rojena.

Pojavna oblika otroške likovnosti pa dopušča preko sebe vstop v otrokovo psiho po dveh poteh: *preko svoje IKONOGRAFIJE* (podobe in predmetni pomeni) in *preko svoje OBLIKOVNE STRUKTURE*, ki to ikonografijo podstavlja in omogoča. Ikonografija je pri tem naravni proizvod zaznavanja in kot taka naravnana k podobam, smislom in vsebinskim aspektom upodobljenega. Njen interes je usmerjen k pomenom, ki vežejo resnične in narisane predmete, njena običajna metoda pa je *primerjanje po podobnosti*. Oblikovna struktura pa razkriva *NAČIN*, na katerega je neka predmetna vsebina dobila likovno obliko. - Če je torej intenca ikonografije ugotavljanje podobnosti upodobljenega z njegovo naravno predlogo, potem je intence oblikovne strukture *razkriti strukturno logiko otroških likovnih formulacij in s tem mišljenje, ki je te formulacije zasnovalo in izvedlo*. Ikonografija je pri tem torej nekaj *danega* (zaznava), njena oblikovna struktura pa nekaj *za-danega*, saj je ne morejo razložiti in poustvariti čuti, marveč le misel, ki jo je proizvedla. Ikonografija je *zunanj* in zato najprej opazni aspekt otroških risb, njihova oblikovna struktura pa je njihov *notranji* aspekt. Ikonografija nam obliko otroške risbe predstavlja kot nekaj "že narejenega" in usmerja pozornost na to, na kar to "že narejeno" kaže, na tisto kar risba *UPODABLJA*. *Ikonografija torej naravnava gledalčeve pozornost stran od naznavne situacije, ki jo nosi, k predmetnim pomenom, ki jih asociira. Nasprotno pa oblikovna struktura obrača pozornost na sam akt produkcije neke narisane podobe oz. predmetne vsebine. Njeno področje je področje artikulacije, področje preoblikovanja elementov vidne stvarnosti, kot se javljajo v stvarnosti likovnih materialov, v novo, otrokovim psihičnim zahtevam in sposobnostim prilagojeno obliko. Če torej ikonografija otroških risb razkriva otrokovo psiho predvsem v njenih pomenskih dimenzijah, ki se nanašajo na podobnost upodobljenega z njegovo realno predlogo, se pravi v *statični obliki* podob in pomenov, potem jo oblikovna analiza razkriva v *akciji, na delu, in flagranti*, skozi oblikotvorne načine in operacije. Skratka: *dinamično*.*

V tem primeru pa postaja važno ne samo to, *KAJ* se upodablja, marveč predvsem *KAKO* in *ZAKAJ* se to počne. *Odločilna ni več predmetna vsebina, pač pa POT, po kateri je otrok določeno predmetno vsebino oblikoval, pot po kateri ji je priskrbel obliko. Pot do oblike pa je - če parafraziram znamenito Heglovo misel iz uvoda v Fenomenologijo duha (Dolar - Žižek 1985: 128) - pomemben del same vsebine oblike. - Vsebinska otroške risbe torej ni samo to, kar ta risba predstavlja oz. upodablja marveč tudi - in celo še bolj - to, kako, po kakšnih poteh se je otrok dokopal do OBLIKE neke predmete vsebine. Temeljna (likovna) vsebinska otroških risb, kakor tudi celotne likovnosti, je njena OZNAČEVALNA STRUKTURA, čeprav lahko ikonografija in iz nje izvirajoče interpretacije pomen te označevalne strukture nekako potlačijo, prikrijejo in potisnejo v ozadje, tako da lahko tej srži likovnega oblikovanja pridemo na sled zgolj, če izhajamo iz tistega, kar se na površini izkazuje kot nekaj drugega, vnanjega (primerjaj Žižek 1980: 171).*

Moja teza je, da so se dosedanje raziskave otroškega likovnega izražanja, z redkimi izjemami seveda (npr. Britsch 1952, Butina 1982, Muhovič 1986), otroške likovnosti in s tem otrokove psihe vse preveč lotevale le s posredovanjem ikonografije, vse premalo pa s posredovanjem označevalne strukture, tj. z metodami oblikovno-strukturne analize, s katero bi se lahko razkrili razlogi, zakaj otrok določeno vsebino v določenem času oblikuje tako, v drugem pa drugače, zakaj ima potrebno na likovni način še enkrat poustvariti to, kar mu je v zaznavi že dano ipd. Trdim, da so se raziskavam, o katerih teče beseda, na ta način izmahnile hudo pomembne, lahko celo rečem, bistvene reči,

namreč funkcionalna struktura in razvojna smotnost otrokove likovnosti, kognitivni in operacionalni vzvodi, ki jo določajo. Čas je torej, da tudi tej "temni strani" pojava pustimo spregovoriti. Naše razprave brez nje celo ni mogoče nadaljevati, saj se sprašujemo prav po izhodiščih, ciljih in oblikotvornih metodah, ki karakterizirajo mladostno likovnost.

Še preden pa se lotimo brskanja za temi bazičnimi oblikotvornimi dejavniki, pogledimo, do kam so privedle ikonografsko fundirane raziskave, kakšne so bile njihove metode in kakšna struktura spoznanj je iz njih izšla.

\*\*\*

Vse ikonografsko fundirane raziskave v jedru temeljijo na docela sprejemljivem izhodišču, da so otroške risbe *znakovni diagrami* otrokovih psihičnih vsebin. Manj premišljena in utemeljena pa je njihova predpostavka, da je otrokove psihične vsebine mogoče odčitovati *neposredno*, tj. zgolj iz vsebinske podobnosti med narisano podobo in njenim realnim modelom v stvarnosti, ali drugače: iz podobnosti predmetnih pomenov. Ta podobnost je v njih postala skoraj izključno sredstvo, s katerim se naj razkrijejo otrokove psihične vsebine in storitve, ki so sicer skrite v glavi ali pa spontano izzvenevajo v prostoru in času. Iz teh podobnosti se poizkuša razbrati otrokov odnos do okolja in samega sebe, njegove emocionalne naravnave, natančnost in usmerjenost opazovanja, mentalna starost ipd. Npr.: če otrok neko žival, denimo konja, upodobi z odgovarjajočim številom udov, je to znak usmerjene pozornosti in dobrega opazovanja; če figuro, ki jo označi za samega sebe, glede na realna proporcionalna razmerja predimenzionira, je to znak njegove psihične, doživljajske in miselne egocentričnosti; če svojo družino upodobi tako, da podoba očeta po velikosti zelo nadvladuje podobo matere in njega samega, je s stališča ikonografsko usmerjenega raziskovalnega pristopa to znak za določeno vrsto interpersonalnih razmerij v družini itd.

Struktura spoznanj, ki jo ikonografsko utemeljeni pristop omogoča, se torej nanaša na tiste vsebine otrokove psihe, ki jih otrokove risbe *evocirajo po poti asociacij*. Gledano skozi takšno optiko se nam kot tisto, kar je v otroških risbah zares pomembno, prikazuje to, kar otroške risbe kažejo, upodablajo oz. simbolizirajo. S stališča psihologije je morda to zelo pomembno, s stališča otroške likovnosti pa se v taki interpretaciji otroških risb, logično gledano, kaže nek paradoks, ki je v naslednjem: če nas otroške risbe s svojimi povednimi intencami naravnost podijo od sebe, v naročje objektov in vsebin, ki jih upodablajo in na katere kažejo, potem se v otroških risbah same te risbe izkazujejo kot drugoten faktor, potem se njihova oblikovna struktura sama v sebi skriva oz. je sama v sebi odsotna, s čimer pa pridemo do razločnega primera napake, ki jo logiki imenujejo *contradictio in adiecto*.

Če je ikonografski pristop k proučevanju otroške likovnosti morda še dovolj primeren za psihologijo, pa je z likovnega stališča povsem neprimeren, ker ignorira prav najbolj tvorno in kreativno podstat otroške likovnosti, tj. njeno **OBLIKOTVORNOST** (od: oblika tvoriti!), njene produkcijske postopke in ob-likovne invencije. Ker torej ikonografski pristop ne zmore razkriti pobud, načinov in metod, po katerih so bile otroške risbe oblikovane, ga bom na tem mestu poizkušal dopolniti z **OBLIKOTVORNO ANALIZO**, tj. z razkritjem tega, o čemer nam govori označevalna struktura otroških likovnih artefaktov.

Kaj se zgodi, če gledamo na otroško likovnost pod tem zornim kotom?

\*\*\*

*Pobude, cilji, oblikotvorna metodologija.* Ena najpomembnejših otrokovih razvojnih nalog v prvih letih življenja je njegova integracija z okoljem, v katerem živi. Pomemben del te integracije pa je  *vključitev v vidno in prostorsko okolje*. Ta zahteva, da se v otroku izvrši določena aktivacija naravno danih sposobnosti zaznavanja vidnega sveta in prostora, ki naj privede od tega, kar običajno imenujemo *vsakdanje vizualno mišljenje* (glej Butina 1984: 22-29), s katerim otrok lahko obvlada okoliški vidni svet in ga razume na praktični način. Za *vsakdanje vizualno mišljenje* je značilno, da podatke vidnega zaznavanja zlije s tisto količino mišljenja, ki je potrebna za uspešno opravljanje dejavnosti vsakdanjega življenja. V njem se torej zaznavanje prostora kombinira z elementarno stopnjo razumevanja običajnih prostorskih odnosov. To pa spet pomeni, da mora otrok, ko se skuša prebiti do obvladovanja prostora na praktičen način, do določene mere razkriti notranjo strukturo vidnih prostorskih fenomenov in jo razumeti. To pa je mogoče le, če lahko otrok s prostorskimi fenomeni (največ predmeti) manipulira in jih v tej manipulaciji opazuje in analizira. Prostora se je namreč mogoče polastiti in ga spoznati le z ustrezno dejavnostjo v njem. - Prav tu pa je otrok v nekoliko paradoksnih situaciji, saj mu je zavoljo njegove majhnosti, šibkosti, zavoljo često negotove ali vsaj hudo omejene gibljivosti, intelektualne labilnosti ipd. zaprto ravno to, kar odklepa vrata prostora - namreč *zadostna manipulacija s prostorskimi objekti in usmerjena analiza prostorskih relacij*. Da bi lahko spoznal prostor in ga obvladal na praktični način, bi torej moral otrok storiti prav tisto, kar ne more.

Prav na tem zagonetnem mestu pa se pokaže *odločilna razvojna in kognitivna funkcija otroške likovnosti in likovnih izraznih sredstev*. Ker so izrazna sredstva likovnosti sama prostorske narave, lahko otroku služijo kot priročno pomagalo pri prostorskih manipulacijah, ki bi mu bile v realnem prostoru težko ali celo nedostopne. Če torej otrok v realnem prostoru ne more razdreti npr. hiše, da bi spoznal in razumel funkcionalne odnose med njenimi deli, če to isto ne more napraviti s človeškim telesom in še s številnimi predmeti in pojavi prostora, pa to lahko stori v *SIMBOLIČNEM LIKOVNEM PROSTORU*. Simbolični likovni prostor se tukaj izkazuje kot voljno in zelo primerno pomagalo pri kognitivni organizaciji prostora. Predstavlja nekakšno nazorno-simbolično pretvezo, da se otrok kljub telesni majhnosti, omejeni gibljivosti in pomanjkljivi intelektualni koncentraciji zmore temeljiteje ukvarjati z analizo posameznih aspektov in odnosov vidnega sveta, ki se sicer izgubljuje, prekrivajo, gnetejo in izpodrivajo v zaznavno-prostorskem kontinuumu. Likovna izrazna sredstva že čisto "tehnično" silijo otroka, da se z vidno stvarnostjo ukvarja analitično in abstraktno. Kar pogledjmo npr. primer linije, ki je otroku najprej dostopno likovno izrazno sredstvo. Linija je že po svoji temeljni naravi abstrakcija, saj je v naravi ni. V naravi obstajajo samo mesta, kjer se srečujejo različne svetlostne in barvne vrednosti, figure in ozadja, različno prostorsko usmerjene ploskve ipd. Vsa ta mesta srečanj običajno zarišemo kot linearne tvorbe. Z linijo torej iz vidnega sveta izvlečemo zgolj mesta velikih vizualnih in prostorskih menjav, kar pomeni, da smo zavoljo njene oblikotvorne narave prisiljeni - kakor tudi otrok - selekcionirati neštete čutne podatke in v tem ogromnem prepletu zaznavnih danosti *IZLOČITI BISTVENO*. Sposobni smo razdreti vizualni kontekst



realnosti na njegove prostorske sestavine in razumeti bistvene prostorske odnose, kar nam omogoča prostorsko in delovno orientacijo v okolju, usmeritev pozornosti na tiste aspekte prostora, ki so za nas pomembni, nenazadnje pa tudi ustvarjanje novih prostorskih odnosov.

Z likovno analizo vidnega prostorskega okolja torej otrok ne spoznava samo o vsebinskih (ikonografskih) aspektov prostora, marveč njegove strukturalne zakonitosti, ki niso vezane zgolj na to ali ono predmetno vsebino, pač pa veljajo neodvisno od vrste predmetnih vsebin. Primer: linearne akcije v likovnem prostoru opozorijo otroka, da v podobi drevesa niso pomembne npr. samo njegove veje kot veje, marveč njihova SMER, njihovi PROPORCIONALNI ODNOSI v primerjavi z deblom ipd., torej medsebojni prostorski in funkcionalni odnosi, ki bi se sicer vtopili v celovitosti doživljanja, čeprav so v resnici bistveni za izgradnjo trdne kognitivne osnove za dejavno in kreativno spreminjanje sveta.

*Otroška likovnost torej otroka ob seznanjanju z vsebinskimi aspekti prostora seznanja tudi z njegovimi abstraktnimi, relacijskimi vidiki.* Formiranje oblik, ki naj upodobijo neko predmetno vsebino, je namreč najprej in predvsem PROSTORSKO DEJANJE, ki ga je mogoče uresničiti le preko spoznavanja in spoznanja prostorskih zakonitosti. Neka likovna podoba je zato direkten odraz stopnje spoznanja teh zakonitosti in njihovih oblikotvornih potenc. Njena vsebina torej ni samo to, kar upodablja, marveč OZNAČEVALNA STRUKTURA, označevalno omrežje, ki se v njej razodeva. Še več: samo ta označevalna struktura lahko da odgovor na to, zakaj se npr. upodobljena drevesa, ki ikonografsko vzeto, prikazujejo eno in isto stvar, tako zelo razlikujejo.

\*\*\*

Otrok torej z likovnostjo spoznava vidni svet tako, da razkriva njegovo notranjo prostorsko STRUKTURO, obenem pa ob tem pridobiva tudi osnovne pojme likovnega mišljenja, ki izhajajo iz delovanja v simboličnem likovnem prostoru in iz voljne uporabe likovnih izbranih sredstev. Likovnost vrši pri tem funkcijo tega, kar *Lev Vigotski (1977: 210-211)* imenuje *zakon premeščanja*. V skladu z njim pomeni razumeti in spoznati neko zaznavo, opravilo in akcijo, prevesti jo iz ravni delovanja oz. opravljanja na raven JEZIKA, se pravi, reproducirati jo v domišljiji, da bi jo lahko izrazili z znaki in jo s tem razkrili v njenem bistvu.

*Lahko torej rečem, da se nekatere kvalitete duha lahko pridobijo prav s tem, da so vezane na neko materialno sintezo, ki jo v našem primeru nudi in zahteva LIKOVNA OZNAČEVALNA PRAKSA.*

Otroška likovnost torej ni niti preprost odraz psiholoških parametrov njegovega razvoja niti izraz neke vrojene estetske potrebe, marveč RAZVOJNO ORODJE in KOGNITIVNA NUJA. Otroška likovnost služi povsem PRAKTIČNEMU namenu: podpiranju postopnega praktičnega razumevanja in obvladovanja in prostora, pri čemer se v korelaciji razvijajo tako spontani vizualni pojmi, kot tudi nastavki pravih likovnih pojmov, ki lahko brez preloma vodijo v reflektirano likovnost.

V tem smislu je otroška likovnost res kot "gorčično zrno", ki je, ko začne kliti, skorajda marginalno (ččekanje), ko pa se razraste, požene velike veje, tako da lahko celo ptice najvišji dosežkov duha gnezdijo v njegovi senci.

### 3. SAD ZRELOSTI: OBLIKOTVORNA FIZIOGNOMIJA ZRELE LIKOVNOSTI

"... Glejte sejavec je šel sejat. In ko je sejal, je padlo nekaj semena... na dobro zemljo, se razraslo in razvilo ter rodilo in doneslo trideseteren, šestdeseteren in stoteren sad ..." (Mr 4, 3-10)

*Inverzija razmerja med podobotvornostjo in oblikotvornostjo.* Prvenstvena naloga otroškega likovnega izražanja je torej kognitivna analiza vidne predmetnosti in temeljnih prostorskih odnosov, kot je npr. globina prostora. Rezultat te analize je dojetje posplošene vizualne strukture predmetov in pojavov prostora, ali bolje, dojetje njihovih strukturnih modelov (npr. drevo = deblo + veje + listi), ki jih *Rudolf Arnheim (1972)* imenuje tudi *zaznavne kategorije oz. nazorne pojme*. Strukturni modeli oz. nazorni pojmi so posplošitev tistega, kar je askupno odnosom med deli in celoto določenega razreda pojavov (npr. obrazom, stolom, drevesom, kockam itn.). Ali bolje: so posplošitev tistih odnosov med deli in celoto, ki so za podobo določene vrste predmetov oz. pojavov nujni in karakteristični. V tem smislu se nazorni pojmi nanašajo na *podobe* doživljene stvarnosti, kažejo nanje in so k njim obrnjeni. Milan Butina (1984: 302-316) jih zato preprosto imenuje *PODOBOTVORNE NAZORNE POJME*. Podobotvorni nazorni pojmi se po svojem statusu nahajajo nekje na sredini med čisto čutno-nazornostjo in čisto pojmovnostjo. Tak status jim omogoča tudi posredniško vlogo med zaznavami in mislimi. In to tako takrat, ko je potrebno nek čutni vtis dojeti kot smiselno in zato organizirano celoto, kot takrat, ko je, kot v likovnem oblikovanju, potrebno abstraktni misli poiskati ustrezni čutni ekvivalent. Lahko sklenem: podobotvorni nazorni pojmi se nanašajo na dojetje *POSPLOŠENE STRUKTURE VIDEZA* vidne predmetnosti in prostora in so, ker omogočajo voljno razumevanje videza, poglobilni cilj otroške likovnosti. - Vendar ne izključni cilj.

Ker je podobotvorna analiza sprožena in vodena s pomočjo likovnih izraznih sredstev in okoliščin, se z otroško likovnostjo poleg posplošenega razumevanja podob predmetov in prostora kot "stranski produkt" nabira tudi vednost o tem, kako likovno proizvajati podobe in videze. Ker v likovnem oblikovanju videz in podoba nista, kot sem že rekel, dano dejstvo, pač pa ju je potrebno šele *USTVARITI, PROIZVESTI*, s tem, da zagotoviš njune nujne materialno-prostorske pogoje, se razgradnji strukture videza samodejno pridružuje tudi spoznavanje pogojev, ki videz konstituirajo. Polagoma se torej izgrajuje posplošeno spoznavanje *ELEMENTOV* in *STRUKTURE VIDNEGA* tj. poznavanje zakonitosti barv, svetlostnih vrednosti, tekstur, položajev, smeri itn. Stranski oz. nujni proizvod otroške likovnosti so torej tudi nazorni pojmi temeljnih likovnih izraznih sredstev oz. nazorni pojmi likovnih elementov, kot so sveto-temno, barva, točka in linija, ki jih otrok praktično uporablja v likovnem delovanju. Ti nazorni pojmi pa se bistveno razlikujejo od podobotvornih nazornih pojmov, saj niso usmerjeni k podobam predmetov in pojavov, pač pa k *OBLIKAM* teh podob. Milan Butina jih imenuje *OBLIKOTVORNE*, ker je njihovo področje področje artikulacije oz. oblikovanja vsebin, ki so lahko podobe, nujno pa to ni. *Naloga oblikotvornih pojmov je, da dajejo vsebinam obliko, da torej realizirajo obliko neke vsebine s tem, da urejajo njej lastne formalne odnose.* Tako npr. naloga oblikotvornega pojma linija ni v tem, da bi določal odnose med deli in celoto nekega predmeta, marveč da te odnose likovno

omogoči, realizira. - Oblikotvorni pojmi so izvedeni iz čutne resničnosti in so zato povezani z določenimi lastnostmi čutnih zaznav, po drugi strani pa so iz čutnih zaznav abstrahirani, tako da ohranjajo le njihovo temeljno strukturo. Vzemimo npr. slikarske barve in si jih oglejmo. Najprej bomo seveda očarani od njihove snovnosti in konkretnosti. Kmalu pa se bomo zavedeli, da so to takšne snovi, ki jih karakterizira velika spektralna čistost odbite svetlobe. Zavedeli se bomo, da so slikarske barve, da bi jih slikar lahko podvrget svojim namenom, *reducirane na same sebe*, da so *barvne abstrakcije*, saj v naravi prevladujejo predvsem barve, ki imajo predmetne pomene. Slikarske barve so torej kar se le da nevsebinske, abstrahirane iz naravnih okoliščin tako, da predstavljajo čiste barvne vtise in pomene. O tem nam lepo pričajo prizadevanja likovnih tehnologov, ki si prizadevajo pridobiti snovi s čimbolj čisto kromatično kvaliteto. *Ko torej slikar naloži na svojo paleta takšne čiste barvne snovi, začne delo s čistimi miselnimi abstrakcijami na najvišjem nivoju splošnosti. Samo zato, ker so likovna izrazila na tako visokem nivoju splošnosti* (glej zgoraj zapis o oblikotvornem statusu linije), *lahko izrazijo vse posebne in subjektivne misli, ki si jih je likovnikov duh sposoben zamisliti.*

Lahko torej rečem, da je tudi temeljna funkcija nazornih oblikotvornih pojmov v tem, da - kot podobotvorni - posredujejo med čutnostjo in mislijo. Vendar na drugačen način. Če *podobotvorni nazorni pojmi omogočajo dojetje strukturnih odnosov med deli in celoto v nekem videzu, pa oblikotvorni omogočijo realizacijo teh odnosov. V odnosu do podobotvornih nazornih pojmov so oblikotvorni nazorni pojmi primarnejši in abstraktnjši, zato je oblikotvorni sloj mišljenja temeljni sloj likovnega mišljenja, ker daje vsebini mišljenja njeno formo.* - Če je torej v primeru podobotvornih pojmov vsebina mišljenja struktura odnosov med deli in celoto v predmetih in pojavih, potem je vsebina mišljenja v oblikotvornih nazornih pojmih *način realizacije teh odnosov.*

\*\*\*

V otroškem likovnem izražanju je pozornost usmerjena najprej k vsebini podobotvornega mišljenja, šele nato pa k vsebini oblikotvornega, ki se razvija nekako sproti, samodejno, čeprav je predpostavka vsake otroške likovne realizacije. To pa ne pomeni, da je podobotvorni sloj mišljenja v otroški likovnosti pomemben, oblikotvorni pa morda manj pomemben. Pomeni le, da je razmerje med podobotvornim in oblikotvornim slojem mišljenja tu bolj nagnjeno v korist podobotvornih vsebin, ki so razvojno iskani temelj razumevanja predmetnosti in enostavnih prostorskih odnosov. Če ob podobotvornih vsebinah zavoljo pretveze označevalnega medija nastajajo tudi elementi oblikotvornih spoznanj je to sicer dobrodošlo, ni pa v samem središču pozornosti. To se med drugim lepo kaže tudi v tem, da imajo oblikotvorna spoznanja in akcije večinoma obliko t.i. *dejavne misli* (action pensée), ki ni samostojno mišljena niti zamišljena, pač pa v dejanju izvršena. Lahko rečem: *v otroškem likovnem oblikovanju so podobotvorne vsebine primarne, oblikotvorne pa sekundarne.* To je tudi razumljivo, saj je praktično obvladovanje vidne stvarnosti (s podobami) in prostora (s predmeti) eden glavnih otrokovih razvojnih ciljev. Kaj pa takrat, ko je vidni prostorski svet že obvladan in že znan, kot v pogojih odrasle likovnosti? Je takrat sodelovanje podobotvornih in oblikotvornih procesov še lahko tako zastavljeno?

Na dlani je, da ne. Ker cilj odrasle likovnosti ni razumevanje strukture videza, pač pa *preoblikovanje vidnega sveta v skladu s človekovimi kompleksnimi, tj. telesnimi, čutnimi duhovnimi in kulturnimi potrebami*, je povsem naravno, da v njej pomen oblikotvornosti izjemno naraste, saj je samo s spoznavanjem temeljnih oblikotvornih pogojev in zakonitosti vidnega sveta mogoče ta svet pre-oblikovati in ga na ustrezen način prilagajati človekovim potrebam. Še zlasti postane oblikotvorni vidik pomemben takrat, ko izraba elementov vidne prostorske stvarnosti nima več absolutnega korektiva v videzu predmetnosti, to je takrat, ko likovnost elemente vidne stvarnosti dovaja v medsebojne zveze, ki niso vnaprej dane v obstoječih pojavih, so pa uresničljive v umetniških produktih. In prav to se je z moderno umetnostjo zgodilo. Celó do te mere radikalno, da je v nekaterih likovnih rešitvah moderne dobe oblikotvorna vsebina likovnosti postala kar *edina* vsebina likovnih del (nepredmetna umetnost).

Nasplošno lahko rečem, da je v vsaki odrasli likovnosti oblikotvorni vidik primaren, podobotvorni vidik pa sekundaren. V primeru z otroško likovnostjo je torej tu razmerje med oblikotvornimi in podobotvornimi storitvami obrnjeno. In sicer v tem smislu, da je odraslemu likovniku vedno primarni cilj *NAČIN UPODOBITVE*, nikoli pa *VSEBINA UPODOBITVE*, čeprav jo sicer v svojem delu spoštuje in upošteva. Odrasli likovnik vedno išče nove, izvirne oblikovne rešitve, se ne zadovoljuje z že znanim in že doseženim. To je naravnost dolžan delati, če naj njegova umetnost na svojem posebnem področju ustrezno odgovarja na zahteve spreminjajočega se časa oz. aktualno odgovarja na stalne človekove potrebe. Likovnik je likovnik po tem, da stalno raziskuje vidni prostorski svet in išče vedno nove možnosti kulturne eksistence prostora in pojavov v njem. Ali drugače: temeljna intenca zrele likovnosti je v tem, da čutne danosti prostora naravnava k vedno novim oblikam so-bivanja in so-učinkovanja, s čimer objektivira človekovo kreativno napetost do okolja, zadovoljuje njegove kompleksne generične potrebe na likovni način in bogati svet naravnih oblik z umetn(išk)imi, ki jih oblikuje po človekovi meri. Zanj je torej značilno dvoje: 1. to, da nima enega samega konstantnega *semantičnega* cilja, in 2. to, da nenehno *raziskuje nove oblikotvorne možnosti in rešitve* - v predmoderni dobi tako, da se je na vedno nove načine skušala približati poustvaritvi videza vidne stvarnosti, v moderni in postmoderni dobi pa tako, da skuša producirati vedno nove še nevidene videze.

V tem smislu je odrasla likovnost kar radikalno različna od otroške, ki ima en sam cilj (analizo videza prostora in predmetnosti) in se temu cilju - kar lepo kažejo otroške risbe - odziva na tipiziran, skorajda standardiziran način. Ta različnost pa seveda ni toliko v strukturi pogojev, v katerih obe modaliteti likovne tvornosti delujeta, kot v intenziteti njihovega kreativnega izkoriščanja. Lahko bi celo rekel, da je otroška likovnost zgolj preddverje, preambula zrele likovnosti, gorčično zmo, ki, ko pade na ustrežno zemljo (nadarjenost, likovno prebujeno okolje), rodi trideseteren, šestdeseteren in stotoren sad.

*A zakaj kljub vsemu podobnost?* Analiza stanja je torej pokazala, da se z moderno umetnostjo razmerje med otroško in odraslo likovnostjo v temelju ni v ničemer spremenilo. Otroška likovnost je še vedno preddverje zrele likovnosti, kot je tudi bila. - Vendar od kot potem takšna neverjetna zunanja podobnost izrazov, ki nas je presenetila na začetku?

Ko je moderna umetnost prenehala biti okno v predmetni svet in je pričela absolutno vrednost videza predmetnosti obravnavati le še kot relativno vrednost, je bilo

seveda nujno, da je začela opuščati dotlej znane načine izrabe elementov vidne stvarnosti, ki so vsi po vrsti vodili k obdelavi predmetnega videza, in iskati nove. Da pa je to lahko storila, se je morala povrniti k svojim izraznim sredstvom in na novo premisliti njihove oblikotvorne potence. To vračanje k lastnim izraznim sredstvom se je na zunaj dalj časa kazalo v tem, da likovnost, npr. slikarstvo ni več prikrivalo svojega pravega bistva za iluzionističnimi učinki, pač pa se je namerno razgaljalo kot "površina, pokrita z barvami, razporejenimi v določenem redu" in kot površina, na kateri je možno do brezkončnosti producirati nove oblikovne konstelacije in s tem nove tipe videzov. Likovnost je skratka pričela proučevati in izkoriščati čiste likovne odnose. Ilustrativen primer za tovrstne tendence je slika ruskega slikarja Kazimira Maleviča iz leta 1913, ki nosi naslov "Črn kvadrat na beli podlagi".

Čisti likovni odnosi pa so za seboj potegnili tudi postopno izčiščevanje oblik, ki se je na zunaj kazalo kot njihovo poenostavljanje. S tem v zvezi je gotovo pogosto citiran znameniti Cézannov aforizem, ki pravi, *da je vse v naravi potrebno in mogoče modelirati kot kroglo, valj ali stožec* (Slikarji o slikarstvu 1984: 10). Česar pa, kot opominja likovni teoretik Paul Renner (1964: 64), ne smemo razumeti v tem smislu, da je potrebno bogastvo naravnih oblik zamenjati z geometrijskimi abstrakcijami. Obravnavati naravo v skladu z geometrijskimi oblikami, piše Renner, pomeni odkriti njeno *kategorialno strukturo*, tj. odnos med obliko in njeno funkcijo. Cézannov aforizem torej ne predlaga redukcije kompleksnosti oblik na njihove popreproščene, shematske geometrijske ekvivalente, marveč izraža zahtevo po razkritju in izrabi tega, kar je za obstoj in učinkovanje oblik neobhodno in karakteristično. Njegova intenca je torej usmerjena *k oblikotvornemu bistvu oblik*, k temu, kar Paul Renner opiše kot "pred-oblikovano" (das Vorgeformte).

Če je torej otroško likovno izražanje usmerjeno k poenostavljanju kompleksnejših oblik na njihove najbolj elementarne prostorske ekvivalente, ker je te oblike le na ta način mogoče razumeti, potem je likovnost odraslih naravnana k nekemu višjemu estetskemu redu, ki obvladuje naključnosti narave. Zunanji videz oblik je v obeh primerih lahko zelo podoben, pomen in še zlasti način izrabe teh oblik pa je že kar radikalno različen. To razliko lahko še najlepše opišem, če rečem, da si otroško likovno izražanje prizadeva za oblikovanjem temeljnih in poenostavljenih prostorskih shem predmetov (podobotvorni pojmi), pri čemer mu pomaga tudi abstraktnost likovnih izrazil, odrasla likovnost pa je od teh prostorskih shem usmerjena globlje, k zajetju in izrabi strukturalnih predpostavk in pogojev oblikovnega sveta (oblikotvorni pojmi). Otroška likovnost tako pride do dojetja in realizacije elementarnih prostorskih odnosov med deli neke oblike, zrela likovnost pa do *osmislitve* teh odnosov, ali kot piše Renner, *do tistih najpreprostejših in najbolj racionalnih oblik, v katerih nam kategorialna struktura ploskve in prostora gola stopi nasproti in v prostem teku idealne sfere doseže najvišje število obratov* (ist hier im Leerlauf der idealen Sphäre auf die höchste Tourenzahl gekommen) (Renner 1964: 64).

Na dlani je, da je v tej luči tudi izraba in kompozicija čistih oblik in oblikovnih odnosov v otroški in odrasli likovnosti bistveno različna. Prva ostaja pri enosmernosti odnosov, ki jo natančno in enoumno narekujejo predmetni pomeni, druga pa raziskuje mnogostranske možnosti čistih likovnih odnosov, ki jo omogoča "idealna sfera" s svojo kombinatorično odprtostjo (veliko število obratov). Celó več. Če so v prvem primeru odločilne oblike, so v drugem odločilni odnosi. Ali kot piše neoplasticist Piet Mondrian:

"Umetnost je v zgodovini kulture vedno znova dokazala, da univerzalna lepota ne nastaja iz posebnega značaja posamezne oblike, temveč iz dinamičnega ritma oblikovanih odnosov oziroma - v kompoziciji - iz medsebojnih odnosov oblik. Naloga umetnosti je, da te odnose določi, kar pomeni, da obstajajo oblike le zato, da ustvarjajo različne medsebojne povezave: oblike povzročajo odnose in odnosi ustvarjajo oblike. V tej dvojnosti oblik in odnosov pa nima nihče prednosti ..." (Slikarji o slikarstvu 1984: 206).

Gre torej za veliko kompleksnost odnosov med oblikami, ki pa je pogosto, ker so odnosi relacijske, se pravi povezovalne stvarnosti, ne znamo opaziti. Vidimi podobne oblike, ne opazimo pa v kateri smeri in kako so med seboj povezane, tj. pogosto ne znamo odkriti v kakšno infrastrukturno matrico so vključene. Mislim, da je prav ta nesposobnost oz. površnost tisto, kar je povzročilo in še povzroča navidežno stapljanje in prelivanje dosežkov otroške in odrasle likovnosti.

Preostane mi torej še sklep.

#### 4. NOTRANJOST, NEPOGREŠLJIVOST NA SVOJEM MESTU

Ta dolga vrat zamislekov nam je torej, upam, v dobršni meri pokazala, kako se odrasla in otroška likovnost tudi v pogojih moderne dobe ne prelivata tako zlahka in obojestransko ena v drugo in se poleg tega tudi prav nič ne mešata med seboj, še zlasti ne do nerazpoznavnosti. Tako ena kot druga imata natančno določeno polje delovanja z natančno profiliranimi cilji in metodami. In tako ena kot druga izkazujeta na tem specifičnem mestu svojo funkcionalno upravičenost in nepogrešljivost. *Otroška likovnost v kognitivni razgradnji videza vidne stvarnosti, ki privede do voljnega razumevanja in izrabe temeljnih predmetnih in prostorskih vsebin, zrela likovnost pa v preoblikovanju prostora v skladu s človekovimi telesnimi, duhovnimi in kulturnimi potrebami, s čimer prestavlja mejnike naravno oblikovanega na gibko in poživljajoče območje umetnega oz. umetniškega.*

Otroško likovno izražanje je v tem smislu področje likovne prednapetosti, ki se lahko, ni pa nujno, povzpne do statusa zrele likovnosti. To pa šele, ko preraste samo sebe, ko torej na neki posebno ploden in čudovit način umre. Kajti ..." če pšenično zrno ne pade v zemljo in ne umrje, ostane samo, če pa umrje, obrodi obilo sadu" (Jan 12, 24).

#### VIRI

- ARNHEIM, Rudolf, *Anschauliches Denken*, Du Mont Schauberg, Köln, 1972.  
BRITISCH, Gustaf, *Theorie der bildenden Kunst*, Ratingen, Alois Henn Verlag, 1952.  
BUTINA, Milan, *Elementi likovne prakse*, Ljubljana, Mladinska knjiga 1982, str. 141-162.  
BUTINA, Milan, *Slikarskomišljenje. Od vizualnega k likovnemu*, Ljubljana, Cankarjeva založba, 1984.  
CHARPIER, J. & SHIGERS, P., *L'Art de la Peinture*, Paris, Éditions Shegers, 1957.  
DOLAR, Mladen, ŽIŽEK, Slavoj, *Hegel in objekt. Filozofija skozi psihoanalizo*, Ljubljana, DDU Univerzum, 1985.  
LEGER, Fernand, *Fonctions de la Peinture*, Paris, Denoël-Gonthier, 1975.  
MUHOVIČ, Jožef, *Vstop v likovno logiko*, (doktorska disertacija), Ljubljana, FF Univerze E. Kardelja, 1986.  
RENNER, Paul, *Ordnung und Harmonie der Farben. Eine Farbenlehre für Künstler und Handwerker*, Ravensburg, Otto Maier Verlag, 1964.  
SLIKARJI O SLIKARSTVU (ur. T. Brejc), Ljubljana, Mladinska knjiga, 1984.  
VIGOTSKI, Lav, *Mišljenje i govor*, Beograd, Nolit, 1977.  
ŽIŽEK, Slavoj, *Hegel in označevalec*, Ljubljana, DDU Univerzum, 1980.

# Poskus določitve medsebojnih odnosov med nekaterimi (aksiološkimi) pojavi kot pomembnimi prvinami vzgojno-izobraževalnega dela

ALOJZIJA ŽIDAN

Pričujoči prispevek naj predstavlja, kot je že (na)povedano v njegovem naslovu, poskus določitve medsebojnih odnosov med nekaterimi aksiološkimi pojavi kot pomembnimi prvinami vzgojno-izobraževalnega dela. Povedano določneje: poskusili bomo analizirati medsebojne odnose med aksiološkimi pojavi, ki jih imenujemo: potreba - vrednota - norma. Gre za poskus določitve medsebojnega odnosa med pojavi, ki pa seveda nimajo le aksiološki značaj, temveč segajo s svojimi prvinami tudi na pedagoško področje. Oziroma, za učitelja (prav slehernega predmetnega področja) je pomembno razmišljanje o vprašanju: kakšna je vloga vseh navedenih pojavov v kompleksnem vzgojno-izobraževalnem procesu pri učencu?

In prav o tem vprašanju bomo poskusili spregovoriti v pričujočem prispevku. Pri tem delu (pa) nas bo še posebej zanimala vloga (mesto) težiščnega pojava, imenovanega vrednota. Vlogo (mesto) vrednote v sklopu drugih, z njim tesno povezanih pojavov bomo pri naši analizi poskusili določiti s pomočjo obravnave dveh vsebinskih kompleksov. In sicer:

vsebinskega kompleksa, imenovanega potreba - vrednota;

ter vsebinskega kompleksa, imenovanega vrednota - norma.

Zadržimo se najprej na analizi prvega vsebinskega kompleksa.

## Analiza medsebojnih odnosov pojavov, imenovanih potreba - vrednota

Znano je, da je vrednota pojav, ki je lahko zelo široko razumljen<sup>1</sup>. Ne da bi seveda poskusili povsem natančno opredeliti vsebino(e) tega pojava, povejmo le, da se bomo zadovoljili s sledečim spoznanjem. Pri učencu je vrednota vedno zelo zapleten pojav, ki ga napolnjujejo kognitivne (spoznavne), emocionalne (čustvene) ter konativne (dejavne)

<sup>1</sup> Opozoriti moram, da obstajajo zelo različne definicije vrednotnega pojava. Oziroma, da ta raznovrstni pojav različne znanstvene discipline tudi različno opredeljujejo. Pri osvetljevanju naše tematike se ne bomo spuščali v ogled različnih opredeljevanj pojma vrednota. Zaradi izredne širine te tematike bi se namreč oddaljili od analize tematike, ki smo si jo v pričujočem prispevku izbrali za predmet obravnave.

sestavine. Tudi učenec mora transformirati to, kar je njegovi osebnosti avtonomno v objektivno območje. Oziroma, tudi pri učencu je potrebno ustvariti pogoje, da njegove avtonomne vrednote lahko resnično zažive. Seveda pa so tudi učenčeve avtonomne vrednote družbeno pogojene.

Tako, kot predstavlja vrednota kategorijo, tesno povezano s človekom (učencem), lahko trdimo, da to velja tudi za kategorijo, imenovano potreba. "Potreba je primanjkljaj ali presežek nečesa v organizmu ali v odnosu med človekom in okoljem."<sup>2</sup>

Človek je bitje, ki nikoli ne zapušča (tudi) področja potreb. Obstajanje predmetov nenehno izziva v človeku tudi potrebo po njih. Pa tudi potreba sama nenehno išče nov predmet svoje zadovoljitve. Toda, človek ne more svojih potreb nikoli povsem zadovoljiti. Oziroma rečemo lahko, da bolj, ko se je človek v toku svojega zgodovinskega razvoja razvijal, bolj se je večalo število njegovih potreb (tako materialnih kot duhovnih). Tudi potreba predstavlja (je predstavljala) komponento človeka. In to vzlic temu, da vse potrebe vendarle niso konstantne.

"Kajti obstajajo človekove potrebe, ki se različno izpolnjujejo v raznih zgodovinskih situacijah, zato so relativne, pa tudi takšne potrebe, ki odgovarjajo človekovemu generičnemu bistvu, ki se morajo nujno uresničevati z uresničevanjem človekovega bista."<sup>3</sup>

Potreba je torej kategorija, ki je zelo kompleksne ter različne narave. Pa tudi kategorija, za katero je značilno, da je v sebi sila strukturirana. Obstoj tovrstne kategorije pa ni nujno vselej na začetku, kajti tudi skrb za človekov obstoj ni vedno nujno povsem zavedne narave. In kako je kategorija, imenovana potreba, povezana z (učenčevo) vrednoto?

Iz razmišljanj mnogih avtorjev lahko spoznamo naslednje.

Nekateri avtorji povsem izenačujejo potrebe in vrednote. Drugi pa, nasprotno, razlikujejo ta dva pojma (pojava), opozarjajoč sočasno tudi na njuno medsebojno povezanost.

Tako je izenačevanje pojmov (pojavov), imenovanih potreba in vrednota, zlasti prisotno pri A. H. Maslowu.<sup>4</sup> Maslow namreč sodi, da predstavlja samouresničevanje človeka tako njegovo potrebo kot tudi vrednoto.

Nasprotno pa Milton Rokeach meni, da je potrebno pojma (pojava) vrednota in potreba ostro razlikovati, čeprav pri tem tudi sočasno opozarja na njuno medsebojno povezanost. Rokeach namreč meni, da se ljudje razlikujejo od drugih bitij prav po tem, ker imajo vrednote; ostala bitja imajo zgolj potrebe. Pa vendar po Rokeachovem mnenju vrednote tudi predstavljajo kognitivno transformacijo potreb; in to ne le individualnih, temveč tudi družbenih. Prav z izpolnjevanjem te svoje funkcije pa se vrednote tudi povezujejo s potrebami.

Ogled razumevanj medsebojnega odnosa med potrebami in vrednotami tudi nekaterih naših avtorjev pa lahko privede do še nekaterih (novih) spoznanj.

<sup>2</sup> Dr. Stanič Gojko, Družbeni sloji in razredi, Sociološke teme (študijsko gradivo), Marksistični center, Ljubljana, 1987, str. 75.

<sup>3</sup> Dr. Tanović Arif, Vrijednost i vrednovanje, Zavod za izdavanje udžbenika, Sarajevo, 1972, str. 138.

<sup>4</sup> Glej zlasti njegovo delo: Motivacija ličnosti, Nolit, Beograd, 1982. V tem delu rangira Maslow človekove potrebe glede na njihovo prioriteto. Šele ko človek zadovolji primarne potrebe, se aktivirajo tudi tako imenovane potrebe višjega reda. Tako omenja Maslow: 1. fiziološke potrebe, 2. potrebe po varnosti, 3. potrebe po pripadnosti in ljubezni, 4. potrebe po spoštovanju, 5. potrebe po samouresničevanju.



Dr. Vojan Rus, na primer, razmišlja o medsebojnem odnosu med pojavoma potreba - vrednota takole: "Vrednota ni samo tisto, kar zadovoljuje neko materialno biološko potrebo, ampak katerokoli najširšo potrebo človeka - na primer tudi vzor, ki vzpodbuja posameznika k višjemu cilju, če ima za delovanje tega posameznika samega izrazito funkcijo vrednote, če je reabilen, če je s posameznikom v učinkovitem, ne pa iluzionističnem odnosu. Tako funkcijo ima lahko tudi uresničljivi cilj, zamisel. To so pomembne in tipične vrednote."<sup>5</sup>

Iz posredovanega razmišljanja lahko torej sodimo, da le-to gleda na pojava potreba - vrednota kot na pojava, med katerima obstaja medsebojna (dialektična) povezanost. Vrednota predstavlja za dr. Vojana Rusa (tudi) sredstvo za zadovoljevanje katerekoli človekove potrebe. In ne le njegove potrebe biološkega značaja.

Z zelo podobnimi razmišljanji o medsebojnem odnosu med pojavoma potreba - vrednota, kot so prisotna pri dr. Vojanu Rusu, pa se lahko tudi srečamo pri dr. Jožetu Šteru. Tudi le-ta sodi: "Vrednota postane v vsaki družbi tisto, kar odgovarja potrebam te družbe. Če se tedaj menjajo človeške potrebe, se z njim menjajo tudi vrednote. Tako se je v primitivnih družbah postavljala zahteva po ubijanju starcev, ki je izražala potrebo te družbe, da se ohrani. Danes se postavlja zahteva po zaščiti naravnega okolja, kar je potrebno, če hočemo ohraniti človeški rod. Na vsaki stopnji razvoja človeške družbe so se pojavljali drugačni pogoji, drugačne možnosti za življenje, zato pa tudi drugačne potrebe.

Vrednote torej niso niti večne niti nespremenljive niti naravne zakonitosti. Vrednote so zgodovinske; človek je ustvarjal in spreminjal vrednote hkrati z menjanjem eksistenčnih potreb."<sup>6</sup> Tudi Šterova razmišljanja nas torej ponovno opozarjajo, da sta pojava potreba - vrednota medsebojno povezana in da se njuna medsebojna povezava tudi izraža v družbi. Tudi za družbo predstavlja vrednota sredstvo za zadovoljevanje njenih potreb. In kakor spreminja človek v družbi svoje vrednote, spreminja tudi svoje potrebe. Toda kljub človekovemu spreminjanju vrednot se nekatere vrednote pojavljajo prav v vseh družbah. In to spričo tega, ker se v vseh družbah tudi pojavlja človek in s tem (tudi) njegove potrebe. Ali, kot zopet poudarja dr. Šter: "Kljub vsem spremembam in različnostim pa vendarle lahko ugotovimo, da se nekatere vrednote pojavljajo v vseh družbah (npr. spoštuj človekovo življenje). To je razumljivo, saj se v vseh družbah pojavlja človek in s tem človeške potrebe; človek bi se moral povsem (popolnoma) spremeniti, da bi se povsem spremenile njegove potrebe; če pa ostaja nekaj skupnega vsem ljudem, potem je razumljivo, da ostajajo tudi nekatere skupne enake potrebe. Prav s tem dejstvom verjetno lahko pojasnimo, zakaj nekateri zagovarjajo večnost, apriornost in izvenčloveški izvor vrednot (npr. Platon, krščanstvo, fenomenolog Scheler itn.). Če bi obstajale vrednote pred in neodvisno od človeka bi to pomenilo, da obstajajo enako objektivno kot stvari. Njihovo spoznanje bi potem moralo biti pri vseh ljudeh vseh časov v bistvu enako. Zgodovinski pregled pa nam pove, da temu ni tako. V praskupnosti ni bilo zapovedi 'ne kradi', ker za to ni bilo nobene potrebe; ta zapoved

<sup>5</sup> Dr. Rus Vojan, *Etika in socializem*, Mladinska knjiga, Ljubljana, 1976, str. 321.

<sup>6</sup> Dr. Šter Jože, *Problemi filozofije in etike*, Partizanska knjiga, Ljubljana, 1975, str. 90.

se pojavi šele s privatno lastnino. Krščanstvo postavi kot vrhovno vrednoto boga, kapitalizem profit itn.. Vrednote torej niso večne in nespremenljive, temveč zgodovinske (relativne)."<sup>7</sup>

Že večkrat izrečena trditev avtorjev, da predstavlja vrednota sredstvo za zadovoljevanje potrebe, pa dobiva svojo potrditev tudi v razmišljanju dr. Ilije Mrmaka. Tudi dr. Mrmak poudarja: "Danes vemo, da je čut dolžnosti in odgovornosti neposredno povezan z vrednotami, da so vrednote temelj čuta dolžnosti in odgovornosti. Tisto, kar človek zelo ceni, želi tudi uresničiti, da bi tako z uresničevanjem teh vrednot, zadovoljil svoje potrebe."<sup>8</sup>

Ne da bi s posredovanimi razmišljanji izčrpali prav vsa razumevanja in razlage številnih avtorjev, ki se lotevajo obravnave medsebojnega odnosa med pojavom, imenovanima potreba - vrednota, pa nam le-ta vendarle lahko koristijo kot oporni, izhodiščni temelj pri osvetljevanju našega, že konceptualiziranega problema. Trdimo namreč lahko, da je vrednota subjektivno-objektivna kategorija, ki ne le izraža, temveč ki tudi lahko zadovoljuje določene človekove (učenčeve) potrebe. Vrednota je subjektivno-objektivni odnos, ki je že vsebovan v sami človekovi (učenčevi) potrebi. Potreba je v zavesti subjektivna; v predmetnem svetu pa objektivna (zunanja). "Predmet zunaj človekove potrebe ni vrednota; to lahko postane le v odnosu do človeka, kot rezultat človekovega dela, predmetne dejavnosti; sam po sebi objektivno zunaj subjekta pa ni vrednota; je vreden le, v kolikor ima kvalitete, ki odgovarjajo človekovim težnjam."<sup>9</sup> Torej, tako kot lahko vrednote zadovoljujejo človekove (učenčeve) potrebe, tudi le-te lahko inicirajo nove vrednote.

Dejstvo je, da ima tudi učitelj (kateregakoli predmetnega področja) pri obravnavi svojih vsebin opraviti tako z različnimi učenčevimi potrebami<sup>10</sup> kot tudi z njegovimi različnimi vrednotami. Oziroma, trdimo lahko, da tudi v vzgojno-izobraževalnem procesu predstavljata pri učencu pojava, imenovana potreba-vrednota med seboj zelo tesno povezana pojava.

Tudi učitelju namreč lahko učenčeva vrednota koristi kot sredstvo za zadovoljevanje njegove potrebe. Učenčeva vrednota tudi izraža njegovo potrebo(e). Izrečeno trditev pa moramo analizirati še bolj določno. To pa pomeni, da moramo znova poudariti, da mora učitelj s posredovanjem svojih vsebin pri učencu tudi oblikovati njegove (individualne in socialne) vrednote (kot temelje tudi za oblikovanje njegovih individualnih in socialnih stališč). Tako z opravljanjem vrednotnega oblikovalnega dela pri učencu lahko učitelj tudi nastopa kot zadovoljevalec njegovih potreb (na primer po znanjih, spoznanjih, izražanju njegovih čustev, uresničevanju njegovih aktivnosti itd.). Še več. Ne samo, da (tudi) učitelju lahko (individualne in socialne) vrednote učenca koristijo kot sredstva za zadovoljevanje njegovih potreb, tudi le-te morajo pri učencu vedno znova inicirati nove vrednote.

Pri opravljanju takšnega dela pri učencu pa mora učitelj upoštevati, da "oblikovanje takih moralnih lastnosti teče običajno v dveh smereh: najprej tako, da se ustvarjajo in

<sup>7</sup> Ibidem, str. 90.

<sup>8</sup> Dr. Mrmak Ilija, Vpliv vzgojne prakse na razvijanje čuta dolžnosti in odgovornosti, Vzgoja in izobraževanje, Zavod SRS za šolstvo, Ljubljana, let. 1982, šte. 3, str. 11.

<sup>9</sup> Dr. Tanović Arif, Vrijednost i vrednovanje, Zavod za izdavanje udžbenika, Sarajevo, 1972, str. 139.

<sup>10</sup> Glej o tej tematiki še v viru: Samyilovič Vladimir Magyn, Potrebnosti i psihologija dejatelnosti ličnosti, Izdatelstvo Nauka Leningradsko odelenie, Leningrad, 1985.

razvijajo take lastnosti, ki pri človeku še niso razvite, in drugič tako, da se prevrednotijo obstoječa pojmovanja in sistemi vrednot in presegajo obstoječe moralne lastnosti. Te tokove je zlasti opaziti v dobi korenitih družbenih sprememb, s katerimi se sproži ostra kritika obstoječih moralnih vrednot in moralnega obnašanja. Brez takega odnosa, v katerem nastajajo nove vrednote ob konfliktu z obstoječimi, ne bi bil možen razvoj človekovih moralnih pojmovanj in tudi ne razvoj človekovega moralnega obnašanja. Pri tem moramo povedati, da najpogostejša oblika takih sprememb ni v popolnem zavračanju prejšnjih moralnih pojmovanj, temveč v njihovi transformaciji, spreminjanju pomenov, v novih družbenih vsebinah in novih funkcijah, s tem pa se tudi opredmetijo v novih lastnostih, ki se zahtevajo od človeka v odnosu do teh vrednot oziroma do izpolnjevanja le-teh."<sup>11</sup>

Pojava, imenovana potreba - vrednota, torej tudi v vzgojno-izobraževalnem procesu lahko pri učencu nastopata kot dialektično, kot večsmerno povezana pojava. Le-ta z medsebojnim izpolnjevanjem svojih prepletajočih se funkcij lahko bogatita osebnost učenca. Ali, denimo še drugače: tudi v vzgojno-izobraževalnem procesu je pojav, imenovan vrednota, lahko tesno povezan z učenčevimi osebnostjo kot osebnostjo potreb. "Pri tem pa ne smemo spregledati, da ne more biti vsak občutek potrebe ali vrednega enako upravičen. Zato je potrebno pri določanju resničnih, človeških vrednot upoštevati še drugi pol, celovitost družbenih razmer. Vrednota je to, kar zadovoljuje človekove človečne potrebe, vendar ne osamljeno in iztrgano iz celote, temveč prav glede na celovitost konkretne življenjske situacije. Ker pa slednje niso nikoli enake, je razumljivo, da človek producira vedno nove (če ne že nove, pa vsaj drugačne) vrednote, tako da se potreba po uresničitvi teh vrednot znova in znova pojavlja, to pa ustvarja vedno aktualno razpravljanje o vrednotah, njeni vlogi in mestu v današnjem času in prostoru."<sup>12</sup>

#### Analiza medsebojnih odnosov pojavov, imenovanih vrednota - norma

Tudi pri analizi medsebojnega odnosa med pojavoma, imenovanima vrednota - norma, lahko rečemo, da razmišljajo o medsebojnem odnosu med tovrstnima pojavoma mnogi avtorji. Oziroma, mnoge avtorje zanima odgovor na vprašanje, kaj je (sploh) norma? Zaradi lažje opredelitve medsebojnega odnosa tudi med navedenima pojavoma si bomo tudi tokrat, tako kot smo to storili že pri analizi predhodnega vsebinskega kompleksa, ogledali razmišljanja nekaterih avtorjev tudi o tovrstni problematiki.

Dr. Arif Tanović poudarja, da je edino bitje, ki ve tako za vrednote in ki ima normativno zavest, človek. V kakšnem medsebojnem odnosu sta si pri človeku, ki živi v družbi, pojava vrednota - norma, pa avtor svoje razmišljanje tematizira takole: "Lahko bi se trdilo, da je vsaka norma vrednota, da pa vsaka vrednota ni norma. Kajti norma predpostavlja vrednoto, kateri omogoča obstoj ter zahteva njeno oživljanje. Norma je zapoved, pravilo obnašanja, oblikovanje nekega družbenega odnosa. Če je, namreč,

<sup>11</sup> Dr. Mrmak Ilija, Prispevki k marksistični zasnovanosti vzgoje in izobraževanja, Novi vidiki, Zavod SRS za šolstvo, Ljubljana, 1977, str. 117, 118.

<sup>12</sup> Grenko Matevž, Srednješolci in vrednote (Analiza konkretnega primera), Sodobna pedagogika, Ljubljana, let. 1986, štev. 3-4, str. 135.

vrednota izraz človeških potreb - je vse tisto, kar se v družbi smatra za vredno, dobro, kar je koristno, lepo, resnično, progresivno, pravično, kar se ceni - norma, ki mora to zavarovati, poglobiti, uresničiti. Z normo se torej utrjuje mera veljavnosti, oblika izpolnjevanja vseh vrednot, zato je tudi norma sama vrednota. To pomeni, da morajo primarno obstajati vrednote, da bi se normiral odnos do njih. Že v pojmu norme obstaja razlikovanje vrednega in nevrednega. Nekaj se zagovarja, zapoveduje, drugo obstoja, prepoveduje. V obeh primerih norma kaže, kako naj bi nekaj bilo (ali ne bilo). Torej, norma je pravilo, s katerim se uravnava nek odnos, bodisi odnos do narave oziroma med samimi ljudmi, bodisi odnos individua do samega sebe. Potreba za oblikovanjem in ohranjanjem norme je človeška ontološko-antropološka odlika. Družba je ustvarjalec vseh norm, ki so zgodovinske in spremenljive, tako po obliki kot po vsebini, niso nadzgodovinske, apriorne oziroma večne, da bi transcendirale eksistenco človeške vrste. Norme nastajajo spontano in zavestno, namerno."<sup>13</sup>

Tanovićevo razmišljanje torej jasno opozarja, da sta (pa tudi kako sta) pojava vrednota - norma medsebojno povezana. Po njegovem mnenju je med navedenima pojavoma povezava tako tesnega in globokega značaja, da tudi norma z izpolnjevanjem svojih (vrednotnih) funkcij postane sama vrednota.

Podobna razmišljanja (zlasti) o vprašanju, kaj je norma, kot jih izreka dr. Arif Tanović pri svoji konceptualizaciji medsebojnega pojavnega odnosa vrednota - norma, so tudi prisotna pri Svetozaru Stojanoviću. Tudi on poudarja: "Moralna norma tako kot tudi vsaka druga izraža neko zahtevo, neki 'treba', ne pa tisto, kar vedno 'je', kajti obstajajo tudi ljudje, ki se obnašajo na drugačen način, drugače. Pa vendar je potrebno poudariti, da se norma ne more ločiti od stvarnosti, od tega 'je', od tistega, kar že v določeni meri obstaja. Norma postavlja zahtevo, toda tudi zahtevo, ki se v družbi s strani zavestnih ljudi tudi v določeni meri že uresničuje."<sup>14</sup>

Zelo tesno in globoko zvezo med pojavoma, imenovanima vrednota - norma, pa vidi tudi dr. Vojan Rus. Izrečeno trditev lahko še zlasti podkrepimo s posredovanjem nekaterih njegovih razmišljanj, ki jih izreka pri svoji analizi vprašanj, kot so: kaj je moralna norma, kje se le-ta uresničuje, katere so njene funkcije? Tako pravi: "Moralne norme so družbeno oblikovane in organizirane vrednote in sistemi vrednot."<sup>15</sup>

" - Moralna norma, uresničevana v izvirmih, osebnih dejanjih, je najbolj učinkovito družbeno proizvajanje vrednot, prenašanje in razdeljevanje vrednot in zadrževanje padca vrednot in s tem najbolj učinkovito oblikovanje človečne skupine (skupnosti)."<sup>16</sup>

"Moralne norme vedno pospešujejo, poglobljajo in razširjajo ali posredno omogočajo proizvodnjo in tokovo vrednot s svojimi naslednjimi funkcijami:

- družbeno čuvanje vrednot;
- 'ekonomičen' človečen prenos vrednot med posamezniki in skupinami tako v horizontalni, prostorski smeri kot v zgodovinsko-vertikalni smeri;
- 'ekonomično' človečno zamenjavo vrednot med posamezniki in skupinami;
- družbeno prisvajanje in delitev vrednot;

<sup>13</sup> Dr. Tanović Arif, Vrijednost i vrednovanje, Zavod za izdavanje udžbenika, Sarajevo, 1972, str. 37.

<sup>14</sup> Stojanović Svetozar, Šta su to morala i etika, Beograd, 1957, str. 15.

<sup>15</sup> Dr. Rus Vojan, Etika in socializam, Mladinska knjiga, Ljubljana, 1976, str. 454.

<sup>16</sup> Ibidem, str. 453, 454.

- čuvanje družbene trajnosti in vplivnosti najvišjih in trajnih vrednot.

Vse te funkcije so med seboj povezane in prehajajo ena v drugo pri vsaki normi. Vendar pri posameznih normah prihaja bolj do izraza ena, pri drugih pa druga funkcija, oziroma je pri nekaterih normah ena funkcija zastopana bolj v tej, pri drugih pa v drugi smeri. To je zlasti odvisno od celotnega človeškega razvoja in še posebej od stopnje družbeno-ekonomskega razvoja."<sup>17</sup>

Tudi posredovana razmišljanja dr. Vojana Rusa nas torej opozarjajo, da so vrednote konstitutivne sestavine norm. Oziroma, da prav norme, ki jih človek (učenec), četudi (zgolj) kot posameznik uresničuje v svojih dejanjih v družbi, predstavljajo družbeno proizvajanje vrednot. Oziroma, prav norme so tudi tisti pojavi, ki za vrednote opravljajo zelo pomembne funkcije, saj vrednote (posredno) proizvajajo, prenašajo, poglobljajo, pospešujejo in tudi ohranjajo.

Doslej že večkrat izrečena trditev avtorjev, kaj je norma, kaj je njena funkcija, oziroma, kako je tovrstni pojav povezan s pojavom, imenovanim vrednota, pa dobiva svoje potrdilo tudi v razmišljanju dr. Jožeta Štera. Po njegovem mnenju "ta pravila, norme, ki se postavljajo kot obveza, kot zapovedi, vedno predstavljajo določene smotre dane družbe. Določeno obnašanje je smiselno predpisovati le, če se predpostavlja to predpisano delovanje kot vredno, dobro, koristno ipd. Moralne norme, pravila torej vedno izražajo določene vrednote."<sup>18</sup>

Zelo določno opredeljeno zvezo med pojavoma, imenovanima vrednota - norma, pa lahko zasledimo tudi v razmišljanju dr. Ilije Mrmaka. Le-to je tematizirano: "Vrednote se v odnosu do posameznika (ali skupine) pojavljajo vedno v obliki norm, zahtev, ki jih je treba izpolniti, da bi dosegli vrednote. Lahko rečemo, da je norma zunanja stran vrednote. Izraža zahteve praktičnega vedenja (mišljenja, ravnanja), ki so pogoj, da bi v določenih razmerjih dosegli vrednoto. Pri tem ima lahko ena vrednota več norm, pa tudi ena norma lahko izraža zahteve, ki so pogoj, da bi dosegli več vrednot.

Norma se pojavlja kot sorazmerno samostojna. Zato se tudi zgodi, da v odnosu do posameznika (skupine) zgubi zvezo z vrednoto in v tem primeru čut dolžnosti in odgovornosti zgubi svoj moralni pomen. To ne pomeni, da je vrednota vedno pred normo, vendar je njuno medsebojno povezovanje pogoj za moralno vedenje."<sup>19</sup>

Tudi posredovano razmišljanje nas torej opozarja na nekatere izredno pomembna spoznanja. Med le-ta pa lahko uvrstimo:

Pojava, imenovana vrednota - norma sta medsebojno povezana. Njuna medsebojna povezava se še zlasti izraža v tem, da je norma zunanja stran vrednote. Oziroma, rečemo tudi lahko, da je norma sredstvo, ki v določenih razmerjih pomaga doseči (uresničevati) vrednoto.

<sup>17</sup> Ibidem, str. 480, 481.

<sup>18</sup> Dr. Šter Jože, Problemi filozofije in etike, Partizanska knjiga, Ljubljana, 1975, str. 89.

<sup>19</sup> Dr. Mrmak Ilija, Vpliv vzgojne prakse na razvijanje čuta dolžnosti in odgovornosti, Vzgoja in izobraževanje, Zavod SRS za šolstvo, Ljubljana, let. 1982, števil. 3, str. 11.

Odnos med pojavoma vrednota - norma pa je večplasten, mnogosmeren, mnogodimenzionalen. To pomeni, da ima lahko ena vrednota več norm ter da lahko tudi ena norma predstavlja sredstvo za uresničevanje več vrednot.

Pri pojavu, imenovanem norma, pa tudi lahko govorimo o njegovem sorazmerno možnem samostojnem obstoju.

Kljub tudi možnemu samostojnemu obstoju norme pa je le-to nujno povezovati z vrednoto. Le s takšnim medsebojnim povezovanjem prav obeh pojavov, torej norme in vrednote, je namreč mogoče dosegati moralno vedenje.

Poleg posredovanih, pomembnih spoznanj, ki jih lahko ugotovimo o odnosu med pojavoma vrednota - norma iz navedenega razmišljanja dr. Mrmaka, se je v okviru obravnave naše tematike tudi smotrno osredotočiti še na neko njegovo izrečeno misel. Le-ta se glasi: "Kakor vrednot ne moremo uvrstiti v neki univerzalni sistem, ki bi bil skupen vsem ljudem in v vseh časih, tako tudi ne moremo normativno oblikovati vrednot na enoten način in tudi ne moremo doseči, da bi bil dolžnostni odnos do teh vrednot univerzalen."<sup>20</sup>

Tudi za pojav, imenovan norma, lahko torej, tako kot smo na to opozorili že pri obravnavi vrednot, trdimo, da je zanj značilno povezovanje v sisteme. In tako ni mogoče razvrstiti zelo različno obstoječe vrednote v neki univerzalni, šablonski večno obstoječi sistem, ni mogoče tudi šablonsko, univerzalno in večno veljavno normativno oblikovati (normirati)<sup>21</sup> odnos do vrednot.

Tudi zveza med pojavoma vrednota - norma je torej tako zelo pomembne narave, da lahko tovrstna pojava le s svojim medsebojnim vključevanjem in dopolnjevanjem drug drugega predstavljata temelj za moralno vedenje.

Spregovorimo še nekaj besed o širini (obsegu) tovrstnih pojavov. Oziroma, zastavimo si še vprašanje: ali je pojav, imenovan vrednota, vsebinsko širši od pojava, imenovanega norma? Ali pa velja nasprotno? Tudi osvetljevanje zastavljenega vprašanja je pomembno, saj lahko le skozi njegovo analizo še bolj jasno spoznamo (tudi) vendarle obstoječe razlike med pojavoma, ki predstavljata predmet naše obravnave.

Rečemo lahko, da je vrednota vsebinsko širša od družbene norme. Postavljeno trditev lahko argumentiramo s posredovanjem naslednjih dejstev:

Že omenjenega dejstva, da je norma le zunanja plat (stran) vrednote;

Pa tudi dejstva, da norma le predpisuje določen način obnašanja v določeni situaciji. Vrednota pa se nanaša na obči način obnašanja v različnih situacijah. Vrednota je tudi vedno (bolj) osebno sprejeta, za razliko od norme, ki je (bolj) rezultat zunanjega pritiska (vsiljevanja) in konsenza. Torej, vrednote kot standardi zaželenega tvorijo (predstavljajo) osnovo za sprejemanje oziroma zavračanje posameznih norm. Vrednote so norme obnašanja. In to tako norme obnašanja posameznika do njega samega kot tudi do družbe.

<sup>20</sup> Dr. Mrmak Ilija, Prispevki o marksistični zasnovanosti vzgoje in izobraževanja, Novi vidiki, Zavod SRS za šolstvo, Ljubljana, 1977, str. 176.

<sup>21</sup> Tudi vsaka norma namreč predstavlja spremenljiv družbeni pojav, Ali, kot pravi dr. Arif Tanović: "Vsaka norma ima svoj življenjski cikelus. Najprej se pojavlja v obliki zahteve 'potrebno je', potem se kodificira, na koncu pa se ji nasprotuje." (Citirano iz avtorjevega dela: Vrijednost i vrednovanje, Zavod za izdavanje udžbenika, Sarajevo, 1972, str. 38).

Tudi pri obravnavi medsebojnega odnosa pojavov, imenovanih vrednota - norma, poskusimo torej posredovana razmišljanja nekaterih avtorjev o tovrstni tematiki uporabiti kot oporni, izhodiščni temelj pri osvetljevanju našega raziskovalnega problema. Če to storimo, potem moramo tudi analizirati vprašanje: kako se zveza med pojavoma, imenovanima vrednota - norma, tudi izraža v pedagoški praksi? Vprašanje, ki ga moramo analizirati, pa lahko še tudi konceptualiziramo drugače in popolneje. To pomeni, da ga tudi lahko opredelimo kot vprašanje: kako naj pri učencu razvija (povezuje) pojava, imenovana vrednota - norma, pri opravljanju svojega vzgojno-izobraževalnega dela tudi učitelj? In to zato, da bo njegovo pedagoško delo predstavljalo pomembni temelj za ustvarjalno razvijanje učenčeve osebnosti? Oziroma, kako naj pri obravnavi vzgojno-izobraževalnih vsebin razvija (povezuje) pojava, imenovana vrednota - norma, učitelj, da bo s svojim takšnim razvijanjem (povezovanjem) pri učencu dosegal njegovo moralno vedenje (ravnanje)? Oziroma, da bo učenca navajal na le-to?

Dejstvo je, da ima tudi učitelj opraviti z vrednotnim in z normativnim oblikovanjem učenčeve osebnosti. Le-to pa začno vrednotno in normativno oblikovati kot osebnost že različni socializacijski agensi takoj po njenem rojstvu. Namreč "uveljavljanje norm in nadzorovanje se začneta s socializacijo. Družbeno-kontrolni mehanizmi, kakršnekoli vrste, neformalni ali formalni, začno dejavno vplivati takoj po človekovem rojstvu. Čeprav je otrok najprej podvržen nadzorovanju staršev in bližnjih, kmalu, ko občasno zapušča družino, občuti druge oblike nadzorovanja in ne le-tega, marveč tudi kaznovanje. Norme, bodisi zapisane ali drugačne ga prisiljujejo v določeno socialno integracijo, ki se je sploh še ne zaveda. Toda kmalu spozna, da ne sme delati kar hoče in da prihaja v konflikt, kadar se s svojim vedenjem spušča na področja, ki kakorkoli zadevajo pravice drugih. Spozna torej, da ni sam in da mora nasproti drugim upoštevati določena pravila: otrok v igri, v družini, v predšolski dejavnosti, itd. tja do smrti. Človek se mora neprestano prilagajati. Bolj je prilagojen, manj sitnosti ima, bolj ko je konformen, manj konfliktov povzroča in bolj ko je poslušen, manj graje ga zadeva."<sup>22</sup>

Spričo že zelo zgodaj in zelo široko vplivno potekajočega vrednotnega in normativno oblikovalnega dela pri osebnosti lahko predstavlja opravljanje tovrstnega dela za učitelja marsikdaj tudi zelo velik napor. Povedano še zlasti velja za tistega učenca, ki ima nerazvite določene vrednote, pa tudi neustrezno oblikovane odnose do uveljavljanja njihovih norm. Tudi pri vrednotnem in normativnem oblikovanju (učenčeve) osebnosti namreč lahko velja zakonitost njihovega transfera, njihovega transfernega prenosa. To pa pomeni, da tisti učenec, ki ima nerazvite (določene) vrednote za izpolnjevanje (določenih) norm, lahko vse to začne prenašati (kazati) tudi pri opravljanju svojih obveznosti, ki jih od njega zahteva konkretno predmetno področje. Zato mora učitelj prav pri vsakem učencu v svojem celotnem, kompleksno potekajočem pedagoškem procesu nenehno ustvarjati široke možnosti za oblikovanje njegovih vrednot. Pa tudi ustreznega odnosa do njihovih norm. Še več. Učitelj mora prav pri vsakem učencu tudi razvijati lastnosti, ki so pomembne za njegovo poznejše, življenjsko izpolnjevanje vrednot in njihovih norm. S tem pa se tudi lotevamo obravnave našega

<sup>22</sup> Dr. Pečar Janez, Mladi - objekt nadzorovanja in spreminjanja, *Anthropos*, Ljubljana, let. 1985, štev. 5-6, str. 271.

osrednjega, že konceptualiziranega vprašanja. To je bilo: ali naj učitelj pri učencu le poudarja pomen norm, zapostavlja pa vrednote? Ali pa naj le poudarja vrednote in zapostavlja norme? Ali naj oba tovrstna pojava medsebojno povezuje? Glede na vsa dosedanja spoznanja o pojavih, imenovanih vrednota - norma, lahko naše izhodišče na zastavljeno si vprašanje opredelimo takole: za učitelja je pomembneje, da pri učencu razvija vrednote, oziroma, da norme podreja le-tem. Oziroma, da norme pojmuje le kot poti (sredstva) za doseganje vrednot. Ali, rečeno še drugače: takšno izhodišče zavrača pristop totalitarne vzgoje, katera normo samo (po)vzdiguje na stopnjo vrednote in za tako pojmovano normo sodi, da kot vrednota prestavlja temeljni smoter celotnega vzgojnega procesa. Če torej totalitarni vzgojni sistem pripisuje primarno vlogo normi in na normo samo gleda kot na temeljno vrednoto, potem naše izhodišče, prav nasprotno, pripisuje primarno vlogo prav vrednoti, normo pa podreja vrednoti. Oziroma, normo pojmuje zgolj kot pot za uresničevanje vrednote. Takšno izhodišče seveda ne nasprotuje povezavi pojavov, imenovanih vrednota - norma, marveč prav takšno povezavo med navedenima pojavoma smatra kot temeljni pogoj za doseganje učenčevega moralnega vedenja (ravnanja). Pedagoško delo se mora torej prvenstveno osredotočati prav na učenčevo vrednotno oblikovanje, ne pa zgolj na njegovo strogo normativno oblikovanje. Takšno oblikovanje bi ne rezultiralo v moralnem razvoju učenčeve osebnosti, temveč v njenem deformiranju. "Samoupravna organizacija vzgoje v vzgojno-izobraževalni organizaciji izhaja iz gojenca kot subjekta, nosilca pravic in odgovornosti, ki svoje želje, interese in hotenja samoupravno usklajuje z drugimi subjekti v okvirih osnovnih norm dela in življenja, ki so temelj za doseganje temeljnih vrednot. Vključuje demokratična razmerja, spoštovanje različnih interesov, želj in hotenj in hkrati spoštovanje in upoštevanje temeljnih norm, ki so podlaga za doseganje vrednot."<sup>23</sup>

Pri razpravljanju o tem, kakšen je (naj bi bil) pri učencu odnos med pojavoma vrednota - norma oziroma o tem, kako naj zvezo med tovrstnima pojavoma v svojem pedagoškem delu tudi uresničuje učitelj, moramo poleg dosedanjih opozoril poudariti še nekaj. To je, da mora biti poglobljeni smoter opravljanja takšnega dela ne le učiteljevo povezovanje pojavov vrednota - norma pri učencu na način, kot smo ga opisali, temveč da mora učitelj pri učencu razvijati tudi avtonomne vrednote in norme. Le učenčeve razvite avtonomne vrednote in norme lahko predstavljajo garancijsko sredstvo, da se bo razvila učenčeva osebnost v samostojno, ustvarjalno osebnost. "V naši družbi pričakujemo od samoupravljalca samostojno mišljenje, aktiven odnos do okolja in iskanje lastnih rešitev, iniciativnost in kritičnost, zrelo nastopanj in vedenje in partnerski dialog, ko je potrebno mnenja soočiti. Šolamo pa ga v duhu pokorščine, poslušnosti, podrejanja in konformizma ter upoštevanja predpisov in norm. Učenec mora delati tako, kot mu je naročeno. Izrazito represiven pristop nasprotuje pričakovanjem, da bi razvili samoupravno vedenje kot posebno kvaliteto naše vzgoje in ljudi v naši družbi.

<sup>23</sup> Dr. Mrnak Ilija, Vpliv vzgojne prakse na razvijanje čuta dolžnosti in odgovornosti, Vzgoja in izobraževanje, Ljubljana, Zavod SRS za šolstvo, let. 1982, šte. 3, str. 14.



Enosmerno komuniciramo z učenci, neprestano mu pripovedujemo in le malo ga znamo tudi poslušati, zato ga ne naučimo, da bi znal tudi sam govoriti in nastopati."<sup>24</sup>

## SKLEPNA SPOZNANJA

Po analizi vsebinskih pojavnih kompleksov, imenovanih potreba - vrednota ter vrednota - norma, se postavlja zahteva po sintetičnem, sklepnem oblikovanju spoznanj o medsebojnih odnosih med navedenimi pojavi. V kakšnem medsebojnem odnosu se torej vsi navedeni, zapleteni pojavi lahko izražajo pri učencu? Oziroma, kakšna je njihova vloga (mesto) v pedagoškem procesu?

Na temelju naših preučevanj lahko zlasti ugotovimo:

1. Vsi navedeni pojavi so v vzgojno-izobraževalnem delu med seboj v zelo tesni - večstranski povezanosti.

2. Navzlic temu pa ni dopustno njihovo popolno medsebojno istovetenje (enačenje).

Oziroma, ugotovimo lahko, da je za učitelja zelo pomembno, da pozna vlogo (mesto) vsch navedenih pojavov v vzgojno-izobraževalnem delu. Le tako lahko učitelj uspešno opravlja svoje zahtevno pedagoško delo. V njem pa mora imeti, kot smo spoznali, osrednje mesto prav vrednota, saj nenehno uresničevanje le-teh lahko učenčeve osebnost bogati. In to ne le v toku njenega potekajočega šolskega življenja, temveč tudi v njenem potekajočem poznejšem življenju. Prav učenčeva vrednota predstavlja temelj, izvor za oblikovanje njegovih stališč. Prav učenčeva vrednota je tudi spona, posrednica med njegovimi potrebami in interesi. Oziroma, prav (že oblikovana) učenčeva vrednota lahko le-temu tudi iniciira potrebo po njegovi novi vrednoti. Oziroma, prav učenčeva vrednota lahko tudi izraža in zadovoljuje njegovo potrebo(e). Vrednota pa tudi predstavlja pojav, katerega zunanjo plat (stran) tvori norma, ki učencu pomaga vrednoto uresničevati. Rečemo torej lahko, da učenčeva vrednota tudi vključuje tako pojav, imenovan stališče, kot pojav, imenovan norma. Zvezo med obravnavanimi pojavi pa lahko opredelimo še bolj določno. To pomeni, da lahko oblikujemo še naslednje bistveno, skleпно spoznanje. Učitelj mora ob proučevanju vsebin pri učencu nenehno razvijati potrebo po vrednotah kot pojavih, ki lahko tudi izražajo in zadovoljujejo njegove potrebe. Osvojene (in oblikovane) učenčeve vrednote pa mu tudi lahko pomagajo oblikovati in zavzemati njegova stališča. Oziroma, osvojene (in oblikovane) učenčeve vrednote z vključevanjem svojih zunanjih plati (strani), to je norm, le-temu tudi lahko pomagajo, da se moralno vede (ravna). Seveda pa predstavlja učiteljevo oblikovanje učenčevih vrednot v današnjem času zelo težavno opravilo, saj doživlja ta središčni (aksiološki) pojav, imenovan vrednota globoke, korenite spremembe v svojih strukturnih sestavinah. Spremembe pa se tudi odražajo na učenčevi zavesti.

<sup>24</sup> Dr. Kranjc Ana, Preseganje avtoritarnosti kot osnova za samostojno učenje, Sodobna pedagogika, Ljubljana, let. 1986, števil. 1-2, str. 31.

1. GRENKO, Matevž, Srednješolci in vrednote (Analiza konkretnega primera), Sodobna pedagogika, Ljubljana, let. 1986, šte. 3-4.
2. Dr. KRANJC, Ana, Preseganje avtoritarnosti kot osnova za samostojno učenje, Sodobna pedagogika, Ljubljana, let. 1986, šte. 1-2.
3. MASLOW, H.A., Motivacijačnosti, Nolit, Beograd, 1982.
4. MAGYN, Vladimir Samyilovič, Potrebnosti i psihologija dejatelnost ličnosti, Izdatelstvo Nauka Leningradsko odelenie, Leningrad, 1983.
5. Dr. MRMAK, Ilija, Vpliv vzgojne prakse na razvijanje čuta dolžnosti in odgovornosti, Vzgoja in izobraževanje, Zavod SRS za šolstvo, Ljubljana, let. 1982, šte. 3.
6. Dr. PEČAR, Janez, Mladi - objekt nadzorovanja in spreminjanja, Anthropol, Ljubljana, let. 1985, šte. 5-6.
7. Dr. STANIČ, Gojko, Družbeni sloji in razredi, Sociološke teme (študijsko gradivo), Marksistični center, Ljubljana, 1987.
8. STEIN, Gerd, Politikdidaktik als praxisbezogene Theorie, Burg-Verlag, Stuttgart, 1981.
9. Dr. STRMČNIK, France, Sodobna šola v luči učne diferenciacije in individualizacije, Zveza organizacij za tehnično kulturo Slovenije, Ljubljana 1987.
10. Dr. STRMČNIK, France, Vzgojna in izobraževalna uspešnost naše osnovne šole, Sodobna pedagogika, Ljubljana, let. 1978, šte. 1-2.
11. STOJANOVIČ, Svetozar, Šta su to morala i etika, Beograd, 1957.
12. Dr. ŠTER, Jože, Problemi filozofije in etike, Partizanska knjiga, Ljubljana, 1975.
13. Dr. TANOVIČ, Arif, Vrijednost i vrednovanje, Zavod za izdavanje udžbenika, Sarajevo, 1972.
14. ZAHN, Erhard, Objektivierung und Vergegenwärtigung als Problem der politischen Bildung, Lang - Verlag, Frankfurt, 1979.
15. ZÄNGLE, Michael, Einführung in die politische Sozialisationsforschung, Schöningh - Verlag, Paderborn, 1978.
16. ŽIVOTIĆ, Miladin, Čovek i vrednosti, Prosveta, Beograd, 1969.

# Teoretske predpostavke uporabe računalnika pri pouku

JOŽE REŽONJA

Izhajali bomo od učnega procesa, kar se najpogosteje veže na cilje in strukturo vzgojno-izobraževalnih programov. Linnova (1987) meni, da vključujejo cilji znanstveno utemeljenih vzgojno-izobraževalnih programov redefinicijo in širitev novih spoznanj, tehnološki napredek in družbene potrebe. Razvijanje vzgojno-izobraževalnih programov in načrtovanje učnega procesa mora v vsakem pogledu vključevati motivacijske elemente učenja; neobhodno pa jih je vztrajno dopolnjevati z novimi metodami in učnimi sredstvi, kamor sodi uporaba računalnika. Upoštevajoč utemeljevanje avtorice Linнове (1987), lahko podamo pregled znanstveno-raziskovalnih predpostavk za uporabo računalnika v vzgojno-izobraževalnem procesu po naslednjih šestih področjih: 1. prodor spoznanj s področja novih učnih tehnologij, 2. poudarek na obči strategiji, ki se nanaša na reševanje problemov in na preučevanje neznanega, 3. uporaba različnih izraznih možnosti, ki jih nudijo računalniški jeziki z uporabo prenekaterih organizacijskih in tehničnih možnosti, 4. vse večje izpopolnjevanje učnih metod, 5. sodobna in fleksibilna struktura vzgojno-izobraževalnih programov, 6. izpopolnjevanje in veljavnost uporabljenih inštrumentov.

Tako nima npr. prodor nove računalniške tehnologije le to posledico, da učenci pridejo do prenekaterih spoznanj po novih poteh, temveč gre istočasno za preprečevanje posameznih heretičnih razlag in spoznanj, ki jih je tradicionalna znanost vsebovala kar lepo število.

V svojem teoretičnem prispevku predstavlja Good (1987) koncept "umetne inteligence" (artificial intelligence AI) v odnosu do "inteligentne uporabe računalnika pri pouku" in v raziskovalnem procesu. Avtor meni, da so bistveni vidiki ustrezne uporabe računalnika v procesu pouka združeni v enotnem modelu, ki vključuje učenca, učitelja in obstoječe naravno okolje. Pri uresničevanju ustrezne uporabe računalnika v procesu pouka mora raziskovalec predhodno razrešiti tri vprašanja: 1. dokopati se mora do subtilnega znanja o zakonitostih učenja in poučevanja, 2. osvojiti naravni potek vrstnega reda obćih znanj s pomoćjo računalniškega jezika in 3. pridobiti ustrezna znanja o strukturi in delovanju računalnika.

Podobno kot številni drugi avtorji, zaključuje tudi Good, da pravilen učni krogotok sloni na sodobnih kognitivnih spoznanjih in principih umetne inteligence. V ta krogotok so v bistvu vključeni koncepti predikcije znanja, razlage le-tega, osvajanje novih spoznanj, praktične uporabe znanja, kakor tudi transformacije znanj od linearnega učnega cikla k bolj sestavljenemu in fleksibilnemu modelu. Glede uporabe obće

strategije, ki se nanaša na reševanje problemov, lahko rečemo, da kažejo številne študije zadnjih 10 do 15 let njene nemajhne prednosti v odnosu na tradicionalne metode. Študije kažejo (glej npr. Wirt, 1987, Denson, 1987, Young, 1987, Brown and Clement, 1987, Ost, 1987 idr.), da so učenci, ki so bili nekajkrat v situaciji, ko so delali po metodi reševanja problemov, zelo uspešni pri reševanju različnih nalog; opazen je močan transfer znanja na različnih področjih, kjer je potrebno uveljaviti ustvarjalno mišljenje.

Kognitivni razvoj pomeni za sodobno vključevanje računalnika v učne procese osrednjo znanstveno predpostavko. Številne študije sedemdesetih let vsebujejo poskuse simuliranja (posnemanja) otrokovega intelektualnega razvoja ob upoštevanju klasičnih Piagetovih spoznanj, kot so: serialno obremenjevanje procesa mišljenja: (Baylor and Gascone, 1974; Baylor & Gascone & Lemoyne & Pothier, 1973), nadalje trajanje serialnega obremenjevanja (Young, 1976), razvrščanje in grupiranja pojmov (Klahr & Wallace, 1970), pojmovni razredi (Klahr & Wallace, 1972), zadrževanje pojmovnega razreda (Klahr and Wallace, 1973), tranzitivno sklepanje (Klahr & Wallace, 1976), predmetna pozornost (Prazdny, 1980) idr. Preučevanje je v teh študijah zajemalo podrobna opazovanja otrokovega intelektualnega razvoja na različnih razvojnih stopnjah, nakar je bila izdelana pripadajoča simulacija za vsako stopnjo posebej. Simulirati posamezno miselno operacijo pa je pomenilo zgraditi nek drug sistem, ki bi se naj s Piagetovim ujemal v lastnostih, bistvenih za opazovalca. Eno izmed osrednjih spoznanj teh študij je bil zaključek, da so razlike v podrobnostih med kognitivnimi strategijami in resničnim razvojem preveč subtilne, vsekakor pa niso enoznačne za različne stopnje intelektualnega razvoja.

Simulacije na področju kognitivnega razvoja najpogosteje ne pomenijo izgrajevanje nekega drugega (simuliranega) razvoja, temveč neposredno simuliranje človekove dejavnosti. Gre za oblikovanje sistemov, ki se nanašajo na simulacijo človekovega ravnanja na eni, ali nemara na posameznih stopnjah intelektualnega razvoja, nikakor pa ne za simulacijo, ki bi prehajala sukcesivno v otrokovem razvoju iz prejšnje stopnje v naslednjo. V nekaterih zgoraj omenjenih opazovanjih so avtorji prišli še do nekaterih omembe vrednih spoznanj. Ugotovili so, da je pri nekaterih vrstah operacij računalnik učinkovitejši od človeka, pri nekaterih pa ima človek prednost pred računalnikom. Poudariti pa velja, da računalnik ne zmore nobene operacije, ki je ne bi zmozel tudi človek sam, le da je v nekaterih vrstah operacij hitrejši in natančnejši. To velja zlasti za izvajanje aritmetično-logičnih operacij in za manipuliranje z numerično informacijo. Vendar človek bistveno prekaša računalnik vsaj v dveh pomembnih lastnostih: v sposobnosti znanji se v novi situaciji in v učenju na podlagi poskusov in napak. Za človekovo reševanje problemov je značilno "hevristično sklepanje": med zelo velikim številom možnosti je človek zmožen vnaprej presoditi, katere poti verjetno vodijo k rešitvi in katere zagotovo ne. Bratko in Rajkovič (1989) ugotavljata, da je človek sposobnejši v mišljenju, sklepanju in odkrivanju novega, računalnik pa v računanju in manipuliranju s podatki.

Potem, ko so posamezni avtorji odkrili, da ne kaže slepo posnemati otrokovega intelektualnega razvoja pri uporabi računalnika v procesu pouka, se je njihova pozornost preusmerila na analizo učnih načrtov in vzgojno-izobraževalnih programov. Tu so prišli do spoznanja, da je v matematiki moč izjedriti kar nekaj ravni, kjer je simulacija s pomočjo računalnika zelo uspešna. Takšne študije so prispevali za aritmetiko Ashcraft, 1983; Brian & Larkin, 1984; Fletcher, 1985; Greeno, Riley & Gelman, 1984; Hiebert &

Wearne v tisku; Klahr, 1973; Neches, 1981, 1982; Resnick & Neches, 1984; Riley and Greeno, 1980; Riley, Greeno & Heller, 1983; Siegler, 1986; Siegler & Shrager, 1984; Van Lehn, 1983. Za algebro so prispevali študije Greeno, Magone, Rabinowitz, Ranney, Strauch & Vittolo, 1985; Neves, 1978; Piaget & Simon, 1965; Sleemen, 1982, 1984; za geometrijo pa Anderson 1982; Anderson, Greeno, Kline & Neves, 1981; Greeno, 1976.

Naslednje področje v vzgojno-izobraževalnem programu, ki se je doslej obneslo pri uporabi računalnika, so prirodoslovne vede, še zlasti reševanje problemov v fiziki (Bhaskar & Simon, 1977; Larkin, 1981; Larkin, Mc Dermoth, Simon & Simon, 1980 a; Larkin, Reif, Carbonell & Gugliotta, 1989). Za našeta področja so bili eksperimentalno dobljeni nadpovprečno dobri dosežki pri t.i. računalniški simulaciji programov. Poudariti velja, da se v procesu pouka uporabljata dva različna računalniška simulacijska modela, ki izhajata iz kognitivne psihologije. Nekoliko starejši model pomeni konceptualizacijo kognitivnih procesov kot operacij, zasnovanih na znakovnih strukturah o tem, kaj nam je znano iz zakladnice spoznanj iz zunanjega sveta. Bolj cenjen je model, ki gradi na tistih znanjih, ki zadevajo mentalne procese, kot so: mišljenje, posploševanje, reševanje problemov, spomin, učenje, pozornost, zaznavanje ipd., saj le-ti vodijo do novih spoznanj. Posamezni raziskovalci uporabljajo izraz "simulacija" zgolj za namene izdelave računalniškega programa, ki pa ne izhaja iz kakšnega posebnega teoretičnega modela.

Reči je treba, da so vsaj štiri vprašanja neizogibna pri določanju znanstvenih predpostavk za uporabo računalnika v procesu pouka, in sicer:

1. Zakaj je posamezni problem težji ali lažji od drugega glede na posameznika, ki ga rešuje?
2. Zakaj je eden in isti problem za nekoga težko, za drugega lahko rešljiv?
3. Kaj je bistvo sprememb v kognitivnih procesih?
4. Kateri vidiki kognitivnih procesov so nezdržljivi s posameznim načinom reševanja problemov; s posameznikom, ki problem rešuje, oziroma s časovnim intervalom, ko se problem pojavlja?

Strokovnjaki so se dokopali do ustreznih spoznanj, ki omogočajo izdelavo ustreznega pristopa za uporabo računalnika v procesu pouka. Pri tem je neobhodno upoštevati tri ravni: teoretično, metodološko in tehnično-tehnološko (Chisson, 1988).

### *TEORIJE UČENJA KOT KLASIČNE INTERPRETACIJE ZNANSTVENIH PREDPOSTAVK UPORABE RAČUNALNIKA PRI POUKU*

V preteklosti sta prednjačila dva izvora za interpretacijo teh teorij: behaviorizem in racionalizem. Znanstvena izhodišča teh izvorov koreninijo na dokaj različnih področjih in v različnih zgodovinskih obdobjih. Včasih se zdi, da sta prava predhodnika behaviorističnemu izhodišču pri utemeljevanju teorij učenja prav Pavlov in Watson, ki sta prispevala alternativne razlage v odnosu do introspekcije in neo-Kantovskega racionalizma. Posamezni avtorji iščejo razlage za svoje poglede na razvoj behaviorističnih teorij pri nekoliko zgodnejših mislecih, kot sta Lock in Hume, ki sta s svojo mislijo prispevala h gradnji mostu med omenjenima izhodiščema. Če sledimo razmišljanju Williama Woodwarda (1982), okrog "glavnih predhodnikov", socialne teorije behaviorizma, se ustavimo pri evolucionistih Wallaceu in Darwinu. Seveda se

številna pojmovanja o izvorih behaviorističnega pristopa k teorijam učenja niso izdiferencirala med različnimi oblikami radikalnega behaviorizma in socialnimi teorijami učenja. Pa vendar si ne moremo kaj, da ne bi posvetili krajše pozornosti zgodnji razlagi socialne teorije učenja, ki jo je v svojih "Govorih ..." prispeval sofist Protagora. V tej zvezi gre omeniti tudi Sokratovo kritiko njegovih prizadevanj, ki v bistvu ne pomeni razdvajanje behaviorističnega in racionalističnega izhodišča pri pojmovanju teorij učenja, temveč prispevek k sintezi teh dveh polov. Protagoras je s sintagmo "človeka kot merila" pripeljal do razmišljanj, ki so bila v čistem nasprotju z racionalističnim pristopom. Tako izraza "vedenje", "obnašanje" nujno ne vključujeta "vzročnosti" ali "reševanja problemov" ali "mišljenja" kot predhodne stopnje za nadaljnje ravnanje. Na drugi strani sta "vzročnost" in "mišljenje" notranji komponenti za izdelavo koncepta takega "ravnjanja". V vsakem primeru se obema pojmovanjima postavlja v ospredje eno vprašanje: kaj je v logičnem smislu prvotnejše, "ravljanje" ali "vzročnost"? To je zanimalo tudi Sokrata, ki ga mnogi avtorji postavljajo, zaradi njegove klasične teorije učenja, za vzgled, ko gre za uporabo ene izmed najbolj obetavnih učnih strategij, tj. strategije reševanja problemov (1969).

Sokrat je za svojega sogovornika (učenca) razdelil namenjeno učno snov na čim manjše dele. Učenec ne sme biti postavljen pred veliko, "neprebavljivo" kopo znanja, temveč mu je treba le-to dati v dobro pripravljenih in zanj sprejemljivih "odmerkih" (1969). Do novega znanja se je treba prebijati korak za korakom. Pri napredovanju je nadvse pomembno najti pravo pot, srednjo pot med otroškim capljanjem in koraki odraslega človeka (1934). Sokrat je poskušal najti pravo mero. Svojemu sogovorniku je "prišepetaval" in mu postavljaj opogumljajoča preprosta vprašanja. Tako je pripravil učenca, da je tudi sam, čeprav skromno, sodeloval v pogovoru. S tem je razgibal učenčevo umsko dejavnost. Oblikovati se je začela igra dialogov med učiteljem in učencem.

Odločilno v sokratskih pogovorih je bilo to, da je učitelj vodil besedno igro po učenčevih reakcijah. Sokratski slog poučevanja bi lahko imenovali tudi umetnost sproščenega dvogovora in ga ponazorili s stavkom: sediva in se pogovoriva!

Morda je prav zaradi hotenja, spraviti sogovornikov razum v nenehno aktivnost, Sokrat pri atenskih someščanih veljal za nergača in posebnca.

Poleg tega, da je starogrški mislec drobil učno snov v majhne odmerke in postavljaj sogovorniku spodbujajoča vprašanja, je poskušal tudi ustrezno preiskusiti znanje, do katerega se je ta dokopal.

Znana je njegova majevtika, s katero je poskušal iz izpraševanca "izvleči" pravilne odgovore in mnenje, da so tudi v onem, ki nima pravilne predstave o tem, česar ne ve (Nestle 1934, str. 19-54). Veliko skrb je posvečal Sokrat tudi znanju, ki si ga je sogovornik pridobil že kdaj prej, saj pravi v "Menonu", da naj bi učitelj predramil dremajoča spoznanja v učencu, ki se mora samo zavedati tega, kar je že v njem (Nestle, 1934, str. 57-66).

V svojem končnem namenu je hotel Sokrat pri sogovorniku doseči obnavljajočo se vrednost znanja, pri čemer je bil za tedanje razmere začuda jasen in domišljen. Pozneje se mu je v tem hotenju skušal približati ta ali oni mislec, na kar nas napeljujejo teoretične razpravave Kvintilijana, Komenskega, Anselma, Locka, Descartesa in francoskih materialistov in ne nazadnje tudi delo moža modernega kova Skinnerja, ki je nameraval avtomatizirati marsikatero učenčevo dejavnost, za katero je menil, da je nujna pri

razvijanju njegovega znanja (Fuchs, 1969). Za Sokrata ni človekovo vedenje osnova za razlago njegovega procesa učenja. Mislec veže svojo razlago na tri oporne točke:

1. Slaherni človek ima v zakupu nekaj spretnosti, dostojanstva in pravičnosti.

2. Moralne vrednosti se v človeku ne prebudijo same od sebe; še zlasti ne, če jih učitelj pri učencu zapostavlja.

3. Prihaja do zmotnih sklepov, če internalizacijo vrednot (in ne učenja) obravnavamo predvsem na osnovi človekovega obnašanja, saj posameznik ne počne vselej tistega, v kar verjame, ali kar je pravilno.

S tem je bila že zelo zgodaj podana solidna osnova za nadaljnje dograjevanje teorij učenja, ki pa v posameznih obdobjih ni bila dovolj izrabljena. Znano je, da je bil prav Skinner do teorije dokaj nezaupljiv in je dajal prednost spoznanjem, ki so imela izkustveno veljavo in do katerih je običajno prišel laboratorijsko na podlagi posameznih primerov in s preučevanjem posameznih psihičnih funkcij.

V svojem izhodišču se je Skinner tesno opiral na adaptacijsko teorijo, katere temeljni značilnosti sta, da se enostransko opira na zunanje spoznavno ravnanje in nato sklepa na človekovo notranjo duševno ravnanje. Tako je poskušal npr. Skinner razložiti marsikateri psihični pojav na podlagi opazovanja reakcij na golobih (1970).

V nasprotju s kognitivnimi, se je ta teorija omejila na metode prilagajanja posameznika določenim okoliščinam in se s tem naslonile na empirično-zaznavno metodologijo.

Skinnerjevo delo je bilo v začetku močno povezano s Thorndikovo asociativno teorijo učenja, od katere je povzel zlasti dva zakona učenja: zakon učinka in zakon vaje (Thorndike, 1932).

Prvi opozarja na tesno zvezo med dražljajem in ugodjem ter opozarja na posledice iz te zveze. Za akcije, ki jih spremlja prijetno počutje, je verjetnost mnogo večja, da se bodo ponovile. Ker želimo, da bi učenec čimveč znal, je treba pripraviti učno snov tako, da ji bo kos. Thorndike se je tako močno približal problemu motiviranosti učenca za učenje in je njegovo prizadevanje hvalevredno in koristno.

Drugi Thorndikov zakon se imenuje zakon vaje in temelji na starem asociativnem spoznanju, da se določene dejavnosti utrjujejo s ponavljanjem. Do tega zakona je bil avtor vedno bolj skeptičen kot do zakona učinka, saj je bilo z njim težko priti dlje od navadnega drila. Skinner se ni bistveno oddaljil od Thorndikovih pogledov, temveč jih je v marsičem dopolnil. V prvi vrsti jih je preskusil v zasnovi programiranega pouka. Ni pa ostal le pri preprostem reagiranju in je priznaval tudi spontano ali operativno ravnanje, ki je sad človekovih notranjih nagibov.

Za Skinnerja spada v pojem aktivnosti slaherno ravnanje, ki je določeno po lastnih posledicah (1954). Za Skinnerja je problem tudi to, kako podrediti operativno ravnanje procesu učenja. Tu se je veliko ukvarjal z vprašanjem podkrepitve, ki pomeni lastno potrebo nekega ravnanja.

Poleg dveh, že omenjenih zakonov, pozna Thorndike še tretjega, ki ga imenuje zakon pripravljenosti (Skinner, 1954), iz katerega pa Skinner ni izpeljal kaj posebno izvirnega, če pomislimo, da je reševal problem motivacije v skladu z zakonom učinka.

Na temelju omenjenih zakonov učenja so pripadniki adaptacijske teorije oblikovali pet glavnih načel učenja (Thorndike, 1932). Ta načela vsebujejo mnogo značilnosti, ki spadajo v t.i. didaktični software, načelo otrokove aktivnosti, načelo individualizacije pouka, načelo motivacije, načelo apercipcije in načelo socializacije. Za načela je

značilno, da dajejo prednost izhodiščem individualne pedagogike, s čimer postavljajo učenca na prvo mesto. Načelo aktivnosti in individualizacije sta si precej blizu, vendarle pomeni po Thorndiku načelo aktivnosti učinek učenja, ki izvira iz učenčevega odgovora na dražljaj. Zagovorniki adaptacijske teorije predlagajo, da naj v učno metodo oblikujemo otrokove psiho-kortikalne procese tako, da bo lahko oblikoval ustrezne reakcije. To je značilnost predstavnikov adaptacijske teorije, da višjo zakonitost spravijo na nižjo. Res je, da zakonitost višje vrste temelji na zakonitosti nižje, toda zaradi tega še ne smemo višje zakonitosti zreducirati na nižjo. Niti ne moremo vzgojne dejavnosti osredotočiti zgolj na psihološke zakonitosti.

Nasploh lahko rečemo za načelo aktivnosti, da je to splošno načelo, ki velja za kakršnokoli vrsto pouka, od osnovne šole do univerze. Otrok naj bo pri pouku miselno aktiven, pri čemer mislimo na razne miselne operacije. Ta zahteva je bila vselej tesno povezana s pomenom formalnega izobraževanja. Vsaka šola je zahtevala aktivnost (tudi v fevdalni družbi je šlo za otrokovo aktivnost v smislu mehaničnega učenja, ki nima posebne formalne vrednosti). Poznejša diferenciacija v pojmovanju tega načela je šla v smeri razlikovanja istega znanja, ki je rezultat njegovega učenja. Tu pa pripadniki adaptacijske teorije niso veliko prispevali. Načelo motivacije, ki so ga oblikovali Thorndike, Skinner in sodelavci je manj splošno, zato pomeni izvirnejši prispevek k teoriji didaktike. Če pogledamo danes sovjetsko in nasploh socialistično pedagogiko, vidimo, da je tu to načelo zastopano, čeprav poskuša po osebnem interesu privzgojiti učencu višji motiv. Tu gre za tesno povezanost med učenjem in vzgojnim delom v razredu. Po pojmovanjih socialistične pedagogike je bistvo vzgojnega procesa prehod od individualne motivacije k družbeni.

Če poskušamo nekoliko opisati prispevek, ki ga je dal k reševanju problema individualizacije Thorndike in iz katerega je izvedel Skinner nekatere izpeljave, potem lahko ugotovimo, da je dal nekaj vzpodbudnih sugestij za nadaljnje razmišljanje.

Vprašanja, ki so se postavljala na podlagi njegovega dela, se sučejo okoli večje ali manjše homogenosti v razredu, spreminjanja interindividualnih razlik v času enega in tudi več let šolanja, vpliva pouka na znanje in na razvoj sposobnosti, kar naj bi po njegovem mnenju bilo odvisno tudi od tega, kako poučujemo. "Gre mu tudi velik delež zaslug za danes že močno razširjeno prepričanje, da je ta usmerjanje ravnanja in za učenje učencev sploh mnogo bolj učinkovito spodbujanje kot kaznovanje" (Strmčnik, 1978).

Dandanes je namreč že precej prodrlo spoznanje, da s poukom, ki je pozitivističen in grajen na dejstvih, zmanjšujemo interindividualne razlike med znanjem učencev v razredu. Korelacija med rezultati v testih sposobnosti in učnim uspehom je v takem primeru lahko celo negativna. Takšen pouk je slab in izenačuje učence, kar je napačna zahteva šole. Na to je opozoril Thorndike (1932) na podlagi eksperimentalnega dela, ki mu je sledil tudi Skinner (1957). Res pa je, da nista dala za omenjeno anomalijo ustreznega zdravlila. Zlasti Skinner je ponujal sredstva, s katerimi ni posebej aktiviral mišljenja učencev, ki zahteva miselne operacije, sklepanje in posploševanje, na podlagi dejstev, temveč je ponujal predvsem dejstva.

Do svojih teoretičnih izhodišč sta se v teoriji učenja Thorndike in Skinner dokopala pod vplivom Aristotelovih zakonov mišljenja (Trstenjak, 1976). Na podlagi tega sta poudarjala intenzivnost, svežino in pogostost ponavljanja učnega gradiva. "Pedagoško naravo" pa je svoji teoriji dal Thorndike z danes splošno znano zvezo S-R. Po tej tezi se



določeni dražljaj (S) družiti z odgovorom (R), tako da vsaka ponovitev (S) vedno povzroči (R).

Zveze S-R so lahko: motorične, senzorične, pojmovne in emotivne. Učna aktivnost je potemtakem proces oblikovanja zgoraj opisanih zvez S-R. Prav iz teze o zvezah S-R je avtor izpeljal že omenjene tri zakone učenja in pa nekatera načela učenja, ki smo jih tudi že omenili.

Vsi vidiki ravnanja pri živem bitju so zajeti v formuli S-R. Po tej teoriji razumevanje skoraj ni potrebno. Po Thorndikovem zakonu učinka je Hull prišel do teorije podkrepitve. Avor naglašaja primarno in sekundarno podkrepitev dražljaja obenem z vmesnimi procesi v organizmu, zato se ta teorija imenuje S-O-R teorija (Trstenjak, 1976). Zanj sta primarna in sekundarna podkrepitev poglavitni zahtevi. Pravi, da ljudje nenehno živijo v okoliščinah, ko morajo utrjevati zveze S-R in oblikovati nove. Prvo dosegajo s selektivnimi poskusi in napakami, drugo s pogojevanjem. Tu se je tesno približal refleksologiji sovjetskih psihologov Sečenova, Behtereva, Pavlova (Teplow, 1966), predvsem njihovi teoriji pogojevanja.

Vse doslej omenjene teoretične propozicije so vodile le v izpopolnjevanje učenčeve delovne tehnike (Skinner je to delo opravil do podrobnosti in dosledno) in s tem v izpolnjevanje učnih sredstev, zanemarjale pa so kognitivne procese učenca in s tem cilje, samobitnost in smotrnost vzgojno-izobraževalnega procesa. Velik korak naprej v sproščanju pojmovanj učnega procesa pomenijo najprej kognitivne teorije (Tolman) (Trstenjak, 1976), ki jih zanimajo tudi poti in smotrnost učnega procesa. Saj obravnavajo pomen in kognicijo učečega se organizma, ne le reakcije na različne dražljaje. Potem prispevek gestaltistične teorije (Wertheimer, Kaffka, Köhler) (Trstenjak, 1976), ki učenca nima za pasivno bitje in za sužnja potreb. Njegovo učenje je smotno, pri čemer je konstruktiven in kritičen. Predvsem pa je učenec zmožen reševati naloge z vpogledom, kar bi pomenilo nenadno spoznanje neke situacije. V tem prizadevanju se lahko otrok za nekaj časa od cilje oddalji, da bi ga pozneje dosegel z novimi sredstvi in na nov način.

Osnovni mehanizem za gestalt-psihologa je "vpogled" v situacijo. Gre za mentalni pojav *razumevanja*. Na osnovi perceptivnih zakonov selektivnega mišljenja (formiranje pojmov po bližini, podobnosti in idealni formi) učenec obvladuje problemsko situacijo, ki je del širše, večje in globlje celote. Tu je, za razliko od teorij podkrepitve, poudarjena vloga človekove zavesti, kar je za človekovo učenje značilno. Če bi poskušali iskati podobnost med teorijami podkrepitve in gestalt-teorijo učenja, bi se nemara odločili za tolmačenje, po katerem "vpogled" pomeni spoznanje, in šele to je za človeka prava podkrepitev.

Poznejša teoretična izhodišča individualizacije in programiranega pouka so postajala poleg psiholoških vidikov vse bolj zasičena tudi s segmenti drugih sorodnih ved, ki so se ukvarjale z učnim procesom, predvsem z matematiko, biologijo, kibernetiko, informacijskimi procesi in računalniškim programiranjem.

Med avtorje, ki so gradili svoje delo na kritičnih ocenah učenja in je le-to izviralo iz psihologije ravnanja, sodi npr. angleški strokovnjak Gordon Pask, ki je izvajal poskuse o stabilnosti razmerja med človekom in strojem iz kibernetičnega vidika (Pask, G., 1970; Pask, 1965). Nekoliko kasneje se je v ZDA, ko je behaviorizem dosegel poln zamah, uveljavila tudi kibernetična smer, ki jo je uspešno razvijal L. Stolurow (Stolurow, 1963).

Pask in Stolurow izhajata iz podobne predpostavke, da je adaptacija programa osnovna značilnost upravljanja v učenju. Njuno izhodiščno naziranje je podobno behaviorističnemu: *povratna zveza* je kanal pretoka informacije od upravljajočega sistema k sistemu, s katerim upravljamo (k učencu). Na tej stopnji se pomen izraza *povratna zveza* še ne razlikuje bistveno od behaviorističnega izraza "podkrepitev".

Šele obravnava povratne zveze, inspirirana z delom ameriškega matematika Norberta Wienerja (1952), je doprinesla k temu, da se je povratna informacija (feedback) začela pojmovati kot "pretok informacij od učenca k učitelju" (Knežević, 1973).

"Med osrednje pojme kibernetike spada pojem informacije," pravi Teplow (1966) in številni avtorji razvijejo ta pojem resnično do samostojne informacijske teorije.

Omenimo naj, da je ta teorija zanimiva predvsem zaradi poudarka na zmogljivosti izvorov, prenosnih poti in na sprejemanju znanja s strani vsakogar, ki sodeluje v procesu učenja. Glede na to, da so zmogljivosti izvorov in prenosnih poti praviloma večje od zmogljivosti udeleženca v učnem procesu, je potrebno do potankosti poznati učenca.

V zadnjem času gre razvoj na področju kibernetične smeri programiranega pouka in s tem tudi v informacijski teoriji vštric z vprašanjem: ali poenotiti sistem učenja z vnaprej določenim modelom osvajanja znanja, spretnosti in navad, ali upoštevati individualnost učenca s pripravo širokega spektra možnosti, kjer si bo lahko izbral najustreznejše poti. Postavlja se torej vprašanje individualiziranih modelov učenja.

Na te dileme poskušajo odgovoriti predstavniki algoritemske, heuristične in polheuristične smeri programiranega pouka. V enem izmed naslednjih poglavij se bomo podrobno seznanili z Landinim algoritemskim programiranjem (Landa, 1966).

S svojim delom so avtorji zgoraj omenjenih teorij dokazovali, da je mogoče različne učne programe uporabljati kot natančne in nedvoumne poti, ki vodijo učence do zanesljivih rešitev. Njihovi postopki so rodili veliko eksperimentalnih in teoretičnih študij, najpomembnejša vrednost pa je v tem, da so nekateri poznejši avtorji dobili z njihovimi prispevki nove teoretične teze, ki jih je bilo mogoče ovreči ali potrditi, v vsakem primeru pa so jim rabile za solidno podlago pri delu. Iz njihove polemike izhajajoči dokazi in nasprotni dokazi so bili živi in plodni.

## *SINTEZA ČLOVEKOVE NOTRANJE ZNAKOVNE STRUKTURE IN DVOVREDNOSTNE (BINARNE) LOGIČNE SHEME*

Omenili smo že, da tvorijo jedro koncepta za uporabo računalnika v procesu pouka tri osnovne ideje. Prva izhaja iz tistih spoznanj, ki vodijo v človekovo notranjo znakovno strukturo, druga zadeva delovanje računalnika v njegovi notranji (intrinzični) odslikavi po modelu dvo vrednostne logične sheme in zadnja se nanaša na razvijanje ustreznih tehnik. Ker smo o prvi ideji obširno spregovorili v prvem poglavju in imamo namen o tretji razpravljati v enem izmed naslednjih, se bomo tokrat pomudili pri drugi.

Strokovnjaki so odkrili pozitivne korelacije med sposobnostmi učencev za reševanje logičnih problemov in njihovimi dosežki v stroki in kasneje v znanosti, če so se ji kasneje posvetili. Gre za to, da je formalna logika ustrezno področje, s katerim lahko modeliramo naravni proces človekovega mišljenja, seveda če tega spoznanja ne precenjujemo (Braine, 1978). Logika s spoznavno teorijo je bila večkrat v središču zanimanja posameznih avtorjev (Kuhn, 1977, Lawson 1984). Najpogostejša opredelitev

"logike" je vezana na epistemološki diskurz, ki jo označuje kot "umetnost in veščino pravilnega sklepanja". Logične izpeljave so tako neobhodne pri razvijanju znanstvenih konceptov.

Neposredni predmet logike je mišljenje, vendar ne kot realna psihična funkcija (kar je predmet psihologije), temveč mišljenje v svoji logični strukturiranosti in funkcionalnosti. Predmet logike so tako oblike, procesi, zakoni in metode predmetno-vsebinske, logične zasnovanosti. Logiko v bistvu ne zanimajo gola dejstva, temveč teoretična zasnovanost mišljenja in v zvezi s tem njegova logična vrednost.

V spektru različnih znanstvenih disciplin se je sčasoma razvila samostojna disciplina semantika, katere glavni predmet je preučevanje pomena jezika in jezikovnih izrazov. Po mnenju Morisa je semantika tista veja semiotike kot splošne znanosti o znakih (simbolih), ki se ukvarja z odnosom med samimi znaki in njihovimi predmeti. Predstavniki pravkar omenjene discipline se v osnovi sprašujejo: Kaj so znaki, simboli, besede? To pa so obenem vprašanja, neobhodna za obvladovanje znanstvenih osnov računalniškega programiranja.

Spomniti velja, da ima logika seveda dolgo zgodovino in še daljšo preteklost. Njen tvorec, Aristoteles, jo predstavlja v svojih logičnih spisih v "Organonu", v delu, ki je nastalo v IV. stoletju pr.n.š. Sicer velja za tvorca matematične logike veliki nemški filozof iz XVII. stoletja G.W. Leibnitz, vendar se je pričel neprekinjen razvoj matematične logike šele v sredini XIX. stoletja - v času, ko je bil objavljen logični sistem angleškega matematika G. Boolea, ki je podan v njegovem delu z naslovom *An Investigation of the Laws of Thought* (London, 1854). Kasneje je nova logika našla svoj najpopolnejši izraz v delu angleških mislecev A.N. Whiteheada in B. Russella: *Principia Mathematica* (prva izdaja Cambridge, 1910-1913).

Izvirna oblika Booleove algebre je algebra razredov. Osnovna izraza algebre razredov sta "*objekt*" in "*razred*". Razred si predstavljamo kot opredeljeno skupino objektov, ki nastopa kot zaključena celota. Objekte, ki zbrani sestavljajo razred, imenujemo "*elemente*" razreda. Da je objekt  $x$  element razreda  $a$ , zabeležimo " $x \in a$ ". Razreda  $a$  in  $b$  imenujemo enaka in zapišemo " $a = b$ ", če imata natanko iste elemente. Pravimo, da je razred  $a$  vsebovan v razredu  $b$  in pišemo " $a \subset b$ ", če so vsi elementi razreda  $a$  tudi elementi razreda  $b$ . Dva razreda zaslužita posebno oznako: *prazni razred*  $0$ , ki nima nobenega elementa, in razred vseh objektov, *univerzalni razred*  $1$ . Algebra razredov pozna naslednje operacije nad razredi:

Razred vseh objektov, ki so elementi tako razreda  $a$  kot razreda  $b$ , imenujemo "*preseka* razredov  $a$  in  $b$ " in označimo " $a \cap b$ "; razred vseh objektov, ki so elementi vsaj enega od razredov  $a$ ,  $b$ , imenujemo "*unija* razredov  $a$  in  $b$ " in zapišemo " $a \cup b$ "; razredu vseh objektov, ki so elementi razreda  $a$ , niso pa elementi razreda  $b$ , pravimo "*razlika* razredov  $a$  in  $b$ " in ga zapišemo " $a - b$ "; razred vseh objektov, ki niso elementi razreda  $a$ , imenujemo "*komplement* razreda  $a$ ", pišemo pa ga " $\bar{a}$ ".

V Booleovi algebri predpostavljamo razred objektov  $B$ , v razredu  $B$  pa izbrana objekta  $0$  in  $1$ , dvomestni operaciji  $\wedge$  in  $\vee$  ter enomestno operacijo  $\neg$ . Operacije  $\wedge$ ,  $\vee$ ,  $\neg$  bomo po vrsti imenovali "*konjunkcija*", "*disjunkcija*", "*negacija*"; pravijo jim tudi "logično množenje", "logično seštevanje", "logična nasprotna vrednost", ali pa "preseka", "unija", "komplement". Ta poimenovanje osnovnih Booleovih operacij kot tudi njih označevanje nista povsem enotni, vsako področje, ki uporablja Booleovo algebro, jih imenuje iz označuje po svoje. Celo mi ne bomo od začetka do konca vztrajali pri istih

oznakah. Začeli smo z bolj "logističnim" sistemom oznak, kasneje pa se bomo oprijeli bolj "didaktičnega", "psihološkega" in "tehniškega" označevanja. Pravzaprav je današnja komunikativnost v moči simboličnosti in njene algoritmične logike razvila navadno poštevanke preko Boolejeve algebre v sodobnih računalnikih v "mišljenje", ki je značilno za vse človekove dejavnosti. Informacijska teorija, ki je prepoznavna preko Boolejevih "bitov", vključuje vse diskurzivne pojme, kakor jih izražamo v artikulirani govorici, kolikor se nanašajo na gole spoznavne podatke vsakršnega izvora in vsebine. Ti simboli zadobivajo algoritmične lastnosti in z njimi avtonomno logiko, ki daleč presega logične zmožnosti posameznika. Tako je vsaka razlaga v jedru bolj ali manj posrečena ponazoritev procesov, katerih notranje zakonitosti ne moremo nikoli do konca razumeti. Vedno si poskušamo za boljše razumevanje zunanjih (mehaničnih) procesov izdelati nekakšno "vzporednico", oziroma *model*. Za področje, o katerem teče beseda, uporabljamo tako binarno logično shemo. V svojem bistvu bo to algoritem, s katerim prav zares več povemo, kot smo mogli do sedaj s katerikoli starim izrazom; gre za dejavnost, ki ni goli odgovor na dražljaj, marveč nam odkrije nekaj novega, kar ni bilo dano z dražljajem samim. To je proces, "ki je izraz preprostih zakonitosti, ki pa vodijo do zelo kompleksnih operacij... Že Boole je ugotovil, da bi se moglo z mislimi podobno operirati kakor operiramo v matematiki z algebrskimi simboli... Kljub globokim razlikam med različnimi vrstami ustvarjalnosti sta si vendarle jezikovna in matematična simbolika zelo blizu" (Trstenjak, 1976).

Za izdelavo binarne logične sheme navadno uporabimo aksiome Booleove algebre, kjer so identično izpolnjene naslednje enakosti:

1.  $a \wedge b = b \wedge a$ ,  $a \vee b = b \vee a$
2.  $(a \wedge b) \wedge c = a \wedge (b \wedge c)$ ,  $(a \vee b) \vee c = a \vee (b \vee c)$
3.  $a \wedge (a \vee b) = a$ ,  $a \vee (a \wedge b) = a$
4.  $a \wedge (b \vee c) = (a \wedge b) \vee (a \wedge c)$ ,  $a \vee (b \wedge c) = (a \vee b) \wedge (a \vee c)$
5.  $a \wedge \neg a = 0$ ,  $a \vee \neg a = 1$

Aksiomi 1. in 2. pomenijo menjalnost in *asociativnost* konjunkcije in disjunkcije. Aksioma 3. povesta, da sta konjunkcija in disjunkcija vzajemni, aksioma 4. pa, da sta druga na drugo distributivni, 5. sta aksioma *antipodnosti*. Prve posledice aksiomov so:

6.  $a \wedge a = a$ ,  $a \vee a = a$
7.  $a \wedge 0 = 0$ ,  $a \vee 1 = 1$
8.  $a \wedge 1 = a$ ,  $a \vee 0 = a$
9. če je  $a \wedge b = 0$  in  $a \vee b = 1$ , potem je  $b = \neg a$
10.  $\neg \neg a = a$
11.  $\neg (a \wedge b) = \neg a \vee \neg b$ ,  $\neg (a \vee b) = \neg a \wedge \neg b$

Posledici 6. pomenita razlago pojmov konjunkcije in disjunkcije z njima samima. Iz posledic 7. se vidi, da sta 0 in 1 ničelna elementa, 0 za  $\wedge$ , 1 za  $\vee$  posledici 8. pa kažeta, da sta obenem nevtralna elementa, 1 za  $\wedge$ , 0 za  $\vee$ . Posledica 9. pomeni, da sta enakosti 5. značilni za negacijo, pravijo "negacija je enolično določena". Posledica 10. je involutivnost negacije. Posledici 11. sta "De Morganova zakona". Lastnosti Booleovih operacij od 1 do 11 poznamo že iz algebre razredov. V algebri razredov smo navedli vse rezultate operacij nad posebnima razredoma 0 in 1; sedaj jih izpeljemo, če najprej postavimo v posledici 7. in 8. konstanti 0 in 1 namesto a, nato pa uporabimo še posledico 9.:

| a | b | $a \wedge b$ | $a \vee b$ |
|---|---|--------------|------------|
| 0 | 0 | 0            | 0          |
| 0 | 1 | 0            | 1          |
| 1 | 0 | 0            | 1          |
| 1 | 1 | 1            | 1          |

| a | $\neg a$ |
|---|----------|
| 0 | 1        |
| 1 | 0        |

Aksiomi Booleove algebre nastopajo v parihi: aksioma 1. sta par, aksioma 2. tudi, in tako naprej. Iz enega aksioma v paru dobimo drugega, če povsod zamenjamo " $\wedge$ " z " $\vee$ ", " $\vee$ " z " $\wedge$ ", "0" z "1" in "1" z "0". To lastnost sistema aksiomov lahko podaljšamo na vse posledice. To je pravzaprav princip *dualnosti*, ki je pri določanju binarne logične sheme nepogrešljiv.

#### REFERENCE

1. Anderson, J.R., (1982). Acquisition of cognitive skill, *Psychological Review*, št. 89, 1982, str. 369-406.
2. Anderson, J.R., Acquisition of proof skills in geometry, *Machine learning, An artificial intelligence approach*, 1983, str. 56-88.
3. Ashcraft, M.H., *Simulating network retrieval of arithmetic fact*, (Tech.Rep.No.10). Pittsburgh: University of Pittsburgh, 1983.
4. Baylor, G.W., & Gascone, J., An information processing theory of aspects of the development of weight seriation in children, *Cognitive Psychology*, št. 6, 1974, str. 1-40.
5. Baylor, G.W., Gascone, J., Lemogne, G., & Pothier, N., An information processing model of some seriation tasks, *Canadian Psychologie*, št. 11, 1973, str. 167-196.
6. Bhaskar, R., Simon, H.A., Problem solving in semantically rich domains: An example from engineering thermodynamics, *Cognitive Sciences*, št. 1, 1977, str. 93-215.
7. Boole, G., *An Investigation of the Laws of Thought*, London, 1854.
8. Braine, M.D.S., On the relation between the natural logic of reasoning and standard logic, *Psychological Review*, zv.85, št.1, 1978, str.1-21.
9. Briars, D.J., & Larkin, J.H., An integrated model of skill in solving elementary word problems, *Cognition and instruction*, št. 1, 1984, str. 246-296.
10. Brown, A.L. & Clement, E.L., Reciprocal teaching of comprehension strategies, *Comparative studies of giftedness, mental retardation and learning disabilities*, 1987, str. 274-326.
11. Bratko, I., Rajkovič, V., *Računalništvo s programskim jezikom PASCAL*, Državna založba Slovenije, Ljubljana, 1989, str. 119-121.
12. Denson, S.M., Assessing children's LOGO debugging skills with a formal model, *Journal of Educational Computing Research*, 1987.
13. Fletcher, C.F., Understanding and solving arithmetic word problems: A computer simulation, *Behavior Research Methods, Instruments, and Computers*, št. 175, 1985, str. 565-571.
14. Fuchs, W.R., *Knaurs Buch vom neuen Lernen*, Drocemische Verlagsanstalt Th.Knaur Nachf. München/Zürich 1969, str. 48-72.
15. Fuchs, W.R., prav tam, str. 28-40.
16. Fuchs, W.R., prav tam, str. 27-54.
17. Good, R., Scientific problem solving by expert systems, *Journal of Research in Science Teaching*, zv. 21, št. 3, 1987, str. 331-340.
18. Greeno, J.G., Magone, M.E. Rabinowitz, M., Ranney, M., Strauch, C., Vitolo, T.M., *Investigations of a cognitive skill*, (Tech.Rep.o.27), Pittsburgh: University of Pittsburgh, Learning Research and Development Center, 1985.
19. Greeno, J.G., Indefinite goals in well-structured problems, *Psychological Review*, št. 83, 1976, str. 479-491.

20. Greeno, J.G., Riley, M.S., & Gelman, R., Conceptual competence and children's counting, *Cognitive Psychology*, št. 16, 1984, str. 94-143.
21. Hiebert, J., & Wearne, D., A model of students' decimal computations procedures, *Cognition and Instruction*, v tisku.
22. Klahr, D., & Wallace, J.G., An information processing analysis of some Piagetian experimental tasks, *Cognitive Psychology*, št. 1, 1970, str. 350-387.
23. Klahr, D., & Wallace, J.G., Class inclusion processes, in S. Farnham-Diggory (Ed.), *Information processing in children*, New York: Academic Press, 1972.
24. Klahr, D., & Wallace, J.G., The role of quantification operators in the development of conservation of quantity, *Cognitive Psychology*, št. 4, 1973, str. 301-327.
25. Klahr, D., & Wallace, J.G., *Cognitive development, An information processing view*, Hillsdale, NJ: Erlbaum, 1976.
26. Klahr, D., A production system for counting, subtracting and adding, in W.G. Chase (Ed.), *Visual information processing*, (str. 527-546), New York: Academic Press, 1973.
27. Knežević, V., *Kiberetičke osnove strukture in funkcije povratne informacije u nastavi*, Naučna knjiga, Beograd, 1973, str. 13.
28. Kuhn, D., Development of the isolation of variable scheme in experimental and "natural experiment" context, *Developmental Psychology*, 13 (1), 1977, str. 9-14.
29. Larkin, J.H., Cognition of learning physics, *American Journal of Physics*, 49 (6), 1981, str. 534-541.
30. Larkin, J.H., McDermott, J., Simon, D.P., & Simon, H.A., Expert and novice performances in solving physics problems, *Science*, št. 208, 1980, str. 1335-1342.
31. Larkin, J.H., Reif, F., Carbonell, J., & Gugliotta, A., A flexible expert reasoner with multidomain inferencing, *Cognitive Science*, 1989.
32. Landa, L.N., *Algoritmizacija v obučeno, Prosvetljenje*, Moskva, 1966.
33. Linn, M.C., Establishing a research base for science education: Challenges, trends and recommendations, *Journal of Research in Science Teaching*, št. 24 (5), 1987, str. 191-216.
34. Linn, M.C., prav tam.
35. Neches, R.T., A computational formalism for heuristic procedure modification, *Proceedings of the Seventh International Joint Conference on Artificial Intelligence*, 1981.
36. Neves, D.M., A computer program that learns algebraic procedures by examining examples and working problems in a textbook, *Proceedings of the Second National Conference of the Canadian Society for Computational Studies of intelligence*, 1987.
37. Nestle, W., *Platon Hauptwerke*, Alfred Kröner Verlag, Leipzig, 1934, str. 19-54, 201-204, 57-66.
38. Lawson, A.E., Lawson, D.I. and Lawson, C.A., Proportional reasoning and the linguistic abilities required for hypothetico-deductive reasoning, *Journal of Research in Science Teaching*, zv. 21, št. 2, 1984, str. 119-131.
39. Ost, R., *Children's ideas in science*, Philadelphia: Open University Press, 1987.
40. Ohlsson, S., & A. Lesgold (Eds.), *Learning issues for intelligent tutoring*, New York: Springer Verlag, (1988), str. 134-165.
41. Paige, J.M., & Simon, H.A., Cognitive processes in solving algebra word problems, in B. Kleinmuntz (Ed.), *Problem solving: Research, Method, and Theory*, New York: Wiley, 1965.
42. Prazdny, S., A computational study of a period of infant object-concept development, *Perception*, št. 9, (2), 1980, str. 125-150.
43. Pask, G., *Fundamental Aspects of Educational Technology; illustrated by the principles of Conversational Systems*, Sheepmaker, R. (red.), *Proceeding IFIP World Conference on Computer Educational*, IFIP, Amsterdam, 1970, str. 1-29, 1-52.
44. Pask, G., Teaching as a control-engineering process, "Control", št. 1, 2, 3, 4, 1966.
45. Resnick, L.B., & Neches, R., Details of programming a model of children's counting in ACTP. (Tech.Rep.št.6), 1984.
46. Riley, M.S., & Greeno, J.G., Factors affecting individual differences in learning ability, *Advances in the psychology of human intelligence*, zv. 2, 1980, str. 275-323).
47. Riley, M.S., & Greeno, & Heller, J.L., Development of children's problem-solving ability in arithmetic, in H.P. Ginsburg (Ed.), *The development of mathematical thinking*, New York: Academic Press, 1983.
48. Sleeman, D., An attempt to understand student's understanding of basic algebra. *Cognitive Science*, št. 8 (4), 1984, str. 387-412.
49. Siegler, R.S., & Shrager, J., Strategy choices in addition and subtraction: How do Children know what to do? In C.Sophion (Ed.), *Origins of cognitive skills*, Hillsdale, NJ: Erlbaum, 1984.

50. Skinner, B.F., The science of learning and the art of teaching, Harvard Educational Review, št. 24, 1954, str. 86-97.
51. Siegler, R.S., Unites across domains in children's strategy choices, In M.Perimutter (Ed.), Minnesota Symposium of Child Psychology, (zv. 19), Hillsdale, 1986.
52. Skinner, B.F., The science of learning and the art of teaching, prav tam, 1954.
53. Skinner, B.F., Beyond Freedom and Dignity, New York: Konph. 1970.
54. Skinner, B.F., The Experimental Analysis of Behavior, American Scientist 45, 1957, str. 343-371.
55. Stolorow, L.M., A model and Cybernetic System for Research of the Teaching-Learning Process. Programmed Learning, Yorkshire, 1963, October, str. 138-157.
56. Strmčnik, F., Sodobna šola v luči programiranega pouka, DDU Univerzum, Ljubljana, 1978, str. 20.
57. Teplow, L., Grundriz der Kybemetik, Volkseigener Verlag, Berlin, 1966, str. 16.
58. Trstenjak, A., Problemi psihologije, Slovenska matica, Ljubljana, 1976, str. 66.
59. Trstenjak, A., Problemi psihologije, Slovenska matica, Ljubljana, 1976, str. 64.
60. Trstenjak, A., Problemi psihologije, prav tam, 1976.
61. Teplow, L., Grundriz der Kybemetik, Volkseigener Verlag, Berlin, 1966.
62. Trstenjak, A., Problemi psihologije, Slovenska matica, Ljubljana, 1976.
63. Thorndike, E.L., Fundamentals of Learning, New York: Bureau of Publications, Teachers College, Columbia University, 1932, str. 82-112.
64. Thorndike, E.L., prav tam.
65. Thorndike, E.L., prav tam.
66. Trstenjak, A., Problemi psihologije, Slovenska matica, Ljubljana, 1976.
67. Van Lehn, K., Felicity conditions for human skill acquisition: Validating an AI-based theory, Xerox PARC, 1983.
68. Wiener, N., Mensch und Mennschmaschine, Metzner-Verlag, Frankfurt A.M./Berlin, 1952.
69. Wirt, J.A., Chemistry (Longman, Harlow, Essex), 1987.
70. Woodward, W.E., The Discovery of Social Behaviorism and Social Learning, American Psychologist 37, 1982, str. 398-399.
71. Young, R.M., Seriation in children. An analysis. Basel, West Germany; Birkhauser Verlag, 1987.
- Young, R.M., prav tam.

# Sinkretistična in revivalistična verska gibanja severnoameriških staroselcev po zgodovinskem stiku: Zgodovinski oris in prikaz modernih staroselskih stališč

IRENA ŠUMI

## I. ORIS VERSKIH GIBANJ IN POJAVOV MED STAROSELCI PO ZGODOVINSKEM STIKU

V severnoameriškem prostoru je že kmalu po zgodovinskem stiku staroselske populacije z evropskimi imigranti prišlo do pojavov, ki jih družboslovje šteje med revivalistična oz. sinkretistična verska gibanja in pojave. V najširšem smislu je mogoče v ta kontekst šteti, denimo, tudi tisto, kar so mitologi in drugi raziskovalci nepisanih izročil označili za iz krščanstva prisvojene mitološke elemente; tembolj zato, ker preučevalci severnoameriških staroselskih verstev vztrajno ugotavljajo, da je bila domačinska verska misel "razpršena" na različna področja nazorskoosti in prakse. - Vendar pa je pojem verskega revivalizma, kot tudi pojem recentnejših, bolj sestavljenih sinkretističnih verstev med severnoameriškiimi staroselci v ožjem smislu obveljal predvsem za tista versko utemeljena gibanja in pojave, ki so imeli značaj upora proti evropski invaziji, nadvladi, socialni in drugim marginalizacijam ter kulturnemu in fizičnemu genocidu.

Velik del teh pojavov v prejšnjih stoletjih se veže za osebnosti t.i. *prerokov*. Že proti koncu 17. stoletja (1680) je vrač **Popé** organiziral in vodil uspešen upor puebelskih plemen<sup>1</sup> proti Špancem in nasilni katolizaciji. Popéjevo gibanje je radikalno odpravljalo vse sledove španske prisotnosti na današnjem ameriškem Jugozahodu: ni se omejevalo le na rušenje cerkva in postojank pokatoličevalcev; uporniki pod Popéjem so uničili tudi vso domačo živino, ki so jo uvajali Španci, prav tako pa tudi vse drugo, kar je na področje današnjega ameriškega Jugozahoda prišlo v obliki evropske "materialne kulture". Ta dokaj preprosti radikalizem je imel relativno dolgotrajen uspeh, saj je za dobro desetletje zavrl španski prodor na severnoameriško celino.

<sup>\*</sup> Termin "zgodovinski stik (med Evropo in Ameriko)" na tem mestu uporabljam v skladu z novejšo ameriško literaturo, kjer je izpodrinil neustrezno, pa v našem prostoru še močno razširjeno oznako "odkrije Amerike".

<sup>1</sup> Med t. im. puebelska plemena na ameriškem Jugozahodu štejeemo vrsto jezikovno močno različnih skupnosti, ki so živela v utrjenih, terasasto zidanih naseljih, često vrh težko dostopnih, mizastih gora (šp. mesas). Družboslovci so zlasti preučevali plemeni Hopi in Zunji (Zuñi). Hopijska naselbina (pueblo) Stari Oraibi velja za najstarejše neprekinjeno neseljeno mesto na severni celini. - Mimo naštetih med Puebelce prištevamo še: Hano, Tiva (Tiwa), Hemes (Jemes), Pekos (Pecos), Laguna, idr.



Prvi zabeleženi verski preroditelj na območju današnjih vzhodnih držav ZDA je bil t.i. *Delavarski* (Delaware) *prerok*, ki je za razliko od Popéja uvedel novo, pomembno, in posled eno od osrednjih komponent staroselskih uporniških verskih gibanj: namreč celoto etičnih vodil, ki so bila že v celem usmerjena ne le na nadnaravno restavracijo razmer pred stikom, temveč predvsem na formiranje etičnega kodeksa za odpravljanje "dekadentnega" vpliva občevanja z evropskimi imigranti. Z Delavarskim prerokom, katerega ime ni ostalo zabeleženo, se je tuzemski radikalizem pri odpravljanju evropskega vpliva - in evropske fizične prisotnosti - prevedel v odrešenjsko ideologijo, ki je sorodno kot v prakrščanstvu predvidevala nadnaravni poseg višjih sil, odločujočo kataklizmo, do katere mora priti "ob višku trpljenja": ta višek pa je potrebno izzvati v boju z vsiljivci. Nastopu tega preroka sredi 18. stoletja se je odzval **Pontiac** (ok. 1720 - 1769) iz plemena Otavancev (Ottawa). Vojno, za katero je pod svojim poveljstvom strmil vrsto plemen okrog Velikih jezer, je uvedel z religiozno utemeljenim prepričanjem, ki je izhajalo iz sicer popolnoma realne ocene položaja, da je treba z dednih staroselskih zemljišč izgnati vse Angleže. Pontiacova vstaja je trajala od maja do oktobra leta 1763 in pomeni eno sklepnih dejanj dokončnega poraza Francozov na tleh današnjih ZDA. Za razliko od Delavarskega preroka je Pontiac - kot je razumljivo - dovoljeval rabo smodnika in strelnega orožja, pa tudi vojno zavezništvo z Evropejci, seveda z nasprotniki Angležev, s Francozi. Oglejmo si primer takega v versko razodetje preoblečenega političnega vodila: zabeležen je ostal Pontiacov govor z dne 27. aprila 1763, ki ga je imel pred skupščino zavezniških starešin in v katerem se je skliceval na delavarskega preroka.

"Nek delavarski Indijanec se je želel poučiti o modrosti Gospodarja življenja; ker pa ni vedel, kje bi ga našel, se je podvrigel postu, sanjam in prepevanju magičnih izrekov. ... Zvečer osmega dne se je ustavil ob potoku na robu travnika, kjer si je začel pripravljati obed, takrat pa je pogledal kvišku in v gozdu pred seboj zagledal tri velike čistine, do katerih so vodile tri dobro izhrojene poti. Zelo je bil presenečen; ... Šel je /po prvi/ in ni prišel prav daleč, ko je iz zemlje vstal mogočen plamen in ustavil njegov korak. ... V strahu in ves zmeden, vendar odločen, da nadaljuje, je odšel po zadnji izmed treh poti. Ves dan je hodil brez postanka, ko je od daleč zagledal pred seboj ogromno, slepeče belo goro. Vzpon je bil tako strm, da se mu je zdelo skoraj brezupno nadaljevati pot; v obupu se je ozrl naokoli. V tem trenutku pa je zagledal sedečo postavo krasne ženske, oblečene v čisto belino, ki je vstala, ko jo je zagledal, in mu takole rekla: 'Kako lahko upaš, da boš uspel v svojem namenu, obtežen, kakor si? Pojdi k vznožju gore, odvrzi puško, strelivo, popotnico in obleko; umij se v potoku, ki teče tam, in tedaj boš pripravljen, da stopiš pred Gospodarja življenja.'"

Prerok je zatem plezal, prišel na ravnico s tremi čudovitimi vasmi, se približal največji, kjer ga je sprejel čudovito oblečen mož ki ga je popeljal k Velikemu Duhu. Ta mu je dejal med drugim:

"... 'Zemljo, na kateri živite, sem ustvaril za vas in za nikogar drugega. Zakaj trpite, da belec živi med vami? Otroci, pozabili ste običaje in navade svojih očetov. ... Pomečite vse to /puške, nože, lonce, odeje .../ stran; živite, kakor so pred vami živeli vaši modri očetje. Kar pa dotiče Angležev, teh rdeče oblečenih psov, ki so prišli, da vam ukradejo lovišča in preženejo divjad - dvignite sekiro nadnje. Zbrišite jih z obličja zemlje, potem boste spet deležni moje milosti. ... Otroci vašega velikega očeta, kralja Francije, pa niso kot Angleži. Dragi so mi, ker ljubijo rdeče može in vedo, kako me je treba v resnici častiti.'" (Po: Vanderwerth, 1971: 25-28).

**Tecumseh** (ok. 1768 - 1813) iz plemena Šonijev (Shawnee) je v zgodovini t.i. starega Severozahoda (Old Northwest) ostal zabeležen kot eden najznamenitejših voditeljev staroselcev v času po zgodovinskem stiku.<sup>2</sup> Razmerje sil se je bilo od Pontiacovih časov in dokončnega poraza francoskih kolonialnih oblasti spremenilo; Pontiac se je že zelo mlad pridružil Angležem v boju proti osamosvajajočim se kolonistom. Po zmagi slednjih in po ameriški revoluciji je Tecumseh ob pomoči svojega mlajšega brata **Tenskwatawe**, znanega tudi z imenom Šonijski prerok, zasnoval ambiciozen načrt: na ozemlju današnje države Indiane, ki je tedaj imela šele status teritorija, je ob sotočju rek Tippecanoe in Wabash osnoval indijansko naselbino Tippecanoe (kasneje se je preimenovala v Prophetstown), kjer so se srečevali in drug ob drugem živeli staroselci različnih plemenskih skupnosti. Tecumseh je želel tu osnovati neodvisno indijansko državo in je v ta namen prepotoval takorekoč celotno ozemlje tedanjih ZDA od Velikih jezer pa do Mehiskega zaliva. Uspelo mu je pridobiti mnoga izmed tam živečih plemen in oblikovati militaristično konfederacijo.

Vsekakor je bil Tecumseh prvi, ki je pravilno razumel nauk ameriške revolucije za staroselce: v svojih nastopih pred sveti plemen, ki jih je pridobival za svojo stvar, od katerih jih je nekaj ostalo zabeleženih, je vztrajno poudarjal *prvenstvo vsestaroselske (panindijanske) identitete* pred plemensko; to pa je ideja, ki je bila ob svojem času izjemna, saj si je večinski konsenz med staroselci pridobila šele skoraj dvesto let kasneje, v našem času.

Tecumsehjev brat, Šonijski prerok, je imel življenjsko usodo, ki ni neznatna za tisto, kar v evropskem (judaistično-krščanskem) kontekstu pojmuje kot možen del t.i. preroške psihologije. Razodetje, za katerega je trdil, da ga je prejel neposredno od Velikega Duha (Great Spirit), ga je doletelo kot "mladega človeka razuzdanega življenja" (Waldman 1985: 115). Tenskwatawa je postal gonilna duhovna sila Tecumsehovega panindijanskega gibanja. Pridigal je versko obnovo, dosledno zavračanje krščanstva, evropskih navad in razvad (zlasti gre sem šteti prepoved uživanja alkohola, kar je poudarjal že Delavarski prerok). Poseben del njegovega učenja pa je predstavljala na novo očrtana celota staroselskih etičnih vrlin, koncipirana kot *vračanje k nekdanji etični podobi*. - Tenskwatawa je zgubil ogromen del svojega vpliva ob bitki z ameriški milicami pri Tippecanoeju leta 1811, ko se je v bratovi odsotnosti dal zapeljati v oborožen odpor; čaranje neranljivosti, ki jo je podeljeval bojevnikom, se je izkazalo za lažno. Ta ponavljajoči se vzorec magične neranljivosti v boju se je še večkrat v zgodovini staroselskega oboroženega odpora izkazal za pogubnega. - Tecumsehovi načrti o trdni staroselski konfederaciji ali tudi posebni državi so bili ob dobršen del podpore.<sup>3</sup>

Nekako v istem času, ko je Tecumseh na tedanjem surovem mejaškem področju starega Severozahoda širil ideologijo odpora in kot prvi izdelal tudi dokaj realen načrt za neodvisno prihodnost staroselcev na področju vzhodno od Missisipija, pa so staroselske skupnosti, ki so ostale v vzhodnem zaledju meje in so svoje militantno obdobje odpora

<sup>2</sup> General William H. Harrison, tedaj guverner teritorija Indiane, je zapisal: "Nikakršne težave ga /Tecumseja/ ne potrejo. Če bi ne imel v sosesčini Združenih držav, bi morda ustanovil imperij, ki bi se po svoji veličini mogel meriti z Mehiko ali Perujem." Po: Hamilton, 1972: 159. - Komplimenti te vrste so gotovo imeli svoje dejansko opravičilo, pa tudi neposreden namen, mimo tega pa so bili izvor in vsebina velikega dela mitologije 'plemenitega divjaka'.

<sup>3</sup> Leto po porazu pri Tippecanoeju se je Tecumseh pridružil Britancem v vojni proti Združenim državam; v zmago Britancev je polagal svoje upe za formiranje neodvisne staroselake države. Mnogi viri navajajo, da je Tecumseh dosegel celo čin generala brigadirjev v angleški vojski, čemur pa eden njegovih biografov oporeka (Sugden, 1947: 17). - Umrl je v bitki za Moraviatown, ko je branil umik Britancev. Njegovo truplo ni bilo nikoli neizpodbitno identificirano, okrog česar se je napletla vrsta ugibanj.

že pustile za seboj, iskale drugačnih adaptacijskih strategij. Plemena irokeške zveze (The Iroquois League, ki jo je sredi 16. stoletja ustanovil poglavar Hiawatha<sup>4</sup>) so leta 1794 podpisala trajno pogodbo o miru z Združenimi državami. Med Seneki (Seneca) je mož po imenu Ganiodayo (z angleškim imenom Handsome Lake - Lepo jezero) leta 1799 izdelal celoto etičnih in verskih vodil, znanih kot *verstvo Dolge hiše* (The Longhouse religion). Le leto pred tem so se na dednih ozemljih Senekov ob reki Allegheny naselili kvekerji. Pod njihovim vplivom je Ganiodayo tradicionalne verske predstave združil z etičnim kodeksom, ki je omogočil hitro prilagajanje novemu, poljedeljskemu načinu življenja.<sup>5</sup> Tudi v primeru seneškega verstva Dolge hiše gre za vplivno bratsko dvojico: Lepo jezero, prerok ali vizionar, je bil brat znamenitega poglavarja, *sahema Gaiantwake* (z angleškim imenom Cornplanter, Sadilec koruze)<sup>6</sup>

Do novega vala sinkretističnih odrešenjskih verskih gibanj je prišlo v času, ko je bila končna pacifikacija staroselskih skupin na območju osrednjega ameriškega nižavja, na tem poslednjem prizorišču oboroženega odpora, že v dogledu. Sredi prejšnjega stoletja se je na ameriškem Zahodu pojavilo najprej gibanje vrača Johna Slocuma, t.i. *cerkev potresevalcev* (Indian Shaker Church), na območju Puget Sounda v današnji državi Washington. V osemdestih letih pa je vrač Smohalla iz plemena Vanapumov (Wanapum), prav tako v državi Washington, uvedel t.i. *kult sanjačev* (Dreamer Cult). Poglavitni nauk tega gibanja, ki je na različne načine (predvsem z osamitvijo in postom ter z razlagami sanj) iskal razodetja, je bil ta, da je Veliki Duh dedna zemljišča staroselcev namenil le njim in da belci do njih nimajo pravice; (ameriški) staroselci da so prvi ljudje na zemlji<sup>7</sup> in da jo bodo podedovali. Ta na oko defetističen nauk, ki je vključeval vero v poseg nadnaravnih sil, s čimer bo prišlo do restavracije razmer, kakršne so bile pred prihodom belcev, se je uveljavil v času, ko so bile neuspešne vstaje oborožene staroselcev na tem delu Zahoda že preteklost. Nov, in vsekakor poveden element teh pričakovanj je bila vera v vstajenje mrtvih ob tem nadnaravnem preobratu (prim. Ruby in Brown, 1981: 229).

Prav iz že pacificiranega dela Zahoda so se končno taki revitalizacijski verski nauki razširili še v samo srce kontinenta, da bi 29. decembra 1890 na ozemlju današnje države

<sup>4</sup> Ime tega znamenitega vodje si je pesnik William Longfellow sposodil za junaka svoje pesnitve, ki je sicer postavljena med Čipevance (Chippewa). - Irokeška zveza je vključevala pet - in kasneje, v začetku 18. stoletja šest - plemen, zapuščino Seneke, Onondage, Kajuge (Cayuga), Mohavke (Mohawk), Oneide in nazadnje priključene Tuskarore (Tuscarora). V literaturi jih često navajajo na kratko kot šest narodov (The Six Nations). - Leta 1751 je Benjamin Franklin Veliki zakon o miru (The Grand Law of Peace) Irokeške zveze navedel kot model za svojo vizijo bodoče unije kolonij. Staroselski avtorji (cf. Schaaf in Swamp: 1987, 4-6) podarjajo podobnost ameniške ustave z Velikim zakonom tako v organizaciji besedila kot v vsebini, hkrati ugotavljajo, da je bil ta vir za ameriško ustavo bolj relevanten kot ob razglasitvi neodvisnosti (1776) zelo mlade evropske demokratske tradicije.

<sup>5</sup> Avtor Josephy Ir. (1982: 137) pravi takole: "Indijance so /kvekerji/ izobraževali in jih navajali na kmetovanje. (Kvekerji so Seneke prepričali, da so se odpovali svojemu običajnemu skupnemu načinu življenja v razširjenih družinah v dolgih hišah Longhouses/ in se naselili ločeno na domačiji v individualni lasti, razvrščeni vzdolž reke, tako da možje ne bi bili v zadregi, ko bi drug drugega videli na poljih, pri delu, ki so ga tradicionalno pojmovali kot zenskega)."

<sup>6</sup> Nek drug način prilagoditve vzhodnih plemen ponazarjajo Čerokiji (Cherokee), pleme izmed petorice t.i. petih civiliziranih plemen (The Five Civilized Nations; imena ne gre zamenjavati za Irokeško zvezo, ki je zgodnejša in k temu še politična tvorba; poleg navedenega se k petim civiliziranim plemenom štejejo še: Čikasoji/Chicasaw, Kriki/Creek (ali tudi: Muskogee), Čoktoji/Choctow, in Seminoli/Seminole), plemena, ki so bila skupaj s še nekaterimi na vzhodu na vztrajanje predsednika Andrewa Jacksona (1829-1837) preseljena čez Mississippi v uveljavitvijo zakona o odstranitvi (Indian Removal Act, 1830) na področje tedanjega indijanskega teritorija (Indian Territory), katerega nasledek je današnja zvezna država Oklahoma. Čerokiji so se zgodaj v devetnajstem stoletju pokristjanili, se formirali kot nacija, vzpostavili civilno in sodno oblast, šolstvo in davčni sistem, kar pa jim ni prihranilo usode drugih plemen. - Podobno kot pri drugih pokristjanjenih plemenih je mogoče zaradi vrste indecev - predvsem močnega modernega verskega revivalizma - govoriti delno tudi o *religiozni mimikriji*, ki je imela poseben pomen zlasti v obdobju v nadaljevanju obravnavanega polnomočja t.i. dodeljevalnega zakona (glej nadaljevanje).

<sup>7</sup> Zlasti so avtorji precej obravnavali t.i. *teorijo o rdeči Evi*, tedaj o primatu rdeče rase, uokvirjenem v biblijsko zgodbo o stvarjenju, ki jo je razglašal Smohalla (prim. Ruby in Brown, 1981: 225-239)

Južne Dakote obeležili poslednji oboroženi boj med staroselci in oboroženimi silami Združenih držav. Pejutski (Paiute) vizionar Wowoka (z angleškim imenom Jack Wilson) je doživel razodetje med težko boleznijo, prav v času sončnega mrka leta 1888: ta naravni fenomen je pleme sprejelo kot vznemirljivo znamenje. Svoje razodetje je Wowoka združil z nauki svojega očeta, vrača z imenom Tavibo. Zemlja bo uničena, potem pa obnovljena v čistem stanju, kakršna je bila pred prihodom belcev; mrtvi bodo vstali in bodo večno živeli, prosti bolečin, bolezni in smrti. Da bi do tega preobrata prišlo, morajo staroselci vzdrževati medsebojno harmonijo, poštenje, česta obredna očiščevanja in se predvsem odreči vsakršnim stvarjem in navadam, ki so jih uvedli belci, zlasti alkoholu. Wowoka je odsvetoval ali celo prepovedal žalovanje za umrliimi, ki bodo tako ali tako v kratkem vstali, predpisal pa je pogostne meditacije, molitve, zlasti pa ples. Wowoka je pridigal tudi nenasilje: "Nikogar ne smete prizadeti ali mu storiti kaj hudega," je sporočil Šajenom (Cheyene). "Ne smete se boriti. Vedno delajte dobro" (Hamilton, 1972: 205). Njegovo razodetje je prav po plesu, ki so ga udeleženci izvajali do ekstaze in nezavesti, dobilo ime: *verstvo plesa duhov* (Ghost Dance Religion). Ekstatične vizije plesalcev so razodevale podobe bodočega paradiza: življenje s predniki v miru in harmoniji, obilico bizonov, plodno in sončno deželo.<sup>8</sup>

Novo razodetje je imelo nesluten odmev. Mnoga plemena srednjega Zahoda tja do južnih koncev Velike prerije so k Wowoki pošiljala svoje delegacije, da bi se poučile o njegovem nauku. Sjujski (Sioux) sveti mož, eden od 'apostolov' novega vestva (prim. op. 8), Brcajoči medved (Kicking Bear) je razodetje prinesel med Sjujske skupnosti<sup>9</sup>, ki so po treh dolgih desetletjih oboroženega odpora, zdesetkane in stradajoče v rezervatih, novi nauk željno sprejele. Brcajoči medved, član skupine minikondžujskih tetonskih Sjujev (Minniconjou Teton Sioux), je nauk priredil tako, da se je ognil Wowokine miroljubnosti; Sjujem je nova vera pomenila predvsem možnost preobratne oborožene zmag. Že znano čaranje bojevnških oblčil, neprodimih za svinčenke, se je razmahnilo.<sup>10</sup>

<sup>8</sup> Sjujski izobraževalec Masse Hadjo je tisti čas v pismu uredništvu časopisa The Chicago Tribune, odgovarjajoč na oster, kriččen članek o gibanju plesa duhov, med drugim zapisal: "... Moralnega kodeksa belcev ne moremo primerjati z moralnim kodeksom Indijancev. Nimamo plačanih odvetnikov in pridigarjev, ni pa med nami niti desetine zločinov, ki se zgodijo pri vas. Če naš Mesija pride, vas ne bomo sili, da sprejmete našo vero. Nikoli ne bomo zažigali nedolžnih žensk ali s konji razčetrvali mož, ker se nočejo pridružiti naši religiji plesa duhov. Vi belci ste imeli svojega Mesijo, in če je verjeti zgodovini, je skoraj vsak narod imel svojega. Vi ste imeli dvanajst apostolov; mi jih imamo le enajst, in nekateri so že v ječi. Imeli smo tudi Devico Marijo, pa ste jo tudi vtaknili v ječo. Zdaj hočete dobiti še našega Mesijo, da ga zaprete. To lahko storite - v resnici, lahko ga križate, kakor ste križali onega drugega, ne morete pa Indijancev spreobrniti v križansko vero, dokler jih ne zastrupite s krvjo belcev. Nebesa belcev so indijanski naravi zopna, in če vam ustreza pekel belcev, no, ga le obdržite. Menim, da se bo našlo dovolj belih kujonov, ki ga bodo napolnili." Po: Hamilton, 1972: 206.

<sup>9</sup> Sjuji in Arapahi (Arapaho) so Wowokino razodetje prenesli naprej h Komančem (Comanche) in Kajovam (Kiowa), kakor povzemata avtorja E. Wallace in E. A. Hoebel (1952: 343-344): "... Jezus je nekoč prišel k belcem, ti pa so ga ubili. Zdaj bo spet prišel vih nove zemlje, ki bo prekrila staro. Z njim bodo prišli duhovji umrlih Indijancev, bizoni, divji konji in vse druge živali, ki so poprej živeli v preriji. Indijanci in belci bodo živeli skupaj v bratski snoposti. ..." Kot poudarjata avtorja, na jugozahodu ples duhov ni imel posebnih uspehov, nenasadnje zaradi naraščajoče privrženosti mlademu kultu pejoča (glej nadaljevanje), pa tudi zaradi neuspaha v sedemdesetih letih (1874) nastopajočega preroka z imenom *Coyote Dropping*, katerega razodetje je bilo Wowokinemu primerljivo.

<sup>10</sup> Prodor plesa duhov je vzmernil bele oblasti; novembra leta 1890 so prepovedale vsakršne manifestacije. Ker pa plesi niso ponehali, so rezervata Pine Ridge in Rosebud v Južni Dakoti zasedli vojaki. Zasedba je sodu izbila dno. Brcajoči medved je skupino privrženecv odpeljal na severno mejo rezervata in poslal sla k znamenitemu *Sedečemu biku* (Sitting Bull), vraču in vodji Hankpapa (Hunkpapa) Sjujev v Severni Dakoti s pozivom, naj se jim pridruži. Ta je sporočilo prejel, še isto noč pa so ga ob zori v lastni hiši umorili pripadniki lojalistične plemenske policije v službi vladne agencije v rezervatu. Vojaške oblasti so ukazale aretirati tudi *Veliko nogo* (Big Foot), znanega vodjo Minikondžujev, in ga s skupino privrženecv zasedli na poti iz Rosebuda v Pine Ridge, kamor se je bil namenil k Rdečemu oblaku (Red Cloud), drugemu legendarnemu voditelju Dakotov (=Sjujev), da bi se z njim dogovoril o umiritvi položaja. Po tej zmotni aretaciji je odred vojske z ujetniki, ki niso nudili nikakršnega odpora, čez noč postavil tabor pri potoku Wounded Knee. Zjutraj 29. decembra je ob razoroževanju ujetnikov prišlo do naključne sprožitve puške; sledil je pokol 350 ujetnikov, od katerih je bilo skoraj dve tretjini žensk in otrok. Naslednjega dne se je Brcajoči medved s svojo skupinicco predal.

Na skrajnem južnem delu območja velike osrednje prerije se je junija leta 1875 kot zadnji predal komanški poglavar **Quanah Parker**. Deloma morda tudi zaradi svoje posebne usode<sup>11</sup> se je ta voditelj kljub najdaljšemu vztrajanju v borbi proti Združenim državam in kljub svoji trdni staroselski identiteti zelo hitro prilagodil novim življenjskim razmeram v rezervatu in tudi tu ohranil svojo avtoriteto in vodstveno vlogo. Postal je uspešen kmetovalec in zagovornik izobraževanja staroselcev.<sup>12</sup> Že v sedemdesetih letih prejšnjega stoletja se je med plemeni Jugoahoda iz Mehike razširila raba narkotika peyotle (peyote; *Lophophora Williamsii*), ki ga vsebuje droben, gumbu podoben kaktus brez bodic. Quanah Parker se je z učinki uživanja te rastline seznanil leta 1884, ob bolezni, za katero je menil, da jo je ozdravil prav peyotl. Postal je goreč zagovornik in širitelj novega verstva, v katerem je obredno uživanje kaktusa peyotla dobilo osrednjo vlogo<sup>13</sup>. Med tridesetimi in petdesetimi leti našega stoletja se je verstvo razširilo do osrčja Kanade in danes predstavlja ob nekaterih trdoživih starejših religioznih kontinuitetah<sup>14</sup> enega večinskih verstev med staroselci v ZDA in Kanadi.

Detajlne vsebine tega verstva, danes znanega kot *Ameriška domačinska cerkev* (Native American Church, pod tem imenom prvič etablirana v Oklahomi leta 1918), ostajajo neznane<sup>15</sup>. Gre za verstvo, ki je adoptiralo lik Jezusa Kristusa<sup>16</sup> kot osrednjega "duha peyotla" (Gill 1982: 171). Formalne značilnosti obredij peyotla so oltar, oblikovan

<sup>11</sup> Quanah Parker (1845-1911) je bil sin komanškega poglavarja Peta Nokona in bele posvojenke, ki jo je plemo zajelo kot otroka, Cynthia Ann Parker, s tem pa pranečak toksaškega sodnika in kasneje senatorja Isaaca Parkerja. Cynthia Ann je vojska "rešila" indijanskega ujetništva, ko je bil Quanah še deček. Cynthia Ann se ni nikoli privadila življenju med belci, večkrat je pobegnila k svoji družini. Smrt male Quanaheve sestrice jo je naglala v samomor. O svojem otrostvu in bridki razdvojenosti zaradi materine usode je Quanah često pripovedoval svojemu prijatelju, ameriškemu predsedniku Theodoru Rooseveltu (1901-1909), ki je prihajal k njemu na lov (prim. Gill, 1982: 169).

<sup>12</sup> Quanah Parker je tri izmed svojih številnih otrok poslal v indijanski internat Carlisle v Pensilvaniji, ki ga je ustanovil stotnik Richard H. Pratt leta 1879. Ta šola je bila laboratorij slabih deset let zatem (1887) inavgurirane vladne asimilacijske "dodeljevalne" politike. - Upokojene vojaške osebnosti so imele konec prejšnjega stoletja kot terensko preizkušen "ekspertni" kader sploh ogromen vpliv na ameriško politiko do staroselcev, precejšen pa je bil tudi njihov delež pri zgodnjih etnografskih raziskovanih zlasti v okviru leta 1879 ustanovljenega vladnega Biroja za ameriško etnologijo (Bureau of American Ethnology).

<sup>13</sup> John Rave iz plemena Vinebagov (Winebago) je prispeval poročilo o svoji seznanitvi s peyotlom v letih 1893-94 (Hamilton, 1950: 92-94). Po uvodnih vnebah o neprijetnih občutkih strahu in strašljivih prividih pri prvih zaužitjih peyotla Rave pravi: "Sredi noči sem zagledal Boga. Molil sem k Bogu, ki živi tam zgoraj, našemu Očecu. Tmej milost z menoj! Daj mi spoznanja, da ne bom govoril in delal hudega. K tebi, o Bog, skušam moliti. In ti, Sin Božji, mi tudi pomagaj. Daj, da spoznam to religijo!" Potem sem zagledal zvezdo jutranjico, in dobro je bilo videti jo. Luč je bila prijazna za oko. Ponoči me je bilo strah, zdaj pa sem bil srečen. Zdaj, ko se je pojavila luč, se mi je zdelo, da mi nič ne ostane skrito. Vse sem videl zelo jasno." Zatem poroča o znancu, ki je imel hemoragijo in je užil peyotl: "Jetičniki še nikoli poprej niso bili ozdravljeni, zdaj pa je bil eden njih prvič ozdravljen." Peyotl pa ne ozdravlja le telesnih bolezni, temveč tudi tiste moralne narave; Rave pripoveduje o drugem znancu, ki je "... rad pil viski, kadi, čakal tobak in igral na srečo. Zelo je imel rad tudi ženske. Kar je bilo slabo, to je imel rad. ... Imel je zelo nevarno bolezen in tudi umor je imel na duši. Danes pa živi čisto življenje. ... Kdorkoli ima slabe misli, če bo užil peyotl, bo opustil vse slabe navade. Peyotl je zdravilo za vse, kar je slabega." - Hamilton (1952: 92) je v najavi tega pričevanja zapisal, da "... uživanje peyotla v resnici pomeni stranska vrata v krščanstvo in je spreobrnilo že mnoge Indijance, ki so bili ravnodušni do prizadevanj misijonarjev".

<sup>14</sup> Med posebej vztrajne religiozne kontinuitete gre šteti predvsem peyotelske. Te poznajo kompleksen religiozni in etični sistem, katerega temelj so matrilinarni klani in obredne družbe; celoten letni subsistenčni ciklus je podrejen obrednem čaranju plodnosti. Mimo tega imajo peyotelska verstva močno sestavljene predstave o dualizmu dobrega in zla, poteza, ki se prenaša tudi na vsakdanje življenje in na medčloveške odnose, tako da je psihanalitično nastrojena antropologija v tridesetih v znameniti klasični študiji, in v štiridesetih letih našega stoletja peyotelski *temperament* označila za paranoidega (prim. Ruth Benedict: *Patterns of Culture*, 1934; Laura Thompson & Alice Joseph: *The Hopi Way*, 1944).

<sup>15</sup> Znanе so npr. težave staroselskih umetnikov, predvsem slikarjev, ki jim njihove skupnosti prepovedujejo upodabljati prizore iz obredja kulta peyotla (prim. Baumann in Schliessler, 1979; Schulze-Thulin, 1976).

<sup>16</sup> Kot se je to zlasti dogajalo na ozemljih pod špansko kolonialno oblastjo, so tudi nekatere staroselske skupine na današnjem ameriškem Jugoahodu, nekdanji španski posesti, zgodaj in zlahkoma vključile lik Jezusa Kristusa v svoje religiozne sheme. Zaradi nenasilne pokrščevalske taktike jezuitov in druge katoliške duhovščine (jezuiti so se zelo zgodaj lotili prevodov Biblije v domačinske jezike), katolicizem beleži znatne uspehe v primeri z drugimi krščanskimi sektami. Tej politiki katoliške cerkve je sledil tudi naš franciščanski misijonar škof Friderik Irenej Baraga (1979-1868), ki je med Čipevanci služboval od leta 1831 do svoje smrti. - Mirnogrede na tem mestu omenimo tudi misijonarja Franca Pirca, ki je služboval med Sjuji v času vstaje Santi (Santec) Sjujev pod vodstvom *Male vrane* (Little Crow) leta 1862, o čemer piše Kovačič 1986: 15-19.

kot na krajce naslonjen, spotegnjen in na gornji površini sploščen polmeseč, na katerega postavljajo Poglavarja Pejotla (Chief Peyote), lep primer ekaktusa, ki posebejla osrednje božanstvo oz. duha kulta, ritualne ropotulje iz izvotljenih buč, in pernate pahljače.<sup>17</sup> Sam kaktus se v obliki zasušenih, okroglastih stebelc<sup>18</sup> uživa na način, ki ga verniki primerjajo krščanskemu zauživanju evharistije. Ameriška domačinska cerkev je vključila tudi mnoge elemente starih plemenskih verstev predvsem iz prerijskega kulturnega kroga, kar vključuje obredne potilne kopeli (Sweat lodge): tudi sicer se zdi, da je verstvo izrazito v funkciji revitalizacije starih plemenskih tradicij, zlasti t.i. Sončnega plesa (Sun dance), ki ima pri različnih plemenih različne pomene in vsebine. Gre pa za obred z obeležji prostovoljnega mučeništva, ki naj privede do vizij, očiščenja in do izpolnitve priprošenj; mestoma gre tudi za obredja, ki se dogajajo ob vrhuncih letne sončne revolucije in katerih namen je vezan za ohranjanje kozmičnega reda (Moore, 1988; Gill, 1982; Waldman, 1985).

Končno je potrebno gornje navedbe na kratko umestiti še v pravno normativne okvire celote t.i. indijanske politike, politične zgodovine staroselcev, v ZDA. V času dokončne pacifikacije staroselskih skupnosti na ozemlju ZDA je bil leta 1887 inavguriran kompleksen zakon, znan pod imenom Indijanski dodeljevalni akt (Indian Allotment Act, ali tudi: The Dawes Act po senatorju, ki ga je predlagal). Ob izdatni pomoči sočasnega morganovsko usmerjenega, socialno darvinističnega družboslovja so staroselce prisilno "civilizirali" s pokmetovanjem, uvajanjem zasebnega lastništva in s prisilnim šolanjem ter pokristjanjevanjem; staroselska verstva, tradicionalna noša in raba plemenskih jezikov so bili kriminalizirani. V takih razmerah je seveda prihajalo do podtalnega širjenja kulta peyotla, ki je izrazito vseindijansko verstvo, ob sočasni obsežni verski mimikriji (prim. op. 6). Opisana deklarativno asimilativna politika je bila preklicana šele leta 1934 z uveljavitvijo pluralističnega Indijanskega reorganizacijskega akta (Indian Reorganization Act, IRA, imenovan tudi Indian New Deal po bolj znanem sočasnem Rooseveltovem New Dealu, pa tudi Wheeler-Howardov akt po senatorjih, ki sta bila kongresna poročevalca). Ta vladna politika je ponovno na veliko zaposlila antropologe in se naslanjala na njihova ekspertna mnenja posebej glede revitalizacije plemenskih ekonomij na način, ki naj bi tradicionalnih vrednot ne prizadel, temveč jih vključeval. Po ponovnem valu asimilacionizma v petdesetih in šestdesetih letih, za katerega je značilno ukinjanje posebnega statusa rezervatov in obsežna agitacija za migriranje staroselcev v mesta in v industrijska središča, je Nixonova administracija v sedemdesetih letih uzakonila politiko t.i. Indijanskega izobraževalnega in samoodločbenega akta (Indian Education and Self-Determination Act, 1975); celostno

<sup>17</sup> Šajanski pesnik Lance Henson (r. 1944) v svoji pesmi *Vtisi o obredju peyotla (Impressions of the Peyote Cult)* pravi takole: "nebeški oče/blagoslovi nas svoje otroke/ko tako sedimo okrog/meseca rdeče zemlje/ ... kličem te izza zvokov ropotulje/kličem te z dimom svoje pipe/kličem sebe celega, ki živi v tebi/ ... sveti duh od povsod/večna duša/ ... koščena piščal/glas večno človeškega/pokaži mi, kako naj/bolje spoznam/svojo mater zemljo/ ... svojo vodo/koruzo/delimo s teboj/umjena vrh/reka/sonce naš brat/ ... oprafeno orje krilo/sladka prerijska medicina/utolaži me svojega osamljenega sinu/ ... večni mesec, ki/varuješ posvečeno seme/ ..." (Henson, 1985: 4-9).

<sup>18</sup> Kaktus peyotl vsebuje kakih osem alkaloidov iz skupin morfinov in strihninov, med katerimi prevladuje meskalin. Začetni učinki so močan bljuvalni refleks, zatem pa neobčutljivost za temperaturo in bolečino ter motnje v zaznavanju prostora in časa. Peyotl splošno deluje sedativno, ne stimulira izbruhov agresije in izzove blago evforična občutja. Ob zadostni dozi se pojavijo dokaj neizrazite vizualne in slisne halucinacije.

versko svobodo pa je uzakonila šele posebna resolucija o indijanski verski svobodi (Indian Religious Freedom Act) iz leta 1978.<sup>19</sup>

## II. STRUKTURA INTERPRETACIJ

Uvodoma smo že zapisali ugotovitev, ki jo preučevalci severnoameriških staroselcev danes malone brez izjeme delijo, da je bila (in je mestoma, pri posebej trdoživih tradicionalnih verskih sistemih, še vedno) religiozna misel pri teh ljudstvih razpršena, da je tedaj prevečala vse aspekte življenja. Ameriški avtorji so antropološke analize zgoraj opisanih verskih pojavov in gibanj izvajali iz plemenskih religij oz. njihovega idealnega, *baseline*, primordialnega stanja. Tako je eden osrednjih vidikov, na katerega se osredotočajo interpretacije, nepismenost tradicionalnih staroselskih kultur. Avtor Gill (1982: 47-56) npr. ugotavlja posebne značilnosti oralnega prenosa kulturnih vsebin, kjer je osrednje sredstvo verbalni akt v "verigi med seboj povezanih konverzacij". Zaradi tega je proces inkulturacije vsebovan v neobhodni "osebni in neposredni izkušnji s tradicijo. ... Tradicija je visoko socializirana, ker se prenaša le med ljudmi v socialni interakciji. Ker morajo celotno tradicijo držati v spominu, so te kulture adoptirale mnoga sredstva, ki spominu pripomorejo. Nekateri procesi so tako neločljivi od oralne transmisije kulture".<sup>20</sup>

Razpravo o neopismenjenih kulturah v povezavi z 'nediferenciranimi' religioznimi predstavami in praksami gre najtesneje povezovati s splošnimi antropološkimi teorijami o t.i. tradicionalnih skupnostih. Prav z omenjeno nediferenciranostjo namreč avtorji pojasnjujejo vlogo, pomen in odmevnost preroških razodetij. Na eni strani so namreč preroki sledili tradicionalnemu načinu verske propagande in avtoritete (in tradicionalnemu vzorcu verskega 'razodetja'), po drugi strani pa, kot ugotavlja avtor Hammond (1980: 203) v kontekstu negativne primerjave s fenomenom t.i. *civilne religije* v Ameriki, so taki kulturi obstajali le, "dokler so jim ljudje verjeli". Problem smo zgoraj že nakazali v zvezi s čaranjem neranljivosti v bitki. Kot ugotavlja vrsta ameriških avtorjev, gre za odločilni vpliv vzorca vodstvene avtoritete zlasti med plemeni prerijskega kulturnega kroga. Vrsta antropologov, avtorjev plemenskih monografij zlasti s prerijskega kulturnega kroga je izrisala poteze takega voditeljskega vzorca, ki ga je najjasneje izrazil avtor Tom Holm, rekoč, da "... tradicionalne ... vrednote niso enačile 'oblasti' z 'avtoriteto'" (1985: 142). Vodstvena osebnost je bila kot taka upoštevana, dokler se je njeno voditeljstvo potrjevalo z uspehi. Voditelj, bodisi vojni ali mirovni poglavar, član starešinskega sveta, posebno odličen bojevnik ali član katere od številnih posebnih bojevniških združb, ki so imele v času miru funkcijo in oblast plemenske

<sup>19</sup> Ta zakon je nasledek prav polemik o upravičenosti rabe narkotika pejoča v obredih ameriške domačinske Cerkve; razen tega pa je prevladalo mnenje, da ustavno zagotovljena verska svoboda staroselske populacije ne zajema v celoti, saj imajo slednji izjemen celostni pravni status. Zakon je med drugim tudi razširil staroselske lastninske in služnostne pravice nad nekdanjimi deli njihovih dednih zemljišč ter mimo siceršnjih konservatorskih določb razširil tudi lovne in ribolovne pravice; mnoge gore, jezera, gozdovi, kot tudi živali in rastline so namreč v skladu s tem zakonom definirani kot objekti, bistveni za realizacijo plemenskih religioznih praks.

<sup>20</sup> Avtor v nadaljevanju sodi, da je ta transmisija vendarle dinamična; jasno razločevanje med vrstami oralne tradicije-zgodba, pesem, molitev, itd. - služijo kot mnemotehnično sredstvo, skupaj z drugimi pripomočki; vendar pa so vsebine vedno znova aktualizirane. Na drugi strani pa avtor meni, da je mogoče "...mnoge poteze, ki jih ...povezujemo z oralno kulturo, kakor denimo personalizacija, neposrednost, konkretnost, najti tudi v tradicijah, ki poznajo zapise in tekste. Izvajanje kulture je vedno predvsem oralno, ne glede na to, ali obstaja pisava ali ne.

policije, vrači ali ljudje s posebnimi zdravilnimi sposobnostmi so se podrejali posebni, rigorozni, altruistični etiki ali celo zapovedi trajne osame. Taki obnašajski vzorci so bili v funkciji vzdrževanja avtoritete na osnovi zgleда (prim. npr. Utley, 1984; Dale, 1949; Llewellyn in Hoebel, 1941; Wallace in Hoebel, 1952; idr.)

Za problem staroselskih verskih sinkretizmov in revivalizma so posebej zanimive tri korelativne enote, kakor jih je zabeležila ameriška antropologija na domačem staroselskem terenu, in kot jih je moč za naš namen sintetizirati: namreč (1) korelacija med političnim in religioznim, (2) akulturacijske dispozicije staroselskih družb in (3) panindijanizem, ki zgodovinsko tvori najprej tentativno, zatem pa eksplicitno jedro zgoraj popisanih revivalističnih in sinkretističnih fenomenov na severnoameriških staroselskih tleh.

Medtem ko so ob povedanem korelacije med religioznim in političnim dovolj razvidne, moremo dodati, da se večina zgoraj popisanih verskih pojavov in gibanj, ki so se med staroselci na ozemlju današnjih ZDA pojavili po zgodovinskem stiku, nanaša na tiste religiozne fenomene prejšnjega stoletja, ki jih je raziskovalec Weston LaBarre (1938) označil kot *kulte krize*. Gre za hiliastična gibanja znotraj koloniziranih etnij, ki jih je mogoče hkrati gledati, če parafraziramo tvorca ameriške psihoanalitične antropološke šole Kardinerja (1951), kot defetistična v smislu obrambe tradicij, adaptacijska glede na privzete sinkretistične ideje, s tem pa kot sublimacijska glede na prisilno spremenjeno substistenčno in politično osnovo.

Manj scientistično in bolj pragmatično oznako je npr. za kult pejotla prispevala antropologinja Ruth M. Underhill (1956: 248) in se nanaša na tovrstno versko prakso pri Navahih (Navaho, tudi po šp.: Navajo): "Ta kult, ki vključuje uživanje narkotičnega kaktusa ... so krščanski misionarji eksorcirali, vladni uradniki pa so gledali nanj s strahom. Jaz pa, ki sem mnogim obredjem prisostvovala, ga morem zagovarjati kot prehodno stopnjo med starimi in novimi verovanji. Včasih sem se spraševala, zakaj se ne moremo Indijancem, ki nimajo podlage za teologijo greha in kazni, približati s preprosto vero v bratsko ljubezen kot osnovo za krščansko življenje. Nobena krščanska cerkev se ni bila pripravljena predstaviti s tako frakcijo svoje teologije, toda Indijanci so jo sami izoblikovali." To brez rezerve prokrščansko stališče je treba kajpada jemati z rezervo in ob upoštevanju dejstva, da je bilo izraženo v času, ko je bilo hkrati obremenjeno z iskanjem aplikativnih kompromisov kot tudi z zakasnelim izbruhom nestrpnosti do vsega, kar se ni prilegalo v ameriški *mainstream*, v petdesetih letih našega stoletja.

Proces kulturne adaptacije (akulturacije) je že relativno zgodaj, v tridesetih letih našega stoletja, postal ena velikih tem ameriškega družboslovja; posebej še ameriška funkcionalistična šola je v obliki od psihologizma privzetih razprav o kategoriji *socialne (kulturne) vrednote* analitično razgrajevala nekatere sodobne obnašajške in mišljenjske vzorce med severnoameriški staroselci. Mimo samega razvitega antropološkega psihologizma (psihodinamične analize, kot se je smer poimenovala) velja omeniti še npr. prispevek avtorja Oplerja, ki je na apaškem (Apache) terenu razvil kategorijo *kulturne teme*.

Oplerjeva kulturna tema ima značaj paradoksalno sestavljenih vrednot. Tako npr. pri Čirikava Apačih (Chiricahua) obstaja vzorec (in vrednota) moške dominanc, ki pa je omejen z načelom matrilokalnosti in matrilinarnega štetja sorodstva. Podobno ima pri isti skupini Apačev zet obveznost, da vzdržuje gospodinjstvo svoje tašče, katero šteje za najbližjega človeka v ženini družini; po drugi strani pa obstaja močna obveza



vljudnostnega izogibanja med udeležencema v tem odnosu, ker je videti taščo iz oči v oči tabu; prav tako je prepovedan neposreden pogovor med njima (prim. Opler 1941: 163 ff). - Avtor Voget (1975: 423) povzema vpliv sestava Oplerjevih kulturnih tém na adaptacijsko dispozicijo dane skupnosti: "...Čirikava Apači so se nagibali k individualnemu iskanju /nadnaravne/ moči pri doseganju ideala dolgoživosti, medtem ko so Džikarilja /Jicarilla/ Apači poudarjali /obče/ obrede, ki naj jo zagotove. Čeprav so bili manj v stikih z belci kot Čirikave, so vendarle doživeli znaten razkroj ceremonialnega življenja, ker so se strogo pridrževali predpisanih protokolov in skupinskih standardov. ... Na drugi strani pa Čirikave niso imeli nobenih težav pri vključitvi Jezusa kot novega vira nadnaravne moči."

Sam postanek akulturacijskih študij na prizorišču ameriške vede se v njeni zgodovini veže za iskanje t.i. *baseline* kulturnega stanja opazovancev; to 'nekontaminirano' stanje je bilo šele razmeroma pozno razpoznano za iluzorno v smislu akademskega konstrukta. Zdi se, da je socialno evolucijo staroselcev po zgodovinskem stiku plodneje gledati v luči *processa prisilnega poenotenja* v smislu vsiljevanja (pomovanega na tem mestu esencialistično, kot zgodovinski imperativ) socialnih, političnih, verskih, ideoloških in drugih vzorcev evropske provenience (Šumi, 1990: 8). Prav zgodovinsko neizogibno privzemanje teh vzorcev je pripeljalo do konsolidiranja staroselskega prebivalstva, do fenomena nazorskega panindijanizma, ki ga v nadaljevanju povzemam kot *ideologijo tribalizma*.

### III. KORELACIJE Z IDEOLOGIJO TRIBALIZMA

Panindijanizem kot ideologija se je trajno institucionaliziral šele v štiridesetih letih našega stoletja. V tem času so nastopili oz. se uveljavili odločilni dejavniki, ki so utemeljili povezovanje staroselcev nič več na *plemenski*, temveč na *etnični* osnovi (prim. Deloria in Lytle 1984: 237): najprej so to nasledki Reorganizacijskega akta, ki je ne le vzpostavil plemenske vlade, sodišča in policijo in prvič v pokolonialni dobi širil zemljišča v lasti ali užitku plemenskih skupnosti<sup>21</sup>; v procesu sprejemanja in aplikacije zakona je prišlo do oblikovanja mnogih pravnih doktrin in mnenj, ki so afirmirala moderni posebni status staroselskih skupnosti.<sup>22</sup> Posebej druga svetovna vojna je bila v nadaljevanju mogočen vzvod, ki je staroselce masovno mobiliziral, deloma tudi tako, da je zavrnil dosego ciljev revolucionarne reorganizacijske politike. Kar 25000 rekrutov je odšlo na fronto, še pol toliko ljudi izmed rezervatskih populacij pa se je včlanilo v vojno

<sup>21</sup> V času službovanja poverjenika za indijanske zadeve (Commissioner for Indian Affairs pri službi notranjega ministrstva, Biroju za indijanske zadeve, Bureau of Indian Affairs, BIA, ki je bil ustanovljen leta 1824 in je svoje pristojnosti podedoval od indijanskega oddelka vojnega ministrstva ZDA), Johna Collierja, iniciatorja reorganizacijske politike (1933-1945), so ta zemljišča narasla za skupno 4 milijone aker obdelovalne zemlje in 7 milijonov aker pašnikov. Komentatorji sodijo, da bi rezultat mogel biti še boljši, če približno tretjina vseh staroselskih skupnosti reforme, ki jim je bila kot prva v zgodovini ponujena opcijsko, ne bi zavrnila (prim. Deloria in Lytle, 1984: 180, Dippie, 1982: 310). - Sam Collier je poudarjal predvsem vidik obnovljene kulturne in politične samobitnosti staroselcev, s tem pa staroselčevo obnovljeno samozavest (prim. Collier, 1944: 7).

<sup>22</sup> Predvsem je treba omeniti komentar na zakon, znan pod imenom Margoldovo mnenje, ki je pravico do neodvisnosti plemenskih skupnosti interpretiralo kot nasledek inherentnih, ne pa podeljenih pravic staroselskih narodov, ki jih vrhovni suveren, ZDA, nikoli ni izničil; ta in še nekateri drugi komentarji na zakon so pogojevali razsodbe, kakršna je bila tista arizonskega državnega sodišča iz leta 1958, ki je *indijansko plemo definirala kot skupnost, ki poseduje status, višji od statusa zvezne države, pri čemer staroselci predstavljajo podrejene in odvisne narode, katerih suverenost je omejena le toliko, kolikor so se ji plemena izrecno odpovedala v korist ZDA* (prim. Deloria & Lytle, 1984: 206; podčrtala I.Š.).

industrijo v velikih mestnih središčih (Holm 1985/a/: 149 ff), kar predstavlja glede na totalno število staroselske populacije ob tem času eno najvišjih udeležb po etničnem ključusploh.<sup>23</sup>

Praktično takoj po vojni vpeljana terminacijska politika in njeni nasledki so spodbudili vseindijansko združenje z imenom *Nacionalni kongres Ameriških Indijancev* (National Congress of American Indians, NCAI), ki je nastal leta 1944, da je skupaj z antropološkim oddelkom chicaške univerze leta 1961 sklicalo vseindijansko konferenco v Chichagu. Sklepno zasedanje konference, prve svoje vrste na ozemlju ZDA, je sprejelo izjavo, zelo previdno formulirano, ki je klicala po formiranju nove vladne politike do staroselcev.<sup>24</sup> "Neskladje med izrečenim in zamolčanim" (Deloria in Lytle, 1984: 199) je pobudilo nastanek mladinske staroselske organizacije, *Nacionalnega odbora indijanske mladine* (National Indian Youth Council, NIYC). Prav v delovanju te organizacije je prišlo do odločilne navezave mladinskega aktivizma na poglede in stališča t.i. *tradicionalistov* izmed rezervatskih populacij.

Kakor gornji dve, se je tudi organizacija *Gibanje ameriških Indijancev* (American Indian Movement, AIM) porodilo v velemestnih getih s populacijo različnih plemenskih provenienc. AIM, spočeta v poznih šestdesetih letih v Minneapolisu, je postala najvidnejši protagonist renesanse staroselskega tradicionalizma v povezavi z odločnim političnim aktivizmom, ki je v poznih šestdesetih in zgodnjih sedemdesetih letih nekajkrat stopil v središče vsenacionalne pozornosti.<sup>25</sup>

Aktivističnim manifestacijah se je v tem času pridružil orjaški preboj mladih staroselskih umetnikov, intelektualcev in časnikarjev. V poznih šestdesetih letih sta skorajda hkrati izšli deli, ki vsaka na svojem področju pomenita mejnik v artikulaciji nove staroselske zavesti: s Pulitzerjevo nagrado okrašeni roman *Hiša napravljena iz zore* (House Made of Dawn) N. Scotta Momadaya, puebelskega avtorja, ki je začetnik celega tematskega cikla staroselskih literatov, namreč del na temo usode mladega mešanca, ki na koncu najde svojo realizacijo v povratku k tradicionalnemu plemenskemu življenju; in pa bridko kritično delo *Vinea Delorie ml.*, sjujskega pravnikarja in politologa z naslovom *Custer je umrl za vaše grehe* (Custer Died for Your Sins) z zgovornim podnaslovom *Indijanski manifest* (Indian Manifesto).

Dokument z naslovom *Dvajset točk* (Twenty Points), ki ga je oblikoval odbor Pohoda prelomljenih pogodb ("najmarkantnejši dokument, kar jih je zvezni vladi kdaj predložila kaka indijanska skupina" (Delora in Lytle, 1984: 238), je v osemnajsti točki

<sup>23</sup> Komentatorji sodijo, da je bilo najnižje število staroselcev ob koncu prejšnjega stoletja, 200 - 250 000. V zgodnjih štiridesetih letih so demografi opazili hitro naraščanje staroselskega prebivalstva, ki je ob vstopu ZDA v svetovno vojno moglo šteti nekaj čez pol milijona ljudi; ljudsko štetje leta 1980 je prvo zabeležilo številko nad milijonom: 1.4 milijona staroselcev na ozemlju ZDA. Nataliteta ostaja zelo visoka (štirikratno presega vsa ameriška povprečja), visoka pa ostaja tudi smrtnost v vseh življenjskih dobah. Ker pa so kriteriji službe za demografsko statistiko pri notranjem ministertvu, Biroja za indijanske zadeve pri istem ministertvu in posameznih plemenskih oblasti močno različni (prva npr. priznava kot kriterij samoodločbo, slednje pa večinoma postavljajo tudi močno različne "standarde krvi", *blood quantum*, so ocene močno nezanesljive. Nekateri avtorji tako celo sodijo, da je skupno število ljudi staroselskega porekla okroglo 15 milijonov. (prim. Denevan, 1976; Jarvenpa, 1985; Dippie, 1982; McNickle, 1973).

<sup>24</sup> Ta izjava, naslovljena *Deklaracija indijanskih ciljev* (Declaration of Indian Purpose) je v razdelku Vera (Creed) postavila naslednjo formulacijo: "VERJAMEMO v inherentno pravico vseh ljudi, da ohranjajo svoje spiritualne in kulturne vrednote..." (Vogel, 1972: 210). Oznaka *spiritualnega* za religiozne prakse staroselcev je sploh izredno pogosta zlasti v tekstih staroselskih avtorjev.

<sup>25</sup> Najbolj znan je incident pri zaselku Wounded Knee v Južni Dakoti leta 1973. Neposredni precedens te nekaj tednov trajajoče oborožene zasedbe, kjer je med drugim prišlo tudi do razglasitve svobodnega Oglala sjujskega naroda, je bil *Pohod prelomljenih pogodb* (The Trail of Broken Treaties), ki se je začel nekaj mesecev pred tem s karavanami staroselcev iz celotnih ZDA, ki so načrtovale višek pohoda z mimo demonstracijo v Washingtonu D. C. Demonstracija je prerasla v nasilno zasedbo palače sedeža Biroja za indijanske zadeve (prim. npr. Holm, 1985; Deloria in Lytle, 1984, idr.).

zahteval, da kongres uveljavi popolno versko svobodo za staroselce. Prinašam celotno besedilo točke:

"Kongres naj izrazi svoje vztrajanje pri spoštovanju in zaščiti verske svobode in kulturne integritete indijanskih ljudi po vseh Združenih državah, in naj zagotovi, da indijanska religija in kultura, tudi tista, ki je na stopnji nastajanja, preroda, ali razvoja, ali taka, ki je izražena v osebnem značaju in odnosu do posameznikovega lastnega telesa, ne bo zavirana, obravnavan nespoštljivo, ali porepovedovana. (Noben Indijanec tako ne sme biti v nobeni instituciji ali javnem uradu na primer prisiljen ostriči si las, kar vključuje vojaške oblasti in jetniške uprave.<sup>26</sup> Kongres mora vztrajati pri uvedbi strogih kazni za kršenje te zaščite" (podčrtala I.Š.).<sup>27</sup>

Gornja formulacija iz Dvajsetih točk dovolj dobro opisuje moderno stanje staroselske religiozne zavesti in njenih oblik. Mogoče je pa izluščiti tudi ideološko platformo, ki je modernemu panindijanizmu skupna. Na opisani način afirmirana vseindijanska zavest, ki se je v svojih začetkih v poznih šestdesetih letih okoristila s tedaj splošno klimo zavzetosti za civilne pravice v ZDA, je artikulirala ideološko celoto, ki jo za potrebe tega teksta označujemo, kot rečeno, kot *ideologijo tribalizma*.

Mimo militarnih političnih vsebin, katerih korenine segajo še v Tecumsejev čas in ki so se zlasti izrazile ob zasedbi Wounded Kneea leta 1973, so nekateri protagonisti tedanjega vestaroselskega političnega aktivizma in drugi avtorji artikulirali stališča, ki se tesno vežejo za problematiko zgodovinske marginaliziranosti staroselske populacije, s tem pa za kritiko evropocentrizma z izpostavitvijo razlik v temeljnih zgodovinskih nastrojenostih večinske ameriške družbe na eni strani in staroselcev na drugi. V za nas posebej zanimivi polemiki o možnih vsebinskih povezavah med staroselskimi nazorskimi tradicijami, krščanstvom in marksizmom je Vine Deloria jr. (1985/a/: 113-136) med drugim zapisal:

"Marksizem, indijanske tradicije in krščanstvo vsi delijo isto usodo v tem smislu, da ne predstavljajo jasnih miselnih kanalov, temveč široke delte čustev in inspiracij, tako da je poskus artikulacije enega za primerjavo z drugim precej tvegano početje. ... V tem članku ne želim razpravljati o učinkih industrializacije. Zdi se mi, da je marksizem v tej točki superioren v primerjavi z brezupno apologijo, ki jo očitno ponuja krščanstvo, in v primerjavi z nezmožnostjo Indijancev, da bi prisotnost industrijske družbe na planetu jemali resno. Najboljše prizorišče za inteligentno komparacijo se mi zdi razprava o človekovi osebnosti, kot jo vidijo vse tri tradicije. ... če bi razpravo omejili na rezultate verovanj o človekovi osebnosti, bi se Indijanci gotovo izkazali kot superiorni." (str. 113-114)

Dalje se avtor osredotoča na koncept alienacije, kot ga razvijata marksizem in krščanstvo, in ga označi kot

"... kritičen gradbeni element obeh sistemov. Na drugi strani pa se Indijanci očitno ne posvečajo alienaciji kot kozmični prvini človeškega življenja ... To ne pomeni, da

<sup>26</sup> Odstotek staroselskih kaznjencev je vedno zelo visok, zlasti na račun mladostniške delikvence. V zadnjih letih so oblasti v federalnih zaporih staroselskim kaznjencem omogočile obiske njihovih plemenskih vračev in izvajanje nekaterih obredij, npr. posilnih kopeli in obrednega očiščevanja z dimom svetih rastlin, prerijske sladke trave (sweet grass) in žajblja (sage). Mladi kaznjenci o svojem bivanju v zaporih često poročajo tudi v staroselskih časopisih (npr. Akwesasne Notes, Letters to the Editor, Mid-Winter, 1987-1988, zv. 19, št. 6).

<sup>27</sup> Bela hiša se je v odgovoru na to točko Dvanajstih točk ravnala po zgoraj že nakazanem argumentu, da ne more širiti verske svobode za kako skupino prebivalstva mimo določb prvega ustavnega amandmaja (TRAIL OF BROKEN TREATIES 1976: 87). To stališče je zakon o indijanski verski svobodi (1978) deloma ovrgel.

Indijanci ne čutijo neke stopnje alienacije. Ne postavljajo pa je v središče svojega ceremonialnega življenja, je ne izpostavljajo v svoji kozmološki mitologiji in je ne gledajo kot bistven element institucionalizirane eksistence, ki bi določal njihov pristop k drugim vidikom življenja. Alienacija je torej bistven element zahodnjaške kozmologije tako v metafizičnem pomenu, kot v svoji epistemološki dimenziji; medtem ko je v širšem kontekstu kozmičnega ravnovesja za Indijance minoren in kratkotrajen fenomen. ... Posebnost zahodnjaške alienacije je seveda v tem, da se sicer pojavlja že v zgodnjih fazah lastne tradicije, da pa se ves čas zastavljajo napačna vprašanja glede njene zgodovinske geneze. Krščanstvo, ki je gradilo na bližnjevzhodnih religioznih modelih, vidi alienacijo v prvem dejanju nepokorščine Človeka nasproti svojemu Stvarniku. Zato je vzpostavilo Odrešenika ali Mesijo, katerega naloga je, da kozmično ravnovesje obnovi tako, da se ponudi kot kozmična žrtev, s katero bo izvorni greh odkupljen. Problem te kozmične drame je v tem, da ostaja popolnoma nekonkretna. Eno je razumeti starodavno dramo krvave žrtve; čisto nekaj drugega pa je počutiti se s to žrtvijo kozmično očiščenega kakih dva tisoč let pozneje."

V nadaljevanju Delora vzporeja krščanski in marksistični koncept alienacije in ugotavlja, da slednja vrsta tradicije v bistvu izhaja iz enakih postavk kot krščanstvo. Ena takih postavk je paradigma o nastanku:

"Skupna postavka, ki utemeljuje zahodno misel je, da morajo vse stvari imeti svoj začetek. Od krščanskih teoloških spekulacij preko Rousseaujevega plemenitega divjaka do marksističnih analiz so začetki ali izviri kritično pomembni. Medtem ko imajo vsa ameriška indijanska plemena zgodbe o stvarjenju, pa jih gledajo preprosto kot nakopičeno znanje, ki se je prenašalo z generacije na generacijo. Ne trudijo se, da bi utemeljevali sodobne filozofije, institucije, ali sisteme verovanj v realitetah ali dogodkih iz davnine. Nekateri običaji lahko te zgodbe o stvarjenju podpirajo, in na nekatere obrede je mogoče gledati kot na izhajajoče iz dogodkov ob stvarjenju ali kot na sledeča razodetja, ko so organsko povezana s takimi dogodki, toda resničnost ali neresničnost zgodb samih ni tako strašansko pomembna zadeva" (str. 117).

V nadaljevanju avtor navaja eno takih zahodnjaških spekulacij o izvoru, tisto H. Marcuseja, ki govori o stanju zavesti v primitivni človeški skupnosti<sup>28</sup>, in komentira:

"Ta mitski (v najbolj pejorativnem možnem pomenu besede) scenarij je seveda absurden, kljub temu pa ga resno citirajo kot predpogoj, iz katerega izhaja človeško bitje skozi medij različnih izkušenj, med katerimi ni poslednja delo v antropološko-filozofskem pomenu, in za katerega je Marx menil, da predstavlja njegovo edinstveno odkritje" (str. 118).

Deloria k Marcusejevi opombi o vlogi jezika v antropogenezi ('Jezik je medij, v katerem prvič pride do integracije med subjektom in objektom. ... Na drugi strani pa je jezik prvi medij individualizacije, kajti skozenj posameznik pridobi oblast nad objekti, ki jih pozna in imenuje') pripominja:

"Težava, ki nastane z izhajanjem od hipotetičnih začetkov, ki hoče pojasniti tako človeško zgodovino kot filozofski pomen posameznika in socialnega življenja, mora biti po vsem tem očitna. Marcuse ne vidi nobene nekosistentnosti v tem, da v isti sapi trdi, kako je jezik prvi napor po preseganju prepada med subjektom in objektom ter hkrati prvi medij individualizacije - ki ustvarja polarizacijo sveta na subjekt in objekt. Še bolj

<sup>28</sup> Deloria posebej podčrtuje tale odlomek: Čustva, občutja in koncepcije /v primitivni družbi/ niso povsem stvar posameznika, temveč jih vsi delijo, tako da zavest določa skupno in ne posamično.

razočarujoča pa je morda njegova naslonitev na biblijsko interpretacijo poimenovanja stvari kot kritičnega elementa pri človekovem osvajanju oblasti nad drugimi oblikami življenja" (str. 119).

Ko se nadalje osredotoča na marksistično definicijo posameznika kot dela narave, dela družbe in hkrati produkta samooblikovanja, Deloria ugotavlja, da taka opredelitev "... ne pove, kakšni so izviri individualnosti, niti zakaj jo je treba šteti za pomembno" (str. 119). Taka razlaga (po A. Schaafu) vztraja, kot meni avtor, pri izključevanju vseh ekstrahumanih faktorjev. Toda,

"... prav na tej točki bi imeli ameriški indijanski ljudje velike težave z marksistično pozicijo. Medtem ko bi odločno zavrnili idejo, da je človeški svet različen od drugih vrst eksistence, bi ameriški Indijanci vsekakor vključili v razpravo izkušnje, ki so docela religioznih vsebin, ... . Povsem pravilno bi ... vztrajali, da vse spada v človeško percepcijo in da nimamo ničesar, kar bi bilo nadčloveškega izvora, razen tistih idej, ki jih častimo nad svojimi lastnimi izkušnjami. Tudi če kaka konkretna izkušnja priča o nadčutni naravi stvarnosti, se je še vedno zgodila človeškemu bitju, ali pa jo je ta, on ali ona, sporočil drugim, tako da je postala del kolektivne družbene zavesti/zgodovine ter hkrati ostala naraven del življenja. Izključevanje nekaterih vrst izkušenj pri marksistih, zlasti tistih, za katere se zdi, da človeška bitja zlasti motivirajo, se zdi docela nepotrebno in slabi marksistično razlago" (str. 120).

Od teh pripomb Delora preide na koncept transformacije, ki da je

"... docela zahodnjaška ideja, povezana z nocijo človekove začetne dominacije nad vsemi drugimi oblikami življenja, in sumljiva zato, ker niso podane nikakršne direktive za potek te transformacije ... . Tako je človekova vloga v odnosu do sveta očitno prepuščena nekakšnim preroškim interpretacijam, ki so uresničljive samo s skrajnim fanatizmom. Transformacija ... v resnici degradira in uničuje vsake vrednote, inherentne naravi, kakršno nahajamo" (str. 121).

Dalje pravi avtor:

"V marksistični analizi se v resnici ne moremo premakniti od začetkov do sedanjih realitet, ker se tako zelo vztraja pri neodvisni realiteti primordialnih okoliščin, iz katerih se izvaja začetke. V tem pogledu nam marksizem ponuja komaj kaj več kot krščanstvo ali druge svetovne religije, ki vse govorijo o negativnem svetu, potrebnem prenovi, zatem pa, da je ta prenova naravni nasledek sedanjega stanja sveta - s tem se v resnici zanika Stvarnika (ali pa gre za namig, da pri svojem stvarniškem početju navsezadnje le ni bil tako zelo bister)" (str. 121).

Ko se proti koncu razprave vrača k problemu alienacije, Deloria citira Marxovo misel o komunizmu kot polno razvitem humanizmu, izenačenim z naturalizmom, in kot definitivni razrešitvi nasprotja med človekom in naravo ter ljudmi med seboj, in komentira:

"Četudi to ni rečeno tako poetično kot pri Izaiji, imamo tukaj vendarle obljubo odrešenja in napoved prihoda Dneva Gospodovega, čeprav v sekulariziranih capah.<sup>29</sup> Implikacije marksistične misli so morda revolucionarne za zahodnjake, pri ameriških Indijancih pa so deležne začudenja. Zakaj se zahodnjaki čutijo alienirane od narave? In

<sup>29</sup> Russel Means, aktivist AIM iz plemena Oglala Sjujev, v svojem prispevku k isti polemiki govori o "novi zahodnjaški religiji... veri v znanost" (Means, 1985: 28).

kako to, da iščejo nekakšne mesijanske<sup>30</sup>, nadzgodovinske rešitve, ko so vendarle to odtujitev že odkrili? Misliti, da je komunizem, čeprav v najčistejši obliki, *definitivna* rešitev odnosa med človeštvom in naravo, pomeni v resnici trditi, da je alienacija človeštva od narave problem, okrog katerega se vrte vsi drugi (str. 132 - *podčrtal* avtor).

Deloria zaključuje takole:

"Iz perspektive ameriških Indijancev ... /je marksizem/... zahodnjaška religija v ekonomski preobledi... Nekritično in nezgodovinsko sprejema pogled na svet, ki izhaja iz nekakšne starodavne zahodnjaške travme, da je naša vrsta alienirana od narave, zatem pa ponudi le še eno verzijo mesijanizma kot rešitev tega umetnega problema. Njegov univerzalizem, maskiran v internacionalnost ... predstavlja prav tako grožnjo, kot so jo predstavljali krščanski misijonarji. Marksistična teorija izobraževanja ponuja zastarelo in neuporabno socializacijo z abstraktnim, neuporabnim, če ne celo netočnim znanjem; vsekakor pa ponuja generalizacije, ki so kaj malo pomembne za tribalno situacijo. Ameriški Indijanci in drugi tribalni ljudje so danes edini predstavniki resničnega humanizma, ker rade volje priznavajo attribute, ki sestavljajo in določajo človeško bitje. Častijo starost in priznavajo proces rasti. Z dokajšnjo jasnostjo pojmujejo razlike, ki jih za človeško perspektivo predstavlja spolna dihotomija. ... Priznavajo zakonitost, vendar vidijo tudi polnost trenutka in zahtevajo, da so pravne in politične solucije enako pravične kot zakonite. Zavračajo univerzalni koncept bratstva v prid spoštljivega ravnanja z ljudmi. Ni nujno, pravijo, da bi bile vrane orli. Tako marksisti kot kristjani bi morali to upoštevati, kajti v prizadevanju, da bi svet spremenili v orla, so zahodnjakom v rokah ostali le mrhovinarji" (str. 135-136).

Means se v zvezi z gornjimi vprašanji (1985: 28) postavlja na skrajno tradicionalistično, za evropsko uho nemara tudi stereotipno stilizirano pozicijo:

"Evropa je vedno iskala mesijo, najsibo človeka Jezusa Kristusa, ali človeka Karla Marxa, ali človeka Alberta Einsteina. Ameriški Indijanci vedo, da je to popolnoma absurdno. Ljudje so najšibkejša vseh vrst, tako šibka, da so drugi stvorili voljni dajati svoje lastno meso, da bi mogli ljudje preživeti. Ljudje lahko preživijo samo tako, da uporabljajo racionalnost, kajti manjka jim spodobnost, ki jo imajo druge živali, ki pridobivajo hrano tako, da uporabljajo zobe in kremplje... Toda racionalnost je hkrati tudi človekovo prekletstvo, ker povzroča, da človek pozabi na naravni red stvari na način, kot drugi stvorijo ne morejo ..."

V nadaljevanju pa Means ob zavračanju revolucije kot osrednje marksistične kategorije eksplicitno navaja tudi vsebine modernega panindijskega ekološkega nazora, ki je tesno vezan na tradicionalne religiozne predstave:

"Mislim, da gre za nesporazum v poimenovanju stvari. Kristjani, kapitalisti, marksisti so sami sebe vedno šteli za revolucionarne. Toda nihče od njih ni resnično govoril o revoluciji. Kar imajo v resnici v mislih, je kontinuacija. ... Kot bolezenske klice

<sup>30</sup> Prim. op. 8. Deloria zavrača interpretacijo revivalističnih 'kultov krize' kot mesijanskih: "Obstaja precejšnje neskladje glede tega, ali se je Jack Wilson /Wowoka/ imel za mesijo ali ne. Večina Indijancev meni, da je bil le sel, ki je govoril o svoji prerokbi izkušnji. V zgodnjih šestdesetih letih sem se pogovarjal z nekaterimi njegovimi tedaj še živečimi učenci, in ti so ga vsekakor gledali kot oznanjevalca in ne kot mesijo." (Vine Deloria Jr. v pismu avtorici, 13. 2. 1988) - Na drugem mestu Deloria dodaja: "Med Indijanci ni mesijanskih idej, ker ni ideje o mesiji. Obstaja pa množica apokaliptičnih idej - eshatologij in prerokb o koncu sveta. Plemenske religije pojmujejo kot le začasne, za določeno razdobje - planetarno ero, in vsako plemo ima prerokbo o koncu sveta -, tako da se ljudje zelo razburjajo glede tega in se vedno znova prenaaglijo. To polete smo imeli paniko okrog konca cikla majevskega koledarja. Toda pravi tradicionalisti menijo, da se konec sveta še ne bo zgodil zdaj - pač pa kmalu. ... Te prerokbe ... pravijo, da bodo sedanja obredja prišla h koncu in da bo s tem konec tudi plemen kot ljudstev, da bo svet obnovljen, preživelim pa bodo dana nova obredja in prerokbe. ... Kljub temu pa se plemena trudijo, da bi oživila stara obredja - kakor da bi bile prerokbe nekaj povsem ločenega od obredja." (Vine Deloria Jr. v pismu avtorici, 11. 9. 1987.)

ima evropska kultura občasne krče, celo cepi se sama v sebi, zato da more naprej živeti in rasti. ... Marksizem je le najmlajša kontinuacija te /evropske/ tradicije, ne pa rešitev zanjo. Je pa še druga pot. Je pot tradicionalnih Lakotov in pot drugih ameriških indijanskih ljudstev. To je pot, ki ve, da ljudje nimajo pravice degradirati Matere Zemlje, da obstajajo sile, ki so nad vsem, kar je kdaj ustvarila evropska pamet, da morajo ljudje graditi harmonijo v vseh odnosih, ali pa jih bodo /te sile/ nazadnje uničile. ... Naravni ljudje tega planeta to vedo in ne potrebujejo teoretiziranja o tem. Teorija je abstrakcija; naše znanje pa je resnično. ... Mati Zemlja se bo uprla, vse okolje se bo uprlo in skrutilci bodo odstranjeni. Stvari naredijo poln krog. In pridejo do tam, kjer so se začele. To je revolucija. In to je razodetje mojega ljudstva, to je razodetje tudi hopijskega ljudstva in vseh drugih pravilno mislečih ljudi. ... Le stvar časa je, kdaj bo prišlo do tistega, čemur Evropejci pravijo 'večja katastrofa globalnih razsežnosti'. Naloga ameriških indijanskih ljudstev je, da preživijo, to je naloga vseh naravnih bitij. ... Nočemo oblasti nad belskimi ustanovami; hočemo, da izginejo. To je revolucija." (str. 27-29)<sup>31</sup>

#### IV. TEZE

Ob upoštevanju zgoraj očitnega fenomena prisilne unifikacije severnoameriških staroselcev je mogoče staroselske lastne vidike, ki smo jih razvrstili v sklop ideologije tribalizma, gledati tudi kot nasledke *specifičnega zgodovinskega spomina*. Ta kaže na poudarjeno pragmatično interpretativno izrabo okoliščin kulturnega konflikta od časov po zgodovinskem stiku in poudarjeno pozitivistično stališče do kontinuitet, ki jih avtorji razpoznavajo za izvorno staroselske.

Procesa kulturnega konflikta samega pa po drugi strani ne gre gledati enostavno, kot denimo akulturacijo, kakor je ta proces povzela in definirala ameriška antropološka veda v tridesetih letih, kajti tako gledanje vsiljuje tipično evropocentrično opcijo, po kateri "sebe" vidimo kot organsko kontinuiteto, vse druge realitete pa kot stopenjske in razgrajene prav glede na lastno "organskost", morda celo "meritornost".

Še manj pa je upravičeno misliti, da gre pri novi staroselski nazorskosti za preprost (politični) pragmatizem. Nekatere poteze nove (vse)staroselske zavesti je namreč bolj plodno gledati kot proces (prisilnih) racionalizacij, do katerih je prišlo skozi zgodovinski imperativ.

V prejšnjem razdelku besedila samo brez veliko komentatorskih posegov skušali povzeti stališča, ki jih je mogoče šteti za najbolj reprezentativna znotraj novega, panindijanskega eksplicitnega nazora. Kar takoj velja dodati, da s tako oznako predstavljenih stališč nismo želeli zanikati očitnega dejstva, da so to v resnici stališča izobraženih elit, ki zato zahtevajo najmanj dva razmisleka: prvič, kdo ameriški staroselci danes sploh so; in drugič, arbitrarna oznaka "legitimnega nazora" - s čimer smo menili tisti eksplicitni nazor, ki je bil politično prištet k sami srži t.i. nove staroselske zavesti - vsekakor zahteva vsaj nekaterih relativizacij.

<sup>31</sup> Podobno v *Akwesasne Notes* (Mid-Winter, 1987-1988, zv. 19, št. 6, str. 2) uvodničar zapisuje: "Po dolgi in zmedeni zimi smo, upajmo tako, na pragu pomladi. Kot so naši bralci gotovo opazili, je bilo vreme približno zadnjega leta precej čudno in nepredvidljivo. Za tiste izmed nas, ki imamo starodavna učenja, to ni presenetljivo, vseeno pa vznemirljivo. Zemlja je pričela reagirati na vse strahote, ki ji jih povzročajo ljudje. Vreme bo tekom leta postajajo še vse bolj čudno."

Odgovor na prvo vprašanje je mogoče uvesti z argumentom, ki bi ga ob določeni meri metodološke popustljivosti mogli šteti za "emškega", izvorno pa je v resnici literaren vsaj po svojem avtorju. Staroselski literat, Pulitzerjev nagrajenec (1968) N. Scott Momaday je zapisal, da je "... Indijanec ideja, ki jo ima človek o samem sebi". Izrazito pikro nastrojeni (nestaroselski) komentator pa je populacijo, o kateri je govor, označil celo kot "tisti milijon in pol ljudi, ki so urad za ljudska štetja /U.S. Census Bureau, op. I.Š./ prepričali, da so 'domorodci', to je Indijanci, Aleuti ali Eskimi" (Williams, 1987: 28).

Zelo blizu "emškemu" pristopu, kakršnega smo pripisali Momadayjevi izjavi in katerega vsebino bi radi očrtali z besednjakom evropske tradicije etničnega, je dejstvo, da so štiri stoletja po "odkritju Amerije" vsaki nazorski kontinuiteti, lastni staroselcem, v zahodnjaškem pojmovanju pripisala neizogibno vedno manjšo avtentičnost. Gre za znane komplikacije tistih "primordialnih" situacij, ki so klasične konceptualne povezave "enega ozemlja, ene krvi, enega jezika" nujno izpostavile kot hkrati močno dinamični "razvoja" podvržene in hkrati na drugi strani kot tudi potencialno izrazne, celo "dokazne" za fiktivni, scientistični primordializem, ki se je zgodovinsko izrazil v celem spektru danes populariziranih (vulgariziranih) predstav o etničnem ("plemenskem"), narodnem ali celo nacionalnem. Ta konstrukt, ki je najprej vzpostavil neizbežni proces spreminjanja, da bi šele nato lahko sklepal na stanje pred spreminjenjem, je kajpada zgodovinska okoliščina, ki današnja stališča staroselcev posebej obremenjuje, saj jim vsiljuje nenehno dokazovanje "pristnosti" lastnih stališč. V tem kontekstu bi seveda Deloria pripombo o "beli" scientistični "obsedenosti z konceptom izvora" šteli za močno domiselno in umestno.

Hkrati pa bi dodali tudi dovolj samorazvidno relativizacijo, ki se nanaša na položaj "Amerike ob odkritju": ne glede na evropski vtis, da je šlo za "rasno" dokaj homogeno populacijo, vendarle množica jezikov (preko 200 samo danes) kaže na dejstvo, ki so ga evropski imigranti dosledno in kakor hote prezrli, namreč da etnična situacija ameriških staroselcev že ob zgodovinskem stiku ni mogla vsebovati homogenih kvalit, ki so ji bile pripisane s strani imigrantov; prav zato pa je panindijanizem mogoče šteti za zgodovinski odgovor na takšno prisilno homogeniziranje.

Obenem, in hkrati morda najbolj plodno, je mogoče to novo staroselsko zavest, katere delce smo prikazali zgoraj, razumeti tudi kot kritiko prevladujočega evropocentrizma. Posebej povedne so v tem smislu povratne, zgodovinske opcije, kakor jih obravnavajo moderni staroselski avtorji. Značilen primer iz zgodovinskega sklopa staroselskih (panindijanskih) naziranj predstavlja silovit odpor do teorije izvirne migracije preko Beringovega kopnega mostu. Deloria meni, da "... ideja o /migraciji preko/ Beringove ožine Indijancem preprečuje spoštovanje do lastnih tradicij ... in je na poti pri doseganju spoštovanja za plemenska verstva."<sup>32</sup> Drug tak primer, ki ima velike razsežnosti, v neposrednih konfliktnih situacijah (zemljiški spori, pravice staroselskih skupnosti) pa odločujočo vlogo, je močna navezava vsestaroselskega gibanja na ekologijo. Ta tema ima seveda v posameznih plemenskih kulturah mogočno tradicijo, ki je versko utemeljena.

Problem verskega v ameriškem staroselskem prostoru končno zahteva še en razmislek. Misliti je, da gre po vsem povedanem za celostne versko-nazorske sisteme, ki

<sup>32</sup> Vine Deloria, Jr. v pismu avtorici, 11. 9. 1987.



jih je evropsko družboslovje - pač na primerih "primitivcev" - v 19. in zgodnjem 20. stoletju v skladu s svojo evropocentrično pozicijo razslojevalo v tipologijo, ki predstavlja specifično prekodiranje realitete. V skladu z idejo o neobhodnem obstoju osrednjega verskega principa (najsibo vrhovnega božanstva ali pa kakega drugega centralnega objekta) se je religiologija odločila za vrsto analitskih oznak (totemizem, fetišizem, animizem...), ki vse predstavljajo napor, da bi se v konceptijsko dostopne okvire umestilo očitno "razpršenost" ali tudi vseobsegajočnost, "nediferenciranost" staroselske versko-nazorske misli. Seveda se tovrstne analize niso omejevale le na religioznost; prav podobno se je godilo tudi drugim "celotam" staroselske nazorske in prakse, ki jih je evropska znanost razslojila v "kulturo", "družbenost", "tradicije" "verstva", "običaje", itd. Nova staroselska zavest je ta interpretativni postopek zapovrstjo selekcije, prekodiranja, in končno umetne sistemizacije označila kot natanko tistega, pri katerem staroselec ostaja nespoznan in nerazpoznaven tudi sebi.<sup>33</sup>

Če je ena od temeljnih značilnosti sinkretističnih verskih in etičnih sistemov v kolonialnih in pokolonialnih situacijah ta, da kolonizirani privzamejo nekatere temeljne ideje kolonizirajoče družbe, tedaj vpetost teh privzetih idej v novo staroselsko zavest v ZDA vendarle kaže na temeljna konceptualna razhajanja med zahodnjaško in staroselsko nazorskostjo. Prav ta razhajanja staroselski avtorji izpostavljajo kot temeljno legitimacijsko strukturo novovzpostavljene vsestaroselske etničnosti, ki se je postavila predvsem proti tako osrednjim evropocentričnim konceptom, kot je, denimo, "razvoj" s svojim specifičnim ideologiziranim podaljškom, "napredkom" (ki ga Deloria v prinešenem odlomku povzema kot "transformacijo"; Deloria, 1985: 121). Tribalni človek in tribalna socialna ureditev sta videna kot (edino) pravilna (humana, "resnična"; pri tem npr. Deloria /1985: 135-136/ in Means /1985: 27-29/ pojem tribalizma širita na celoten svetovni prostor), značilna celostnost versko-nazorskih sistemov, ki obvladujejo vse aspekte življenja, pa tudi v tako izrazito sinkretističnih pojavih, kot je Domačinska ameriška cerkev, ostaja pravilo.

#### REFERENCE\*

- Alba, Richard D. (ur.), ETHNICITY AND RACE IN THE U.S.A. London, Boston, Melbourne, Henley: Routledge & Kegan Paul, 1985.
- Baumann, Peter in Schliessler, Martin, AMERIKAS INDIANISCHE SEELE, Düsseldorf, Wien, New York: ECON Verlag, 1987.
- Bellah, Robert N. in Hammond, Philip E., VARIETIES OF CIVIL RELIGION, Cambridge, Hagerstown, New York, Philadelphia, London, Mexico City, São Paulo, Sydney: Harper & Row, 1980.
- Benedict, Ruht (Benedikt, Rut), OBRASCI KULTURE, Prev. dr. Markovič, B. Beograd: Prosveta, 1976.
- Churchill, Ward (ur.), MARXISM AND NATIVE AMERICANS, Boston: South End Press, 1885.
- Collier, John, INTRODUCTION, V: *Thompson in Joseph*, 1944.

<sup>33</sup> Deloria v svojem Indijanskem manifestu (1970: 83) jedko smeči evropski scientizem te vrste: "Debeli zvezki neuporabnega znanja, ki so ga sproducirali antropologi, skušajo resnične Indijance ujeti v mrežo teorij, ki so znatno pripomogle, da je Indijanec danes nekakšen neviden manjšinec. Navsezadnje, kdo pa ima lahko za resnične ljudi, ki so nabirali hrane, nabirali jagod, polnomadi, oboževalci ognja, visokoplanotni in gorski prebivalci, na konjih jahajoči, v kanujih ploveči, koralde uporabljajoči, keramiko proizvajajoči, s trakovi se okrajujoči, v vejnatih bivakih živeči, ki so kot taki začeli cveteti v glavah ljudi potem, ko jih je Alfred Frump leta 1803 opisal v svojem velikem delu o Indijancih z naslovom NAŠI OPERJENI PRIJATELJI?"

\* Zaradi razvidnosti so staroselski avtorji v seznamu referenc in v besedilu (ob prvi omenbi) označeni s polkrepkim tiskom

- Dale, Edward Everett, THE INDIANS OF THE SOUTHWEST, A Century of Development Under the United States, Norman: Univ. of Oklahoma Press, 1949.
- Deloria, Vine Jr., CUSTER DIED FOR YOUR SINS, An Indian Manifesto, New York: Avon Books, 1970 (1968).
- Deloria, Vine Jr. in Lytle, Clifford, THE NATIONS WITHIN, The Past and the Future of American Indian Sovereignty, New York: Pantheon Books, 1984.
- Deloria, Vine Jr. (ur.), AMERICAN INDIAN POLICY IN THE TWENTIETH CENTURY, Norman: Univ. of Oklahoma Press, 1985.
- Deloria, Vine Jr, CIRCLING AROUND THE SAME OLD ROCK, V: *Churchil (ur.): 1985/a/*.
- Denevan, William M., THE NATIVE POPULATION IN AMERICAS IN 1492, Madison: Univ. of Wisconsin Press, 1976.
- Dippie, Brian, THE VANISHING AMERICAN, Middletown, Conn.: Wesleyan Univ. Press, 1982.
- Gill, Sam D., NATIVE AMERICAN RELIGIONS, An Introduction, Belmont, Cal.: Wadsworth, 1982.
- Hamilton, Charles, CRY OF THE THUNDERBIRD, American Indians' Own Story, Norman: Univ. of Oklahoma Press, 1950.
- Hammond, Philip E., EPILOGUE: THE CIVIL RELIGION PROPOSAL, V: *Bellah in Hammond, 1980*.
- Henson, Lance, SELECTED POEMS 1970 - 1983, New York: The Greenfield Review Press, 1985.
- Holm, Tom, FIGHTING A WHITE MAN'S WAR: The Extent and Legacy of Indian Participation in World War II, V: *Iverson (ur.): 1985*.
- Holm, Tom, THE CRISIS IN TRIBAL GOVERNMENT, V: *Deloria (ur.): 1985/a/*.
- Iverson, Peter, (ur.), THE PLAINS INDIANS OF THE TWENTIETH CENTURY, Norman & London: Univ. of Oklahoma Press, 1985.
- Jarvenpa, Robert, THE POLITICAL ECONOMY AND POLITICAL ETHNICITY OF AMERICAN INDIAN ADAPTATIONS AND IDENTITIES, V: *ALBA, Richard D. (ur.): 1985*.
- Joseph, Alvin Jr., NOW THAT THE BUFFALO'S GONE, Norman: Univ. of Oklahoma Press, 1982.
- Kardiner, Abram in Ovesey, L., THE MARK OF OPPRESSION, New York 1951: Norton, 1951.
- Kovačič, Erik A., FRANC PIRC AS PEACEMAKER DURING THE SIOUX UPRISING OF 1862, V: *Slovene Studies, 8/2, 1986, str. 15-19*.
- LaBarre, Weston, THE PEYOTE CULT, V: *Yale University Publications in Anthropology, 1938, št. 19*.
- Llewellyn, K. N. in Hoebel, Adamson E., THE CHEYENNE WAY, Univ. of Oklahoma Press, 1941.
- McNickle, D'Arcy, NATIVE AMERICAN TRIBALISM, London, Oxford, New York: Oxford Univ. Press, 1973.
- Means, Russel, THE SAME OLD SONG, V: *Churchill (ur.): 1985*.
- Momaday, N. Scott, HOUSE MADE OF DAWN, New York, Evanston: Harper & Row Publishers, 1968 (1966).
- Opler, Morris Edward, AN APACHE LIFE-WAY, Chicago: Univ. of Chicago Press, 1941.
- Ruby, Robert H. in Brown, John A., INDIANS OF THE PACIFIC NORTHWEST, A History, Norman: Univ. of Oklahoma Press, 1981.
- Schaaf, Gregory in Swamp, Jake, THE GREAT LAW OF PEACE AND THE CONSTITUTION OF THE UNITED STATES OF AMERICA, V: *Adwesasne Notes, Summer 1987, zv. 19., št. 4, str. 3-7*.
- Schulze-Thulin, Axel, WEG OHNE MOKKASSINS, Die Indianer Nordamerikas Heute, Düsseldorf: Droste Verlag, 1976.
- Sugden, John, TECUMSEH'S LAST STAND, London and Norman: Univ. of Oklahoma Press, 1985.
- Šumi, Irena, EVROPOCENTRIZEM IN KULTURNI RELATIVIZEM, Primer severnoameriških staroselcev, (v tisku za objavo v: *Teorija in praksa*), 1990.
- Thompson, Laura in Joseph, Alice, THE HOPI WAY, Chicago: Univ. of Chicago Press, 1944.
- THE TRAIL OF BROKEN TREATIES. B.I.A., I'm Not Your Indian Any More, Roosevelttown, N. Y. 1976 (1973): Akwesasne Notes, Mohawk Nation.
- Underhill, Ruth M., THE NAVAJOS. Norman: Univ. of Oklahoma Press, 1956.
- Uley, Robert M., THE INDIAN FRONTIER OF THE AMERICAN WEST 1846 - 1890, Albuquerque: Univ. of Mexico Press, 1984.
- Vanderwerth, W. C., INDIAN ORATORY, Famous Speeches by Noted Indian Chiftains, Norman: Univ. of Oklahoma Press, 1971.
- Vogel, Virgil J., THIS COUNTRY WAS OURS, A documentary History of the American Indian, New York, Evanston, San Francisco, London: Harper & Row, 1972.

- Voget, Fred W., A HISTORY OF ETHNOLOGY, New York, Chicago, San Francisco, Atlanta, Dallas, Montreal, Toronto, London, Sydney: Holt, Reinhart & Winston, 1975.
- Waldman, Carl, ATLAS OF THE NORTH AMERICAN INDIAN, New York, Oxford, England: Facts On File Publications, 1985.
- Wallace, Ernest in Hoebel, E. Adamson, THE COMMANCHES, Lords of the South Plains, Norman: Univ. of Oklahoma Press, 1952.

## "Discipliniranje" v družini

JANEZ PEČAR\*

If you can look into the seeds of time  
and say which grains will grow and  
which will not  
Speak then to me ...

Shakespeare, Macbeth

Zaradi naraščajoče deviantnosti med mladimi, pri katerih ugotavljajo čedalje več zlasti nasilniškega vedenja, ki se pomika vedno bolj v otroštvo, prihaja v središče pozornosti preprečevalnih dejavnikov zlasti družina s svojimi nadzorovalnimi dejavnostmi. Ker pa sodobna družina opravlja znatno manj nalog kot nekoč, ker jih mora deliti z mehanizmi izven sebe, je za družboslovno proučevanje toliko bolj zanimiva, ker še vedno ostaja marsikomu in za vse življenje *ključna referenčna skupina*.

Čeprav je družina izredno pomemben *posredovalec družbenih norm*, svojih skupinskih pravil in poglavitni socializator, ki opravlja neposredno nadzorovanje, zlasti nad otroki, se v literaturi srečujemo s konceptualnimi unifikacijami posameznih strok, ki vsaka po svoje pojasnjuje primarno socializacijo, sprejemanje vlog, legitimiteto družinskih položajev, skupno bivanje, družinski čut, nastajanje in vzdrževanje družinskih pravil, (ne)stabilnost družinske vzgoje, integracijo, partnerske odnose, družinske mite, moč v družini itd., tja do vloge zaposlene matere (žene) in vdiranje države v družinske zadeve, pri katerih posreduje zlasti takrat, kadar si družinski člani to žele, ali kadar ne zmorejo sami urediti razmerij med seboj. To seveda obenem tudi pomeni, da je družina še vedno dokaj intimna in diskretna skupina in jo kot takšno varuje tudi sodobno (državno) pravo.

Nenazadnje pravo ureja vedenjske oblike za vse na splošno in prisiljuje ljudi k zelenemu konformizmu, hkrati ko družina, poleg državnih norm, uporablja za socializacijo in za opravljanje svojih vzgojnih, kulturnih in zaščitnih vlog še svoja pravila, odvisno od staršev v družini, ali enega izmed njiju, ali skupaj z vsemi, ki lahko kakorkoli prispevajo k dinamičnim družinskim procesom. S tem pa se odpira pestra

\*Janez Pečar, diplomirani pravnik, doktor znanosti, redni profesor za kriminologijo, Inštitut za kriminologijo pri Pravni fakulteti UEK v Ljubljani, 61000 Ljubljana, Trg osvoboditve 11

problematika *družinskega nadzovanja in discipliniranja*, ki ju navadno določajo lokacija avtoritete, stopnje in smeri identifikacije, pomen in naravo čustvenih odnosov in nedvomno tudi posebnosti družinskega vzdušja.

Zato je tudi nadzovanje v družini ali discipliniranje oziroma kar normaliziranje še kako povezano z avtoriteto, močjo in ugledom tistega nadzorovalca (ali nadzorovalcev), ki uspevajo pritegniti ustrezno spoštovanje drugih tako in na način, da je lahko družina temeljni dejavnik socializacije. Kolikor to ni ali ne v zadosni meri, potem tudi z njeno kontrolizacijo ni vse v redu in tudi postopki "discipliniranja" (zlasti otrok) ne prinašajo želenih učinkov, kolikor sploh ne vzbujajo posledic, ki so nasprotne od pričakovanih. Seveda pa gre pri tem sploh računati tudi z dejstvom, da prenekatero družine sploh niso sposobne opravljati tistih vlog, ki kakorkoli vsebujejo kontrolne in disciplinske naloge. Morebiti tudi zaradi tega ne, "ker družina ni pravi dom človeku, v katerem bi lahko živel na odtujen način"<sup>1</sup>. Za družino pa so najpomembnejši skupni interesi, privrženost in občutek vzajemne gospodarske odvisnosti<sup>2</sup> ter seveda najugodnejša možnost *recipročnega prilagajanja posamezne osebnosti in družbe*. Kajti družina je vsakomur prvi prenašalec norm širše skupnosti in hkrati ožja skupina, v kateri vsakdo pričakuje varnost in v kateri mu je dana neposredna priložnost za primerjanje sebe kot dela celote, ki ji pripada in v kateri se odraža predvsem psihično.<sup>3</sup>

Čeprav so v okviru družine njeni člani v različnih odnosih, nas zanimajo predvsem nadzorstveni, ki temeljijo na vedenjskosti kot tisti paradigmi, ki večinoma vpliva na vse druge, tudi zaradi čustvenosti. Kajti vsa razmerja so v tej človeški, predvsem intimni skupnosti vedno *močno emocionalizirana*. To pa lahko pomeni, da je tudi "discipliniranje" pod vüsi afektiranih stanj obeh strani tako nadzorovalca kot nadziranca. Tega pa ne gre zanemarjati ne pri doseganju socializacije ne pri upiranju njej, kar lahko pelje v deviantnost in kriminalnost tudi prek stresov in travm - spet na obeh straneh. Prav zato pa je tudi "*discipliniranje*" v družini *vsebinsko vprašanje*, od katerega je marsikdaj odvisno posameznikovo (kasnejše) življenje (etiologija in prevencija deviantnosti, morala, socialni karakter itd.).

## 1. DRUŽINSKI MORALNI SISTEM

O tem, kaj je morala, kaj sodi in kaj ne vanjo, je bilo doslej že veliko napisanega, čeprav različnega in nasprotujočega. In kolikor so si posamezne človeške skupine same oblikovale moralna pravila in jih pogosto tudi zapisale, je danes družina "primarna družbena skupina", ki si z "moralo" zastavlja svoj, predvsem *nadzorstveni moralni sistem in ustrezne vrednote*. To pa je gotovo najbolj podvrženo skupinskim navadam, ki sta jih oba starša prinesla vsak iz svojega socialnega okolja. Že v otroštvu in v odrasčanju sta doživljala vsak svoj moralni razvoj lastnim sistemom obrambnih mehanizmov, ki gotovo ne morejo mimo stereotipnih delitev vlog na moške in ženske. Zato verjetno v skupnem in zakonskem življenju dveh oseb, ki morata prevzeti skrb za otroke, nujno prihaja do zakonskih frustracijskih situacij, ki jih največkrat rešujeta kakor vesta in znata, nenazadnje tudi s "pravili", ki sta jih prinesla s seboj.

<sup>1</sup> Golubović, str. 212.

<sup>2</sup> Prav tam.

<sup>3</sup> Gl. Sherif v *Sociological Theory*, str. 285.

*Recipročna organiziranost staršev* je potemtakem le zunanji odraz vsebinskosti razmerij, v katerih morata graditi samo "njun" moralni sistem z ustreznimi pravili sožitja, da bosta lahko poleg izključno svojih vlog (tudi diskretno spolnih) opravljala vse funkcije materinstva in očetovstva. Prav glede na to je v literaturi dosti spoznanj o komunikacijah med starši, ki nanj bi bile v pozitivnem smislu predvsem jasne, poštene, moralne in uspešne, čeprav ob obravnavanju družinske patologije in tudi zaradi morebitnega svetovanja, spreminjanja ter popravljanja "zakonskih" zdrav še kako nastajajo potrebe po različnih tehnikah za poglobljanje družinskega življenja in vzajemnega delovanja.

To gotovo pomeni, da je zaradi izogibanja konfliktnosti v družini potrebno poučevati ostale družinske člane o vsebini njihovih vlog, ki jih lahko različno dojemajo, pri čemer tudi oba starša nista nobeni izjemi, kajti razloge za družinsko konfliktnost, dezorganizacijo, ekscesivnost posameznih družinskih članov navadno vse znanosti o človeškem vedenju najprej iščejo pri starših. To seveda spet pomeni, da *starši kreirajo družinska pravila sožitja*, postavljajo svoj normativni koncept, z njim socializirajo druge, čeprav ne vedno izključno, toda hkrati z njimi opravljajo najrazličnejše družinske, kontrolne (četudi diferencialne) funkcije odkrivanja kršitev (svojih in izven družine postavljenih) pravil in se navsezadnje tudi odzivajo nanje (ali bi se vsaj morali).

Otroci imajo razmeroma malo moči za vzpostavlanje družinskega moralnega sistema, čeprav niso brez vplivov nanj, saj jih starši in drugi, ne glede na to, ali gre za dihotomne, trihotomne ali kakšne druge interakcije, različno upoštevajo, odvisno od pomena, ki jih zanje imajo. Od tod tudi generacijske vrzeli ali generacijski konflikti, ki jih "idealne" družine uspešneje premoščajo, pomirjajo ali rešujejo, medtem ko jih manj uspešne in seveda predvsem nefunkcionalne, nepopolne in podobne celo pospešujejo in poglobljajo. V njih se poraja (ali obstaja) nasilje in agresivnost, trpinčenje otrok, pretepanje žena, nesmotno ravnanje s premoženjem, konflikti z bližnjimi in izven doma.

Zato bi lahko rekli, kolikor bolj je družinski moralni sistem vrednot skladen z ustreznim stanjem v socialnem okolju, toliko bolj je družina kot socializator in nadzorstveni mehanizem legitimen in priznan za prenašanje določene kulture iz roda v rod. Toliko bolj lahko uspešno institucionalizira pravila vedenja in jih selekcionira za družinske potrebe. Zato je *družina za vsakogar prva oblastvena avtoriteta*, ki vsakomur določa pravice in dolžnosti, opravlja izbor družbenih vrednot<sup>4</sup> in jih zagotavlja s svojo ureditvijo vsiljevanja ali konformiranja.

Družinski moralni in vrednotni sistem, ki deluje na otroke, je potem takem čedalje bolj *predelano prenašanje pravil iz skupnosti*, ki od šole, prek delovnega mesta staršev, pravil soseske, državnih norm itd. vsebujejo določene vedenjske zadeve, od katerih je tudi družina vedno bolj odvisna. S tem pa ji seveda ne gre odrejati možnosti ustvarjanja svojih moralnih norm, tudi sodobna družina je vedno bolj odprta navzven in pripravljena na ustrezno odzivanje<sup>5</sup>. V tem je videti tudi ključni pomen staršev za ustvarjanja identitete otrok, upoštevanje vedenjskih norm in razumevanje kontrolnih tehnik, odvisno tudi ali gre za tradicionalno hierarhično družino<sup>6</sup> itd., tja do participativne. Tudi zato je lahko *družina pomemben varstveni dejavnik*, ki nevtralizira krimogene dejavnosti, kolikor seveda sama ne ustvarja svojih kriminalnih situacij.

<sup>4</sup> Golubović, str. 199-201.

<sup>5</sup> Primerjaj, Žmuc-Tomori M., str. 19.

<sup>6</sup> Fagan/Wexler, str. 654.

## 2. MEDSEBOJNA ODVISNOST DRUŽINSKIH ČLANOV

Kjerkoli so si ljudje prostorsko blizu, so že od nekdaj odvisni med seboj, če pa gre pri tem še za sorodnike in sploh družino, so odnosi članov take skupnosti toliko bolj tesni in določeni s posameznimi vlogami, ki jih družinski člani imajo. In zavedajoč se drugih, ki so vedno individualizirani, morajo potemtakem urejati svoje interakcije, ki niso vedno le pozitivne. Zato gre zlasti v družini predvsem za *razmerja med vlogami*, ki v povezavi z nadzorovanjem (vedenja) drugih ustvarjajo položaje, v katerih so lahko posamezni preveč nadzorovani, drugi pa premalo, ali vsi enako, kar tudi v skrajnosti spet povzroča ustrezne posledice.

Zato so družinska razmerja predvsem zelo občuteni, prefinjeni in z daljnosežnimi posledicami oblikovani medosebni odnosi, ki kot celota predstavljajo *družinsko dinamiko različne kakovosti*, od idealnega sožitja in mučnega sovraštva, zatiranja in nasilnosti (pojavi "trpinčenja" otroka, sindrom "pretepane" žene itd.). To tudi pomeni, da so socializacijski pogoji v družini zelo različni in jih gre vedno ocenjevati odvisno od njihovih ciljev, ki so vzgojni, psihološki, kulturni in celo politični (navsezadnje). Ne glede na to, kako psihoanalitične teorije, teorije samooblikovanja in teorije socialnega učenja<sup>7</sup> pojasnjujejo vprašanja družinske dinamike in njenega pomena za razvoj, posameznikova družina ni zaman po eni plati temeljni vzgojnokulturni ali socializacijski, kot je lahko po drugi, nezanemarljiv kriminogeni dejavnik. Medsebojni vplivi v družini so torej ključnega pomena in nedvoumni, zaradi česar ni slučajno, da sta zakonca Glueck že samo po majhnem številu določenih lastnosti v družinski skupnosti skušala napovedovati prihodnost. Klasika marksizma in prenekateri kasnejši kriminologi so upoštevali materialno plat družinske skupnosti in še danes, v neugodnih gmotnih, stanovanjskih in drugih materialnih družinskih razmerah, iščejo "determinante" vedenjskega oblikovanja, ki pa se marsikdaj še zdaleč niso pokazale tako pomembne kot tiste, ki izhajajo predvsem iz čustvenih in psiholoških odnosov med člani družinske skupnosti.

Če pa mladi v družini gledajo okoli sebe "manipuliranje, sebičnost, izkoriščanje, življenje na račun drugih, nekulturne vedenjske vzorce"<sup>8</sup>, alkoholizem, potepuštvu, brezdelništvu, ali če je družina nefunkcionalna, kolikor ni sploh obremenjena z raznovrstno "patološkostjo", potem morajo modele socializacije iskati izven nje, kolikor so za to seveda sposobni in kolikor jim družinska odvisnost ne zamegljuje možnosti v tej "skupnosti" videti pričakovane humane psihološke cilje.

Ker pa večina družinskih članov zaradi svoje podrejenosti in nemoči nima možnosti izbirati svojih pozicij, ki so določene s spolom, starostjo, položajem itd., se mora ravnati v skladu z razmerami, ki pač veljajo, kajti *vsako upiranje pretežno izziva konfliktnost* in s tem tudi represijo močnih nad podrejenimi. Včasih roditelji niso usti, ki imajo družinsko in kontrolno moč, kajti v družini se razmerja spreminjajo tudi v skladu z "role and status distance".

Potemtakem so v družini različne vloge, ki v ustrezni "klimi" (vzdušju) omogočajo spoštovanje avtoritete, oblasti in moči ter s tem ustvarjajo priložnost za posnemanje, kolikor ne celo za poistenje. Če je to dvoje kolikortoliko prostovoljni proces, pa so

<sup>7</sup> Glej Zupančič Maja, str. 258-264.

<sup>8</sup> Ahtik, str. 496.

želene stopnje konformizma gotovo vedno vsiljene z nadzorstvenimi tehnikami in metodami, ki so čustvene, materialne in še kakšne druge narave, v vsaki družini lahko tako drugačne in brezmejno domiselne kot so nadzorstvene toge ali skonvencionalizirane, tako da ustvarjajo čustvene travme, odpor in različne druge pojave tj. do sovražnosti.

Prav glede na to so v družini pomembni razni podsistemi<sup>9</sup>, ki se ustvarjajo s posameznimi povezavami med družinskimi člani in dajejo možnosti ne le za socializacijo, marveč tudi za različne stopnje kontrolizacije z vsem, kar sodi vanjo. Tega pa v družini prav zaradi psihološke in osebne bliskosti (ali oddaljenosti) ni tako malo. Od tod tudi bolj ali manj trdna družina, bolj ali manj uspešna, funkcionalna ali disfunkcionalna itd., oziroma z bolj ali manj "funkcionalnimi medsebojnimi razmerji"<sup>10</sup>, ki so včasih razdeljena tudi bipolarno<sup>11</sup>, in to najraje v smislu dominantnost - podrejenost. Ker pa vsakdo v družini opravlja več vlog in se te vloge tudi prepletajo, je odtujenost v družini relativno nizka in možnost prilagajanja vedno dokaj velika. Od vseh teh okoliščin pa je odvisna tudi družinska stabilnost.

### 3. ČUSTVENI ODNOSI

Zagotovo v nobenih družbeni skupni ne gre toliko računati s čustvenostjo kot prav v družini. Kolikor v drugih družbenih skupinah temelje medsebojnega razmerja ljudi na racionalnosti, brezosebnosti, na podlagi soglasno sprejetih ali vsiljenih pravil, ki omogočajo minimum sožitja in razumevanja, je v družini prav narobe. Četudi se v družini najrazličnejši problemi ne rešujejo brez razsodnosti, premišljanja, načrtovanja, predvidevanja itd. do realizacije, je vendarle čustvenost tista lastnost, ki preveva prenekatera področja, zlasti pa disciplinsko, nadzorstveno in kaznovavno. Ljubezen ali sovraštvo kot skrajnosti sta afektirani čustvi in določata ali vsaj vplivata na odločitve, ki so marsikdaj v normalnem stanju predimenzionirane in nerealne, še posebej če gre za disciplinske zadeve, v katerih je treba posamezna stanja normalizirati, popravljati, družinske člane poboljševati, jih usmerjati ali celo kaznovati. Občutljivost za reševanje prenekaterih družinskih nadzorovalnih problemov je zato neredko čustveno obarvano in zato tudi reakcije niso vedno razsodne, še zlasti če je nadzorovalec - kaznovalec (to pa sta največkrat starša, oba ali eden od njiju) užaljen, ogorčen, osramočen ali kako drugače prizadet s kršitvami pravil, ki jih postavlja družinskim članom, zaradi doseganja določene stopnje konformizma, da ne rečemo ubogljivosti, podrejanja, poslušnosti ali kar dominacije.

Družinski odnosi z ustrežno moralno "klimo" (vzdušjem) so zato predvsem čustveni, dajejo ton družinskim razmeram in gotovo niso brez vplivov na nadzorstvene funkcije kogarkoli izmed družinskih članov. Prav zato je družinsko življenje zamotan splet emocionalnih interakcij v družinski hierarhiji, v kateri lahko vsakdo že vnaprej predvideva, kaj ga bo in od kod ga bo doletelo v primeru kakršnihkoli kršitev vedenjskih zahtev, ki jih sankcionira družinska oblast. Ta je lahko različno porazdeljena, toda tudi

<sup>9</sup> Glej zlasti, Žmuc-Tomori M., str. 14-15.

<sup>10</sup> Coser, Role Distance v Sociological Theory, str. 328.

<sup>11</sup> Požarnik, str. 15.



obrobni, manj pomembni, nedorasli, nepridobitni in še povsem odvisni od drugih v družini niso oropani možnosti, da se lahko "igrajo" z ljubezenskimi čustvi drugih, nenazadnje tudi v svojo korist. Zato čustvena razmerja vedno določajo ne le način, ampak tudi ostrino reakcije na (ne)sprejemljivo vedenje, da ga nadzorovalci temu primerno sankcionirajo. In ker so čustvena razmerja bodisi v negativnem bodisi v pozitivnem smislu takšna, kakršna so, in ker gre v družini nenehno za *izmenično "razkazovanje" čustev*, je potemtakem vsakdo (toda navadno ne vsi enako) v položaju, da uporablja svoja in tuja čustva za reševanje medsebojnih razmerij, nenazadnje tudi nadzorovalnih in kaznovalnih. To pa spet predstavlja širok diapazon vplivov medsebojne socializacije, resocializacije, manipulacije v širšem, kakor tudi inkriminacije in penalizacije v ožjem kontrolnem smislu.

Kakršnakoli družinska inkriminacija potemtakem nikoli ne poteka brez čustvenosti bodisi v pozitivnem bodisi v negativnem pomenu. *Čustvene nevtralnosti skoraj ni mogoče pričakovati*, kajti odnosi v družini navadno ne potekajo brezosebno, nevtralnno, docela hladno in neprizadeto. Če je tako, potem gotovo s tako družino nekaj ni v redu, kajti v družini vsakdo (zlasti pa starši) nenehno želi vplivati na drugega. Če se zlasti starši odrekajo temu, potem sploh ne opravljajo temeljnih družinskih vlog, ki izhajajo iz njihovih pozicij, kljub temu da morajo v vsem iskati ustrezno ravnotežje in stabilnost, blažiti družinske tenzije, omogočati med člani primerne čustvene relacije, razumevanje, motivacije, uravnavati predsodke in mišljenja itd., pogosto dokaj odvisno od tega, kakšen tip je kdo od staršev (narcisoidni, transferni, zavezniški itd. tja do paranoidnih).

Kolikor čustvenost obravnavamo v kontekstu dobrega, pa ne gre prezreti emocionalnega trpinčenja, čustvene hladnosti, nespoštovanja, nerazumevanja, omalovaževanja, ustvarjanja strahu, nemira, napetosti<sup>12</sup> itd., kot docela nasprotnih skrajnosti, ki ogrožajo psihično zdravje posameznih ali vseh družinskih članov in *ustvarjajo razmere za družinsko patologijo* ter razdirajo možnosti za oblikovanje potrebnih, splošno priznanih vrednot. To pa je druga stran "čustvenosti" v družinskih razmerjih, ki ne omogoča emocionalnega ravnovesja ter neodvisnosti, ker ne ponuja ustreznih "pravil igre", tudi cilji družine se oddaljujejo, ker so zanje uporabljena predvsem napačna sredstva. Od tod spet jeza, osamljenost, nemoč, zavračanje, upori in konflikti. S tem prihajajo v "senco" tudi vsi tisti, s katerimi tako ravnajo. To pa je daleč od "ljubezni samouresničenih ljudi"<sup>13</sup>.

#### 4. "NORMALIZIRANJE" S ČUSTVENOSTJO

"Discipliniranje" v družini je nedvoumno eno od ključnih vprašanj socializacije, ki je za ta namen najbrž nima pomena še posebej razlagati. Od družine se namreč na splošno pričakuje, da bo svoje člane konformirala, ne le s parcialnimi družinskimi, marveč tudi s splošnimi družbenimi vrednotami. Pod "parcialnimi" v tem kontekstu gre razumeti predvsem tiste vrednote, ki so *posebnost za družinsko skupnost* in ki kot take dopolnjujejo, izpolnjujejo, razvijajo in še posebej poglobljajo zlasti tiste vrednote, ki jih družina sprejema iz širše družbene skupnosti. In čeprav vse skupaj tako ali drugače sodi

<sup>12</sup> Mikšaj-Todorovič, str. 259/b.

<sup>13</sup> Maslov A., v navedbi Brajfa, str. 18.

v kulturo ali v civilizacijo, je *družina z obema staršema vendarle tisti selektor*, ki določa, kaj bodo sprejeli v družinsko dinamiko, koliko od vsega, kar jo obdaja, pri čemer gre seveda razločevati različne tipe družin, ki so, kot pravijo, npr. patriarhalne, poljedelske, obrtniške, meščanske in druge, ali proletarske, mestne, vaške, oziroma podeželske itd.

Pri tem gre pogosto tudi za različne tradicionalizme in konzervativizme, toda zlasti "v zahodni družbi se otrok postopoma osvobaja vezi s tradicijo in si tako pridobiva lasten pogled na svet. V primitivni družbi pa je relativno svoboden in se šele z odraščanjem postopoma absorbira v vrsto plemenskih običajev ..."14. To hkrati pomeni, da tudi otroci vplivajo na svet staršev in tako spreminjajo njihovo vedenje, zaščito, urejajo njihovo občutljivost, delujejo na popustljivost, redoljubnost (ne)zahtevnost, (ne)stanovitnost, (ne)primernost, trdovratnost, zavest, (ne)gotovost, (ne)zrelost, (ne)občutljivost, zbežanost, odpornost, brezbriznost, kritičnost, izraznost, občutljivost, (ne)prilagodljivost, podjetnost, trdnost, pogum, sproščanje itd., tja do (ne)samostojnosti.

Pri vsem tem pa nikoli ne gre brez čustev, kajti karkoli v družini (pa tudi na sploh) že počno drug drugemu, je vedno tako ali drugače obarvano z določeno čustvenostjo. Sprejemanje in odklanjanje, veselje in žalost, ljubezen in sovraštvo, dobro in zlo itd. so le nekatere možnosti urejanja medsebojnih razmerij, ki so prežeta z različno stopnjo čustev, odvisnosti vlog itd., časa dogodka, relacije, posledice itd., z vsem kar se razpleta med ljudmi, ki so si blizu prostorsko, duševno in socialno. Ker pa ljudje v družini navadno pripadajo drug drugemu, drug drugega tako ali drugače štejejo za "svojo lastnino", in če pravimo "to je moja lastnina, zato jo bom nadzoroval"15, pomeni to izražanje odnosa do lastnine. Ta posesivnost, zlasti v družini, nastaja, raste in se razvija prav zaradi čustvenosti. Zato sta *čustvenost in posesivnost ključni lastnosti družinske in prenekatere kontrolizacije* manjših skupin, ki v skrajnih primerih pripeljejo tudi do uničenja (umori) tistih, ki se odtegujejo tovrstni kontrolizaciji.

Čustvenost je potemtakem neizbežno in upoštevanja vredno sredstvo za vsiljevanje po eni strani in varovanje družinskega konformizma po drugi strani. Z njo je mogoče dosegati znatno več kot brez nje, kolikor gre seveda med dvema subjektoma ali v družinskem podsistemu za resnične relacije s to lastnostjo. Kolikor pa ne, se položaj lahko spreminja v nasprotni smeri, od brezosebности, neupoštevanja, netolerantnosti, do odklanjanja, odpora, upora in tja do odkritega zavračanja, v katerem nihče ne ostaja nikomur ničesar dolžan. Tu pa seveda nastajajo *družinski pojavi psihičnega in fizičnega nasilja*, agresije, do telesnih poškodb in uničenja kot skrajnosti uresničevanja prav določenega čustvovanja do drugega. Zato v družinah ni tako malo umorov, pri katerih so ženske skoraj enako udeležene kot moški, kar je seveda posebnost glede na drugo udeleženo žensk v kriminalu.

V dihotomijah mož - žena, oče - sin, oče - hči, mati - sin, mati - hči in otroci med seboj nastajajo različne, zlasti čustvene situacijske variacije16 razločevanja, diadične interakcije itd., v katerih se čustva (tako ali drugače) nenehno uporabljajo in izrabljajo za različne namene, tja do manipulacije in dominacije, da sploh ne omenjamo vsega tistega, zaradi česar se ljudje vedejo po željah drugih, ne da bi jim to pomenilo prikrajševanje lastne osebnosti.

14 Zupančič Maja, str. 263.

15 Mead v Sociological Theory, str. 279.

16 Emmerich v Life-span Developmental Psychology, str. 168.

Vse to tako ali drugače sodi v *družinsko kontrolizacijo*, v kateri nihče, tudi tisti z obrobniimi vlogami, niso čisto brez vpliva nanjo. Odkrito povedano, vedno se vsi grede, "kdo bo koga"<sup>17</sup>, tudi v pozitivnem smislu, in s čustvenostjo ter odzivanjem na druge se kaže največja "prozornost" vsakogar, četudi se le-to marsikdaj odkriva in dojema znatno kasneje, ko je bila v vertikalnih ali horizontalnih relacijah izražena kaka zahteva. Gotovo pa je, da so v tem smislu najbolj pronicljiva nasilniška ravnanja in dosti manj vse drugo, še posebej, kolikor gre za mimikrijo v družinskih razmerjih, zlasti med zakoncema. Zatorej sta *družinska socializacija in kontrolizacija* nenehen "game we play", oziroma igranje posameznih vlog, ki je v družini še najbolj neposredno in odkrito.

## 5. IZVRŠEVANJE SANKCIJ

V vsaki človeški skupini *inkriminira in penalizira vedenje tisti, ki ima moč*, da to počne. V družini sta to navadno roditelja, ki sta kot par, za naš namen, kolikortoliko egalitarna in imata ključno vlogo moškega in ženske, torej očeta in matere. Ob "normaliziranju" ali discipliniranju, kot izhaja iz literature, uporabljata pozitivno ojačevanje, negativno odtujevanje in modeliranje vedenja. In glede na to, da je pretežna večina kontrolnih dejavnosti naravnana v to, da se z njimi dosega neka posledica tudi v vedenjski spremembi, je "kaznovanje" gotovo *eno izmed ključnih kontrolnih vprašanj*. Tudi če vzamemo v poštev katerokoli dinamiko vzgojnega procesa v družini, le-ta ne poteka brez sankcioniranja vedenja, ne glede na to, ali je pozitivno ali negativno. Od obeh je namreč mogoče ali pričakovati neke rezultate ali pa sploh ni mogoče vplivati nanje. Prvo in drugo lahko pelje k nevarnemu odtujevanju, kajti pri tem največkrat ni ključni dejavnik nadzorovalec - kaznovalec, marveč predvsem nadziranec - kaznovanec. Nanj je naravnano kontrolno delovanje in on je osrednji subjekt sprememb ali "lokus kontrole". Pri tem pa ne gre zanemarjati sposobnosti tistega, ki jemlje "kaznovalno" oblast v svoje roke, hkrati ko je to v družini absolutna diskrecija, ki najbrž v nobeni drugi človeški skupini ni tako prepuščena selektivnemu odločanju. Odločanju o vsem, o kaznovanem, kaznovanju, izbiri kazni, načinu, času, kraju, javnosti, jakosti, trajanju itd.

*Družinsko izvajanje sankcij* bodisi od staršev bodisi od drugih (saj gre za nenehen recipročen, socializacijski in s tem tudi kontrolni proces) je zato *najbolj samostojen in neodvisen, zaseben, nejavni ter predvsem diskreten penalni sistem*. Toda za razloček od vseh drugih uporablja tudi pozitivne sankcije, ki pa za nadziranca nimajo tako, vsaj navidezno, občutljivih posledic, kajti negativne sankcije niso le povračilo, maščevanje, plačilo, ampak tudi opozorilo na izogibanje zlu, medtem ko so pozitivne predvsem nagrada za učenje zaželenega.

Družinska penalizacija temelji na psihičnem, telesnem, čustvenem, materialnem in socialnem ustvarjanju vplivov. Le-ti pa so omogočeni samo nekaterim v družini, ne pa vsem, in prav v tem gre iskati tudi *razločke v porazdelitvi moči v družinski kontrolni ureditvi*, ki nikoli ni za vse enaka. Zato prihaja tudi do najrazličnejših oblik *družinske viktimizacije*, ki lahko ustvarja neugodne posledice neslutene razsežnosti, pri marsikom za vse življenje, kažejo pa se kot nespravljivost, strah, maščevanje, sovraštvo, okvara značaja itd.

<sup>17</sup> Žmuc-Tomorj M., str. 97.

Neredko so družinski kaznovalni postopki tudi močno ritualizirani, sankcije stopnjevane ter sredstva vnaprej pripravljena, često kot nekakšna, iz kazenskega prava znana "generalna prevencija", s katero naj bi domnevno zastraševali možne deviante in jih tako odvrčali od nezaželenega vedenja.

Za kaznovanje pa je tudi v družini pomemben tip avtoritete z vlogama, ki sta predvsem instrumentalni in ekspresivni. Po prvi naj bi bil v ospredju mož (oče), po drugi pa žena (mati)<sup>18</sup>, ki se povezujeta še z drugimi lastnostmi, pomembnimi za sprejemanje kontrolnokaznovanih odločitev. Raziskave kažejo, da je oče bolj kaznovalen in zastrašujoč kot mati in glede na ta pričakovanja tudi bolj učinkovit<sup>19</sup>. Oče naj bi bil potemtakem tisti posameznik v družinski skupnosti, ki najbolj konformira druge in hkrati s svojo disciplinsko močjo izstopa v tej skupini, kolikor na to gledamo s te plati. Konformizem in odklonskost sta v družinskem življenju tisti področji, okoli katerih se sučeta socializacija in kontrolizacija, in vzgojitelja ter disciplinski starešini navadno budno pazita na ustrezno razmejevanje pričakovanega in odklonskega, kar temelji na pravilih družinskega življenja. Ta pravila pa redkokdaj postavljajo vsi in marsikdaj v discipliniranju te skupnosti niso določena s soglasjem, marveč so največkrat vsiljevana in zato često tudi slabo sprejemljiva in celo zavračana.

Toda kontrola je družinsko dejstvo in jo vsi sprejemajo, četudi se je prenekateri tudi ne zavedajo. Ker je raven manifestnega sankcioniranja tako lastna družinskemu življenju, bi se zlasti mladi marsikdaj počutili zapuščene in negotove<sup>20</sup>, če jih ne bi disciplinirali. To pa je za socializacijo v družini druga plat vprašanja, ki neredko opravičuje njene morebitne negativne lastnosti. Kaznovanost v družini ima ponekod tudi zaščitniško vlogo in to je njena ključna družinska funkcija, poleg vzgojne in moralnosocializacijske (poleg drugih seveda, ki pa niso naravnane kontrolno).

Na področju kaznovanosti pa v družini, prav tako kot drugje, nastajajo razmerja med deviantom - storilcem ter nadzorovalcem, zlasti kadar je prekoračena raven "družinske pristojnosti" v reševanju disciplinskih vprašanj, ki izhajajo iz "trde discipline" nenazadnje tudi s sovražnostjo. Takrat pa navadno, četudi nerada, posreduje družba s svojimi regulatornimi in nadzornimi mehanizmi.

## 6. VZAJEMNOST IN REŠEVANJE KONFLIKTOV

Družina je tista primarna skupina, v kateri se morajo njeni člani ob skupnem bivanju navadno na prav določenem prostoru in ob kolikortoliko znanih materialnih možnostih tudi vedenjsko nenehno dopolnjevati in upoštevati drug drugega. Pri tem nedvomno pomaga samokontrola kot posebni vidik internalizacije družinskega in širšega nadzorovanja, ki zahteva ozaveščenost, strpnost, razumevanje, vživljanje v položaje drugih in nenazadnje tudi čustveno pripravljenost, zaradi katere je morebitno odrekanje dosti lažje kot sicer, ko mora posameznik živeti v okolju (npr. na delovnem mestu), kjer mu drugi ne pomenijo nič ali pa vsaj ne dosti. Toda to je le ena plat "družinske medalje", ki upošteva pozitivne okoliščine, druga pa se kaže v tem, da si družine ni mogoče izbirati, ker je ljudem določena biološko in socialnopsihološko takšna, kakršna je.

<sup>18</sup> Golubovič, str. 181.

<sup>19</sup> Patterson v The Reinforcement of Social Behavior, str. 168.

<sup>20</sup> Ackerman, prevod, str. 66.

Čeprav je mogoče upati na njeno spreminjanje, po kakih izhodiščih in željah posameznikov (zlasti otrok ali roditeljev), pa to ustvarja prenekatero travme, strese, zaostroyanja in spopade bolj ali manj resnega pomena za vso družinsko skupnost. Zatorej morajo biti vzgojne tehnike, medsebojni odnosi, nadzorstvene dejavnosti, vzorci sodelovanja, discipliniranja in normaliziranja, stopnja stabilnosti itd. venomer *prilagojeni nekemu ravnovesju*, ki pa je nenehno v nevarnosti, da se bo porušilo. In res se to dogaja, skladno s prenekaterimi okoliščinami, s kateri se srečuje vsako družinsko okolje in v katerem je treba reševati družinske konflikte, ki izhajajo iz spola, ranga, vloge in drugih določilnic posameznega člana, da pri tem sploh ne omenjamo številnih dogodkov, ki pritegujejo družinsko skrb v materialnem, moralnem, vzgojnem, kulturnem in drugih pogledih. Zato se prav v tem smislu v literaturi z vso pozornostjo obravnava problematika takoimenovane enkapsulacije ali prizadevanj, ki pomenijo izmikanje dogodkom, ki kakorkoli ustvarjajo napetosti. Iz viktimologije vemo, da je *družina "kraj"*, kjer nastaja izredno veliko žrtv psihičnega, fizičnega in materialnega ogrožanja. In kolikor je družina tista skupinam, v kateri je mogoče upati na zoževanje možnosti za produkcijo "nevarnih stanj", ali kriminologi bi rekli "kriminogenih situacij", pa je po drugi strani prav tako mesto za sproščanje tenzij, agresivnosti, napadalnosti in "razkazovanja" vsega tistega, čemur se mora posameznik ogibati v življenju z drugimi izven družinske skupnosti. Kajti "zunaj" družine bo ustvarjal s svojim nezadrževanim vedenjem dosti hujše posledice in povzročal konflikte z dosti bolj usodnimi izidi kot znotrajnje.

Zato je lahko *družina oboje: možnost za obvladovanje napetosti in priložnost za "razbrzdanost"*, kjer se sploh ni treba nadzorovati. Kajti v družini prihaja do sankcij ali pa tudi ne. S tem vedno računa in pričakuje določeno stopnjo strpnosti, razumevanja, odpuščenja in solidarnosti.

S civilizacijo pa se v družini ustvarjajo neprestani procesi dezorganizacije tja do deviantnosti in delinkventnosti. Od tod tudi razni pojavi reorganizacije in harmonizacije družine, ki naj bi sledili raznim prizadevanjem, tako imenovano mentalno higieno, skupinsko terapijo, skupinsko občutljivostno vzgojo, ob raznih tehnikah kontrole in discipliniranja, kar se v družini že tako ali drugače dogaja, ne da bi se ta tega sploh zavedala. Tako vsaka družina (s starši predvsem) izvaja dosti vzgojnoizobraževalnih, kulturnih in predvsem preprečevalnih tehnik z namenom, da bi ovirala nastajanje motečega in nesprejemljivega vedenja, zlasti pri mladih.

To pa seveda pomeni, če je družina po eni plati vir za delinkventnost<sup>21</sup>, naj bi bila (in tudi je) po drugi njena ovira. Kajti na voljo ima *veliko resnično ustvarjalnih in nesformaliziranih možnosti* tako za vzajemno kot za posamezno reševanje vse tiste vedenjske (pa tudi druge) problematike, ki kakorkoli zadeva družinsko kontrolizacijo, ne glede na to, ali je ta skupna, roditeljska, ali tista, ki nastaja iz "oči v oči", v kateremkoli paru družinskega podsistema. To pa je odvisno tako od pozitivnega kot od negativnega usmerjevalnega sistema, čeravno ugotavljajo, da se otroci v družini z družinskimi vrednotami bolj identificirajo, če gre za kaznovalne odrasle, kot s tistimi, ki nagrajujejo<sup>22</sup>. Kaže torej, da je kaznovanje vedno bolj v ospredju kot nagrajevanje, in zato ni čudno, če ga v družini uporabljajo prej kot vse drugo in nedvomno je zaradi

<sup>21</sup> Rosenbaum, str. 31.

<sup>22</sup> Glej The Reinforcement of Social Behavior, str. 163.

razširjenosti tudi bolj domiselno. Od tod pa spet potreba po družinski terapiji kot sredstvu za spreminjanje vse družine in ne le posameznikov<sup>23</sup>.

## SKLEPNO RAZMIŠLJANJE

Danes se veliko piše in govori bodisi v posamezni znanosti bodisi v literaturi ali pa v sredstvih javnih komunikacij o "zdravi družini". Le-ta se največkrat "določa" po nekaterih vnaprej pripravljenih izhodiščih pojasnjevalcev posameznih strokovnih posploševanj in raziskovalcev, ki navsezadnje nimajo na voljo niti tako malo teorij, bioloških, socioloških, psihosocialnih pa tudi ekonomskih in drugih. Zlasti v vedenjskem, po eni plati, in v kontrolnem pogledu, po drugi, privlači družina posebno pozornost, kajti *posameznikovo obnašanje se začne oblikovati že v družini* kot najpomembnejšem socializacijskem dejavniku, hkrati ko je družina kot primarna skupina *najbolj značilna neformalnokontrolna institucija*. In v tej kakovosti z njenimi pogloblitimi razsežnostmi naj bi jo obravnavali tudi v kontrololoških razmišljanjih, ki pa jih še ni veliko, čeprav je kontrolizacija eno izmed osrednjih vprašanj, in to toliko bolj, kolikor več je kriminala in deviantnosti, kolikor manj je poslušnosti in konformizma in kolikor bolj stopajo v ozadje človekova krivda in njegova odgovornost za vse, kar se dogaja bodisi v intimnih odnosih med ljudmi bodisi v gospodarjenju in politiki. *Med vsemi krizami se čedalje bolj srečujemo s krizo družine*, ki zaradi časa, v katerem smo, ne opravlja več svojih vlog povsem zadovoljivo, prav tako kot jih ne opravljajo tisti dejavniki, ki zaradi silnic razmer prevzemajo njene funkcije. Iz tega izhajajo temeljne dileme današnjega časa, ki se sučejo okoli družine in družbe, in prav tu se iščejo nove paradigme, tudi zaradi uspešnejše socializacije, ki prav tako prihaja pod vprašaj.

Ker gre tu predvsem za kontrolno problematiko, ima *družina poseben pomen za politiko omejevanja odklonskosti*, v zadnjem času zlasti nasilne, ki se razrašča po svetu. Kajti "splošna modrost sedanosti je, da nasilniške družine ustvarjajo nasilniške otroke"<sup>24</sup>. Družina pa je hkrati s šolo in sosesko glavni socializacijski dejavnik, v katerem so nadzorovalne dejavnosti ključne, osebne in pomembne tudi za osamosvajanje otrok, samospoštovanje staršev in sploh za ustvarjanje samozadostnih osebnosti v družini in družbenih skupnosti, ker bo tudi pri nas treba čedalje bolj tekmovati, po izhodiščih socialnega darvinizma pa "prežive le najboljši". Kako se to seveda lahko odraža v kriminološkem razmišljanju, je drugo vprašanje. Lahko bi ga razumeli tudi tako, da je posameznik lahko najboljši tudi v kriminalu, s tem da ostaja neodkrit, kar se tudi res dogaja, morda tudi zaradi neustrezne družinske in predvsem nesformalizirane kontrolizacije.

*Družinske vzgoje, socializacije in kontrolizacije ter prenekaterih drugih njenih funkcij ne moremo proučevati ločeno od družbene skupnosti*, čeravno je družina najbolj zaprta in sklenjena družbena skupina, ki jo še posebej varujejo diskretnost, intimnost, vzajemnost, solidarnost itd. Prav zaradi tega je morda družina toliko bolj *lahko žrtev širših družbenih kriz* in so posamezniki v njej dvojno viktimizirani, tako od države, kot od družine še posebej. Sodobna viktimologija družine ne zanemarija teh vprašanj, saj se

<sup>23</sup> Glej Požarnik, str. 97-99.

<sup>24</sup> Fagan/Wexler, str. 662.

še s posebno zavzetostjo loteva obravnavanja posameznih trpinčenih članov, in to tudi pri nas in nenazadnje ob podpori feminističnih gibanj. Za družino pa se čedalje bolj zavzemajo tudi razna politična gibanja, morda tudi zaradi morebitnih pričakovanj, po katerih je družina tudi politični socializator<sup>25</sup>, čeprav različen in morebiti vedno manj močan.

Družina je izpostavljena najrazličnejšim pritiskom in težavam znotraj nje same, npr. zaradi bolezni, zaradi deviantnosti, socialnega prikrajševanja, razvez in umorov ter drugih motečih pojavov, zaradi katerih ne more opravljati svojih vlog. Zato tudi spoznavajo, da so ob takih pojavih njene nadzorstvene možnosti neustrezne in nezadostne, kajti lahko bi rekli, da je družinsko življenje nenehno neodtuljivo in osebno, diskretno ali javno opazovanje, ocenjevanje, razsojanje in kaznovanje oziroma odzivanje - tudi s pohvalami, nagrajevanjem ter kaznovanjem. Prav zato je družina s svojimi diadičnimi podsistemi in drugimi povezavami "laboratorij" kontrolizacije z različnimi sredstvi, domiselnimi tehnikami, čustvenimi možnostmi in predvsem preprečevalno vzgojnimi vplivi. Takšnimi, ki jih nima nobena druga združbena skupina; le redke se ji približujejo na posameznih področjih. Od tod seveda tudi njena odgovornost za razvoj in motnje pri mladih ljudeh, katerih deviantno vedenje se kaže kot sindrom neustreznosti družinskega nadzorstva, še posebej tistega, ki poteka v razmerjih med starši in otroki.

#### LITERATURA

1. Ackerman, N.: *Psihodinamika porodičnog života*. Titograd, Grafički zavod 1966, 444 s.
2. Ahtik, M.: Nehumani odnosi u braku. *Sociologija*, Beograd 25 (1983) 4, 493-496.
3. Brajša, P.: *Očetje, kje ste?* Ljubljana, Delavska enotnost 1987, 153 s.
4. Cernkovich, S.; Giordano, P.: Family Relationships and Delinquency. *Criminology*, London 25 (1987) 2, s. 295-321.
5. Čačinović-Vogrinčič, G.: Družina - nerazrešljiva drama ločevanja med starši in otroci. *Revija za kriminalistiko in kriminologijo*, Ljubljana 38 (1987) 4, s. 301-312.
6. Davis, J.: Family Issues. V: *Social Problems*. New York, The Free Press 1970, s. 147-170.
7. De Vos, G.: The Relation of Guilt Toward Parents to Achievement and Arranged Marriage Among the Japanese. V: *Personality and Social Systems*. New York, Wiley 1970, s. 154-176.
8. Dukanović, B.; Vuletić-Korać, Z.: Socijalizacija dece iz porodica očeva-alkoholičara. *Socijalna psihijatrija*, Zagreb 11 (1983) 3, s. 190-202.
9. Emmerich, W.: Socialization and Sex-Role Development. V: *Life-Span Developmental Psychology*. New York, Academic Press 1973, s. 123-144.
10. Fagan, J.; Wexler, S.: Family Origins of Violent Delinquents. *Criminology*, London 25 (1987) 3, s. 643-669.
11. Flandrin, J.L.: *Družina*. Ljubljana, Delavska enotnost 1986, 269 s.
12. Godina-Vuk, V.: Sociološki aspekti socializacijskega procesa. *Sociologija*, Beograd 30 (1988) 4, s. 665-681.
13. Godina-Vuk, V.: Težave s socializacijo (v novejši jugoslovanski družboslovni literaturi). *Anthropos*, Ljubljana 18 (1988) 1-3, s. 114-142.
14. Golubović, Z.: *Porodica kao ljudska zajednica*. Zagreb, Naprijed 1981, 307 s.
15. Goode, W.: *Sociologie der Familie*, München, Juventa 1971, 224 s. (Grundfragen der Soziologie; 8)
16. Hartup, W.; Lempers, J.: A Problem in Life-Span Development: The Interactional Analysis of Family Attachments. V: *Life-Span Developmental Psychology*. New York, Academic Press 1973, s. 235-252.
17. Horvat, Ž.: Nesporazumi razvedenih supružnika oko odvijanja videnja sa decom. *Socijalna politika i socijalni rad*, Beograd 21 (1985) 5-6, s. 83-87.

<sup>25</sup> Južnič, str. 115.

18. Janjič-Komar, M.: Psihološki roditelj. *Pravni život*, Beograd 34 (1984) 1, s. 71-84.
19. Janković, I.: Rusche-Kirschheimerova sociologija kazne. *Sociologija*, Beograd 22 (1980) 1-2, 111-125.
20. Kaplan, B.: Understanding Family Disruption: The Cognitive Development of Children. *Social Service Review*, Chicago 54 (1980) 3, s. 414-422.
21. King, M.; Goldman, R.: Crisis Intervention and Prevention with Children of Divorce and Remarriage. V: *Crisis Counseling, Intervention, and Prevention in the Schools*. Hillsdale, Erlbaum 1988, s. 51-71.
22. Kušmić, E.: Djeca alkoholičara i alkoholizam. *Socijalna psihijatrija*, Zagreb 15 (1987) 2, s. 115-124.
23. Laub, J.; Sampson, R.: Unraveling Families and Delinquency. *Criminology*, London 26 (1988) 3, s. 355-380.
24. Laub-Coser, R.: Role Distance, Sociological Ambivalence, and Transitional Status Systems. V: *Sociological Theory*. London, Macmillan 1970, s. 318-335.
25. Mead, G.: Play, the Game, and the Generalized Other. V: *Sociological Theory*. London, Macmillan 1970, s. 273-281.
26. Mikšaj-Todorović, Lj.: *Obiteljske i socio-demografske karakteristike maloljetnih delinkvenata u SR Hrvatskoj i povezanost s nekim oblicima poremećaja u ponašanju*. Disertacija. Zagreb, Fakultet za defektologiju 1987, 443 s.
27. Mladenović, M.: *Porodica i porodični odnosi*. Beograd, Rad 1963, 459 s.
28. Mussen, P.; Parker, A.: Parents and Caretakers as Reinforcers. V: *The Reinforcement of Social Behavior*. New York, Houghton Mifflin 1971, s. 163-166.
29. Patterson, G.R.: Parents as Dispensers of Aversive Stimuli. V: *The Reinforcement of Social Behavior*. New York, Houghton Mifflin 1971, s. 167-174.
30. Pediček, F.: Totalni človek - naš telos vzgoje in izobraževanja. *Anthropos*, Ljubljana 18 (1988) 1-3, s. 239-246.
31. Požarnik, H.: *Zakonski in družinski konflikti ter njihovo zdravljenje*. Ljubljana, Dopisna delavska univerza 1979, 156 s.
32. Queloz, N.: Lien social et conformation des individus. *Deviance et société*, Geneve 13 (1989) 3, s. 199-208.
33. Radke-Yarrow, M.; Zahn-Waxler, C.: The Role of Familial Factors in the Development of Prosocial Behavior. V: *Development of Antisocial and Prosocial Behavior*. London, Academic Press 1986, s. 207-233.
34. Rener, T.: Nekatera vprašanja konstituiranja družinske politike. *Teorija in praksa*, Ljubljana 26 (1989) 6-7, s. 864-869.
35. Rosenbaum, J.L.: *Family Dysfunction and Female Delinquency*. *Crime and Delinquency*. London 35 (1989) 1, s. 31-44.
36. Scott E., Scott, K.: Healthy Families. *International Journal of Offender Therapy and Comparative Criminology*. London 27 (1983), s. 71-78.
37. Singer, S.; Levine, M.: Power-Control Theory, Gender, and Delinquency. *Criminology*. London 26 (1988) 4, s. 627-647.
38. Šestakov, D.A.: Korystnaja napravlenost' i ee formirovanie v kriminogennoj sem'e. *Vestnik Leningradskogo universiteta*, Leningrad (1983) 1, s. 79-84.
39. Šram, Z.: Devijantni oblici ponašanja maloletnika, obeležja njihove porodične sredine i efikasnost sprovođenja vaspitnih mera. *Socijalna politika i socijalni rad*, Beograd 23 (1987) 4, 35-50.
40. Tavuchis, N.: The Analysis of Family Roles. V: *The Family and its Future*. London, Churchill 1970, s. 13-23.
41. Thomas, W.; Znaniecki, F.: Family Disorganization - "I" Attitudes vs. "We" Attitudes. V: *Sociological Theory*, London, Macmillan 1970, s. 588-590.
42. Toman, W.; Preiser, S.: Familienkonstellationen und ihre Störungen. Stuttgart, Ferdinand Enke 1973, 83 s.
43. Ule, M.: Emancipacija žensk kot model emancipacije subjekta. V: *Emancipacija v jugoslovanski družbi - protislovja in problemi*. Zihertovi dnevi 1984, Ljubljana, FSPN 1984, s. 383-394.
44. Vasović, M.: Porodično vaspitanje kao činilac vrednosne orijentacije aktivizma. *Psihologija*, Beograd 21 (1988) 3, s. 46-58.
45. Wells, E.; Rankin, J.: Direct Parental Controls and Delinquency. *Criminology*, London 26 (1988) 2, s. 263-285.
46. Wilson, H.: Parental Supervision Re-examined. *The British Journal of Criminology*, London 27 (1987) 3, s. 275-301.
47. Wolfe, D.: *Child Abuse*, London, Sage 1987, 156 s.



48. Zupančič, M.: Temeljna psihološka spoznanja o moralnem razvoju. *Anthropos*, Ljubljana 20 (1989) 1-2, s. 258-269.
49. *Ženske in diskriminacija*. Ljubljana, Delavska enotnost 1986, 156 s.
50. Žmuc-Tomori, M.: *Klic po očetu*. Ljubljana, Cankarjeva založba 1988, 139 s.
51. Žmuc-Tomori, M.: Vloga očeta v psihodinamiki. *Iskanja*, Ljubljana 5 (1987) 6, s. 10-16.

Seznam uporabljene literature pripravila Marija Milenkovič.



Da naredim pravi logično smiselni smiselni izjavam, da je pravi tip, ...

Priloga 1

Če je X = 10, da je logična v nekakšni smiselni ...

Vajpovne smiselne

Vajpovne smiselne smiselne, smiselni v smiselni, ...

Da pravi smiselni smiselni smiselni smiselni, ...

Priloga 2

... ..



## UVOD

Če hočemo izraziti logično strukturo stavčnih povezav, kot jih pozna npr. Aristotelova logika, potem nam sredstva stavčne logike ne zadostujejo. To lahko vidimo iz klasičnega primera: *Če so vsi ljudje umrljivi in so vsi belci ljudje, potem so vsi belci umrljivi*. V njem čutimo logično nujnost, ki pa je z zgolj stavčno logičnimi sredstvi ni mogoče izraziti. Kar pogledamo:

$$(p \wedge q) \rightarrow r$$

Stvar je v tem, da tiči logičnost v **notranji** strukturi teh stavkov in ne samo v medstavčnih odnosih. Kar oglejmo si začetni stavek:

### Vsi ljudje so umrljivi

V njem razločimo subjekt, predikat in besedico, ki govori o tem, na koliki del subjekta se predikat nanaša. Besedica "ljudje" ima splošni značaj, je pojem, ki ga lahko pojmuje kot "množico" individuumov, ali kot "razred" individuumov. Takšnim pojmom pravimo v logiki *individualne variable*. Služijo nam prav za oznako takšnih pojmov ter jih ponazarjamo s črkami iz konca latinske abecede:

$$x \quad z \quad y.$$

Ti pojmi označujejo neko abstraktno množico (skratka "**nekaj**"), ki jo je treba поблиže kvalificirati, ker ima lahko takšne ali drugačne lastnosti. To storimo s tako imenovanimi **predikati**, ali kakor jih v logiki imenujemo s **predikatnimi konstantami**, ki jih simboliziramo z latinskimi črkami iz sredine abecede:

$$f \quad g \quad h. \quad F, G, H$$

<sup>1</sup> Članek je nastal na podlagi predavanj iz logike, kjer se je pokazala potreba po dopolnitvi v slovenščini dosegljivih besedil o predikatnem računu na eni in Aristotelovo silogistiko na drugi strani. Članek seveda predpostavlja poznavanje temeljnih simbolov stavčne logike in načel tako imenovane naravne dedukcije. Uporabil sem različne učbenike logike od poljskih preko ameriških do nemških.

Lahko pa jih ponazorimo kako drugače npr. z velikimi črkami z začetka abecede (A, B, C) itd., kar bomo storili tudi mi pri obravnavi teorije silogizmov. Pomenijo pa lastnosti množice ali razreda.

Nadaljna posebnost predikatne logike so **kvantifikatorji**. To so izrazi, ki povedo, na koliki del subjekta se predikat nanaša. Tu nam logika ponuja nekaj možnosti, izmed katerih se bomo odločili za najbolj preprosto. Predikat se lahko namreč nanaša na subjekt predvsem na **dva** načina: tako da se nanaša na **ves** subjekt ali pa samo na njegov del. V prvem primeru imamo opraviti s **splošnim kvantifikatorjem**, v drugem pa z delnim, ali kakor tudi pravimo **eksistencialnim kvantifikatorjem**. Lahko pa uvedemo tudi kvantifikatorje z omejenim delovanjem - to možnost s pridom izkorišča sodobna matematika. V tej predstavitvi predikatne logike bomo obravnavali samo dva kvantifikatorja in sicer splošnega in delnega (eksistencialnega). Simboliziramo jih takole:

(x) je splošni kvantifikator

(Ex) je eksistencialni kvantifikator

Oba kvantifikatorja vežeta individualno variabla in **samo** njo. Ni si mogoče zamisliti, da bi jo uporabili v individualnem ali singularnem stavku, to je stavku, katerega subjekt je lastno ime.

Poleg kvantificiranih stavkov pa poznamo vsaj še dve vrsti stavkov. To so na eni strani **individualni** stavki, po drugi pa **nedoločni**. Individualni stavki so tisti, ki jih uvaja lastno ime, kar - kot vemo - pomeni **izključno** nekaj individualnega. V logiki je lastno ime vsak izraz, ki določa nekaj posameznega, torej ne samo imena in priimki! Lastna imena označujemo z malimi latinskimi črkami z začetka abecede, torej

a b c.

Individualni stavki imajo veliko vlogo v predikatni logiki, ker služijo kot argumenti v teoriji dokazovanja. Tako je npr. dokazana resničnost nekega eksistencialnega stavka, če lahko navedemo vsaj en resničen individualni primer.<sup>2</sup>

Nedoločni stavki nimajo kvantificiranega subjekta, ki pa je nujno splošno ime (če bi bilo lastno, bi bil stavek pač individualni ali - kot tudi rečemo - singularni stavek). Zavržemo njihove nedoločnosti in s tem tudi eliptičnosti jih običajno v logiki prevajamo v eksistencialne stavke.<sup>3</sup> Tako smo obogatili slovar terminov stavčne logike za nekaj novih izrazov. Tako dobimo naslednji seznam logičkih terminov:

1. Individualne variable **a, b, c ...**  $x, y, z$
2. Individualne konstante **A, B, C ...** ali **f, g, h**  $a, b, c$
3. Univerzalni kvantifikator (x) ali "Za vse x velja, da..."
4. Eksistencialni kvantifikator (Ex) ali "Za vsaj en x velja, da..."
5. Stavčne variable **p, q, r ...**
6. Logične konstante

$\wedge$  = konjunkcija

$\vee$  = disjunkcija

$\rightarrow$  = implikacija

$\leftrightarrow$  = ekvivalenca, ter

$\neg$  = negacija (ki je edini **monadični** logični veznik!)

## 7. Običajna oklepajna znamenja. ((.))

<sup>2</sup> Trditev "Nekatere kovine so tekoče" verificira obstoj živega srebra!

<sup>3</sup> Če rečemo "Rože so lepe", to pravzaprav pomeni, da je "vsaj ena roža lepa"!

## PREVAJANJE PREDIKATNIH STAVKOV

V slovenščini poznamo več vrst predikatnih stavkov, nastane pa problem, kako jih prevajati v logično predikatno formo. Vzamimo za primer stavek

**Vsi ljudje so umrlivi.**

Ta stavek poznajo vsi učbeniki tradicionalne logike, vidimo pa, da ga sestavljajo predikat "so umrljivi", subjekt "ljudje" in splošni ali univerzalni kvantifikator "vsi". Vse to so elementi, ki smo jih našli v seznamu predikatne logike. Predikat bomo označili kar s "P", subjekt s "S", splošni kvantifikator pa s formulo "(x)". Najbolj jasno opredelimo splošnost stavka z implikacijskim odnosom med subjektom in predikatom, pri čemer imamo tudi subjekt za lastnost neke množice. Ta kvantifikator uvaja individualno spremenljivko ali variabla "Za vse x velja...", kar pomeni naslednje: če je nekaj človek, potem mora biti to nekaj tudi umrljivo bitje. Subjekt in predikat sta torej dve lastnosti omenjene variable ("nekaj!"). Zato prevedemo gornji stavek v predikatno formo takole:

**Za vse x velja: če je x človek, potem je tudi umrljiv**  
kar izrazimo z logičnimi sredstvi v naslednji formuli

$$(x)(Sx \rightarrow Px).$$

**Malce drugače** prevedemo eksistencialni ali delni stavek. Vzemimo naslednji primer  
**Nekateri učitelji so telovadci.**

Gre pravzaprav za presek dveh razredov in sicer razreda učiteljev in razreda telovadcev. Z njunim presekom dobimo poseben "presečni" razred tistih učiteljev, ki so telovadci in tistih telovadcev, ki so učitelji. Ali s simboliko predikatnega računa:

$$(Ex)(Sx \wedge Px)$$

**Presečni razred označujemo s konjunkcijo**, saj gre za razred tistih elementov, ki so eno in drugo, torej v našem primeru učitelji in telovadci.

S tem lahko prevedemo v logično formo vse stavke, ki jih poznamo iz tako imenovanega logičnega trikotnika: A, E, I in O stavke (splošno trdilne, splošno nikalne, delno trdilne in delno nikalne).

$$A = (x)(Sx \rightarrow Px)$$

$$E = (x)(Sx \rightarrow \neg Px)$$

$$I = (Ex)(Sx \wedge Px)$$

$$O = (Ex)(Sx \wedge \neg Px)$$

Glede na to nastane vprašanje, ali lahko **ponazorimo** s sredstvi predikatne logike tudi Aristotelovo teorijo kategoričnega silogizma? Odgovor je seveda pritrdilen, toda ne brez "preostanka", kot bomo videli kasneje.

Logika ni sama sebi namen, ampak služi predvsem kot **instrument dokaza**. Zato mora imeti posebej zgrajeno teorijo. Za zdaj je najbolj prikladna oblika takšne teorije dokaza **sistem naravne dedukcija**, ki temelji na uporabi posebej izbranih logičnih pravil in posebej izbranih pravil zgradbe dokaza. Ker je naravna dedukcija teorija dokaza za

stavčno logiko, ki je temelj vsake logike (torej tudi predikatne), že zgrajena, se tudi sistem naravne dedukcije za predikatno logiko začne z njo.

Naravna dedukcija pozna tako imenovana primarna in sekundarna pravila izpeljevanja. Najprej si ogledjmo deset primarnih stavčnih deduktivnih pravil.

| LK                | Priključitev                                                                                                   | Opustitev                                                                                                         |
|-------------------|----------------------------------------------------------------------------------------------------------------|-------------------------------------------------------------------------------------------------------------------|
| $\rightarrow$     | Iz izpeljanega $\beta$ ob predpostavki $\alpha$ (ali drugih predpostavk), izpeljemo $\alpha \rightarrow \beta$ | Iz $\alpha \rightarrow \beta$ in $\alpha$ sledi $\beta$                                                           |
| $\wedge$          | Iz $\alpha$ in $\beta$ sledi $\alpha \wedge \beta$                                                             | Iz $\alpha \wedge \beta$ sledi ali $\alpha$ ali $\beta$                                                           |
| $\vee$            | Iz $\alpha$ sledi ali $\alpha \vee \beta$ lahko pa tudi $\beta \vee \alpha$                                    | Iz $\alpha \vee \beta$ ter $\neg \beta$ sledi $\alpha$ ali iz $\alpha \vee \beta$ ter $\neg \alpha$ sledi $\beta$ |
| $\leftrightarrow$ | Iz $\alpha \rightarrow \beta$ in $\beta \rightarrow \alpha$ sledi $\alpha \leftrightarrow \beta$               | Iz $\alpha \leftrightarrow \beta$ sledi $\alpha \rightarrow \beta$ ali $\beta \rightarrow \alpha$                 |
| $\neg$            | Iz izpeljanega izraza $\beta \wedge \neg \beta$ na podlagi hipoteze $\alpha$ sledi $\neg \alpha$               | Iz izpeljanega izraza $\beta \wedge \neg \beta$ na podlagi hipoteze $\neg \alpha$ sledi $\alpha$                  |

Izraza  $\alpha$  in  $\beta$  nadomestujeta katerikoli logično pravilno oblikovan izraz. Pravilo za opustitev implikacije imenujemo tudi **Modus ponens** ali s kratico kar **MP**, za druga pravila pa uporabljamo oznake kot so **PI** (Priključitev implikacije), **PK** in **OK** (Priključitev in opustitev konjunkcije), **OD** in **PD** (Priključitev in opustitev disjunkcije) ter analogno **PE** (ekvivalence) in **OE**, ter pravilo, ki zadeva tako imenovano posredno sklepanje in ga imenujemo kar (**KON**)-(tradikcija).

Razen teh primarnih pravil za izpeljevanje poznamo še nekaj pomembnih sekundarnih, se pravi izpeljanih pravil:



|                           |                                                                                                                                                                                                                                                                                                                                     |    |
|---------------------------|-------------------------------------------------------------------------------------------------------------------------------------------------------------------------------------------------------------------------------------------------------------------------------------------------------------------------------------|----|
| Modus tolens              | Iz $\alpha \wedge \beta$ in $\neg \beta$ sledi $\neg \alpha$                                                                                                                                                                                                                                                                        | MT |
| Pravilo prehodnosti       | Iz $\alpha \wedge \beta$ in $\beta \wedge \gamma$ sledi $\alpha \wedge \gamma$                                                                                                                                                                                                                                                      | PP |
| Dvojna negacija           | Iz $\alpha$ izpeljemo $\neg \neg \alpha$ in narobe                                                                                                                                                                                                                                                                                  | DN |
| De Morganovi zakoni       | Iz $\alpha \wedge \beta$ sledi $\neg (\neg \alpha \vee \neg \beta)$ in na narobe<br>Iz $\neg (\alpha \wedge \beta)$ sledi $\neg \alpha \vee \neg \beta$ in narobe<br>Iz $\neg \alpha \wedge \neg \beta$ sledi $\neg (\alpha \vee \beta)$ in narobe<br>Iz $\neg (\neg \alpha \wedge \neg \beta)$ sledi $\alpha \vee \beta$ in narobe | DM |
| Definicijska substitucija | $\alpha \rightarrow \beta \equiv \neg \alpha \vee \beta$<br>$\neg \alpha \rightarrow \beta = \alpha \vee \beta$<br>$\alpha \rightarrow \beta = \neg (\alpha \wedge \neg \beta)$<br>$\neg (\alpha \rightarrow \beta) = \alpha \wedge \neg \beta$                                                                                     | DS |
| Kontrapozicija            | Iz $\alpha \rightarrow \beta$ sledi $\neg \beta \rightarrow \neg \alpha$ in narobe<br>Iz $\alpha \rightarrow \neg \beta$ sledi $\beta \rightarrow \neg \alpha$ in narobe<br>Iz $\neg \alpha \rightarrow \beta$ sledi $\neg \beta \rightarrow \alpha$ in narobe.                                                                     | KP |

Pravila gradnje dokaza so preprosta. Najprej izpisujemo v vsako posebej oštevilčeno vrsto *hipoteze* (prve člene implikacij). To označimo ob strani s črko **h**. Ko dobimo z uporabo pravil in že dokazanih tez zadnji člen implikacije (konsekvens), smo dokaz zaključili. Za dokazovanje uporabljamo navedena pravila in vse že dokazane teze, ki nam služijo kot **sekundarna pravila**, zakaj vsako/pravilo sklepanja ali dedukcijsko pravilo sledi iz dokazane teze in je njeno **preoblikovanje**.

Sistem narave dedukcije za predikatni račun temelji na istih pravilih. Razlika je samo v tem, da tu veljajo še posebna pravila, ki zadevajo oba **kvantifikatorja**.

Prvo pravilo je pravilo opustitve splošnega kvantifikatorja. Če je izraz opremljen s splošnim kvantifikatorjem, potem lahko **izpeljemo iz njega katerikoli primer**, kar pomeni, da lahko v izrazu nadomestimo individualne variable z individualnimi **konstantami** (lastnimi imeni) **brez kakršnekoli omejitve**. To pravilo zapišemo s kratico OUK. Pravilo za priključitev univerzalnega kvantifikatorja praviloma ne moremo upoštevati, razen tam, kjer gre za končno število preverljivih primerov. Iz posameznega

primera namreč ne moremo sklepati na njegovo splošno veljavnost, razen v primeru, ko gre za končno število primerov, kar pa je treba posebej dokazati.

Pri pravilu opustitve eksistencialnega kvantifikatorja pa moramo upoštevati naslednjo omejitev: **Iz eksistencialno opremljenega izraza lahko izpeljemo posamezen primer, če se uvedeno ime (individualna konstanta) ne nahaja že v samem izrazu ali v vrsti argumentov pred njim. Pravilo simboliziramo s simbolom OEK.** Da bi se izognili možni napaki, vedno opravimo (kjer je to mogoče) najprej OEK in šele nato OUK. Razlog te omejitve je seveda možen napačen sklep. Saj npr. iz trditve "Nekateri politiki so demokrati" ali

$$(Ex)(Px \wedge Dx)$$

ne moremo sklepati brez posebnega razloga, da je poljubni politik (a) demokrat.

Oba kvantifikatorja med seboj lahko zamenjujemo. Če predpostavljamo končno število stavkov, potem lahko predstavimo izraz, opremljen s splošnim kvantifikatorjem kot **konjunkcijo** končne množice individualnih stavkov, torej

$$fa_1 \wedge fa_2 \wedge fa_3 \wedge \dots \wedge fa_n$$

Za eksistencialni kvantifikator pa lahko vzamemo disjunkcijo končnega števila stavkov, saj je disjunkcija resnična, če je vsaj en stavek resničen. Torej:

$$fa_1 \vee fa_2 \vee fa_3 \vee \dots \vee fa_n.$$

Da vladajo med konjunkcijo in disjunkcijo posebni odnosi, ki jih označujejo De Morganovi zakoni, že vemo. Iz tega spoznanja tudi sledi, da konjunkcijo lahko izrazimo z disjunkcijo in narobe. Na podlagi tega premisleka lahko postavimo med univerzalnim in eksistencialnim kvantifikatorjem naslednja dva relevantna odnosa:

$$\text{Iz } \neg(x)\alpha \text{ sledi } (Ex)\neg\alpha \text{ in iz } \neg(Ex)\alpha \text{ sledi } (x)\neg\alpha.$$

Oba sledita iz De Morganovih zakonov o odnosu med konjunkcijo in disjunkcijo vključno z vsemi možnimi kombinacijami z negacijo. Sam postopek zamenjave kvantifikatorjev označimo s kratico ZQ.

Naj to ponazorimo še s tabelo:

|                                                |                                                                                                                                                                              |
|------------------------------------------------|------------------------------------------------------------------------------------------------------------------------------------------------------------------------------|
| Opustitev splošnega kvantifikator OUK          | Iz sploš. stavka lahko izpeljemo katerikoli primer                                                                                                                           |
| Opustitev eksistencialnega kvantifikatorja OEK | Iz eksistencialnega stavka lahko izpeljemo katerikoli primer, ob pogoju da se uvedeno ime ne nahaja niti v simbolizaciji preverjanega stavka niti v vrstah dokaza pred njim. |
| Zamenjava kvantifikatorjev ZQ                  | Iz $\neg(x)\alpha_x$ izpeljemo $(Ex)\neg\alpha_x$<br>Iz $\neg(Ex)\alpha_x$ izpeljemo $(x)\neg\alpha_x$                                                                       |

Kako dokazujemo znotraj predikativne logike z uporabo pravil naravne dedukcije, naj pokažemo na teoriji kategoričnega silogizma.

### KATEGORIČNI SILOGIZEM

Kategorični silogizem je tročlensko sklepanje iz dveh premis na sklep. Sklep omogoča termin, ki je skupen za obe premisi, in ga označujemo z znakom **M** (terminus medius). Glede na njegovo mesto, poznamo štiri figure: v prvi je M subjekt prve in predikat druge premise (M - P, S - M); v drugi figuri je M predikat obeh premis; v tretji je M subjekt obeh premis, v četrti figuri pa je M predikat prve in subjekt druge premise. Aristotel ni priznaval četrte figure in je imel za veljavne samo štirinajst silogizmov. V predikatni logiki je mogoče dokazati petnajst silogizmov, v tradicionalni logiki, z uporabo sholastičnih transformacijskih pravil, je mogoče dokazati devetnajst silogizmov.

Ob upoštevanju sholastičnega poimenovanja silogizmom, je mogoče dokazati v 1. figuri naslednje moduse: bArbArA<sup>4</sup>, cEIaREnt, dArII in fERIO, v 2. figuri moduse cEsArE, cAmEstrEs, fEstInO, bArOcO; v 3. figuri moduse dArAptI, dIsAmIs, dAuIsI, fEIaPtOn, bOCaRdO, fERIsOn in v četrti figuri moduse brAmAntIp, cAmEnEs, dImArIs, fEsApO, frEsIsOn, torej devetnajst modusov.

V predikatni logiki moramo izvzeti naslednje štiri moduse: darapti, felapton, bramantip in fesapo. Razloge bomo še navedli.

Omenjenih silogizmov pa ne moremo dokazovati neposredno, se pravi tako, da zadnji člen izpeljemo neposredno. Dokazovanje je posredno, kar pomeni, da dokazujemo negacijo tega, kar hočemo dokazati. Če izpeljemo protislovje, potem smo dokazali, da drži negacija naše negacije, torej trditev, ki smo jo hoteli dokazati.

Oglejmo si dokaze vseh štirih veljavnih modusov prve figure:

bArbArA

(x) (Mx → Px); (x) (Sa → Mx); } — (x) (Sx → Px)

- |                    |                        |
|--------------------|------------------------|
| 1. (x) (Mx → Px)   | h                      |
| 2. (x) (Sa → Mx)   | h                      |
| 3. ¬(x) (Sx → Px)  | hpd                    |
| 4. (Ex) ¬(Sx → Px) | ZQ 3                   |
| 5. ¬(Sa → Pa)      | OEK 4                  |
| 6. Sa → Ma         | OUK 2                  |
| 7. Ma → Pa         | OUK 1                  |
| 8. Sa ∧ ¬Pa        | DS 5 (def. sub.)       |
| 9. ¬Pa             | OK 8                   |
| 10. ¬Ma            | Mt 7,9                 |
| 11. ¬Sa            | Mt 6,10                |
| 12. Sa             | OK 8                   |
| 13. Sa ∧ ¬Sa       | PK 11,12: (KON), torej |
| 14. (x) (Sx → Px)  | 3                      |

<sup>4</sup> Inicialke pomenijo vrsto predikatnega stavka glede na tako imenovani logični kvadrat. Navidezno nesmiselne besede pa vsebujejo tudi navodila za dokazovanje v okviru Aristotelovega načina dokazovanja. Glej npr. mojo knjižico Logika za mlade, 1979, str. 81/82.

cEIArEnt

|                                                                                           |                       |
|-------------------------------------------------------------------------------------------|-----------------------|
| $(x)(Mx \rightarrow \neg Px); (x)(Sx \rightarrow Mx); \vdash (x)(Sx \rightarrow \neg Px)$ |                       |
| 1. $(x)(Mx \rightarrow \neg Px)$                                                          | h                     |
| 2. $(x)(Sx \rightarrow Mx)$                                                               | h                     |
| 3. $\neg(x)(Sx \rightarrow \neg Px)$                                                      | hpd                   |
| 4. $(Ex)\neg(Sx \rightarrow \neg Px)$                                                     | ZQ 3                  |
| 5. $\neg(Sa \rightarrow \neg Pa)$                                                         | OEK 4                 |
| 6. $Sa \rightarrow Ma$                                                                    | OUK 2                 |
| 7. $Ma \rightarrow \neg Pa$                                                               | OUK 1                 |
| 8. $Sa \wedge Pa$                                                                         | DS 5                  |
| 9. $Sa$                                                                                   | OK 8                  |
| 10. $Ma$                                                                                  | Mp 6,9                |
| 11. $\neg Pa$                                                                             | Mp 7,10               |
| 12. $Pa$                                                                                  | OK 8                  |
| 13. $Pa \wedge \neg Pa$                                                                   | PK 11,12 (KON), torej |
| 14. $(x)(Sx \rightarrow \neg Px)$                                                         | 3                     |

dArII

|                                                                         |                       |
|-------------------------------------------------------------------------|-----------------------|
| $(x)(Mx \rightarrow Px); (Ex)(Sx \wedge Mx); \vdash (Ex)(Sx \wedge Px)$ |                       |
| 1. $(x)(Mx \rightarrow Px)$                                             | h                     |
| 2. $(Ex)(Sx \wedge Mx)$                                                 | h                     |
| 3. $\neg(Ex)(Sx \wedge Px)$                                             | hpd                   |
| 4. $(x)\neg(Sx \wedge Px)$                                              | ZQ 3                  |
| 5. $Sa \wedge Ma$                                                       | OEK 2                 |
| 6. $\neg(Sa \wedge Pa)$                                                 | OUK 4                 |
| 7. $Ma \rightarrow Pa$                                                  | OUK 1                 |
| 8. $Sa \rightarrow \neg Pa$                                             | DS 6                  |
| 9. $Sa$                                                                 | OK 5                  |
| 10. $\neg Pa$                                                           | Mp 8,9                |
| 11. $Ma$                                                                | OK 5                  |
| 12. $Pa$                                                                | Mp 7,11               |
| 13. $Pa \wedge \neg Pa$                                                 | PK 10,12 (KON); torej |
| 14. $(Ex)(Sx \wedge Px)$                                                | 3                     |

fErIO

|                                                                                   |        |
|-----------------------------------------------------------------------------------|--------|
| $(x)(Mx \rightarrow \neg Px); (Ex)(Sx \wedge Mx); \vdash (Ex)(Sx \wedge \neg Px)$ |        |
| 1. $(x)(Mx \rightarrow \neg Px)$                                                  | h      |
| 2. $(Ex)(Sx \wedge Mx)$                                                           | h      |
| 3. $\neg(Ex)(Sx \wedge \neg Px)$                                                  | hpd    |
| 4. $(x)\neg(Sx \wedge \neg Px)$                                                   | ZQ 3   |
| 5. $Sa \wedge Ma$                                                                 | OEK 2  |
| 6. $\neg(Sa \wedge \neg Pa)$                                                      | OUK 3  |
| 7. $Ma \rightarrow \neg Pa$                                                       | OUK 1  |
| 8. $Sa \rightarrow Pa$                                                            | DS 6   |
| 9. $Sa$                                                                           | OK 5   |
| 10. $Pa$                                                                          | Mp 8,9 |

|                                      |                        |
|--------------------------------------|------------------------|
| 11. $Ma$                             | OK 5                   |
| 12. $\neg Pa$                        | Mp 7,11                |
| 13. $Pa \wedge \neg Pa$              | PK 10, 12 (KON), torej |
| 14. $(\exists x)(Sx \wedge \neg Px)$ | 3                      |

Na podoben način lahko dokazujemo tudi druge moduse preostalih figur. Tako npr. dokažemo modus druge figure

cEsArE

$(x)(Px \rightarrow \neg Mx); (x)(Sx \rightarrow Mx); \vdash (x)(Sx \rightarrow \neg Px)$

|                                              |                  |
|----------------------------------------------|------------------|
| 1. $(x)(Px \rightarrow \neg Mx)$             | h                |
| 2. $(x)(Sx \rightarrow Mx)$                  | h                |
| 3. $\neg(x)(Sx \rightarrow \neg Px)$         | hpd              |
| 4. $(\exists x)\neg(Sx \rightarrow \neg Px)$ | ZQ 3             |
| 5. $\neg(Sa \rightarrow \neg Pa)$            | OE 4             |
| 6. $Pa \rightarrow \neg Ma$                  | OU 1             |
| 7. $Sa \rightarrow Ma$                       | OU 2             |
| 8. $Sa \wedge Pa$                            | DS 5             |
| 9. $Pa$                                      | OK 8             |
| 10. $\neg Ma$                                | Mp 5,9           |
| 11. $Sa$                                     | OK 8             |
| 12. $Ma$                                     | Mp 6, 11         |
| 13. $Ma \wedge \neg Ma$                      | PK 10, 12 (KON): |
| 14. $(x)(Sx \rightarrow \neg Px)$            | 3                |

Zdaj se lahko vrnemo k vprašanju nedokazljivosti prej omenjenih štirih modusov.

Gre za štiri moduse, pri katerih sklepamo iz dveh splošnih premis na delni sklep. Ker sklepamo tako, da izpeljemo posredni dokaz, se pravi, da izhajamo iz negacije tega, kar hočemo dokazati, dobimo kot hipotezo posrednega dokaza (hpd) zanikani kvantifikator. Ker na njem ne moremo uporabiti nobene operacije, ga moramo spremeniti s postopkom zamenjave kvantifikatorjev. Tako dobimo iz I in O stavkov splošne stavke. Iz dveh implikacij pa v tem primeru ni mogoče dobiti ustreznega sklepa, torej takega, ki bi pomenil negacijo naše hipoteze posrednega dokaza. Primer:

fEI AptOn (3. figura)

$(x)(Mx \rightarrow \neg Px); (x)(Mx \rightarrow Sx); \vdash (\exists x)(Sx \wedge \neg Px)$

|                                         |       |
|-----------------------------------------|-------|
| 1. $(x)(Mx \rightarrow \neg Px)$        | h     |
| 2. $(x)(Mx \rightarrow Sx)$             | h     |
| 3. $\neg(\exists x)(Sx \wedge \neg Px)$ | hpd   |
| 4. $(x)\neg(Sx \wedge \neg Px)$         | ZQ 3  |
| 5. $Ma \rightarrow \neg Pa$             | OUK 1 |
| 6. $Ma \rightarrow Sa$                  | OUK 2 |
| 7. $\neg(Sa \wedge \neg Pa)$            | OUK 4 |

Iz treh implikacij ne moremo dobiti negacije hipoteze posrednega dokaza. Tu nam ne pomaga niti pravilo o kontrapoziciji in prehodnosti. Protislovje dobimo samo, če dodatno predpostavljamo **Ma**.

|                     |                       |
|---------------------|-----------------------|
| 9. Ma               | dh (dodatna hipoteza) |
| 10. ¬Pa             | MP 9,5                |
| 11. Sa              | MP 9,6                |
| 12. Pa              | MP 11,8               |
| 13. Pa ∧ ¬Pa        | PK 11,12 (KON), torej |
| 14. (Ex) (Sx ∧ ¬Px) | 3                     |

S tem postopkom lahko rešimo tudi preostale tri silogizme. To pa nam dokazuje še enkrat, da je Aristotelova teorija kategoričnega silozima vendarle poseben logiški račun, ki ga s sodobnimi sredstvi lahko samo **ponazarjamo**, in nič drugega.

Predikatna logika je sicer zelo močno orodje, s katerim pa je treba znati ravnati večje pa tudi previdno. O tem, kaj nam prinaša, pa v naslednji številki.

# Nietzsche contra ratio ali o estetski dimenziji večnega povratka

GREGOR ADLEŠIČ

Kadar govorimo o filozofiji Friedricha Nietzscheja, tega velikega kritika racionalistične metafizike in s tem prvega filozofa moderne, imamo skoraj vedno nujno nelagoden občutek. Razlogov za to je seveda več, tako upravičenih kot neupravičenih.

Najprej seveda in predvsem, se tako ali drugače, slej ko prej srečamo in spopademo z njegovim problematičnim pojmom nadčloveka, če ga sploh smemo imenovati pojem, saj ga imamo lahko, če upoštevamo, da poskuša Nietzsche prav z njim premagati nihilizem svoje dobe, za nek družbenoteoretični in utopični sen filozofa.

Sledi pa, kar navadno neizogibno spremlja vsak poskus analize Nietzschejeve misli, tisti neizogibni občutek nezadostnosti in nedorečenosti, ki se poraja iz nujnega neuspeha vsakega poskusa neke definitivne in dokončne ocene njegovega dela.

Njegove misli, ki vsaj po merilih diskurzivnega mišljenja niso racionalno urejene in sistematizirane in po mnenju nekaterih avtorjev niti racionalne, odtod neustrezna šolska oznaka njegove misli za iracionalizem, se tako po oblikovni, kot v nekaterih ozirih tudi po vsebinski plati naslanjajo na predsokratsko filozofsko izročilo, saj, kot je splošno znano, velja Nietzscheju Sokrat za prvega dekadenta. Zato in s tem se Nietzsche v svojem uporju proti povsod prisotnemu racionalizmu odloči za fragment in se tako, tudi s svojim pojmom nadčloveka, odloči za prednost dela pred celoto in postavi egoističnega posameznika nad družbo; in prav od tod izvirajo številni nesporazumi. On se namreč v nasprotju s povsod prisotno dekadenco, ki je po njegovem mnenju postala v evropskem duhovnem življenju prevladujoč dejavnik, odloči za poveličevanje moči na škodo vsake slabosti in nemoči. Seveda pa je ravno njegov kult moči največ prispeval k temu, da so ga imeli za glasnika nacizma.

Moment modernosti pa moramo iskati ravno v Nietzschejevi neizprosnih kritiki idealistične metafizike in na njej fundirane morale ter tako racionalizma nasploh. In prav to je, po vsej verjetnosti, tista izhodiščna točka, ki povezuje zelo raznorodno in fragmentarno Nietzschejevo filozofsko zapuščino, ki, kot vemo, sega od brezkompromisne kritike religije in morale, preko kritike celotne idealistične metafizike v vsej njenih invariantah, pa vse do njegovih utopičnih poskusov preseganja dekadence in premagovanja evropskega nihilizma in ki se občasno ukvarja tudi s filologijo, zgodovino, zgodovino religije, literarno kritiko, glasbeno kritiko, vremenoslovjem in nenazadnje tudi s kulinariko in psihologijo. Njegova velikopotezna kritika evropskega

nihilizma pa je vrh vsega estetske provinience. In prav ta estetski sloj njegove misli, ki je vseskozi prisoten v njegovih analizah kot tisto neizrečeno ozadje, ali bolje kot tista pot, po kateri poskuša on rešiti evropski subjekt pred njegovo neizogibno destrukcijo. Skratka, zaznal je, ali če hočete začutil destruktivne učinke, ki jih prinaša takoimenovani napredek in z njim vsesplošna racionalizacija in instrumentalizacija in to tako posameznika, odtod seveda tudi njegov upravičen strah pred destrukcijo subjekta, kot tudi celotnega družbenega življenja. Toda njegovo napako moramo iskati predvsem v tem, da nam kot pot iz duhovne propadlosti svoje dobe nudi neke že davno pretečene in pozabljene razvojne stopnje človeškega rodu in v toliko je soroden nemški romantiki. Pot njegovega preseganja evropskega nihilizma nas tako v predzgodovino, iz civilizacije v barbarstvo in s tem iz LOGOSA v MITHOS. Tako seveda Nietzscheja njegove analize evropskega nihilizma, kot meni J. Habermas, vodijo v nek arhaični svet, ki je onstran dobrega in zlega, v mitski svet "... izza aleksandrijskega in izza rimsko-krščanskega sveta ..." in sicer v "starogrški praset velikega, naravnega in človečnega."<sup>1</sup>

## II

Nietzschejeva kritika moderne in z njo seveda tudi evropskega nihilizma se torej nanaša predvsem na destruktivne učinke do konca prosvetljenega in instrumentaliziranega uma, ki ruši pred seboj vse, tako subjekt kot tudi samega sebe. Nietzschejeve analize predstavljajo pravzaprav svojevrstno fenomenologijo njegovih učinkov na skoraj vseh področjih duhovnega življenja. Nietzschejeva kritika, ki je utelešena predvsem v njegovem teoremu o volji do moči, pa se nanaša predvsem na destrukcijo staroevropskega troedinega pojma resnice, ali če hočete večne resnice, ki se uteleša v identiteti dobrega-lepega in resnice. Tako se seveda le-ta, z njim pa seveda tudi Nietzschejeva misel sama, razgradi na svoje izvorne praelemente.

Tako imamo lahko Nietzschejevo misel za scientistično-pozitivistično, politično-moralno ter estetsko-artistično velikopotezno kritiko gibanja evropskega duha, torej tiste judovsko-grško-krščanske tradicije, ki jo po navadi z eno besedo imenujemo razsvetljenstvo.

Orodje ali bolje rečeno orožje njegove bojovite antimetafizično ter antiracionalistično nastrojene kritike razsvetljenstva pa se imenuje volja do moči, kajti, kot je zapisal Horkheimer: "Metafizika volje kot bistva sveta, ki ni racionalni princip, nujno vodi v premislek o problematiki resnice. Ona tvori jedro Nietzschejeve misli in preko nje se Nietzsche vrača v svobodni eksistencializem."<sup>2</sup> Nietzsche torej ni nikakršen metafizik, ampak predvsem psiholog. Njegova kritika je pisana s stališča avtobiografije subjekta, torej avtorja samega.

Njegova kritika pa ozhaja iz temeljnega spoznanja, da je dekadenca prevladala, da je torej uradna duhovnost zapadla v hipokrizijo ter da se je razsvetljenstvo sprevrglo v svoje nasprotje, da so njegove svetle vrednote spremenile svoj predznak, ter, da je le-to iz instrumenta pospeševanja napredka in osvobajanja vseh človekovih sil in moči postalo orodje duhovnega gospostva nad subjektom in s tem takorekoč grobar. Nietzsche

<sup>1</sup>J. Habermas: Filozofski diskurz moderne, Globus, Zagreb, 1988, v: Ulazak v postmoderno: Nietzsche kao prekretnica, str. 86.

<sup>2</sup>M. Horkheimer: Zur Kritik der instrumentellen Vernunft, Frankfurt/M, 1967, v: Die Aktualität Schopenhauers, str. 262.



demonizira krščanstvo kot najmlajšo ideologijo, pri čemer mu velja celotna idealistična metafizika zgolj za njegovo sekularizirano obliko, ali kot meni Habermas: "Teorija o volji do moči, ki se odigrava v vsakem dogajanju, daje okvir, v katerem nam Nietzsche pojasnjuje, kako nastajajo fikcije sveta biti in dobrote, kot tudi navidezna identiteta spoznavajočih in moralno delujočih subjektov, kako se s pomočjo duše in samozavedanja konstituira sfera notranjosti, kako metafizika, znanost in asketski ideali prihajajo na oblast..."<sup>3</sup>

Nietzschejev pojem dekadence nam torej ne sporoča nič drugega kot to, da so asketski ideali prevladali, da je torej samodestrukcija subjektka pričela razjedati njegovo substanco ter da je avtonomija subjekta, zaradi delovanja rušilnega do konca prosvetljenega uma, prešla v popolno heteronomijo. O povedanem pa je Horkheimer zapisal naslednje: "Psihološki mehanizem, preko katerega nagoni spremenijo svoje predznake, je bil v psihologiji temeljito raziskan. Preko pojma ambivalence in reakcijske tvorbe (Reaktionsbildung) je Freud pojasnil temeljna stanja duševnega življenja, ki so pri tem bistveno dejavna. Toda socialni pomen psihične sposobnosti, s katero se iz stiske naredi krepost, s tem da je nemoč spreobrnjena (umgedeutet), je uvidel predvsem Nietzsche. Asketski ideal je po njegovem mnenju zgolj 'neka umetnija v ohranjanju življenja'<sup>4</sup> Psihološka sredstva, s pomočjo katerih je preko ekonomskih odnosov dosežena odpoved pri nižjih razredih, so pri njem študirana do podrobnosti. Poleg 'hipnostiziranja' jih imenuje tudi 'zvičajnost' in vse drugo, kar spada zraven, kot npr. absolutna regularnost, popolna brezpogojna poslušnost, zapolnjevanje časa, neko določano dovoljenje. Imenuje jih tudi vzgajanje za 'brezosebnost', za 'samopozabo', za 'incuria sui'.<sup>5,6</sup>

Nietzsche je torej spoznal, da krščanstvo in njegova priročno sekularizirana oblika - idealistična metafizika gradita na avtoriteti in ne dejstvih, ter za zamenjujeta upanje z resnico. Namesto zadovoljitve vitalnih potreb pa posamezniku nudiha transcendentno kompenzacijo, neko plačilo po smrti, seveda le v primeru, če le-ta deluje v skladu z družbeno koristnimi zapovedmi, torej "dobrim". Tako se transcendenca nasploh izkaže za tisto, kar pravzaprav v resnici je, tj. za nerealno plačilo za realno trpljenje.

Nietzsche seveda odklanja vsakršen transcendentalizem in se opredeli za borbeni ateizem in tako nam njegov Zarathustra svečano sporoči, da je bog mrtev. Nietzscheju je odvratno vsako spoštovanje, katerega racionalnosti ni moč dokazati. Vera v boga in njegovega mrtvega sina, spoštovanje desetih zapovedi, postavljanje dobrega pred zlo, transcendentnega pred realno, slabost in nemoč pred moč ter čaščenje asketskih idealov namesto moči itd. se tako izkaže za čisto navadno ideologijo in tako nam Nietzsche prikazuje in obenem skrbno analizira zgodovino prosvetljenega mišljenja kot zgodovino organa gospostva in moči. Skratka, tako on prav s pomočjo svojega teorema o volji do moči, razkrinkava razsvetljenstvo, ali "krščanstvo", kot pravi sam, kot zgolj najprimernejše sredstvo za obvladanje narave in podrejanje posameznikov. Nietzsche tako svoj pojem "krščanstva" razpotegne na celotno duhovnost in ga vtoliko izenači s pojmom razsvetljenstva.

<sup>3</sup> J. Habermas: Filozofski diskurz moderne, Globus, Zagreb, 1988, v: Ulazak u postmodernu: Nietzsche kao prekretnica, str. 94.

<sup>4</sup> F. Nietzsche: Gesammelte Werke, Mausarionausgabe, v: Zur Genealogie der Moral, str. 471, afor. 18.

<sup>5</sup> Ibid.

<sup>6</sup> M. Horkheimer: Kritische Theorie I, Frankfurt/m, 1968, V: Zum Rationalismustreit in der gegenwärtigen Philosophie, str. 166f.

"Nietzschejeva kritika 'evropskega nihilizma' v skrajni konsekvenci izhaja iz spoznanja o zanikanju kulturnega razvoja od nastanka krščanstva dalje."<sup>7</sup> Omenjeno dejstvo pa kaže zgolj na to, da je, kot smo že omenili, njegov pogled uprt izza rimsko-krščanskega sveta v starogrški svet, in sicer izza aleksandrijskega obdobja v arhaično herojsko dobo, v dobo torej, ki predstavlja neposredno predzgodovino začetka gibanja evropskega prosvetljenega duha. Skratka, volja do moči predstavlja zgolj refleksijsko stopnjo, s pomočjo katere sodobna zavest odkriva skrite in namerno zakrite korene nihilizma. Pravi afirmativni del Nietzschejeve misli pa predstavlja njegova teorija dionizičnega.

### III

Volja do moči predstavlja za Nietzscheja edini pravi pogoj praktičnega uma. Skratka, Nietzschejevo delo predstavlja: "... intrinsigentno kritiko praktičnega uma ... Ta kritika pa poudarja scientivistični princip vse do uničenja".<sup>8</sup> Njegova kritika razsvetljenstva je seveda radikalna. Smrt boga vsebuje namreč v sebi paradoks. Negira namreč samo znanje. Vendar pa ostaja volja do moči kljub svojemu realizmu metafizični princip in prav zato je lahko Adorno Nietzschejevo misel upravičeno označil za "nihilistično metafiziko".<sup>9</sup>

Nietzschejev *credo* se imenuje znanost. Njena poslednja skrivnost pa vsrajni konsekvenci samoohranitev; vtoliko ostaja Nietzsche kljub vsemu razsvetljenec. Še več, lahko bi celo rekli, da vzame razsvetljenje zares in vztraja na njegovih principih vse do konca. "Sistem, h kateremu teži razsvetljenstvo, predstavlja tisto obliko spoznanja", menita Adorno in Horkheimer v svoji "Dialektiki razsvetljenstva", ki najbolj učinkovito podpira subjekt pri obvladanju narave. Njegovi principi so principi samoohranitve. Nezelest je nesposobnost ohranjanja samega sebe."<sup>10</sup>

Nietzschejev pojem nadčloveka tako konsekventno izreka pravičnost sveta zlega gospostva in nam z dodatkom njegove psihologije *ressentimenta* razkriva tajni *credo* vladajočih razredov. Samoohranitev je torej pri njem razumljena dobesedno, tj. kot hranjenje in ohranjanje samega sebe za vsako ceno, tudi na škodo vsakršne slabosti in nemoči. Tako Nietzsche hipostazira moč in jo povzdigne v princip. Volja do moči pozna namreč en sam zakon: zakon močnejšega. "Ko pa je bila objektivna sistematizacija narave razkrinkana kot predsodek in mit ostaja narava le še kot materialna masa. Nietzsche ne pozna nikakršnega zakona, ki bi ga zgolj spoznali in ki nam ne bi bil poleg nadrejen".<sup>11</sup> Vkolikor razum, ki je rasel po merilih samoohranitve sploh pozna kakšen zakon obstoja, potem je to zakon močnejšega."<sup>12</sup>

<sup>7</sup> M. Horkheimer: Kritische theorie II, Frankfurt/m, 1968, v: Egoismus und Freiheitsbewegung, str. 60. "Nietzsche si prisvoji izraz, ki ga prvič filozofsko uporabi Jacobi, bržkone iz časopisov, ki so poročali o ruskih atentatih. Z neko ironijo, za katero je postalo medtem uho že pretopo, uporabi Nietzsche izraz za denunciranje krščanstva kot institucionaliziranega zanikanja volje do življenja. T. W. Adorno: Negative dialektik, Frankfurt/m, 1966, str. 326.

<sup>8</sup> T. W. Adorno-M. Horkheimer: Dialectic of Enlightenment, London, 1972, str. 94.

<sup>9</sup> Cf. T. W. Adorno: Gesammelte Schriften 13, Die Musikalischen Monographien, Frankfurt/m, 1971, v: Versuch über Wagner, str. 125.

<sup>10</sup> M. Horkheimer-T. Adorno: Dialektika prosvetliljstva, Sarajevo, 1974, str. 95.

<sup>11</sup> F. Nietzsche: Werke XI, Kröner, str. 214.

<sup>12</sup> M. Horkheimer-T. W. Adorno: Dialectic of Enlightenment, London, 1972, str. 99.

Tako predstavlja volja do moči edini "naravni zakon", ki ga Nietzsche še priznava. S tem pa se on osvobodi vsakršne racionalizacije. "Kje pa obstaja, prosim vas, 'mani Verneuil',<sup>13</sup> smrtnik, ki bi bil dovolj neumen, da bi vsem dokazom navkljub prisegal, da se ljudje po pravu in dejansko rodijo enaki? Samo ljudomrznež, kakršen je Rousseau, je lahko prišel do takega paradoksa. Ker je bil tudi sam slabič, si je prizadeval, da bi tiste, ki jih ni mogel doseči, znižal na svojo raven. Le kako se sme, prosim vas, pigmejec, ki je velik le širi pedi, primerjati z modelom rasti in s silo, ki jo je narava, z močjo in obliko vred, dala nekemu Herkulu? Ali ne bi bilo to tako, kot če bi se muha hotela primerjati z slonom? "... Zahtevati od sile, "nadaljuje Nietzsche"<sup>14</sup>, da se ne izkazuje kot sila ter da ni volja do osvajanja in podjarmljanja, da ni volja po vladanju, da ni želja po sovraštvu, ter odporu, bi bilo prav tako nesmiselno, kot zahtevati od nemoči, da se kaže kot moč"<sup>15</sup>

Nietzscheju je odvratno vsakršno spoštovanje, katerega racionalnosti ni moč dokazati in v toliko imamo lahko njegovo misel za pozitivistično orientirano kritiko ideologije, ali točneje rečeno razsvetljenske ideologije, katere pravi credo nam pravzaprav kaže njegova misel. On pretvarja tisto, kar je bilo brez znanstvenega dokaza obstojeno, v nekaj poželenja vrednega, tisto pa, kar se brez vsakršnih dokazov ceni, v nekaj prezira vrednega. To pa pomeni *prevrednotenje vseh vrednot*, ki se v Nietzschejevi verziji glasi takole: "Slabotni in neuspešni morajo propasti, to je prva predpostavka našega človekoljubja. Pa še pomagati jim moramo pri tem. Nič ni bilj škodljivega od krščanstva - od sočutja do neuspešnih in slabotnih..."<sup>16</sup> "Krščanstvo ... si začuda prizadeva premagati tirane in jih sili, naj sprejmejo doktrino bratstva... naj prevzamejo vlogo slabotnih; jih predstavlja, govori v njihovem jeziku in jim je podobno. Lahko smo prepričani, da je bila ta zveza predlagana s strani slabotnih in da so jo uvedli, ko je v njihove roke slučajno prišla duhovniška oblast."<sup>17 18</sup> Tako se torej glasi Nietzschejeva genealogija morale, katere vrednost moramo iskati predvsem v njenem realizmu in odkritosrčnosti pri analizi in opisu pravšnje morale za svet zlega gospostva. Obenem pa Nietzsche prav z njeno pomočjo ruši etično-ontološke stebre obstoječega vrednostnega sistema. In tako je lahko Nietzsche v svojem najpomembnejšem delu.. "Tako je govoril Zarathustra" napisal: "Ko pa je Zarathustra ostal sam, reče v svojem gozdu svojemu srcu takole: 'Ali je to sploh mogoče! V svojem gozdu stari svetnik sploh še ni nič slišal o tem, da je BOG MRTEVI!'"<sup>19</sup>

#### IV

Seveda pa predstavlja razkrinkanje prevladujočih vrednot kot namerne laži in mehanizma duhovnega gospostva nad posamezniki ter njihova destrukcija zgolj refleksijsko stopnjo Nietzschejeve misli, na kateri sodobna zavest s pomočjo teorema o volji do moči odkriva skrite in namerno zakrite simptome in korenine dekadence oziroma nihilizma. Pravi afirmativni del njegove misli predstavlja poskus preseganja in

<sup>13</sup> Historie de Justine IV, Holland, 1797, str. 4.

<sup>14</sup> F. Nietzsche: Werke VII, Kröner, v: Genealogie der Moral, str. 326 f.

<sup>15</sup> M. Horkheimer-T.W. Adorno: Dialectic of Enlightenment, London, 1972, str. 98.

<sup>16</sup> F. Nietzsche: Werke VIII, Kröner, v: Umwertung aller werte, str. 218.

<sup>17</sup> Juliette: Historie de Juliette I, Holland, 1797, str. 315.

<sup>18</sup> M. Horkheimer-T.W. Adorno: Dialectic of Enlightenment, London, 1972, str. 97.

<sup>19</sup> F. Nietzsche: Tako je govorilo Zarathustra, Mladost, Zagreb, 1980, str. 9.

dokončne odprave evropskega nihilizma, ki se kristalizira v Nietzschejevem poskusu prevrednotenja vseh obstoječih vrednot. S svojim pojmom dionizičnega nas namreč Nietzsche vodi v nek mitski predzgodovinski svet. Pravi teoretični temelj le-tega pa predstavlja njegov nauk o večnem povratku enakega, ki predstavlja tisti novi svetovni nazor, ki pomeni preseganje starega, ali kot pravi sam: "Jaz sem kot svoje najbolj notranje izkustvo odkril najbolj edinstveno prisodobo in nasprotje, kar jih pozna zgodovina - prvi sem odkril čudežni fenomen dionizičnega. Ravno s tem pa sem odkril Sokrata kot *dekadenta*, kar je nedvomno dokaz, kako malo je gotovost mojega psihološkega prijema ogrožena od moralne idiosinkrezije: - morala kot simptom *dekandence* je neka novost, redkost prvega reda v zgodovini spoznanja. Kako visoko sem z obojimi presešel plitkoumno brbljanje o optimizmu *contra* pesimizem! - Jaz sem odkril instinkt *izroditve*, ki se obrača proti življenju s podtalnim maščevanjem (krščanstvo, Schopenhauerjeva filozofija, v določenem smislu že Platonova filozofija, ter celotni idealizem, so tipične oblike le-tega).<sup>20</sup>

In prav od tu dalje, iz somraka bogov in malikov, ko je celotna obstoječa morala v ruševinah, nas Nietzschejeva misel vodi nazaj v prihodnost. Njegov cilj je vtoliko v določenem smislu retrograden, kajti predzgodovinski mitični dionizični svet večnega povratka enakega pomena v določenem smislu sestop od LOGOSA v MITHOS. Prav z njegovo pomočjo pa poskuša Nietzsche preseči duhovno propalost posameznika, torej dekadenco, oziroma širše gledano duhovno propadlost dobe, tj. nihilizem. "Nietzsche uporablja lestev zgodovinskega uma, da bi jo lahko na koncu odvrigel in se zaustavil v mitu kot tistem Drugem uma..."<sup>21</sup> Vtoliko nam seveda Nietzschejev pojem dekadence nazorno kaže napačno smotrnost sistema ter prav zato njegova pozitivistično in na trenutke tudi materialistično orientirana kritika razsvetljske ideologije vstopa v neke arhaične, že zdavnaj pretečene stopnje razvoja, da bi se tako izognila destruktivni rušilni moči do konca prosvetljenega uma, ki ruši vse pred seboj, tako samega sebe kot tudi subjekt. Skratka: "... moderna za Nietzscheja predstavlja zgolj le še eno, in sicer poslednjo epoho v zgodovini racionalizacije, ki se začenja z razkrojem arhaičnega življenja in z razpadom mita."<sup>22</sup> In tako se Nietzschejeva misel, ki se je pred pobesnelim ratiom zatekla v umetnost, transformira v neke vrste artistsko metafiziko, kajti: "Um ni mogel več doseči samega sebe v lastnem mediju, ampak se je lahko ponovno našel samo v predhodnem stadiju umetnosti."<sup>23</sup>

Kot meni Habermas: "Nietzsche ne negira moderne časovne zavesti, ampak jo zastruje. Moderno umetnost, ki v svojih najbolj subjektivnih formah izražanja omenjeno zavest časa pripelje do vrhunca, lahko predstavi kot medij, v katerem se moderna dotika z arhajskim."<sup>24</sup> Zato bi bil za Nietzschejevo misel mogoče celo ustrežnejši izraz predracionalizem, ali bolje postracionalizem, kot pa stari šolski izraz iracionalizem. Vsekakor pa je seveda popolnoma res, da njegovih estetsko orientiranih in strukturiranih pojmov ne moremo in ne smemo izenačevati in primerjati s starimi racionalističnimi pojmi. To pa velja tudi za sam pojem subjekta. Nietzschejeva misel predstavlja ravno najostrejšo kritiko le-tch. Nietzschejevo estetsko pozicijo in s tem

<sup>20</sup> F. Nietzsche: Werke III, Ullstein, Frankfurt/m-Wien-Berlin, 1972, v: Ecce Homo, str. 555.

<sup>21</sup> J. Habermas: Filozofski diskurz moderne, Globus, Zagreb, 1988, v: Ulazak u postmoderno: Nietzsche kao prekretnica, str. 85.

<sup>22</sup> Ibid., str. 86.

<sup>23</sup> Ibid., str. 89.

<sup>24</sup> Ibid., str. 86.

seveda tudi intenco njegovih misli pa je zelo precizno opisal P. Sloterdijk z naslednjimi besedami: "Estetika je bergla, s pomočjo katere se neka nemogoča filozofija vleče skozi dvajseto stoletje. Filozofska estetika se je pretvorila v kriptoteko sedanjosti. Filozofiji služi kot zatočišče, da bi v njej lahko prezimil nek arhaični pojem resnice, vizija resničnega življenja."<sup>25</sup>

Moderna se tako pri Nietzscheju dotika z arhaičnim, ali če hočete s predzgodovino preko medija umetnosti. Nietzschejev pojem dionizičnega je namreč vsekakor prej in bolj estetsko-praktični, kot pa teoretsko-racionalistični pojem. Najbolj točno pa je, če njegov pojem dionizičnega označimo za metaforo estetsko podgrajene subjektivnosti. "Nietzschejeva formula o estetskem upravičenju življenja - brani absolutizem resničnega z estetske pozicije. Moderni umetnik, ki se je na svoj način posvetil proizvodnji resnice, bo pristal na to, da mu praktična oblast potrdi njegovo socialno zaljubljenost v formalizme in ukvarjanje z literaturo, ki je obrnjena proč od sveta, čim bo gotov v svoj poseben pristop k resnici, da je tudi nova znanstvena vera barbarstvo in da je moderna prakseologija nadaljevanje brutalnosti z novimi sredstvi, dokler posameznik ostaja v estetski otopelosti. V tisti meri, v kolikor je to obče stanje, umetnost upravlja s poškodovanim smislom za resnično in neresnično celoto."<sup>26</sup> Tako se pravi motiv Nietzschejeve artistske metafizike glasi takole: "... v oblikah obnovljene mitologije naj bi umetnost ponovno zadobila značaj javne institucije in razvila silo regeneriranja nravsvene totalitete naroda."<sup>27</sup> Seveda pa Nietzschejev teorem, kajti težko bi ga imenovali pojem, o večnem povratku enakega v skrajni konsekvenci ne predstavlja čisto nič drugega kot materializacijo in nenazadnje tudi uresničitev njegovega zastavljenega cilja, ali točneje rečeno, programa prevrednotenja in uničenja vseh starih vrednot. Nietzschejev večni povratek enakega tako v bistvu pravzaprav predstavlja zgolj nek nov svetovni nazor, neko novo simbolno, teoretično in psihološko strukturacijo kozmosa in družbe, tako makro, kot mikrokozmosa torej. Večni povratek enakega lahko torej praviloma razumemo le kot dobesedno prevrednotenje in s tem preobrat starih religiozno-metafizičnih vrednot ter s tem seveda tudi na njih temelječe statične metafizične slike sveta. "Človek lahko prispe do samega sebe samo, če je transcendenca premagana - in je večnost prisotna *tu in sedaj*. Nietzschejev koncept se končuje z vizijo zaključenega kroga - ne napredka, ampak "večnega povratka ...". Zaključen krog se je pojavil že prej: pri Aristotelu in Heglu, kot simbol biti, ki je smoter sama sebi. Toda ko mu Aristotel pripisuje *nous theos* in ga Hegel izenačuje z absolutno idejo, si Nietzsche večni povratek predstavlja točno takega, kakšen v resnici je, tj. v njegovi popolni konkretnosti in končnosti, kot popolno potrditev nagona po življenju, ki odklanja vsakršen izgovor in negacijo. Večni povratek je volja in vizija nekega erotičnega odnosa do biti, kjer izpolnitev in nujnost sovpadata."<sup>28</sup> S tem pa je seveda odpravljen vsakršen transcendentalizem, z njim pa seveda tudi konstantno zamenjevanje upanja z resnico, izpolnitvijo ter realnim zemeljskim življenjem. Tako so asketski ideali in potlačevanje gonov posameznika odpravljeni, z njimi pa seveda tudi dekadenca, katere pravo vsebino pravzaprav predstavljajo, kajti: "Večnost, ki je že dolgo zadnja tolažba odtujenega

<sup>25</sup> P. Sloterdijk: Kopernikanska mobilizacija i ptolemajska razorožitev, v: Filozofsko preopterečenje estetike i hermenevitični moralizem, Novi Sad, 1988, str. 23.

<sup>26</sup> Ibid., str. 26.

<sup>27</sup> J. Habermas: Filozofski diskurz moderne, Zagreb, 1988, v: Ulazak u postmodernu: Nietzsche kao prekretnica, str. 85.

<sup>28</sup> H. Marcuse: Triebstruktur und Gesellschaft, Frankfurt/m, 1965, str. 122.

obstoja, je postala, preko zvedbe na transcendentalni svet, nek instrument potlačevanja, postala je nerealno plačilo za realno trpljenje. Tu pa je večnost zavedena nazaj na zemljo - kot večni povratek svojih otrok, lilij in vrtnic, sonca in gora, zaljubljenega in ljubljenega, kot strah za njegovo življenje, bolečino in srečo. Smrt je: premagana pa je lahko le v primeru, če iz ponovnega rojstva sledi vse tisto, kar je bilo že pred smrtjo prisotno na zemlji - toda ne kot golo ponavljanje, ampak kot hoteno in želeno ponovno ustvarjanje.<sup>29</sup> Ugotovimo lahko torej, da se večni povratek ukvarja predvsem s problemom notranje končnosti individuuma. Še več, z odpravo vsakršnega transcendentalizma in z njim askeze je stara morala z njenimi vrednostmi dokončno premagana. Večni povratek enakega namreč ruši ravno najmočnejšo in najstrašnejšo sankcijo vse dosedanje morale, s tem ko odpravlja strah pred smrtjo, ali če hočete, skrb in strah za posmrtno življenje, s tem ko obstoj posameznika popolnoma in v celoti zvaža v njenega samega in obstoječi materialni svet, ter mu s pomočjo vizije, oz. raje ideologije o večnem povratku enakega omogoča psihološko nesmrtnost. "Večni povratek pa pomeni tudi povratek trpljenja, kot sredstva za bogatejšo zadovoljitev, za povečanje veselja. Grozote bolečine izhajajo iz 'občutka slabosti', iz dejstva, da lahko bolečina prevlada ter postane tako končna in usodna. Trpljenje je lahko potrjeno le, če je človekova moč dovolj močna, da bolečino pretvori v vzpodbudo potrjevanja - da jo naredi za nek člen v verigi veselja. Nauk o večnem povratku črpa svoj smisel iz centralnega stavka, ki pravi, da 'hoče veselje večnost'; hoče, da bi bilo ono samo in pa stvari večne."<sup>30</sup> In tako Nietzschejeva misel s svojim teoremom o večnem povratku enakega sankcionira pravičnost sveta zlega gospostva, ali "živalskega carstva", kot bi temu rekel Hegel. Skratka, tragedija omejuje strahoto in omogoča, da postane neznosno spet znosno. Omogoča doživljanje radosti in užitka tako v nastajanju, kot v propadanju. V tragičnem svetu imata tako radost in užitek svoje mesto poleg bolečine in smrti in tako je rušilni tok časa premagan, kajti prav on je bil najhujši sovražnik trajne zadovoljitve; tako je premagana tudi minljivost kot taka, s tem pa je rešen tudi problem notranje končnosti individuuma. Življenje in smrt pa sta tako zopet popolnoma predana v roke posameznika. Nietzsche sam pa je zapisal: "Afirmacija življenja v njegovih nam bolj tujih in najtrših problemih; volja do življenja v *žrtvovanju* njegovih najvišjih tipov, veselje ob neizčrpnosti - to sem imenoval dionizično in to sem razumel kot most k psihologiji *tragičnega* pesnika. Ni potrebno osvobajanje od groze in sočutja, niti očiščenje od nevarnih afektov z nekim plahim izpadom - kot je narobe razumel Aristotel; ampak je potrebno postati tista radost, ki vključuje tudi *radost* ob uničenju in ki je nad grozo in sočutjem."<sup>31</sup> Vtoliko je seveda Nietzschejeva misel resnično onstran dobrega in zlega, toda, kar je tu najpomembnejše, je dejstvo, da Nietzsche svoj pojem dionizičnega povezuje s pojmo tragičnega. Predmet tragedije pa je vedno konflikt med individuomom in skupnostjo, ali drugače rečeno, njen pravi problem predstavlja problem konstitucije individuuma, sam proces individualizacije in prav le-to pojmuje Nietzsche estetsko kot samokreacijo in samonegacijo obenem.

Skrivnost tragedije in s tem Nietzschejevega tragičnega dionizičnega sveta pa nam lepo opisuje G. Lukács takole: "Šele ko bomo zopet postali popolnoma brezbožni ... bomo imeli tragedijo ... Tu gole duše vodijo samotne razgovore v dvoje z golimi

<sup>29</sup> Ibid., str. 123.

<sup>30</sup> Ibid., str. 123.

<sup>31</sup> F. Nietzsche: Werke, Kröner, v: Also aprach Zarathustra, str. 358.

usodami. Enim in drugim je odvzeto vse, kar ni bilo njihovo najbolj skrito bistvo; vsi življenjski odnosi so zatrti, da bi se lahko vzpostavil usodni odnos; vse tisto atmosfersko med ljudmi in stvarmi je izginilo, da bi med njimi lahko zavlada bistrina, ničesar prikrivajoči ostri višinski zrak skrajnih vprašanj in odgovorov. Tragedija se začne tam, kjer je čudež slučaja vrgel v zrak človeka in življenje: zato je slučaj za vedno pregan iz njenega sveta ... Tragedija ima samo eno dimenzijo: dimenzijo višine. Nastane pa v trenutku, ko skrivnostne sile izganjajo bistvo iz človeka, ga prisilijo v bistvo in njen tok je vedno očitneje izražanje tega resničnega bivanja ... Ta obstoj ne pozna niti prostora, niti časa ... Vse se šteje v tragedijo in to z vso težo in močjo ... Filozofija sredsnegega veka je imela za to jasn in enoznačen način izražanja. Trdila je, da je *ens perfectissimumens realissimum*; v kolikor bolj je nekaj popolno, toliko bolj biva. Toda kako se v živem življenju - in zgradba tragedije je vedno tisto najbolj živo - doživlja ta zamisel in ujemanje, soglašanje z njo? Za življenje to ni vprašanje spoznavne teorije (kot za filozofijo), ampak krvavo in neposredno doživljenje resnice velikih trenutkov ... Bistvo velikih trenutkov življenja pa je čisti doživljaj individualizacije ... Čudež tragedije je oblikotvoren; individualizacija je njena vsebina tako izključno, kot je bila tam izguba samega sebe ... *Jaz* naglašja svojo avtonomijo z močjo, ki izključuje in uničuje vse, toda to zunanje potrjevanje samega sebe daje jekleno trdoto in individualizacijo življenja vsem stvarim, na katere naleti; ko prispe na končni vrhunec čiste individualizacije - ukinja samega sebe: *Jaz* je v skrajnem naprežanju preskočil vse, kar je individualnega. - Njegova moč je stvarim podarila posvetitev za vzpon na stopnjo usode, toda njegova velika borba z usodo, ki jo je sam ustvaril, ga preoblikuje v nekaj posebnega, v simbol skrajno usodnega odnosa. Tako se mitično in tragično doživljanje sveta vzajemno dotikata, dopolnjujeta in izključujeta. Skrivnostno oba v sebi združujeta življenje in smrt, v sebe zaprti individualizacijo in popolno utapljanje človekovega *jaza* v neko višje bitje.<sup>32</sup> In tako se seveda lahko popolnoma strinjamo z naslednjo Habermasovo oceno Nietzschejeve misli: "Z Nietzschejem se kritika moderne prvič odreja svoje emancipatorične vsebine. Subjektivno centrirani um se konfrontira s tistim Drugim tega uma kot takega. Kot protiinstanco uma pa Nietzsche priključuje v arhajsko premeščena izkustva samorazgaljanja decentrirane subjektivnosti, osvobojene vseh imperativov koristnosti in morale. S potjo, po kateri se beži iz moderne, pa postane ono 'razdejanje principa individualizacije'".<sup>33</sup> In tako se Nietzschejeva utopija tragičnega dionizičnega sveta, v katerem se realizira njegov pojem nadčloveka in za katerega je popolnoma jasno, da je bolj nek utopični sen filozofa kot pa kak družbenoteoretični pojem, realizira v polju estetskega. Tisto, kar Nietzsche imenuje 'estetski fenomen', se razkriva v koncentriranem delovanju decentrirane, od vsakdanjih konvencij zaznavanja in delovanja osvobojene subjektivnosti z samo seboj. Šele kot se subjekt *izgubi*, ko izstopi iz pragmatičnih izkustev časa in prostora, ko se ga dotakne šok nepričakovanega, ko vidi izpolnjeno 'hrepenenje za resnično prezenco' (Octavio Paz) in ko se samoizgubljeno razgradi v trenutku, šele ko propadejo kategorije umnega delovanja in mišljenja, ko se razbijejo norme vsakdanjega življenja, razpadejo iluzije normalnosti - šele tedaj se odpira svet nepredvidljivega in nepričakovanega kot takega, področje estetskega sijaja, ki ni ne zastrto, ne odkrito, ni ne pojav, ne bit, ki ni nič drugega kot

<sup>32</sup> G. Lukács: *Duša i oblici*, Nolit, Beograd, 1973, v: *Metafizika tragedije*: Paul Ernest, str. 231 f.

<sup>33</sup> J. Habermas: *Filozofski diskurz moderne*, Zagreb, 1988, v: *Ulazak u postmodernu: Nietzsche kao prekretnica*, str. 85.

površina. Tako Nietzsche nadaljuje romantično čiščenje estetskega fenomena od vseh teoretičnih in moralčnih primesi."<sup>34</sup>

Vendar pa se Nietzschejev končni odgovor in s tem, kot meni sam, rešitev uganke eksistence glasi *amor fati*, tj. ljubi svojo usodo in tako on v skrajni konsekvenci premaguje staro teleologijo s fatalizmom, ali kot je zapisal Adorno: "Toda Nietzsche sam je učil *amor fati*, kar pomeni, 'ti moraš ljubiti svojo usodo'. Ali kot pravi v epilogu Somraka malikov: 'ti moraš ljubiti svojo najbolj notranjo naravo'. In res si moramo zastaviti vprašanje, ali je bolj utemeljeno ljubiti tisto, kar nekoga zadeva, tj. potrjevati obstoj, ker je le-ta pač tak, kot je, ali pa je bolje imeti za resnico tisto, v kar upamo. Ali ne sledi iz obstoja *stubborn facts*<sup>35</sup> iz njihovega instaliranja kot najvišije vrednote isti napačni sklep, ki ga lahko očitamo prehodu z upanja na resnico? Ko 'duševnost iz neke fiksne ideje' on pretvori v norišnico, lahko tako izvor *amor fati* iščemo v ječi. Ljubezni do kamnitih zidov in zamreženih oken pa zapade vsak, ki ne vidi ničesar več, kar bi lahko ljubil, in ki tudi nima ničesar več, kar bi lahko ljubil. Obakrat prevladuje tista sramota prilagajanja, ki pripisuje želji resničnosti, nesmislu pa silo smisla, da bi se sploh lahko obdržali v okrutnem svetu. Nikamor drugam se ne izteče odpoved z *amor fati*, kot v *credo quia absurdum*, tj. v občudovanje najbolj absurdnega; in tako on preide od gospostva h križu."<sup>36</sup>

Nietzschejeva misel nam torej, v skrajni konsekvenci, odkriva moralo konsekventne pravičnosti, ki edina popolnoma ustreza svetu zlega gospostva in odtujenega, postvarelega obstoja, čeprav on, ki se vseskozi zavzema za duhovno poštenost, ne ve, da ravno zavzamenja za le-to ni združljivo z njegovo lastno pozicijo. Dejansko se ukvarja s kritiko ideologije, ki vseskozi napada svoje lastne osnove: in tako ostaja njegov odnos do razsvetljenstva deljen. V njem vidi on tako osvobajajočo silo, kot tudi tisto destruktivno silo, ki je vzrok vsesplošne regresije. Čeprav moramo Nietzscheju priznati, da je opozoril na vso takoimenovano neumnost napredka ter opozoril na to, da je napredek obenem vedno tudi napredujoča regresija v duhovnem, pa je po drugi strani tudi res in tako nam dokazuje celotna njegova misel, da tudi povratek na regresivne stopnje razvoja prav tako zopet vodi v tisto utopijo uma, kateri poskuša on vseskozi pobegniti. Njegova morala vsebuje namreč zopet prav tiste elemente, ki jih vseskozi napada. In ravno zato lahko trdimo, da je zgrešil pot, ki vodi iz duhovnega propada in destrukcije subjekta.

<sup>34</sup>J. Habermas: Filozofski diskurz moderne, Zagreb, 1988, v: Ulazak u postmoderno: Nietzsche kao prekretnica, str. 85.

<sup>35</sup> Trdovratnih dejstev (angl.)

<sup>36</sup>T.W. Adorno: Gesammelte Schriften 4, Frankfurt/M, 1980, v: Minima Moralia, str. 108.



# Ekvivokacija ideologije v marksizmu

DARIJ ZADNIKAR

Ko različne teoretske paradigme poskušajo umestiti določene družbene pojave (bodisi zavestne družbene forme ali institucije) v razmerje ideologije, se vedno znova odpira terminološki problem, kaj sploh označuje sintagma "ideologija". Tu smo namreč priče semantične fiksacije, ki onemogoča prehajanje iz abstraktne neposrednosti v pojmovni razvoj ter komunikacijo med različnimi teoretskimi koncepti.

Znanstveni teoremi, sem pa vključujem tudi filozofske, kolikor je ta filozofija v tradiciji zahodnega ratia, vselej šele markirajo določeno polje spoznavne, kateremu sledi znanstvena eksploracija. Ta tok eksploracije, razdelovanja predmeta, analize, izdelava nov kategorialni aparat, s katerim je možna pojmovna rekonstrukcija dejanskosti in nakazovanje iz tistih točk, ki to dejanskost prehajajo. Nekemu teoremu mora nujno slediti diferenciacija in diskriminacija terminov.

Toda, kot se to vidi iz že stoletje trajajočih diskusij marksistov o ideologiji, ki se ne uspejo izviti iz teoretskih nastavkov Marxa in Engelsa, pri tem primeru pojmovanja ideologije ne prihaja do takšne izdiferenciacije terminov.

V okvirih najširše marksistične tradicije se ne samo že dokaj zgodaj odstopa od Marxovega teorema ideologije z izenačevanjem ideologije in družbeno zavestnih form ter z izgubo vrednostno negativne konotacije, temveč se oblikujejo najrazličnejša razumevanja, kompententna ter tista manj, vsa pa se tlačijo v okvir termina ideologije.

Razne posplošitve na mestu teoretske analize omogočajo na ravni političnih strank poljubno in nereflektirano rabo termina ideologija kot kakršnegakoli idejno političnega projekta. V osnovi takšne inhibicije Marxovega pojmovanja ideologije je bila zaverovanost v nezmotljivost monolitne stranke, ki svoje napake (in zločine) skriva pod plaščem pompozne govorice. Marxova teorija ideologije je potlačena iz marksistične zavesti, da ne bi izrekla dvoma v ideološke projekte, ki umerjajo stvarno, ter tako odprla dejanske emancipacije.

Dokaj konsekvntno rabo kategorij "ideološke forme" in "ideološke moči" Marxa in Engelsa pri Leninu zamenja posplošitev, ki nevtralizira termin "ideologija" kot formni pojem. V optiki spopada med "socialistično ideologijo" in "buržoazno ideologijo" se vmestijo kategorije "ideološki boj", "ideološka linija", "ideološka (idejna) kritika" v povsem drugi konstelaciji, kjer na mesto teoretsko-kritične funkcije stopi operativno-politična. Šele Lukacseva *Zgodovina in razredna zavest* rekonstruira pojem ideologije kot "nujno napačne zavesti" ali "postvarele zavesti", tej rekonstrukciji pa sledi večji del zahodnega marksizma in kritične teorije družbe posebej. Izjema je Gramsci (ki pa ne

navsezadnje, zaradi svojega vpliva na Althussera, ni nepomembna izjema), čigar teorija vsakdanje zavesti in možnosti njenega razvoja, teorija inteligence, teorija hegemonskih praks in blokov, civilne družbe in države, premakne pojem ideološkega k pozitivni, socializirajoči funkciji, hkrati pa s spregledanjem odtujene narave te socializacije ne izdela nedvoumnega pojma ideološkega.

Althusserjev koncept ideologije, ki je sprožil pomembno šolo s precejšnjim vplivom do konca sedemdesetih let, v perifernih deželah pa še dlje, je pomemben zaradi premestitve poudarka pri dojemanju ideologije kot predvsem zavestne zgradbe na mehanizme, ki potekajo znotraj aparatov države. Na tem mestu, ob upoštevanju Althusserjevega premika, ki resda ni povsem originalen, pa se koncentriram na nekatere teoretske inkonkvence, ki razkrivajo *hibriden* značaj njegove teorije. Althusserjeva razglasitev krize marksizma l. 1977 je dvojno pomankljiva: ne gre za krizo, marveč poraz, ne gre za marksizem sploh, temveč za galski marksizem. Njegova notranja slabost je bila v nekritičnem pristajanju na vprašanja (post)strukturalizma in v nereflektiranem nacepljanju (post)strukturalističnih in psihoanalitičnih ideologemov, ki ga je še dodatno omajal poraz delavskega gibanja v južni Evropi in latinska samozaverovanost (npr. ignoriranje vzpona "anglosaksonskega" marksizma<sup>1</sup>).

Koncept omniprezentne ideologije kot zarobljene zavesti je v svojem fatalističnem pesimizmu v toliko tudi sam produkt ideološkega procesa, ker ne dopušča emancipacijsko projektiranje in delovanje (razen ciničnega izhoda, da se znotraj nepravice zavesti lahko izbojuje prostor svobodnejšemu, četudi ni jasno, kdo in kako sploh lahko pripozna to "svobodnejše", razen če se ta "kdo" povsem ne črta). Ti koncepti so samoomejujoči v tistem, kar jih je nekoč odlikovalo kot najproduktivnejše: *poleg odklanjanja genetičnega momenta opuščajo historizacijo nasploh*. Samoomejujoči so ti koncepti - kolikor zadeva razmerje do marksizma - v tem, ker gre za pozicijo, ki se resda z vso relevantno obme zoper nekatera reducirana branja Marxa (npr. evolucionizem v ortodoksijah marksizma), obenem pa so ta branja in izhodišča predvsem *njihova*. Tako v osnovi ne gre za teoretsko kritiko, temveč osebno obarvane od-povedi teoretičnim predstavam, ki v določenih izpovedih razkrivajo nepoznavanje osnovnih virov ali pa njihovo slabo kvaliteto. Ti reducirani viri, izhodišča in branja v svoji okosteneli fiksiranosti ne dopuščajo samokritike, tako da je edini plodni izhod v nanašanju na uspešnejše filozofske šole. To pa nemalokrat pomeni vnašanje njihovih napačnih predpostavk, kot je to npr. psihoanalitično zoperstavljanje individuuma potreb in odpovedujoče družbe. "Čudežna" ozdravitev nekaj histeričnih žensk ob prelomu stoletja, tako da se jim je ozavestila potlačena traumatska izkušnja, je spričo družbenozgodovinske transformacije duševne bolezni danes na ta način nemogoča. Ta preprosta psihodinamika, ki so jo presegle vse učinkovitejše psihoanalitske šole, je danes prepuščena v teoretsko veselje zgolj nekaterim filozofskim sektam. Nekrično vnašanje predpostavk, ki npr. onemogočajo Lacanovi psihoanalizi uresničiti kakršnekoli dejanske prakse, najmanj pa emancipacijsko, silijo v kombiniranje raznorodnih teoretskih elementov v nekonsistentne kolaže.

Produktivno izhodišče za preseganje aktualnih brezizhodnosti premišljanj o ideologiji nahajamo v Engelsovi navedbi, da animistične religije niso ideologije v pomeni poznejših religij, ker da so zgolj bornirana zavest bornirane materialne

<sup>1</sup> Anderson, Perry, *In the Tracks of Historical Materialism*, 1983, v MUS, 1988, 5/6.

življenjske prakse, religija kot razvita ideologija pa je to predvsem skozi svojo razredno-represivno funkcijo. Z drugimi besedami, šele ideologija v pravem pomenu besede je konstituirana kot izkrivljena zavest v polju soočenih praks, ki na sebi dopušča *kritiko*. Primitivna, bornirana ali samorasla zavest je preprosto bebava, je ni moč transformirati drugače, kot da se jo ukine. Ključno je tisto razmerje, ki ne le da razkraja in ukinja samoraslo skupnost kot celotno enotnost prirodnega in človeškega, še-ne-zgodovinskega, temveč tudi mitično dojetje in občutenje odriva v zakladnico mitološkega. Ta *kritika* predpostavlja čisto določeno miselno formo, namreč možnost zoperstavljanja diferenciranih in posamičnih zavestnih družbenih oblik. Predpostavlja se instrumentalizacija miselnih form zunaj duševne celotnosti, ki je primerna prirodni odvisnosti z njenim totalnim podrejanjem človeškega, tako da je njeno zavestno nanašanje na samoraslo in vsedeterminirajočo prirodnost irelevantno, ker ne potrebuje potrditve v instrumentalnem delovanju ter dopušča bogastvo mitskih dojemaj kot raznolikost prirodnih oblik. Edina možna kritika v tem samoraslem občestvu je homocidija, antropofagija in edina samokritika žrtev lastnih otrok. Kritika zoperstavljenih zavestnih tvorb je v novem veku možna šele znotraj diskurza zavesti, ki ga vpelje Descartes, naša transpozicija terminov čez moderno dobo pa je vselej vprašljiva. To razkrajanje, preoblikovanje in parcializirano (v smislu iztrganosti iz prirodnega konteksta) prisvajanje samoraslega Marx zajame s pojmom *industrija*. (Izogrnimo se banalni rabi termina z naslonitvijo na angleški pomen besede "industry".) Naravna enotnost dela in njegovih stvarnih predpostavk, ki tvori samoraslo občestvo, se razkroji v *menjavi*.

"Historični proces je bil ločevanje dotlej povezanih elementov - njegov rezultat zato ni v tem, da eden od elementov izgine, ampak v tem, da se vsak pojavi v negativnem odnosu do drugega..."<sup>2</sup>

V mitu o Perzeju in Meduzi si lahko predstavljamo prav to razločevanje samoraslega in človeškega. Meduza je, kot tudi sirene v Odiseji ali pa Oidipova sfinga, zraslost človeškega in živalskega, enotnost v prirodnem. Perzej premaga in si podredi to nezgodovinskost tako, da prirodnemu nestvoru zopetavi njegove lastne prirodne moči, obvlada zakonitosti v mediju razuma, refleksije-zrcala, tukaj ščita. Meduza okameni, postane goli predmet, naravni material človeškega poseganja, človekovo anorgansko telo. Tudi sfinga postavi uganko rešitve iz objema zraslosti - rešitev je človek.

Kolikor industrija razkraja skupnost, ustvarja elemente, material delovanja, historičnega procesa življenja oz. zgodovino. Vendar, to "uničenje samoraslosti" - je tudi uničenje "privida" te samorasle duševnosti, tako da je industrija "uničila ideologijo, religijo, moralo itd., kjer pa to ni mogla, jih je spremenila v oprijemljive laži". Razkroj samorasle skupnosti razdeli duševnost družbenega v družbene miselne forme, čigar temeljni medsebojni odnos je kritika, oz. kolikor so "oprijemljive laži", so tudi ideologije. Sedaj je odvisno samo od stališča, s katerega se "opazuje" ta predmet, da bi se razrešila enigma ideologije. Kolikor se resignira na raven omniprezentne lažne zavesti, potem si ni primerno postavljati vprašanj po možni genezi emancipacijskih zmožnosti, če pa prevzamemo Marxovo naznako ideologije kot *oprijemljive laži*, potem odpremo prostor kritiki ne le kot metodičnemu oz. znanstveno konstitutivnemu principu, temveč

<sup>2</sup> METI I/8, str. 346.

hkrati s spremenjenim izhodiščem (drugo metateoretsko pozicijo) tudi kot *dejansko* kritiko, bodisi v prisvajanju prirodnih moči ali družbeno nad-družbenih moči.

Razkroj samoraslega kot preformacija ideološkega še ne pomeni, da je predpostavka aktualne ideologije, je pogoj, ki ne vstopa v sfero modernega sveta (vsaj ne v središče), je zgolj historična predstopnja nastanka, ki leži za tem svetom.

"Toda potem je ta podlaga ali predpostavka sama odpravljena ali pa postavljena kot izginjajoča predpostavka..."<sup>3</sup>

Koncept omniprezentne in večne ideologije, ki vselej-že interpelira individue v subjekte, ki to vselej že so, predpostavlja formalne strukture vsake ideologije kot vselej enake. Vendar, ali ni ta ugotovitev zgolj rezultat polovičarstva? Analitično redukcijska metoda izvleče bistvo iz zgotovljenih rezultatov brez rekonstrukcije njihovega razvoja iz praktične nujnosti, brez zasledovanja konstrukcije od spodaj navzgor.

"Zaradi tega v njegovem načinu učenja dominira intuicija v formi ezoteričnih gesel, njegovemu konceptu pa funkcionalistična shema. Njegova teorija je malo koristna za rekonstrukcijo notranje kompozicije ideološkega fenomena, da bi zajel njeno nereduktibilnost na determinante ideoloških form in funkcij in lociranje izhodišč za ideološki razredni boj in transformacijo družbenih razmerij."<sup>4</sup>

Glede na danost, katere se Althusser analitično loteva (od zgoraj), izoblikuje tri ločene enote: ideologija, ideološke aparate države in državne represivne aparate. Odpoved in nezmožnost dialektičnega integriranja izzvenijo v številna pridodajanja, kot je to primer z razrednim bojem, ki se ga z vso komunistično resnobnostjo nanese v obstoječe sheme ideologije in ideoloških aparatov države. To pridodajanje je tako v pravem pomenu besede "deskriptivno", in ne teoretsko.

Paradoks ideološko zarobljene zavesti, ki si navkljub temu in v teh ideoloških formah ove in izbojuje (ali pa ne) pravico, svobodo, resnico, je kot vsak paradoks to le z zamolčano predpostavko, ki formalno tvori ideološki konsenz. Paradoksnost in antinomija temeljita na reduciranju sfere potreb, interesov, strasti in čustvovanj, v to vpetih kognitivnih struktur ter imagitivnih poskusov na zgolj formalno mišljenjski, znanstveni diskurz. Lebenswelt je hipostaziran v znanstveno-logično resnico. Dejanska prepletanja, postavljanja in zoperstavljanja v svoji polnosti življenjskega procesa (materialnega in duhovnega) so očiščena in oropana tistega najbolj naključnega, nepredvidljivega in življenjskega, opasana z nasiljem vzročno posledičnih gotovosti, ki dejansko eksistirajo zgolj v *vertikalnih procesih socializacije*, ki jih določa država. Svoboden fond razstavljenih elementov skupnostnega se z izključevanjem vseh določil življenjskega procesa, razen tistih, ki formno ustrezajo subalternaciji izkristalizira kot paradoks. Nezvedljivost sveta življenja v racionalnost dominacije ustvarja iracionalno. Vsakemu procesu racionalizacije ustreza iracionalizacija, vsaka znanost je že ideologija. Delovanje, ki ga narekujejo potreba, interes in strast, je onkraj aporije ideološkega takoj, ko prizadene obstoječe institucije socializacije od zgoraj. Potrebno je drugačno izhodišče, izhodišče, ki kot "richtige Anschauung und Deduzierung" ne napotuje v past "zgotovljenih fenomenov" in njihovih železnih pravil. "Pravilnost" pomeni Marxu jemati vsa razmerja (pa tudi aparate) kot historično nastala razmerja, tako da njih motrenje in dedukcija napotujeta k takšnim "prvim enačbam", ki omogočajo razumevanje preteklega,

<sup>3</sup> Ibid., str. 341.

<sup>4</sup> Haug, W. F., *Commodity Aesthetics, Ideology and Culture*, (NY 1987), str. 84.

ter po drugi strani nakazujejo "točke" odpravljanja zdajšnje podobe produkcijskih razmerij oz. prihodnost. Daleč od motivov kakršnegakoli genetičnega redukcionalizma ali strukturalističnega redukcionalizma. Izhodišče je pri analizi političnih institutov treba locirati v samo jedro tranzitornega, v tisto točko, ki v svojem gibanju ohranja življenjsko polnost izkazovanja in že v tem trga mehanično-racionalistične sisteme subalternacije - v emancipacijskih praksah. S tem, v osnovi predteoretskim aktom, se teorija previha in osvobodi prisile "zgotovljenih fenomenov".

Po Althusserju naj bi Marx ne imel teorije ideologije:

"Tukaj pa nas preseneti precej nenavaden paradoks. Videti je bilo, kakor da vse napeljuje Marxa k temu, da bi izdelal teorijo ideologije. Po rokopisih iz leta 44 nam v *Nemški ideologiji* sicer daje eksplicitno teorijo ideologije, vendar ... ta ni marksistična (...). *Kapital* ima sicer res številne napotke za teorijo ideologij (...), ni pa v njem teorije ideologije same, ki je v veliki meri odvisna od teorije ideologije nasploh."<sup>5</sup>

Althusserjevo tezo lahko strnemo, da tam, kjer ima Marx eksplicitno teorijo ideologije, ni marksist, tam pa, kjer je marksist, nima eksplicitne teorije ideologije. Ključna točka je torej "biti marksist". Res je tudi, da tam, kjer je podal teorijo ideologije, ni mogel biti marksist, tam, kjer je ni (več, ker jo je že), pa ni hotel biti marksist. Strukturalistična pamet si ne sme dopustiti posredovanja med neistočasnimi teoretskimi konstelacijami, ker bi to vključevalo sumljive kategorije kot "razvoj", ter mora tako arbitrarno vpeljati kriterij Marksizma. Ker je tekst nastal leta 1970, ki ga je še obvladovala utopija enotnega marksizma, ni potrebno tezo obremenjevati še iz perspektive pluralizma marksizma osemdesetih let. Althusser nikjer ne dokumentira, da sploh pozna "eksplicitno teorijo ideologije", ki ni "marksistična", ampak podtika reducirano razumevanje, ki hkrati odpira prostor konceptu omniprezentne ideologije:

"Ideologija je zanj sistem idej, predstav, ki vladajo nad duhom posameznika ali družbene skupine."<sup>6</sup>

V tem, ko to podtikanje odpira pot Althusserjevi argumentaciji, pa hkrati zapira tisti smisel, ki je vzpostavljajl Marxovo teorijo ideologije. Iz citiranega stavka, ki je ključen v Althusserjevem pristopu Marxu, ni razvidna razlika med vmeščanjem "idej, predstav" pri Marxu samem od tistih, ki jih ta označi za "ideologe" (zlasti mladoheglovce). Ne sme pa biti razvidna, ker edinole skozi oporekanje obstoja smiselnega koncepta ideologije lahko Marxu podtakne razumevanje ideologije kot "imaginarne brkljarije". Althusser mora Marxu podtakniti "pozitivistično-historicistično" razumevanje ideologije kot "imaginarne brkljarije", ker ga to postavlja v strukturno analogni položaj s predfreudističnim razumevanjem sanj. Zakaj pa po vsej sili hoče to paralelo? Sanje kot prazno in nično imaginarnost je racionaliziral Freud, ideologijo kot prav tako prazno in nično imaginarnost pa bi Althusser lahko zajel v Lacanov teoretični aparat. Da bi lahko nacepil Lacanovo psihoanalizo v "marksizem" (to šele je tisti Althusserjev Marksizem), mora odžagati Marxovo pojmovanje ideologije. S paralelo med Freudovim večnim nezavednim in omniprezentno ideologijo je odprta pot za nekritično povzemanje psihoanalize, analoško aplikacijo njenega kategorialnega aparata, ne da bi ga poprej razvezal v konkretna historična določila.

<sup>5</sup> Althusser, Louis, *Ideologija in ideološki aparati države*, CZ, 1980, str. 62.

<sup>6</sup> *Ibid.*

Ko Althusser locira Marxovo pojmovanje ideologije kot zgolj duševno področje ("čista iluzija, čiste sanje"), sicer dokaj plodno, skozi svojo teorijo ideoloških aparatov države, pokaže na *materialni* značaj ideologij, vendar v tem prezre "materialni" značaj, ki ga Marx locira v formiranju zavesti. Ne gre za nikakršni naturalistično vulgarnomaterialistični koncept.

"Das Bewußtsein kann nie etwas anderes sein als das bewußte Sein, und das Sein der Menschen ist ihr wirklicher Lebensprozeß."<sup>7</sup>

Ta tolikokrat citirani stavek ne pomeni formule, ki bi pojasnjevala ZAVEST = OSVEŠČENA BIT, ker bi šlo bodisi za tautologijo ali trivialno izjavo, temveč pomeni radikalno premestitev filozofskega diskurza kot "Bewußtseinsdiscoursa". Ključen je "bewußte wirklicher Lebensprozeß", ki pa vzpostavlja kopernikanski obrat preko WIRKLICHER. Gre za tisto *dejansko*, ki je onkraj obstoječega, je praxis, skozi katerega se konstituira svobodno-človeško kot umno. V jedru, ki določa novi materializem, je emancipacijska praksa, ki se sooča z nasprotnim principom vertikalne socializacije "od zgoraj". S tem Marx vzpostavlja nov predmet filozofiranja onkraj Bewußtseinsdiscoursa, kritiko Bewußtseinsdiscoursa, ki je aplikabilna na sebi.

Althusser te premestitve ne zmore, jo šele nacepi v dualistični rezultat svojih preiskovanj, ki po obliki presenetljivo spominja na Descartesa: na eni strani "zgotovljeni rezultat" ideoloških aparatov države, v katerih se realizirajo ideologije, na drugi strani pa psihoanalitični pojem ideologije *nasploh*, ki mu sicer odpira analizo ideološke *podreditve*, ostaja pa v okviru freudističnega antagonizma nedružbenega individuuma in nujno odpovedujoče družbe.

Ne v imenu apologije Marxa, marveč v zaščito nepristranskosti znanstvene discipline je treba zavrniti samovoljne posege v tekst, ki imajo namen predisponiranje drugorodnega ideološkega ali teoretskega stališča. Če je Althusserjeva preinterpretacija Marxovega stališča, da "ideologija nima zgodovine", v njeno transhistoričnost domiselna in je njegova nenatančnost pri interpretaciji 6. teze o Feuerbachu s spreminjanjem male začetnice v veliko ("človeka" v "Človeka") zavajajoča, pa je teza o ideologiji kot "imaginarni brkljariji" falsifikacija, ki aludira na partijno določeno komunistično dvojno moralo.

Antinomijo med "duhom" in "materijo", med "imaginarno brkljarijo" in materialno stvarnostjo Althusser rešuje s psihoanalitičnim poseganjem v iluzorno ter s konceptom ideoloških aparatov države, dualizmom, ki je rezultat njegovega "pogleda od zgoraj", ki torej ne transcendirata antinomičnosti same. Althusser se, skratka, izogne Marxovemu pojmu *realno eksistirajoče abstrakcije*.

Brez teorema *realno eksistirajoče abstrakcije* ni mogoče zajeti ne razvite države, ne denarja, ne dela (abstraktno industrijskega) in, končno, ni mogoče razdelati kakršnekoli konsekventne teorije ideologije. Še posebej je to signifikantno pri Althusserjevem dojetanju Marxovega pojmovanja države. Kot je moral pojmovanju ideologije podtakniti konotacijo iluzije, tako pri recipiranju teorije države *potisne* tiste aspekte, ki v državi vidijo konsenzualno funkcijo, ki jo vzpostavlja kot navidezno skupnost, torej državo kot "*prvo ideološko moč*"<sup>8</sup> ter prebira tiste sekvence, ki v državi vidijo razredno

<sup>7</sup> MEW 3, str. 26.

<sup>8</sup> MEW 21, str. 302.

represivno funkcijo. Althusserjevo branje je radikalno dihotomizirajoče prilagajanje teksta dualističnemu metadiskurzu.

"Marksistična tradicija je izrecna: država je v *Manifestu* in 18. brumairu (in v vseh poznejših tekstih...) eksplicitno razumljena kot represivni aparat."<sup>9</sup>

Tudi tukaj se Althusserjeva recepcija omejuje in navezuje na dojetanja, ki so značilna za 5. poglavje Buharinovega "ABC komunizma".

Že Marx štiridesetih let opredeli državo kot iluzorno občestvo (realno obstoječo abstrakcijo), ki sicer svojo iluzornost empirično potrdi skozi konkretno zgodovinske eskalacije represivnosti, vendar prav v tej funkciji država ni "prva ideološka moč" in v največji meri sodi v premoderno. Ta dialektika videza in realnosti, nujnosti videza, se ponovi znotraj vseh odločilnih določil moderne kapitalske družbe (država, denar, delo ...) in tako tudi v ideologiji. Razmerje, ki določa to realno onostranskost fenomenov na način totalitete, *zakona* kot "najbolj splošne forme meščanskega produkcijskega načina"<sup>10</sup>, je vrednostna forma delovnih produktov.

"Ta menjava ekvivalentov poteka je le vrhnja plast produkcije, ki temelji na prilagajanju tujega dela *brez menjave*, toda z *videzom menjave*. Ta sistem menjave ima za podlago kapital, in če ga obravnavamo ločeno od kapitala, kakor se prikazuje na sami površini, kot *samostojen* sistem, tedaj je to samo *videz*, toda *nujen videz*."<sup>11</sup>

Obravnava ideologije, ločene od sistema socializacije od zgoraj, ki je osnovna funkcija državne moči, reducira to ideologijo na videz. Prav dejstvo, da sistemi vertikalne socializacije ne morejo zajeti vse *Lebensweise*, da se tudi zavestne forme subalternih grup konstituirajo heterogeno, protislovno, včasih na bizaren način kot kombinacija ideologemov, stvarnih izkušenj in samoraslih premodernih dojetanj, nam dokazuje redukcijem Althusserjevega koncepta, ki je rezultat funkcionalističnega motrenja, ter po drugi strani ustreznost Gramscijevega postopka, ki izhajajoč iz emancipacijskega metateoretskega motiva preiskuje prav to heteronomno vsakodnevno zavest kot realno podlago nove kulture in emancipacijskega družbenega ravnanja. Ker pa v družbenih bojih vstopamo v institucionalno fiksirane vertikalne socializacijske procese, ideološke moči, je sedaj odvisno od stopnje in moči nove kulture, koliko zmorejo razkrojiti sisteme dominacije in subalternosti, koliko pa so ne- močne in se jim te moči predstavljajo kot omnipotentne in omniprezentne. Nadaljnji vzrok napačne predstave o omniprezentnosti in omnipotentnosti ideološkega pa je v inkorporiranosti v politično organizacijo, ki je sama vertikalno strukturirana in ujeta v stare kulturne sheme, kar pa za komunistično gibanje velja po pravilu.

Dokončno pa Althusserjeva teza, da pri Marxu ni teorija ideologije, marveč zgolj dojetanje ideologije kot "imaginarne brkljarije", pade ob vprašanju, kako potem ta sploh izoblikuje materialistično pojmovanje zgodovine. Moja preiskovanja<sup>12</sup> kažejo, da je namreč prav teorija ideologije tista točka, iz katere se steka mreža Marxovega materialističnega pojmovanja zgodovine.

Ob tem je Lukacsevo stališče<sup>13</sup>, da se Marx loteva tega, da "presegajoč Feuerbacha uporabi materializem tudi na probleme politike in zgodovine", tudi samo mistično

<sup>9</sup> Althusser, L., *Ibid.*, str. 46.

<sup>10</sup> Marx, K., *Kapital I*, MEW 23, str. 95.

<sup>11</sup> METI 1/8, str. 351.

<sup>12</sup> *Filozofska istraživanja*, Zagreb, 1987, zv. 3, str. 785-801.

<sup>13</sup> Lukacs, G., *Mladi Marx*.

preobrnjeno. Ne gre za uporabo Feuerbachovega materializma na tistih področjih, ki bi jih ta spregledal - družba in zgodovina - ker bi to pomenilo jalovo cepljenje naturalističnega materializma na neadekvaten predmet. Razviti jima je bilo treba lasten materializem, še več, izkaže se, da je ta tudi osnova za umevanje prirode. Da je Feuerbach ostal idealist na področju zgodovine in družbe, ni toliko inkonsekventnost njegovega materializma, kot je ne(z)možnost takšnega materializma. Vez empiričnih, materialnih interesov in razmerij z družbeno zavestno obliko je "privedla do izhodišča"<sup>14</sup>, do teorije ideologije, ki je omogočila "splošni rezultat", materialistično pojmovanje zgodovine. Tukaj nima zanemarljivo vlogo mladoheglovstvo s svojim tematiziranjem "interesa", ki pa pri Marxu z njegovo izkušnjo dela v *Rheinische Zeitung* (Debatten über das Holzdiebstahlggesetz, Rechtfertigung des Korrespondenten von der Mosel) izgubi abstrakten pomen in ga preobrne v konkretno razmerje med materialnim interesom in ustrezno zavestno obliko. Misticizem kategorij Heglove *Logike* postane transparenten šele v politični strukturi njegove pravne filozofije, kot ima tudi pomenskost Marxove kritike spekulativne konstrukcije na primeru "Sadeža" v *Sveti družini* značaj kritike ideologije šele na osnovi predhodnega vpogleda v apologetsko funkcijo. Heglove logike v političnem mediju.<sup>15</sup> Teorija ideologije kot osnova materialističnega pojmovanja zgodovine se na logični ravni formira prek kritike spekulativne konstrukcije v pravnofilozofskem mediju, poleti 1843, na temelju tematiziranja interesa pri mladoheglovcih ter, predvsem, izkušnji razprav okoli zakona o kraji lesa. Tako imamo eksplicitno kritiko ideologije (religije), skoraj identično s tisto v *Kritiki Heglove pravne filozofije* (pozimi 1843/44) že 30. decembra 1842, v pismu A. Rugeju:

"Želim torej kritizirati religijo bolj v kritiki političnih razmer, ..., ker religija, po sebi brezvsebina, ne živi od nebes, temveč zemlje in z razrešitvijo sprevrnjene realnosti, čigar teorija je, pade tudi sama."<sup>16</sup>

Teorija ideologije je ključnega pomena pri utemeljitvi revolucionarne teorije, ker privede do spoznanja pomena "ukinitve sprevrjene realnosti".

Vsa razhajanja in nemoč marksistov, da razdelajo Marxov teorem o ideologiji, je moč pojasniti s historizacijo branja. Velja pa dejstvo, da vsi ti neuspehi pre(iz)hajajo skozi nerazumevanje njegovega dialektičnega silogizma o ideologiji. Ideologija je sprevrnjena (verkehrte) zavest, vendar sprevrnjena zavest nekega sprevrnjenega sveta in sprevrnjene/popačene prakse, ki ta svet podpira. Ideologija torej ni napačno zavest, temveč adekvatna zavest določene družbene oblike in kot taka njena nujna oblika zavesti. Šele neka nova zavest, ki radikalno kritizira vse obstoječe s stališča nove družbene oblike, s stališča neobstoječega, utopičnega, si jemlje za pravico, da zavest prejšnje družbene oblike razglasi za napačno. Ta napačnost se potrjuje vnažaj, medtem ko so argumenti v idejnih sporih najprej večinoma moralistični, vendar ključni ideologokritični potencial izraža iz oporekanja in rušenja vertikalnih sistemov socializacije oz. dominacije (ta ideologokritično potencial je treba ločevati od sfere bojev z represivnimi aparati države).

Na Alhuserjevem dojemanju ideologije je sicer pozitivno, da je ne določa kot zgradbe idej, temveč kot množstvo aparatov za produkcijo in reprodukcijo notranjega

<sup>14</sup> MEW, 13, str. 8.

<sup>15</sup> MEW 1, str. 208, 217, 240.

<sup>16</sup> MEW 27, str. 214.



soglasja z razrednimi produkcijskimi razmerji ter v tem napravi pomemben premik spoznavnega interesa znotraj takratnega marksizma. V svojem izhodišču, pri preiskovanju države, ki je odločilno za umestitev ideološkega, pa je Althusser divergenten Marxu. Slednji rekonstruira državo s historično (tudi genetično) metodo iz razkrojenih elementov družbe kot prvo *ideološko moč*. Pri tem je vseskozi zaznaven metateoretski določujoči motiv "gesellschaftlichen Menschheit"<sup>17</sup> Althusser, kot že rečeno, izhaja nasprotno iz države in družbi odtujenih institucij v svoji fiksirani podobi - postavi se na "stališče zgotovljenih fenomenov"<sup>18</sup>. Ker izostane povezava, teoretska gena za med dejanskimi življenjskimi razmerji in ideološkimi formami<sup>19</sup>, je prisiljen podtakniti abstraktno antropološko osnovo. Zatorej ni nenavadno, da pri prevzemanju Gramscijevih teoremov, ki inspirirajo njegovo teorijo ideoloških aparatov države, povsem prezre pojem integralne države, s katero je Gramsci bližji Hegel-Marxovi kategorialni razporeditvi: civilna družba (sfera potreb, meščanska družba, občanska družba), *politična država* (aparati), *država* (ideja države). Marx nikjer ne omenja odmiranje države, temveč konsekvntno odmiranje politične države, ki jo reproducira meščanska družba kot sebi nadrejeno. Zato tudi pri Marxu srečamo kategorije, kot "komunistična država", ki bi jih marksistična ortodoksija težko prebavila.

Vertikalni model socializacije, ki ga prinese država, je tisti, ki občevalne in duševne vzorce transformira v ideologijo. Zato tudi nujna zvezanost ideologije z institucijami, zunaj njih ni možna produkcija niti uspešnejše vzdrževanje ideologij.

Po mojem mnenju pomeni kakovostno nadgradnjo Marx-Engelsovih teoremov o ideologiji predvsem skupina avtorjev okoli Projekta ideologija-teorija (PIT): H. Bosch, M. Begrens, W. Elferding, R. Graf, S. Hall, P. Jehle, T. Lugstien, R. Nemitz, V. Pietila, J. Rehmann in zlasti W. F. Haug. V tem desetletju nam PIT v Argument Verlagu nudi dovolj zanimivo in celovito soočanje teorije z manifestacijami ideološkega.<sup>20</sup>

Funkciji socializacije od zgoraj, ki izrine horizontalno sposobnost socializacije (samoregulacije), korespondira ideal socializacije od zgoraj (ideološko). Ta preobrnitev se veže na že obstoječe vzorce družbenega občevanja, zlasti subalternih razmerij, kot je to npr. podrejenost mladih, ki generira v kult prednika, patriarhat, verske skrivnosti ipd. Ker gre za vsebine, ki so zgodovinsko primerne za ideologizacijo, jih imenujemo proto ideološki material, ki torej sam zase, zunaj države kot prve ideološke moči ni ideologija. Termin *ideološka moč* (ideologische Kraft) je rezultat Engelsovega poznega preskusa teoretskih osnutkov *Nemške ideologije* na empiričnem materialu (Morgan). Althusserjeva kategorija IAD se ne izogne statični, funkcionalistični fiksaciji fenomena, ki pa se konstantno premeščajo na račun razmerij moči, ki jih determinirajo, ter razvoja produktivnih sil. Država je "prva ideološka moč nad ljudmi"<sup>21</sup>,

"aus der Gesellschaft hervorgegangene, aber sich über sie stellende, sich ihr mehr entfremdete Macht."<sup>22</sup>

<sup>17</sup> MEW 3, str. 7.

<sup>18</sup> MEW 24, str. 218.

<sup>19</sup> MEW 23, str. 393.

<sup>20</sup> Theorien über Ideologie (1979, 3. izd. 1986), Faschismus und Ideologie (1980), Rethinking Ideology (1982). Die Camera obscura der Ideologie (1984), Die Entstehung burgerlicher Hegemonialapparate (1986), J. Rehmann: Die Kirchen im NS-Staat, W. F. Haug: Die Faschisierung des burgerlichen Subjekts (1986), W. F. Haug: Commodity Aesthetics, Ideology and Culture (NY, 1987).

<sup>21</sup> MEW 21, str. 302.

<sup>22</sup> Ibid., str. 165.

Ideološko-formnost se izkazuje tako, da poteka proces gospodstva v formi politične integracije. Država je prostor, relativno prost nasilja (oboroženi aparati ga obdajajo), v katerem se družbena protislovja nenasilno izravnavajo ustrezno pravilom - nastala forma zoperstavljanja (in sprave) je *politična forma*.

"alle Kämpfe innerhalb des Staates (...) nichts als die illusorischen Formen sind, in denen die wirklichen Kämpfe der verschiedenen Klassen untereinander geführt werden"<sup>23</sup>

Zato je naivno pričakovati, da se bodo na političnem polju določeni interesi (ekonomski) izbojevali kot dejansko artikulirani interesi - v naravi političnega kot ideologije je, da so premaknjeni in zakriti. Dva koncepta razvoja družbe se npr. v Jugoslaviji bojujeta na ideoloških konstruktih, kot je to nacionalna "ogroženost", "napadi na JLA" itd. Ideološko (nasploh) je po PIT operativna mreža idealne socializacije, od zgoraj povezane z državofornno reprodukcijo dominacije. V tem okviru so ideologije kompleksi praktičnih norm (odvrčanje od interesov k ideološkim vrednotam) in idej v funkciji operacionalizacije ideološkega na različnih področjih socializacije. Tako lahko govorimo o pravu kot drugi ideološki moči, ki, ko je odstranjena samoregulacija družbe v obliki sprave in funkcij horizontalne arbitracije, zadobi funkcijo vertikalne intervencije, ki zahteva poslušnost. PIT razdela vrsto kategorij, ki niso daleč od Althusserjevih in psihoanalitskih terminov, so pa smiselno inkorporirano dopolnijo Marx-Engelsovega konceptu funkcije ideologije v tranzitornih in protislovnih procesih sodobne države.<sup>24</sup>

Kar zavede k prepričanju o oniprezentnosti ideologije, je predvsem dejstvo, da se znotraj iste ideološke forme, ki definira prekrivajoče diskurzivne modalitete, artikulirajo kot opresivna tako tudi emancipacijska družbena gibanja. Ideološko artikulacijo socialnih bojev, oz. "preobleko" socialno emancipacijskih zahtev v ideološke je treba dojeti predvsem kot naskok na ideološke aparate. Prevezanje teh simbolnih artikulacij je nujno za zavzetje institucionalne (petrificirane) družbene moči, ker agonalni dezintegraciji mora slediti ideološka restitucija skupnosti. Tam, kjer je ideološka diskurzivna modaliteta različna, je ta restitucija težavnejša (večnacionalne skupnosti, različne religije...). Ekvivokacija nastopi, ker se antagonistične sile nanašajo na identične institucije in na njihove simbolne artikulacije kot družbeno kohezivne moči. Tako se divergentne in agonalne družbene moči srečajo v istih vrednotah, tradicijah, koceptih. S te se transcendirajo skupnostni elementi po vzorcu naddružbene vertikale. Tisto, kar ostane in omogoča ekvivokacijo, je *simbolna forma*, v kateri se različni antagonizmi prekrivajo. Simbolna forma je tisto, kar je v antagonističnih artikulacijah identično. Konkretni motivi in interesi so znotraj družbenih bojev takoj različni, kar pa še posebej izloča ideološko formo in boje za njeno dediščino. V tem kontekstu je koristen Gramscijev koncept *hegemonije* in *historičnega bloka*. Tranzitornost ideološkega je povsem zunaj zgolj teoretskega silogizma ideologije, ki nas zaplete v past *ideologije o ideologiji*. Teorija o ideologiji se tej zanki izogne skozi nadteoretski motiv praktičnega zvečanja zmožnosti samosocializacije, skozi izkušnjo individualnih in skupnostnih avtonomij.

<sup>23</sup> MEW 3, str. 33.

<sup>24</sup> Glej zlasti "Ideological Powers and the Antagonistic Reclamation of Community: Towards a Better Understanding of Ideological Class Struggle" v W. F. Haug: "Commodity Aesthetics, Ideology and Culture", str. 89-99, (NY, 1987).

Znano je, da mora vsaka kognitivna psihološka teorija, ki ima poleg pojasnjevalnih tudi prediktabilne lastnosti, subjektivemu vedenju pripisati neko vrsto ali stopnjo racionalnosti. Da bi bilo dejanje racionalno, mora biti posledica primerno povezanih vsebin delovalčevih mentalnih stanj, prepričanja in želja. Opazovanje odnosov med množico vsebin prepričanja in želja in z njimi primerno povezane dejavnosti omogoča predvidevanje človekovega vedenja in v skladu s tem pripisovanje racionalnosti.

Očitno je kot pogoj racionalnosti potrebno predpostaviti, da delovalec poseduje določene logične sposobnosti, oziroma sposobnosti rezoniranja. Nekatera od teh rezoniranj morajo biti deduktivna. Delovalec mora namreč biti v stanju, da glede na dano množico prepričanj opazi in izbere pravilna rezoniranja ali inference, ki so za njega primerne. Inferenco v tem primeru pojmuje kot poseben primer dejavnosti. Pomembno je, da je lahko inferenca ali sposobnost rezoniranja, če jo pojmuje kot dejavnost, nezavedna ali nereflektirana (na primer z evolucijo "vgrajeni" mehanizem).

Vprašanje, ki neposredno sledi iz teh uvodnih opomb, je vprašanje o tem, kakšno inferencialnost oziroma točneje, kakšno deduktivno sposobnost mora imeti delovalec, da lahko njegovo vedenjsko aktivnost smatramo za racionalno. Sodobna literatura nudi dve okvirni možnosti<sup>1</sup>. Prvo stališče, ki delovalca pojmuje kot idealnega racionalnega delovalca, bomo imenovali stališče idealne racionalnosti. Drugo stališče na delovalca gleda kot na končno bitje, ki v končnem času razpolaga z omejenimi deduktivnimi sposobnostmi. Cilj tega stališča je, da najde minimalno inferencialno osnovo, na podlagi katere je še vedno možno pripisati vedenju racionalnost. Teorijo minimalne racionalnosti je na najpopolnejši način razvil Christopher Cherniak.<sup>2</sup>

Začrtajmo osnovne razlike med tema dvema stališčema glede na deduktivne pogoje, ki jih vsako od njih postavlja pri racionalnosti.

Najstrožji in najbolj idealiziran pogoj stališča idealne racionalnosti je pogoj *deduktivne sklenjenosti*. Po njem racionalni delovalec, ki poseduje množico prepričanj, verjame vse konsenkvence vsakega člana množice. Takšen pogoj racionalnosti najdemo v nekaterih epistemoloških logikah, na primer pri Hintikki.<sup>3</sup> Čeprav je ta pogoj upravičen glede na potrebno aksiomatizacije logike prepričanja, je očitno nesprejemljiv kot del

<sup>1</sup> Tretje možnosti, po kateri za pripisovanje racionalnosti ni potrebna nikakršna inferencialnost, ne bomo upoštevali.

<sup>2</sup> Cherniac, C., *Minimal Rationality*, A Bradford Book, The MIT Press, Cambridge, Mass., 1986.

<sup>3</sup> Hintikka, J., *Knowledge and Belief*, Itaca, Cornell University Press, 1962.

psihološkoteoretične razlage racionalnosti. Če predpostavimo, da so vsebine prepričanja propozicije strukturirane kot stavki, je jasno, da niti enemu končnemu bitju ne moremo pripisati sposobnosti zavestne kontrole nad neskončno polo konsekvenc takih stavkov.

Oslabitev pogoja deduktivne sklenjenosti se lahko doseže na ta način, da se od idealnega delovalca zahteva, da iz dane množice prepričanj naredi vse pravilne inference, ki so očitno primerne. Pri tej oslabitvi so vse konsekvence prepričanja, ki se jih mora delovalec zavedati, zožene na očitno primerne inference. Ta pogoj, ki ga po Cherniakju lahko imenujemo pogoj *idealne inference*, je široko sprejet v teorijah odločanja in v teorijah iger kot osnova za maksimiziranja koristnosti. Pogoj idealne inference je še vedno preoster za namen psihološke razlage in predvidevanja vedenja. Možno je namreč, da je delovalec v stanju, da opazi, kakšna inferencialnost mu je potrebna za zadovoljitev določene želje ali cilja, vendar obenem ni v stanju, da zahtevano inferenco izvede.

Nadaljna oslabitev, ki še pripada stališču idealne racionalnosti, je pogoj *idealne konsistence*. Po njem bo delovalec z določeno množico prepričanj in želja eliminiral vsako nekonsistenco znotraj te množice. Takšna podoba idealne racionalnosti je značilna za Quinov in Davidsonov princip naklonjenosti (principle of charity), ki vodi razumevanje izjav in interpretacijo vedenja. Če ga apliciramo na preference, pogoj idealne konsistence zahteva tranzitivnost preferenc delovalca v določenem trenutku (če delovalec preferira a nad b in b nad c, tedaj bo preferiral tudi a nad c). Tversky in Kahneman sta v nizu člankov pokazala praktično nevzdržnost pogoja idealne konsistence.<sup>4</sup>

Vsi navedeni pogoji idealne racionalnosti vsebujejo tudi normativno komponento. V primeru pogoja deduktivne sklenjenosti (isto velja tudi za ostale pogoje) normativnost zahteva, da kadar delovalec verjame p in ima p konsekvenco q, mora delovalec verovati q.

Alternative idealni racionalnosti bodo težile k minimalizaciji idealne in normativne komponente. Naloga razlage vedenja na osnovi minimalne racionalnosti je več kot delikatna. Po eni strani z oslabitvijo pogojev inference, ki so neizogibni za pripisovanje racionalnosti, zapademo v nevarnost, da izgubimo vsakršno inferencialno osnovo; po drugi strani pa se s trditvijo, da je določena stopnja oslabitve pogoja pravzaprav zahtevana stopnja minimalne inference, soočimo s problemom nedoločenega ali ad hoc kriterija za določitev minimalnih pogojev. Teorija minimalne racionalnosti C. Cherniakja išče osnovo minimalne inference v, za delovalca v določenem trenutku, možnih ali uresničljivih deduktivnih korakih. Normativnost zahtev inferencialnosti se poskuša eliminirati tako, da se smatrajo za deskriptivne, ne pa tudi za nujne pogoje za posameznega delovalca. Menimo, da je osnovni problem pri takšni rešitvi minimalne racionalnosti v nedoločenosti kriterijev, ki definirajo potrebno stopnjo inferencialnosti. Tako ima Cherniakova teorija precejšnjo heuristično vrednost, medtem ko so njene razlagalne in prediktabilne komponente vsekakor take, da je o njih potrebno razpravljati.

V tem tekstu se ne bomo zadrževali pri diskusiji in eventualni kritiki Cherniakove pozicije. Namesto tega bomo poskušali razložiti in braniti neko drugačno strategijo razlage minimalne racionalnosti. Teorija minimalne racionalnosti, ki jo želimo

<sup>4</sup> Napotujemo na novejši zbornik del te usmeritve, *Judgment under Uncertainty: Heuristics and Biases*, edited by Amos Tversky, Daniel Kahneman, Paul Slovic, Cambridge University Press, 1984.

prikazovati, je teorija Roberta Stalnakerja.<sup>5</sup> Stalnakerjeva teorija obljublja, da bo dala razlago racionalnega vedenja končnih in nepopolnih bitij, ki izgleda naravno in zadovoljuje naše običajne intuicije o tej vrsti racionalnosti. Nadalje ta teorija, ki temelji na drugačnih predpostavkah kot večina teorij idealne racionalnosti, uspešno rešuje problem normativnosti in istočasno nima težav z nedoločeno kriterija za pripisovanje minimalne racionalnosti.

Specifičnost Stalnakerjevega izhodišča je v njegovi pragmatično-dispozicijski strukturi, ki je izražena v terminih semantike možnih svetov. Pragmatično-dispozicijska podoba opisuje stanje prepričanja in vsebino prepričanja. Dispozicijska komponenta te podobe določa stanje prepričanja. Po njej,

*verjeti da P pomeni, delovati na način, ki bo težil k zadovoljitvi želje v svetu (svetovih), v katerem je P resničen.*

Takšna opredelitev prepričanja izloči razred primernih dejavnosti (primernih za delovalca), ki težijo k zadovoljitvi njegovih interesov in želja v situacijah, v katerih je P resničen. Druga komponenta pragmatične podobe se nanaša na določitev vsebine ali objekta prepričanja.

Vsebina ali objekt prepričanja (imenovali ga bomo S-propozicija) je funkcija iz množice možnih svetov v resnične vrednosti. Ti dve komponenti definirata semantični okvir za določanje stanja prepričanja. Sestavljen je iz množice svetov in relacije napram S-propozicijam, ali iz tistih možnih svetov, v katerih je neka propozicija resnična.

Da bi se izognili terminološki zmedbi, je potreba poudariti naslednje: z S-propozicijami razumemo funkcijo, ki razločuje med množico možnih svetov, v katerih je neka izjava resnična, in množico, v katerih je lažna. S terminom izjava ali stavek označujemo tisto, kar se v večini drugih psiholoških teorij imenuje "propozicija", ali tisto, o čemer je prepričanje.

V skladu s pragmatično podobo imeti prepričanje pomeni biti v relaciji napram S-propoziciji ali množici možnih svetov, v katerih je izjava s pomočjo katere se da opisati tisto, o čemer je prepričanje, resnična. Namesto o možnih svetovih, lahko govorimo tudi o logično možnih situacijah, si čimer se na tej stopnji razlage nič bistvenega ne spremeni. Tedaj stanje prepričanja lahko definiramo kot neprazno množico možnih situacij ali, v skladu z dispozicijsko komponento, kot dispozicijo, ki se izraža v različnih vrstah situacij.

Opis stanja prepričanja kot relacije napram S-propozicijam omogoča, da se razlaga racionalnosti razširi na veliko obsežnejši razred bitij kot v primeru teorij, ki stanje prepričanja obravnavajo kot množico sprejetih stavkov. Tako na primer, če pripisujemo našemu psu Bobiju prepričanje, da je kost zakopana na vrtu, trdimo, da je Bobi disponiran, da deluje na način, ki bo težil k temu, da bi bil zadovoljiv v primeru, da je njegova "misel", da je kost zakopana na vrtu, resnična. To, da Bobi ve ali razume, da je prepričanje, ki se lahko izrazi s stavkom "kost je zakopana na vrtu", resnično, pomeni kratko malo, da ima določen mehanizem razlikovanja možnih situacij, v katerih je ta misel resnična, od tistih, v katerih ni.

Vsebina prepričanja torej ni stavek in stanje prepričanja ni izraženo s pomočjo ujemanja s stavkom ali s sprejemanjem stavka. Nasprotno, kakšna inferencialnost ali

<sup>5</sup> Stalnaker, R., *Inquiry*, A Bradford Book, The MIT Press, 1984.

kakšna deduktivna sposobnost je potrebna, da bi delovalcu pripisali racionalnost, če je vsebina prepričanja S-propozicija.

Vprašanje že sugerira odgovor.

V kolikor je vsebina stanja prepričanja določena kot množica (možnih svetov ali alternativnih možnih situacij), tedaj bo inferencialnost določena s strukturalnimi relacijami med elementi množice. Hartly Field je predlagal,<sup>6</sup> da naj bi te relacije tvorile Booleovo algebro (kompletno in atomarno). Mi ne bomo vztrajali na tem aspektu. Pogledjmo, katere relacije med člani množice sam Stalnaker vidi kot nujne deduktivne pogoje, ki so postavljeni za množico propozicij, da bi predstavljali stanje prepričanja (ali mentalno stanje nasplošno). Stalnekar postavlja tri pogoje:

1. Če je P član množice propozicij, v katere subjekt verjame, in ima P za posledico Q, tedaj je tudi Q član te množice.
2. Če sta P in Q vsak zase člana množice, tedaj je tudi njuna konjunkcija, P & Q, član množice.
3. Če je P član množice, tedaj negacija od P ni član množice.

Opazimo, da so ti trije navedeni deduktivni pogoji ravno najstrožji pogoji idealnih teorij racionalnosti. Gre za pogoje deduktivne sklenjenosti, konjunkcije in konsistence. Ali ni s tem Stalnakerjeva teorija izgubila vsako upanje, da ponudi konkurenčno razlago minimalne racionalnosti? Odgovor je negativen. Ne samo, da ni, temveč to predstavlja njeno prednost pred drugimi teorijami.

Strategija teorije je sledeča. Naravno stališče, ki ni v nasprotju z našimi intuicijami, je, da je delovalec lahko v istem trenutku v več kot enem stanju prepričanja. V skladu s pragmatično-dispozicijske podobo je prepričanje dispozicijsko stanje, ki je odvisno od situacij in določa primernost dejavnosti. Torej: "... mnoga ločena stanja prepričanja pomenijo mnoge ločene dispozicije, od katerih ima vsaka svoje lastno področje izražanja. To je lahko plavzibilno samo v kolikor obstaja naraven način povezovanja ločenih prepričanj z dejavnostmi...".<sup>7</sup>

Nadaljnji koraki te strategije so sestavljeni iz tega, da se pokaže, kako idealni pogoji dedukcije ne normirajo inferencialnosti posameznih delovalcev. To je možno ob pomoči navedene predpostavke.

Sedaj imamo možnost pokazati drugo pomembno prednost Stalnakerjeve teorije racionalnosti. Njegova teorija je v stanju določiti idealne pogoje racionalnosti, ki istočasno nimajo normativne vrednosti, s katero bi zanikali racionalnost bitjem, ki teh idealnih pogojev ne izpolnjujejo. Idealna racionalnost je določena, v skladu z nakazano podobo, kot edinstveno integrirano stanje prepričanja, ki zadovoljuje zgornje pogoje. Končna, neidealna bitja so racionalna, kadar njihova posamezna ločena in neintegrirana stanja prepričanja zadovoljujejo te pogoje.

Na tej stopnji je možno potegovati analogijo med Stalnakerjevo podobo racionalnosti in epistemološkimi teorijami, ki opisujejo rast znanstvenega vedenja. Naša individualna racionalna kompetenca bo naravno težila k temu, da pod vplivom novih informacij integrira različna ločena stanja prepričanja. Prav iz tega manevra integriranja je sestavljena sposobnost deduktivnega raziskovanja. Podobno se dogaja tudi v

<sup>6</sup> Glej: Field, H., Stalnaker on Intentionality, *Pacific Philosophical Quarterly*, 67, 1986.

<sup>7</sup> Stalnaker, navedeno delo, str. 86.

znanstvenem procesu zamenjevanja starih teorij z novimi. Znanstvenik je v stanju, da pod vplivom novih informacij formulira in sprejme hipotezo, ki bo šele kasneje verificirana. Na nivoju psihološke teorije želi Stalnaker uvesti podobno možnost za posameznega delovalca. To mu uspeva s pomočjo pojma stanja sprejemanja.

Stanje sprejemanja tvori širok razred propozicionalnih opredelitev, katerih sestavni del je stanje prepričanja. Poleg prepričanja stanje sprejemanja vsebuje tudi stanja, kot so predpostavlanje, postuliranje, domnevanje itd. Stanje prepričanja je najtemelnejše stanje znotraj pojma sprejemanja. Za razliko od prepričanja delovalec lahko sprejme neko propozicijo samo za trenutek, pri tem pa ve, da ne bo postala njegovo trajno prepričanje. Prav tako lahko sprejme nekaj kot resnično, na primer z namenom argumentiranja, pri tem pa ve, da bo ovrženo.

Očitno je, da je pojem sprejemanja šibkejši od pojma prepričanja. Ne ravnamo napak, če ga identificiramo s kondicionalnimi prepričanji. S tem, da formulira pojem sprejemanja, se Stalnaker lahko loti določanja strategije integriranja ločenih prepričanj. V tem tekstu se bomo zadovoljili s tako površno določitvijo te strategije. Naša naloga je, da pokažemo, da je koncepcija o ločenih stanjih prepričanja sposobna zadovoljiti deduktivne pogoje.

Pojdimo po vrsti. Pogoj deduktivne sklenjenosti zahteva, da delovalec verjame vse nujne kosekvence vsake propozicije, ki jo verjame znotraj posameznega stanja prepričanja. V skladu z elementi strategije, ki smo jo prikazali, bo obramba opredelitve potekala na sledeči način:

a) prepričanje je dispozicijsko stanje, ki je povezano z dejavnostjo in ki določa primernost dejavnosti,

b) primernost dejavnosti je definirana z upoštevanjem vseh propozicij, ki jih delovalec verjame znotraj posameznega stanja prepričanja,

c) kosekvence stanja prepričanja so določene kot vse ostalo, kar se tiče stanja prepričanja, z upoštevanjem njegove povezanosti z dejavnostjo.

Če je torej delovalec disponiran tako, da deluje na način, ki teži k temu, da bi bil uspešen, če je P resničen, tedaj bo to veljalo tudi za kosekvence P-ja. Temu je mogoče ugovarjati, da v kolikor je delovalčeva dejavnost umeščena v situaciji, v kateri je resnično njegovo prepričanje, da je Večernica planet, to še ne pomeni, da mora verjeti, da je Danica planet. Spomnimo se, da je stanje prepričanja definirano z množico možnih situacij, v katerih je propozicija resnična. Razumeti propozicijo, pomeni opaziti, katere možnosti so izključene z njeno resničnostjo. Propozicija "Danica je planet" ni izključena z resničnostjo propozicije "Večernica je planet". S tem, da subjekt ne ve, da je druga propozicija nujno ekvivalentna prvi, se pokaže samo to, da se moti glede na nekatera lingvistična dejstva, ki konstituirajo izjavo "Večernica je planet".

Na ta način lahko pokažemo, da je upravičeno trditi, da je opredelitev "Večernica je planet" prisotna kot "aktivno" prepričanje v delovalčevem stanju prepričanja, da pa s tem iz njegovega stanja prepričanja ni izključena kosekvence te opredelitve "Danica je planet". Ta druga opredelitev bo vključena v širši in šibkejši pojem stanja sprejemanja kot tiha, nezavedna presupozicija.

Preidimo na drugi deduktivni pogoj. Ta zahteva, da mora delovalec, ki verjame P in verjame Q, verjeti tudi njuno konjukcijo. Pragmatično-dispozicijska podoba racionalnosti zahteva dvojje: da mora idealno racionalni delovalec zadovoljevati ta pogoj, in kot drugo, da nezadovoljevanje tega pogoja s strani končnega delovalca nima za

posledico njegove neracionalnosti. Oglejmo si najprej drugo zahtevo. Ta naravno sledi iz tega, da smo sprejeli pogoj deduktivne sklenjenosti. Njeno plavzibilnost bomo pokazali na primeru, ki izvira od Hartya Fielda. Zamislimo si filozofa, ki sprejema eksistenco neke entitete, recimo propozicij, ko razmišlja o filozofiji uma. Zavrača pa eksistenco te entitete, ko razmišlja v terminih ontologije. Razlaga je naravna, če predpostavimo, da je ista entiteta kot vsebina prepričanja vsebovana v dveh ločenih delovalčevih stanjih prepričanja. V enem kontekstu, kontekstu filozofije psihologije, bo prišlo v razlago delovalčevih misli in dejavnosti eno stanje prepričanja. V kontekstu ontologije bo na področje razlage prišlo drugo stanje prepričanja. Isto vsebino stanja prepričanja bomo razložili glede na dva različna situacijska konteksta in sprejeli, da se delovalec glede na različne kontekste nahaja v dveh različnih stanjih prepričanja.

nahaja v dveh različnih stanjih prepričanja.

Resnejši problem je s prvo zahtevo. Paradoks loterije (lottery paradox) je resen kandidat za blokiranje zahteve, da mora idealno racionalni delovalec zadovoljevati drugi pogoj. Paradoks loterije, ki je poznan v teoriji odločanja, kaže na sledečo težavo. Predpostavimo, da je danih v prodajo milijon loterijskih srečk, od katerih samo ena dobi nagrado. S tem da kupim srečko, je moja možnost, da dobim nagrado, samo ena proti milijon. Naravno je, da bom sprejel hipotezo, da moja srečka ne bo dobila nagrade. Tako hipotezo lahko sprejem tudi za vsako drugo od teh milijon srečk. Sigurno pa je, da bo ena srečka dobila nagrado. Če sprejem stališče, da katerakoli posamezna srečka ne bo dobila nagrade, ne morem racionalno sprejeti tudi konjunkcije teh stališč.

Primer s paradoksom loterije uporabi Kyburg, da bi argumentiral proti tezi, po kateri so deduktivni pogoji in s tem tudi pogoj konjunkcije nujni pogoju racionalnega rezoniranja (s čimer argumentira proti deduktivnemu modelu na splošno). Če bi bilo rezoniranje določeno s pogojem konjunkcije, trdi Kyburg, bi bilo stanje prepričanja determinirano z eno samo propozicijo, ki jo opisuje kot "monumentalno kompleksno konjunktivno stališče". To bi tudi v resnici bilo tako, če bi propozicije razumeli kot stavke ali opredelitve. Razumevanje propozicije kot množice možnih svetov pa otopi ostrino te kritike.

Tretjega Stalnakerjevega deduktivnega pogoja, pogoja konsistence, ne bomo posebej razlagali, ker je jasno, da sledi iz tega, da sprejmemo upravičenost prvih dveh pogojev.

Povzemimo na kratko značilnosti prikazane strategije. Po njej so mentalna stanja razumljena kot dispozicijske sposobnosti. Kot dispozicijska stanja so direktno povezana z dejavnostmi. Področje realizacije dispozicij so alternativni možni rezultati dejavnosti. Vsebina mentalnega stanja, konkretno prepričanje, je tedaj množica možnih svetov ali množica alternativnih možnih situacij ali S-propozicij. Poudarek v strategiji je na tem, da je delovalec lahko istočasno v nekaj različnih stanjih prepričanja, od katerih je vsako predstavljeno z množico možnih situacij.

Idealni racionalni delovalec bo opisan s pomočjo enega samega stanja prepričanja, medtem ko bodo manj popolni delovalci opisani s pomočjo več stanj prepričanja ali več stanj sprejemanja, kar je manj zahteven pojem in predstavlja širšo skupino propozicionalnih opredelitev, ima pa isto strukturo kot stanja prepričanja. Uvajanje stanja sprejemanja med drugim omogoča razlikovanje "aktivnih" in zavestnih prepričanj od nezavednih in presuponiranih. Tako idealno stanje prepričanja kot tudi tisto manj popolno zahtevata zadovoljitev deduktivnih pogojev inferencialnosti.

Menimo, da takšna strategija podaja sprejemljivo in naravno podobo minimalne racionalnosti, osvobojeno težav konkurenčnih teorij.



# Kantov pojem neprotislovnosti v Kritiki čistega uma

BOGOMIR NOVAK

## 1. UVOD

Podobno kot je Rousseau svojega Emila izpostavil vsem nezgodam zato, da bi našel pot do svoje in njegove zrelosti, mora tudi Kant svoj um disciplinirati ob dogmatični dediščini iz metafizične preteklosti za pot do svoje začetne samostojne pozicionalnosti. Kot mora Emilov oče ravnati z Emilom ravno obratno od tega, kakor so v njegovi mladosti napačno ravnali z njim, nas tudi Kant skuša obvarovati zmot iz preteklosti, tako da se jim sam izpostavi. Kot nam Rousseau ne pokaže več, kako se Emil kot zreła osebnost obnese v dejanskem delovnem procesu, tako nam tudi Kant ne naslika bodoče metafizike, ampak samo njeno prolegomeno. Samovzgoja srca za trezni, skorajda feuerbachovski premislek o dokazih za božje bivanje in za tolerantni odnos do antinomij kot himer preteklosti, je samo uvod za nekaj, kar morda sploh ne sledi. Kant ni upošteval božje eksistence, upošteval pa je božjo previdnost, da ne bi prekoračil meja pristojnosti uma v 'donkihotskem boju' z antinomijami. Še več: donkihotski boj naj bi se v poteku samem obrnil v pogodbeno konsenzualno razmerje med obema sprtima strankama. Kant nam z ničemer ne more zagotoviti, da bomo izbrali (kot soudeleženci) pravilna sredstva za takšen plemeniti cilj. Kantova vrlina je skromnost nasproti dogmatični prevzetnosti. Zato ne more napovedovati takšnega ali drugačnega konca sojenja, ampak omogoča samo korekten začetek presoje spora med tezo in antitezo, ki pri Heglu figurirata tudi kot gospodar in hlapec, pri Marxu pa kot delodajalec-kapitalist in delavec. Videti je, da je resnica enega samo enostavna negacija drugega, kakor so prepričane množice. Toda to ravno demantira izkušnje transcendensa dogem pri Kantu, nižje ravni razvoja duha pri Heglu in statusa quo zastarelega režima pri Marxu. Če so nas Adorno, Horkheimer, Habermas, Marcuse itd. opozorili, da klic prosvetljenstva k zrelosti še ni izpolnjen, da se prazgodovina ponavlja kot farsa zaradi barbarstva in mračnjaštva v lastnih vrstah (gulag enotonske piščali), potem smo dolžni to kot kritična javnost upoštevati. Civiliziran um se kritično udejanja samo v civil(izira)ni družbi. Niti Kantov transcendentalni subjekt niti Marxov individualni delavec še nista zgodovinska subjekta.

## 2. KANTOV POJEM EKSISTENCE

Kant je prvi uporabljal izraza formalna logika in elementarna logika. Glede na dve izvorni spoznanji je ločil znanost o pravih čutnosti - estetiko in znanost o pravih razuma - logiko razuma. Logika splošne uporabe razuma vsebuje absolutno nujnost pravih mišljenja, brez katerih ni možna nobena uporaba razuma. Pravila za specialno uporabo se nanašajo na določeno vrsto predmetov. Prva logika se imenuje elementarna, druga (specialna) pa organon (Kant, 1958; 137). Specialna logika je šolska kot propedeutika, čeprav do nje nazadnje pridemo. Čista logika je kanon čistega uma, njen predmet so čiste logične forme ne glede na kakršnokoli vsebino. Uporabna občja logika se ukvarja z uporabo pravil pod logičnimi pogoji (pozornost, izvori zmot, dvomi, prepričanja). Po kriteriju resnice kot ustreznosti razlikuje Kant tudi transcendentalno analitiko in transcendentalno dialektiko.

Zaradi kopernikanskega obrata je moral Kant drugače pojmovati logiko in eksistenco stvari kot njegovi predhodniki. Status eksistence odloča o mestu logike v filozofskem opusu oz. o njenem razmerju do ontologije in spoznavne teorije. Gre za vprašanja, ali je eksistenca realna ali idealna, odvisna ali neodvisna od nas, nosilec lastnosti stvari ali pa je tudi sama lastnost? Kako je možno eksistenco logično misliti? Kalan meni, da ima Kantova teza, po kateri bit ni realni predikat, svoj izvor pri Aristotelu. "Rhema ni samo glagol, temveč tudi pridevnik ali samostalnik, če nastopata kot povedek: je predikat sploh. Glagol je sicer neko ime, ki nekaj pomeni, ne označuje pa tega, ali nekaj biva ali ne: 'saj tudi bit ali ne-bit nista znamenje stvari'" (Kalan, 1981; 72). Aristotelovo tezo, po kateri bit ali ne-bit nista znamenje stvari, najdemo preoblikovano pri Kantu v naslednji formulaciji: "Bit očitno ni nikakršen realni predikat, tj. neki pojem nečesa, kar bi lahko dodali pojmu neke stvari" (Kant: 1958; 498). Še danes ni enoznačno jasno, ali je bit realni predikat ali ne, ker so različne interpretacije odnosa med formalno logiko in dejanskostjo. Trapp v delu *Analytische Ontologie* meni, da ni na nobeni strani zadostnega dokaza<sup>1</sup>. Prav tako ni jasno, ali je bit eksistenca in kaj to pomeni za ontologijo. Ali smemo reči, da je Kant zanikal eksistenco kot predikat stvari? Zdi se, da se Kant uvršča med tiste mislece, ki zanikajo eksistenco kot lastnost stvari, ker je kot logični predikat pogoj zanje. Tradicija ontološke skromnosti izhaja že iz srednjeveških nominalistov. Ratke povzema po Kantu, da "bit ni pojem česar koli, ampak je pozicija stvari ali določitev sama po sebi. Spremembe so sukcesije biti in nič, določitev substance.". Substanca je miselna postavitev (Setzung) kopule v sodbi. Bit je zveza med substanco in subjektom, njuna celota in smisel. Vprašanje pa je, ali je bit poseben člen v sestavi sodbe in ali je sploh člen. O vlogi biti pri pretresanju dokazov za božje bivanje bo govor pozneje. Kljub Kantovi nedorečenosti je jasno, da Kantov nastop pomeni konec ontološkega objektivizma. Vprašali bi se lahko po pogoju možnosti prediciranja predikatov. V nekem smislu je logično prediciranje boga pred njegovim realnim obstojem. V drugem pa je obratno. Eksistenca, ki je bodisi realna ali idealna, pre(d)haja prediciranje, prediciranje pa njo. S stališča te predpostavke je treba misliti bit v odnosu do logičnega in realnega prediciranja. Prediciranje naleti na svoje meje ob stvari po sebi<sup>2</sup>. Za Kanta so vsi pojmi predikati, ki se lahko nanašajo na stvari,

<sup>1</sup> - navedeno po Ule, Andrej: *Osnovni filozofski problemi logike*, disertacija, FF, Ljubljana, str. 445.

<sup>2</sup> - Bit ni stvar. Že eicati so povedali, da se bit da misliti le tautološko. Zanje je bil logično-ontološki problem, ki je vsebovan tudi v Marxovi tezi, da je zavest samo zavestna bit.

ali pa tudi ne. Zato so pojmi samo logični, ali pa tudi realni. Za Hegla je realno prediciranje s stališča neskončnega božanskega uma čisto logični odnos. Biti se brez relacije do realnega ali logičnega predikata ne da misliti. Ontologija je za Kanta del metafizike kot apriornega spoznanja iz čistega uma (Kant, 1958; 143). Pri (proti) dokazovanju boga je potrebno razlikovati med realno in zamišljeno eksistenco. Kant je razlikoval med božanskim neskončnim in človekovim končnim umom. V tej zvezi je ugotovil, da "mora ponosno ime ontologija odstopiti mesto skromnejšemu (imenu-op. NB) analitika čistega uma" (Kant, 1958;169). Iz tega izhaja, da je Kant ali nadomestil ontologijo v celoti s spoznavno teorijo, ali pa je delno obdržal ontologijo kot vedo o predmetih možnega izkustva. V kontekstu novoveške filozofije je sprejemljivejša druga možnost. Glede na relacijo subjek-objekt imajo kategorije, ki jih tretira Aristotel po analogiji s predikati, tudi pri Kantu ontološki pomen, ker so povezane z momenti spoznavnega procesa (percepcijo, apercepcijo, transcendentalno dedukcijo, zavestjo sploh) in predmetnega sveta (zakonitostmi narave). Leninova teza o enotnosti ontologije, spoznavne teorije in logike ne izključuje notranje diferenciacije predmetov teh disciplin. To ne velja le za Platona, ampak tudi za Kanta. Čeprav ne razlikuje med logičnimi in spoznavnimi oblikami, ki so v smislu pozicionalne biti tudi ontološke. Kant ni postavil vprašanja diferenciacije med filozofskimi disciplinami. Logika tudi filozofska disciplina. Za Kanta je logika temelj nove transcendentalne metafizike. Z današnjega vidika pa logika ni več neločljivo povezana z določeno filozofijo. Tako Lukasciewicz interpretira Aristotelovo logiko logistično. Džohadze pa dialektično-materialistično. Kantovo logiko se da prestaviti v drug filozofski kontekst, npr. Heglov ali neopozitivistični, vendar se s tem spremeni tudi logika. Narski in Šešić menita, da je Kantova logika spoznavno-teoretska, vendar ne pojasnita, ali je to v implicitni povezavi z ontologijo ali ne.

Po Goldmannu si je Kant zadal dve nalogi:

1. premagati dogmatično metafiziko s transcendentalno rabo kategorij in 2. empirizem, ki je trdil, da je totaliteta nedostopna. Namesto racionalizma in empirizma, ki sta izhajala iz enega vira spoznanja, je Kant izpostavil oba vira. S tem se je hotel izogniti senzualizaciji razuma in intelektualizaciji čutov. Motiv za svojo filozofijo je našel v protislovjih stare metafizike. Označuje jo z metaforo "leta goloba v prazen prostor". Protislovja so se razkrila s tipično Kantovimi vprašanji - kako je možna metafizika kot znanost; kaj je človek, kaj moremo spoznati, kaj smemo in kako so možne sintetične sodbe apriori. Tudi Kant je delno sprejel eleatsko tradicijo v omiljeni obliki, ko mu sovпада spoznanje s predmetom spoznanja vzrokov kot nujnih zakonitosti narave. Kantovo filozofijo imenujemo kritično. Izraz "kritika" je v 18. stol. pomenil iskanje kriterije presoje in spoznanja. Kantovo izhodišče je kritika subjektivnih spoznavnih moči, metoda pa je transcendentalna analiza zmožnosti razuma, kar pomeni, da mu gre za prav takšen tip kritike. Vendar se s tem pomen kritike še ne izčrpa. Kantova kritika je radikalna, ker ne upošteva predpostavk svojega nasprotnika, svojo legitimnost pa jemlje iz predmeta kritike. Že v stari grščini sta izraza 'krinein' ločiti, izbrati, odločiti in 'krisis' v smislu ločiti, odločiti, presojati podobna<sup>3</sup>. To pomeni, da prav kriza mišljenja izsiljuje nov kriterij razsojanja pojavov. Ne piše zaman Paul Hazard o krizi evropske zavesti v tem obdobju. Kakšen je torej Kantov prispevek k prehodu od (krščanske) religije kot

<sup>3</sup> - glej Senc, Stjepan (1988): Grško-hrvatski rječnik za škole, Zagreb, ITRO Naprijed, str. 537-538.

kriterija srednjeveške enotnosti evropske zavesti k znanstveno-tržni orientaciji novoveški zavesti? Kant je bil v svojem času znan kot "Alleszermalmer", z današnjega vidika pa je izbral kompromisno rešitev. Kriteriji presoje so v apriornih formah čutov, kot sta prostor in čas, in v kategorijah kot apriornih formah razuma. Realnost je reducirana na razumsko-čutne forme. Mišljenje za razliko od Hegla in Marxa ni realno, ker tudi realnost ne teži k umu. Kant je prevzel iz Leibniz-Wolfove šole 12 kategorij. Predmet se konstituira v spoznanju s pogoji možnosti izkustva. Razlikuje med intuitivno-matematičnim in diskriptivno-filozofskim mišljenjem. Zakon neprotislovnosti ima različno vlogo v analitičnih in sintetičnih sodbah. Kantov glavni namen je, da obvaruje mišljenje pred zmotami. V tem smislu ima neprotislovnost negativni pomen. Vprašanje pravilnosti mišljenja je možno postaviti na osnovi razlike med analitičnimi in sintetičnimi sodbami, vendar pravilnost ni več kot možna, ker se ne nanaša na dejanske predmete. Na to vprašanje še danes ne moremo meritorno dogovoriti. Ker so kategorije apriori dane, "ni mogoče odgovoriti na vprašanje, zakaj mislimo tako in ne drugače" (Kant, 1958; 471). Kant razlikuje med transcendentalnologično rabo in dogmatično zlorabo kategorij. Sam namerno ostaja znotraj lastnih meja uma. Problem je v tem, da teh meja ne spoznamo, dokler jih ne prekoračimo. Zato pa dogmatični metafiziki sledi kritična. Celota je brezpogojno, absolutno, nadčutno, ideal, noumenon, stvar na sebi. Celoto (holos) smo že tradicionalnofilozofsko označili z bitjo. Bit je za Kanta pozicija, s katero je inavguriral razliko med enomestnim in dvomestnim predikatom - skratka relacijsko logiko. Bit kaže v množici pomenov na ireduktibilnost dialektike na formalno logiko in na objektiv(istič)no ontologijo. Logika operira z disparatnimi pojmi pogojev izkustva in brezpogojnosti izkustva. Gre za to, da bi dialektika, ki zgloda kot dvojna zaščita logike kot kanona, izgubila svojo navideznost pri drugačnih predpostavkah. Kar nekaj drugega kot pojav pojasnjuje, je izven tega pojava in se javlja kot presežek v videzu nujnosti na transcendentalni ravni.

### 3. STRUKTURA SPOZNAVNEGA PROCESA

Za razumevanje antinomij si je potrebno predočiti Kantov spoznavnoteoretski pristop k pojmu gibanja. Gibanje je le v času, v katerem se združujejo kontradiktorno nasprotno opredelitve stvari sukcesivno (Kant; 120, 175, 210). V analitičnem smislu zakonu neprotislovnosti ne pripada oznaka istočasnosti. V sintetičnem smislu pa. Čas sam je nespremenljiv in ustreza substanci v pojavih. Na njej opredeljujemo hkratnost in zaporednost. Zakon neprotislovnosti je zadosten za analitične sodbe in nezadosten za sintetične. Pove, da nobeni stvari ne pripada predikat, ki je v protislovju z njo, kar je tautologija, ker nobeni stvari ne pripada predikat, ki ji ne pripada. To ve že Aristotel. Tako Aristotel kot Kant pa odpirata vprašanje protislovne sinteze, ki ga je skušal Hegel spekulativno rešiti z razliko med pravo in nepravo neskončnostjo. Ostaja pa vprašanje, ali je subjekt, ki se spremeni v svojem bistvu, še bistveno isti subjekt kot je bil pred spremembo ali pa ostaja tradicionalno stališče, da isti subjekt lahko 'trpi' le akcidentalne spremembe.

Subsumiranje pojavov pod čiste pojme je možno s pomočjo shematiziranja, ki je opredelitev časa apriori po pravih kavzalnosti, po kateri pripada vsakemu pojavu kot

posledici glede na predhodne pojave apriori opredeljeno mesto v času. Kant ni izrecno razlikoval med časom in brezčasnostjo, med apriornim mestom pojava in logičnim (toposa) pojma. V empiričnem smislu neprotislovnosti ne pomeni nič drugega kot zaporednost dogajanja. Nujnost zadrži le kot brezčasen princip, kot smo videli že pri Aristotelu. Sintetiziranje in analiziranje izvira iz x, ki je skriti motor vseh naših predstav kot predlogičen izvor logičnih funkcij. Heraklitova teza, da ima naša duša neskončni logos, je po eni strani opravičilo za obstajanje stvari po sebi, po drugi strani pa je izhodišče za kritiko paralogizmov racionalne psihologije. Tudi za Kanta se narava rada skriva zaradi skritega zakonodajalca. Ker ima imanenca prednost pred transcendentno, ostaja umu presežek nerešenih vprašanj, kar pa izsiljuje absolutno sintezo in z njo redukcijo in zamenjavo pojavov za stvarjo na sebi. Šešič ni videl racionalnega jedra Kantove stvari po sebi, ki je v tem, da bistvo in pojav ne sovpadeta, kar pomeni, da naše spoznanje ni nikoli absolutno in dokončno, čeprav se tudi ne razvije v smislu regresus ad infinitum, ampak progresivno. Brezpogojno ni doseženo z napredovanjem v kavzalnem nizu, saj je bit samo pozicionalna. Kant s kavzalnim nizom prizna logično nujnost. Po njegovem je Hume zamenjaval slučajno opredelitev kavzalnosti s slučajnostjo kavzalnosti same. Izvor kavzalnosti je v stvari po sebi. Shema kavzalnosti je sukcesija v mnogoterosti, shema vzajemnega delovanja pa je hkratnost določil (v različnem odnosu, če naj zanje velja zakon neprotislovnosti v sintetičnem smislu). Pri Kantu spoznavamo enako z neenakim, identiteto stvari s transcendentalno diferenco med čuti in razumom in identiteto jaza v razliki od drugih stvari. Sam kriterij presoje je vsebovan v diferenci med spoznavnim in nespoznavnim. Dialektična sinteza, o kateri lahko govorimo že pri Kantu, ki ne zadeva samo formalno premise in sklep. Presojajoče, tj. predicirajoče mišljenje je za Kanta prototip mišljenja, ker je logika sodb, ne pa tudi propozicij. Zanj je ostalo skrito vprašanje, kako je možno razdvojiti to, kar je, od tega, kar naj bi bilo, če nismo obojega na nek način že združili. Ali vnaša človek v svet hkrati z zakonitostjo tudi nezakonitost? Če bi Kant priznal bipolarnost človekovega bistva, bi moral na to vprašanje odgovoriti trdilno. Bipolarnost je skrita v njegovi metafori 'grčavega lesa', ki pa se eshatološko razreši v večnem miru. Rifkin (1986; 59) meni, da se človek z delom kot trošenjem energije ne more izogniti zakonu entropije, tj. vnašanjem nereda v okolje, lahko pa začne živeti drugače kot doslej, nekolonizatorsko "z zmanjšanim pretokom energije v lastnem in družbenem organizmu". Leibniz in Kant sta verjela v neomejen napredek človeštva na osnovi prestabilirane harmonije. Za Kanta ni možna gotovost zanjo v bogu in razumu. Teodiceja v smislu organske povezanosti vseh pojavov za Kanta ni več možna, ker stvar po sebi pomeni nedoločljivost, njegov ideal ostaja kot za idealiste skladnost uma s samim seboj, vendar je le formalen, ker so pojmi brez čutov prazni. Čuti brez pojmov so pa slepi. Pri Kantu zasledimo več oznak za protislovje: nič, nemogoče, izključeno, zmotno, videz itd. Iz tega sledi, da je tudi pojem neprotislovnosti abstrakcija, katere edina razlika je protislovje. To pomeni, da je v tem primeru samo formalno. Po analitični strani je pojem neprotislovnosti prazen, po sintetični strani pa izgubi svojo nujnost in določenost. V eleatski tradiciji je neprotislovnost samo negativna stran identitete. Ta označuje neprotislovnost kot princip (pre)ostre selekcije (vsega) protislovnega. Eleatska tradicija, znotraj katere stoji tudi Kant, spregleda, da protislovje ni nujno samo v miselni zmoti, pred katero se skušamo obvarovati, ne glede na realno (kavzalno) določene predikate stvari, ampak tudi v dialektiki stopnjevanja napetosti znotraj realno določenega kavzalnega niza do njegove pretrganosti. Lenin je svojim sodelavcem (vključno s

Plehanovom) dokazoval njihove miselne zmote prav v tem, ker niso videli dialektičnih protislovij pri pojavih, za katere so menili, da gre samo za absurdno-logična protislovja<sup>4</sup>. Kot je znano, je Hegel očital Kantu praznino pojmov; protislovnost, v katero privede neprotislovnost in nepovezanost analize in sinteze. Kant ni izpeljal pojma o pojmu, vendar je dal Heglu s sintezo transcendentalne apercipije za to odločilno spodbudo. Kant ni ustrezno razlikoval med zaznavo, predstavo in pojmom. Trdil je, da prostor in čas nista pojma, a zanju uporablja ime pojem (Kant, 1958; 351). Trdil je tudi, da ne moreta biti abstrahirana iz izkustva, ker je izkustvo možno šele na njuni osnovi.

Če pojmujeemo prostor in čas kot strukturo človekovega odnosa do sveta, se verjetno izognemo očitku petitio principii, ki ga subjektivisti in objektivisti naslavljajo eni na druge. Kaj je privedlo do različnih vrst geometrij? Kant še ni mogel razlikovati med evklidskim in neevklidskim prostorom. Vsi možni predikati še ne pomenijo logične možnosti geometrij in evklidske geometrije kot ene izmed možnih geometrij. Kantu je princip komplementarnosti neznan. Vprašanje pa je, ali je einsteinovska misel utemeljena na Kantovi kritični misli, kot to skuša pokazati Takeda, ali ne. Ideja kopernikanskega obrata vsebuje stališče, da obstaja korelacija med opazovalcem in opazovanim (gibajočim) predmetom, vprašanje je le, na kateri razvojni stopnji je izražena. Huebner meni: "Kantova teza, da se znanstveni predmeti lahko konstituirajo v skupni igri apriornega in aposteriornega po eni strani ostane veljavna. Spoznanje je delno njegovo ustvarjanje" (Huebner, 1973; 125).

Relativna apriornost ima danes velik pomen za znanost pri načrtovanju znanstvenih inovacij. Vsi možni predikati predstavljajo apriori, ki "ni le spoznanje danega, ampak tudi postavljanje" (Rus, 1978; 62). V našem času bi nam te predpostavke konkretno pomenile neprotislovno izkoriščanje danih virov energije, ki jih je možno obnoviti. Ustvarjalni boj za človekov svet pomeni hkrati boj za prave predikate in za formalno skladnost s samim seboj.

Kantova delitev sodb na sintetične in analitične je bila verjetno pogojena z delitvijo znanja na zaključna in nezaključna področja. Spomnimo se, da je tedaj logika izgledala kot zaključeno področje znanja. Analitične sodbe so pojasnjevalne, ker je  $P$  že v  $S$ , sintetične so pa razširjevalne, npr.  $S$  še ni  $P$  v Blochovem utopičnem smislu.  $S$  filozofskega in fizikalnega vidika pojmi stvar, razsežnost, telo, materija niso popolnoma identični. Danes nekateri primeri analitičnih sodb, ki jih Kant navaja, ne držijo več. Npr. 'zlato je rumeno', ne predpostavlja možnosti eksistence nerumenega zlata. Analitičnost se z aposteriornega vidika izkaže kot nerazčlenjenost predikata. Protislovje bi nastalo, če analitično ugotovljenega predikata v subjektu ne bi bilo. Sodbe so lahko apriorne le po formi, ne pa po aposteriornem izvoru. To pomeni, da so vse sodbe hkrati apriorne in aposteriorne, ker se vse spoznanje začne v možnem izkustvu. Temelji Kantovega racionalizma so začeli razpadati z ugotovitvijo, da zor nima vloge argumenta pri analitičnih sodbah, nadalje z odkritjem neevklidskih geometrij in z razlikovanjem med matematično in fizikalno geometrijo. Sintetične apriorne sodbe ne obstajajo niti na področju formalnih niti na področju empiričnih odnosov. Millove sintetične aposteriorne sodbe so bile kot protiutež prav tako zgrešene. Šešić zavrne Kantovo delitev sodb kot shematično-formalistično in popolnoma idealistično (Šešić, 1981; 230-231). Sodba je pojmovna zveza med pojavi in transcendentalno apercipijo in je kompleksna združitev

<sup>4</sup> - glje Stojković, Andrija: Lenjin o formalnoj logici, Kultura, Beograd, 1959.

mnogoterih predstav v celoto. V sojenju je vsebovan ves spoznavni proces in sodba je rezultat procesa sojenja. Odločilno vlogo igra domišljija, ki nam poraja tem bolj trajne slike, čim dlje so odmaknjene od čutne osnove. Tako je sintetična sodba aposteriori samo subjektivna, ker se nanaša na trenutno stanje stvari. Njen kriterij je čas. Spominja na Aristotelovo individualno sodbo in Leibnizovo resnico dejstev. Izkustvena sodba objektivnega tipa pa že izraža zakonit odnos med pojavi na kavzalni ravni. Analitična sodba velja nujno in vedno za vse možno izkustvo. Naši pojmi so hkrati možna izkustva in možni predikati sodb. To pomeni, da je analitična sodba po formi neodvisna od dejanskega izkustva. Z relativno apriornega vidika pa čisto analitična sodba ni možna. Po Kantu z empirično apercipijo nastane aposteriorna sodba, s transcendentalno pa apriorno sintetična sodba. Pri sintetičnosti sodbe  $5+7=12$  misli Kant na njeno čutno-nazorno stran, npr. računanje na prste, ne vpraša pa se, ali igra v njej zakon neprotislovnosti primarno ali sekundarno vlogo. Vprašanje je tudi, ali so matematični izrazi sodbe. Znano je, da neopozitivisti niso sprejeli Kantove argumentacije za tezo, da so matematični izrazi sintetično-apriorne sodbe. Stroga delitev sodb na analitične in sintetične je problematična zaradi strukture našega spoznavnega procesa, česar se je Kant delno zavedal. Tu se pokaže, da gre za različne načine združevanja predstav v pojme, pri čemer se Kant ne more docela izogniti psihologizma, ki ima realno podlago. Glede na to je analitičnost najvišja stopnja neodvisnosti od čutnega materiala. V ozadju delitve sodb je problem odnosa med formalno logiko kot vedo o tautologijah in sintetično transcendentalno-filozofsko logiko. Hegel se je s spekulativno-filozofsko logiko še bolj oddaljil od njene razumske osnove, da bi prišel do pojmovno-idejnega izvora pojma. Liedke (1966) piše o večplastnosti Kantovega pojma refleksije, ki ima vsaj dva izvora pri Locku in Wolfu. Stališče Janžekovića, po katerem so vse sodbe tako analitične, ker so predikati vedno na nek način v subjektih, sicer jim jih ne bi bilo mogoče pripisati kot sintetične, ker sodbe vedno poudarjajo nekaj, kar ni vsem ljudem evidentno na prvi pogled, gre mimo Kantovih razlogov za omenjeno delitev sodb. Delitev sojenja na analitično in sintetično ne moremo preprosto odpraviti, ker še danes pripisujemo analitično mišljenje eni polovici možgan, sintetično pa obema. Slobodan Tomović meni, da je Kantova delitev sodb na analitične in sintetične nevzdržna. Analiza in sinteza sta samo dve različni metodični obliki novega spoznanja (Tomović, 1982; 46). Sintetične sodbe apriori pomenijo kontradikcije, ker sodbe ne morejo biti hkrati apriorne in sintetične. Sintetične sodbe so empirične. Apriornost in apodiktičnost izključujeta drug drugega (Tomović, 1982; 47). Tomovočeva kritika je korektna, ker se vrača k pojmu izkustva, ki pa je za Kanta v sklopu njegove filozofije drugačen kot za nas. Za Kanta vsebina izkustva ne more biti hkrati predciranana kot inherentna vsebina logičnega subjekta, sicer bi moral priznati samo en izkustven vir spoznanja, in ne dveh. Kant bi prišel v kontradikcijo s samim seboj, če bi se izneveril lastnim kriterijem za delitev sodb. To pa bi se zgodilo, če v (raz)umu ničesar ne bi bilo. Formalno praznino pa vendarle izpolnjujejo kategorije, ki ne omogočajo samo analitične sodbe, ampak tudi funkcioniranje dialektike videza. Sintetične sodbe apriori so najšibkejša, kompromisna točka klasifikacije. Zato je današnja analitična filozofija ne priznava. Če izhajamo iz praktičnega izkustva v najširšem smislu besede, potem ni več potrebno obdržati specifičnih pogojev Kantove filozofije v njihovi prvotni obliki. Princip neprotislovnosti funkcionira glede na pogoje zastavitve problema. Kant predpostavlja tako kot stari metafiziki, da se izkustvene vsebine spreminjajo, razumske pa ne. V tem je ostanek

dogmatičnega racionalizma, zaradi katerega ima težave pri opredeljevanju funkcije zakona neprotislovnosti. Ni jasno, po katerih kriterijih neprotislovni predikati pomenijo lastnosti stvari in v katerih ne. Meja med možnimi in nemožnimi predikati je v formalnem zakonu neprotislovnosti, ki pa na empiričnem terenu postane časovno premična in s tem nedoločena. Tudi Kant odgovarja na vprašanje, zakaj nekaj in ne nič. Nekaj je zaradi časovno-prostorske strukture naših čutov in zaradi kvalitete našega uma (Prolegomena, 133), tedaj zaradi nas samih po kopernikanskem obratu. Nekaj je tudi zaradi romantičnega hrepenenja po nedosegljivem, potrebe našega duha po absolutni sintezi in stremeljenja po neskončnosti, kar je Hegel realiziral v absolutnem znanju. Kant pa v modri samoomejitvi. S stališča ekološke paradigme varovanja okolja in zakona entropije je Kantova samoomejitev za ohranitev sveta bližja današnji situaciji kot Heglova. Kant sicer razume priktično svobodo kot začetek kavzalnega niza, vendar mora biti človek sposoben tudi pretrgati s kavzalnim nizom, če spozna, da ga vodi v katastrofo, da bi lahko začel novega. Nastopanje v imenu nečesa, kar ni, kot da bi bilo, izgleda prisilno. Zmote se ne moremo obvarovati, ne da bi jo tvegali. S tega vidika svoboda ni gotovost.

Kant uporablja pojem neprotislovnosti večznačno. V spisu "Poskus uvedbe negativnih količin v filozofijo" razlikuje med logično in realno opozicijo. Logična opozicija nastane z brezpogojno negacijo. "O eni in isti stvari se nekaj trdi in zanika in se dobi rezultat nič.". Realna opozicija nastane po Newtonovem zakonu akcije in reakcije tedaj z delovanjem enake sile in nasprotne sile na isti predmet. V tem smislu je nekaj drugega kot logična opozicija v tehle pogojih: 1. ko se dve stvari medsebojno negirata, 2. kjer je ena pozitivna osnova povezana z drugo, ki je negacija prve (Stojković, 1955; 5). Realne opozicije Kant označi s formulo  $A-B=0$ , veljajo po Stojkoviću naslednje lastnosti: 1. realne opozicije obstajajo v realnosti in pomenijo dialektiko njenega razvoja, 2. nastanejo pogosto iz konflikta dveh učinkovitih vzrokov, 3. pozitivnost in negativnost sta bistveni določili vsake opozicije, 4. negativno ne pomeni enostavnega pomanjkanja pozitivnega, ni nič, ampak realno obstaja z vsebino in pomenom, 6. pola protislovja sta nerazdružljiva. Hkrati s pozitivnimi lastnotmi obstajajo tudi negativne. Stojković ni navedel, da je pojem realne opozicije metapojem Newtonovega zakona akcije in reakcije, ki velja za stabilno veselje s predvidljivimi posledicami. Danes pa vemo, da so lahko posledice večje od dejavnikov, ker tendence in antitendence v razvoju stvari niso enake.

Kant sklene glede formalnogičnih protislovij naslednje: 1. protislovja so absurd ne le z vidika mišljenja, ampak tudi stvarnosti, 2. v naravoslovnih spisih je Kant sprejel zakon neprotislovnosti v Aristotelovi formulaciji - o eni in isti stvari ne moremo hkrati nekaj trditi in zanikati v enem in istem odnosu, 3. formalnogična protislovja niso odraz realnih, 4. z zakonom neprotislovnosti je izključen absurd kot napaka v mišljenju. To velja za Kantova zgodnja dela. V Logiki, ki izhaja iz Leibniz-Wolfove šole, postavi Kant tri formulacije resnice, kot so postavka o protislovju, o zadostnem razlogu in o izključeni tretji možnosti. Prva pomeni logično možnost, druga logično stvarnost in tretja logično nujnost. Logična možnost je opredeljena samo negativno kot pojem, ki ni v protislovju s samim seboj. Protislovni pojem je *contradictio in adjecto*. Drugi kriterij je pozitiven in zunanji zaradi povezave nekega spoznanja z osnovo in izpeljavo iz nje. Zaradi združitve postavk o protislovnosti in istovetnosti za problemske sodbe mu pomeni postavka o izključeni tretji možnosti nujnost spoznanj za apodiktične sodbe.



V Kritiki čistega (teoretičnega) uma ima zakon neprotislovnosti glavno vlogo pri razmejitvi naših spoznavnih možnosti. Kritična dialektika uma teži k zaščiti pred tem, da ne bi pri formalno pravih sklepih prišel le-ta v protislovje s samim seboj. Kar je formalnologično izključeno, je tudi dialektično izključeno. Spoznavnoteoretska podlaga zakona neprotislovnosti je v mejah našega uma, ki je kot *intellectus ectypus* končen. V neskončnosti bi um izgubil oporno točko presojevalne moči. Nemožnost povezave biti in nič je "abstraktni denar duha" tudi v Kantovi logiki. Pri Kantu formalnologična negacija ne zanika vsebine, ampak samo "odnos pojma do drugega pojma" (Kant, 1958; 483). Transcendentalno negiranje je bit po sebi, nasproti katere je transcendentalna trditev, ki izraža bit. Morda bi bilo tako, kot meni Barbarić, govoriti o transcendentalni usmerjenosti na bit, ki je le odnos, ne pa nekaj fiksiranega in konstantnega (Barbarić, 51). Kant razume nič v 4 različnih pomenih. Transcendentalna negacija je več kot formalnologična, ker pomeni uničenje subjekta in predikata v sodbi, kar pomeni vsebino sodbe, s čimer dobimo nihil negativum, edino vrsto nič, ki je protislovnost. Usmeritev k biti pomeni usmeritev k bogu po modelu ontoteologije. Vsi predikati boga so logični, razen eksistence. Logika je po formi abstrahirana od realnosti, ne pa tudi po vsebini, ker je možno izkustvo razumljivo v horizontu (dometu) dejanskega izkustva. Transcendentalne pojme dobimo z analizo izkustva. Če bi trdili, da bog eksistira, bi spremenili konstitualno idejo v konstruktivno. S tem bi napravili napako dogmatične metafizike. Kojève sumira Kantove opredelitve eksistence takole: "Eksistenca ni nič drugega kot naša empirična eksistenca. Je kvantiteta in kvaliteta kot dano bitje. Identificira jo tako z odnosi med seboj kot stvari do razuma. Eksistenca je pojav v ožjem smislu besede, empirični obstoj tega, kar je sedaj in tukaj kot vsebina" (Kojève, 1976; 192). Eksistenca splošnega bitja v tem smislu ni mogoča, ker je eksistenca empirične stvari minljiva, eksistenca boga bi bila pa večna. Dveh vrst eksistenc pa Kant ne pozna. Za Kojève je stvar po sebi kot možna kriterij neprotislovnosti. V stvari po sebi izgine meja med možnostjo in nemožnostjo. V ožjem smislu so meja neprotislovnosti dialektična nasprotja, ker svetlobe ne moremo spoznati brez teme. To pa se po Kantu nanaša na sukcesivna dogajanja, v katerih so nasprotja (realne opozicije), ki jih spoznamo istočasno.

Z ločitvijo nasprotij nastane prazen predmet brez pojma. Kantov *ens realis* oz. nihil negativum-privativum izhaja iz grškega *steresis* in latinskega izraza *deprivatio* (oropanje, pomanjkanje). *K ens rationis* šteje Kant *noumena*, svobodo, ki "niti ne more biti možna niti nemožna" (Kant, 1958; 313). Prazni pojmi brez predmetov niso protislovnosti, so pa izkustveno nedopustni. Takšni pojmi se nanašajo na znanstvene iznajdbe, ki so jih proglasili za nemožne izmišljotine. Izraz *ens rationis* nas opozarja na kriterij resnice kot skladnosti mislečega bitja s samim seboj. Le-to bi dopustilo več kot dopusti v imenu zakona neprotislovnosti, kar kaže na njegovo psihologistično zlorabo, česar se Kant ne zaveda. *Ens imaginarium* je prazno opazovanje brez predmeta. Čisti prostor in čas nista predmeta opazovanja. S širimi vrstami nič je Kant skušal pokazati, do kod sega dialektika obojestransosti med predmetom in pojmom. Brezpredmetno (imaginarno) mišljenje je sicer spontano, vendar ni smiselno, ampak je le formalno. S shematizacijo zajema vsebine v pojme. Sukcesivna sinteza je pri Kantu določena z enim (v drugi analogiji izkustva) ali z več vzroki (v tretji analogiji izkustva). Istočasnost je zanj meja sprememb in daje možnost primerjave dveh ali več čutnih vtisov. Ta opredelitev istočasnosti je bistvena, ker brez nje ne bi vedeli, kako zakon neprotislovnosti funkcioniira v sintetično-aposteriornem smislu. O sukcesivni sintezi meni: "Taka stvar ne

more biti hkrati B in ne-B, lahko je pa oboje eno za drugim" (Kant, 1958; 210). Že Kant sam priznava, da je nekatere sodbe možno razumeti analitično ali sintetično. Če mislimo navedenega človeka analitično, ni potrebno pristaviti pogoja istočasnosti, če pa sintetično v smislu nastajanja učenosti, je ta pogoj potreben. Analogije izkustva kot sestavine našega spoznanja je Kant visoko cenil. Verjetno se je zavedal, da igrajo analogije veliko vlogo pri znanstvenih odkritjih. Analogije spoznanja je inauguriral že Aristotel z bitjo kot 'analogijo entis'. Vsaka analogija spoznanja poteka pri Kantu v dinamični skupnosti v nasprotjih, saj sloni na primerjavi kvalitet, ki pomenijo določila oz. lastnosti stvari. Kvaliteta je za Aristotela, Locka, Kanta, Hegla itd. lastnost. Zakon neprotislovnosti kaže na dopustno mejo lastnosti stvari. Določenost (kvaliteta, lastnost) sama pa v brezpogojni možni sintezi ni dosegljiva. Človek spoznava kvalitete na dveh ravneh. Um s svojimi idejami usmerja razum, kakor razum s svojimi pravili usmerja čute. Tako bi lahko sklenili, da pozna Kant še četrto - vertikalno analogijo. Po M. Liedkeju je Kantov pojem refleksije mnogo širši kot pojem komparacije, ker je po Wolfu ena izmed funkcij refleksije iskanje enotnosti v različnih predstavah (odtod *conceptus communis*). Načina povezave med identiteto in razlikami pojavov Kant ni mogel doreči. V empirični sintezi se zdi, kakor da je udeležena transcendentalna sfera; na področju uma se zdi, kakor da gre za eksistenco, ne pa samo za njen odsev oz. videz. V empiriji se izraža nujnost zakonov slučajno, v umu pa je slučaj nujnosti neodpravljljiv. Kant je skušal omejiti spoznanje po nasprotjih samo na sukcesivna dogajanja, kot problem pa se mu postavlja tudi na razumski in umski ravni. Sukcesijo je reducirjal na istočasnost, sicer bi moral podobno kot Aristotel obtoževati kratilovščino, Heraklita in sofistke za nerazumevanje. Ireduktibilna senca spremlja Kanta povsod, tudi v hrepenjenju po nemogočem. Vprašanje je, ali zakon neprotislovnosti ne dobi kake vsebinske obogatitve tudi v svetu idej. To bomo videli pri obravnavi antinomij in pri pretresanju dokazov za božje bivanje. V empiričnem smislu zgleda zakon neprotislovnosti povsem funkcionalen po redukciji na istočasnost v formuli  $A=B$  in  $ne-B$ . Ta empirično heterološka sodba se da dekomponirati v dve analitično sodbi  $A=A$  in  $B=B$  ( $ne-B$  je lahko tudi  $A$  sam). Za empirično mišljenje so dejstva samo pozitivna, negativnih dejstev ni. Realnost je pozitivna, pri Kantu in Newtonu v smislu statusa quo (ekvilibristike nasprotnih sil). Negacija nas potiska v sfero možnega, ki ni niti realna, niti pozitivna, je pa samo v senci teh predikatov - odtod neodpravljljiv videz. Dogamtični empirizem ne odkrije pozitivnega pomena negativnih sodb. V skupnosti substanc  $ne-A$  povzročča B, ki vpliva nazaj in tako nastane C, D, E, s čimer se ohranja ravnotežje nasprotnih sil v interakciji. Redukcija na istočasnost pomeni ničelni rezultat, ki ima pozitivni smisel zaradi koeksistence in korelacije med stvarmi. Aristotelova postavka istočasnosti dobi pri Kantu newtonovsko fizikalno in specifično spoznavno vsebinsko dopolnitev. Pri Descartesu so ideje cogta pokazatelji res ekstenze in eksistence boga. "Logična pojasnitev mišljenja se napačno razume kot metafizično določitev objekta" (Kant, 1958; 353). Neprotislovnost v smislu alternative nastane pri Kantu le v razmerju med transcendentalno negacijo in afirmacijo. Disjunktivni smisel je v pogojnem vključevanju in izključevanju danih vsebin v določenem logičnem odnosu. Če je v pogojni sintezi prisotno tretje, ima neprotislovnost konjunktivni, sicer ima pa remotivni značaj, ki ga označuje veznik 'niti-niti'. Zakon neprotislovnosti v nobeni izmed teh štirih oblik nima vloge odločljivosti.

Kot Kant tudi Hegel ve, da je cilj filozofije sinteza pojma z eksistenco, vendar je v tem tudi njuna razlika. Realnost za Kanta ohrani neodpravljljivo slučajnost, ker nima

brezpogojnega izvora. Zakonita raba regulativa je v tem, da um prekorači vsak svoj rezultat, nezakonita pa je v tem, če smo pri vsakem prepričani v absolutno znanje. Iskanje predpostavk pomeni iskanje brezpogojnosti v verigi pogojev. Ni subjekta brez predikata in takšnega sklopa členov, ki bi ga izčrpala. Ni Predpostavke, ki ne bi imela za seboj še kake druge. Zato ni substančne enotnosti boga, človeka in kozmosa. Kantova teza je, da si "um ne zastavlja nerešljivih vprašanj, ker se ukvarja le s samim seboj in nima predmeta izven sebe" (Kant, 1958; 551). Ta teza je sprejemljiva v specifičnem smislu tudi za Hegla in Marxa.

#### 4. KANTOVO RAZUMEVANJE ANTINOMIJ IN POMENA BOGA

Kantova omejitev ontološke vloge biti na logično kopulo pušča odprto vprašanje logičnega smisla sodb in smisla ontologije. Bit v pluralizmu logičnih odnosov implicira možnost različnih logik in njihovih sintez. Pri idealu teoretičnega uma, ki obstaja v najvišji sintezi kot prototipu vseh stvari, se Kant zelo približa stari metafiziki in se obenem najbolj oddalji od nje. Stvari po sebi, ki onemogoča posednjo sintezo in konkretno identiteto tega, kar je naknadno ločeno, ni mogoče enostavno črtati, saj opravlja več vlog - zagotavljanje znanstvenih ciljev (transcendentalni ideali), moralnih ciljev (kategorični imperativ) in estetskih ciljev (smoter brez smotra). Že pri Kantu najdemo elemente za Heglovo filozofijo pri razlikovanju ideje od pojma, potrebe po absolutni dedukciji in razlikovanju med formalni in vsebinsko negacijo ter izenačitvi transcendentalne logike in transcendentalno teologijo v težnji po popolnem pojmu in popolni logiki. Za Kanta je manjše zlo opustiti realni predikat, kot pa sprejeti nepopolnost boga. Eksistenca boga je v kontradikciji z njegovo popolnostjo. Nepopolnim stvarjem po Heglovem prepričanju pripadajo po eden od dveh protislovnih predikatov, ki funkcionira neprotislovno. V Kantovi filozofiji govorimo le o pojavih ali stvari po sebi, tretje ni možno. Popolno prediciranje brez eksistence je še danes kot logični ideal problematično in nemogoče. V novoveški filozofiji narašča zanimanje za raziskovanje antinomij zaradi zaostrovanja kriterijev resnice. Popolno prediciranje brez eksistence je še danes logični ideal problematično in nemogoče. Kant odklanja inačico, po kateri bi bil bog logično deskribiran pojem, agregat monad ali compositum reale. Človek za Kanta ni zgolj zbiralec izkušenj po treh vrstah analogij. Izvor zbiranja je za obzorjem možnega izkustva v videzu možnega izkustva. Kant meni, da se "strogo govorjeno izvajanje vsake druge možnosti iz prabitja še ne more razumeti kot omejevanje najvišje realitete. Prabitje bi se pojmovalo kot agregat izvedenih bitij, kar je nemogoče. Prabitje je osnova možnosti vseh stvari kot princip in ne kot množica. Raznovrstnost stvari se ne bi mogla zasnovati na omejitvi prabitja, ampak na njegovem popolnem razvoju, kamor bi spadala vsa njegova čutnost in vsa realnost v pojavih (Kant, 1958; 486).

Izraz antinomija se povezuje s pojmi aporija, paradoks in je bolj ali manj znan v vsej zgodovini logike, od Zenona, prek Aristotela, stoikov, srednjeveških logikov, renesančnih skeptikov, do Russella in moderne simbolne logike. Iste probleme kot Zenon je v novem veku motril Bayle v Zgodovinskem in kritičnem besednjaku, za njim pa A. Collier. Možno je, da je Kant problem antinomij prevzel iz njegovega dela *Clavis universalis or a new inquiry after truth*, ki je izšlo v Londonu leta 1756. A. Collier je

Berkeleyev sodobnik. Ekstremni realizem in ekstremni nominalizem vodita po njegovem k istemu rezultatu. Med dokazljivostjo in ovrgljivostjo je tretje sam dialektični um. Za Zenona so logične srestva za dokazovanje zadostna, saj celo izkustvo žrtvuje umu. Pri Kantu je pa izvor antinomij v tem, da neskončnost ni dana v izkustvu.

Kapetjan razlaga zgodovinsko-filozofski izvor antinomij kot poskus pomirjenja empirizma z racionalizmom, materializma in empirizma. Kant sprejema ali odklanja obe strani antinomije glede na to, ali ima skupno osnovo ali ne. V tem je bistvo njegove skeptične metode. Kot je znano, Kant pojasnjuje nastanek antinomij z zamenjavo stvari po sebi s pojavi. Narski meni, da je Kanta privedel do odkritja antinomij in prehoda na kritično pozicijo prav spor med objektivno dialektično vsebinskostjo in zakonom neprotislovnosti (Narski, 1974; 69). Šele z dialektičnega vidika usmerjenosti k transcendentalnim idealom odkrije Kant nezadostnost formalne logike kot spoznavnoteoretske metode, ki daje le obče kriterije za formalno resnico. Dejanska vsebina transcendentalne dialektike je izza "logike videza". Ne samo da formalna logika ne more rešiti antinomij, ampak jih celo poraja. V tem je njena negativna stran. Kot Kant tudi Hegel ni razlikoval med pozitivno in negativno stranjo formalne logike. Izključena tretja možnost je uporabljene glede na pravilno ali nepravilno zastavitev problema transcendentalnega uma, ne pa na trditev in nasprotno trditev v antinomijah, tretje je pa stvar samo izven dometa obeh. Dialektika je za Kanta le logika videza, kar ne pomeni, da je teorija verjetnosti (verisimile=podobnost resnice). Verjetnost je za Kanta spoznanje na osnovi nezadostnih razlogov. Nahaja se med resnico in zmoto. "Neškodljivi videz" predpostavke popolne inteligence, ki služi človeku za usmerjanje znanosti k cilju, kar bi lahko razumeli, da vsaka naša znanstvena usmeritev prihodnje usmeritve sveta navidezna, "nas v najslabšem primeru zavede, da tam, kjer smo pričakovali teleološko zvezo odkrijemo mehanično" (Kant, 1958; 556). Kant je skušal premagati mehanicizem v logiki s sintetičnimi sodbami apriori, ki postanejo teleološke sinteze na kozmološki ravni (rešitev zadnjih dveh antinomij) in praktične sinteze na moralnem področju. Kant je odprl problem odnosa med teleologijo kavzalnosti in kavzalnostjo teleologije. Po mnenju Wrighta (1975; 85) se marksisti zanimajo za drugo stran tega odnosa. Kant razume mišljenje v dvojnem smislu kot vezano na čute, drugič pa v smislu spekulativnega interesa uma. V tem pogledu delno spominja na Anaksimandrov apeiron, ki je izvor konfliktov in protislovij med ljudmi. Če je že težnja uma po Kantu podobna kot v stari metafiziki, potem obstaja stalna nevarnost ekvivokacije, ki ustvarja vtis, da je Kant s skrito napako v sitemu opravil enako kot drugi, le na drug način, se pa razlikuje od nje po izvoru dialektike. Izraz logika videza je sam dvoumen, ker Kantu ne gre za videz, ki nastane s kršenjem formalnologičnih pravil, ampak za neizogiben transcendentalni videz, ki sicer upošteva razliko med stvarjo po sebi in pojavom, ker le tako lahko določimo vsebino stvari, ki jo je prejšnja metafizična logika videza spregledala (Sruk, 1986; 66). Videz, ki ga je prejšnja metafizika pripisovala čutom, je Kant priznal umu. Glavni smoter Kantove dialektike ni v odgovoru na vprašanje, kaj lahko vem, ampak v vprašanju, česa ne morem vedeti zaradi ekvivokacij v zmotah. Kjer ni možno razstavljanje in sestavljanje, ni možno znanje. Tako antiteitike uma ne morejo odpraviti še tako subtilne distinkcije. Potrebna je vrnitev k izvorom. Paralogizmi nastanejo, če verjamemo v nesmrtnost duše, existenco boga in jaz kot substanco. Že Aristotel je razlikoval med analitiko in dialektiko. Zgodovinsko-filozofsko ima Kantova dialektika izvor v prejšnjih. Izvor Kantove dialektike ni ljudski, ampak je božanski,

mišljenje zanj ni spoznavanje, ampak je problematiziranje. Kot možno mora izpostavljeni to, kar dejansko izključuje - absolutni nič. Spoznavnoteoretske zidake, kot so jaz, neprotislovnost, stvar po sebi dopolnjujejo psihologistične utemeljitve, kot so naravna težnja duha, zadovoljstvo uma, škodljivost ali neškodljivost ugotovite. Za Kanta pomeni dialektika filozofija kot vpraševanje po neznanem. Kant piše o poslednjem smotru 'kot da bi', zato dialektika ne more biti metateorija razumskega spoznanja. Vpliv logike na dialektiko je negativen, zato le-ta ne more izstaviti pozitivnega rezultata. Vsklajevanje uma s samim seboj ni znanstveno, ampak je spekulativno. Kant nima dokaza za tezo, da umska rekonstrukcija realnega predmeta ne bi bila neprotislovnost. Po Guentherju nam Kantova kritika teoretičnega uma pove, da ni protislovja med mišljenjem in reflektivnim predmetom, kar je po Güntherju za Kanta odprto. Ideje lahko razumemo kot nerefleksivne predmete ali kot reflektivne v smislu Heglove ideje refleksije. Pojem refleksije ni jasen predmet logike, dokler ne razlikujemo predmetnega področja. Kant je osvobajal teren za transcendentalno logiko s kritiko paralogizmov racionalne psihologije. Ideje je razdelil na tri vrste, in sicer: psihološke, ki vsebujejo enotnost pogojev pojavov, in teološke, ki vsebujejo enotnost vseh pogojev vseh predmetov nasploh (Kant, 1958; 341). Ni mogoče teoretično razumeti substancialne enotnosti človekove duše, kozmosa in boga ne le zaradi skeptične metode, ampak tudi zaradi odsotnosti predmeta izkustva kot nujne posledice. Substancialna enotnost je stvar po sebi; ni materialna in ne more biti rezultat industrijske proizvodnje kot alizarin pri Engelsu. Videz teoretičnega uma se razkrije v antinomijah, ki imajo tele značilnosti: 1. so dogmatično zastavljena vprašanja, 2. so izvedene iz razumskih kategorij - tako štiri vrste antinomij iz štirih vrst kategorij, 3. argumenti za tezo in antitezo so enakovredni, 4. simbolizirajo avanture stare metafizike in so primerljive z Guliverjevimi potovanji v prevelik in premajhen svet, dogmatična rešitev antinomij ni možna, ampak le iskanje skupnih temeljev zanje. Matematični antinomiji slonita na kategoriji kvantitete in se ukvarjata z dodajanjem ali deljenjem istovrstnega. Obe sta napačni, ker "predpostavljata za združeno to, kar je ločeno (svet pojavov kot stvar samo po sebi) (Kant, 1963; 162-164). Kot primer pravilnosti obeh protislovnih sodb navaja Zenona, za katerega bog ni niti končen niti neskončen. Če razumemo z besedo bog univerzum, ni na nobenem mestu in ni primerljiv z nobeno stvarjo. Če bi rekel: "Vsako telo diši lepo in ne diši lepo, potem obstaja še tretje - da neko telo sploh ne diši" (Kant, 1958; 438). Prav tako ne velja nobena izmed sodb - svet je končen in svet je neskončen, ker svet nima lastnosti velikosti. Deljivost telesa v drugi antinomiji lahko preizkusimo le izkustveno. Če se vprašujemo po neskončni deljivosti, predpostavljamo izkustvo pred izkustvom, kar pa ni možno. Vprašanje, ali je neka stvar takšna ali drugačna, je odvisno od vprašanja, ali stvar obstaja. Tretje ni tisto, ki odloča o pravilnosti ene od obeh, ampak obeh sodb. Tretje so pravzaprav drugi pari možnih protislovnih predikatov. Razum ima umsko podlago v sklepanju, ki omogoča rešitev antinomij. Tako ima sodba - vsa telesa so spremenljiva podlago v umski sodbi - vse, kar je sestavljeno, je spremenljivo (Kant, 1958; 339). Preiskovanje antinomij naj pokaže, ali je možna višja premisa v silogizmu ali ni. Novoveška filozofija že pozna preverljivost predpostavk kot prvih premis sklepanja. Kant pozna prve premise, ki jih niti ne dokaže, niti ne ovrže. Kant skuša z antinomijami rešiti spore med nasprotnimi filozofskimi smermi, npr. platoniki in epikurejci, racionalisti in empiristi. Pozitivni smisel dialektike ima um kot tretje za svoj predmet. Argumenti pro et contra bi samo ohranjali naravno stanje uma v Hobbesovem smislu. Vloga empirizma na

strani antitez pojasni takole: "Zdi se, da empirizem odvzema religiji in morali vso moč in vpliv. Če bog obstaja in naša volja ni svobodna, potem se hkrati z moralo negirajo tudi transcendentalne ideje, ki tvorijo mejno osnovo" (Kant, 1958; 415-416). Za antitezo poleg danega stanja sveta obstaja vedno še starejše stanje; v vsakem delu so še drugi deli; pred vsakim dogodkom so še drugi dogodki, ker je v vsaki eksistenci nekaj pogojnega, ne pa tudi brezpogojne eksistence" (Kant, 1958; 420). Na osnovi tega je jasno, da je Kantu bližja teza, ki brani racionalizem, ker je bližja arhitektoniki uma, ki pa je delno izvedljiva. Po drugi strani je Kant skušal pokazati metafizično zlorabo čistega uma, ko s pomočjo apagoškega dokaza skuša priznati zmago samo ene strani.

Tretja antinomija sloni na predpostavki, da je bog ustvaril svet. O tem pravi: "Če smo prisiljeni gledati na svet kot da je božje delo (najvišjega razuma) v resnici rečem tole: 'V takšnem razmerju kot je ladja do graditelja, je čutni svet do neznanega bitja'" (Kant, 1963; 181). Tako lahko teologijo razumemo kot skrito antropologijo. Človek je kopernikansko sonce oz. imaginarni bog, ker lahko njegovo spoznanje neskončno napreduje. Formula  $a:b=c:d$  je uporabljiva za stvari, ki nimajo navidez nič skupnega, npr. sreča otrok: ljubezen staršev=blaginja človeštva:neznano bitje (x). Človek je srednje (posrednik), ker vse zveze bodisi omogoča bodisi onemogoča. Človek imaginarno povezuje to, kar je de facto ločeno.

V Kritiki čistega uma postane jasno, da postane zveza med realno in logično opozicijo, čeprav je je obe zoperstavljal v svojih zgodnjih delih. Še več: Newtonovo odkritje zakona akcije in reakcije in Hobbesova postavka boja vseh proti vsem, pomenita spekulativno nevtralnost teoretičnega uma. Kant piše: "Usoda človeškega uma je v spekulativnem interesu enaka za obe strani. Tu je poprišče neskončnih bojov. V pogledu praktičnega interesa ima um pravico predpostavljati to, kar sicer ne bi imel brez zadostnega razloga" (Kant, 1958: 614). Vsi poskusi, da se dokaže zadostni razlog, so bili neuspešni (Kant, 1958; 609). Odločitev uma za svobodo ali za nesvobodo bi bila v časovni sukcesiji poljubna. Antinomije niso taktika čistega uma, ampak strategija za discipliniranje uma in sredstvo za detroniziranje apagoškega dokaza. Vsako sredstvo izzove proti-sredstvo, kar pomeni, da nobeno sredstvo nima prednosti pred drugim. Kant ve, da je takšna rešitev samo navidezna. Weismann je nevtralnost filozofskih argumentov in protiargumentov, "ki storijo več in manj kot logični", posplošil na celotno zgodovino. "Nikoli niso obstajali prepričljivi razlogi zaradi katerih bi zapustili zakon izključene tretje možnosti in sprejeli darwinizem, zapustili Ptolomejev sistem ali se odrekli principa vzročnosti. Če še ena od teh dveh stvari dokaže, zakaj se (potem) še vedno najdejo pristaši poraženih stališča. Ali so to nesrečniki, ki izgubljajo čas s kvadrato kroga? Vsaka stran ima argumente, ki niso odločilni. Te bitke se nikoli ne izgubijo in niso nikoli dobljene (Pavković, 1980; 129). Znano je, da je zakon izključene tretje možnosti (po Zaječaranoviću) le v izjemnih primerih odločljiv. Že Aristotel je bil s primerom jutrišnje pomorske bitke blizu kritike tega logičnega zakona. Neodločljivost tretjega je le delno istovetna z nerešljivostjo Kantovih antinomij. Rešljivost pomeni za Kanta indiferentnost, ne pa tudi vrednotne nevtralnosti. Kant obstane med možnostjo stremjenja po absolutnem znanju in nemogućnostjo realizacije tega. Umno ne sovpadе z dejanskim, logično z realnim in transcendentno s transcendentalnim. V tem je pomembna točka razhajanja Hegla zantom.

Antinomije so poskus sistematičnega prikaza dogem v zgodovini filozofije. Z njihovim razreševanjem skuša Kant na novo zasnovati mesto človeka v svetu.

Antinomije kažejo na dejstvo, da je bila logika že od nekdaj poprišče spopadov, ki so preraščali ne samo njeno razvojno stopnjo, ampak tudi njo samo. Neodločljivost antinomij je izraz "metafizike v človekovi naravi". Napačnost ali pravilnost antinomij je odvisna od napačne ali pravilne zastavitve vprašanja, v napačnem vprašanju je subrepcija (zvijača) v zamenjavi subjektivnih in objektivnih pogojev. Za Heimsoetha je odgovor "niti niti" posledica Kantovih disparatnih pojmov, ko gre za prvi dve antinomiji. Pojmi dobijo enoznačnost šele v sintezi z izkustvom, sicer so le problemski. Pri drugih dveh antinomijah, ki se nanašata na transcendentalni ideal, je možna konjunktivna zveza. Antinomije niso adiafore - neodvisne od (praktičnega) interesa izpraševalca. Za Kanta vprašanje, zakaj antinomijam botruje ravno takšen in ne drugačen interes, ni logično-teoretično, ampak je moralno-praktično vprašanje. Razumevanje antinomij v sklopu obeh Kritik (teoretičnega in praktičnega uma) ni novo. Odstopanje prostora veri in univerzalnemu moralnemu interesu je v skladu z regulativnimi idejami uma.

Kant rabi izraze večznačno tudi zato, ker orje ledino v filozofskem izrazoslovju. Kant je upal, da bo njegova logika boljša kot Aristotelova. Kot je znano, Kant ocnuje, da logika ni storila nobenega koraka naprej. Hegel pa je zanj menil, da je Kant hotel napisati logiko, vendar ni imel predstave o nižjih načinih spoznanja pred logičnim mišljenjem. Zato vsebuje transcendentalna logika toliko spoznavnoteoretskih opisov, ki ne sodijo vanjo.

Po Šešiču vodi Kantovo razdvajanje forme in vsebine v formalizem, tj. idealistično razdvajanje forme od vsebine, in v absolutizem (Šešič, 1981: 83-88). Po mnenju Loswitha je Kant zavrnil vse druge vrste dokazov za božje bivanje, obdržal pa je moralnega (Loewith, 1964; 25), ki reducira božjo voljo na subjekt. Bog je nekakšna ideja, ki je ni mogoče zanikati, ker je subjekt, ki predicira sam svoje predikate in je potem logični predikat, tj. pozicija (Kant, 1958; 498). Zanikanje predikata (popolnosti) pomeni zanikanje subjekta, tj. božjega bitja. Anselmov dokaz za existenco boga je aprioren; neupravičeno prenaša logično vsebino pojma v ontologijo. Po Jaspersu Anselm pripisuje najvišjemu bitju tudi največjo velikost, ker sicer ne bi bila največja (Jaspers, 1959; 25). Formalna logika Anselmov dokaz ovrže v smislu petitio principii. Krešič pravilno opozarja, da bi bilo za Anselma protislovno reči, da se največje, kar si lahko zamislimo, nahaja samo v mišljenju (Krešič, 1981; 155-156). Za Tomaža Akvinskega pa bi bilo protislovno, če bi bilo nekaj hkrati gibajoče in gibano, možno in nemožno, aktualno in potencialno vroče. Tudi Descartes, ki sicer zavrača dokazovanje boga v smislu Tomaža Akvinskega, sledi enakemu principu spoznavanja po nasprotjih - od dvoma k nedvomnosti. Kant za razliko od ontoloških dokazov (po nasprotju predikatov) ne ohranja existencie kot komparativa 'najbolj bivajoče'. Kot smo že videli, je zanj existenca samo konkretna ali pa je sploh ni.

Kant zavrača ontološki, kozmološki in fizikoteološki dokaz za existenco, ker je v vseh teh dokazih existenca protislovno prisotna. Boga ohrani kot transcendentalni in moralni ideal za usmerjanje napredka znanstvenega spoznanja in za moralno dobro. V Kantovi filozofiji je implicirana teza, da znanost ni že sama po sebi dobro. Za razliko od Laplacea, ki za razlago kozmosa ni po sebi dobro. Za razliko od Laplacea, ki za razlago kozmosa ni potreboval hipoteze o bogu, Kant takšno hipotezo na transcendentalni ravni potrebuje, Bog za Kanta tudi ni zgolj izmišljotina, kot za Voltaira. Bog je ideal popolnosti za nepopolnega človeka. Ni pa ustvarjalec sveta in garant za pravilnost naših spoznanj. Boga ni na relaciji nujnost (existence - slučajnost, ampak na relaciji realnost

(eksistence) - možnost. Zakon neprotislovnosti deluje pri Kantu po enakem mehanizmu kot pri dokazih za boga dogmatične metafizike, ki ga legitimira s prekoračitvijo pristojnosti kritičnega uma s preskoki iz enega nasprotja v drugo, vendar gre pri Kantu za omenjeno drugačno nasprotje, ki omogoča drugačen rezultat. Formalna vloga zakona neprotislovnosti je ostala enaka, gre pa za vsebinsko-filozofske drugačne predpostavke.

#### LITERATURA

- Adorno, T., Negativna dijalektika, Beograd, BIGZ, 1979.
- Barbarić, O., Vježbe u filozofiji, Zagreb, Centar za kulturnu djelatnost, 1980.
- Goldmann, L., Mensch, Gemeinschaft, Welt, Zürich, New York, Europa Verlag, 1945.
- Günther, G., Beitrage zu einer operationsfaehiger Dialektik, Bd., I., II. Hamburg, Felix Meiner Verlag, 1976.
- Janžekovič, J., Filozofski leksikon, Celje, Mohorjeva družba, 1981.
- Jaspers, Karl, Die grossen Philosophen, München, Piper, 1959.
- Kalan, Valentin, Dialektika in metafizika pri Aristotelu, Ljubljana, MK, 1981.
- Kant, Immanuel, Kritika čistog uma, Beograd, Kultura, 1958.
- Kant, Immanuel, Kritika moči sudženja, Beograd, Nolit, 1953.
- Kant, Immanuel, Logika, Beograd, Grafos, 1976.
- Kant, Immanuel, Prolegomena, Ljubljana, CZ, 1963.
- Kojève, A., Kant, Beograd, Nolit, 1976.
- Krešić, A., Filozofija religije, Zagreb, Naprijed, 1981.
- Liedke, M., Begriff der Reflexion bei Kant, Archiv fuer Geschichte der Philosophie, Bd. 48/2, Berlin, Walter de Gruyter Verlag, 1966.
- Loewith, Karl, Das Verhaeltnis von Gott, Mensch und Welt in der Metaphysik von Descartes und Kant, Heidelberg, 1964.
- Narski, I., S., Dialektischer Widerspruch und Erkenntnislogik Berlin, VEB-Deutscher Verlag der Wissenschaften, 1973.
- Pavković, Aleksander, ured, Svest i saznanje, Ogladi iz savremene analitičke filozofije, zbornik, Beograd, Nolit, 1980.
- Rifkin, Posustajanje budućnosti, Zagreb, Nolit, 1986.
- Rus, Vojan, Izvima marksiistična dialektika, Ljubljana, CZ, 1978.
- Sruk, V., Filozofsko izrazje in repetitorij, Ljubljana, MK, 1986.
- Stojković, Andrija, Prilog rešavanju problema odnosa formalnolgičkih i dijalektičkih protivrječnosti - Filozofski preglad 3-4, 1986.
- Stojković, Andrija, Lenjin o formalnoj logici, Beograd, Kultura, 1959.
- Šečić, Bogdan, Osnovi logike, Beograd, Naučna knjiga, 1981.
- Tomović, S., Osnovi teorije saznanja i logike, Titograd, NIO Pobjeda, 1982.
- Topitsch, E., Voraussetzungen der Transzendentalphilosophie, Hamburg, Hoffmann und Campe, 1975.
- Ule, Andrej, Osnovni filozofski problemi logike, disertacija, Ljubljana, FF, 1979.
- Wright, C., H., Objašnjenje i razumevanje, Beograd, Nolit, 1975.



# Kriteriji za analizo vsebinske sporočilnosti terminov v znanosti

FRANCPEDIČEK

## UVOD

Eden osrednjih teoremov, ki se je izoblikoval ob razčlenjevanju terminografiranih slovenskih pedagoških besedil, je tisti, ki govori, da terminološko znakovje v znanosti(h) ni kakovostno neizčlenjeno in neizrazlikovano gradivo. Je pa vsebinsko in funkcionalno "čvrsto" ali konzistentno z vidika predmetno-raziskovalnega in tehnološkega področja človekovega spoznavanja objektivne stvarnosti in subjektivne resničnosti.

Temeljna postavka tega teorema je, da se celoten skupek ali global terminološkega znakovja vsake posamezne znanosti členi na tri znakovno in sporočilno različne ravni.

Prvo, znakovno-terminološko "najnižjo" raven predstavlja področno besedje, ki se izčlenjuje neposredno iz naravnega jezika. Vsebuje pa zaklad znakovja v določeni znanosti, ki označuje bolj ali manj "gole" percepcije predmetov, pojavov, procesov, funkcij in odnosov realne stvarnosti in dejstva o njihovem obstajanju.

Znakovno in sporočilno višjo raven predstavlja strokovno (področno) izrazje, to je terminološki sestav, ki mu je prvina "terminus technicus". Ta raven terminološkega znakovja v znanosti odseva ali reflektira eksistenčnost in tehnološkost vsega, kar je od človeka zamišljeno in proizvedeno.

Znakovno ter sporočilno najvišjo raven terminološkega znakovja v znanosti predstavljajo pravi, to je avtentični in avtohtoni termini v komunikacijskem polju oziroma "kozmosu" določene znanosti. Odsevajo oziroma vsebujejo znake in sporočila odmislekov ali abstraktov za pojave, procese, funkcije in odnose objektivne stvarnosti, in subjektivne resničnosti v značilnih mišljenjskih oblikah, podobah in nosilcih, to je v pojmih.

Tem trem razkritim, znakovno in sporočilno različnim "nosilcem" oziroma "sestavljalcem" terminološkega znakovja vsake posamezne znanosti smo že postavili razsodila ali kriterije za razpoznavanje njihove lingvistično-filološke, to je oblikovne znakovnosti. (Glej, F. Pediček, Slovenska pedagoška terminologija v luči kvalitativne analize znanostne opredeljenosti in znanostne sporočilnosti, Anthropos, Ljubljana, 1988, št. IV-VI, str. 199-213).

Preostaja še analiza razsodil za njihovo vsebinsko-sporočilno vsebnost. Tej snovi je posvečen pričujoči zapis!

Najprej je treba pojasniti obe sintagmi, ki povedno določujeta pričujočo napovedano obravnavno snov. Ti sta:

- a) vsebinska sporočilnost,
- b) termin v znanosti.

K a)

Predvsem je treba ob vstopu v to snov ugotoviti, da ima vsak termin v znanosti oziroma vsak pravi znanstveni termin (ki torej ni le paratermin!) dva "obraza", to je dva svoja pogledna oziroma tematizacijska vidika: oblikovno-znakovnega in vsebinsko-sporočilnega.

Oblikovno-znakovni vidik slehernega termina v znanosti je tisti, pri katerem gre za kakovost jezikovne znakovnosti termina. Gre torej za njegovo samostalniško, glagolniško in pridevniško (lingvistično!) in različno imensko (filološko!) obliko v monolitski, korpusni ali konglomeratski znakovni strukturi ali sestavi.

Vsak termin v znanosti pa ima, mora imeti, da je lahko termin znanosti, še bolj pa, da je lahko pravi znanstveni termin, svojo strogo določeno, čim bolj pomensko enoumno vsebinsko sporočilnost o določenem pojavu, procesu, funkciji in odnosu objektivne stvarnosti in subjektivne resničnosti. To pa ima, kadar in v kolikor je prvina in instrument njihovega avtentičnega znanstvenega mišljenja, znanstvenega razumevanja oziroma spoznavanja in znanstvenega umevanja.

Te tri funkcionalne ravni znanosti so v tesni soodnosnosti s tremi ravnmi strukture znanosti: logos, tehne in praksis. Na navedenih treh sestavnih ravneh znanosti pa se v tri kategorije členi tudi njihova spoznanjska vsebnost: bistvenost ali esenčnost, bivanjskost ali eksistenčnost ter delovalnost ali akcijskost (tehnološkost oziroma tehničnost).

Vsebinska sporočilnost termina v znanosti oz. znanstvenega termina je potemtakem "organsko" vgrajena v njegove tri znakovne temeljne (jezikovne!) oblike: samostalnišk, glagolnik sam ali v pomensko strogo določeni "svojljniški" adjektivni; samostalnišk ali glagolnik v pomensko sestavnem korpusu z določeno genitivno adjektivno, in, v poljudno novo nastajajočem pomensko-sporočilnem terminskem konglomeratu (samostalnišk, glagolnik, pridevnik).

K b)

"Termin znanosti" je sintagma, ki je ne kaže zamenjevati s sintagmo "znanstveni termin".

Razsodilo njune pomenske diferenciacije in individualizacije je znak "adjektivni", ki po svoji etimološki osnovi (ad-icio 3, ictum - vreči, naravnati, pridajati, pristaviti, naslanjati se, pomnožiti, povečati) kaže na: pridobivanje, pristavljanje, (pomensko!) množitev.

Adjektivni kot jezikovno-znakovno in s tem pomensko-sporočilno pridajanje, pristavljanje ali pomnoževanje pa ima svoji dve poznani obliki: rodilniško ali genitivno (termin znanosti!) in svojljniško ali posesivno (znanstveni termin!). Rodilniška je prava

"pristavljalna" adjekcija, medtem ko svojilniška (seveda v vsebinsko-funkcionalni, ne oblikovno-slovniški konotaciji!) povsem "zasvaja" znak, kateremu je lahko pridjana tudi le v vlogi pomensko-sporočilnega pristavka ali "pomnožitelja". S tem pa se termini, ki so "zasvojeni" z neko svojilniško adjekcijo, dvignejo na višjo, bolj pomensko-sporočilno enoumno raven. Se torej kakovostno prerojevajo iz ravni "terminov znanosti" bolj in bolj v prave "znanstvene termine".

Ta razlikovalnost med znakom "termin znanosti" in "znanstveni termin" pa ima gotovo tudi svojo vsebinsko-sporočilno razlikovalnost ali diferenciranost!

Sintagma "termin znanosti" znakovno določuje genitivna adjekcija, kar pomeni, da se znak "znanost" znaku "termin" le pristavlja, pridaja, s čimer se tej sintagmi povečuje njena pomenskost in sporočilnost.

Sintagma "znanstveni termin" pa določuje vsebinsko in funkcionalno svojilniška ali posesivna adjekcija, kar pomeni, da je le-ta adjekcija zasvojila svojo znakovno podstavo, kateri se je pridodala ali pristavila. Iz tega in s tem je nastala nova sintagma "znanstveni termin", ki se je pa tako obogatila z večjo pomensko-sporočilno enoumnostjo. Prav ta njena "nova" kakovost je za naravo in vlogo znanstvene terminologije bistvenega pomena.

To tudi pomeni, da sintagma "znanstveni termin" določuje le tisti terminski znak v znanosti, ki ga je mogoče imeti po njegovi vsebinski sporočilnosti za pravi avtentični in avtonomni, eno ali drugo znanost določujoči in opredeljujoči termin.

Ob tem je še treba poudariti, da vseh terminov, ki jih določujejo genitivne adjekcije ni mogoče pretransformirati v termine s svojilniškimi pristavki (npr. učitelj matematike - matematični učitelj), saj pri tem tako spremenijo svojo vsebinsko sporočilnost, da po kakovosti nikakor ne dosegajo ravni enoumnosti in pomenske ustreznosti znanstvenega termina.

Pomeni, mnogo terminov, ki jih oblikuje genitivna adjekcija, sploh ne more doseči ravni oziroma oblike s svojilniškim pristavkom, kar pomeni, da ne morejo postati pravi znanstveni termini, temveč ostajajo na ustreznih nižjih vsebinsko-sporočilnih ravneh. Pač zaradi tega, ker v podobi svojilniške adjekcije izgube vsakršno svojo mišljenjsko ustrezno upravičenost in razumno ter uporabno vsebinsko komunikacijskost.

Lahko pa se dogaja, da se določen termin nekaj časa zadržuje na ravni genitivne adjekcije in se po nekem pretečenem času razčlenjevanja in raziskovanja prerodi v termin svojilniške adjekcije. Seveda, šele potem, ko se je nabralo dovolj znanstveno analitičnega gradiva o določenem pojavu, procesu, funkciji ali odnosu v stvarnosti ali resničnosti (npr. fizika atoma - atomska fizika!)

### *Analiza kriterijev*

Vsebinska sporočilnost termina je torej pogojevana z njegovo znakovno obliko ali podobo. Ne določuje pa terminova znakovna podoba enoumnosti njegove vsebinske sporočilnosti, kar kaže na to, da je temeljne oziroma nosilne pomembnosti pri terminih v znanosti njegova vsebinsko-spoznavna vsebnost in sporočilnost o njej, ne pa njegova znakovna (jezikovna) oblikovnost. Le-ta ima, gotovo, svojo veliko vlogo pri vsakem terminu znanosti oziroma znanstvenem terminu, nima pa znanstveno-spoznavanjsko odločilne vloge ali funkcije.

Ta razčlenjevalni oziroma analitiški teorem je temeljne pomembnosti za razbiranje in določevanje kriterijev ali razsodil, po katerih je mogoče določevati pomensko-sporočilno "vrednost" terminološkega znakovja v znanostni govorici (langage) in v znanstvenih jezikih (langue).

Doslejšnje razčlenjevanje pomensko-sporočilne vrednosti terminografirane gradiva, v bibliografski vzorec odbranih pedagoških besedil, je namreč odkrilo tri kakovostne vrste ali ravni terminološkega znakovja v znanosti, torej znakov, ki se pojavljajo kot termini znanosti, od katerih pa vsi nimajo, ne dosegajo ravni (pravih) znanstvenih terminov. Te kakovostne ravni so:

- a) termini - področne besede,
- b) termini - strokovni izrazi,
- c) termini - (pravi) znanstveni termini.

Temeljno vprašanje, ki se pojavlja ob razkritju teh treh kakovostnih ravni terminološkega znakovja v znanosti, je: po kakšnih razsodilih določevati v empiričnem terminografskem gradivu navedeno prvo, drugo in tretjo pomensko-sporočilno raven?

Pripadni analitiški dosežek na temlju izkušenjskega razčlenjevanja terminografskega gradiva je bil v postavitvi oziroma določitvi naslednjih kriterijev:

a) Za termine-področne besede je mogoče imeti tisto znakovje v znanosti, ki označuje vse, kar je od človeka zgolj perceptivno dojeto ali dojemano kot stvarno obstoječe, kar torej ne kaže na kakršnokoli človekovo spremljajočo in spreminjajočo refleksijo dojetega, ker je zgolj ugotavljajoče (npr. šolska tabla, klop, šolsko poslopje, tintnik, kreda, zvezek, knjiga ipd.).

b) Za termine-strokovne izraze je mogoče imeti tiste terminološke znake v znanosti, ki označujejo vse, kar je od človeka predstavno izoblikovano, fantazijsko proizvedeno in miselno ustvarjeno ter je torej proizvodno in intelektualno "tehniško" dojemljivo in uresničevano (npr. učitelj matematike, redovalna konferenca, predmetni učitelj ipd.). Kaže pa na fenomenološko eksistentnost obstoječega ali proizvedenega.

c) Za (prave) znanstvene termine pa je mogoče imeti tiste terminološke znake v znanosti, ki označujejo vse tisto, kar zrcali in nakazuje človekovo abstraktno spoznavalsko refleksijo bistvenosti, zajeto v ustrezno podstavo, ki je pri znanstvenem terminu vselej pojem o nečem najvišje mišljenem oziroma odmišljenem.

Drugače in jasneje: Pravi znanstveni termin vselej označuje tisto, kar se lahko razkriva le na odmišljenem ali abstraktno-refleksijskem nivoju bistvenosti pojavov, procesov, funkcij in odnosov v stvarnosti ali v resničnosti.

A propos: Termin - strokovni izraz pa vselej označuje tisto, kar je posledek človekove takšne (tehnično-materialne!) in drugačne (tehniško-mišljenjske!) "proizvodnje". Njegovo "dno" je vselej "zamišljenost" in "uresničenost" novih možnosti obstoječega, medtem ko pa je termin - področna beseda le znak za vse področno obstoječe. Torej za vse, kar je interesno oddeljenega in zamejenega.

## SKLEP

Če so pri celotnem lingvistično-filološkem razčlenjevanju terminov v znanosti v ospredju različni vidiki (psihološki, logiški, znanostni, sporočilnostni in strukturni), pa

so pri njihovem znanostno-informacijskem določevanju pomembne tri njihove temeljne razsežnosti, ki so:

- a) vsebinsko-sporočilna,
- b) funkcionalno-sporočilna,
- c) kriterijsko-vsebna.

K a)

Vsebinsko-sporočilna se razkriva - kakor je pokazalo razčlenjevanje terminografiranega empiričnega gradiva pedagoških besedil - v okviru treh vsebinsko-sporočilnih ravnin terminološkega znakovja v znanosti, ki so: področno besedje (T3), strokovno izrazje (T2) in (pravi) znanstveni termini (T1).

Temeljno vprašanje ob tej razsežnosti terminološkega znakovja v znanosti je, po kakšnih kriterijih določevati kakovosti teh njihovih treh razkritih vsebinsko-sporočilnih ravnin.

Rešitev tega vprašanja je bila najdena v kriteriju enega ali drugega "dna" terminov v znanosti: stvarna obstoječnost, tehnološko-tehnična zamišljenost in proizvedenost ter refleksijsko-abstraktna mišljenost.

Navedeni trije različni eksistenčni temelji terminov v znanosti so razpoznavno "čisti", ko gre za strukturno "čiste", to je monolitske ali enoznakovne termine.

Kadar pa gre za binomične, ki sestavljajo terminološka gnezda oziroma terminološke korpuse, ali kadar gre za trinomične ali polinomične, ki sestavljajo terminološke družine oziroma konglomerate, takrat pa je bil dodatno vmeščen še ločilni znak genitivne in posesivne adjekcije ali terminološkega pristavka. S soodnostnim povezovanjem obeh teh določilnosti terminov v znanosti je mogoče razpoznavno določevati tri razkrite vsebinsko-sporočilne ravni celotnega terminološkega znakovja v znanosti in v znanostih.

K b)

Funkcionalno-sporočilna razsežnost terminov v znanosti je tista, ki jo grade različni "učinkovalni" odnosi sprejemnika ali recipienta in sporočevalca ali emitenta. Funkcionalno-sporočilno razsežnost terminov v znanosti določujejo: informacijska količina, korespondentnost mišljenosti oz. interesnosti, namenskost sporočilne vsebnosti, in, osebna odnosnost do vsebinske sporočilnosti termina v znanosti.

Vse to namreč določuje vlogo ali funkcijo, ki jo sporočeni termin v znanosti ima, dobi, sproži, ko je postavljen v terminološko-informacijski obtok znanosti.

K c)

Razlikovalno razčlenjevanje terminografiranega gradiva pedagoških besedil je slednjic še opozorilo na kriterijsko-vsebno razsežnost terminov v znanosti.

V okvir le-te gredo štiri temeljne ravnine celotnega terminološkega zaklada v znanosti, ki se takole členijo in med seboj razlikujejo po svoji kriterijski vsebnosti prave ali neprave (para) terminološkosti:

1. Termini v znanosti, ki jih določuje terminološko znakovje, pojavljajoče se na kakovostno-sporočilni ravni (T1, T2, T3).

2. Termini znanosti, ki predstavljajo znakovno mediacijo med področnim besedjem in praviimi znanstvenimi termini in jih največkrat "uresničuje" določeno strokovno izrazje.

3. Znanstveni termini, ki se pojavljajo in sestavljajo terminološke zaklade ali funduse oziroma sisteme v posebnih znanostih.

4. Znanostni termini, ki se pa pojavljajo in sestavljajo obči sistem človeške metaznanosti in v znakovnosti katerih je praviloma navzoča samo najvišja refleksijsko-abstraktna vsebnost.

## *Diskusija*

Oba navedena terminološka korpusa "termin znanosti" in "znanstveni termin" nam preko svoje diferenciacije in individualizacije odstirata še vpogled v evolucijo terminov v znanosti, kar ne kaže imeti za zanemarljivo.

V luči le-te gre najprej za "trditiv", da je delavnica terminov znanosti in znanstvenih terminov v "človeški glavi", drugače, v njegovi znanstveno-refleksijski zavesti, in je podobna "delavnici" njegovega ravnanja s stvarmi, pojavi, funkcijami in odnosi v predmetnosti, torej pri "materialnem delu".

Z svoje namensko določeno materialno delo človek najprej identificira in zbira posamezne predmete, pojave, funkcije in odnose nekega izseka stvarnosti.

To ustreza pri človekovem ustvarjanju terminov v znanosti identificiranju in zbiranju področnega besedja. Torej prvi in najbolj preprosti stopnji terminološke dejavnosti.

Zatem si človek začne odbirati v skladu z delovnim ciljem, ki si ga postavi (npr. narediti mizo za pisarno!), posamezne ustrezne predmete (deske, letve, lepilo, obdelovalno orodje, ipd.) ter jih postavljati v zvezo s postavljanim ciljem, to je z mizo za delo v pisarni.

Na tej stopnji povezuje posamezne odbrane predmete in orodje ter cilj in namen. Njegova "terminološka refleksija" se giblje na ravni genitivne apozicije: miza pisarne, miza za pisarno! Značilno je, da se na tej stopnji tvori človekova odsevnost v zavesti (refleksija), ki vsebuje predvsem različne odbrane predstavne prvine, torej tiste, ki jih je treba dodati predmetu (zaznavi) mize, da si jo lahko človek predstavlja v pisarni kot ustrezni del pripadajočega delovnega pohištva. Ko njegova refleksija to doseže, se giblje na ravni strokovnega izraza (miza za delo v pisarni!).

Slednjih se v človekovi reflektirajoči zavesti začno prebujati in strnjevat splošne, bistvene sestavine takšne mize: pisalna ploskev, predali, niše ipd., torej vse tiste, po katerih občostih se miza za delo v pisarni razlikuje od vseh drugih, drugače posebnih "namenskih" miz.

Terminološki nasledek te stopnje je (po naše!) "svojilna" adjekcija: pisarniška miza. V korpusu tega termina ne gre več le za genitivno jukstapozicijo dveh terminov, temveč za njuno strnitev, zlitje ali integracijo v "pisarniško mizo".

Toda po naših postavljenih kriterijih ali razsodilih je ta terminološki korpus (kljub doseženi svojilniški adjekciji!) le strokovni izraz (terminus technicus), saj zaradi svoje konkretne narave obeh integriranih terminov ne more nikoli postati pravi znanstveni termin.

Nič drugače tudi ni, če gre za terminološki korpus, v katerem je le eden od obeh znakov konkretne ali tehnološke in drugi značilno abstraktne narave. V takšnih terminoloških korpusih, v katerih je en znak konkretno-predmetni ali tehnološko-tehnični in drugi abstraktni, je namreč treba določiti celoten terminološki korpus kot strokovni izraz, pa naj gre ali za genitivno ali posesivno adjekcijo. Šele pri dveh (ali treh) terminoloških znakih, ki sta oba (ali vsi trije) abstraktne narave in v posesivni adjekciji, gre za nesporno pravi znanstveni termin.

Odločujoča kriterija sta torej v binomskih terminih, ki so po svoji zgradbi ali sestavi terminološki korpusi, dva:

a) narava, ki je značilna za določen terminološki znak: realno obstoječe; od človeka tehnološko namišljeno in tehnično proizvedeno; od človeka abstraktno mišljeno.

b) adjekcija: genitivna in posesivna.

Pri "nečistih", to je pri sestavljenih oziroma kombiniranih binomskih (oziroma trinomskih) terminoloških znakih, pa velja pravilo, da je treba terminološki znak z ozirom na kvaliteto vsebinske sporočilnosti določevati za stopnjo "navzdol", saj je mogoče pripisati določeno "višjo" oziroma pripadajočo kvaliteto vsebinske sporočilnosti tistemu posameznemu terminu v znanosti ali njegovemu binomskemu korpusu, ki je znakovno-pomensko "čist". V kolikor je "mešan", je treba uporabiti ustrezno evalvacijsko "spodnjo" stopnjo kakovosti njegove vsebinske sporočilnosti, pa naj vsebuje določen terminološki korpus ali konglomerat ali rodilniške (genitivne) ali svojilniške (posesivne) adjekcije.

Velika večina znanstvenikov nima nikakršnega razumevanja za raziskovanje v polju filozofije znanosti: zanje je to popolnoma samostojno področje, ločeno od znanosti, s katerimi se ukvarjajo filozofi. Ne znam si predstavljati znanstvenika, ki bi se strinjal z besedami, da filozofija znanosti daje opis tistega, kar se v znanosti dogaja. *Največji del znanstvene dejavnosti je iskanje detajlov.*

Namen mojega pisanja je, da gornjo trditev podkrepim z dvema ilustracijama iz matematične logike ter opozorim na še nekatere okoliščine, ki bodo to trditev napravile bolj razumljivo. Posebej pomembno je uvideti teoretski kontekst, v katerem se detajli pojavljajo.

Detajli, ki jih iščemo v znanosti, niso katerekoli ali kakršnekoli podrobnosti: v določenem smislu so nujni, pomembni in vedno neizogibni. Nikoli niso neposredno dani - pot do njih je treba navadno prehoditi s tistimi ingenioznimi koraki, ki se imenujejo znanstvena odkritja.

Znanstveniki se ukvarjajo z vprašanji, ki so vedno povsem določena. Odgovori nanje so detajli, ki manjkajo v zgradbi teorije ali slike nekega področja. Detajl je lahko tako pomemben, da se brez njega določena znanost zaustavi v svojem razvoju. V razvoju logike, na primer, je bil pojem kvantifikatorja detajl, ki je manjkal od Aristotela do Fregeja; njegovo odkritje je pomenilo pomemben korak v razvoju logike.

Iskanje detajlov pogosto poteka v bolj ali manj stabilnem teoretskem kontekstu, ki ima lahko tudi filozofsko motivacijo. Ta kontekst se lahko pod vplivom določenega detajla spreminja, prav tako pa po drugi strani sam vpliva na lastnosti iskanega detajla. Vendar pa v znanosti nič ne more nadomestiti reševanja in rešitve vprašanja, torej iskanja detajlov.

V najpomembnejših logičnih izrekih, kar jih je bilo dokazanih v našem stoletju (in morda najpomembnejših sploh), v izrekih o nepopolnosti Peanove aritmetike naravnih števil in algoritemski neodločljivosti elementarne logike, je bila inspiracija filozofska. Od Peana, Russela in Whiteheada do Hilbertovega programa se je oblikovala zavest o pomenu matematičnih objektov - aksiomatsko postavljenih teorij v natančno določenih formalnih jeziki. Takšnim teorijam interpretacija ni dana vnaprej, čeprav je historično in psihološko gledano v graditvi teorije najpogosteje prisotna. Hilbertov program je prinesel misel, naj se neprotislovnost matematičnih teorij dokazuje v okviru takšnih formalnih sistemov - v primeru, da so ti postavljeni finitarno. Temeljni problem je Hilbert predstavil v svojem znamenitem predavanju na Drugem svetovnem kongresu



matematikov v Parizu leta 1900: "Dokazati, da (aritmetični aksiomi) niso protislovni, torej pomeni, da, če izhajamo iz njih, v končnem številu logičnih korakov ne moremo priti do rezultatov, ki bi bili eni drugim protislovni." Tedaj je imel v mislih aksiome, ki so se nanašali na aritmetiko realnih števil. Šele od dvajsetih let našega stoletja razmišljamo o tem vprašanju tako, kot da velja tudi za teorijo naravnih števil in za Peanove aksiome.

Ko je Hilbert oblikoval to vprašanje, so ga vodili naslednji vzgibi. V devetnajstem stoletju so izpeljali aritmetizacijo analize, kar pomeni, da so analizo omejili na aritmetiko z nekaj teorije množic in s tem tudi vprašanje neprotislovnosti matematike skrčili na vprašanje neprotislovnosti aritmetike. Razumljivo je bilo vprašanje neprotislovnosti za Hilberta tako pomembno zato, ker je tedaj, kakor tudi Poincare, verjel, da je matematična teorija pravilna, če in samo če je neprotislovna. Čeprav Hilbert pozneje ni povsem jasno določal svoje filozofske pozicije - ker je postal položaj v filozofiji matematike, kjer se je zastavljalo vprašanje neprotislovnosti, vse bolj zapleten - pa lahko trdimo, da je ostal blizu formalizmu, po katerem se matematični rezultati prav na nič ne nanašajo. Vendar pa tudi od konstruktivizma ni bil daleč in, ko je sprejemal sredstva klasične matematike, se je strinjal tudi s platonizmom.

V svojem prvem izreku o nepopolnosti je Gödel pokazal, da ni takšnega formalnega sistema, ki bi kodificiral vse dokaze intuitivne matematike. V vsakem neprotislovnem sistemu, ki vsebuje Peanove aksiome, obstaja finitarna formula, tako da niti nje same niti njene negacije ni mogoče dokazati v formalnem sistemu; rezultat, ki ustreza tej formuli, pa velja tudi v intuitivni finitistični aritmetiki.

V svojem drugem izreku o nepopolnosti aritmetike pa Gödel pravi, da neprotislovnosti nekega formalnega aritmetičnega sistema ni mogoče dokazati s sredstvi, ki so kodificirana v formalni aritmetiki.

Gödel sodi v veliko skupino matematikov, ki so zagovarjali platonizem. Matematični objekti obstajajo neodvisno od človekovega uma - človekov um jih ne vzpostavlja, temveč jih lahko le bolje ali slabše spoznava. Gödeju je bilo vprašanje pravilnosti matematičnih rezultatov povsem legitimno vprašanje, kakor sploh večini matematikov, ki so usmerjeni k teoriji modelov. Nemara prav Gödelov primer najlepše pokaže, kakšno vlogo ima določeno filozofsko stališče v znanosti: dokaz njegovega izreka popolnosti čistega računa predikat prvega reda je pravzaprav odgovor na vprašanje, kakšen je odnos med semantičnimi in sintaktičnimi logičnimi pojmi (ali sintaktična struktura točno opiše semantično dano matematično stvarnost, ki obstaja neodvisno od te sintakse). Tudi tu se je Gödelu postavilo podobno vprašanje: ali sintaktično dana formalna aritmetika dobro opiše semantično, intuitivno dano aritmetiko. Zanimiva je ugotovitev, da je bilo za Hilberta in Gödela vprašanje o odnosu med formalno in intuitivno aritmetiko smiselno, vendar pa so bile, kot je videti, filozofske utemeljitve za tako stališče precej različne.

Dobro vemo, da je temeljna misel Gödelovega dokaza *kodiranje*. V preučevanju te splošne misli pa se pride do zelo konkretnih vprašanj. Ali lahko, kadar sta dani funkcija kodiranja in neko naravno število  $n$ , ugotovimo, da je  $n$  kod neke formule? Če to velja, ali lahko tedaj ugotovimo, za katero formulo gre?

Praden bomo odgovorili, moramo reči, da je to vprašanje konkreten problem. Gödel je do njega prišel tako, da je postavil drugo konkretno vprašanje: ali je aritmetika neprotislovna. Na to vprašanje je želel odgovoriti tako, da bi s kodiranjem izraza

formalne aritmetike o formalni aritmetiki govoril v njej sami - v formalni aritmetiki - in tako naletel na naslednje konkretno vprašanje: ali je kodiranje, kakršno je predlagal, sploh možno. In res, odgovor na to vprašanje je pritrdilen, če lahko na podlagi danega naravnega števila poiščemo formulo, katere kod je to število.

Odgovor na to vprašanje je detajl. Glasi se: vsako naravno število  $n$  je mogoče na natanko en način zapisati kot produkt stopnje nekaterih praštevil. To je *Osnovni aritmetični izrek*, ki omogoča kodiranje množic vseh formul formalne aritmetike.

Da bi mogel definirati predikate "biti term", "biti formula", in "biti dokaz" (ki so nujni, če želimo odgovoriti na postavljeno vprašanje o neprotislovnosti), pa je moral Gödel pokazati, da je mogoče kodirati tudi končne nize formul. V splošnem se ta problem omejuje na vprašanje, ali je možno kodiranje poljubnih končnih nizov naravnih števil. Tako pridemo do naslednjega kronskega detajla v vsem podvigu, *Kitajskega izreka o ostankih*, ki to kodiranje poljubnih končnih nizov naravnih števil sploh omogoča. Na podlagi *Kitajskega izreka o ostankih* je Gödel leta 1931 dokazal, da je v formalni aritmetiki mogoče izvesti kodiranje vseh izrazov in nizov izrazov formalne aritmetike. To mu je omogočilo dokazati njegove izreke o nepopolnosti.

Ta primer nam je pokazal, da je bil detajl  $D$ , ki smo ga iskali za rešitev problema  $P$ , že znan, vendar ne kot rešitev problema  $P$ . Predlog rešitve (kodiranje formalne aritmetike) problema  $P$  (ali obstaja formalna teorija, ki kodificira vse pravilne trditve aritmetike naravnih števil) je treba razčleniti do problema  $Q$  (ali je možno kodiranje poljubnih končnih nizov naravnih števil), potem bomo šele videli, ali je detajl  $D$  rešitev problema  $Q$ .

Tudi moj drugi primer je iz istega konteksta. Hilbertov Deseti problem je omenjenega pariškega predavanja se glasi: "*Preverjanje rešljivosti neke diofantske enačbe*. Za dano diofantsko enačbo s katerimkoli številom neznanih vrednosti in z racionalnimi koeficienti iz obsega celih števil določiti postopek, s katerim bo mogoče določiti (s končnim številom operacij), ali ima ta enačba rešitve iz obsega celih števil."

V času, ko je Hilbert postavil ta problem, še ni bilo ustreznih matematičnih sredstev, ki bi pomagala do odgovora; pojavila so se šele v tridesetih letih, ko je Gödel uvedel pojem rekurzivne funkcije. Kmalu so se oblikovali tudi drugi sistemi, ki so definirali pojem efektivne izračunljivosti, kasneje pa je prišel še dokaz, da vsi ti sistemi definirajo tisti razred aritmetičnih funkcij, ki jih danes imenujemo *rekurzivne* (če velja, da je njihov obseg množica naravnih števil  $N$ ) ali pa *parcialno rekurzivne* (če velja, da je njihov obseg podmnožica množice naravnih števil  $N$ ). Upošteva ta dejstva je Church leta 1936 postavil naslednjo tezo: "Razred rekurzivnih funkcij je enak razredu intuitivno izračunljivih funkcij."

Če sprejmemo Churchovo tezo, tedaj dokaz, da ne obstaja efekten postopek, ki bi rešil zastavljeni problem, prevedemo v dokaz, da ni rekurzivne funkcije z določenimi lastnostmi.

Za namen tega članka je dovolj, če pod diofantsko enačbo razumemo *polinomske enačbe* s koeficienti, eksponenti in spremenljivkami iz obsega celih števil. Tedaj lahko Hilbertov problem postavimo drugače: ali obstaja splošna metoda odločljivosti, s katero lahko ugotovimo, ali ima poljubna diofantska enačba rešitev. Pri tem moramo poudariti besedi *splošna* in *poljubna*, saj je jasno, da za nekatere razrede diofantskih enačb takšne metode obstajajo (na primer za linearne in nekatere kvadratne diofantske enačbe).

Na podlagi Lagrangeovega izreka (vsako naravno število lahko zapišemo kot vsoto kvadratov štirih naravnih števil) se Deseti Hilbertov problem omejuje na vprašanje, ali

obstaja taka splošna metoda, ki nam pomaga ugotoviti, ali ima poljubna diofantska enačba rešitve v množici pozitivnih celih števil. Okrog leta 1961 sta H. Putnam in J. Robinson v svojih delih to vprašanje pripravila za dokončno rešitev.

M. Davis in J. Robinson sta ga nato zvedla na vprašanje, ali je graf eksponentne funkcije diofantska množica. Natančno rečeno, gre za vprašanje, ali obstaja diofantska enačba, katere rešitve iz obsega celih števil rastejo z eksponentno hitrostjo.

Preden bomo odgovorili na postavljeno vprašanje, si oglejmo, kakšna je bila pot od prve do zadnje formulacije Desetega Hilbertovega problema.

Prva (Hilbertova) formulacija je bila izrečena v jeziku intuitivne matematike. V naslednjih sedemdesetih letih so nastali matematični konteksti, v katerih so se pojavili povsem novi pojmi (pojem rekurzivne funkcije in drugi pojmi ustrezne teorije). Hilbertov problem je bil tako postavljen v nov kontekst, Chuchova teza pa ga je še precizirala. Pojme, ki so se pojavljali v formulaciji problema, so začeli povezovati z novimi pojmi in znanimi matematičnimi rezultati. Vse to je naposled privedlo do povsem konkretnega vprašanja, ali obstaja diofantska enačba s povsem konkretnimi lastnostmi. Za rešitev tega vprašanja je treba poiskati vsaj eno takšno enačbo ali pa dokazati, da takšne enačbe ni. Vprašanje je torej, ali obstaja vsaj en tak detajl ali pa tak detajl *ne more* obstajati. Posebej poudarjamo tisti *ne more*, saj problema ne bomo rešili, če takšnega detajla samo nismo našli, je pa še vedno možnost, da obstaja.

Prvi iskani detajl je bil najden leta 1970. J. Matijašević je odkril sistem diofantskih enačb, katerih diofantska množica ima eksponentno rast. Rešitve te množice enačb so Fibonaccijeva števila. In ne samo to: dokaz, da je dani sistem iskani detajl, je bistveno odvisen od definicije Fibonaccijevih števil.

Za Matijaševićem je Čudnovski odkril še en detajl z iskanimi lastnostmi rešitve. Pellove enačbe prav tako oblikujejo diofantsko množico, ki raste z eksponentno hitrostjo. Obstajajo torej diofantske množice, ki so rekurzivno števne, niso pa rekurzivne.

Na podlagi najdenih dejstev lahko sklepamo, da je odgovor na Deseti Hilbertov problem negativne: ne obstaja takšen efektiven postopek, s katerim bi lahko v končnem številu operacij odgovorili na vprašanja, ali ima poljubno dana diofantska enačba rešitve v obsegu množice celih števil.

Opozoril bi na nekatere posledice negativnega odgovora na Deseti Hilbertov problem - pokazal jih je Ž. Mijajlović. S tem bi rad pokazal, kakšen je lahko pomen najdenega detajla: ne le, da takšen detajl pomeni rešitev nekega problema, ampak nam tudi dejstvo, da imamo to rešitev v rokah (odvisno seveda od tega, ali je pritrdilna ali nikalna), omogoča postavljati nova vprašanja. Kot bomo videli, so nekatera izmed njih lahko tudi zelo splošna.

Znano je, da lahko Peanovo aritmetiko izražamo v teoriji množic ZFC (Zermelo-Fraenkelova teorija z aksiomom izbire). Ker velja, da protislovnosti Peanove aritmetike ne moremo dokazati v formalni aritmetiki, ki Peanovo kodificira, tudi neprotislovnosti teorije ZFC ne moremo dokazati v ZFC. Gödelove rezultate lahko izrazimo v bolj splošni obliki in veljajo za vsako teorijo  $T$ , ki vsebuje Peanovo aritmetiko in ima rekurzivno množico aksiomov.

Naj bo  $T$  teorija, ki vsebuje ZFC; jasno je, da zanjo veljajo Gödelovi rezultati. Naj  $Prov(T, u, v)$  pomeni: " $u$  je kod dokaza v  $T$  za formulo, katere kod je  $v$ ". Če je množica aksiomov teorije  $T$  rekurzivna, tedaj je  $Prov$  odločljiv predikat, ker lahko za vsak končen niz formul ugotovimo, ali je dokaz za zadnjo formulo v tem nizu.

Naj bo  $\text{Con}(T)$  formalizacija pojma neprotislovnosti.

Iz strukture formule  $\text{Con}(T)$  in definicije diofantske množice izhaja, da obstaja tak polinom  $P$ , da je v množici naravnih števil  $N$  stavek  $\text{Con}(T)$  ekvivalenten  $P \neq 0$ .

Predpostavljamo, da je ZFC neprotislovna teorija in da je metateorija prav tako ZFC. Tedaj, izhajajoč iz Gödelovega drugega izreka o nepopolnosti, v ZFC ne moremo dokazati  $\text{Con}(ZFC)$ , to pomeni, da v ZFC ne moremo dokazati  $P \neq 0$ , kar naprej pomeni, da v ZFC ne moremo dokazati, da diofantska enačba  $P = 0$  nima rešitev v obsegu množice celih števil.

Ker smo predpostavili, da je ZFC neprotislovna teorija, v njem tudi  $\text{ne-Con}(T)$  ni dokazljiv, torej v ZFC ne moremo dokazati niti, da ima diofantska enačba  $P = 0$  rešitve v obsegu množice celih števil.

Iz teh razmislekov sledi, da sta teoriji  $ZFC + \text{Con}(T)$  in  $ZFC + \text{ne-Con}(T)$  neprotislovnii, zato obstajata dva modela, vzemimo  $M$  in  $N$ , v katerih veljajo naslednje trditve.

V  $M$ : "Diofantska enačba  $P = 0$  ima rešitve v obsegu množice celih števil".

V  $N$ : "Diofantska enačba  $P = 0$  nima rešitev v obsegu množice celih števil".

Opazujmo model  $M$ , ker ima diofantska enačba  $P = 0$  rešitve v obsegu množice naravnih števil, naj bo dana ena njena rešitev iz množice naravnih števil. Če predpostavimo, da so rešitve te enačbe končna naravna števila (gledano zunaj modela  $M$ ), tedaj lahko pokažemo ne samo, da je  $P = 0$  v  $M$ , ampak tudi, da je  $P = 0$ , iz tega pa sledi  $\text{ne-Con}(ZFC)$ , kar pomeni, da je ZFC protislovna teorija, kar je v nasprotju z našo predpostavko. Predpostavljena rešitev diofantske enačbe  $P = 0$  torej ni končna, oziroma za vsaj eno število izmed tistih, ki predstavljajo njene rešitve, velja, da je neskončno naravno število v  $M$ . Na enak način sledi, da kod dokaza, da je ZFC protislovna teorija, ni končno število in torej ta dokaz ni finitaren.

Očitno je, da je bilo mogoče rešitev iz teh zagat poiskati v dejstvu, da v navadni (bourbakisti bi rekli *delovni*) matematiki ni neskončno velikih naravnih števil. Pa vendar - za kateri model naj se v delovni matematiki odločimo, za  $M$  ali za  $N$ ? Na to vprašanje lahko odgovorimo v teoriji kardinalnih števil. V teoriji množic imamo aksiome, ki vzpostavljajo eksistence takoimenovanih *velikih kardinalnih števil*, kakršna so, na primer, *merljiva kardinalna števila*. Naj bo  $AX$  tak aksiom; če  $AX$  dodamo k teoriji ZFC, tedaj lahko v  $ZFC+AX$  dokažemo  $\text{Con}(ZFC)$ . To pomeni, da v  $ZFC+AX$  diofantska enačba  $P = 0$  nima rešitve. Vendar pa iz Gödelovih izrekov o nepopolnosti sledi, da v ZFC ne moremo dokazati  $\text{Con}(ZFC+AX)$ , niti če predpostavimo  $\text{Con}(ZFC)$ . Zato na aksiome, kakršen je  $AX$ , gledamo s pridržkom.

Po drugi strani pa aksiomi, ki postavljajo obstoj množic v hierarhiji kardinalnih števil zelo visoko, odločajo o nekaterih osnovnih aritmetičnih lastnostih (na primer o rešljivosti diofantskih enačb), te lastnosti pa so v omenjeni hierarhiji precej nizko; postavlja se torej vprašanje, kakšna je zveza med temi entitetami.

Kot sklep je Mijajlović zapisal, da ni dovolj razlogov, da bi se mogli opredeliti za en ali drug model, saj ta odločitev prinaša tudi vprašanje o odločljivosti diofantske enačbe  $P = 0$ . Na konec je tako postavil vprašanje, ali to pomeni, da iz prepričanja, da je enačbo mogoče rešiti, sledi, da je enačba v resnici rešljiva.

Vidimo torej, da je pot od splošne formulacije določenega vprašanja do odgovora nanj lahko zelo dolga in naporna; tlakovana je s preciziranjem pojmov iz dane formulacije, z njihovim povezovanjem s pojmi iz drugih kontekstov - vse dokler ne

najdemo detajla, ki je rešitev problema. Tedaj se lahko prične nova pot, pot od detajla in rešenega problema do novega vprašanja, ki je spet lahko splošno in premalo določeno.

#### LITERATURA

- Mijajlović, Z., Marković, Z., Došen, K., Hilbertovi problemi in logika, Beograd, 1986.  
Manin, Yu., A Course in Mathematical Logic, Springer, 1977.  
Davis, M., Computability & Unsolvability, McGraw-Hill Inc., 1958.

# Oris temeljnih pojmov v logičnem pozitivizmu in v strukturalni teoriji znanosti

2. del

MATEVŽ RUDL

## PUTNAM. KUHN.

Na drugi ravni in v drugih kontekstih smo ponovno srečali temeljno razdelitev, ki smo jo našli že v "Logični izgradnji sveta". Že tam je Carnap v povsem Husserlovi maniri izpeljal fenomenološko redukcijo in zagovarjal dosleden metodični solipsizem, s katerim si je obetal empirično podkrepjenost svojega sistema konstitucije. Hkrati pa je upošteval logično-matematično plat človeškega uma. Metodološki solipsizem je v dvostopenjski koncepciji znanstvenega jezika zamenjala opazljivost kot kriterij empirične vsebine. Zelo ostro kritiko kriterija opazljivosti je v svojem tekstu "What Theories are not" izrekel Hilary Putnam<sup>1</sup>. H. Putnam postavi pod vprašaj dihotozijo opazno-teorijsko: "Ali se lahko strinjamo s tem, da je treba komplementarni razred - tisto, kar naj bi poimenovali z 'neopazljivimi termi' - označiti kot 'teorijske terme'?"<sup>2</sup> Osnova njegovemu skeptičnemu vprašanju je spoznanje, da pojem opazljivosti ni jasno preciziran. Tako pravi, da ni niti enega terma, "ki bi ne mogel (brez spremembe ali razširitve svojega pomena) biti uporabljen tako, da bi se nanašal na neopazljive entitete."<sup>3</sup>

Term "lažji" naj bi bil empiričen/opazljivi term, vendar ga lahko uporabimo npr. za odnos mase elektrona in protona. Če so potemtakem termi opazovanja samo tisti, ki "se lahko v načelu uporabijo samo za opazljive stvari, potem termov opazovanja ni."<sup>4</sup> Obratno pa se lahko "znanstvena teorija v pravem pomenu te besede nanaša le na opazljive entitete. (En primer je Darwinova teorija evolucije v svoji izvorni obliki.)"<sup>5</sup> Nasploh pa vprašanje interpretacije teorijskih termov v logičnem pozitivizmu ni pravilno zastavljeno. "Problem, za katerega je bila izmišljena ta dihotozija /opazno-teorijsko/

<sup>1</sup> V. Sesardić, Filozofija nauke, H. Putnam, Što teorije nisu, str. 236-250.

<sup>2</sup> N.d., str. 240.

<sup>3</sup> N.d., str. 239.

<sup>4</sup> N.d., str. 240.

<sup>5</sup> N.d., str. 238.

('kako se lahko interpretira teorijske terme') ne obstaja."<sup>6</sup> Upravičevanje in vsebinska interpretacija posamičnih terminov v znanosti namreč ne poteka enosmerno, kakor je to prikazoval logični empirizem, ampak poteka v "bilo kateri smeri, ki je lahko primerna".<sup>7</sup> Na primeru trditve o neki stvari kot rdeči smo videli, da samo razumevanje rdečega lahko razumemo le s pomočjo pojma, ki nima neposredno opazljive entitete kot svojega realnega korelata. Če vsebinska interpretacija in razumevanje teorijskih terminov poteka samo enosmerno v smislu logičnega pozitivizma, potem moramo rešiti nalogo, ki smo jo srečali ob postavljanju kriterija empirične signifikance: zamisliti si moramo čas, "ko so se ljudje lahko izražali samo o opazljivih entitetah", ker niso "imeli na razpolago niti enega teorijskega terma"; pojasniti bi morali, "kako so sploh lahko pričeli govoriti o neopazljivih entitetah"?<sup>8</sup>

Po Putnamovem mnenju se "termini, ki se nanašajo na neopazljive entitete, v zgodovini znanosti zmeraj tolmačijo s pomočjo že obstoječih izrazov, ki se nanašajo na opazljive entitete. Nikdar ni bilo jezikovnega stadija, v katerem bi bilo nemogoče govoriti o neopazljivih entitetah. Celotno otrok lahko razume zgodbo o 'ljudih, ki so bili premajhni, da bi jih lahko videli', pa vendar se v tej trditvi ne pojavlja niti en teorijski termin."<sup>9</sup> S tem smo se vrnil na izhodiščno vprašanje glede ustreznosti dihotomije teorijsko-opazljivo.

Posežimo za trenutek nazaj po Carnapu. Videli smo, da je vzpostavil razliko med jezikom opazovanja in teorijskim jezikom na temelju kriterija opazljivosti. Zanimarimo nejasnost, ki jo vsebuje pojem "opazljivosti", in pogledjmo, kakšne posledice ima za metodološki pristop do raziskovanja naravoslovnih teorij. Očitno je, da kriterij opazljivosti zablokira raziskovanje znanstvenih teorij iz tiste strani, ki naj bi jo predstavljala "prava teorija". S Carnapovega stališča "prava teorija" govori o neopazljivih entitetah, kar ima za posledico, da o "pravi teoriji" na osnovi nje same ne moremo izreči ničesar vsebinskega. Kriterij opazljivosti je torej vzrok za enosmernost Carnapovega raziskovanja.

To je vzpodbudilo Putnama, da je izhodišče svojega premisleka postavil na drugo stran, na stran teorije. "Teorijski termin v pravem pomenu besede je tisti, ki prihaja iz (podčrtal M.R.) neke znanstvene teorije (v tridesetih letih pisanja o 'teorijskih terminih' pa je ostalo skorajda nedotaknjeno vprašanje, kaj je dejansko značilno za te terme)."<sup>10</sup>

Gre za zahtevo po pozitivni določitvi teorijskih terminov - kaj teorijski termini *so* - in za zavračanje zgolj negativne karakteristike - kaj teorijski termini *niso*. Stegmüller je to zahtevo v strukturalni fazi svojega teoretskega razvoja imenoval "Putnamov izziv". Pozitivni odgovor na vprašanje, kaj so teorijski termini, je eden izmed osrednjih momentov strukturalne teorije znanosti.

S Putnamovo kritiko vstopamo v temeljne predpostavke logičnega pozitivizma, ki vodijo v sodobno analitično filozofijo. Izkaže se, da empirična baza znanosti ni natančno opredeljena, čeprav se zahteva, da se morajo nanjo "vsaj načelno dati zvesti vsi ne čisto logično ali matematični stavki znanosti, da bi imeli neki smisel".<sup>11</sup> Na tej nejasni

<sup>6</sup> N.d., str. 237.

<sup>7</sup> N.d., str. 237.

<sup>8</sup> N.d., str. 239.

<sup>9</sup> N.d., str. 239.

<sup>10</sup> N.d., str. 240.

<sup>11</sup> A. Ule, *Sodobna analitična teorija znanosti*, Anthropos, 2-3/81, str. 150.

spoznavno-teoretski bazi zgrajen dvostopenjski koncept jezika znanosti, interpretiran v smislu naivnega realizma,<sup>12</sup> ne more pojasniti, zakaj npr. "dejstva, ki ustrezajo newtonski fiziki niso enaka dejstvom Einsteinove relativnostne fizike, četudi se kvantitativno enako izražajo v podatkih meritev".<sup>13</sup> To lahko pomeni samo, da so "konec koncev dejstva le dejstva teorije".<sup>14</sup> Ta misel pa je logičnemu pozitivizmu tuja.

Hkrati s filozofsko slabo utemeljenim empirizmom pa logični pozitivisti ne morejo pojasniti razvoja znanstvenih teorij. Kvečjemu ga razumejo kot kumuliranje znanja. Vzrok za to je pojmovanje teorije kot ahistorične strukture logičnih odnosov, ki so zmeraj resnični. Posamičnih logičnih sklepov pa ne moremo pojmovati kot razvoj znanosti. Npr. Hempel-Oppenheimova shema razlage nam pojasni, kateri pogoji morajo biti izpolnjeni, da smemo iz nekih predpostavk sklepati na nekaj drugega, pri čemer antecedens implikacije "pojasnjuje" konsekvence. Gre za "shemo tako imenovane 'deduktivne pojasnitve', pri kateri tisto, kar pojasnjujemo - 'ekspalandum' - logično izhaja (deduktivno izhaja) iz konjunkcije razlogov - 'eksplanansa'".<sup>15</sup> Pravilno pojasnjevanje mora izpolnjevati neke pogoje: v eksplanandumu mora nastopati vsaj en univerzalni stavek; če hočemo pojasniti neka singularna dejstva, mora biti v konjunkciji razlogov vsaj en singularen stavek o neki posamičnosti, torej nekvantificiran stavek; vsebina razlogov mora biti empirična, stavki, ki tvorijo razloge, resnični, sam sklep pa logično pravilen.<sup>16</sup>

Hempel-Oppenheimovo shemo znanstvene pojasnitve ne moremo pojmovati kot razlago znanosti, saj v njej spregledamo vse, "kar leži med 'če' in 'potem', namreč 'kako'.<sup>17</sup> Odgovor na vprašanje "kako" na današnji stopnji človeškega znanja ni enoznačno določen; "enoznačni" odgovori so zaenkrat še v domeni različnih filozofij in so povezani predvsem s pojmom človeka kot končnega bitja, kot neke posamičnosti med posamičnostmi. Temelj odgovora leži verjetno nekje med fiziološkimi in psihološkimi raziskovanji. Toda povsem brez vednosti tudi nismo. Izhajati smemo iz dejstva o človeku kot končnemu bitju, ki se pa vendarle nekako razvija - ki torej ni absolutno omejen in zaprt v svojo končnost; to dejstvo pa je zapopadeno v pojmu dela (s čimer navezujemo na tezo A. Uleta in S. Hozjana, omenjeno na začetku tega sestavka). V tej obči zastavitvi moramo najprej pojasniti obči značaj dela: za Marxa je splošni pojem dela "splošni pogoj za presnavljanje med človekom in naravo, večni naravni pogoj za človeško življenje in zato neodvisen od vseh oblik tega življenja, nasprotno pa enako skupen vsem njegovim družbenim oblikam".<sup>18</sup> S pojmom dela še seveda nismo izpolnili temeljne Marxove zahteve po praktični udejanitvi teorijskih pojmov, ampak smo ostali na pojmovni ravni: pot do konkretne fiziološko-psihološke pojasnitve je še pred nami. Toda s pojmom dela imamo na razpolago metodološki pripomoček, s katerim lahko pojasnjujemo nekatera dejstva človeka kot končnega bitja. Z njim lahko npr. razlagamo ekonomski razvoj človeške družbe, kar je storil Marx. V končni instanci s pojmom dela razumemo tudi človekovo družbenost. Raziskujemo pa lahko (in moramo) tudi posebne družbene prakse, s čimer preciziramo in specificiramo pojem dela. S tem smo se vrnili k

<sup>12</sup> Skrajna subjektivistična interpretacija sama po sebi tako ni problematična.

<sup>13</sup> A. Ule, n.d., str. 150.

<sup>14</sup> N.d., str. 150.

<sup>15</sup> A. Ule, O znanstveni pojasnitvi in ideološkem samoopravičevanju, Časopis za kritiko znanosti, 64/65, 1984, str. 122.

<sup>16</sup> N.d., str. 122.

<sup>17</sup> A. Ule, n.d., iz Anthroposa, 2-3/81, str. 150.

<sup>18</sup> K. Marx, Kapital I., Ljubljana, 1961, str. 208.



zahtevi A. Uleta in S. Hozjana, da naj znanost razumemo in raziskujemo kot specifično človeško prakso.

Toda logični pozitivizem ne reflektira niti tistih posredovanj, ki verjetno vodijo do odgovora na temeljno vprašanje o "kako" in ki so v modernih družboslovnih znanostih že v obilju na razpolago. V mislih imam pragmatični aspekt delovanja posamičnih znanstvenikov in znanstvenih skupnosti - gre za celoten družbeni kontekst znanstvene dejavnosti in njenih odkritij, tj. za tako-imenovani "context of discovery".

Odločilen preobrat v pogledu na teorije kakor tudi na razvoj znanosti je pomenilo delo Thomasa S. Kuhna "The Structure of Scientific Revolutions".

Kuhn je na osnovi bogatega gradiva iz zgodovine znanosti zelo prepričljivo pokazal, da razvoj znanosti ne poteka kot preprosto kumuliranje znanstvenih spoznanj. Proces razvoja je v sebi pretrgan celo do takšne mere, da posamezne razvojne etape med seboj niso primerljive.

Vsaka etapa predstavlja v sebi zaprt pogled na svet, ki je utemeljen v nekih temeljnih teorijskih konceptih, ki se mnogokrat uporabljajo povsem nezavedno in se večkrat vračajo celo do neke "prateorije sveta".<sup>19</sup>

Ko sprejme te temeljne teorijske koncepte dovolj velika znanstvena skupnost, so ustvarjeni pogoji za produkcijo spoznanj tako imenovane normalne znanosti. Normalna znanost sicer kumulativno kopiči spoznanja, vendar njen "cilj niso velike bistvene novosti".<sup>20</sup> S temeljnimi koncepti, ki jih Kuhn označi kot paradigmo, "dobi znanstvena skupnost kriterij za izbiranje problemov".<sup>21</sup> Rešitve teh problemov pa so implicitno skrite že v sami paradigmi; gre samo za to, da se na osnovi dane paradigme rešijo. Zato lahko govorimo o "normalni znanosti kot reševanju ugank".<sup>22</sup> Normalna znanost je ponavadi zelo uspešna v tem reševanju, saj razvije zelo široko dejavnost na osnovi sprejete paradigme: od šolanja mladih znanstvenikov v svojem specifičnem videnju sveta do konkretnih aplikacij svoje teorije.

Toda znotraj paradigme se sčasoma pojavijo nasprotja med eksperimentalnimi dejstvi in teorijskimi razlagami. V astronomiji je ptolemajski sistem zašel v krizo, ker so se predvidevanja položajev planetov, ki so bila napravljena na njegovi osnovi, sčasoma vse manj ujemala "z najboljšimi obstoječimi opazovanji".<sup>23</sup> Toda neskladje med napovedanim in opaženim ni vodilo preprosto in naravnost v kopernikansko astronomijo, ampak je bilo povezano s težaškim menjavanjem paradigme. Paradigma - npr. ptolemajski sistem - namreč nudi določeno videnje sveta: zato je ne moremo preprosto odvreči. Sama nepravilnost namreč nima eksistence po sebi, ampak se zmeraj "pojavi samo v odnosu na ozadje, ki ga nudi paradigma".<sup>24</sup> Če so nepravilnosti tako velike, da ne moremo več upati, da jih bomo lahko kdaj v prihodnosti razložili v okviru naše paradigme, nam za njihovo razlago preostane samo še sprejem nove paradigme. "Sprememba paradigme pa privede do tega, da znanstveniki vidijo svet svoje raziskovalne angažiranosti drugače. V tisti meri, v kateri imajo dostop do tega sveta samo skozi to, kar vidijo in delajo, smemo reči, da znanstveniki po revoluciji reagirajo

<sup>19</sup> A. Ule, *Anthropos*, 2-3/81, str. 156.

<sup>20</sup> Thomas S. Kuhn, *Struktura naučnih revolucij*, Beograd, 1974, str. 80.

<sup>21</sup> N.d., str. 81.

<sup>22</sup> N.d., str. 79-88.

<sup>23</sup> T.S. Kuhn, n.d., str. 117.

<sup>24</sup> N.d., str. 114.

na nek drugačen svet".<sup>25</sup> Kuhn razume videnje ali opazovanje v drugačnem, mnogo prožnejšem smislu kot Carnap. Če je znanstvenik ptolemajske tradicije "videl" Luno kot planet, jo "vidi" s privzemom kopernikanske paradigme kot satelit. Dober je tudi Wittgensteinov primer race - zajca:

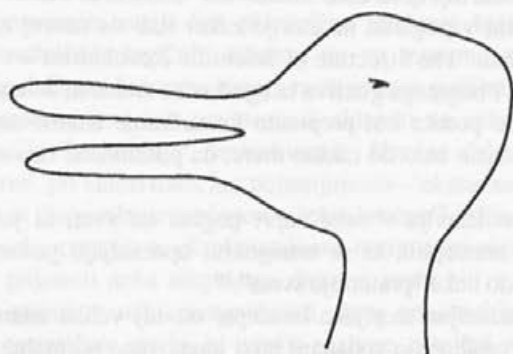

Od naše interpretacije je odvisno, ali vidimo zajca ali raco.<sup>26</sup> S tem primerom lahko ponazorimo Kuhново trditev, da "čeprav se s spremembo paradigme svet ne menja, znanstvenik potem dela v nekem drugačnem svetu".<sup>27</sup> Kljub zmeraj istim linijam te linije interpretiramo ali kot kljun race ali kot ušesa zajca. In ko privzamemo linije pred seboj npr. kot linije race, jih istočasno ne moremo interpretirati kot linije zajca: lahko samo preskakujemo iz ene interpretacije v drugo. Na vprašanje: "'Kaj je to?' ali 'Kaj vidiš tukaj?', bi odgovoril: 'Risbo zajca.'" "(...) Reči 'To vidim kot ...', bi zame imelo prav tako malo smisla kot ob pogledu na nož in vilice reči: 'To sedaj vidim kot nož in vilico'."<sup>28</sup> Interpretacija ni interpretacija prehoda iz enega "videnja" v drugo, ampak je zmeraj interpretacija konkretnega dejstva. Tako bivši privrženec Ptolemaja in novi pristaš kopernikanske paradigme ob spremembi svojega teoretskega prepričanja ne bo rekel za Mesec, da je do "sedaj videl planet, sedaj pa vidi satelit", ampak da je "nekoč menil, da je Mesec (ali da je videl Mesec kot) planet, vendar se je v tem motil".<sup>29</sup> S to spremembo pa postane celotna znanstvenikova dejavnost drugačna - ali vsaj v mnogočem drugačna - zaradi česar se svet znanstvenika spremeni tudi v povsem praktičnem smislu.

Kuhn seveda ni subjektivni idealist in ne trdi, da bi znanstvenik ustvarjal svet iz svoje glave. Ne sprejema pa tudi naivnega realizma logičnega pozitivizma, ki svet vseskozi opaža kot nespremenjen. Za Kuhna je resnična navidez paradoksalna trditev: "Čeprav se svet z menjavo paradigme ne menja, znanstvenih potem dela v nekem drugem svetu."<sup>30</sup> Tukaj gre za misel, da vsako dejstvo že zmeraj ima neko teoretično

<sup>25</sup> N.d., str. 166.

<sup>26</sup> Ludvig Wittgenstein, *Philosophische Untersuchungen*, v *Schriften*, Frankfurt/Main, 1963, str. 504.

<sup>27</sup> T.S.: Kuhn, n.d., str. 178.

<sup>28</sup> L. Wittgenstein, n.d., str. 505.

<sup>29</sup> N.d., str. 170.

<sup>30</sup> N.d., str. 178.

razlago, da čistih dejstev ni. To dokazuje tudi naša vsakodnevna praksa, saj bi bili brez teorije povsem dezorientirani: "Če poskusimo postaviti teorijo ali hipotezo na osnovi registriranih opazovanj, hitro ugotovimo, da sploh ne vemo, kaj naj bi opazovali."<sup>31</sup> Kot ilustracijo lahko ponovno uporabimo primer z rdečo barvo: ne moremo biti "čisto" aficirani z nekim čutnim dražljajem, ampak moramo nekaj npr. tudi *hoteti* videti (npr. miši v labirintu morajo izkazovati subjektivni interes za hrano, da se naučijo razlikovati med barvo, ki vodi do hrane, in barvo, ki konča v slepem rokavu). To dejstvo se je udomačilo pod imenom "obloženost opazovanj s teorijo".

Ker je paradigma vase zaprt svet teorije in njenih dejstev, znotraj nje ne moremo najti momentov, ki bi dovoljevali logično primerjavo različnih paradigem. Če ob tem vemo, da je paradigma celota pogleda na svet in za posameznika kar svet sam, postane razumljivo, zakaj je skoraj vsakdanja praksa znanosti, da celo ob teoriji nasprotujočih eksperimentalnih rezultatih znanstveniki te rezultate raje spregledajo in upajo, da jih bodo znotraj obstoječe paradigme rešili kdaj v prihodnosti. Če bi namreč paradigmo zamenjali, bi s tem zamenjali tudi svet, v katerem živijo: to pa je s psihološkega stališča težavna naloga. Znanstvenika brez teorije - kot človeka brez nekega nazora - sploh ni, saj bi z njenim izbrisom izničil svoj svet in sebe kot zavestno bitje. Stegmüller to ponazori z analogijo, da je slabo orodje še zmerja boljše kot nikakršno.

Vendar Kuhn neke kriterije racionalne izbire vendarle priznava. Eksplicitno jih navede pet: "Prvič, teorija bi morala biti točna: to je, znotraj njenega področja bi morale biti posledice, izpeljive iz teorije, v dokazanem soglasju z rezultati eksistirajočih eksperimentov in opazovanj. Drugič, teorija bi morala biti konsistentna; ne samo interno ali sama s sabo, temveč tudi z drugimi takrat sprejetimi teorijami, uporabljivimi za nanašanje na aspekte narave. Tretjič, morala bi imeti širok domet; še posebno teorijske posledice bi morale segati daleč onkraj opazovanj, zakonov ali podteorij, ki jih je bila sprva namenila razložiti. Četrtič, in v tesni povezavi s tem, morala bi biti enostavna, vnašati red v fenomene, ki bi bili v njeni odsotnosti individualno izolirani in - kot zbir - konfuzni. Petič (...) -teorija bi morala biti plodovita na področju novih raziskovalnih odkritij; morala bi odkriti nove fenomene ali doslej neznane odnose med tistimi že znanimi."<sup>32</sup> Na osnovi teh kriterijev bi se naj znanstveniki odločali, ali bodo sprejeli novo paradigmo ali ne. Kot primer si oglejmo izpolnjevanje teh kriterijev Ptolemajeve in Kopernikove teorije. "Kot astronomski teoriji sta obe bili notranje konsistentni, toda njuna relacija do sorodnih teorij na drugih področjih je bila zelo različna."<sup>33</sup> Ptolemajski geocentrični sistem je bil konsistenten glede na takratni svetovni nazor, medtem ko je bil kopernikanski njegovo neposredno nasprotje. Toda "enostavnost je favorizirala Kopernika"<sup>34</sup>: on je namreč za planete zahteval samo eno krožnico, medtem ko je Ptolemaj dve.

Toda s kriteriji interne in eksterne konsistence ter enostavnosti še nismo vzpostavili pogojev za logično primerjavo obeh paradigem. Še zmeraj se lahko le subjektivno odločimo za eno teorijo in en svet; navedeni kriteriji racionalne izbire so zgolj socialno-psihološke narave. Kot takšni niso orodje logične analize, ampak sredstvo propagande in prepričevanja. Zato Kuhn primerja uveljavljanje nove paradigme s političnimi boji.

<sup>31</sup> Philipp Frank, Lanac koji povezuje znanost s filozofijom, v N. Sesardić, *Filozofija nauke*, str. 104.

<sup>32</sup> T.S. Kuhn, Objektivnost, vrednostna sodba in izbor teorije, *Časopis za kritiko znanosti*, 64/65, 1984, str. 4.

<sup>33</sup> N.d., str. 5.

<sup>34</sup> N.d., str. 5.

Paradigma sicer je v sebe zaprt svet teorije in njenih dejstev, toda ni popoln v tem smislu, da bi se teorija skladala z vsemi možnimi dejstvi. Zato vendarle prihaja do sprememb paradigem, pa čeprav na način političnih in verskih bojev ter z odmiranjem generacije, ki zagovarja nek že ne ustrezen pogled na svet. Toda zaradi logične neprimerljivosti posameznih paradigem - če opazujemo znanost v celoti - ne moremo za znanje reči, da se kopiči kumulativno. Do kumulativnega kopičenja prihaja samo v obdobjih dejavnosti posameznih paradigem, tj. v obdobjih normalne znanosti kot vse preciznejšega reševanja postavljenih ugank. Vsaka znanstvena revolucija kot menjava paradigme pa ta tok kopičenja prekine (Kuhn sicer priznava, da se ohranja mnogo metod stare paradigme; toda tukaj gre za znanje kot interpretacijo in videnje sveta).

S tem, od logičnega pozitivizma radikalno drugačnim konceptom znanosti, njenega razvoja in kopičenja znanja, si je Kuhn kljub ogromnemu številu konkretnih primerov in njihovih analiz od mnogih priboril etiketo iracionalnosti: njegova analiza naj bi znanost prikazovala kot iracionalno dejavnost. Šele strukturalna teorija znanosti je na pregleden način pokazala, kaj je Kuhn s svojim pojmovanjem paradigem in znanstvenih revolucij dejansko misli, ali vsaj, kako ga lahko razumemo.

### STRUKTURALNA TEORIJA. AKSIOMATIZACIJA.

Kljub temu, da bi naj strukturalna metoda bila mnogo preglednejša in zato uporabnejša kot logično pozitivistična rekonstrukcija znanosti, je vstop v razumevanje njene metode težek. V strukturalno teorijo namreč ne vstopimo z enim korakom, ampak nas Stegmüller vanjo uvaja postopoma. Iz intuitivne baze, ki nam je na začetku na razpolago, pojmov ne izpeljemo kot ravno definicijsko verigo, ampak zmeraj znova preskakujemo iz že doseženega nazaj na izhodišče, da bi zopet znova pričeli z eksplikacijo. To je potrebno zato, "ker se pogosto šele v procesu eksplikacije pokaže, da so določene intuitivne predstave večznačne ali med seboj si nasprotujoče, tako da postanejo nujna prvotna prezrta diferenciranja itd."<sup>35</sup> Stegmüller ponazori ta postopek s "kibernetičnim *postopkom vzvratnega spoja*, v katerem je potrebno večkratno vzvratno seganje po intuitivni izhodiščni bazi".<sup>36</sup>

Izhodišče predstavlja aksiomatizacija teorij, ki jih teoretiki znanosti rekonstruirajo. Stegmüller pravi, da se aksiomatizacija "opravi v okviru aksiomatske izgradnje vprašljive teorije".<sup>37</sup> In kaj pomeni "v okviru aksiomatske izgradnje"? V vsaki zreli naravoslovni teoriji veljajo neke temeljne premise in logično-matematični odnosi, ki pa niso nujno eksplicitno navedeni, niti ni nujno, da so pregledno sistematizirani. Osnovna misel "strukturalne aksiomatizacije" je, da se ta nered odpravi. Temeljni pojmi predsistematizirane teorije se z aksiomatizacijo ne definirajo eksplicitno, ampak ostanejo nedefinirani in se uporabljajo le na intuitivni osnovi. Dejanski korak aksiomatizacije predstavlja "konjunkcija aksiomov"<sup>38</sup>, tj. konjunkcija temeljnih pojmov teorije. S tem pa definiramo nek nov pojem, ki je "višjega reda" kakor pojmi, ki se pojavljajo v sistemu

<sup>35</sup> W. Stegmüller, *Probleme und Resultate (...)*, Band II, Teil D, str. 10.

<sup>36</sup> W. Stegmüller, *Probleme und Resultate (...)*, Band II, Teil D, str. 10.

<sup>37</sup> W. Stegmüller, *Probleme (...)*, Band II, Dritter Teilband, str. 21.

<sup>38</sup> W. Stegmüller, *Probleme (...)*, Band II, Teil D, str. 39.

aksiomov pri utemeljevanju tolmačenja".<sup>39</sup> Z aksiomatizacijo si ponazorimo *strukturo* rekonstruirane teorije; v matematizirani teoriji gre za matematično strukturo.

V že opisanem se skriva predlog Patricka Suppesa, naj teoretiki znanosti ne uporabljajo *metamatematične*, ampak *matematične metode*. Suppes je pri tem imel v mislih prav posebno pojmovanje matematike, po katerem lahko matematiko zgradimo tako, da podamo neko strukturo, katere pojme ne izpeljemo po formalni poti, ampak jih dojemamo intuitivno. Matematično strukturo sicer zapišemo s simboli in v toliko govorimo o formalnih metodah. Toda ker so celota strukture in njeni elementi dojeti intuitivno, je aksiomatizacija neformalna. Opravimo pa jo v obliki množično-teorijskega predikata: zato "zadostuje izbira *neformalne teorije množic* kot temelja za izgradnjo specialnih matematičnih disciplin".<sup>40</sup>

Poglejmo si primer aksiomatizacije v matematiki: npr. pojem kolobarja kot matematične strukture se uvede s trditvijo, da "x je kolobar števil" natanko tedaj, ko

- 1)  $x = \langle A, +, -, X \rangle$ ;
- 2) A je neprazna množica celih števil;
- 3) operacije seštevanja, odštevanja in množenja so zaprte v množici A.<sup>41</sup>

Seveda obstajajo razlike v pojmovanju aksiomske izgradnje matematike. Niso vsi matematiki in filozofi mnenja, da se matematika lahko utemelji na pravkar opisani osnovi. Drug primer je Hilbertovo formalistično pojmovanje izgradnje matematike. Po Hilbertovem pojmovanju lahko matematiko razumemo kot sistem sintaktičnih odnosov, ki temelji na nekih temeljnih odnosih kot aksiomih, iz katerih je izpeljana ostala sintaktična zgradba s pomočjo prav tako sintaktično formuliranih pravil izpeljevanja.

Po tem pojmovanju sintaktična struktura ne izreka ničesar vsebinskega, ampak opisuje zgolj odnose. Lahko pa na osnovi te sintakse s pomočjo neke interpretacije uvedemo semantičen sistem. Interpretacija je pripisovanje elementov neke izbrane množice simbolom prvotne sintaktične strukture. Interpretacijo lahko razumemo kot funkcijo, ki elementu iz sintaktičnega sistema pripiše nek pomenski element.<sup>42</sup>

Vidimo, da je ta postopek podoben Carnapovi izgradnji jezika znanosti kot sintaktičnega in semantičnega sistema. Toda pogledimo, kako se s pomočjo množično-teorijskega predikata v rekonstrukciji naravoslovnih - širše empiričnih - teorij opravi aksiomatizacija.

Suppesov predlog se je prvotno glasil, da naj bi to metodo uporabili pri aksiomatizaciji fizikalnih teorij. Tako bi se npr. reklo, da "x je klasična mehanika delcev" natanko tedaj, ko ... - za besedo "ko" pa bi navedli strukturo teorije. V fizikalnih teorijah je struktura teorije matematična, zato tudi z množično-teorijskim predikatom podamo njeno matematično strukturo. Ta struktura pa se pojmuje neodvisno od vseh naravno eksistirajočih entitet; te so - če jih najdemo - le *modeli* matematične strukture.<sup>43</sup> To je enako kot v matematiki: če najdemo npr. množico A, ki izpolnjuje pogoje iz množično-teorijskega predikata, je ta le model matematične strukture - npr. kolobarja - ne pa struktura sama. Lahko rečemo, da je model le ponazoritev strukture; slednja ima dejansko avtonomen, od modela neodvisen status. Modeli pogosto niti ne izpolnjujejo

<sup>39</sup> N.d., str. 39.

<sup>40</sup> W. Stegmüller, Probleme (...), Band II, Teil 3, str. 20-21.

<sup>41</sup> Kolobar števil imenujemo tako množico števil K, ki je zapra za seštevanje, odštevanje in množenje. (Ivan Vidav, Višja matematika I, DZS, Ljubljana 1978, str. 15).

<sup>42</sup> W. Stegmüller, Probleme (...), Band II, Teil D, str. 35-38.

<sup>43</sup> W. Stegmüller, Probleme (...), Band II, Teil D, str. 40.

vseh zahtev, ki jih matematična struktura - pojmovana kot opis naravnega dogajanja - postavlja. So le približki idealnemu in kot takšni le idealizacije.<sup>44</sup>

Tudi za strukturalno aksiomatizacijo naravoslovnih teorij velja Hemplova ugotovitev, da "je aksiomatizacija pripomoček, ki ugotavlja razred stavkov in določa njihove logične odnose, vendar ne tudi njihovih epistemoloških utemeljitev".<sup>45</sup> Edina potrebna dopolnitev se glasi, da sedaj več ne ugotavlja razreda stavkov, ampak konjunkcijo nedefiniranih - temeljnih - entitet.

Stegmüller izbere kot primer takoimenovano arhimedovo statiko, ki jo zaradi njene preprostosti imenuje "miniaturna teorija". Arhimedova statika opisuje točkasta telesa, ki so v ravnovesnem stanju okrog neke gibljive osi. Temeljni aksiom se glasi, da je nek sistem točkastih teles v ravnovesnem položaju, če je vsota produktov med težami in razdaljami posameznih teles od osi vrtenja enaka nič. Razdalje na nasprotnih straneh osi so različno predznačene. S simboli lahko ta zakon zapišemo tako:

$$\sum_{i=1}^{i=n} d_i \cdot g_i = 0$$

Aksiomatizacijo arhimedove statike pričnemo s tem, da pregledamo temeljne pojme teorije. V prvem koraku ugotovimo, da za formuliranje arhimedove statike potrebujemo točkasta telesa (ali vsaj telesa, ki jih je možno nedvoumno določiti težišče). Nato moramo poznati dva postopka meritev, ki vsakemu telesu pripišeta težo in razdaljo od osi vrtenja. Nadaljnja ugotovitev je, da mora biti teles končno mnogo, saj bi v obratnem primeru bila vsota produktov neizračunljiva. Hkrati pa sistem arhimedove statike ne sme biti brez točkastih teles, ali natančneje, vsebovati mora vsaj dvojce teles (Stegmüller se zadovolji s pogojem neprazne množice). Nadalje mora biti teža teles zmeraj večja od nič. Označimo težo s simbolom  $g$ , razdaljo od osi vrtenja do posameznih teles z  $d$ , celoten sistem arhimedove statike z veliko črko  $A$ , posamična točkasta telesa z malimi indeksiranimi črkami  $a_i$ . Privzemimo še obstoj realnih števil  $R$ , znake za logične in matematične operacije pa kot znane.

Sedaj lahko zapišemo arhimedovo statiko v obliki množično-teorijskega predikata: "x je AS (arhimedova statika) natanko tedaj, ko obstajajo  $A$ ,  $d$  in  $g$  tako, da velja:

- (1)  $x = \langle A, d, g \rangle$ ;
- (2)  $A$  je končna, neprazna množica, npr.  $A = \{a_1, \dots, a_n\}$ ;
- (3) (a)  $d: A \rightarrow R$ ;
- (b)  $g: A \rightarrow R$ ;
- tj.  $d$  in  $g$  sta funkciji iz  $A$  v  $R$ ;
- (4) Za vse objekte  $a \in A$  velja:  $g(a) > 0$ ;
- (5)  $d(a_i) \cdot g(a_i) = 0$  (zlato pravilo arhimedove statike).<sup>46</sup>

Z aksiomatizacijo ekstenzionalno definiramo neko množico. V našem primeru je AS množica vseh elementov, ki izpolnjujejo predpisane pogoje. Zato lahko govorimo namesto o množično-teorijskem predikatu kar o množici - npr. množici AS. Kot splošen simbol množic uporabi Stegmüller veliko črko  $M$ . Uporabljamo lahko ali subjekt-predikatno obliko - npr. "x je AS" - ali kar imena množic. Prva oblika izražanja je kvazi-

<sup>44</sup> A. Ule, Razvoj znanosti z vidika "strukturalne teorije" znanosti, I. del. URP, Znanost o znanosti, Letno poročilo 1987, tiskopis, str. 12-13.

<sup>45</sup> C. G. Hempel, n. d., str. 210.

<sup>46</sup> Stegmüller, Probleme (...), II/3, str. 22.

lingvistični, druga pa *modelno-teorijski način govorenja*.<sup>47</sup> Formalno sta oba zapisa enakovredna, toda Stegmüller uporablja predvsem modelno-teorijskega, ker je krajši in zato uporabnejši.

Morda se zdi takšna aksiomatizacija teorije naivna. Naravoslovci bi lahko rekli, da gre tukaj samo za opis teorije. To je res. Toda pomen zapisa je v tem, da nazorno prikaže matematično strukturo teorije. Preprostost prvega koraka je pomembna, ker nam omogoča ukvarjanje neposredno s samo teorijo. V logičnem pozitivizmu smo morali zgraditi zapleten sintaktičen in semantičen sistem, da smo sploh prišli npr. do pojma teže. Še več: zaradi ogromne naloge smo do njega lahko prišli po različnih poteh. Hempel ugotavlja, da "ena znanstvena teorija dopušča mnogo različnih aksiomatizacij".<sup>48</sup> Iz tega sklepa, da "katerakoli filozofska pojasnitev že se lahko doseže s tem, da se teorija prikaže v aksiomatizirani obliki, bo izhajala edino iz aksiomatizacije posebne in primerne vrste, ne pa preprosto iz katerekoli aksiomatizacije, celo iz neke izrazito ekonomične in formalno elegantne ne."<sup>49</sup> Ne vem, ali se je povsem strinjal s predlogom Suppesa - v citiranem delu mu daje določeno priznanje<sup>50</sup> - strukturalizem vsekakor uvede pojem teže z enim korakom in ga hkrati postavi v neke strukturne odnose.

Logični pozitivizem in strukturalizem sta si enaka v intuitivnem sprejemanju primitivnih terminov - razlikujeta se v nivoju sprejetja. Razliko in podobnost lahko izrazimo v kantovskem jeziku: če logični pozitivizem prične pri pogojih možnosti spoznanja, prične strukturalizem s spoznanjem samim. Kar je za strukturalista izraženo po sebi, izrazi logični pozitivist skozi dolge definicijske verige. S tem nočem reči, da strukturalizem zavrača formalne metode v *načelu*; naj še enkrat s Stegmüllerjevimi besedami poudarim, da je "bil ta postopek *motiviran čisto praktično*. Kratko in jedmato formulirano ni *nikakršnih teoretskih prednosti*, ki bi nas vzpodbudile zasekati tole pot, *ampak človeške nezadostnosti*."<sup>51</sup> Tudi strukturalna metoda uporablja formalne metode, toda samo, v kolikor jih uporablja za raziskovanje samih teorij, ne pa za njihovo formalno utemeljitev in izpeljavo. Npr. "brez na razpolago stoječega instrumentarija moderne modelne teorije bi bila precizacija ne-stavčnega (non-statement view) pogleda na fizikalne teorije nemogoča."<sup>52</sup>

## T-TEORIJSKOST

Doslej smo se gibali na področju, ki ga je začrtal že Suppes. Naslednji pomemben korak v izgradnji strukturalne metode je napravil J.D. Sneed v svojem delu "The Logical Structure of Mathematical Physics", v katerem je pozitivno odgovoril na Putnamov izziv, kaj so teorijski termini. V svojem prikazu ne izhajam iz Sneedovega dela, ampak sem enako kot doslej uporabljal Stegmüllerjeva dela, v katerih obravnava - zdi se, da temeljito in obširno - posamezne avtorje, ki so relevantni za strukturalno teorijo.

<sup>47</sup> N.d., str. 24.

<sup>48</sup> C. G. Hempel, n.d., str. 210.

<sup>49</sup> C. G. Hempel, n.d., str. 210.

<sup>50</sup> Če je aksiomatizacijo potrebno smatrati kot nek način *definiranja* primitivnih pojmov, potem je logično bolj zadovoljivo s Suppesom tolmačiti aksiomatizacijo kot tvorjenje eksplicitne definicije "predikata teorije množic" višjega reda. (N.d., str. 208).

<sup>51</sup> W. Stegmüller, Probleme (...), II/3, str. 25.

<sup>52</sup> W. Stegmüller, Probleme (...), II/D, str. 10.

Po mojem mnenju je Sneedova formulacija teorijskih terminov tesno povezana s Suppesovo metodo aksiomatizacije. Šele v množično-teorijskem predikatu je v ospredju sama teorija in sam zakon, kar je za Sneedovo idejo odločilnega pomena.

Pozitivni odgovor na Putnamov očitek je Sneed dal tako, da je podal funkcijo teorijskih terminov v teoriji.

Stegmüller uporabi kot primer zopet arhimedovo statiko. Kot modele privzame nihajno-ravnovesne tehtnice (Balkenwaagen) in otroške nihajne gugalnice, ki so nihajno-ravnovesne tehtnice v velikem. Pred razvitjem primera privzeme dve predpostavki, ki sta zaradi preprostosti teorije nujni:

"1) Edino priznane metode tehtanja stvari uporabljajo nihajno-ravnovesne tehtnice (...);

2) Obstoji samo končno število tovrstnih tehtnic."<sup>53</sup>

Za merjenje dolžin pa velja, da lahko določeno dolžino izmerimo z različnimi postopki merjenja, ki so opisani v teorijah merjenja in so za arhimedovo statiko empirično evidentni.

Imejmo torej otroško gugalnico; na eni strani naj bo otrok, na drugi utež; celoten sistem *a* naj bo v ravnovesnem stanju:

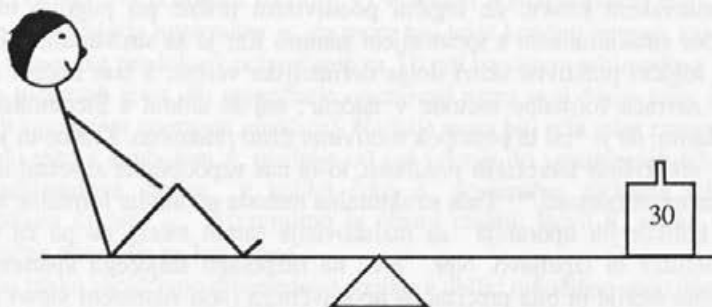

Za celoten sistem *a* lahko upravičeno trdimo, da je arhimedova statika:

(I) *a* je AS.

Sedaj se prvič pojavi problem, kako s pomočjo množično-teorijskega predikata izrazimo neko empirično trditev. Vseskozi zatrujemo, da gre za rekonstrukcijo empiričnih teorij, pa nismo še zapisali nobene empirične trditve neke teorije.

Zastavlja se vprašanje, ali je (I) empirična trditev?

Kdaj smo upravičeni imeti (I) za empirično trditev arhimedove statike? Za konkreten model *a* lahko določimo kvantitativne vrednosti funkcij teže in mase. Ko na podlagi dobljenih rezultatov ugotovimo, da je vsota produktov tež in razdalj otroka in uteži od osi vrtenja enaka nič, sklepamo na podlagi zlatega prvila arhimedove statike, da je naša gugalnica model te teorije. Toda kako smo dobili vrednosti posameznih funkcij? Če je (I) empirična trditev, bi jih morali po empirični poti.

<sup>53</sup> W. Stegmüller, Probleme (...), II/3, str. 34.



Denimo, da na uteži piše 30 kg, zaradi česar smo upravičeno prepričani, da tudi otrok tehta 30 kg, saj je gugalnica v ravnovesju, razdalji otroka in uteži do osi vrtenja pa enaki. Toda teži otroka in uteži nismo preverili po empirični poti, saj gre le za naše prepričanje, da je utež dejansko težka 30 kg. Če hočemo biti dosledni empiristi, moramo preveriti, ali je napis na uteži resničen. To lahko storimo samo z drugim modelom arhimedove statike. Tokrat uporabimo nihajno ravnovesno tehtnico in dodatno utež, ki naj tudi tehta 30 kg. Če je tehtnica v ravnovesni legi, potem je prva utež dejansko težka 30 kg. Toda empirični črv dvoma nas tokrat žre pri drugi uteži, za katero moramo - če hočemo črva nasiti - uporabiti enak postopek kot za prvo: novo tehtnico in novo utež. Ta postopek se očitno nadaljuje, vse dokler ne pridemo do poslednje razpoložljive tehtnice (brez predpostavke (2) pa bi se ta postopek neskončno dolgo ponavljal in črv neskončno dolgo žrl). S poslednjo tehtnico pa je empiričnih poti preprosto konec. Če je tehtnica pred nami v ravnovesju, se lahko odločimo le za dvoje:

1) ali nam dejstvo, ki ga vidimo, nič ne pove in ga torej ne znamo izraziti in razložiti;

2) ali pa zapišemo zlato pravilo arhimedove statike, ga sprejmemo kot zapis neke matematične strukture oziroma matematičnih odnosov, na našo poslednjo tehtnico pa kot pravilno delujoči *model* arhimedove statike. Šele sedaj lahko s konvencijo določimo, da vse uteži tehtajo npr. 30 kg.

Kakšna je torej znotraj arhimedove statike razlika med težo in razdaljo? Za merjenje razdalj ne potrebujemo arhimedove statike kot metode merjenja, ampak razdaljo neposredno zmerimo na podlagi ene izmed teorij in metod merjenja, ki jih imamo na razpolago - npr. z metrom. Teža pa je takšne narave, da ne moremo določiti vrednosti meritev, ne da bi že *predpostavili neko naravno entiteto kot pravilno delujoči model arhimedove statike*. S tem so teorijski termi pozitivno določeni iz neke teorije: "Neka veličina je T-teorijska, če njena meritev predpostavlja veljavnost prav te teorije."<sup>54</sup>

Očitno je teorijskost termov določena *relativno* glede na neko teorijo T. V arhimedovi statiki je teža AS-teorijski, razdalja pa AS-neteorijski term. Toda kot takšni nista določeni za vekomaj, ampak le glede na konkretno teorijo AS. Npr. pojem razdalje je v teorijah, na katerih temeljijo empirične meritve v arhimedovi statiki - bolje bi bilo reči *empirične* meritve za arhimedovo statiko - teorijski term. Obratno pa je teža kot masa v newtonski fiziki neteorijski pojem.

S trenutnim stanjem analize še zmeraj ne moremo eksplicirati, kako s teorijo, zapisano z množično-teorijskim predikatom izrekamo empirične trditve. Stavek (I) očitno ni empirična izjava, saj je entiteta *a* le model matematične strukture AS. Lahko pa na osnovi pojma T-teorijskosti uvedemo nove modelno-teorijske entitete. Definirajmo množice M, M<sub>p</sub>, M<sub>pp</sub> ekstenzionalno na sledeči način:

1) Množica M je razred tistih entitet, ki izpolnjujejo celoten množično-teorijski predikat neke teorije - torej temeljno matematično strukturo in temeljni zakon.

2) Množica M<sub>p</sub> je razred tistih entitet, ki izpolnjujejo matematično strukturo teorije T; za M<sub>p</sub> ne zahtevamo, da bi izpolnjevala tudi temeljni zakon.

3) Množica M<sub>pp</sub> je razred tistih entitet, ki izpolnjujejo zahteve T-neteorijskih pojmov. T-teorijskih pojmov in temeljnega zakona jim ni treba izpolnjevati.<sup>55</sup>

<sup>54</sup> W. Stegmüller, Probleme (...), II/3, str. 33.

<sup>55</sup> Kratek pregled v W. Stegmüller, II/D, str. 14.

Imenujmo množico M množico modelov teorije, Mp naj bo množica potencialnih modelov in Mpp množica paricalnih potencialnih modelov.

Že v teh prvih potezah strukturnega razgrinjanja teorije se vidi razlika med postopkom logičnih pozitivistov in strukturalno metodo. Na mesto stavkov - in termov - kot atomov analize ter odnosov odvedljivosti med stavki kot temeljnimi relacijami stopi modelno-teorijska analiza, katere atomi so modelno-teorijske entitete - množice. Prvi pristop do teorij imenuje Stegmüller "mikrologičen" drugega pa "makrologičen način opazovanja".<sup>56</sup>

Toda še zmeraj nismo prišli do empiričnih trditev teorije. Do sedaj smo spoznali le kriterij, ki nam je omogočil T-teorijske terme v množično-teorijskem predikatu. Lahko pa na njihovi osnovi določimo tiste strukturne elemente množično-teorijskega predikata, ki so T-teorijski: v zgornji točki (3) smo z definicijo vpeljali množico Mpp parcialnih potencialnih modelov. Za naš primer arhimedove statike torej velja, da je neka entiteta x parcialni potencialni model AS natanko tedaj, ko velja:

"(1)  $x = \langle A, d \rangle$ ;

(2) A je končna, neprazna množica, npr.

$A = \{a_1, \dots, a_n\}$ ;

(3)  $d: A \rightarrow R$ ."<sup>57</sup>

Stegmüller označi modele tega množično-teorijskega predikata z e in pravi, da "naj imenujemo tako reducirano entiteto e empirično strukturo."<sup>58</sup>

Toda tudi do parcialnega potencialnega modela e smo prišli z logično analizo, ne pa po neki empirični poti. Sedaj je položaj skoraj nasproten, kot je bil v logičnem pozitivizmu. Tokrat smo pričeli z analizo celotne teorije; na osnovi funkcije, ki jo ima teorija v procesu določanja vrednosti veličin - na kratko v meritvah - smo lahko identificirali določene terme kot T-teorijske. Toda na ta način prihaja vse iz teorije. Zato je množično-teorijski predikat, ki opisuje model e, zgolj empirična struktura teorije T, ne pa že empirija sama. Kot struktura izraža e vse empirične možnosti, ki jih teorija vsebuje, ne pa tudi konkretnih primerov te možnosti. Zato v našem primeru še ne moremo govoriti o dolžini kot AS-empiričnem termu, ampak le AS-neteorijskem. Dejansko smo še zmeraj na nivoju aksiomatizacije, ki izraža le logične odnose neke teorije, ne pa tudi njene epistemološke zasnovanosti.

Za modele predikata ASpp lahko izberemo katerekoli v njem neprotislovne entitete. Kot model smemo konstruirati npr. množico točkastih teles A, ki nimajo nobene teže: štiri točke na premici, ki jim izmerimo razdaljo do neke pete točke, ki leži na isti premici. Tega modela empirične strukture ASpp ne moremo dopolniti do modela AS, ker ne izpolnjuje pogoja, da je teža teles zmeraj večja od nič. Zato vse možne entitete, ki jih s pojmi iz e lahko opišemo, niso tudi T-empirični svet, ker teorija o njih ničesar ne izreka. Izraženo v natančnejši modelno-teorijski terminologiji: vseh parcialnih potencialnih modelov teorije ne moremo opisati tudi kot njene modele. To opravičuje tudi ime množice Mpp: "Empirična struktura stoji parcialno (delno) v soglasju s teorijo."<sup>59</sup>

<sup>54</sup>N.d., str. 14.

<sup>57</sup>W. Stegmüller, Probleme (...), II/3, str. 44.

<sup>58</sup>N.d., str. 44.

<sup>59</sup>W. Stegmüller, Probleme (...), II/3, str. 44-45.

Ker logična analiza teoriku znanosti v *principu* ne more pokazati empirične plati teorije, jo mora poiskati *neodvisno* od celote teorije. Poiskati mora tiste entitete, o katerih naj bi teorija pozneje govorila.<sup>60</sup> V strukturalni teoriji se te entitete imenujejo *intendirane uporabe teorije*. Te niso dane na enak način, kot je dana teorija: niso dane v celoti. Zato jih ne moremo ekstenzionalno definirati, vendar jih nekako - če hočemo nadaljevati z modelno-teorijsko analizo - vendarle moramo.

Intendirane uporabe so dejansko obstoječe entitete, ki so opisane z nekimi naravoslovnimi (fizikalnimi, kemijskimi itd.) pojmi. Toda vseh možnih entitet, ki se lahko opišejo z nekim pojmom, ni smiselno pojmovati kot entitete, ki naj bi jih teorija opisovala. S tem bi konkretne primere razblinili v empirično strukturo, v kateri bi bili povsem dezorientirani. Vendar na osnovi posamičnih primerov nimamo nedvoumnih kriterijev, ki bi nam omogočali, da nekatere entitete pojmujeemo kot elemente iste množice intendiranih uporab. "Kot iluzorno je treba opustiti mnenje, da lahko to množico karakteriziramo s podajanjem nujnih *in zadostnih* pogojev za pripadnost k njej."<sup>61</sup> Z intendiranimi uporabami smo z eno nogo stopili v kaos empiričnega nereda.

Kako pa vendarle določimo množice intendiranih uporab? Dejstvo je, da imamo za vsako teorijo končno število posameznih primerov, ki jih smemo označiti kot elemente množice intendiranih uporab. Toda vprašanje je še zmeraj neodgovorjeno: kaj je množica intendiranih uporab?

Sneed in po njem Stegmüller uporabita za njeno karakterizacijo Wittgensteinov pojem *igre*. Wittgenstein tako pojasni svojo misel: "Kako bi torej nekemu razložili, kaj je igra? Menim, da bi mu *igre* opisali, opisu pa bi lahko dodali: 'to, *in podobno*, imenujemo igre'. In ali sploh sami vemo več? Ali morebiti samo drugemu ne moremo natanko reči, kaj je igra? - Ampak to ni nevednost. Mej ne poznamo, ker niso načrtane."<sup>62</sup> Analogno določimo množico intendiranih uporab: neke naravne entitete smatramo toliko podobne med seboj, da jih pojmujeemo kot elemente iste množice. Dejansko postopajo tako sami znanstveniki: oblikujejo neko množico, o kateri *naj bi* teorija govorila. Ta prva množica v izgradnji množice intendiranih uporab se imenuje paradigmatška in se označi s simbolom *I<sub>0</sub>*. Sneed je poznal samo to množico, Stegmüller pa jo je odprl v tem smislu, da ji lahko dodajamo še nadaljnje posamične primere, s čimer dobimo poleg *I<sub>0</sub>* še razširjeno množico intendiranih uporab *I*, katere dodatni elementi so zadovoljivo podobni paradigmatškimi. Množica *I* je zmeraj *odprta* množica.

## EMPIRIČNA TRDITEV TEORIJE

Na podobnosti eksaktnega védenja ne moremo zgraditi. Zato moramo intendirane uporabe, ki so dane "po podobnosti", med seboj nekako povezati. To storimo tako, da pokažemo homolognost njihovih strukturnih odnosov. Z drugimi besedami: če lahko nek pojem, s katerim opisujemo različne naravne entitete, vključimo v nove strukturne

<sup>60</sup> V II/D, str. 14, Stegmüller za intendirane uporabe pravi, da gre za entitete, "o katerih teorija govori".

<sup>61</sup> W. Stegmüller, *Probleme (...)*, II/3, str. 28.

<sup>62</sup> L. Wittgenstein, n.d., str. 326.

odnose tako, da so te entitete potem modeli novih strukturnih odnosov, potem smo posamezne intendirane uporabe logično med seboj povezali.

Gledano iz smeri empirije, morajo biti indendirane uporabe takšna podmnožica  $M_{pp}$ , da bomo lahko našli *teorijsko dopolnitev*, s katero jih bomo lahko kot parcialne potencialne modele opisali tudi kot modele teorije T.

Tudi pojem dopolnitve prikaže Stegmüller na primeru arhimedove statike, kjer definira teorijsko dopolnitev D v obliki množično-teorijskega predikata kot dvomestno relacijo:

"xDy glede na  $M_{pp}$  (AS) (x je teorijska dopolnitev y-a glede na predikat 'AS $_{pp}$ ' oziroma glede na množico  $M_{pp}$  (AS)) natanko tedaj, ko obstajata nek A in d, tako da velja:

(1)  $y = \langle A, d \rangle$  ;

(2)  $y \in M_{pp}$  (tj. y je AS $_{pp}$ );

(3) obstaja funkcija  $g: A \rightarrow R$ , tako da  $x = \langle A, d, g \rangle$ ".<sup>63</sup>

Izjavo (I) lahko sedaj preformuliramo v Ramsey-Sneed stavek:

(II)  $\forall x (x \in D \wedge x \in M)$ .<sup>64</sup>

V tem zapisu se entiteta a kot model teorije sploh več ne pojavlja. Kot parcialni potencialni model nastopa entiteta e, za katero pa lahko določimo kvantitativne vrednosti po empirični poti. Zdaj moramo poiskati le še ustrežno matematično nadgradnjo, da se bodo vsi izračuni ujemali z empiričnimi meritvami. "Na mesto (...) empirično nerešljive naloge, dognati teže otrok neodvisno od sedanje teorije, da bi odločali o resničnosti ali neresničnosti  $a \in M$ , stopi sedaj čisto *logično-matematična naloga*, navesti takšno dopolnitev x za e, tako da  $x \in M$  velja. Kakor hitro se ta navedba posreči, smo (II) empirično verificirali. Zato izjavo (II) upravičeno smatramo za *empirično izjavo*."<sup>65</sup>

Stavek (II) lahko prevedemo iz modelno-teorijskega v kvazi-lingvistični način govorjenja, s čimer postane postopek povsem nazoren:

(II')  $\forall x ((x \text{ je } M) \supset D (e \text{ je } M_{pp}))$ .

Desni člen relacije je utemeljen v empiriji - ali vsaj v T-neodvisnih metodah merjenja - zato ni problematičen. Levi člen pa od nas zahteva le, da najdemo ustrezne vrednosti funkcij, s katerimi parcialni potencialni model e dopolnimo do modela teorije.<sup>66</sup>

Rezultat je navidez paradoksen: z logično-matematičnimi izjavami smo stavek (II) empirično verificirali. Dejansko pa gre le za logično konsekventno izpeljavo začetne pozicije, kjer smo matematični strukturi dali avtonomen status. Nato smo poiskali vse funkcije, ki so merljive na T-odvisen način ter jih označili T-teorijske. Vse ostale funkcije so opisovale empirično strukturo teorije. Vendar modelov empirične strukture nismo mogli neposredno pojmovati kot tiste entitete, o katerih teorija govori. Empirično strukturo smo pridobili z logično analizo, zato smo lahko konstruirali modele empirične strukture, ki se niso mogli dopolniti do modelov teorije. Če bi modele empirične strukture razumeli kot empirične entitete, o katerih govori teorija, bi ne mogli pojasniti, zakaj model empirične strukture ne more biti model teorije: imeli bi ali napačno teorijo

<sup>63</sup> W. Stegmüller, Probleme (...), II/3, str. 44.

<sup>64</sup> N.d., str. 45.

<sup>65</sup> N.d., str. 45-46.

<sup>66</sup> Glej A. Ule, 1987, str. 29-30.

ali napačne modele empirične strukture, oboje pa dobljeno po logični - torej nujni - poti. Zato smo neodvisno od teorije poiskali takšne entitete, ki smo jih lahko opisali s pojmi empirične strukture (poiskali smo intendirane uporabe teorije kot podmnožico množice parcialnih potencialnih modelov) in ki smo jih - če smo dobro izbrali - z logično-matematičnimi metodami opisali kot modele teorije.

## ORIS NEKATERIH POJMOV

Opisani pojmi so temeljni kamni strukturalne teorije. Mednje lahko uvrstimo le še prečne povezave; te so element matematične strukture in omogočajo izračunavanje vrednosti empiričnih funkcij. Vendar nas v tem kontekstu ne zanimajo.

Na osnovi znanih pojmov bom podal nekaj definicij modelno-teorijskih entitet, da ilustriram možnosti, ki jih nudi strukturalna teorija. Definicije bodo nepopolne, a kot ilustracije zadovoljive.

*Teorijski element*  $T$  je matematična struktura, ki jo tvorita teorijsko jedro  $K = \langle M, Mpp \rangle$  in množica intendiranih uporab  $I$ :

$$T = \langle K, I \rangle.$$

Če vsebuje teorijsko jedro  $K$  temeljni zakon teorije in množica intendiranih uporab  $I$  podmnožico paradigmatičnih intendiranih uporab  $I_0$ , potem je teorijski element  $T$  *bazni element* celotne teorije. Iz njega lahko izpeljemo *specialne teorijske elemente*  $T'$ :

$$T' = \langle K', I' \rangle.$$

Specialni teorijski elementi vsebujejo *specialne zakone*, ki so logično odvisni od temeljnega zakona, ki pa se morajo posebej formulirati, da bi lahko s teorijo opisali *posebne intendirane uporabe*, ki jih samo s temeljnim zakonom ne bi mogli.

Z dodajanjem specialnih teorijskih elementov baznim gradimo *teorijske mreže*. Z njimi lahko pokažemo, zakaj imajo znanstveniki različne predstave o svetu, čeprav zastopajo isto teorijo: nek bazni element teorije lahko specializirajo na različne načine. Specializacija baznih elementov je dejavnost Kuhbove normalne znanosti, ki obstaja v reševanju implicitno že rešenih nalog. Skokovitost razvoja pa je utemeljena v menjavanju baznih elementov oziroma baznih teorijskih jeder (vendar Stegmüller ne priznava absolutne neprimerljivosti teorij, saj vzpostavi določene interteorijske relacije, ki mu omogočijo novo definicijo znanstvenega razvoja; teorije so med seboj le nesorazmerne). Poglejmo si še pet vzrokov za "imunost teorij" pred "upornim izkustvom":

1) Bazni teorijski element se ne more niti falsificirati niti verificirati z empiričnimi meritvami (opazovanji), saj ni  $T$ -neodvisnih postopkov merjenja teorijskih funkcij. V tej točki se strukturalizem ujema s holizmom, ki trdi, da lahko teorije falsificiramo ali verificiramo samo kot celote.

2) Za specialne zakone ne velja princip avtodeterminacije, zato jih lahko empirično falsificiramo. Toda njihova falsifikacija ne falsificira temeljnega zakona. Tudi to je holistična teza, da naše znanje najlažje korigiramo na empiričnih robovih in da strukturalno jedro puščamo - če je le možno - nedotaknjeno.

3) Lahko se zgodi, da nek zakon ne moremo uporabiti za intendirano uporabo; potem lahko domnevamo, da intendirana uporaba ni bila popolnoma opisana.

4) Množica intendiranih uporab je odprta, zato lahko posamezne intendirane uporabe ali dodajamo ali odvezujemo, odvisno od našega uspeha in potreb.

5) Če neke intendirane uporabe ne moremo pojasniti z obstoječim pojmovnim aparatom teorije, ga nimamo takoj za slabega. Upravičeno lahko upamo, da bomo kdaj v prihodnosti našli specializacijo, s katero bomo lahko pojasnili "uporno izkustvo".

Strukturalna metoda omogoča dojeti neke aspekte dinamike teorij oziroma znanstvene dejavnosti. Dinamika se razlikuje med teorijo kot celoto in njenimi empiričnimi stavki, med različnimi teorijami, znotraj same teorije v smislu dejavnosti normalne znanosti, pa tudi kot pragmatični aspekt razpolaganja s teorijo. Slednje se da zelo preprosto - vsaj na začetku - izraziti tako, da definiramo pragmatično razširjen teorijski element kot množico X, katere elementi so znanstvena skupnost SC, ki v nekem času t določi teorijski element T in njegove specializacije T'.

Povedano je le grob obris strukturalne metode. Že v njenem prikazu do Ramsey-Sneed stavka sem se omejil le na poglavitni miselni tok, ki bi naj očrtal razlike in podobnosti z logičnim pozitivizmom. Morda najpomembnejša razlika je v prikazu razvoja znanosti: logični pozitivizem ga ne prikazuje v nasprotju s strukturalno metodo, ki je uspela pokazati, da lahko tudi matematično-logično strukturo pojmuje dinamično. Menda je v svetu modeliranje razvoja teorij že zelo razvito in visoko formalizirano. S tem strukturalna teorija uhaja iz okrilja filozofije in postaja vse bolj znanost. Na osnovi našega prikaza lahko le nejasno slutimo, kaj bi to lahko pomenilo. Kakorkoli že: ostaja naloga, da tudi v našem prostoru to težko, a obetavno teorijo osvojimo in tudi sami prispevamo del odgovora na vprašanje, ki leži med "če" in "potem", namreč "kako".

## LITERATURA

- Camap, R., *Der Logische Aufbau der Welt*, Hamburg, 1966<sup>(3)</sup>
- Camap, R., *Einführung in die Philosophie der Naturwissenschaft*, Frankfurt/M, 1986, poglavje V.
- Camap, R., *Metodološka narav teorijskih pojmov*, v Sesardić, N., *Filozofija nauke* (zbornik), Beograd, 1986.
- Frank, P., *Lanac koji povezuje znanost s filozofijom*, v Sesardić, N., Beograd, 1986.
- Hempel, C.G., *O "standardnoj koncepciji" znanstvenih teorija*, v Sesardić, N., Beograd, 1986.
- Kuhn, T., *Dodatne misli o paradigmatih*, *Časopis za kritiko znanosti*, 64/65, 1984.
- Kuhn, T., *Objektivnost, vrednostna sodba in izbor teorije*, *Časopis za kritiko znanosti*, 64/65, 1984.
- Kuhn, T., *Struktura naučnih revolucija*, Beograd, 1974.
- Nagel, E., *Struktura nauke*, Beograd, 1974.
- Prijatelj, N., *Matematične strukture I*, Ljubljana, 1971.
- Prijatelj, N., *Uvod v matematično analizo I*, str. 13-60, Ljubljana, 1980.
- Putnam, H., *Što teorije nisu*, v Sesardić, N., Beograd, 1986.
- Stegmüller, W., *Beobachtungssprache, theoretische Sprache und die partielle Deutung von Theorien, Probleme und Resultate (...)* II/C, Berlin, Heidelberg, New York, 1970.
- Stegmüller, W., *Die Entwicklung des neuen Strukturalismus seit 1973, Probleme und Resultate (...)*, II/3, Berlin, Heidelberg, New York, Tokyo, 1986.
- Stegmüller, W., *Logische Analyse der Struktur ausgereifter physikalischer Theorien, Probleme und Resultate (...)*, Berlin, Heidelberg, New York, 1973.
- Stegmüller, W., *Kombiniran dostop do razumevanja dinamike teorij*, *Časopis za kritiko znanosti*, 64/65, 1974.
- Stegmüller, W., *Neue Wege der Wissenschaftsphilosophie*, Berlin, Heidelberg, New York, 1980.
- Ule, A., *Hozjan, S., Analitična znanost kot racionalna rekonstrukcija znanosti*, *Časopis za kritiko znanosti*, 64/65, 1984.
- Ule, A., *Dialektični momenti v "logiki raziskovanja" Karla Popperja in preseganje "analitične paradigme" znanosti v novejši zahodni "teoriji znanosti"*, *Anthropos*, 1974.
- Ule, A., *Od filozofije k znanosti in nazaj*, Ljubljana, 1986.

- Ule, A., O znanstveni pojasnitvi in ideološkem samoupravičevanju, *Časopis za kritiko znanosti*, 64/65, 1984.
- Ule, A., Razvoj znanosti z vidika "strukturalne teorije" znanosti I, URP Znanost o znanosti (poročilo), tipkopis, Ljubljana, 1987.
- Ule, A., Sodobna analitična teorija znanosti, *Anthropos*, 2/3, 1981.
- Ule, A., Sodobna analitična teorija znanosti in preseganje pozitivistične paradigme znanosti, *Anthropos*, 4/6, 1981.
- Wittgenstein, L., *Philosophische Untersuchungen*, Frankfurt/M. 1963.

Koncept izjavljanja je bil pogosto predmet ostrih kritik. Nekateri so videli v njem zadnji poskus ohranitve subjekta v govorici (npr. Kuentz), drugi ideološki konstrukt (Pêcheux) ali pa nevarno polisemijo (Jacques). Vendar je vpliv koncepta na razvoj teoretske refleksije govorice nesporen.

Tu se ne bomo spuščali v podrobnejšo historično raziskavo. Preiskali bomo le nekatere sodobne aplikacije koncepta, zgodovinske razsežnosti pa se bomo dotaknili le toliko, kolikor je neizogibno za opredelitev nasprotij v sodobnem razumevanju. V tem okviru je pomembno, da je koncept vseskozi - od latinskih gramatik, ki so ločevale med "utteratio" in "utteratum", dalje - deloval kot sestavina binoma "izjavljanje - izjava" in bil potemtakem določen z intuitivnim razlikovanjem, v katerem je "proces" postavljen nasproti "stanju", "produkcija" "produktu", "dinamično" "statičnemu", "subjektivno" "objektivnemu", "strukturirajoče načelo" "strukтури" itd. Omeniti velja, da je filozofsko-ontološka teorija vezala govorico prek subjekta izjavljanja na izvore "smisla", na "resnico", "zgodovino", "generično bistvo človeka" ipd. Descartes, Locke in Kant so omogočili premestitev poudarka: koncept izjavljanja se prične osamosvajati od vprašanj o "biti in bistvu govorice" in se vse pogosteje vključuje v razmislek o pogojih in strukturi znanstvene vednosti o govorici.

Koncem devetnajstega in na začetku dvajsetega stoletja sta dve teoriji izbrali pot nefilozofske obravnave izjavljanja. Saussurov pojem govora je vsaj z enim od svojih pomenov (govor kot individualna dejavnost) pokazal na možnost empirično-deskriptivne obravnave, Ballyjeva stilistika pa na ožjo možnost psihološke analize izjavljanja.

Na terminološki ravni so novejšje teoretske konceptualizacije pojma vezane predvsem na francoski izraz "énonciation", ki izvira iz latinske morfološke strukture "ex-nouncere". V anglosaškem prostoru se je uveljavila druga latinska različica, "utteratio" - "utteratum", vendar ne v obliki "utterance", ki največkrat pomeni "izjavo", temveč v obliki "issuing of Utterance" (Austin, 1976, str. 92). Hkrati pa se je v tem prostoru od Peirca dalje uveljavljala tudi neologizem "to enunciate", "enunciation". Italijanska izraza "enunziare", "enunziatione" in nemška "aussern", "Ausserung" se s svojimi pomenskimi sestavinami vsaj približno skladajo s francosko različico ("énoncer", "énonciation"). Vsekakor se je izraz najtrdneje zasidral v francoski teoretski tradiciji. K temu je pripomoglo predvsem delo E. Benvenista, ki ni le izhodišče semiotične analize izjavljanja, temveč je vplivalo tudi v anglosaškem filozofskem prostoru, med drugim na del "oxfordske šole" (prim. Mitchell, 1983). Benveniste se je od sredine petdesetih let



dalje sistematično ukvarjal z različnimi vidiki izjavljanja in čeprav je uporabljal predvsem jezikoslovno metodologijo, je posredno odpiral tudi številna filozofska vprašanja. V knjižni izdaji njegovih razprav so analize, katerih predmet je izjavljanje, zbrane pod naslovom "Človek v jeziku" (Benveniste, 1966, str. 225-285, 1974, str. 197-280). V nekaterih njegovih definicijah izjavljanja je še prisoten intuitivistični pojem "raba" (utilisation). Tako je, na primer, izjavljanje opisano kot "raba, ki spravi jezik v tek" (Benveniste, 1974, str. 80). Vendar je izjavljanje hkrati opredeljeno tudi kot "dejanje, ki proizvede izjavo" (prav tam) in kot "individualno spreminjanje jezika v diskurz" (isto, str. 81). Te definicije določajo prvega od treh pomenov pojma izjavljanje, s katerimi se bomo tu ukvarjali. Izjavljanje je v njih mišljeno kot pretvarjanje virtualnih sestavov govornice v "faktični" diskurz; pred izjavljanjem je govornica le možnost (prav tam).

Benveniste je vzpostavil samostojno jezikoslovno, pa tudi semiotično in filozofsko problematiko izjavljanja z opredelitvijo razlike med Saussurovim govorom in "splošnim dejstvom izjavljanja" (fait général d'énonciation - Benveniste, 1974, str. 80). Govor (la parole) je v strukturalnem jezikoslovju dobil dva različna pomena. Na eni strani je pomenil izkustveno, individualno govorno dejavnost, na drugi strani pa produkte te dejavnosti (proizvedeni tekst izjave, diskurz). Benveniste je v sintagmi "splošno dejstvo izjavljanja" ločil izjavljanje od izkustvene govorne dejavnosti, ki lahko postane le predmet empiričnih disciplin. "Splošno dejstvo" se nanaša na "občosti", regularnosti izjavljanja. S tem je začrtal pot neempirične in generativne teorije izjavljanja. Vendar je izjavljanje ločil tudi od drugega pomena Saussurovega "govora"; izrecno je poudaril, da predmet teorije izjavljanja ni "tekst izjave", temveč "produksijsko dejanje" (Benveniste, 1974, str. 80).

Malce nejasno je avtor opredelil razmerje med izjavljanjem in diskurzom. Zadnji izraz je nekajkrat uporabil za opis dejavnosti, ki jo je sicer označeval kot izjavljanje. Tako je, na primer, govoril o "instanci diskurza" in o "diskurzivnih dejanjih" (Benveniste, 1966, pogl. Človek v jeziku). Kadar pa je za isti pojav uporabil izraz "izjavljanje", je izraz "diskurz" postal oznaka za "tekst izjave". Ta interpretacija diskurza se je približala razlagi, ki je prevladovala v distribucionalističnih "analizah diskurza" (Harris, Dubois), kjer je "diskurz" pomenil pridobljeni korpus tekstnega gradiva. Približala pa se je tudi pomenu, ki ga ima izraz v "tekstni lingvistiki" (nemški termin za posebno jezikoslovno disciplino) oziroma "diskurzivni lingvistiki" (anglosaški termin); v tem primeru gre za "tekstualne" enote, večja od stavka.

Benvenistove analize izjavljanja so Saussurovo "diado" (dihotomijo) "jezik - govor" nadomestile s triadično shemo "jezik - izjavljanje - govor", v kateri je izjavljanje posredujoča "instanca" med imanentnim, virtualnim sistemom (la langue) in individualno izkustveno dejavnostjo govorcev. V tej potezi je določena analogija s pragmatično predstavo o regularnosti (pravilih itd.) "rabe", ki je analizo od neskončno variabilnih izkustvenih dejanj k "občostim" v "govornih dejanjih".

V Benvenistovi "teoriji izjavljanja" je zaslediti tudi nekatere prvine ontologije subjekta. Njeno izhodišče je teza, da se človek konstituira kot subjekt "v govornici in prek nje" (Benveniste, 1974, str. 259); "ego" pripada "biti" govornice, v slednji je temelj subjektivitete subjekta itd.; vse to so ontološke teze, ki se oddaljujejo od vprašanja o pogojih in strukturi znanstvenega spoznavanja govornice.

Vendar se k temu vprašanju povrne Benvenistova analiza izjavljalne vzajemnosti. Izjavljajoči subjekt ("jaz") in naslovnik izjave ("ti") v njej nista opredeljena kot

ontološki, temveč kot lingvistični vrednosti, ki se jima znanstveno jezikoslovje približa v raziskavi delovanja "formalnega aparata izjavljanja" (Benveniste, 1974, str. 79-88). Tu avtor že uveljavlja *epistemološko* kategorijo, ki v temelju določa strukturalni jezikoslovni, pa tudi semiotični spoznavni pristop: "formo". "Jaz" in "ti" nista avtohtoni, substancialni vrednosti, temveč izključno relacijski vrednosti, ki dobita pomen šele v *strukturi izjavljalne vzajemnosti* (Benveniste, 1966, str. 260). "Ti" je *vzajemnostna implikacija* "jaz-a" (prav tam). Tudi razred referencialnih vrednosti - "on/ona/ono" - ne pomeni "zunajjezikovne substance", temveč le "ne-osebo" (non-personne), torej nekaj, kar se konstituira kot negacija strukture "jaz" - "ti". Benveniste je iz teh zamisli razvil formalni, relacijski koncept subjektivnosti v govorici.

Isti avtor pa se je ukvarjal še z nekim vidikom izjavljanja. Pozornost je namenil tudi vprašanju, kako se v govorici *odraža* dejavnost dejanskih, ne "gramatikalnih"-semiotičnih, temveč empiričnih subjektov govora. Ta tretji vidik izjavljanja je tematiziral predvsem s pojmom "indic" (indice) in "indikator" (indicateur). Dejanski subjekti izjavljanja se "vpišejo" v tekst proizvedenih izjav, v njem pustijo "sled" svojega delovanja.

Nekateare leksične enote opravljajo funkcijo notranjega organiziranja govornega prostora. "Ego" je zmerom tista (empirična) oseba, ki v danem trenutku reče "ego". Izraz je v bistvu "sistematično nedoločen" (Ducrotova oznaka), veže se na vsakokratnega govorca, na "točko izjavljanja", ki jo označuje pronominalna zveza "jaz-tukaj-zdaj" (Benveniste, 1974, pogl. 5). "Sled", ki jo pusti izjavljajoča subjektivnost v tekstu izjave, pa ni sestavljena le iz teh zaimkov, temveč se manifestira tudi v tistih sintaktično-semantičnih prvinah govornice, ki kažejo proč od "točke izjavljanja", vendar jim le-ta daje pomen; sem sodijo, na primer, izrazi "tam", "včeraj", "jutri" itd.

Benveniste je pojem izjavljanja večkrat zblížal s pojmom govornega dejanja. Nesporno je, da je še pred objavo Austinovih predavanj o govornih dejanjih analiziral isti pojav kot angleški filozof. Vendar je v tej zvezi uporabljal izraz "dejanje izjavljanja" in ne "govorna dejanja". Vprašanje o teh "dejanjih" je projiciral na aristotelovsko dualistično shemo *dictum - modus*. Razlike med "zatrtilno", "vprašalno" in "imperativno pozicijo" so bile zanj razlike med *modalitetami*, v katerih "se odraža temeljno ravnanje človeka, ki govori in v govoru učinkuje na sogovornika" (Benveniste, 1966, str. 130). To stališče je pomembno zato, ker postavlja drugi člen pojmovnega para "dictum - modus" na povsem drugačno podlago, kot pa je to veljalo za predhodne teorije; Ballyjeve modalitete so bile subjektivne, komplementarne psihološke vrednosti govora, Benvenistove modalitete pa so sestavina vplivanjskega medsubjektnega razmerja.

Predno se lotimo natančneje razčlenitve razmerja med pojmom modaliteta in izjavljanja, moramo strniti ugotovitve o Benvenistovem prispevku k problematiki izjavljanja. Najpreprosteje jih je povzeti s sklepom, da je jezikoslovec opravil uvodno analizo naslednjih treh vidikov izjavljanja:

1. izjavljanja kot lingvistične dejavnosti, ki pretvarja virtualne sestave govornice v "faktični" govor,
2. izjavljanja kot subjektivnega pola govornice,
3. izjavljanja kot "vpisovanja" empiričnih subjektov v "tekste izjav".

Pojem modalitete se ni vključeval v teorije izjavljanja po enotnem ključu. "Modalitete izjavljanja", o katerih govorijo "protopragmatične" teorije z začetka tega stoletja (jezikoslovne teorije, stilistike, poetike, prve psihološke analize), nimajo dosti skupnega z logičkim konceptom, ki je kmalu postal bolj znan. Logiške modalne analize

(domisljimo se, npr. znane delitve na kategorične, hipotetične in apodiktične sodbe) izhajajo iz bistveno drugačne spoznavne zasnove kot "teorije izjavljanja. Ne ukvarjajo se s postopki kontekstualne proizvodnje pomenov, temveč le z modalitetami predikacij, ki so specifične vrednosti *stavkov* (v okviru francoske epistemološke tradicije, ki ji pripadajo tudi semiotične in večina jezikoslovnih teorij izjavljanja, je ločnico med logičnimi in lingvističnimi-pragmatičnimi modalitetami koncem preteklega stoletja začrtala teorija logičnih modalitet L. Brunschvicga).

Pred pojavom Benvenistovih analiz so imele jezikoslovne, stilistične in literarne analize izjavljanja skupni imenovalec v psihološkem konceptu modalitete. Koncept je bil vezan na predstavo o *kontinuumu* sintaktičnih in semantičnih vrednosti, ki naj bi odražale psihično vsebino izjavljalne dejavnosti. Jezikoslovne in stilistične analize naj bi torej inventarizirale "slovnična" sredstva, ki ustrezajo posameznim vrstam psihičnih vsebin. Medtem ko so analize logičnih modalitet vezane na idejo diskontinuiranosti, sta tu vzporedno zamišljena kontinuum izraznih sredstev in kontinuum psiholoških vsebin; zato je v stilističnih analizah pogosto govor o "odtenkih".

*Modus* izjavljanja je v psihološki jezikoslovni teoriji F. Brunota na eni strani pojmovan kot splet sodb, čustev in volje govorca, na drugi strani pa kot celote jezikovnih sredstev, s katerimi se izražajo psihološke vsebine. To korelativno psihološko-jezikoslovno zamisel ponazarja naslov Brunotovega dela, *Misel in jezik* (Brunot, 1922). Podobna stališča je zagovarjal najznamenitejši avtor stilistične teorije Charles Bally. Oba avtorja sta torej sprejela psihološki koncept izjavljanja, govor pa definirala kot zvezo treh sestavin, psihološkega govorca, objektivne vsebine izjav in posebnih izraznih sredstev, ki manifestirajo govorčev subjektivni odnos do objektivne vsebine izjav.

To razumevanje nas ne oddalji le od logičnih modalitet, temveč tudi od predstave o govorni vzajemnosti, na kakršni je temeljila predhodnica stilističnih teorij, retorika. Številne "protopragmatične" teorije so okrepile predstavo o govorčevem solipsističnem položaju in iluzijo individualistične proizvodnje "pragmatičnega smisla". Razmerje med modaliteto in izjavljanjem je bilo dojeto kot razmerje med psihičnim in lingvističnim dejanjem. Modaliteta je po Ballyju "jezikovna forma intelektualne sodbe, afektivne sodbe ali volje, ki jo misleči subjekt *izjavi* (énoncé) v zvezi z neko percepcijo ali reprezentacijo svojega duha" (Bally, 1942, str. 3).

Čeprav vidijo nekateri avtorji (npr. Maingeneau, 1976) v stilistiki neposredno predhodnico teorije izjavljanja, moramo med njima vendarle potegniti jasno ločnico. Značilnost sodobnih teorij izjavljanja (ali njihovih fragmentov) je v tem, da se pretežno ukvarjajo z razmerji vzajemnosti med izjavljalnimi subjekti. Stilistični koncepti pa vežejo "pragmatični smisel" na položaj enega samega izjavljalnega subjekta. To stališče se odraža v konceptu modaliziranja, ki ga je razvil U. Weinreich, v Franciji pa ga je prevzel J. Dubois. Slednji je v svoji "teoriji diskurza", ki se je izmaknila vplivu strukturalnega jezikoslovja in sprejela glavna načela ameriške distribucionalistične lingvistike, posebno pozornost namenil razmerju med govorcem in izjavo (Dubois, 1969). Govorec naj bi se nasproti svoje izjave vzpostavil kot subjekt nasproti objektu; izjavi naj bi vtisnil poseben pečat, jo zaznamoval, "markiral".

Razmerje med subjektom in izjavo je mogoče razčleniti s pomočjo naslednjih štirih konceptov (Dubois, 1969):

1. Koncept *razdalje*: Če izjavljajoči subjekt prevzema "odgovornost" za implikacije izjave, je "razdalja" med subjektivnim položajem in strukturo "objektivne vsebine izjave"

minimalna. "Razdalja se poveča, če je izpostavljena razlika med subjektom izjavljanja in subjektom izjave.

2. Koncept *zraslosti*: Subjekt "markira" stopnjo svoje "zraslosti" z izjavo s pomočjo "modalizatorjev" ("gotovo", "morda", "očitno", različni glagolski načini itd.).

3. Koncept *prozornosti*: Govor je "prozoren" v svojem razmerju do "realnosti" (zunajgovornih objektov), če ga subjekt ne "modalizira", se pravi, če je iz njega "odsoten"; nasprotno pa intenzivnejša prisotnost subjekta v tekstu izjave povzroči, da postane le-ta delno ali povsem "neprozorna".

4. Koncept *napetosti*: Nekatere izjave vzpostavljajo "napetost" med izjavljajočim subjektom in naslovnikom izjave. To velja zlasti za izjave s poudarjeno vlogo modalnih glagolov (morati, môči, želeči itd.); npr.: "Združiti moramo vse sile za ...". Nekatere vrste glagolov zmanjšujejo napetost (biti, imeti).

Tu kajpada ni mogoče spregledati, da je "motiv" tovrstnih teorij diskurza bistveno drugačen od "motivov" lingvistične teorije izjavljanja, kakršno je snoval Benveniste. Prehod od izjave k izjavljanju namreč tematizirajo kot sestop v "substanco" govornice, ali drugače, v diskurzivnih sestavih vidijo manifestacijo socialnih ali psihičnih dejstev in pojavov. Za Benvenistovo fragmentarno teorijo izjavljanja pa je značilno, da se v skladu z načelom imanentnosti ukvarja zlasti z znotrajdiskurzivno "formo" izjavljanja (opisuje, npr. "formalni aparat izjavljanja"), ne da bi določene tematizirala možnost korelacij z "zunajdiskurzivnimi" sestavi.

Benvenistovo delo je služilo kot izhodišče za razlikovanje med dvema vrstama modalitet, med modalitetami izjave in modalitetami izjavljanja. Razliko je definirala A. Meunier (1974), sklicujoč se na delo M. A. K. Hallidaya (1967 - 1968), R. Jakobsona (Jakobson, 1963) in J. Dubois (1969). Sprejela sta jo tudi D. Maingueneau (1976) in O. Ducrot (1972). *Modaliteta* izjave je določena z govorečevim odnosom do izjave-objekta. Govorec modalizira "jedro" izjave (predikacijo) na resničnostni ali vrednostni ravni. Tako nastanejo "aletične modalitete": "resnično", "neresnično", "možno", "verjetno" itd. (tu ne gre za resničnostne modalitete logičskih teorij, ki so rezultat zunanje resničnostne valorizacije stavkov-propozicij, temveč za "subjektivno" valorizacijo, ki je notranja operacija izjavljanja). Vrednostne modalitete so: "dobro", "slabo", "odvečno", "koristno" itd.

Modaliteto izjavljanja opredeljuje govorečev odnos do poslušalca. Razliko ponazarjajo naslednji zgledi:

- Gotovo bo prišel tudi Peter.
- Žal bo prišel tudi Peter.

V izjavah nastopa ista modaliteta izjavljanja (zatrtilna), vendar različni modaliteti izjave ("verjetnost", "obžalovanje").

- Gotovo bo prišel tudi Peter.
- Ali je gotovo, da bo prišel tudi Peter?

Tu imamo opraviti z isto modaliteto izjave in z različnima modalitetama izjavljanja (zatrtilna, vprašalna). Ta preprosta shema se je učinkovito vključila v empirično raziskovanje govornih struktur, vendar pa na konceptualni ravni ne pomeni bistvene novosti. O "modalitetah izjave" govorijo prevzaprav že številne "protopragmatične" teorije govornice iz prve polovice stoletja, ki so "pragmatični smisel" izjave obravnavale kot komplementarni smisel. Pojem modalitete izjavljanja pa v resnici zgolj obnavlja teoretsko izhodišče tistega dela sodobne lingvistične in filozofske pragmatike, ki je

razvil nekakšen "maksimalen program" (Parret, 1983), v katerem sta kontekstualnost oziroma izjavljajno razmerje med govorcem in poslušalcem dojeta kot poglobljena določilnica v sleherni "proizvodnji" pomenov.

V pojmu izjavljajnih modalitet, kakršnega smo definirali s pomočjo Benvenistove teorije in "teorij diskurza", pa je tudi neka bistvena metodološka omejitev. Ker so takšne izjavljajne modalitete neposredno odvisne od sintaktično-semantičnih sestavin izjave, pomenijo le *manifestirani* modus vzajemnostnega razmerja med producentom in naslovnikom izjave. Zatrtilna, vprašalna, imperativna modaliteta so manifestirane gramatikalne modalitete. Povsem so ločene od *implicitnih* izjavljajnih modalitet. Vendar je na drugi strani prav Benveniste sodeloval pri ukinitvi te omejitve. V njegovih spisih naletimo na stališča, ki pomenijo posplošitev zatrtilne (asertivne) modalitete izjavljanja, in sicer na implicitni ravni izjave. Avtor opiše to modaliteto kot "predikacijo" pa tudi kot "potrditev obstoja". Prisotna naj bi bila v vseh vrstah izjav. Vsaka izjava naj bi se z *implicitno trditvijo* "To je!" vezala na določen resničnostni sistem (Benveniste, 1966, str. 154). Iz te definicije splošne izjavljajne modalitete je eden najvidnejših predstavnikov narativne/diskurzivne semiotike J. - C. Coquet izpeljal tezo o dveh dejanjih, ki naj bi sestavljali asertivni modus izjavljanja:

1. "reči, da p"
2. "zatrčiti, da p"

V prvem primeru gre za "površinsko", manifestirano dejanje "rekanja", v drugem za logično-semantično dejanje, ki pripada *imanentnosti* izjave (Coquet, 1984, str. 13-14). Kategorialno shemo "eksplicitno - implicitno" je zamenjal značilni semiotični binom "manifestirano - imanentno". Univerzalna izjavljajna modaliteta je tu pojmovana kot *obči pogoj sleherne predikacije*. Ta predelava Benvenistove refleksije o funkciji izjavljanja v govorici, ki je nastala v francoski strukturalni semiotiki, je prav presenetljivo podobna enaki Peircovi analizi predikacije, kjer je "zatrđitev predikacije" opisana kot obči pogoj predikacije (Collected Papers, 5.546, 5.547). Zgodovinska preiskava bi nedvomno odkrila še kakšne druge povezave. Naj omenimo le eno. V Slovnici Port-Royala se funkcija glagola veže z univerzalno izjavljajno modaliteto afirmacije (Arnaud, Lancelot, 1969, str. 66).

Končno bi kazalo pregledati še zvezo med konceptom izjavljanja in konceptom govornega dejanja, vendar le toliko, kolikor jima lahko določimo nek skupen topos in iz njega izvirajočo skupno zadrego. Topos se izoblikuje s pojmom govornega subjekta in govorne medsubjektnosti. Tu seveda ne bomo obnavljali poglobljenih premis, s katerimi se vzpostavlja teorija govornih dejanj, kajti dovolj dobro so predstavljene v slovenskem prostoru. Opozoriti pa kaže na to, da se problematika subjekta v teorijah govornih dejanj vse prepogosto izmika natančnejši analizi (tako kot v nekaterih različicah teorije izjavljanja), čeprav ni težko odkriti, kako veliko vlogo ima v tem okviru. Če lahko ugotovimo, da je pretežni del sodobnih pragmatičnih analiz govornice usmerjen k vprašanju o apriornih možnostnih (ali uspešnostnih) pogojih govornih dejanj, potem je gotovo, da sodi med te pogoje tudi transcendentalistična predpostavka o govornem subjektu kot momentu, s katerim je določen pomen, učinek in obseg dejanj. To postane najbolj razvidno tedaj, ko se teorije govornih dejanj lotijo pojma intence. Postavimo za trenutek, da se intencionalne delijo na "monadične" in "diadične".

V najenostavnejši obliki "monadične" interpretacije govornega dejanja delujo predpostavka, da ilokucijsko intenco ali ilokucijski "smoter" (illocutionary point)

neposredno definira realna psihična operacija govorca. Poseben sintaktično-semantičen kod naj bi omogočil, da se intenca ("smoter") neposredno izrazi v besedilu izjave. Nekatere Searlove analize ilokucijskih dejanj se vsaj približajo temu razumevanju, če se mu že popolnoma ne prilagodijo. V njih deluje intenca kot "monadičen" pojem. Izvor in struktura intence sta določena z avtohtonim psihičnim aktom. Prvine "diadičnega" razumevanja po vsebujejo tiste intencionalne analize, ki izhajajo iz vzajemnostnega razmerja med govorcem in poslušalcem, prepoznanje intence pojmujejo kot rezultat sklepalnega procesa, intenci sami pa ne pripisujejo empiričnega ali mentalističnega statusa, temveč jo razumejo kot "odprto" in "javno" intenco, kot relacijsko entiteto, ki je "naravnana na to, da bi bila prepoznana kot nekaj, kar je naravnano na to, da bi bilo prepoznano" (Grice). "Diadično" razumevanje preusmeri pozornost od same govorceve intence na *vzajemnostno strukturo njene realizacije*, torej na to, da je "učinek intence dosežen v poslušalčevem prepoznanju, da ima govorec intenco proizvesti v njem učinek, ki naj bi ga poslušalec proizvedel tako, da prepozna govorcevo intenco, da bi proizvedel učinek" (Bachova in Harnisheva vzajemnostna struktura uresničevanja govorceve intence).

Temeljni ugovor zoper to, vsaj navidez popolnoma diadično razčlenitev govorne intencionalnosti je F. Jacques oblikoval takole: Tako kot v Jakobsonovi komunikacijski shemi (kjer nastopata "pošiljatelj" in "sprejemnik") se vzajemnostna relacija tudi v tem primeru nujno bere od leve proti desni (Jacques, 1983, str. 62). Analiza vzajemnostnega sklepanja (Grice idr.) naj bi s svojo kompleksnostjo in navidezno "diadičnostjo" le prikrila predpostavke, ki so v poenostavljenih intencionalnih analizah govornih dejanj še povsem razvidne. Te predpostavke naj bi bile v naslednjem (Jacques, 1983, str. 53):

1. Subjekt naj bi rekel natanko tisto, kar je rečeno (načelo semantične hegemonije).

2. Kar je rečeno, naj bi bilo naznačljiva funkcija tistega, kar subjekt hoče reči (načelo izrazljivosti).

3. Subjekt naj bi natanko vedel, kaj reče (načelo izjavljalne prozornosti).

Tu je F. Jacques izrekel nekaj očitkov, ki bi se jim resda kazalo brez zadržkov pridružiti tedaj, ko imamo v mislih najpreprostejše različice teorije govornih dejanj, kakršna je npr. Searlova, vendar postanejo vsaj delno neupravičeni v razmerju do nekaterih mnogo bolj kompleksnih poskusov obravnave medsubjektnih inferencialnih operacij, ki določajo ilokucijski pomen dejanja, pa tudi do tistih delov sodobne pragmatične teorije, ki v okviru dvomestnega modela - ki predpostavlja "soizjavljanje" vsaj dveh subjektov, govorca/izjavljalca in poslušalca/soizjavljalca - poudarjajo vlogo medsubjektnih pogajanj o nikoli dokončno "definiranem" ilokucijskem pomenu. O tistih teoretskih dosežkih pragmatike, ki presegajo načelo semantične hegemonije subjekta, tu žal ne moremo podrobneje govoriti. Vendar pa je nesporno, da se pragmatika nereflektirane subjektne predpostavke vsaj v eni od njenih vlog nikakor ne more odreči. To postane razvidno tedaj, ko se pragmatične analize ne ukvarjajo le s posameznim govornim dejanjem, temveč zajamejo večje diskurzivne enote. Oglejmo si zgled diskurzivne enote, ki jo D. Wunderlich imenuje "sekvenčni vzorec" (Sequenzmuster):

X: "Predavanje je v predavalnici D."

Y: "V predavalnici D torej."

X: "Da."

Tu opazimo, da dejanska vloga pragmatičnega subjekta vendarle odstopa od tiste idealne postavke za pragmatično analizo govorce, ki terja, da je govorne subjekte potrebno obravnavati le kot *učinek* operacij, ki potekajo v prostoru govorne vzajemnosti

(Sbisà, 1983, str. 100). Če trdimo, da je sekvenca sestavljena iz treh ilokucijskih dejanj, se pri tem opiramo na dejstvo, da druge izjave ni izrekel isti govorni subjekt kot prvo in da tretje izjave ni izrekel isti govorni subjekt kot drugo. Tu dobi pragmatični subjekt nenavadno pomembno vlogo. Nikakor ni mogoče reči, da je le "učinek govornih operacij", prej bi lahko trdili, da je s svojimi menjavami (turns) znova postal izhodišče pragmatične analize. Pretežni del sodobnih pragmatičnih analiz se ukvarja z ustreznim govorom, v glavnem torej z dialoško, konverzacijsko "govorno rabo". V njej deluje pragmatični govorni subjekt kot ena ključnih *apriornih* (in ne *aposteriornih*) vrednosti dejanja. Izkaže se, da v končni posledici vendarle deluje kot *meja*, če že ne kot *izvor* ilokucijskega dejanja, ilokucijske signifikacije in ilokucijske moči. Prek pragmatičnega govornega subjekta in njegovih "menjav" se vežejo ilokucijska dejanja med seboj, se "sestavljajo" v nize ali sekvence. Pragmatika najde v njem oporo za svojo *induktivno* metodo. Pragmatična analiza seže le do razmerja neposredne sosednosti med dvema ilokucijskima dejanjema, v katerega se kot vezni člen in hkrati kot ločnica vključuje pragmatični subjekt; od posameznega ilokucijskega dejanja torej prehaja k dvočlenski zvezi, nikoli ne uveljavlja nasprotnega izhodišča, ki bi jo vodilo od mnogočlenske *celote* govorne akcije k posameznim ilokucijskim enotam.

Tu smo naleteli na neko bistveno omejitev v pragmatičnem konceptu govornega (ilokucijskega) dejanja. Vloga, ki jo v dejanskih analizah opravlja pragmatični govorni subjekt, se ne sklada z idealnimi postavkami epistemološkega dvomestnega modela. Ta vloga veže pragmatiko na induktivno metodo in jo usmerja v lokalne analize govora. Dostop do *globalne organizacije govora* je močno otežen.

V nekem teoretskem kontekstu pa se lingvistična problematika izjavljanja, kakršna se je prvič zarisala v delu Benvenista, in pragmatično vprašanje o govornem dejanju tesno povežeta in izsilita teoretsko rešitev, ki obeta novo metodologije, vendar povzroča tudi vrsto nejasnosti in težav. Gre za semiotično obravnavo izjavljanja, ali natančneje, za obravnavo, ki ji lahko sledimo v delih avtorjev "Pariške semiotične šole" (prim. Justin, 1989). Ključ za razumevanje semiotičnega koncepta izjavljanja je pojem izjave. Čeprav je trditev navidez paradokсна, jo lahko hitro pojasnimo.

Pojem izjave se ne nanaša na "materialno" manifestacijo govora, temveč na sestav diferencialnih razmerij, ki ga manifestacija proizvede. Vendar pa iz semiotičnega epistemološkega modela izhaja, da semiotični objekt ni nikakršna zunajteoretska postavka, da torej ne "biva" neodvisno od semiotične teoretske dejavnosti, pojmovane kot semiotična "deskripcija", temveč je zmerom le semiotična artikulacija objekta. Zato mora pravzaprav slediti sklep, da je "izjava" v resnici poglobitveni način, kako si teorija predstavlja svoj objekt, je torej poglobitveni način teoretske reprezentacije objekta.

Ker v skladu s tem zunaj "izjave" ne more biti nobenega semiotičnega objekta, se mora tudi izjavljanje spremeniti v - "izjavo". Ta trditev je nemara dokaj nejasna, saj postavlja enačaj na mestu, kjer smo doslej jasno ločili med dvema "poloma" govornice, med izjavljanjem in izjavo. Vendar avtorja Semiotičnega slovarja nedvoumno postavita: "Izjavljanje je izjava, katere funkcija-predikat se imenuje intencionalnost in katere objekt je izjava-diskurz" (Greimas, Courtés, 1979, str. 127). V tej opredelitvi moramo najprej videti odklonilno stališče do možnosti, da bi bilo izjavljanje dojeto kot proces, ki šele privede do nastanka signifikacije, v smislu kavzalne zveze "vzrok-učinek". Zaradi dosledno uveljavljenega načela imanentnosti je meja "pomenotvornega tudi meja semiotične analize, ali drugače, vse je že "impregnirano" s pomeni, "pred-signifikantno"

zanjo ne obstaja. "Intencionalnost" moramo tu razumeti kot tranzitivno razmerje, pa tudi kot "usmerjenost k svetu" (*visée du monde* - isto). Ta navidezna ontološka poteza je v "splošni ekonomiji" semiotične teorije nekako nevtralizirana. "Svet" v tej zvezi ni mišljen kot realna "bitnost" zunaj govornice, temveč kot specifičen *diskurziven učinek*; v izjavljanju subjekt "konstruira svet-objekt" in pri tem "konstruira samega sebe" (isto). Ne subjekt ne "svet" nista "realna", gre za "iluzijo", "dozdevek" (*paraître*), "simulacijo" subjekta in sveta.

Številne Greimasove analize semiotičnega subjekta in diskurzivnega "sveta-objekta" se pričenjajo z uvodnim stavkom: "Vse poteka tako, kot da bi ..." ("Tout se passe comme si ..."). Nekateri analitiki Greimasovega dela so pričeli govoriti o semiotičnem "kot-da-bi-načelu" (npr. Parret, 1987). Če si dovolimo malce grobo parafrazo, lahko rečemo: Avtor semiotične analize ne ve ničesar o tem, kaj "*stoji za*" diskurzivnimi, "papirnimi" (to je priljubljen Greimasov izraz) "bitji" in "prikaznimi"; ničesar ne more vedeti o tem, ali je za njimi karkršnakoli "realnost", ki bi bila drugačna, bolj "stvarna" (v sociološkem, psihološkem, ontološkem smislu) od semiotične "realnosti", skratka, ne more vzpostaviti nobene primerjave med "semiotično eksistenco" in drugimi vrstami "eksistence". Njegovo zanimanje je usmerjeno le v sam diskurz. "Svet" je zanj le proizveden "dozdevek sveta", kar zadeva referente, tj. zunaj diskurzivne "bitnosti", pa lahko o njih ugotovi le to, da diskurz proizvaja vtis, "kot da se" nanaša na nekaj zunaj sebe. V tej luči je mogoče tudi pojasniti razmerje semiotične teorije do vprašanja o subjektivnosti v govornici. Običajna, ontološka formulacija vprašanja je: Je subjekt izjavljanja avtonomen ali heteronomen? V ozadju te formulacije slutimo vprašanje o izvoru in genezi govornice, pa vprašanje o genezi subjekta izjavljanja. S semiotičnega stališča je mogoče o subjektu izjavljanja reči le to, da v "konkretnem" diskurzu "funkcionira, *kot da bi bil* avtonomen", ali pa da deluje, "*kot da bi bil* heteronomen" (Parret, 1987, str. 34). Ontološka odločitev o "realnosti" subjektovega delovanja (izjavljanja) je zunaj epistemološke situacije, v kateri se konstituira narativna/diskurzivna semiotika.

Kljub tej enotni zasnovi pa ponujajo besedila narativne/diskurzivne semiotike vrsto povsem različnih definicij izjavljanja. Strnimo jih lahko v naslednji obliki:

1. Izjavljanje je nasprotje izjave-diskurza. Izjava-diskurz je "realizirana in manifestirana semiotična eksistenca". V trenutku svojega "nastanka" se dokončno loči od izjavljanja (od produkcijskega akta), ki ga je mogoče le rekonstruirati za nazaj. Izjavljanje je mogoče rekonstruirati na način "logičnega predpostavljjanja"; izjava pač logično predpostavlja predhodno izjavljanje (Greimas, Courtés, 1979, str. 126).

2. Izjavljanje je "simulacija", "dozdevek" izjavljanja, je "iluzorna, imaginarna bistnost", ki jo kot specifičen *pomenski učinek* proizvede izjava-diskurz. Tu dobi posebno vlogo pojem "izjavljalnega sklopa" (*embrayage*): potem ko "instace izjavljanja" projicira v izjavo "objektalne" vrednosti "ne-jaz", "ne-tukaj", "ne-zdaj", se ob morebitni prisotnosti deiktičnih (a izjavljajočega subjekta "kazočih") sestavin izjave lahko sproži nasproten proces, katerega rezultat je "iluzija", da sta izjavljalec in njegovo izjavljanje neposredno prisotna v sami izjavi. Tu je mogoče govoriti tudi o "sledu", ki jo v izjavo zariše subjekt izjavljanja, ali o njegovem "vpisu" v besedilo izjave. Analize deiktičnih sestavin "težijo k temu, da v analizah izjav proizvedejo nezadostno, pa vendar zanesljivo vednost o izjavljanju" (Greimas, Courtés, 1979, str. 356).

3. Izjavljanje je instanca posredovanja med virtualnostjo govornice in "dejanskim" govorom. Ta predstava o naravi izjavljalnih procesov je očitno v sorodu z



Benvenistovim jezikoslovnim konceptom izjavljanja. Vendar se semiotični pojem virtualnega ne nanaša na jezikovni sistem, o katerem govori strukturalno jezikoslovje, temveč na globinske logične operacije, ki naj bi bile imanentne govoru, in na modalno razsežnost govora (prim Justin, 1984, 1989).

4. Izjavljanje je dejanje. Edina možna semiotična reprezentacija dejanja pa je zopet izjava, ali bolje, splet dveh izjav; dejanje je pač tisto, kar "naredi" ("povzroči"), da nekaj "je", zato si ga je mogoče predstavljati kot splet dveh izjav, v katerem je neka "izjava delovanja" nadrejena neki "izjavi stanja".

Ob teh poskusih opredelitve samega koncepta sta se razvili dve različni spoznavni strategiji, okoli katerih so se grupirali teoretiki "Pariške semiotične šole". Prva od strategij je prilagojena takšnemu razumevanju izjavljalnih procesov, v katerem je izjavljalna subjektivnost nekakšna "sredotčna" subjektivnost (Parretov izraz). Naravnana je na deiktične sestavine izjav, na sled, ki jo izjavljalci rišejo v "svoje" izjave. Iz te strategije izhajajoče analize so zmerom lokalne; njihov poglavitni dosežek je v identifikaciji diskurzivnih vrednosti "jaz-tukaj-zdaj", ki predstavljajo organizacijsko središče govora.

Druga strategija išče povezavo med izjavljanjem in globalnim ustrojem diskurza. Posebnega pomena je zanj pojem elementarne izjave, ki vstopa v semiotično teorijo kot "kanonična in aksiomatična reprezentacija imanentne strukture diskurza" (Greimas, Courtés, 1979, str. 124). Omenjeni pojem v resnici izvira iz glosematike L. Hjelmsleva, kjer je govor o razredu izjav, ki jih je mogoče razstavljati na njihove sestavine, vendar same ne tvorijo enot višjega reda. V semiotikah in jezikoslovju prevladujejo - v skladu z aristotelovsko tradicijo - binaristične opredelitve elementarne izjavne (stavčne) strukture (Hjelmslev, Tesnière, Reichenbach, Chomsky, Greimas itd.). Tej prevladujoči predstavi ustreza semiotična definicija, ki govori o predikativno izraženi relaciji - funkciji med dvema aktantoma, subjektom in objektom. Vendar v okviru posamezne elementarne izjave - tako pač razlagajo avtorji "Pariške semiotične šole" - ni mogoče zajeti vprašanja o izjavljanju. Možnost za to se pojavi šele tedaj, ko si zamislimo zvezo dveh elementarnih izjav. Predikat prve izjave modalizira predikat druge izjave, ki opravlja deskriptivno funkcijo. Izjavljanje si je tako mogoče predstavljati kot moč, silo, s katero ena izjava deluje na drugo, zamislimo pa si lahko tudi modalno sintakso, ki se kot učinek izjavljanja razvija na implicitni ravni diskurza. Pojem sintakse dobi v tej zvezi pravzaprav pomen sintaktičnega delovanja ("faire syntaxique"), izjavljalni subjekt pa postane subjekt sintaktičnega delovanja, aktant. Vendar ta subjekt ni opredeljen kot "izvor" modalizacij, njegovo razmerje do objektov je razmerje naddoločitve. Semiotika ne dopušča možnosti, da bi se modalni sestavi na implicitni ravni diskurza organizirali kot oblika ego-reprezentacije izjavljalnega subjekta, prej bi lahko rekli, da jih obravnava kot "sredobežne" strukture.

Natančnejše analize semiotičnega koncepta izjavljanja na tem mestu ne moremo opraviti. Končati moramo z ugotovitvijo, da se v konceptu kaže notranji razcep, ki je posledica dveh sočasno delujočih spoznavnih strategij. Prva od njiju se ne razlikuje bistveno od lingvističnih postopkov, saj konstruira svoj predmet s pomočjo sledi, ki jih izjavljajoči subjekt riše v besedilo izjave - pomembna razlika je le v tem, da se semiotika ukvarja s sledmi, ki jih "aktanti sintaktičnega delovanja" puščajo v različnih "substancah", ne le v naravni govorici. Druga strategija je sestavljena iz postopkov, ki prenašajo splošni semiotični generativni model (tj. model pomenotvornega procesa, ki

opisuje pot možnega kognitivnega napredovanja od logičnih globinskih k diskurzivnim strukturam - cf. Justin, 1989) na problematiko izjavljanja. To so postopki, ki naj bi določili invariantne sestavine sleherne pomenotvornosti in prispevali k splošni formalni prediktibilnosti pomenotvornih operacij. Za pristop so značilne zelo velike omejitve. Kritike pa ne bi smeli začeti z očitkom, da se zaradi splošnosti semiotičnega generativnega modela izgublja specifičnost nekega predmeta. Če sprejmemo trditev, da je "specifičnost predmeta" šele rezultat neke teoretske dejavnosti, moramo bistveno omejitev iskati drugje. Iz splošnega modela izpeljan opis izjavljanja se spoznavno ne more organizirati v *teorijo* izjavljanja, kajti slednja terja vsaj nekaj nezvedljivih metodoloških in konceptualnih rešitev.

#### LITERATURA

- Amaud, A., Lancelot, C., Grammaire générale et raisonnée, Paris, 1969 (1660).  
 Austin, J. L., How to Do Things with Words, Oxford U. P., (2. izd.), London, 1976 (1962).  
 Bach, K., Harnish, R. M., Linguistic Communication and Speech Acts, The MIT Press, Cambridge, Mass., London, 1984.  
 Bally, C., Syntaxe de la modalité explicite, Cahiers F. de Saussure, 1942.  
 Benveniste, E., Problèmes de linguistique générale, Gallimard, Paris, 1966 (I), 1974 (II)  
 Brunot, F., La Pensée et la Langue, Masson, Paris, 1922.  
 Coquet, J.-C., Le discours et son sujet, Klincksieck, Paris, 1984.  
 Dubois, J., Lexicologie et analyse d'énoncé, Cahiers de lexicologie, 15, II.  
 Ducrot, O., Dire et ne pas dire, Hermann, Paris, 1972.  
 Greimas, A. J., Corutés, J., Sémiotique - Dictionnaire raisonné de la théorie du langage, Hachette, Paris, 1979.  
 Grice, H. P., Meaning, The Philosophical Review, 67, 1957.  
 Halliday, M. A. K., Learning How to Mean, Explorations in the Development of Language, 1975.  
 Jacques, F., La mise en communauté de l'énonciation, Langages, 70, 1983.  
 Jakobson, R., Essais de linguistique générale, Minuit, Paris, 1963.  
 Justin, J., Pragmatski in modalni subjekt akulturacije, Anthropos, 1984, št. 3-4.  
 Justin, J., Semiotika: od "znaka" k "operacijam", Anthropos, 1989, št. 1-2.  
 Kuentz, P., Parole/discours, Langue française, 15, 1972.  
 Maingeneau, D., Initiation aux méthodes de l'analyse de discours, Hachette, Paris, 1976.  
 Meunier, A., Modalité et communication, Langue française, 21, 1974.  
 Mitchell, S., Indexical Expressions and the Enunciation of Natural Languages, v: Semiotics unfolding, Proceedings of the Second Congress of the IASS, Mouton, Berlin, N. Y., Amsterdam, 1983.  
 Parret, H., L'énonciation en tant que modalisation et déictisation, Langages, 70, 1983.  
 Parret, H., De l'objet sémiotique, v: Sémiotique en jeu, Hadès-Benjamins, Amsterdam, 1987.  
 Shisà, M., Actes de langage et (actes) d'énonciation, Langages, 60, 1983.  
 Searle, J., Speech Acts, Cambridge U. P., Cambridge, 1969.  
 Wunderlich, D., Was ist das für ein Sprechakt, v: G. Grewendorf (ur.), Sprechakttheorie und Semantik, Suhrkamp, Frankfurt/M, 1979.

# "Téchne - poésis - prâxis - dýnamis"

BORUT PIHLER

"Možnost pojava leži v njegovi  
móči."

Pri našem razvijanju koncepta "hermenevtične fenomenologije" smo se v prejšnji študiji ("Konflikt interpretacij kot resnica soočanja različnih hermenevtičnih modelov", *Anthropos*, št. 3/4, 1989, str. 207-224), študiji, ki predstavlja dejansko "triptih" s še dvema sestavkoma ("Téchne - poésis - prâxis", *Anthropos*, št. 1/2, 1985, str. 235-244; "Betijeva konceptualizacija hermenevtične metodologije", *Anthropos*, št. 5/6, 1987, str. 86-104), ustavili pri ugotovitvi, da dobi konstelacija "téchne - poésis - prâxis" svojo poslednjo utemeljitev šele z pritegnitvijo fenomena móči - *dýnamis* (grški izraz *dýnamis* smo izbrali med različnimi možnostmi, ker vsebuje troje aspektov: *možnost*, *moč* in *gibanje*), in sicer móči v smislu "sein-können", ki je hkrati "sein-lassen". Po drugi strani pa smo postavili trditev, da je mogoče za kategorijo "fenomena" potegniti iz gramatološke optike nekaj zelo pomembnega: da se namreč tisto, kar se daje za zavest, se pravi fenomeni, vzpostavlja skozi "razliko" ("*différence*"; v smer razvijanja razlike med "*différence*" in "*différance*" se nismo napolili) in "móč" ("*puissance*"). Kaj to pomeni? - Stvari so na tem mestu same stekle naprej: kategorialni sklopi, kot jih velja ustrezneje imenovati, kot se jih da potegniti iz izhodiščne opredelitve hermenevtične fenomenologije: "filozofija (raz)umevanja in razlage tistega, kar se daje za zavest", so tako naslednji (narava izhodiščne izpeljave je razvidna iz prve od treh omenjenih študij): *téchne*, *poésis*, *prâxis*, *dýnamis*, *fainómenon*, *lógos*, *hermeneía*, *diáfora*, *ihnós*, *nóezis nóezeos*. Stvari bomo v nadaljevanju podrobneje pojasnili. - Prav tako lahko na tem mestu izhodiščno anticipiramo ostali dve fundamentalni področji: tako imamo ob *hermenevtični fenomenologiji* (HF) z že omenjenimi desetimi kategorialnimi sklopi kot konkretizacijo tistega, kar se daje za zavest: "*Lebenswelt*" (LW) s tremi izhodiščnimi domenami: *telo*, *drugi*, *intersubjektiviteta* (izhodiščne avtorske reference tu so: Husserl, Merleau-Ponty, Sartre, Heidegger) in *simbolne forme* (SF) - (z izhodiščnimi avtorskimi referencami: Helmholtz, Cassirer, Levinas, Derrida); iz razvijanja nam je izskočilo sedem fundamentalnih simbolnih form: *jezik*, *mit*, *religija*, *umetnost*, *znanost*, *pisava*, *sled* (Ti sklopi so v veliki meri obdelani v raziskavi: "*Hermenevtična fenomenologija simbolnih form - sistem*", Znanstveni institut Filozofske fakultete v Ljubljani, Ljubljana, 1989, XLII + 419 str.). Še to: pri razvijanju našega koncepta "hermenevtične

fenomenologije" smo le-to postavljali nasproti štirim drugim modelom hermenevtične fenomenologije: *Heidegger, Gadamer, Betti, Ricoeur*.

Če predstavlja to izhodiščni zaris našega sistema (označimo ga kot "odprti sistem") hermenevtične fenomenologije, zaris, ki postavlja na fiksna mesta sklope že obravnavane problematike, obravnavane problematike v že omenjenem "triptihu", pa to nikakor ne pomeni, da je ta zaris nastal na začetku oziroma izhodišču našega ukvarjanja z hermenevtičnimi modeli. Dejansko izhodišče sega v leto 1973, leta 1977 pa nastane na to témo doktorska disertacije ("Interpretacija-smisel-spreminjanje, Filozofska hermenevtika: transfilozofija ali ideologija?", Filozofska fakulteta v Ljubljani, 1977), pri čemer so bili postavljeni v ospredje naslednji hermenevtični sklopi: Gadamerjev koncept *filozofske hermenevtike* (str. 18-144), Ricoeurjev koncept *konflikta interpretacij* (str. 147-267), Bettijeva *splošna teorija interpretacije* (str. 268-283), sklop *hermenevtika in kritika ideologije* (str. 284-347). Ti sklopi so bili tu obravnavani skozi hegeljansko-adornovsko optiko, izraz *transfilozofija* pa je bil zavezan premisleku Vanje Sutlića. Najbolj nenavaden je bil za tisti čas sklop *konflikta interpretacij*, ker je predstavljal herezijo takorekoč nasproti vsem mogočim filozofskim modelom, katerih teoretski ideal je bila sistemsko ali antisistemsko izoblikovana homogena celota. Ker herezija, zato anticipacija: če predstavlja Ricoeurjev model "*konflikta interpretacij*" "*ratio essendi*" postmoderne, predstavlja postmoderna "*ratio cognoscendi*" tega modela. Pozneje je postavil avtor pričujoče študije Ricoeurjev model znotraj sklopa "Téchne - pofesis - práxis" (referat na filozofskem simpoziju "Filozofija, vrijednosti, svijet", Zagreb, 15. 10. 1982; pozneje izide kot študija leta 1985); v povzetku disertacije (Filozofska fakulteta, Ljubljana, 1983) o Ricoeurju na straneh 55-59; nadalje o konfliktu interpretacij v študiji "Problemi terminologije - hermenevtični aspekti" (Zbornik Pedagoškega inštituta v Ljubljani, Ljubljana, 1984, str. 115-138, o Ricoeurju na straneh 129-132); v študiji "Bettijeva konceptualizacija hermenevtične metodologije" (Anthropos, 1987) je izhodiščno tematiziran takoimenovani "bermudski trikotnik" hermenevtike: Gadamer - *resnica in metoda*, Betti - *splošna teorija interpretacije*, Ricoeur - *konflikt interpretacij*; študija je izšla pozneje (1988) kot predgovor k srbohrvaškemu prevodu Bettijevega dela "Hermenevtika kao opšta metoda duhovnih nauka, Književna zajednica Novog Sada, Biblioteka Elementi - 4, str. 7-47; leta 1989v Anthroposu že omenjena zadnja študija na temo konflikta interpretacij, na katere koncu začenjamo pričujočo.

Konec te študije predstavlja v veliki meri nejasno skico odnosa med hermenevtiko in gramatologijo (Anthropos, št. 3/4, str. 222-224), po drugi strani pa nam je vpotegnitev fenomena móči (kot "móči-bití" in "pustiti-bití") omogočila razvitje desetih kategorialnih sklopov, kot smo jih imenovali. Največ nesporazumov (Lacan: *nesporazum je bistvo komunikacije*) sta povzročila gramatološka "*krutost*" in "*hoteno napačno razumevanje*". "Hoteno napačno razumevanje" pomeni, da se tisti, ki razumeva, lahko *izhodiščno* postavi v situacijo *hotenega napačnega razumevanja*: velikokrat, ali celo vedno, bistveno bolj produktivna situacija na *začetku* procesa razumevanja kot vsaka dobronamerna naperjenost, ki pomeni velikokrat *vzvišenost* in postavljanje *nad* tistega ali tisto, kar je razumeti; nadaljnji postopek se dogaja v okviru bistveno strožje metodologije, kot je hermenevtična. In kaj je s "*krutim zakonom razlike*"? Izraz je mišljen skrajno ironično: generacija, ki ji pripadam, je sita *ljudomilih ideologij* dvajsetega stoletja, ideologij, ki so pustile za seboj Auschwitz, gulage, Goli otok in podobna letovišča. "Krutí zakon razlike" pomeni tu dokončno slovo; nič več, pa tudi nič

manj. Pravkar začetni "fin de siècle", ki je hkrati konec tisočletja, je lepa priložnost za to. Zato je "móč" kot "sein-können", ki je hkrati "sein-lassen", nujno "changement", tudi kot "le changement du terrain". Zato "pustiti-bití" in "sprememba" nista v nikakršnem nasprotju. Nasprotno: resnična sprememba ne sovpade z nasiljem, tudi móč kot móč je potrebno jasno razločiti od nasilja, drugače povedano: šele resnična sprememba lahko omogoči dejansko dogajanje tega "sein-lassen". Po drugi strani je "sein-lassen" (če jo tematiziramo kot kategorijo in ne zgolj kot eksistencial) kategorija relacije, se pravi, da predpostavlja odnos med dvema monadama moči. Móč pa je takšna in drugačna. Pomeni, da ne more biti vsakršna móč kot "sein-können" tudi "sein-lassen". Pomeni: sprememba predpostavlja ukinitve "móči", ki kot "sein-können" ni hkrati "sein-lassen". V tem kontekstu postane aktualen *gramatološki um*. Zakaj?

Zahteva po dekonstrukciji metafizike je tu hkrati zahteva po dekonstrukciji Heideggrovega branja metafizike in s tem hkrati zahteva po dekonstrukciji Heideggrovega pojma resnice. Ta dekonstrukcija pa se pri Derridaju začne z razgraditvijo Heideggrovega razumevanja Nietzschejeve filozofije. Očitno so to hude, če ne celo nezaslišane zahteve. Heidegger je prvi pokazal Evropi, kako filozofsko relevantno v strogem pomenu besede misliti Nietzschejev tvegan poskus. Kar lahko na začetku za orientacijo rečemo, je naslednje: za Heideggra pomeni "volja do moči" "pozabo bití", pozaba biti pa predstavlja bistvo nihilizma; in ne samó bistvo nihilizma, ampak tudi bistvo metafizike. Če tu anticipiramo naslednjo nedokazano trditev: Heidegger ni v stanju misliti "móč" onstran nihilizma in onstran metafizike. Kaj to pomeni? Ali nam lahko na to vprašanje vsaj delno odgovori derridajevska dekonstrukcija Heideggra?

Če si na tem mestu nekoliko oddahnemo. Zdi se, da smo s fenomenom móči začeli prehitro, prehitro v tem smislu, da do sedaj nismo niti skicirali, kaj šele zarisali, kako stopi móč v zgodovino zahodnoevropske misli in kakó se znotraj te zgodovine dogaja premislek tega fenomena. Z móčjo kot móčjo je bila v zadregi večina velikih filozofov; enostavno povedano: skoz in skoz je bilo soprisotno, čeprav se nujno somišljeno vprašanje, kako tematizirati móč, ne da bi zapadli njenim nihilističnim konsekvencam. V filozofskih slovarjih (mi smo imeli v rokah Joachima Ritterja: "Historisches Wörterbuch der Philosophie", 5. zv., Basel/Stuttgart, 1980) lahko preberemo, da je vpeljava móči kot filozofskega problema stvar sofistov; da je v ospredju sicer možnega širšega izbora grška beseda "dýnamis" (pozneje latinska "potentia") in da je móč vezana na "tisto možno" - "tà dynatá"; móč da uveljavlja tisto, kar je *možno*. Móč je tudi že razločevana od nasilja (Gorgias), vendar se že v grški antiki zgodi tisto, kar spremlja skoraj celotno zgodovino *koncepta móči*: ni mišljena kot filozofski, ampak kot sociološki in politološki pojem (res je sociologija kot posebna véda, kot običajno rečemo, odkritje zgodnjega devetnajstega stoletja - A. Comte; po drugi strani pa se da že pri Platonu razločiti spise, ki pokrivajo tisto področje, ki ga danes zasedata sociologija in politologija). Lahko bi rekli takole: "sfingina uganka móči" je ostala nerazrešena do današnjih dni. Platon je predlagal naslednjo rešitev združitve politične moči in filozofije, "dýnamis politiké kai philosophía", Aristotel je problem móči premislil navezujoč a problem gospostva, "arhé", pozneje sta bila povezovana problem *moči* in problem *avtoritete* (HWdPh, str. 587, V. zv.), bolje: povezovana in razločevana (Cicero), problem, ki se z aspekta povezovanja "moči umevanja" in "avtoritete" vrne v dvajsetem stoletju v Gadamerjevi knjigi "Resnica in metoda". V srednjem veku je med nizom pomembnih mislecev

zanimiv z aspekta našega problema moči predvsem Duns Scotus. Zakaj? Problem *moči* poveže s problemom vseмогоčnosti *moči* boga. Ta da je *najvišja* aktivna *moč*, ki je kot taka *neskončna moč*, *bog je moč*, ki zaobsega v sebi vse *možno*; bog je samo in edino kot "omnipotestas" tudi "omnipotentia". Tu je prvič nakazana možnost povezovanja (absolutne) *móči* kot (absolutne) "móči-biti", ki je hkrati ravno in šele kot (absolutna) "moči-biti" lahko tudi (absolutna) "pustiti-biti". To so naše izpeljave. V že omenjenem Ritterjevem slovarju omenja avtor prvega dela gesla o "móči". K. Röttgers Duns Scotus po "Opera omnia", Lyon, 1639, D 1968 f., 12, 185; in študijo E. Gilsona: "Johannes Duns Scotus, 1959, 370-390. - In na tem mestu malce drzno vprašanje: kaj se zgodi, če stavek: bog je moč obremo v: moč je bog?!

Zanimiv je Machiavellijev pristop do problema "móči" (mimogrede: o Maciavelliju vedo največ tisti, ki niso prebrali niti ene njegove vrstice) (dostopen tudi v srbohrvaškem prevodu: "Izabrano djelo", I. del, 518 str., II. del, 483 str., Biblioteka: Neolatinizam in renesansa, Zagreb 1985). Razlikuje namreč med avtoriteto, ki potrebuje priznanja, in močjo, ki je neposredno evidentna (HWdPh, V, 594). Če nadaljujemo z bežnim in zelo, zelo subjektivnim pogledom v preteklost v zvezi s problemom *moči*; za nas je zanimiv v nadaljnjem Thomas Hobbes: njegova začetna razmišljaja o fenomenu *móči* so filozofska: nediferenciran pojem celote *moči* je identične s pojmom *možnosti*. Znotraj področja *možnega* je moč konstituirana kot diferencirane prilagoditve udejanjaja *možnega* (HWdPh, V, 596). V zadnji instanci je moč identificirana z nosilcem državne *moči*, ki je legitimno ravno zato, ker poseduje največjo moč, država pa z Leviatanom, biblijsko pošastjo. Dvajseto stoletje ga v veliki meri potrjuje za nazaj.

Tu lahko anticipiramo naslednjo trditev: v nadaljenem razmišljajo filozofi o problemu "moči" do Hegla predvsem s "sociološkega" aspekta (izjemi Spinoza, Leibniz). Avtor pričujoče študije je prebral leto dni po tistem, ko je napisal v neki drugi študiji, da predstavlja "dýnamis", oziroma, da predstavlja šele "dýnamis" poslednjo utemeljitev konstelacije "téchne-pótesis-práxis", nalsednji Leibnizev stavek: "La puissance est la possibilité du changement ..." /Sämtl. Schr. und Br. 6/6, 168/, (HWdPh, V, 599). Še naslednje lahko preberemo na tem mestu: Leibniz opredeljuje *moč* kot *možnost spremembe* ali *gibanja* [...]. Pojem *moči* kot *možnosti spremembe* pa je apliciran takó na tisto, kar je spremeniti, kakor tudi na tisto spremenjeno, ki morata oba zaobsegati možnost preobrata in kar predstavlja ponovno izhodišče (osnovo, Grundlage) za tradicionalno razlikovanje med pasivno in aktivno potenco. (sic!). Voltairu, ki je bil v zadnji instanci za enotnost *moči* države, moč pa pod nadzorom uma, je postavila cerkev nasproti razliko med "*puissance temporelle*" in "*puissance spirituelle*" (HWdPh, V, 601). Ali je to že anticipirano razlikovanje med "močjo" kot "sein-können" in "močjo" kot "sein-lassen"? - Helvetius uvede sintagmo "l'amour du pouvoir", da bi ublažil neprijetne konotacije, ki jih prinaša s seboj pojem *moči*; ta *ljubezen-do-móči* (Nietzsche kot velik ljubitelj Francozov je Helvetiusa prav gotovo poznal) pa da je evidentna antropološka danost (sic!) - Kanta zanima politična moč, prav tako Fichteja.

Naslednji korak "naprej" pri tematiziranju fenomena *moči* stori Hegel, tematiziranju, katerega fizični konec smo v Evropi doživeli v letu "francoske revolucije" na vzhodu, v letu 1989; lepa letnica, ki je hkrati obletnica. Marx je lepo napisal, da se ne da preskočiti fundamentalnih zgodovinskih faz in da predstavlja šele visoko razviti "meščanski kozmos" pogoje *možnosti* tistega modela družbenega sobivanja, ki ga je imenoval komunizem, komunizem kot metaforo za spodobno družbo, kjer ni eksploatacije,

predvsem pa ni eksploatacije svobode. In konsekvence? Konsekvence nestrpnega divjanja v "komunizem"? Desetkrat (približno) večja eksploatacija kot na zahodu; eksploatacije svobode na zahodu ni, medtem ko je bila do nedavnega na vzhodu takó absolutna, kot je bilo to Heglovo "absolutno védenje". Heglovo "absolutno vedénje" pa je bilo "absolutno védenje" celote. In kako je s celoto pri Heglu: "*Das Ganze ist da, wo die Macht ist;...*" in pozneje v jenskih predavanjih 1805/6 postane "... *das Eigentümliche des Begriffs des Begriffs ist absolute reine Macht zu sein*" (HwDPh, V, 605). Tako se znajdemo v *absolutnem krogu*: "*absolutno védenje*" - "*absolutna celota*" - "*absolutna moč*". Hegel je Titan filozofije, vendar bi lahko brez njegovih "*absolutnih travm*" danes lažje živeli. - Še nekaj pomembnega se zgodi pri Heglu s fenomenom moči: "*moč*" postane *metaphysicum par excellence*, ni vezana več zgolj na področje problema politično organizirane moči, pač pa postane filozofska kategorija v strogem pomenu besede.

Tu bomo naredili glede na naš problem določen preskok: naslednji, ki nas bo zanimal, bo Friedrich Nietzsche, z njegovim tematiziranjem "móči" oziroma "volje do móči" pa stopamo neposredno v naš čas. Tu postane moč še nekaj bolj zaresnega kot pri Heglu: "smrt boga", "volja do moči", "večno vračanje enakega", "nihilizem", to so sklopi, ki jih je, enostavno povedano, treba prenesti; prenesti pa jih ni lahko. Na tem mestu se ne nameravamo napatiti v Nietzschejev "kozmos volje do moči"; vzeli bomo na znanje Heideggrovo naznako iz njegovih predavanj o Nietzscheju, da se metafizika volje do moči dogodi kot nihilizem in da ostaja znotraj nihilizma. Heideggro se bomo posvetili poznaje v konfrontaciji z Derridajem, ali bolje, ko bomo poskušali razumeti Derridajevo dekonstrukcijo Heideggro. Zato v nadaljnjem o še nekaterih zanimivih dojetjih fenomena "moči".

Bertrand Russell je vsekakor zanimiv ("Power", London, 1938): *moč* da bi naj postala takšen fundamentalni pojem družboslovnih znanosti, kot je to pojem energije na področju fizike. Zanimiva ideja; ni kaj.

Jean-Paul Sartre se v zvezi s problemom "moči" spusti na mikro nivo (v Ritterjevejm slovarju v tej zvezi ni omenjen, prav tako ne Derrida): prvo naravnost nasproti drugemu, naravnost, ki gre skozi tri faze: ljubezen, jezik, mazohizem, prvo naravnost nasproti drugemu (v svojem delu "Bit in Nič") vpelje na naslednji način: v svojem izvornem odnosu do drugega, ko se drugi poskuša polastiti moje svobode, se poskušam osvoboditi *moči* drugega. Enostavno povedano: konkretni odnos z drugim se začne z igro dveh monad *moči*, ki se kot moč vzpostavljata kot polaščanje svobode drugega. Da bi se kot *moč* vzpostavil, si poskušam podrediti drugega, medtem ko si drugi prizadeva podrediti mene. Ta igra *moči* ni stvar moje hudobije ali hudobije drugega, pač pa se kot svoboda nasproti drugemu zgolj in edino na tak način vzpostavljam. Zato je za Sartra *konflikt* izvoren smisel "biti-za-d drugega", pa ne samó izvorni smisel, ampak tudi resnica. (To velja tudi za interpretacijske modele: Ricoerujeva sintagma "konflikt interpretacij" ima tu svoj eksistencialni izvor.) Igra monad *moči* (moč je tu jasno razločena od nasilja) obvladuje celotno področje "biti-za-d drugega", tudi drugo (ravnodušnost, želja, sovraštvo, sadizem) in tretjo ("Mit-sein" in mi, "mi"-objekt, "mi"-subjekt). In končno Michel Foucault; ("Surveiller et punir", Paris, 1975; "La volonté de savoir" (1. del "L'Histoire de la sexualité"), Paris, 1976). Foucault je sodobni mislec "móči": pri njem dobi moč zopet univerzalni karakter, uporablja sintagmo "omniprésence du pouvoir", nima pa pri njem "moč" več karakterja metafizične usode v

Nietzschejevem pomenu besede. Pri njem najdemo na primer naznako "mikrofizika moči", moč pa izhodiščno opredeljeno kot "raznolikost razmerij sil, ki naseljujejo in organizirajo določeno področje" (HWdPh, V, 614). Pri Foucaultu gre z eno besedo za to, da je moč kot univerzalni fenomen našega bivanja hkrati analizirana na nizu mikronivojev po modelu mikrofizikalnega motrenja. Stvari postanejo tu posvetne narave in zato sproščujoče. Za Foucaulta bi, takó lahko rekli, da postavi "moč" kot tisto, ki bi lahko rekla: "Jaz sem tista, ki je".

Kaj lahko rečemo ob koncu tega krajšega ekskurza v zahodnoevropsko zgodovino tematiziranja problema *moči*. Problem je star toliko kot ta zgodovina, pri čemer je bil res večkrat potlačen kot konceptualiziran, če pa je bil spravljen na nivo pojma, je bil vedno hitro marginaliziran. Razlogi so enostavni: moč je bila takorekoč v vseh zgodovinskih obdobjih skrivana kot kakšna družinska sramota, da bi se lahko njej nadete maske uveljavljale kot ljubezen, vera, upanje, napredek, sveto, bog, bit sama, um, svoboda in druge. Moč pa, čeprav izza teh mask brezobzirmo prakticirana in zlorabljana, potisnjena na območje nihilizma. Tisto, kar velja v takšni situaciji storiti, je: vrniti ontološko digniteto fenomenu *moči* in poskusiti tematizirati *moč* onstran nihilizma in metafizike.

Takšen poskus tematiziranja pa nas postavlja pred nalogo postavitve problemske konstelacije, ki zaobsega tri mislece (Nietzsche, Heidegger, Derrida) in odnosa med njimi, ko gre za sklope metafizike, nihilizma, diference in moči. V tej zvezi smo izhodiščno napoteni na Heideggrova predavanja o Nietzscheju (1936-1940), oziroma njegov tekst, ki je izšel leta 1967 z naslovom "Evropski nihilizem" in ki vsebuje zgolj manjši del prej že objavljenih predavanj o Nietzscheju in razprav o njem (podrobneje o tekstu "Evropski nihilizem" Ivan Urbančič v predgovoru slovenskega prevoda, Ljubljana, 1971). - Nas bo zanimalo, kako postavi Heidegger Nietzscheja znotraj metafizike in dogajanja nihilizma kot "volje do moči". Na tem mestu bomo nakazali zgolj nekaj korakov v Heideggrovem mišljenju, korakov ki predstavljajo v veliki meri "rezultat" Heideggrovega premisleka: te Heideggrove korake se da nanizati v obliki silogizma: "Nietzschejevo temeljno spoznanje pove: bivajoče je bivajoče kot volja do moči na način večnega vračanja enakega.", "Nietzsche priznava bivajoče kot táko. Toda ali priznava s takim priznanjem tudi bit bivajočega, in sicer *njo* sama, *bit*, namreč *kot bi?* Nikakor. Bit je določena kot vrednota in s tem razložena iz bivajočega kot pogoj, postavljen od volje do moči, tj. od 'bivajočega' kot takega. Bit ni priznana kot bit." /.../ "... da spoznamo, kako je v Nietzschejevi metafiziki bit sama ničeva." In sklep: "Zato pravimo: Nietzschejeva metafizika je pravi nihilizem" (EN, 247-249). Pomeni: če pri Nietzscheju ni bit priznana kot bit, če je volja do moči nekaj bivajočega, potem je "volja-do-moči" lahko zgolj *ontični* in nikakor ne *ontološki* problem? Kaj pa, če na tem mestu takoj potegnemo jasno razmejitev med "*voljo-do-moči*" in "*močjo*", razmejitev kot razliko, in rečemo: volja-do-moči kot volja-do-moči je ontični problem, medtem ko je moč kot moč ontološki problem; moč, dojeta kot "Sein-können", ki je hkrati "Sein-lassen" (to seveda ni Heideggrovo razumevanje moči, čeprav so uporabljani Heideggrovi termini), *moč* kot "*moči-biti*", ki je hkrati "*pustiti-biti*". To bi nadalje pomenilo, formulirano v obliki hipoteze, da velja postaviti *ontološko diferenco* med "volja-do-moči" in "močjo". Če postavimo naslednje vprašanje onstran Heideggrovske ortodoksije: na kakšen način se da to storiti, in, ali se da to storiti skozi derridajevsko optiko? Če se to da storiti, na kakšen način?



Vprašanja so legitimna v tolikšni meri, kolikor se nam Derridajevi teksti ne dajejo na način linearnega filozofskega sklopa, kot je to značilno za klasične filozofske opusa. Tu se znajdemo že pri možnosti pristopa v veliki zadregi, čeprav je res, da je delo "O gramatologiji" v veliki meri še klasično; sam sklop njegovih del je problemsko in tematsko razpršen; model diseminacije deluje kot učinek že na začetku. Recimo takole: Derridajevo delo predstavlja labirint. Kaj to pomeni? Odgovorimo enostavno: če je labirint, je očitno treba najti Ariadnino nit za izhod iz tega labirinta. Težava pa je v tem, da smo v tem trenutku še zunaj. Postavimo na tem mestu hipotezo: problem ontološke difference med *voljo do moči* in *močjo* je moči tematizirati z derridajevsko optiko skozi razumevanje *gramatološke razlike*: to je Derridajeva *différance*, pisana z *a*. Stopnje pa bi bile naslednje: *ontična razlika*, *ontološka razlika*, *gramatološka razlika*. Na tem mestu bomo prvo in drugo (Heideggrovo ontološko) predpostavili in poskušali razumeti tretjo. Izhodiščni deli v tej zvezi bosta: Jacques Derrida: "*Marges de la philosophie*", Paris, 1972 in Jean Greisch: "*Herméneutique et grammatologie*", Paris, 1977.

Znajdemo se v že znani situaciji: Na začetku je bila beseda ..., se pravi "différance", vendar z naslednjim poudarkom: "différance" kot *neografizem*, ne kot *neologizem*: "différance" je vpsljiva, ni pa slišljiva. Drugače povedano: na nivoju *fenomena* ni opazljiva, razkrije jo šele *grafem*; v slovenščini si lahko pomagamo na naslednji način: *différence* - razlika, *différance* - razlika. Ta zgolj grafemska opazljivost pa je za gramatološko optiko bistvenega pomena. Kako te stvari razvijati naprej? Sistematično stori to Greisch v že omenjenem delu (HeG, 117). Naj tu anticipiramo samo še naslednjo trditve: razlika je vezana na problem pisave, problem pisave na problem sledi pri Derridaju.

Če je na začetku drugačen grafem, drugačna pisava, kaj to pomeni za samo ekonomijo difference (HeG, 117)? Uvajanje je postopno in gre preko branja Derridajevih "Robov": da ni razlika izhodiščno niti beseda ("mot") niti koncept ("concept"), da jo lahko predstavimo kot motiv ("motif") - (M;3,16;HeG, 117). Naslednje, kar izvemo, je, da je tudi ta Derridajeva beseda (ki dobesedno ni beseda) izdelana skozi proces diseminacije (če predstavlja diseminacija nasproten proces Ricoeurjevi hermenevitični polisemiji). Ker predpostavlja izraz motiv še vedno semantično enotnost (tudi če je polisemične narave), predlaga Derrida izraz "*faisceau*" "sveženj" (M,4; HeG, 117). To pomeni po Greischu dvoje: (1) - po eni strani pomeni sveženj mesto križanja "bojnih linij", "linij moči" ("*lignes de force*"), (M,4); (2) - nadalje da nakazuje generalni sistem ekonomije Derridajeve misli; misliti razliko kot sveženj, da pomeni tako dojeti njegovo notranjost kot "epohalno tekstualno omrežje" (M,22), naznačeno z imeni: Freud, Nietzsche, Levinas, Heidegger.

Sledijo vprašanja: ali predstavlja razlika konfiguracijo konceptov, pa sama ni koncept; ali predstavlja takó neke vrste meta-konceptualno realnost v smislu določena principa? Ne. Derrida to možnost zavrne. Ni vidljiva kot nekaj eksistentnega, ni slišljiva, je pa vpsljiva. Nima niti eksistence niti esence; da zamaje opozicijo med čutnim in inteligibilnim (M,6; HeG, 118). Prevalenca negativnih modalitet najavlja, da je moči obravnavanti razliko zgolj skozi opombe, trditve z roba. Da se tako razlika najpoprej razpira kot "temporizacija" in "spacializacija". Kaj to pomeni? - Izhodišče je tu semantična analiza, referenca pa je latinski glagol *differre*. Po Greischu je potrebno razlikovati dvoje fundamentalnih pomenov te besede: (1) - "*remettre à plus tard*", "*temporiser*", kar je v fenomenološkem jeziku "*la constitution originaire du temps et de*

l'espace" (M,8; HeG, 119); prezenca je skoz in skoz diferirana, vendar skoz in skoz odlagana, suspendirana; (2) - "ne pas être identique", "être autre"; sugerira idejo distance, d'un espacement, kar dovoljuje razumevanje razlike kot povezovanje gibanja temporizacije in spacializacije. Sam "a" v francoski besedi "différance" pa dobi Derrida tako, da formo participa prezenta "différant" transkribira v substantivno formo; tako lahko mislimo "différance" pred njenimi učinki, "différance" kot operacijo pred njenimi učinki (M,9); différance je tako najpoprej operacija, preden lahko postane učinek (HeG,119).

Naslednja metaforična naznaka razlike je *produkcija*: če karakterizirata znak pri Ferdinandu de Saussureju arbitrnost in diferencialnost, predstavlja razlika pogoj označevanja: da dovoljuje igro razlik znotraj notranjosti jezika (M,12). To gibanje igre pa je "produkcija" oz. "ekonomija". Tu se, kot poudarja Greisch, Derrida razmeji nasproti dvema drugima možnostima: da bi po eni strani lahko rekli, da je razlika na izvoru razlik, da jih "pusti biti", da je njihov pogoj možnosti ali vzrok (HeG,120). Da ni ekonomije brez razlike, da je to zato najsplošnejša struktura ekonomije: tako klasične ekonomije metafizike, kot metafizike klasične ekonomije. (Derrida: "Positions", Paris 1972, 17; HeG,120).

Naslednje, kar implicira razlika, je razsrediščenje zavesti (Nietzsche, Freud), to da neposredno pomeni, da je vprašanje "kaj je razlika", slabo postavljeno vprašanje. In končno: razlika je gibanje, v skladu s katerim se kakršenkoli sistem konstituira kot tkanje razlik. Kot še formulira Derrida: "...razlika nas drži v odnosu s tistim, česar nujno ne poznamo in kar izstopa iz alternative med prisotnostjo in odsotnostjo (M,21; HeG, 212).

Naslednja možnost "razlike" pri Derridaju izskoči iz njegove interpretacije "drugosti" /"altérité"/, kot jo najde pri Levinasu /če navedemo nekatera Levinasova dela: "La théorie de l'intuition dans la phénoménologie de Husserl", Paris, 1930; "En découvrant l'existence avec Husserl et Heidegger", Paris, 1949; "Totalité et Infini. Essai sur l'extériorité", Den Haag, 1961; "La trace de l'autre", Paris, 1963; "Difficile liberté", Paris, 1963; "Enigme et phénomène", Paris, 1965; "Un Dieu homme?", Paris, 1968; "Dieu et la philosophie", Paris, 1975). Greischa zanima Levinasova ideja "illimité" (prisotna v študiji "Enigma in fenomen"). Tu ne gre za običajen pojem drugega. Pojem "illimité" je pri Levinasu povezan s teološkim dojetjem preteklosti boga (HeG,122) (sicer pomeni latinski *ille,a,ud* - oni, tamkajšnji, prejšnji, tedanji, prej omenjen, že imenovan...). Greisch navaja naslednji stavek iz Levinassa, ki pojasnjuje to "illimité": "Tisti, ki je prešel onstran, ni nikoli bil prisotnost. Bil je pred vsako prezenco in je izstopil iz vsake sočasnosti v času, ki ni človeško trajanje, niti popačena projekcija, niti ekstrapolacija trajanja, ni izbris in izginitev končnih biti, pač pa originarna prejšnjost boga v odnosu do sveta, ki ga ne more locirati - nezapomnljiva preteklost, ki se nikoli ni prezentirala, ki se ne more izreči v kategorijah *Biti* in strukture, pač pa *Eno*, kot je to hotela izreči vsa filozofa, onstran *biti*" (EePh, 216, HeG, 141). Dve stvari sta po Greischu v tej zvezi pomembni: da ta teološka misel ni več onto-teo-loška in da gre pri njej za zavračanje pozicije in opozicije, enigme in fenomena. Derrida pa zadrži od Levinasa možnost misliti "drugost" /"altérité"/, ki se je ne da več zreducirati na metafizični koncept drugega /"autre"/ (HeG,122).

Problem "razlike" razvija Derrida naprej, in to v tem smislu, da jo postavi kot problem nasproti heideggrovski "ontološki razliki". Kaj to pomeni? Ali ni to nezaslišana nehvaležnost, da postavi Derrida svojo "différance" nasproti Heideggrovi "ontološki

*diferenci*", ko je vendar do svoje "*différance*" prišel edino in zgolj po poti, ki jo je utrl Heidegger s svojo idejo?! Pustimo na tem mestu takšne obtožbe ob strani in poskušajno razumeti, kaj najde Jean Greisch v tej zvezi v Derridajevih "Robovih": da implicira vpotegnitev Levinasovih razmišljanj zahtevo po *ontologiji ontologije* in da bi lahko v tem kontekstu (M,23; HeG, 122) opredelili "razliko" kot "ontično-ontološko razliko" (skozi vprašanje, ali je moči misliti "temporizacijo" in "spacializacijo" znotraj difference biti in bivajočega in z negativnim odgovorom nanj), Heideggerja kot Heideggerja postaviti znotraj "*pozabe razlike*", zgodovino pozabe biti na opredelilni zgolj "aspekt" epohe "*diapherein*" (M,23; HeG,122). To pomeni za Derridaja naslednje: "razlika" kot "razlika" je "starejša" od "ontološke difference" in "resnice biti". - To so hude trditve, vendar omogočajo, kot bomo videli pozneje, ustrezno razumevanje fenomena "*móč*" kot fenomena fenomenov, fenomena, ki ga Heidegger po našem mnenju ni ustrezno tematiziral, pa vendar s pomočjo heideggrovskih sintagem: če smo nekeje zapisali, da se fenomen kot fenomen vzpostavlja skozi "*móč*" in "razliko", pri čemer velja razumeti "*móč*" tu v smislu heideggrovskega "sein-können" /kot eksistencial "Seinkönnen" v "Biti in času"/, "*móči-biti*", in "sein-lassen" /kot sintagma "Seinlassen" v predavanju in poznejšem spisu "O bistvu resnice"/, se pravi "*móči-biti*", ki je hkrati "pustiti-biti", to ne pomeni, da je to zatrjeval Heidegger; gre, enostavno povedano, za našo "aplikacijo" dveh fundamentalnih Heideggrovih uvidov (pri njem samostalniško fiksiranih) na fenomen "moči"; čeprav je res, da implicitno izhaja iz spisa "O bistvu resnice", da temelji vsako "Seinlassen von Seiendem" v nekem "Seinkönnen". Opredelitev "*moč*" (Macht), ki je hkrati "*móči-biti*" (sein-können) in "pustiti-biti" ("sein-lassen"), dopušča, tako menimo, premislek tega fenomena onstran Nietzschejevih horizontov. Ker Heidegger tega ni bil v stanju storiti, je postavil leta 1933 Nietzscheja v zelo neugleden politični kontekst. Deset let pozneje pomeni to zanj postavljanje Nietzscheja znotraj dogajanja metafizike kot nihilizma.

Če se vrnemo k Derridaju, oziroma k njegovi zahtevi po možni ali celo nujni zahtevi po transgresiji heideggrovske misli. Težavnosti tega prehoda se Derrida zaveda (M, 23; HeG, 122), po drugi strani pa postavlja v zvezi s tem izhodiščno fiksno trditev: "La *différance* n'est probablement pas une espèce du genre *différence* ontologique." Razlika ni zvrst ontološke razlike. Kaj to pomeni? - V veliki meri že vemo, kaj razlika ni, poznamo že nekatere njene funkcijske metafore. Če ni zvrst ontološke difference, po kakšni poti se da kreniti naprej, nazaj, z eno besedo drugam? V delu "Robovi filozofije" najde Jean Greisch mesto, kjer da se razkriva Derridaju obveznost poti, ki bi premestila celotno heideggrovsko verigo dogodja /"Ereignis"/ in ga vpisala na drugačen način (M, 27; HeG, 122). Da je potrebno postaviti nasproti enosti dogodja dvojnostnost - *binarnost razlike*; kako se odreči ontološki diferenci (Heideggrovsko dojeti) ali iti čez, ne da bi s tem pristali zgolj na vrnitev k "učinkom razlike"? To vprašanje mora ostati odprto, ker ni odgovora na vprašanje, "kaj razlika jè?", po drugi strani pa vemo, da je takó zastavljeno vprašanje napačno postavljeno vprašanje. Se pravi, kljub temu vrnitev k "zgolj učinkom razlike"?!

Pustimo to vprašanje na tem mestu neodgovorjeno. In stopimo na drugo pot: kaj pomeni *binarnost* ("duplicité") *razlike*? Binarnost razlike pomeni za Derridaja tudi drugačno praktiko števil; pravi nekako takole: kot drugačna prakтика števil vrača diseminacija na sceno rabo, kjer ni mogoče šteti niti z ena niti z dva niti s tri, pač pa se vse začneja z *diado*. Da organizira binarna opozicija konfliktno in hierarhizirano polje, ki

ga ne moremo zreducirati niti na izvorno enost niti izpeljati iz prve enostavnosti niti ponotranjiti dialektično v tretjem terminu. /.../ Diseminacija premesti onto-teo-loško trojico /bit-bog-logos/ v skladu s kotom določene upognitve/umika (*Dissemination*, 32; HeG, 123). Konsekvence so po Greischu naslednje: ta upognitev/umik razlike, je hkrati določena upognitev/umik resnice; in vprašanje: kaj postane resnica znotraj misli binarnosti, ki ne dopušča niti krožnosti niti ternarnega ritma heglovskega pojma, ki pa hkrati *ne* dovoljuje, da bi zadevo speljali nazaj na izvorno preprostost heideggrovskega "Ereignis". (HeG, 123) - Kaj pomeni, da se vse začenja z diado? Diada je tudi, oziroma bolje, predstavlja tu pogoje možnosti vsakega možnega "grafema", diada je "arhi-razlika", diada je sled ("trace"), "ideja sledi", diada je na "začetku arhi-pisave"; za sled je potreben samo sneg in stopinja v njem; z diado (0,1) se da napisati vse, kar je možno napisati; če je diada pojem sledi in če je tisto, kar jè, v zadnji instanci zgolj zapis /sled/, kot to vedo fiziki, ki proučujejo subatomske svet, in če je intenzivnost sledi odvisna od energije/moči, potem je *razlika moč*, njeni učinki pa sledi; ali še drugače: *ontične razlike* so učinki *razlike kot moč*: tu postane *moč* dobesedno "moči-bit", ki je hkrati "pustiti-bit": diada. Če je vse, kar jè, zapisljivo z diado, potem je tisto, kar jè, sled, sled drugega, ali celo Drugega (kakorkoli ga že imenujemo: Narava, Bit, Bog ...), diada pa absolutna forma: *z manj ne gre, več pa ni potrebno*: hudič in ljubi bog; univerzalnost diade je v tem, da jè tisto, kar se na način diade vpisuje, hkrati diada: jezik subatomskega sveta, jezik kromosomov, jezik računalnikov (kot so to po čisto drugi poti odkrili znanstveniki), jezik biti in možnost biti, obvladuje binarni kod: gramatološko povedano: *grafem*. V tem smislu je za Derridaja *grafem* pred *fonemom*. Govorjenje že predpostavlja sled: ta sled je lahko strukturno genetske ali pridobljene narave. Oploditev se dogodi, ko si dva genetska grafema podata roki; ali, ko pride en genetski grafem na obisk k drugemu, pa ga drugi več ne spusti iz rok. "Amor scripturae" lahko takó jemljemo dobesedno.

Če se vrnemo k že omenjenemu vprašanju: če implicira diseminacija določeno upognitev/umik *razlike*, ki je hkrati določena upognitev/umik *resnice*, kaj postane resnica znotraj misli "binarnosti", *misli sledi*? Oziroma, kaj to pomeni? Če tu odgovorimo na vprašanje z vprašanjem, kot se to za teške situacije spodobi: Ali to pomeni, da nas je razmišljanje o razliki spravilo, ne da bi se tega prav zavedali in to vzeli na znanje, onstran resničnega in napačnega, onstran dobrega in zla? Na določen način gre ravno za to (HeG, 123)! To da nadalje pomeni, da je vprašanje po resnici, ki je postavljeno v zvezi z vprašanjem po razliki, vprašanje po *procesu resnice* v smislu vpisovanja učinkov resnice. Pomeni: ne gre več niti za resnico kot *skladnost* niti za resnico kot *razkritost* v heideggrovskem smislu, gre za tisto, kar označuje Derrida s sintagmo: "il faut la vérité", ali kot to pove Derrida z več besedami: "Ponavljam torej, puščajoč stavku in glagolu vse njune diseminacijske performanse /"pouvoirs", moči"/: il faut la vérité, treba je resnice" (*Positions*, 80, HeG, 124). - Treba je priznati, da ta "izhodiščna" "teoretska zahteva" po resnici pri Derridaju nasproti resnici kot skladnosti in resnici kot neskritosti ne zveni niti posebno novo niti posebno prepričljivo. Stvari postanejo bolj zanimive, ko zadeva steče. Kaj pomeni stavek "treba je resnice" in kaj pomeni, da vsebuje stavek mnogolike diseminacijske performanse?

Če hoče Derrida realizirati transgresijo nasproti Heideggrovemu dojetju resnice, nasproti njegovemu spraševanju "po bistvu resnice", nasproti njegovemu spraševanju po resnici kot razkritosti ali neskritosti, nasproti njegovemu spraševanju po resnici biti,

mora najti izhodiščno točko možnosti takšne transgresije. Če je Nietzsche fundamentalnega pomena za gramatološko podjetje, se bo verjetno ušoda te transgresije odločala na relaciji Nietzsche - Heidegger; vsebinski aspekt te relacije pa predstavlja Heideggrovo branje Nietzschejevih tekstov, in to tisti deli Heideggrovega branja, kjer je govor o tem, da Nietzscheju kljub preobračanju platonizma *ni* uspelo na drugačen način opredeliti bistva resnice. In prav na tem mestu se začnejo za Heideggra dogajati usodne stvari, in to *ne* zgolj po Derridajevem mnenju. - Po Heideggru dovršuje Nietzschejev premislek metafizično zgodovino resnice v smislu realizacije njenih najekstremnejših konsekvenc, tako da hkrati naznačuje njen konec. Ne postavi pa po Heideggru vprašanja po metafizični opredelitvi njenega bistva. Heideggrovsko formulirano: bistvo resnice kot razkritosti ostane prikrito takó Nietzscheju kot Platonu. Ker nas zanima predvsem derridajevska razrešitev, naj na tem mestu te v veliki meri ne dovolj precizne naznake odnosa Heideggra do Nietzscheja zadostujejo.

Kakšen model branja Nietzschejeve filozofije predlaga Derrida? Branje, katerega "protokol" se vzpostavlja na osnovi "razlike" /"différance"/. Kot to pojasnjuje Jean Greisch: za Derridaja je odločilnega pomena, rešiti Nietzscheja pred modelom heideggrovskega branja; pomeni: Nietzscheja je potrebno brati drugače: izven zgodovine resnice, dojete znotraj zgodovine biti (HeG, 129). To da pomeni v nadaljnjem naslednje: Nietzscheja je potrebno brati izven konteksta logosa in resnice biti; da je Nietzschejevo preobračanje platonizma manj nedolžno, kot se to dozdeva Heideggru. Prvi učinek tega preobrata da ni zgolj, da napravi prezentno neskladje med lepim in resničnim, pač pa da postane v luči tega neskladja /"désaccord"/ razlika kot taka sploh šele berljiva. (HeG, 129) To še nadalje pomeni za Derridaja, da je od trenutka, ko postane znotraj Nietzschejevega mislenega poskusa razlika berljiva, nelegitimno postavljati Nietzschejevim tekstom vprašanje po resnici kot vprašanje po bistvu resnice. In nadaljnja, sprva dozdevno dovolj neresna Derridajeva trditev: "razlika" postane berljiva šele potem, ko nam postane jasno, da je tisto bistveno pri Nietzschejevem preobračanju platonizma v tem, da postane resnica ženska: "le devenir femme de la vérité" (v študiji "La Question du Style"; HeG, 129). Kaj te nenavadne trditve pomenijo?!

Ženska je tu metafora za tisto, kar se izmika in kar se izmika samemu sebi. Resnica je nekaj, kar se mi izmakne in kar se hkrati izmakne samemu sebi. V tej zvezi nujno pade vprašanje po bistvu resnice, po njeni lastnosti ali identiteti; v tej zvezi pomeni tudi heideggrovska "alêtheia" prikrievanje resnice kot izmikanja in samoizmikanja. Heidegger je tako po Derridaju pri svojem branju Nietzscheja spregledal tisto, kar je pri Nietzschejem preobračanju platonizma najpomembnejše: "le devenir femme de la vérité". In še decidirana Derridajeva trditev: Heideggrova "alêtheia" je še preveč zasrta s koprenami, preveč je "schleiermachovska" /"Scheier" - koprena/, (QdS, 282), da bi se razkrila kot *pisava - écriture, razlika - différence, pretvarjanje - dissimulation, himen - hymen* (HeG, 129). - Če poskušamo sedaj te stvari dojeti z manj metaforičnimi izrazi: da gre po Greischu pri Derridaju za tisto, kar bi lahko imenovali "*proces resnice*", in kar najde pri Mallarméju, ki se izogne platonistični *mimesis*, kar pa da ne pomeni sprejetje heideggrovske zahteve po napotitvi k izvornejšemu dogajanju resnice kot "*alêtheie*". Da zadržuje Mallarmé diferencialno strukturo mimičnega, vendar nas mimičnost kot performans ne napotuje več na neko izvornejšo danost, da nas *ne* spravlja enostavno v stanje mišljenja, pač pa *branja* (D, 234; HeG, 130). Da ni več mogoče reči zanjo - es gibt, da smo tu znotraj strukture reda, odseva, sijaja, "lustre", znotraj stalne aluzije,

namiga, znotraj igre ogledal in dvojnikov, ki ne podvajajo ničesar enostavnega, izvornega (D, 236), tudi ne izvorne enostavnosti heideggrovskega "Ereignis". In še skrajne Derridajeve konsekvence: ta operacija premestitve, ta igra simulakra, stalna aluzija, ki ne osvetljuje ničesar (D, 236; HeG, 130), ukinja vsako poslednjo referenco do "biti", ali do kakršnekoli poslednje instance; resnica ni več poslednja instanca. (HeG, 130). Kaj vse te hude stvari pomenijo? Najpoprej, da pade Heidegger s svojim spraševanjem po biti znotraj metafizike, da je ontološka diferenca še znotraj metafizična diferenca, da ima to usodne konsekvence za neustretno tematiziranje fenomena "močf" pri Heideggru, da se s tem izmakne Heideggru domet Nietzschejeve misli. Če tvegamo na tem mestu še naslednjo paradokso trditev: Nietzsche začenja na tistem mestu, na katerem je Heidegger končal: ujetost biti v tautologijo pomeni za Nietzscheja, da je bit "meglica in zmota" /"ein Dunst und ein Irrtum"/. Znotraj derridajevskega podjetja pa lahko po Greischu izpeljemo iz dejstva, da resnica ni poslednja instanca, naslednje konsekvence: s tem ko smo ukinili resnični svet, smo ukinili tudi iluzijo (pozicija poznega Heideggra je še vedno pozicija "zgubljenih iluzij"; v tem smislu je nujna ena njegovih poznih izjav: "samo kak bog nas lahko še reši"); misel razlike se ograjuje od resnice kot iluzije. Misel razlike da nas nastanja znotraj *aluzije* brez temelja in brez cilja (to se ujema z odkritji sodobnega naravoslovja). Kljub temu pa še vedno ostane zahteva: "il faut la vérité"; vendar se sedaj ne uveljavlja več vsiljivo, ampak je razpršena znotraj različnih konceptov. Razlika da diferencira resnico kot metafizično Resnico (HeG, 130).

Lahko bi rekli, da tematizira gramatologija "ničelno stopnjo" metafizike, metafizike kot iskanja *arhé*, *télosa*, *lógos*a, da nas osvobaja, da nas osvobaja metafizičnih in s tem tudi heideggrovskih iluzij, da predstavlja ravno sestop do ničelne točke takoimenovano "dekonstrukcijo". Vsaka "ničelna točka" pa je kot konec nečesa vedno začetek nečesa drugega; to je tudi eden od pomenov Nietzschejevega stavka "bog je mrtev". Filozofija mora enostavno in nujno priti do takšne ali drugačne ničelne točke, da bi sploh lahko začela. To situacijo najbolje opisuje stavek Antonina Artauda (Derrida se ukvarja z njim v študiji: "La parole sofflée"): "Nismo še na svetu, ni še sveta, stvari še niso narejene, smisel življenja ni najden"; dekonstrukcija pa, recimo, tisto, kar je Cankar označil kot "očiščenje in pomlajenje". Ob nastopajočem "fin de siècle" smo dobesedno zasuti pod kupi metafizičnih odpadkov totalitarnih miselnih modelov, od katerih je imel vsak v roki poslednjo instanco, s tem Resnico, z Resnico pa tudi življenja ljudi. Gramatologija predstavlja enega od "postmodernih" poskusov dekonstrukcije teh modelov.

Eden od aspektov gramatološkega slovesa od Resnice predstavlja vpotegnitev legitimnosti pluralnosti pozicij, enega od aspektov te pluralnosti pa odločitev, da lahko uporabljamo gramatologija vse filozofske diskurze, da se lahko družimo z vsemi, in hkrati spoznanje, da je to njeno obnašanje produktivno, hkrati pa pomeni "prepoved" dokončne nastanitve znotraj kakega diskurza. Gre za druženje in obiskovanje, za obiskovanje "drugega", "drugačnega"; obiskati nek tekst, pomeni aktualizirati "drugost" nekega diskurza (HeG, 154). Samo znotraj igre razlik se lahko vzpostavlja pluralnost pozicij. Ta igra razlik je kot igra monad "močf dogajanje "močf", ki je kot "sein-können" hkrati "sein-lassen". Takšno obnašanje pa predpostavlja, kot smo to že napisali, gramatološko dekonstrukcijo, pri čemer insistira Derrida na razliki med dekonstrukcijo in destrukcijo. Kaj to pomeni? Dekonstrukcija pomeni po eni strani najpoprej slovo od *naivnosti* smisla, po drugi strani pa implicira *redukcijo* smisla; interes gramatologije pa ostaja filozofski diskurz v smislu dojetja tega diskurza kot prvega apriorija, s hkratnim upoštevanjem

zahteve: "Nikakršne filozofije - pisava" (M, 345; HeG, 157). Kaj pomeni to dozdevno nasprotje med interesom in zahtevo?! Derridajevo pojasnjevanje v "Robovih" povzame Greisch na naslednji način: (1) - po eni strani pomeni prekinitev s */hermenevtičnim/ krogom* (nekje smo zapisali sintagmo "gramatološki krog", veljavna je zgolj kot metafora), ker počiva le-ta na *logocentričnem krogu*, ta pa izgine, da bi napravil možno z vpeljavo pisave drugačno strukturo: *elipso*. Se pravi: hermenevtičnemu krogu je postavljena nasproti gramatološka elipsa, ki prinaša s seboj moment razsrediščenja. (2)-predmet pozornosti postane formalna struktura filozofskega teksta kot artikulirane pripadnosti k neki skupni celoti; da je s tem moči načeti logocentrično metafiziko. (3) - postavi vprašanje po filozofiji kot pisavi; da to pomeni, kot pravi Derrida v "Robovih", da njene operacije niso orientirane zgolj ob smislu, misli, biti, resnici ... (M, 35; HeG, 158). - Tisto, kar je v tej zvezi še posebej važno poudariti: dekonstrukcija ni nič destruktivnega; če je misel razlike ekscesivna (*ex-cedo*, izstopim), ta eksces ne pomeni anarhičnega destrukuiranja, ampak za Derridaja povezovanje *eksces* in *ekonomije*, *ekscesa* in *računa*, *naključja* in *pravila*, *programa* in njegovega *ostanka*, rigorozna strukturiranost teksta je komplementarna izstopu (D, 62; HeG, 158). Nepresegljiv vzor je v tej zvezi Friedrich Nietzsche: Če je Sokrat zaščitnik hermenevtike, je Nietzsche praoče gramatološke dekonstrukcije, to fundamentano naravnost pa označuje po Derridaju tisto, kar je Nietzsche imenoval "aktive Vergesslichkeit", "l'oubliance active". - V tem krutem prazniku in praznovanju ne more biti več prostora za ponižno čakanje biti (M, 163; HeG, 159). Tako dobiva po Greischu Derridajevo dekonstrukcija kot gesta mišljenja bistveno drugačen pomen kot Heideggrova destrukcija metafizike: ni "Verwindung"/*verwinden* = *verschmerzen/der Metaphysik*, prebolevanje metafizike; pri Vanji Sutliću najdemo sintagmo "*preboljevanje epohe*"; Heidegger naredi leksikalni prehod od "*Überwindung*" k "*Verwindung*"; v slovarju najdemo za "verwinden" naslednje sinonime: *überwinden*, *verschmerzen*, *hinwegkommen über*. Sutlić je dobesedno preboleva metafiziko in Heideggra; etimološko se da izraz prevesti tudi kot "previharjenje" metafizike, čeprav je res, da ta izraz manj ustreza Heideggrovemu poznemu mišljenju. - Derridajevo dekonstrukcija po Greischu ni prekoračenje, ni substitucija in preobračanje, ni zrušenje, ni uničenje; da več ne zadostuje, da bi prekoračili črto, da bi se lahko nastanili onstran metafizike (P, 21; HeG, 159). Na teh mestih zaide Derrida v določene težave: dekonstrukcija da ni heideggrovske narave, da se je ne da misliti skozi opozicijo med "zunaj" ("*dehors*") in "znotraj" ("*dedans*"), čeprav je ta model v njegovem mišljenju prisoten. Kaj potem še ostane, če nam je jasno, da je Heidegger v tej zvezi takorekoč že vse poskušal? Najprej si lahko pomagamo z Nietzschejem: v prvi fazi lahko mislimo transgresijo kot preobračanje vseh metafizičnih vrednot, kot "*renversement radical*"; pomembna pa je prevsem druga naznačitev dekonstrukcije: da ni enostavno transgresivna, pač pa da operira s premestitvijo vprašanj, "*par déplacement des questions*" (HeG, 160); to da pomeni izogniti se frontalnemu spodbijanju, frontalnem in simetričnem spodbijanju, izogniti se opoziciji v vseh oblikah *proti*-vpišovanja; to pomeni za Derridaja, da se velja odreči filozofskemu poslušanju in narediti, da deluje v ozadju tekstualnega manevra diagonalnost, poševnost v logosu (M, VII; GeG, 161). S tega aspekta postane po Greischu Derridajevo delo provizorna operacija, zaporedje *pozicij*, ki niso koherenten niz, ki bi ga obvladoval skupni fundamentalni "smisel"; topomahija je znotrajgramatološke narave. Topomahija pa implicira "pólemos", oziroma fundamentalno konfliktualizacijo; drugače povedano:

program dekonstrukcije vsebuje manifestno polemične rasonance; to še nadalje pomeni, da *lógos* in *pólemos* ustvarjata situacijo, ki nam ne omogoča, da bi postavljali nedolžno *pozicijo diskurza* nasproti *poziciji moči* (HeG, 163); da je takó obujeno vprašanje "moči", ki se nahaja in ščiti znotraj *logosa* samega. Še nekatere stvari so v tej zvezi pomembne za Greischa: moč dekonstrukcije ni nemotivirana moč, pač pa nujen odgovor na metafizično moč; da je tisto, kar karakterizira metafiziko, prikritost povezanosti z močjo; to prevzame hermenevtika od metafizike, kolikor meni, da je moči izvzeti dialog, ki je filozofija, iz dogajanja *močf*. Greisch stvari še radikalizira: ves sokratski in hermenevtični *pátos*, se pravi tudi heideggrovski, da izvira iz prikrivanja in samoprikrivanja moči v hermenevtičnem univerzumu. To so hude trditve. Kar je za Greischa evidentno, je naslednje: vprašanje moči ne moremo postaviti iz igre; s hermenevtično samoprevaro se na moremo strinjati; v odnosu do vprašanja "moči" ni moči zavzeti pozicije nevtralnosti; ali predstavlja "moč" formo "ne-smisla"? Kaj je z vprašanjem transformacije odnosov "močf", če je "mócf" nekaj, čemur se ni moči izogniti? - Kaj se zgodi s samim vprašanjem "močf", če se postavimo v gramatološko perspektivo in privzamemo strategijo dekonstrukcije? Eno da je gotovo: nobena pozicija kot taka, niti hermenevtična niti gramatološka, ne zagotavlja samodejne razrešitve vprašanja moči, čeprav že vemo, da je v tej zvezi gramatologija bistveno bolj iskrena: moč kot moč potegne v sklop svojih tematiziranj. V trenutku, ko je to storjeno, pa se pojavi vprašanje (že omenjeno vprašanje) po transformaciji *odnosov moči*; še drugače: moč kot moč biva na način, ki zahteva njeno transformacijo: moč kot moč je legitimna zgolj in edino, kolikor je kot "sein-können" hkrati "sein-lassen". Problem transformacije moči pa se da postaviti po Greischu zgolj izhajajoč iz določenega mesta; to mesto pa profilira Marxova enajsta teza o Feuerbachu (sic!). V trenutku, ko stvari postavimo na tak način, se znajdemo na razpotju, s katerega vodijo poti v različne smeri: ena od poti vodi nasproti problematiki spraševanja po ideološki funkciji filozofskega diskurza; druga vodi k razvijanju problematike filozofskega diskurza kot "praktične filozofije" v ožjem pomenu besede; tretja v smer strogo teoretsko definiranega problema *moči kot moči*. Greisch vztraja na stališču, da gre v temelju za vprašanje po ideološki funkciji filozofskega diskurza (HeG, 165) in da smo hkrati postavljeni na ta način pred naslednji dvom: ali nista hermenevtika in gramatologija dve "minorni" varianti istega ideološkega žanra: pri čemer da je hermenevtika "*vesela ideologija*" ("*idéologie heureuse*"), gramatologija pa "*sramežljiva ideologija*" ("*idéologie honteuse*"); obema diskurzoma pa naj bi bila skupna njuna nemoč, da bi se postavila "de face en face" nasproti institucionalni moči. To so sklopi vprašanj, ki jih je v začetku sedemdesetih let v Evropi postavljala takoimenovana "kritika ideologij" / "Ideologiekritik", ki je hčerka "kritične teorije" (zbornik: "Hermeneutik und Ideologiekritik", Suhrkamp, 1971). Sami se v to smer na tem mestu ne bomo napotili; v zvezi z vprašanjem moči nas zanima naslednja Greischeva opredelitev: hermenevtično gesto označi kot "la réduction *au sens*", gramatološko kot "la réduction *du sens*". Nekje smo napisali, da pomeni gramatologija slovo od *naivnosti* smisla in privzemanje usode moči kot večnega vračanja enakega. S tem je na določen način opredeljena takoimenovana "poslednja instanca"; in vprašanje v tej zvezi: ali je močf postaviti vprašanje po "móci", ne da bi ga zvelikli na področje "kritike ideologije"? Še drugače: ali je móci postaviti vprašanje po móci onstran "dobrega in zla"? Vprašanje po "móci" - "*dýnamis*", ki z "*différenco*" / "diáfora" omogoča, da se nekaj daje za zavest kot "phainómenon"? - Na tem mestu bomo ta



vprašanja zapustili in se bo koncu študije vrnili k njim, potem ko si bomo okvirno pojasnili, kako je z učinki "moči" skripturalnega /pisanega/ diskurza. Zakaj? V zadnji instanci je vse, kar jè, tudi narava, napisan tekst, pisava, tekst, ki se ga da zreducirati na sklop informacij, le-te na binarni kod, binarni kod na digitalni zapis, ta pa predstavlja samo utelešenje *sledi*, ki je pra-fenomen. Moč onstran dobrega in zla bi tako predstavljala pogoje možnosti tega prafenomena - *sledi*. Informacija bi bila tako v zadnji instanci sled. Kaj to pomeni?

Najpoprej to, da dobi odlikovano mesto teoretskega motrenja *grafem/fonem* je sekundarni fenomen/, gramatologija pa postane fundamentalna disciplina, in sicer kot *filozofija*, splošna teorija *grafemov* in *aplikacija* na posameznih področjih. Kaj je v tej zvezi z že omenjano teorijo pisanega diskurza? Oziroma bolje: s teorijo učinkov pisanega diskurza? Ta pa predpostavlja *splošno teorijo branja* /"lecture"/, branja, ki je pri Derridaju opredeljeno kot "*lecture transformatrice*" (P, 86; HeG, 171). Kot je potrebna splošna teorija razumevanja, tako je potrebna splošna teorija branja, kar nadalje pomeni, da "*veščina branja*", "*ars legendi*" ni nekaj samo po sebi razumljivega. Veščina branja predpostavlja, da obstaja nekaj takega kot "*modeli branja*", te modele branja pa imenuje Greisch tudi "*metafore branja*". Pomeni nadalje z gramatološkega vidika, da je šele s temi metaforami branja móči dospeti do tistih zakonov kompozicije teksta, ki so prikriti neposrednemu pogledu; ti zakoni so tisto, kar se gramatološko imenuje *tekstura teksta*, tekstura teksta kot struktura teksta. Ta tekstura teksta je v zadnji instanci *sled sledi*, izraz katere ni več nikakršne sledi; "*veščina branja*" /"ars legendi"/ je korelativna "*veščini pisanja*" /"ars scribendi"/. Tekst je za Derridaja v fundamentalnem pomenu *scena* in pisava je *režija*; naslednje, kar v "Diseminaciji" izpostavi Derrida v zvezi s tekstom, je originarnost sintakse nasproti semantiki; drugače povedano: "*ars legendi*" ne predstavlja /hermenevtične/ eksploatacije polisemije. Tisto, kar je pomembno, ni sedimentacija pomenov, pač pa sintaktična praktila, ki strukturira teksturo teksta (D, 249; HeG, 186) in ki hkrati ukazuje igri smisla. Sematnika ima za svoj pogoj strukturo, polisemija diseminacijo. Móč je na strani strukture. Kaj to pomeni v zvezi z vprašanjem avtorja nekega teksta? - Avtorja primerja Derrida s pajkom, ki je zgubljen v kotu svoje mreže, pri čemer postane sama pajčevina kaj kmalu indiferentna do živali, ki jo je stkala, živali, ki lahko kaj kmalu umre, ne da bi sama razumela, kaj se je zgodilo. In še: še dolgo časa za tem bodo prihajale druge živali, se zapletale v niti, pri tem spekulirale, kako uiti iz pasti, in stavile na prvi smisel nekega tkanja; pomeni: poskušale bodo izstopiti iz tekstualne pasti, katere ekonomija je vedno lahko zapuščena. To imenuje Derrida pisava (M, 331; HeG, 194). Po smrti boga je v natanko takšnem smislu zapuščena ekonomija metafizike. Smrt boga, konec metafizike, problem moči, nastopijo v vsej svoji radikalnosti hkrati.

Če se vrnemo k problemu teksta: avtor ni več diktator smisla, po drugi strani pa tudi sama enotnost teksta ni več zagotovljena skozi "singularnost utemeljujočega izkustva". To bi naj pomenilo, da stopa na njeno mesto singularnost poslanega sporočila. Tisto, kar Derrida med ostalim stori v "Diseminaciji", pa je, da skozi realizacijo protokolov branja razgrne, da je težko mojstriti tudi ta princip: v trenutku, ko postanemo pozorni na teksturo teksta, je težko reči, kjer se nek tekst končuje in kje se drugi začneja (D, 231; HeG, 196). V zvezi z Rousseaujem pravi Derrida v delu "O gramatologiji" naslednje na to temo: vsakič, ko hočemo motriti neko stvar izključno kot Rousseauevo, se znajdemo znotraj neformirane mase *korenin*, *rastišč* in *sedimentov* vseh vrst (sic!). (Sodobni avtorji

jemljejo to na znanje, še preden sédejo k pisanju; Umberto Eco: "Il pendolo di Foucault".) Ko stopimo v nek tekst, stopamo potentialiter znotraj neskončnega tekstualnega kroženja. Zaton avtorja je samó aspekt postmodernega zatona subjekta, in šele zaton subjekta lahko omogoči rojevanje dejanske subjektivitete. Tekst ni več enoten v običajnem pomenu besede, je razpršen, njegova enotnost je v teksturi, sestop do teksture pa je možen skozi "razpoke" teksta, se pravi skozi tisto, kar se upira enotnosti in domnevni imanenci smisla. Gramatološko branje je tako obrnjeno proti interni strukturi tekstov kot simptomov; osnovni interes postane struktura *grafema*, branje pa postane *simptomalno* branje. Tekst ni več rezultat namena avtorja, pač pa rezultat "močf" strukture kot sistema "razlik"; v sami osnovi pa operira ekonomija "diference".

Če se vrnemo na tem mestu k enemu od izodiščnih avtorjev gramatologije, oziroma njene apokrifne zgodovine: k Friedrichu Nietzscheju. Nietzsche je tisti, ki preobrne filozofijo, ker se je loti pisati na drugačen način; vprašanje stila se sprosti kot vprašanje pisave (QdS, 270; HeG, 51), po drugi strani pa izgubi Nietzschejevo mišljenje na določeni točki odnos do vprašanja biti; če postane bit "meglica in zmota", lahko to postane samó zaradi tega, ker se mu razpre brezno vsch ontologij: *volja do moči*. Problematika pisave in problematika volje do moči nastopita hkrati. Kako misliti moč onstran metafizike in s tem onstran nihilizma? Tako zastavljeno vprašanje nas vodi ponovno k Heideggru. Ustrezen premislek relacije Heidegger - Nietzsche je v tej zvezi odločilnega pomena. Dozdeva se, da smo na to témo že dali nekatere dokončne odgovore, čeprav lahko z gotovostjo rečemo zgolj to, da je bolj kot vsaka dokončnost tu pomembna pripravljavnost za postavljanje novih in drugačnih vprašanj. Heideggru gre za mišljenje biti, pri Nietzscheju pa je s temi stvarmi bistveno drugače: "K mišljenju biti kot take ne pelje Nietzscheja niti priznanje bivajočega kot najelementarnejšega dejstva (kot volje do moči), niti ne pride k temu mišljenju po poti razlage biti kot 'nujne vrednote', niti ga misel 'večnega vračanja enakega' ne spodbuja, da bi premislil večnost kot trenutek iz hipnosti razsvetljenega prisostvovanja, vračanje enakega kot način tega prisostvovanja in oboje glede njenega bistvenega izvira iz začetnega 'časa'" (EN, 245). Še nekaj je za Heideggra pomembno: ravno zato, ker prizna Nietzsche voljo do moči kot poslednji fakt in da s tem biti status odlikovanega bivajočega na način dejstev, se odvrne od poti v mišljenje biti kot take. To da nadalje pomeni: ker hkrati misli bit kot vrednoto, se pri njem vprašanje po biti ne more postaviti. Enostavno povedano: Nietzsche je opravil z levo roko s tistim, čemur je Heidegger posvetil celo svoje življenje. Bit da misli Nietzsche na način bivajočega, bit da ni priznana kot bit. Nadalje izvajanje sledi naslednji logiki: v mišljenju, kjer ni nič z bitjo, vlada nihilizem, še bolje: to mišljenje samo je nihilizem in to najekstremnejša oblika nihilizma: nihilizma volje do moči. To bi še nadalje pomenilo: Nietzschejeva misel predstavlja ekstremni nihilizem, ker predstavlja zanjo volja do moči poslednji dejstveni uvid in ker ni v njej nič z bitjo, celo z vprašanjem po biti ne. Razliko bi lahko razvili še naprej in rekli: če predstavlja za Nietzscheja zgodovinski niz ontologij od Platona naprej maškarado volje do moči kot poslednje dejstvenosti in kot večnega vračanja enakega, pomeni za Heideggra ta niz ontologij pozabo in prezrtje biti kot biti, oziroma prezrtje resnice biti. Razdiralec mask si je tako po Heideggru nadel poslednjo masko v zgodovini metafizike in nihilizma: masko volje do moči. Resnico te maske da je mogoče izreči šele z aspekta vprašanja po (resnici) biti. Z eno besedo: Nietzsche ne misli bit iz njene resnice. Pomembno je tudi sledeče: Nietzschejeva metafizika kot popolno prevrednotenje vsch dosedanjih vrednot hkrati

dovršuje razvrednotenje dosedanjih vrhovnih vrednot. Postavljalka vrednot pa je volja do moči; kot postavljalka in razdiralka spada v tek zgodovine nihilizma. (EN, 249) - Na teh mestih najdemo pri Heideggru večkrat trditev, da je volja do moči *princip* vsakega postavljanja vrednot, da spozna Nietzsche voljo do moči kot *princip* novega, da je prevrednotenje opravljeno iz *principa* postavljanja vrednot ... To pa so že zelo sporne trditve. Zakaj?! Tisto, kar je razvidno med ostalim tudi iz Nietzschejevih pisem, je, da volja do moči *ni* princip, pač pa prehodna opredelitev pri sestopu do tematiziranja tistega, kar jè. Ko govori v enem svojih pisem Nietzsche o Nemcih, ki da niso več misleci, pravi: "Volja do moči kot princip bi bila njim že bolj razumljiva" (Briefe I, str. 534; Danko Grlić: "Friedrich Nietzsche", Zagreb, 1981, str. 84). Enostavno povedano: volja do moči ni pri Nietzscheju v *nobenem primeru* princip; to velja tudi, če "mens auctoris" ne vzamemo za kriterij razumevanja.

Dalje: pri Heideggru se skoz in skoz ponavlja trditev: metafizika je nihilizem (v različnih formulacijah); to je fundamentalno Nietzschejevo odkritje, recimo: uvid. Ta fundamentalni Nietzschejev uvid vzame Heidegger za svojega (to ni nič slabega), vendar takó, da ta sam uvid postavi znotraj metafizike. To je sporno toliko, ker načelno ni moči znotraj metafizične pozicije realizirati uvida v bistvo metafizike. Naslednje: ena od nadaljnjih trditev, ki se pri Heideggru skoz in skoz ponavlja, je, da metafizika nikoli ne misli same biti. To je točno. Nietzsche *jo* misli: "kot meglico in zmoto"; Heidegger je več ne misli: misliti bit, pomeni bit objektivirati, to pa najgloblje nasprotuje njeni razliki nasproti bivajočemu; tudi Heidegger ne misli biti, pač pa si postavlja vprašanje po njej. Da ne bo nesporazuma: tu se ne nameravamo iti nikakršne kritike Heideggra; gre nam za to: ali je nujno postavljati voljo do moči oz. dogajanje moči znotraj metafizike in nihilizma; in, ali ni fundamentalna Heideggrova zgrešitev Nietzschejeve zahteve potisnila fenomen "moči" v ekskluzivni objem nihilizma in s tem vsako zahtevo po "changement". Korelativna temu spregledu je Heideggrova pozna pozicija o "Sein-lassen von Seiendem"; in to ne samó zato, ker vsako "sein-lassen" nujno predpostavlja neki "sein-können", tudi če gre za "pustiti-biti" na način mišljenja, ampak tudi zato, ker je vsaka pristna pozicija o "Seinlassen von Seiendem" dejansko zavezana zahtevi po spremembi, ker dogajanje tistega, kar je, ni po meri tega "pustiti-biti": "sein-lassen", "sein-können", "verändern" predpostavljajo drug drugega; to je tako nerazdružljiv sklop kot heglovski "Sein - Nicht - Werden"; lahko bi celo rekli, da je prepisava tega sklopa. To pa velja tudi za Nietzschejevo *voljo do moči: ni princip*, dogaja se znotraja sklopa: *smrt boga, večno vprašanje enakega, volje do moči* (te sklope je izločil tudi Danko Grlić). To so seveda neznosno hude stvari, in jih ni lahko prenesti; če so napisane "to the happy few", to še ne pomeni, da niso resnične. Preseganje metafizike kot dogajanja nihilizma zato ni vezano niti na sestop v temelje metafizike niti na mišljenje biti, pač na "*mišljenje moči*" onstran nihilizma, in sicer moči, ki je kot "sein-können" hkrati "sein-lassen" /tako si lahko s Heideggrom pomagamo proti Heideggru/, pri hkratnem izhodiščnem tematiziranju "*fenomena*" skozi "*móč*" in "*razliko*"; nobenega strahu več pred močjo. "*Mišljenje moči*" pa bi pomenilo naslednje: odpraviti se na dolgo pot retematiziranja fenomena "Moči", ob hkratnem jasnem izhodiščnem razlikovanju med "*močjo*" in iz nje izpeljanim fizikalnim pojmom "*energije*". Nadalje: rekli smo že, da smo izbrali za moč grško besedo "*dýnamis*", ker soimPLICIRA trojnostni sklop: *moč*, *možnost* in *gibanje* (se pravi, da gre za kategorije modalnosti); da je pra-fenomen glede na konstitucijo fenomenov (prafenomen skupaj z razliko); in da smo jo uvrstili v niz

kategorialnih sklopov, struktur (moč je torej tudi kategorialna struktura), ki smo jih deducirali iz naše opredelitve filozofije kot *hermenevtične fenomenologije* kot (raz)umevanja in razlage tistega, kar se daje za zaveš; izskočili so že omenjeni kategorialni sklopi: "téchne" - "pofesis" - "práxis" - "dýnamis" - "phainómenon" - "lógos" - "hermeneía" - "diáfora" - "ihnós" - "nóesis noéseos"; dva sklopa fenomenov se izhodiščno dajeta v motrenje hermenevtični fenomenologiji: "Lebenswelt" (domena práxisa) s tremi fundamentalnimi področji: telo, drugi, intersubjektiviteta; "simbolne forme" (domena pofesisa): jezik, mit religija, umetnost, znanost, pisava, sled; samo področje hermenevtične fenomenologije smo zajeli skozi pet za nas določujočih modelov: Heidegger, Gadamer, Betti, Roccoeur in naš poskus. Kot postaja razvidno, je tu "moč", "dýnamis" ena od kategorialnih struktur, "mišljenje moč" pa je zavezano tej strukturi; neizogibni avtorski referenci predstavljata tu Nietzsche in Heidegger. Glede vzpostavljanja "mišljenja moč" nasproti metafiziki bi lahko rekli sledeče: če je Friedrich Nietzsche "ratio essendi" konca metafizike, Martin Heidegger "ratio cognoscendi" njenega konca, je "mišljenje moč" njen "ratio efficiendi"; razlog njene dovršitve.

Možnost dovršitve konca metafizike pa je hkrati možnost vrnitve k starogrškemu "thaumazein", "čudenju", da bivajoče je in da je takšno in ne drugačno (Heidegger: "Kaj je to - filozofija?", Izbrane razprave, Ljubljana, 1967, str. 404); zakaj je bivajoče takó (strukturirano) in ne raje drugače? V "mišljenju moč", ki soimplicira to vprašanje, je takó prisoten tudi element starogrškega "thaumázein". Lahko bi rekli, da je krog sklenjen. Pa ni.

Če je "čudenje" umno zrenje, pa kljub temu ne predstavlja tiste optike umnega videnja, ki se pri Heglu zapira v krog in katerega krožno funkcijo je Hegel takole naznačil: "Wer die Welt vernünftig ansieht, den sieht auch die Welt vernünftig an." To je posredno tudi navodilo za uporabo zgodovine. Ker pa zgodovina ni nastala z navodili za uporabo in ker je "potovanje na konec metafizike" zavito v temo zgodovinske konkretije, ker umira "metafizika na obroke" in s tem tudi Heglov stavek "Das Wahre ist das Ganze", lahko s pozicije "mišljenja moč" rečemo z Artaudom: "Nismo še na svetu, ni še sveta, stvari še niso narejene, smisel življenja ni najden."

3. PSIHOLGIJA KAKO JE USTANOVIŠENA U SRBIJI I U VINOVIŠTOVINI  
 (1948)

U prvom periodu postojanja, kada se je ustanove postavile u skladu sa zakonom od 1946. godine, na osnovu kojeg su ustanove postavljene u Srbiji, one su bile u skladu sa zakonom koji je postavio osnovne principe organizacije i rada ustanova. U skladu sa zakonom, one su bile postavljene u skladu sa zakonom koji je postavio osnovne principe organizacije i rada ustanova. U skladu sa zakonom, one su bile postavljene u skladu sa zakonom koji je postavio osnovne principe organizacije i rada ustanova.

Prva ustanova postavljena u Srbiji, koja je bila u skladu sa zakonom, bila je ustanova postavljena u skladu sa zakonom. U skladu sa zakonom, ona je bila postavljena u skladu sa zakonom koji je postavio osnovne principe organizacije i rada ustanova. U skladu sa zakonom, ona je bila postavljena u skladu sa zakonom koji je postavio osnovne principe organizacije i rada ustanova.

Zakonom od 1946. godine ustanove postavljene u Srbiji, koje su bile u skladu sa zakonom, bile su ustanove postavljene u skladu sa zakonom. U skladu sa zakonom, one su bile postavljene u skladu sa zakonom koji je postavio osnovne principe organizacije i rada ustanova.

1. Ustanove postavljene u Srbiji
2. Ustanove postavljene u Srbiji
3. Ustanove postavljene u Srbiji
4. Ustanove postavljene u Srbiji
5. Ustanove postavljene u Srbiji
6. Ustanove postavljene u Srbiji
7. Ustanove postavljene u Srbiji
8. Ustanove postavljene u Srbiji



# Pojmovanje obrambnih mehanizmov nekdanj in danes

## 2. del

TANJA LAMOVEC

### II

#### 3. RAZLOČEVANJE OBRAMBNIH MECHANIZMOV TER NJIHOVI RAZVOJNI VIDIKI

V prvem sestavku smo si ogledali, kako se je spreminjalo pojmovanje obrambnih mehanizmov od Freuda dalje, ob tem ko se je soočalo z eksperimentalnim preverjanjem. Osredotočili smo se na raziskave petdesetih, šestdesetih in sedemdesetih let, ki so pripadale najbolj množično zastopanim trendom, pri tem pa smo pustili ob strani mnoge pomembne prispevke posameznih avtorjev, ki se v ta trend niso povsem vklapljali, a je vsak od njih pomagal osvetliti specifičen vidik delovanja obrambnih mehanizmov.

Pojem obrambnih mehanizmov predstavlja enega najpomembnejših prispevkov psihoanalize k teoriji osebnosti, ki ga danes v tej ali oni obliki priznavajo skoraj vse psihološke usmeritve. S psihoanalitičnega stališča so obrambni mehanizmi psihični procesi, s katerimi poskušamo razreševati konflikte med nagonskimi težnjami, čustvi ter zunanjo stvarnostjo. Uporabljamo jih avtomatično in nezavedno, kot poskus ega, da bi se spoprijel z nevzdržno situacijo. Navadno delujejo v skupinah in drug drugega ojačajo.

Laughlin (1970) pojmuje obrambne mehanizme predvsem kot reakcijo na notranjo nevarnost. Izvira iz ogroženosti ega, ki se je znašel v resnem čustvenem konfliktu. Avtor navaja naslednje *temeljne funkcije* obrambnih mehanizmov:

1. Ohranjanje integritete ega
2. Ohranjanje emocionalne stabilnosti
3. Razreševanje emocionalnih konfliktov
4. Preprečevanje vračanja potlačenih vsebin v zavest
5. Odstranjanje ali preprečevanje anksioznosti
6. Ohranjanje in povečevanje samospoštovanja
7. Omogočanje nadzora nad impulzi in/ali njihovo skrivno zadovoljevanje
8. Razvoj osebnostnih potez

V nasprotju z zunanjo nevarnostjo se notranje nevarnosti navadno ne zavedamo in jo prepoznamo le po občutku anksioznosti. Zato so tudi mehanizmi njenega obvladovanja po avtorjevem mnenju pretežno nezavedni. Nezavednost in avtomatizem obrambnih mehanizmov imata prilagoditveno funkcijo, saj predstavljata nekakšno emocionalno varovalko. Obrambni mehanizmi omogočajo, da lahko prenesemo notranje pritiske, ki bi bili sicer nevzdržni, jih nevtraliziramo ali izrazimo na zavestno sprejemljiv način. Čeprav so kot procesi nezavedni, se kažejo v specifičnem slogu soočanja s problemi, ki se ga lahko zavedamo ali pa ga opazujemo.

Pretrjana in neustrezna uporaba obrambnih mehanizmov ima lahko škodljive posledice. Tako lahko obrambna naravnost še poveča konflikt, če posameznik vztrajno poskuša izkriviti stvarno stanje, kar ga privede v začaran krog. Uporaba enega ali več obrambnih mehanizmov lahko postane tako prevladujoča, da postane način življenja.

### 3.1. Delitev obrambnih mehanizmov

Različni avtorji navajajo različno število obrambnih mehanizmov. Vsekakor so si mnogi od njih precej podobni ali pa se v nekaterih vidikih prekrivajo. Zato je vsaka delitev obrambnih mehanizmov dokaj subjektivna, kljub temu pa za praktično delo nujno potrebna.

Healy, Bronner in Bowers (1930) navajajo 16 obrambnih mehanizmov: premeščanje, transformacija, simbolizacija, idealizacija, domišljija, represija, reakcijska formacija, projekcija, izolacija, poničenje, konverzija, introjeksijska, identifikacija, sublimacija, racionalizacija in delo sanj.

Laughlin (1970) navaja 22 temeljnih obrambnih mehanizmov: kompenzacija, konverzija, zanikanje, premeščanje, disociacija, domišljija, idealizacija, identifikacija, inkorporacija, internalizacija, introjeksijska, inverzija, projekcija, racionalizacija, reakcijska formacija, sublimacija, regres, represija, restitucija, substitucija, simbolizacija in poničenje.

Mahl (1969, 1971) razlikuje dve skupini obrambnih mehanizmov. Prva deluje kot obramba pred neprijetnimi *zunanji situacijami*, druga pa brani ego pred *goni in afekti*.

*Obramba pred zunanji situacijami.* Nevarnosti so lahko *realistične*, kot npr. frustracija temeljnih gonov, ločitev, izguba ljubezni ali ljubezenskega objekta, izguba samospoštovanja ter grožnja telesni integriteti, ali pa *nerealistične*: neškodljiv dražljaj, ki je podoben realistični nevarnosti, neškodljiv ali potencialno prijeten dražljaj, ki povzroča notranji konflikt ter moten stik s stvarnostjo. Značilnosti obrambnih mehanizmov, ki so usmerjeni na zunanjo nevarnost, so:

1. Interakcija zunanjih dražljajev in notranjih motivov povzroči zaznave neprijetnih zunanjih dražljajev in ogrožujoče zaznave samega sebe.

2. Te zaznave vzbudijo neprijetne emocije. Neprijetnost lahko zmanjšamo s konstruktivnim spoprijemanjem ali z obrambnimi mehanizmi. Od zadnjih bomo v taki situaciji najpogosteje uporabili enega od naslednjih:

3. Fizični pobeg ali *umik* prekine vse vrste neprijetnih emocij, ki izvirajo iz zunanjega dražljaja.

4. *Zanikanje* prepreči realistično zaznavo neprijetnega dražljaja tako, da izključi ali izkrivi zaznavo. To dosežemo s spremembo v distribuciji pozornosti ter tako, da



realistično zaznavo nadomestimo z domošljijjskimi ali halucinatornimi. Tudi na ta način lahko prekinemo katerokoli neprijetno emocijo.

5. *Identifikacija z ogrožujočim dražljajem*, ki je navadno druga oseba, prav tako lahko prekine vse neprijetne emocije. Prototip je identifikacija z agresorjem. Posameznik zaznava sebe kot na nek način podobnega ogrožujoči osebi, s tem pa ta postane manj ogrožujoča. Spremembo v zaznavanju sebe in drugega spremljajo tudi spremembe v zavednih in nezavednih fantazijah ter v obnašanju.

6. *Identifikacija z izgubljenim ljubezenskim objektom* zmanjša bolečino izgube. Tudi tu se spremenijo fantazije in obnašanje. Posameznik je zdaj istočasno on sam kot tudi izgubljena oseba in nadaljuje odnos intrapsihično.

7. *Ego-omejitev ščiti pred izgubo samospoštovanja*. S tem, ko opustimo prizadevanja za uspeh na nekem področju, kjer po lastnem mnenju ali po mnenju drugih nismo uspešni, prekinemo neprijetna čustva, ki so povezana z grožnjo samospoštovanju.

Značilno za vse opisane mehanizme je, da prekinejo ali spremenijo verigo dogodkov, ki vodijo od zunanjega dražljaja do neprijetne emocionalne reakcije. Pred slednjimi pa se branimo drugače.

*Obramba pred goni in afekti*. Avtor meni, da se čutimo ogroženi predvsem od seksualnih in agresivnih čustev. Pred njimi se lahko ubranimo na dva načina: z *blokiranjem* teh čustev ali pa tako, da *spremenimo naravo* čustev ali gonov. V prvo skupino spadajo: represija, projekcija, reakcijska formacija, denegacija, izolacija in poničenje, v drugo pa: preusmeritev na sebe, reverzija, regres ter sublimacija.

1. *Represija* izključi iz zavesti misli, ki so povezane z gonom, zavre pa tudi dejansko vedenje, ki iz njega izhaja. Ti učinki nastanejo kot rezultat dvojnega procesa: *bega*, ki se kaže v tem, da posameznik umakne pozornost od misli in telesnih občutkov ("prazna glava"), ter postavljanja *zaprek*, barikad. Najpreprostejša oblika tega je aktivna nepremičnost: ne misliti, ne čutiti, nič ne delati. Dokaj običajna je tudi preusmeritev pozornosti na nek zunanji dražljaj, za katerega je toliko boljše, čim bolj je nepomemben. Morda še najpogostejša represivna zapreka je osredotočenje pozornosti na substitute potlačenege. Prisotnost potlačenih, neizpolnjenih želja vedno poraja substitute. Ko pa so enkrat ustvarjeni, služijo kot represivne barikade, v kolikor niso preveč podobni potlačenemu. Sčasoma si substituu pridobijo vse več kvalitet potlačenege, zato so potrebni vedno novi.

2. *Projekcija*, pri kateri nezaželeni impulz pripišemo drugi osebi, prav tako predstavlja eno od zaprek vrnitve potlačenege. Pri tem ne gre le za intelektualno dejanje, temveč se spremeni celotno doživljanje. Oseba, ki uporablja projekcijo, je navadno ne usmerja na druge slučajno, temveč se odziva na minimalne znake spornega gona pri drugi osebi, ki jih potem pretira, vse drugo pa zanemari.

3. *Reakcijska formacija* označuje obnašanje, ki je diametralno nasprotno gonu, ki je bil potlačen. Glede na vrsto gona ima lahko različne oblike, vse pa so navadno pretiravanje tega, kar je sicer socialno zaželeno.

4. *Denegacija* označuje zanikanje nekega čustva ali gona z besedami. Kvaliteta tega čustva je povsem dostopna zavesti, vendar posameznik trdi, da npr. ni jezen, čeprav vsi neverbalni znaki izdajajo jezo. Prisotna je seveda tudi negacija zaznavanja lastnih čustev.

5. *Izolacija* razdrobi enovitost doživetja. Posamezne komponente ostanejo zavedne, vendar izolirane druga od druge. Tako npr. lahko za trenutek imamo seksualne misli, vendar brez čustev, ali pa ni jasno, na koga so usmerjene. V osnovi izolacije je

selektivna, prehodna represija posameznih komponent. V tem smislu sta podobna mehanizma tudi premeščanje in intelektualizacija.

6. *Poničenje* je mehanizem, pri katerem posameznik poskuša z neko naknadno akcijo poničiti prejšnjo, često na simboličen način.

Vsi navedeni obrambni mehanizmi čustva in gone le zavirajo. Naslednja skupina pa spremeni njihovo naravo in omogoči tudi delno zadovoljitev.

7. *Preusmeritev na sebe* je mehanizem, pri katerem posameznik sam postane objekt svojega impulza. Če je to agresivnost, govorimo o mazohizmu, če pa je ljubezen, govorimo o narcistični problematiki.

8. *Reverzija* pomeni premik impulzov, občutij in želja v njihovo nasprotje. Poznamo dva tipa reverzij: od aktivnega do pasivnega v primeru sadizma oziroma mazohizma, kjer posameznik uživa v obeh vidikih, le da eden na videz prevladuje. Druga oblika reverzije je defenzivna uporaba sovraštva proti ljubezni. Razlika od reakcijske formacije je v tem, da je obrambno vedenje pri reverziji dokaj specifično. Če se reverzija generalizira na vse ljudi in na področja posameznikovega življenja, govorimo o reakcijski formaciji.

9. *Regres* označuje povratek na zgodnejšo razvojno raven. Lahko se nanaša na kognitivno delovanje, želje, na njihove objekte ali erogene čbne.

10. *Sublimacija* se izraža v oblikah vedenja, ki so na videz le malo podobne originalnemu impulzu in so socialno sprejemljive.

Mahl pripominja, da obrambni mehanizmi ne delujejo posamično, temveč drug drugega utrujejo. Nekateri so zgodnejšega izvora, drugi nastanejo kasneje. Razlikujejo se tudi glede na vrsto gonov in afektov, pred katerimi naj bi branili posameznika.

Gleser in Ihilevich (1961) sta sestavila merski instrument (Defense mechanism inventory: DMI), ki vsebuje 10 zgodb, za vsako konfliktno področje po dve: avtoriteta, neodvisnost, moškost oziroma ženstvenost, tekmovanje, situacijska frustracija. To so področja, kjer so konflikti najpogostejši. Preskušane prebere zgodbo, nato pa odgovarja na štiri vprašanja: kakšno manifestno vedenje bi po njegovem mnenju vzbudila konfliktna situacija, kakšne bi bile impulzivne reakcije, misli in čustva. Na koncu označi še odgovor, ki bi bil najbolj tipičen zanj, ter tistega, ki je najmanj značilen. Avtorja sta obrambne mehanizme razdelila v pet kategorij:

1. *Obračanje proti objektu*. Ta skupina obrambnih mehanizmov rešuje konflikt na ta način, da napade resnični ali domnevni zunanji objekt frustracije. Sem spada identifikacija z agresorjem in premeščanje.

2. *Projekcija*. Obrambni mehanizmi v tej skupini opravičujejo izraze agresivnosti v odnosu do zunanjega sveta na ta način, da mu brez ustreznih dokazov pripisujejo negativne namere ali lastnosti.

3. *Principalizacija*. Tovrstni obrambni mehanizmi uporabljajo nek splošen princip, ki pomaga ločiti afekt od vsebine ter prvega potlačiti. Sem spada intelektualizacija, izolacija in racionalizacija.

4. *Obračanja proti sebi*. Sem spadajo obrambni mehanizmi, ki usmerjajo agresivnost proti samemu sebi. Primer je mazohizem.

5. *Reverzija*. Značilnost teh obrambnih mehanizmov je, da vključujejo pozitivne ali nevtralne reakcije na frustrirajoči objekt, za katerega bi pričakovali, da bo vzbudil negativni odziv. Sem spadajo denegacija, zanikanje, reakcijska formacija ter represija.

Merski instrument sta avtorja preskusila v različnih raziskavah, ki so pokazale dokaj dobro soglasnost med ocenjevalci (okoli 60%). Koefficient zanesljivosti je po enem tednu znašal med 0,85 in 0,93, po treh mesecih pa 0,69 do 0,87. Avtorja sta ugotavljala tudi odnos med obrambnimi mehanizmi. Pomembne korelacije (0,29 - 0,63) sta našla med obračanjem proti objektu in projekcijo, kar tolmačita kot izraz obrambe pred istim afektom: agresivnostjo. Druga pozitivna korelacija se je pojavila med principalizacijo in reverzijo (0,33 - 0,68). Oba mehanizma naj bi vključevala represijo afekta. Med obema skupinama je negativna korelacija, in sicer od -0,44 do -0,79. Sovražnost in projekcija naj bi bila bolj primitivna kot principalizacija, ki zahteva določeno razvitost kognitivnih struktur.

Na tem mestu velja omeniti še eno delitev obrambnih mehanizmov, ki izhaja iz Rosenzweigovega (1950) Slikovno frustracijskega testa (Picture frustration study ali PFS) in ga uporabljamo tudi pri nas. Reakcije na frustracijo deli na osnovi dveh vidikov: kaj se zgodi s frustrirano potrebo in kam se usmeri agresivnost, ki jo porodi frustracija. Z ozirom na prvi vidik razlikuje tri vrste reakcij: *vztrajanje potrebe*, kjer posameznik nakazuje, da bo potrebo kljub vsemu poskušal zadovoljiti, *ego - obramba*, ki vključuje uporabo obrambnih mehanizmov ter *vztrajanje ovire*, ki kaže, da je posameznik občutil oviro kot premočno.

Glede izražanja agresivnosti reakcije lahko označimo kot *ekstrapunitivne*, kjer je agresivnost usmerjena navzven, *intropunitivne*, pri katerih je agresivnost obrnjena navznoter, ter *impunitivne*, kjer agresivnost ni razvidna. Test je sestavljen iz 24 slik, ki predstavljajo različne vrste frustracij. Na sliki je v obliki stripa napisana verbalna reakcija ene od oseb, reakcijo druge pa mora napisati preskušaneec. Nekatere od prikazanih situacij vključujejo frustracije ega, druge pa superega. Poleg Blacky defense preference inquiry (Blum, 1956), ki ga pri nas nimamo, podobno kot DMI, je bil PFS dolgo časa eden redkih merskih instrumentov za merjenje obrambnih reakcij. Zaradi težav glede objektivnosti in validnosti projekcijskih testov so se na tem področju kasneje bolj uveljavili vprašalniki, ki bodo opisani v naslednjem sestavku.

Tudi številni klinično usmerjeni avtorji so poskušali razvrstiti obrambne mehanizme v skupine, vendar se njihove delitve niso uveljavile, ker ni bilo ustreznega merskega instrumenta. Največ poskusov je bilo v smeri določanja, kateri obrambni mehanizmi so bolj *primitivni* in kateri bolj *kompleksni*, vendar med avtorji ni pravega soglasja.

Blum (1949) npr. meni, da se primitivni obrambni mehanizmi pojavijo že v prvem letu življenja, in sicer: introjekcija, projekcija, zanikanje, fiksacija in regres. Večina avtorjev soglaša, da so intelektualizacija, izolacija ter racionalizacija kompleksnejši mehanizmi, glede represije pa so mnenja deljena.

Laughlin (1970) sprejema pojmovanja, da se primitivni obrambni mehanizmi pojavijo zelo zgodaj, dodaja pa še, da so splošnejši in da delujejo na širšem področju ter da so bolj nezavedni in avtomatični. Med primitivnimi navaja inkorporacijo, konverzijo, zanikanje, premeščanje, disociacijo, simbolizacijo, poničenje in prapotačevanje. Kompleksni obrambni mehanizmi naj bi bili bolj kompleksni in naj bi delovali na ožjem področju. So manj nezavedni in avtomatični, razvijajo pa se postopno. V nasprotju s primitivnimi mehanizmi, ki delujejo po načelu "vse ali nič", so kompleksnejši mehanizmi bolj graduirani in lahko delujejo na različnih ravneh, od globljih do bolj površinskih. Če odpove ena raven, se lahko preusmerijo na drugo. Sem spadajo: racionalizacija, projekcija, kompenzacija, intelektualizacija in sublimacija.

Oglejmo si zdaj nekaj raziskav, ki so poskušale razjasniti razvojne vidike obrambnih mehanizmov.

### 3.2. Razvojni vidiki obrambnih mehanizmov

V mnogih teorijah zasledimo, da je uporaba obrambnih mehanizmov ter realističnega soočanja s problemsko situacijo tesno povezana z družinskim okoljem v otroštvu in da ostaja relativno trajna značilnost osebnosti. Kljub temu je bilo izvedenih razmeroma malo raziskav, ki bi preučevale družinske korelate teh mehanizmov. Psihoanalitično usmerjeni avtorji so se osredotočili predvsem na intrapsihične konflikte, ki naj bi določali izbiro prevladujočih obrambnih mehanizmov. Raziskave, ki so iskale povezave med vrsto intrapsihičnega konflikta in specifičnimi obrambnimi mehanizmi, niso dale skladnih rezultatov. Šele s pojavom teorije socialnega učenja, ki je poudarjala pomen imitacije oziroma staršev kot modelov, na osnovi katerih otrok izoblikuje svoje vedenje, so nastale nekatere poglobljene raziskave družinskega okolja.

Miller in Swanson (1960) sta bila psihoanalitično usmerjena in sta raziskovala vpliv oblik socializacije na razvoj obrambnih mehanizmov. Domnevala sta, da strogost pri odstavljanju od prsi in pri navajanju na čistočo igra pomembno vlogo, vendar rezultati tega niso potrdili. Pač pa so potrdili domnevo, da se oblike socializacije bistveno razlikujejo glede na razredno pripradnost. Pripadniki srednjega razreda so pod močnim vplivom staršev, ki zahtevajo, da se naučijo obvladati svoje impulze. Pri njih je našel več represije in obračanja proti sebi. V nižjem razredu prevladujejo metode izogibanja konfliktom ter kaznovanje, kar povzroči večjo pogostost mehanizmov izogibanja (zanikanje). Vse raziskave sta opravila le na moških preskušancih.

Ruebush, Byrum in Farnham (1963) so ugotovili, da imajo moški, ki uporabljajo le malo obrambnih mehanizmov, tople, vzpodbujajoče in sprejemajoče matere, obratno pa velja za moške z izrazito obrambno naravnostjo.

Weinstock (1967), pristaš teorije socialnega učenja, je izvedel zelo zahtevno longitudinalno študijo, ki je vključevala številne spremenljivke in še danes ostaja med najpomembnejšimi. Preskušance je izbral po posebnem ključu, ko so bili stari 21 mesecev. Eksperimentatorji so potem te družine obiskovali na domu, sprva vsakih 6 mesecev, ko pa so otroci dopolnili peto leto, vsako leto enkrat, dokler niso bili stari 18 let. Družinske člane so spodbujali, naj se pogovarjajo o njihovih medosebnih odnosih in problemih ter jim zastavljali številna vprašanja. Na osnovi teh pogovorov so eksperimentatorji ugotavljali prisotnost in izrazitost posameznih spremenljivk. Začetni vzorec je štel 65 moških in 61 žensk ter njihove starše. 39 moških je prišlo ponovno na poglobljen razgovor, ko so bili stari 30 let.

Rezultati so pokazali naslednje:

*Zanikanje* je bilo povezano z očetovo mimostjo, prijaznostjo in neodzivnostjo na stres v zgodnjem otroštvu kot tudi v adolescenci preskušancev. Manj korelacij je bilo z značilnostmi matere, ki je bila prav tako prijazna in neodzivna na stres.

*Represija* se je povezovala s podobnimi družinskimi značilnostmi kot zanikanje. Oba mehanizma sta tesno povezana z *zgodnjim* družinskim okoljem, manj z okoljem v adolescenci. Iz tega bi lahko priuridili tistim avtorjem, ki trdijo, da sta oba mehanizma razmeroma primitivna in nastaneta v zgodnjem otroštvu, ko kognitivne strukture še niso

posebno razvite. Poleg ugodnega družinskega okolja se je z represijo povezovala tudi težnja očeta, da se izmika konfliktom.

*Regres* se je povezoval z zdravstvenimi težavami očeta, z njegovo težnjo po umiku iz konfliktna situacije, z njegovo neaktivnostjo in neučinkovitostjo ter z nizkimi dohodki v zgodnjem otroštvu. Matere so bile psihično nestabilne, starša pa med seboj neprilagojena. V adolescenci je bil oče zaskrbljen in je postavljajl omejitve, okoli katerih so bili pogosti prepiri, odnos matere do otroka pa je bil napet. Značilno je bilo, da je mati pogosto napadala otrokovo samospoštovanje. Tudi pri tem mehanizmu se kažejo izvori v zgodnjem otroštvu, čeprav se situacija tudi kasneje bistveno ne spremeni. Starši teh otrok so po mnenju avtorja neustrezni modeli in jim ne nudijo prilike, da bi se naučili uspešnega spoprijemanja s konflikti. Poleg tega jim zavračanje in zanemarjanje staršev povzročaj občutke lastne neustreznosti in pomanjkljivega samospoštovanja.

*Premeščanje* je imelo le malo korelatov iz zgodnjega otroštva, in sicer slabo zdravje očeta ter konfliktnost matere. V adolescenci je značilno omejevanje od očeta in napet odnos matere do otroka.

*Intelektualizacija* se ni konsistentno povezovala z nobeno skupino družinskih spremenljivk, zato avtor domneva, da je bolj povezana z inteligentnostjo in s socialnim statusom, kot so že pokazale druge raziskave (Haan, 1963).

*Isolacija* je dala zelo zanimive rezultate. Povezuje se s prijateljskim odnosom matere do otroka v zgodnjem otroštvu, ki pa v adolescenci postane napet, doma se pojavijo konflikti, oče začne otroka odklanjati. Oče je v tem obdobju miren in postavlja omejitve, mati pa je čustveno izrazita. Značilna je sprememba od skladnega odnosa z materjo v zgodnjem otroštvu k napetosti v kasnejših odnosih. Avtor meni, da je v ozadju izolacije Ojdipski konflikt. Otrok je priča številnim spremembam in nekonsistentnostim v družini, kar lahko vodi do razcepa med mišljenjem in čustvovanjem.

*Projekcija* se prav tako povezuje z napetostjo v odnosih med materjo in otrokom v adolescenci ter z materinim ogrožanjem otrokovega samospoštovanja. Ugotovitev se sklada s Fenichlovo (1961) trditvijo, da je projekcija povezana z realistično zaznanim zavračanjem in agresivnostjo, ki ju doživlja otrok in zato goji nezaupanje do drugih.

Rezultati se na splošno skladajo z Byrnovimi (1961) ugotovitvami, da osebe, pri katerih prevladuje represija (in zanikanje), opisujejo zgodnje družinske razmere kot tople in skladne, senzitizerji (izolacija) pa kot neugodne. Tudi dejstvo, da so premeščanje, izolacija in projekcija povezani predvsem z napetostjo v odnosih v adolescenci, se sklada s trditvijo Millerja in Swansona, da so ti mehanizmi sorazmerno bolj diferencirani, kot zanikanje in represija. Eksperimentalni podatki so torej v nasprotju s trditvijo psihoanalitikov (npr. Blum, 1949), da je projekcija primitiven mehanizem. Vprašanje, kateri obrambni mehanizmi so primitivni in kateri zrelejši, torej ostaja še vedno do neke mere odprto.

Weinstock je eden prvih avtorjev, ki je v isti raziskavi obravnaval tudi konstruktivne mehanizme spoprijemanja s konflikti in njihove družinske korelate. S tem se uvršča med predhodnike usmeritve, ki se je močno uveljavila šele v 70. i 80. letih, in preučuje tako obrambne kot realistične vidike soočanja z življenskimi problemi kot sestavni del konstrukta "obvladovanja" ( *coping*). V okviru tega pojmovanja obrambno reagiranje predstavlja le eno izmed možnosti, prav toliko pozornosti pa je namenjeno konstruktivnim oblikam.

Raziskava, ki smo jo opisali prej, je torej vključevala tudi realistične načine spoprijemanja, vendar se je izkazalo, da so slednji manj povezani z družinskim okoljem, kot pa obrambni mehanizmi. Na podlagi intervjujev je avtor identificiral 9 realističnih načinov spoprijemanja: intelektualnost, logična analiza, toleriranje negotovosti, koncentracija, empatija, regres v službi ega, sublimacija, substitucija in supresija. Nekatere tradicionalno prištevamo k uspešnejšim obrambnim mehanizmom. Najmanj korelacij z družinskimi pogoji so imeli tisti mehanizmi, ki zahtevajo dobro intelektualno raven.

*Toleriranje negotovosti in regres v službi ega* sta v visoki medsebojni korelaciji (0,53), hkrati pa se povezujeta s podobnim družinskim okoljem. Oba imata le malo povezav z zgodnjim družinskim okoljem, kasneje pa je značilna očetova psihološka nestabilnost, slaba disciplina ter konflikti v zvezi z njo. Toleriranje negotovosti se povezuje tudi z očetovo razdražljivostjo in eksplozivnostjo tako v zgodnjem otroštvu kot v adolescenci.

V tej zvezi Weinstock navaja različne avtorje (npr. Davids, 1964), ki so preučevali ustvarjalnost in ugotovili, da se toleriranje negotovosti po eni strani povezuje z ustvarjalnostjo, po drugi pa s psihopatologijo. Skupna naj bi bila neskladja, konfliktnost ter intelektualna kompleksnost v obdobju odraščanja. Rezultate pričujoče raziskave lahko tolmačimo tako, da je otrok sprva živel v razmeroma skladnem okolju, kar mu je omogočilo, da se je kasneje naučil tolerirati negotovost in jo premagovati, namesto, da bi se ji izognil.

*Empatija* ima le malo povezav, in sicer je značilna mati, ki zelo skrbi za zdravje, uporablja racionalno disciplino in je pretirano zaščitniška. Iz tega lahko sklepamo, da mati deluje kot model, ki otroku na racionalen način pokaže, da je neuvideven in ga vzpodbuja, da upošteva tudi druge.

*Supresija* kaže na posameznikovo zmožnost, da ohranja svoje impulze pod nadzorom, dokler ne nastopi ustrezen trenutek. Povezuje se z dovoljevanjem svobode v adolescenci in z zaščitno naravnostjo staršev. Mati je emocionalno izrazita, psihično stabilna in blaga. Tudi tu je očitno, da starši služijo kot model, ki vzpodbuja socialno zaželene oblike izražanja impulzov.

*Sublimacija* je dolgo časa veljala kot eden redkih načinov realističnega spoprijemanja z impulzi. Podobno kot supresija, se povezuje z dovoljevanjem svobode v adolescenci: starši otroka spodbujajo, da razvije lastno kontrolo impulzov. V nasprotju s supresijo pa se sublimacija izrazito navezuje s konfliktom glede prostega časa in z neskladjem v vrednotah staršev, ki so sicer dobro prilagojeni. Taki starši morda spodbujajo otroka, da usmeri svoje impulze v konstruktivne dejavnosti.

Rezultati pričujoče študije kažejo, da so izključno intrapsihične razlage obrambnih mehanizmov pomanjkljive. Starši so v vlogi modela vsaj tako pomemben dejavnik pri njihovem nastanku. Primitivni mehanizmi, kot so zanikanje, represija in regres, so povezani s podobnim vedenjem staršev. Odnos med družinskim okoljem in realističnim spoprijemanjem je videti bolj zapleten. Rezultati kažejo, da otrok slednjih ne imitira pasivno, temveč se v ustreznih pogojih nauči aktivno obvladati socialne situacije. Otroci, ki so imeli ugodno otroštvo, a so doživljali konflikte v adolescenci, so se bolje naučili obvladati tako zunanji svet kot svoje lastne impulze. Konflikti v zgodnjem otroštvu pa vodijo v regresivno obnašanje. Iz tega

lahko sklepamo, da je raven otrokovega kognitivnega delovanja v času konflikta pomemben dejavnik, ki odloča, kateri mehanizmi bodo postali trajen sestavni del osebnosti. Rezultati tudi kažejo na pomembno vlogo očeta, posebno pri dečkih. Medtem ko je psihoanalitična teorija močno poudarjala pomen očeta pri identifikaciji, ki sledi razrešitvi Ojdipovega kompleksa, je bila večina raziskav osredotočena le na odnos med materjo in otrokom.

Norm Haan (1977) je prav tako izvedla raziskavo, v kateri je primerjala ego procese adolescentov srednjega razreda in njihovih staršev. Klinični psihologi so vsakega člana družine poglobljeno spraševali o kritičnih osebnih vprašanjih, družinski interakciji, o delu, interesih, zdravju, itd. Nato so vsebino ocenili glede na prisotnost obrambnih ego procesov in procesov realističnega spoprijemanja. Med prvimi so bili: izolacija, racionalizacija, zanikanje, dvom, projekcija, regres, premeščanje, reakcijska formacija in represija. Realistični ego procesi pa so vključevali: objektivnost, intelektualnost, logično analizo, toleriranje negotovosti, empatijo, regres v službi ega, sublimacijo, substitucijo in supresijo. Rezultati so pokazali naslednje:

Pri *dečkih* se je pokazala pomembna vloga očeta. Oče, ki se realistično spoprijema s problemi in zna zavreti svoje emocionalne reakcije, če trenutek ne ustreza, vzpodbuja podobno ravnanje tudi pri sinu. Če pa je oče defenziven, je verjetnost, da se bo sin naučil realističnega spoprijemanja, manjša. Materina uporaba realističnih ego mehanizmov ima na sinovo spoprijemanje manjši učinek, če pa je defenzivna, s tem ovira učenje uspešnega obvladovanja. Obrambna naravnost staršev se je povezovala z otrokovo na sledeč način: materina defenzivnost je vzpodbujala izolacijo, racionalizacijo in regres, očetova pa intelektualizacijo, dvom in regres.

Pri *deklicah* povezave niso tako enoznačne. Tu najdemo več primerov, ko se uspešno spoprijemanje pri starših povezuje z defenzivnostjo hčerk. Na splošno le velja: če so starši nagnjeni k realističnemu spoprijemanju, so take tudi hčerke, hkrati pa najdemo pri slednjih manj substitucije in supresije. Očitno taki starši bolj tolerirajo neposredne izraze čustev pri dekletih. Glede defenzivnosti so hčerke navadno bolj podobne očetu, predvsem pri zanikanju in izolaciji. Očetovo uspešno spoprijemanje se povezuje tudi z večjo defenzivnostjo hčera, predvsem v obliki zanikanja, dvoma, premeščanje in represije. Uspešno spoprijemanje matere se povezuje z izolacijo pri hčerki.

Avtorica zaključuje, da imajo starši, ki sami uporabljajo realistične načine spoprijemanja, tudi take otroke. Podobno velja za defenzivnost. Omenjena zakonitost je izrazitejša pri dečkih. Realistično spoprijemanje se pri dečkih zmanjša ob defenzivnosti staršev. Obratno velja za dekleta: uspešno spoprijemanje staršev zmanjšuje defenzivnost hčera. Z drugimi besedami: starši lahko preprečijo učinkovitost dečkov, če so sami defenzivni ter preprečijo dekletom, da bi postale defenzivne, če se sami realistično spoprijemajo s problemi. Avtorica tolmači rezultate tako, da je vloga dečkov v družini in družbi bolj jasna. Niti starši niti družba, še manj pa dekleta sama si danes niso povsem na jasnem, kakšno naj bi bilo uspešno spoprijemanje pri dekletih. Pokazali so se tudi nekateri učinki, ki nasprotujejo teoriji imitacije, saj se uspešno spoprijemanje pri starših povezuje z defenzivnostjo hčera. Morda so starši, ki sami uspešno obvladujejo konfliktno situacijo, manj zahtevni in ne ustvarjajo ugodnih pogojev za učenje realističnega spoprijemanja. Tudi v tej raziskavi se je pokazal velik pomen očeta na razvoj obrambnih mehanizmov.

### 3.3. Obrambni mehanizmi kot obramba pred specifičnimi emocijami

Kellerman (1980) je razdelil obrambne mehanizme v dve skupini z ozirom na njihovo temeljno funkcijo. Prva skupina naj bi pomagala pri razvoju osebnostne strukture in vključuje introjekcijo, idealizacijo in identifikacijo. Druga skupina pa naj bi služila predvsem uravnavanju emocionalnih reakcij, in sicer: premeščanje, represija, reakcijska formacija, projekcija, kompenzacija, racionalizacija, zanikanje in regres.

Kellerman se je zanimal predvsem za povezavo med specifičnimi emocijami in obrambnimi mehanizmi. Pri tem se opira na Plutchikovo teorijo emocij (glej: Lamovec, 1984) in meni, da prevladovanje nekaterihemocij privede do razvoja specifičnih obrambnih mehanizmov.

Kellermanovo pojmovanje temelji na naslednjih predpostavkah:

1. Specifični obrambni mehanizmi služijo uravnavanju specifičnihemocij.
2. Obstaja osem temeljnih obrambnih mehanizmov, ki so se razvili za uravnavanje osmih temeljnihemocij.
3. Temeljni obrambni mehanizmi kažejo značilnosti polarnosti in podobnosti.
4. Poleg obrambnih mehanizmov, ki so povezani z emocijami, poznamo še druge, ki služijo predvsem razvoju osebnosti.
5. Glavni diagnostični osebnostni tipi izvirajo iz prevladovanja določenih obrambnih mehanizmov.
6. Posameznik lahko uporablja kakršnokoli kombinacijo obrambnih slogov.
7. Čeprav vsi obrambni mehanizmi vsebujejo elemente represije, je ta izvorno povezana z uravnavanjem strahu.

Kellerman navaja naslednje povezave obrambnih mehanizmov inemocij:

*Premeščanje - jeza.* Najpogostejši način uravnavanja jeze je, da jo usmerimo na drug objekt. Poleg kliničnih izkušenj potrjujejo to povezavo tudi študije predsodkov ter podatki iz etologije, ki kažejo, da se pojavlja tudi pri živalih.

*Represija - strah.* Klinične izkušnje kažejo, da je represija najmočnejša pri osebah, pri katerih prevladuje strah. Represija omogoča, da se ogrožujoča vsebina odstrani iz zavesti. Ko se zaradi terapevtske intervencije strah zmanjša, se začne represija dvigati. Represija je temeljni obrambni mehanizem, saj sodeluje tudi pri večini ostalih, pri čemer se ji priključijo še druge komponente.

*Reakcijska formacija - veselje.* Reakcijska formacija se nanaša na spremembo določene emocije v njeno nasprotje. Čeprav lahko služi kot obramba pred katerokoli emocijo, je najpogosteje povezana z zaviranjem seksualnih impulzov. Čustvo, ki se začne kot spolna privlačnost, se sprevrže v gnus, odpor. Izražanje tega, nasprotnega vedenja doživlja posameznik kot prijetno, zato lahko reakcijsko formacijo v osnovi razumemo kot obrambo pred veseljem in užitek.

*Kompenzacija - žalost.* Žalost se pojavi zaradi izgube objekta, ki nam je nudil užitek, ali pa zaradi izgube samospoštovanja. Kompenzacija je skoraj edini način za premostitev dejanske ali namišljene izgube. Zaradi identifikacije z objektom se ob njegovi izgubi pojavi občutek, da smo izgubili del nas samih. Občutek je podoben izgubi identitete, ki jo je potrebno ponovno pridobiti, to funkcijo pa opravlja kompenzacija.

*Zanikanje - sprejemanje.* Zanikanje temelji na selektivni nepozornosti, ki povzroči, da spregledamo neprijetne vidike objektov in situacij. Oseba, ki se brani videti slabe



strani objektov, ničesar ne zavrača, temveč sprejema objekt v celoti, kar vodi v idealizacijo. Zanikanje je torej predpogoj za emocijo sprejemanja, ki se kaže v potezah, kot so lahkovernost, sugestibilnost in pomanjkanje kritičnosti, pa tudi kot toplina in zaupanje.

*Projekcija - gnus.* Projekcija vključuje selektivno nepozornost, ki deluje v obratni smeri kot pri zanikanju in omogoča posplošeno zavračanje. Posameznik ni zmožen sprejemati, temveč zavrača vse povprek. Gnus, ki je bil prvotno usmerjen navznoter, projicira navzven in si tako zagotavlja, da je objekt gnusa v resnici izven njega. Emocija gnusa je izvorno povezana s samozaničevanjem, vendar se navzven ne kaže tako, temveč v zavračanju. Neposredni izrazi gnusa so značilni za reakcijsko formacijo.

*Intelektualizacija - pričakovanje.* Emocija pričakovanja je povezana s potrebo po nadzoru in predvidevanju dogodkov. Intelektualizacija omogoča nadzor na ta način, da impulze odreagiramo posredno, na intelektualni ravni, namesto na motorični. Namesto, da bi emocijo občutili, o njej razmišljamo.

*Regres - presenečenje.* Emocija presenečenja izraža nepričakovano, nekontrolirano doživljanje. Regres omogoči zmanjšanje nadzora pri osebi, ki potrebuje neposredno, motorično odreagiranje. Povezuje se z impulzivnim ravnanjem in ga kot rezultat presenečenja najdemo tudi pri živalih.

Že več avtorjev je izrazilo misel, da so diagnostične kategorije tesno povezane s prevladovanjem posameznih obrambnih mehanizmov. Freud je npr. opisal povezavo med histeričnimi simptomi in represijo ter med paranojo in projekcijo. Kellerman pa je poskušal poiskati povezavo še z ostalimi diagnostičnimi kategorijami, pri čemer pripominja, da je eden od obrambnih mehanizmov za določeno kategorijo odločilnega pomena, čeprav se mu navadno pridružijo še nekateri.

Prevladujoča uporaba mehanizma *zanikanja* je povezana s *histerijo*, za katero je značilna močna sugestibilnost, sprejemanje ter odsotnost kritičnega odnosa.

Nasprotna zanikanju je *projekcija*, ki je značilna za *paranoidno* osebnost. S tem ko projicira vse nezaželene vidike sebe v druge ljudi, se brani pred izgubo samospoštovanja. Zaradi pretirane kritičnosti se taka oseba zelo težko zbliža z drugimi, ali pa zavrača že sprejeti objekt.

*Represija* je tipična za *pasivno* osebnost in se kaže kot težnja po nedejavnosti, inertnosti in izogibanju.

Nasprotno represiji je *premeščanje*, ki je značilno za *agresivne* osebnosti. Brez delovanja premeščanja bi se nezadovoljstvo take osebe izražalo neposredno v odnosu do frustrirajoče osebe. Tako vedenje bi v mnogih situacijah povzročilo nezaželene posledice. Premeščanje omogoča preusmeritev agresije na manj nevarne cilje.

*Intelektualizacija*, skupaj z racionalizacijo, sublimacijo in poničenjem, je značilna za *obsesivno* osebnost. Zanje je značilna močna potreba po nadzoru in predvidevanju dogodkov. Svoja psihična doživetja uvršča v kategorije in o njih premišljuje, pri tem pa izključuje emocionalno doživljanje.

Nasprotje intelektualizacije je *regres*, ki je značilen za *psihopatsko* osebnost. Taka oseba ima močno potrebo po neposrednem izražanju impulzov, kar pomeni povratek na nižjo razvojno raven. V globini se čuti premočno kontrolirano, notranje paralizirano in otopelo. Zato hlepi po vznemirjenju in presenečenjih, ki kontrolo vsaj začasno odstranijo.

*Reakcijska formacija* se povezuje z *manično* dispozicijo, za katero je značilna obilica energije in potreba po vedno novih načrtih. Spremljajo jo pozitivna čustva do ljudi in izrazita družabnost kot tudi pretirana potreba po prijetnih dražljajih, navadno seksualne narave. Pretirano potrebo po užitku uravnava reakcijska formacija, ki je pogosto usmerjena na osebe, ki vzbujajo Ojdipske reakcije in spreminja spolno privlačnost v gnus.

Temu nasprotna je *kompensacija*, ki je značilna za *depresivno* dispozicijo. Slednja je rezultat dejanske ali namišljene izgube objekta ali samospoštovanja. Pri premagovanju depresivnih čustev ima odločilno vlogo kompensacija, ki omogoči nadomestitev izgube.

Dokaj podobne ugotovitve navaja Mahl (1969), ki je na osnovi kliničnih izkušenj prišel do naslednjih spoznanj. Avtor meni, da je za obsesivne osebe značilno prevladovanje izolacije, poničenja, regresa in reakcijske formacije, za histerike prevladovanje represije in zanikanja ter za shizofrenike prevladovanje identifikacije, projekcije in zanikanja.

#### VIRI

1. Blum, G.S., A study of the psychoanalytic theory of psychosexual development, *Gen. Psychol. Mon.*, 1949, 39.
2. Blum, G.S., Defense preferences in four countries, *J. Project. Tech.*, 1956, 20.
3. Byrne, D., The repression - sensitization scale: Rationale, reliability, and validity, *J. Pers.*, 1961, 29.
4. Davids, A., Psychodynamic and sociocultural factors related to intolerance of ambiguity, v: White, R. W. *The study of lives*, New York, Prentice-Hall, 1964.
5. Fenichel, o., Psihoanalitička teorija neuroza, Beograd, Medicinska knjiga, 1961.
6. Freud, A., The ego and the mechanisms of defense, New York, International Universities Press, 1943.
7. Gleser, G. C., Ihlevich, D., An objective instrument for measuring defense mechanisms, *J. Consult. Clin. Psychol.*, 1969, 33, 1.
8. Haan, N., Proposed model of ego functioning: Coping and defense mechanisms in relationship to I.Q. change, *Psychol. Mon.*, 1983, 77.
9. Haan, N., Coping and defending: Processes of self-environment organization, New York, Academic Press, 1977.
10. Janis, I. L., Mahl, G. F., Kagan, J., Holt, R. R., *Personality: Dynamics, development and assessment*, New York, Harcourt, Brace & World, 1969.
11. Kellerman, H., A structural model of emotion and personality: Psychoanalytic and sociobiological implications, v Plutchik, R., Kellerman, H., *Emotion: Theory, research and experience*, zv. 1, New York, Academic Press, 1980.
12. Lamovec, T., *Emocije*, Ljubljana, FF, 1984.
13. Laughlin, H. P., *The ego and its defenses*, New York, Appleton-Century - Crofts, 1970.
14. Miller, D. R., Swanson, G. E., *Inner conflict and defense*, New York, Holt, 1960.
15. Mahl, G. F., *Psychological conflict and defense*, New York, Harcourt Brace Jovanovich, 1969.
16. Rosenzweig, S., Some problems relating to research on the Rosenzweig Picture-frustration study, *J. Pers.*, 1950, 18.
17. Ruebush, B. K., Byrum, H., Farnham, L. J., Problem solving as a function of children's defensiveness and parental behavior, *J. Abn. Soc. Psychol.*, 1963, 67.
18. Weinstock, A. R., Family environment and the development of defense and coping mechanisms, *J. Pers. Soc. Psychol.*, 1967, 5, 1.

Psihologija se ni kdo ve koliko ukvarjala z velikimi skupinami, kakršna je množica. Proučevala je predvsem male skupine (družina, delovni team, šolski razred ipd.). Tudi skupinska dinamika in skupinska terapija, ki že dolgo zavzemata pozornost psihologov, sta omejeni na male skupine.

Včasih govorimo tudi o *primarnih in sekundarnih skupinah*. K prvim sodijo skupine, ki v njih poteka neposredna interakcija (npr. delovni in športni teami), medtem ko poteka v drugih zaradi njihovih velikosti predvsem posredna interakcija (npr. v strokovnih ali političnih združenjih, v velikih podjetjih, v narodu). Psihologija naj bi proučevala primarne skupine. Čeprav sodi množica glede na številčnost k velikim skupinam, pa v njej poteka zelo intenzivna neposredna interakcija. Vendar se v poglavitnih značilnostih precej razlikuje od drugih primarnih skupin. Množica je kratkotrajna skupina, njena notranja organizacija pa je šibka. Zanj so značilni pojavi, kot so: depersonalizacija, zoževanja zavesti, emocionalna indukcija in homogenizacija osebkov, zaradi česar je mogoče zlahka manipulirati z njo.

Eden od razlogov za nezanimanje psihologov za množico in njeno vedenje so metodološke težave pri njenem preučevanju. Medtem ko malo skupino zlahka preučujemo s prirodnim ali celo z laboratorijskim eksperimentom, je kakršnokoli eksperimentiranje z množico izključeno. Zaradi nepredvidenega pojavljanja, številčnosti njenih osebkov in množstva interaktivnih dejavnikov je celo sistematično opazovanje redkokdaj mogoče. Preostanejo poročila in posnetki novinarjev ter izjave slučajnih udeležencev. Za novinarska poročila pa je znano, da so izredno subjektivna. O številu udeležencev mitinga pri ustju Save so npr. navajala od 400.000 do 1.200.000 udeležencev. Na podlagi tako različnih poročil je težko karkoli zaključiti. Bolj zanesljiva so verjetno policijska poročila, ki pa žal največkrat veljajo za skrivnost.

O množici so pisali nekateri avtorji v 19. stoletju, npr. Le Bon, Tarde, Sighele, kasneje pa Reich, Fromm, Riesman in Adorno, ki so bili manj občutljivi za metodo in bolj nagnjeni k spekulacijam. Fašizem in nacizem sta s svojimi mitingi in programi spodbudila mnoge psihološke analize množice (npr. W. Reich: Masovna psihologija fašizma, 1933). Po letu 1950 pa so razprave o množici postale redke. Upajmo, da bodo novi dogodki, zlasti v deželah vzhodne Evrope, obudili zanimanje psihologov za množice in bodo sodobna sredstva (npr. video tehnika) omogočila bolj zanesljive ugotovitve.

Ena od nalog, s katero so se ukvarjali nekateri starejši avtorji (npr. Reiwald, Geiger in Tarde), je iskanje praga upora. Lahko jo opredelimo takole: kdaj, v katerem trenutku

izbruhnejo množični protesti, kričanje, demonstracije, pretepi in druge oblike nemirov. Stavke so pomembne v toliko, v kolikor so povezane z zborovanji. Na tem mestu nas ne zanimajo dejanja posameznikov v množici (npr. poskus enekega demonstranta, da bi na Trgu Nebeškega miru z lastnim telesom zaustavil kolono tankov) ali malih skupin (npr. ugrabitev letal, diverzije Severnih Ircev in Baskov, vojaški in nevojaški puči). Za male skupine in posameznike veljajo drugačna pravila obnašanja kot za množico. Ker množica, ki se zbere k protestu, praviloma nima orožja ali pa ga ima le malo, nas ne zanimajo oborožene akcije v vojni in miru (npr. narodno osvobodilne borbe), razen v kolikor v njihovem sklopu ne nastanejo množične situacije (npr. demonstracije v Ljubljani leta 1943). Zanima nas samo množica in dejavniki, ki povzročijo njen nastanek in razvoj njenega upora.

Teh dejavnikov je veliko, na tem mestu bomo poskušali izluščiti najpomembnejše. Razdelimo jih na amplifikatorje, ki povečujejo verjetnost nemirov, in reduktorje, ki jo znižujejo. Zato je upor sorazmeren razliki med njimi:

$$U = A - R$$

Poleg tega moramo razlikovati vmesne spremenljivke, ki vplivajo neposredno na upor, ter predhodne, ki pogojujejo vmesne. Spremenljivke imajo vlogo hipotetičnih konstruktov, ki so deloma rezultat opazovanja, deloma pa predpostavke. Šele izpolnitev napovedi bi povečala njihovo verjetnost.

Največkrat zdravorazumsko povezujemo upor s pritiskom okolja ( $P_o$ ) ali s količino nasilja, preganjanja, ogroženosti, pomanjkanja, stiske in brezpravja. Vendar v tej razpravi govorimo predvsem o subjektivnem pritisku ( $P_s$ ), kot ga človek zaznava, vidi in doživlja. Sestoji iz zaznave pritiska ( $P_z$ ) in psihološkega doživljanja, ki ga lahko razčlenimo na številne psihološke odgovore ( $Pod$ ):

$$P = P_o + P_s$$

$$P_s = P_z + Pod$$

$$P = P_o + P_z + Pod$$

Zaznava je sicer odraz objektivnih razmer,  $P_o$ , vendar ne vedno in nujno. Mnoge linče ameriških črncev so sprožile izmišljene informacije o posilstvih in drugih napadih na belce. Tudi danes masovna komunikacijska sredstva z lažno ali enostransko propagando vplivajo na zaznavo pritiska.

Napačna zaznava je lahko posledica mehanizma premeščanja. Pravi vzročnik se v zaznavi prenese na napačnega, proti kateremu se nato obrne upor. Napačni vzročniki so pogosto nezaščitene etnične skupine, manjšine, rase, duševni bolniki, homoseksualci in druge marginalne skupine (npr. progromi Židov v Nemčiji v času velike krize, rasna nestrpnost pri ubožanih belcih v ZDA, pritisk na Albance pri narodnih na vzhodu Jugoslavije, ki doživljajo ekonomsko stisko). Premeščanje je sicer posledica propagande in indokrinacije, vendar so zanj potrebni nekateri psihološki pogoji. Kadar je pravi vir frustracije premočno zaščiten, se množica obrne proti nadomestnemu, ki je nezaščiten in ki ima z njim že dolgo zgodovino konfliktov (Albanci v Srbiji, Armenci v Gorskem Karabahu).

Pogosto izkrivljajo zaznavo razna notranja stanja, npr. neustrezna pričakovanja ali napaka pri oceni situacije. V tem modelu igrajo spoznavni procesi in spoznavne možnosti pomembno vlogo.

Psihološki odgovori so številni: nejevolja, nezadovoljstvo, zamera, ogorčenje, jeza, bes, odpor, agresivnost, napadalnost itd. Vsi ti odgovori so negativno emocionalno obarvani in jih človek doživlja kot neprijetno stanje. Med psihološke odgovore sodi tudi strah, toda o njem bomo zaradi mnogih posebnih značilnosti govorili na drugem mestu. Psihološki odgovori skupaj povzročajo napetost, ki popusti tedaj, kadar se zmanjša pritisk. Organizmi so usmerjeni k zmanjševanju previsokega pritiska.

Med zaznavo in psihološkimi odgovori ter med psihološkimi odgovori potekata interakcija in sumacija, pri čemer se rojeva upor. Agresivnost je prvotna in najbolj naravna reakcija na frustracijo. Upor je najprej prikrit in se izraža z godrnjanjem, kritiziranjem, zbiranjem v majhne skupine, s pisanjem v časopise, bojkotiranjem, stavkami, nedelom (značilnem zlasti za socialistične dežele) itn. V tej fazi se ljudje tudi bolj ali manj organizirajo. Kasneje pride do odkritega upora v obliki demonstracij, protestov, preteпов, razbijanja, plenjenja itd. V tej razpravi nas zanima predvsem odkriti upor (U), prikriti pa le v toliko, v kolikor privede do odkritega.

Upor lahko operativno opredelimo s tremi odvisnimi spremenljivkami: z verjetnostjo, intenzivnostjo in frekvenco nemirov. Domnevam, da bi med njimi odkrili pozitivno korelacijo (po moji oceni od 0,50 do 0,60). Tam, kjer se nemiri zelo vztrajno ponavljajo (tako je bilo npr. v sedemdesetih letih v Iranu in v Nikaragvi in je sedaj v Zakavkazju in na Kosovem), postanejo tudi zelo intenzivni. Izjeme so redke (npr. Romunija, kjer je bil zaradi specifičnih razmer že prvi izbruh silovit).

Med uporom in pritiskom obstaja pozitivna zveza: čim hujši je pritisk, tem večja je verjetnost upora. Konec koncev nas že bežen pogled v časopise prepriča, da je v deželah brez pritiska malo uporov, ki so največkrat šibki in kratkotrajni. Upor naj bi trajal, dokler se pritisk ne zniža, kar se doseže z ostranitvijo vira frustracije, npr. s padcem režima (Iran, Filipini, večina dežel realnega socializma), ali s tem, da tlačitelji popustijo (npr. upori ameriških črncev, ki so bili v šestdesetih letih zelo pogosti, so zdaj izjemno redki).

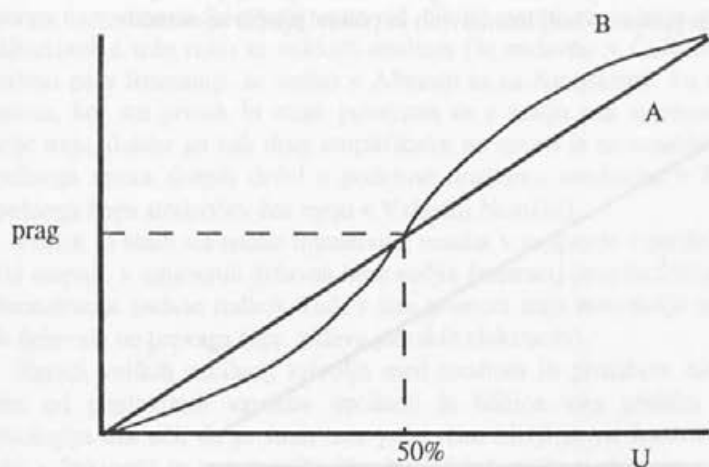

Slika 1. Krivulja A kaže domneven odnos med uporom (U) in pritiskom (P). Po klasičnem psihofizičnem obrazcu leži prag pri 50% verjetnosti. Toda odnos med

spremenljivkama ni nujno linearen. Krivulja B kaže nekoliko drugačen odnos. S pritiskom raste upor najprej počasi, nato hitro, kasneje pa zopet počasi. Možne so tudi drugačne krivulje. Njihova oblika je odvisna od specifičnih razmer.

Toda opisana teorija precej poenostavlja to, kar se dogaja pred in med uporom. Opažamo celo nasproten pojav: kadar je pritisk najhujši (npr. v SZ pod Stalinom), ni upora. Kadar pa pritisk popusti (npr. v SZ pod Gorbačovom), pride do prave verige nemirov. Konec koncev se je od vzhodnoevropskih držav poleg Poljske najprej osvobodila Madžarska, kjer je bil pritisk razmeroma nizek, zadnja pa Romunija, kjer je bil najvišji. Prav tako bi bilo z vidika te teorije nespametno povečevati pritisk (kot npr. na Kosovu), ker se s tem povečuje tudi upor. Očitno vplivajo na upor še drugi amplifikatorji ( $A$ ) in reduktorji ( $R$ ), ki sumirajo različne predhodne dejavnike.

Najpomembnejši reduktor je strah. Ne gre samo za elementarni strah pred pendreki in bolečino, ki jo prinašajo. Še pomembnejši je strah pred posledicami zase in za ljudi, s katerimi je posameznik čustveno povezan, strah pred izgubo položaja, delovnega mesta, svobode, skratka, pred izgubo biološke, osebnostne in socialne integritete. Manj opredeljen strah se kaže v tesnobi, depresiji in resignaciji, pri čemer se osebek na zaveda vzrokov, ki pa ga prav tako povzročajo pritiski v okolju. Naravna reakcija na strah je fizični ali psihološki beg iz situacije. Strah vpliva na upor zavirajoče. Čim večji je strah, tem manjša je verjetnost upora. Zato ga moramo odšteti od pritiska.

$$U = A - R$$

Če upoštevamo samo  $P$  in  $S$ , dobimo:

$$U = P - S$$

Ker je v demokratičnih državah strah največkrat majhen, pride že ob zmernem pritisku do protestov (npr. protesti "zelenih" zaradi onesnaževanja okolja), ki pa so praviloma šibki in kratkotrajni. Le ob hujših frustracijah (npr. zapletenost ZDA v vietnamsko vojno) je prišlo do bolj intenzivnih in ponavljajočih se neredov.

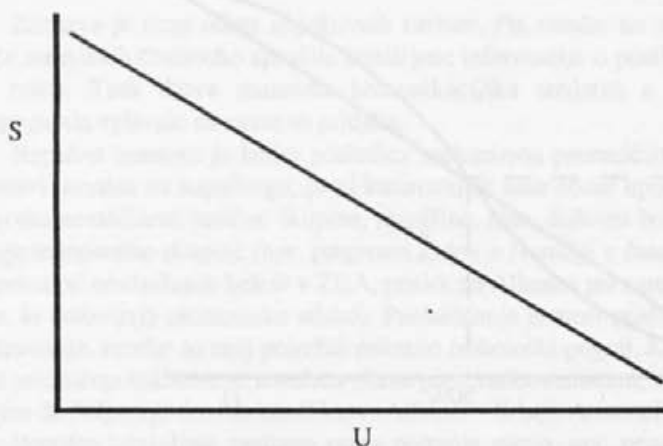

Slika 2. Odnos med uporom ( $U$ ) in strahom ( $S$ ). Krivulja je nasprotna krivulji A na sliki 1.

Pritisk ( $P_o$  in  $P_z$ ) je glavni generator strahu. Z njim se povečuje strah, s strahom pa se verjetnost upora znižuje. Na to povezanost računajo represivni organi, ki na vse načine povečujejo pritisk ( $P_o$ ), da bi prestrašili množico.

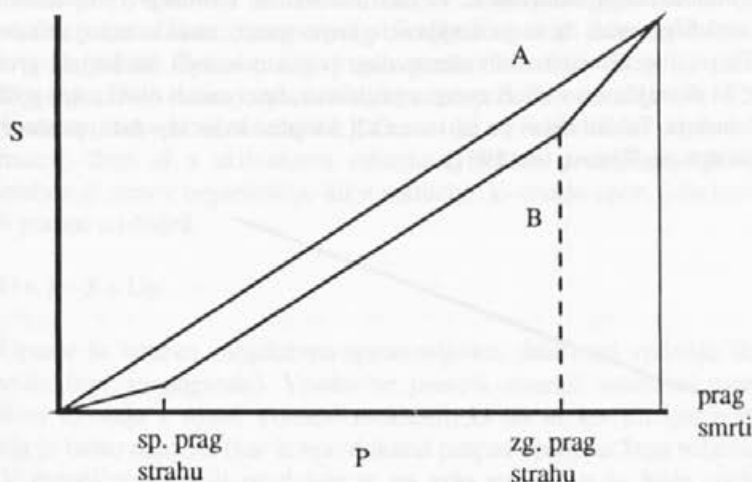

Slika 3. Odnos med pritiskom ( $P$ ) in strahom ( $S$ ). Če je odnos med njima linearen (krivulja A), sta učinka enaka in se nevtralizirata. Toda opazovanje kaže, da odnos verjetno ni linearen. Pri krivulji B narašča strah sprva počasneje kot pritisk, nato linearno, nato pa hitreje. Hipoteza linearnosti velja samo za srednje območje. Točki, pri katerih strah "poskoči", sta praga strahu. Do zgornjega praga pride redko (ko postane pritisk neznošen). Prag smrti bo opisan kasneje.

Upora ni, kadar je strah večji od pritiska ali kadar sta enaka (če pri tem ne upoštevamo drugih amplifikatorjev in reduktorjev). V slednjem primeru je zaradi njunega nasprotnega delovanja vsota nič. Na tej stopnji ravnotežja se zacementira stanje v diktaturah s trdo roko in velikim strahom (še nedavno v ČSR in Vzhodni Nemčiji, posebno pa v Romuniji, še vedno v Albaniji in na Kitajskem). To stanje je razmeroma pogosto, ker sta pritisk in strah povezana in z rastjo ene spremenljivke raste druga. Stanje traja, dokler ga kak drug amplifikator ne spravi iz ravnotežja (npr. upanje zaradi uspešnega upora drugih dežel s podobno družbeno ureditvijo v Romuniji ali zaradi uspešnega bega stotisočev čez mejo v Vzhodni Nemčiji).

Pritisk in strah sta enako intenzivna, vendar v nasprotju s prejšnjimi primeri na zelo nizki stopnji, v umirjenih državah brez večjih frustracij (morda Švica in Švedska, kjer so demonstracije nadvse redke). Tudi v tem primeru traja ravnotežje zelo dolgo, dokler ga kak dejavnik ne prevaga (npr. zidava jedrskih elektrarn).

Zaradi velikih oscilacij krivulja med strahom in pritiskom nima pravilne oblike. Eden od pglavitnih vzrokov oscilacij je bližina vira pritiska ( $P_o$ ). Dinamična psihologija nas uči, da je strah tem večji, čim bližji je vir frustracije (npr. napadajoči tanki v Pekingu) in tem manjši, čim bolj daleč je (npr. zbiranje v razmeroma varnem okolju vojvodinskih jogurtskih protestnikov).

Izjemoma upade strah zaradi premestitve "tarče" upora. Kadar zaradi prevelikega strahu ni mogoč upor proti glavnemu viru frustracije (npr. diktatorju, vodilni partiji ali

sistemu), lahko izbruhne proti bolj ali manj trivialnemu viru, za kar se normalno ne pričakuje visoka kazen. Leta 1981 so na Kosovu izbruhnile demonstracije zaradi prehrane v študentskem domu. V Romuniji pa se je upor začel v Temišvaru zaradi izгона nekega madžarskega duhovnika. V Tadžikistanu so februarja 1990 izbruhnile demonstracije zaradi govoric, da se je v njihovo glavno mesto zateklo nekaj armenskih beguncev. V Titovi Jugoslaviji so bili razmeroma pogosto manjši študentski protesti zaradi pojavov, ki skorajda niso imeli zveze s pritiskom, npr. zaradi obiska kongoškega predsednika Mobutuja. Takšni upori pa lahko zaradi socialne induckije hitro prerastejo v širše nemire (kot npr. na Kosovu leta 1981).

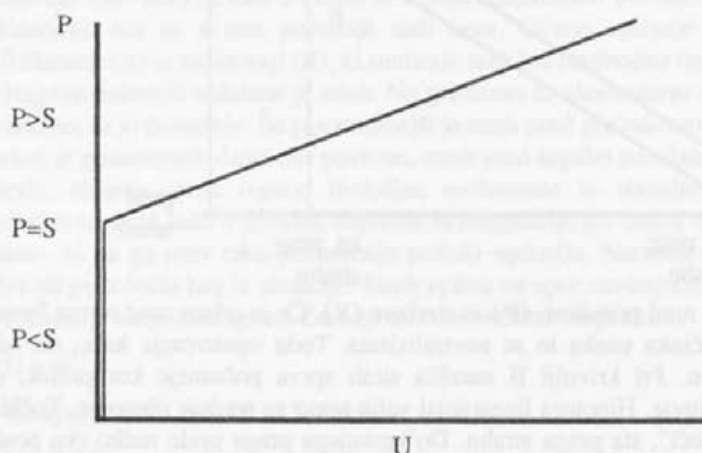

Slika 4. Na tem grafikonu pomeni abscise upor ( $U$ ) in ordinata razlika med  $P$  in  $S$ . Krivulja najbrž ni vedno linearna. Kadar pa sta si  $P$  in  $S$  enaka ali kadar je  $P$  manjši od  $S$ , upora ni.

Toda še vedno imamo veliko izjem, ki ne potrjujejo pravila. Kako je potem mogoče, da je v Romuniji prišlo do upora, ko pa je strah takorekoč vladal deželi? Zakaj so se uprli Židje v Varšavskem getu? Morda zato, ker stanje popolnega propada na svoj način reducira strah. Židje so vedeli, da jih čaka gotova smrt, zato se niso imeli česa bati. Taka razlaga pa je manj prepričljiva za Romune, ki so kljub bednemu življenju lahko še marsikaj izgubili, npr. delovno mesto, osebno svobodo in življenje.

Poleg pritiska vplivajo na strah še nekateri drugi dejavniki (v modelu označeni kot predhodne spremenljivke ali  $PS$ ). Na prvem mestu omenjamo pretekle izkušnje. Najbrž gre za neke vrste pogojni strah, podoben strahu, ki ga je Pavlov povzročil pri svojih pseh, ali za pojav, ki ga v psihologiji poznamo kot "naučeni brezup" (learned helplessness). Čehi in Slovaki so po neuspeli praški pomladi zapadli v pravcato kolektivno depresijo, zato so bili eni od zadnjih, ki so se osvobodili realsocialističnih pritiskov. Vmes je bilo razmeroma malo nemirov. Nekaj podobnega se je zgodilo na Hrvaškem po polomu "maspoka".

Naši formuli moramo dodati še marsikateri amplifikator in reduktor, da bomo sposobni razložiti nastanek množice in določiti prag upora. Enemu od pglavitnih bi lahko rekli upanje ( $Up$ ). Gre za upanje v uspeh upora, v spremembo sedanjega stanja, v odstranitev ali vsaj zmanjšanje pritiska. Upanje sprožijo različni predhodni dejavniki.



Enega smo že omenili: zgled drugih okolij s podobnim sistemom, v katerih je množica uspeła. Od tod pojav domin oz. padanje socialističnih režimov enega za drugim.

Albanija ni bila poslednja domina zato, ker živi ljudstvo v skoraj popolni izolaciji pred zunanjim svetom in nitú ne ve, kaj se za mejo dogaja. Romunija ni bila tako hermetično zaprta. Skozi njo gre pot v Sovjetsko zvezo. Romunski športniki pa so se često pojavljali na Zahodu. Od drugih predhodnih dejavnikov je pomembna ocena situacije (npr. "Naš režim je trhel in bo hitro propadel", v primerjavi z: "Prej bodo pobili vse ljudstvo, kot da bi odstopili".) Ocena je v veliki meri odvisna od dostopnih informacij. Zato si s skrivanjem informacij režimi podaljšujejo življenje. Nadvse pomembna je vera v organizacijo ali v voditelje, ki vodijo upor, celo iracionalna vera v božjo pomoč ali čudež.

$$U = P - S + Up$$

Upanje je izrazita subjektivna spremenljivka, dasi nanj vplivajo številni socialni dejavniki (npr. propaganda). Vendar ne pomeni stvarnih možnosti uspeha, čeprav se dostikrat ujemajo z njimi. Pomeni možnosti, ki jih in kot jih ljudje vidijo. Njihova presoja je lahko napačna (kar je npr. dokazal propad upora na Trgu nebeškega miru).

V množični situaciji pa deluje še en zelo specifičen in hitro delujoč dejavnik: socialna indukcija (*SI*) čustev, impulzov in drugih dinamičnih dejavnikov. Najbolj je seveda pomembna indukcija amplifikatorjev. Teorija socialne indukcije pravi: zaznava nekih izrazov pri drugih ljudeh povzroči enake pojave pri zaznavajočih osebah. Včasih govorimo kar o "naležljivosti" teh pojavov v množici. Nemir se zato zelo hitro razširi in mobilizira nove množice. Ne brez razloga pisci pravijo: "Upor se širi kot požar".

Indukcija je v marsičem podobna nekaterim patološkim procesom, zlasti procesom v histeričnem in hipnotičnem stanju. Prav tako nastopijo zožanje zavesti, fokusiranje pozornosti, zvišana sprejemljivost za sugestije in visoka selektivnost pri sprejemanju informacij. Te procese omogoča močna emocionalna vznemirjenost. Nekatera opazovanja kažejo, da že gneča sama po sebi povečuje emocionalno vznemirjenost. Ko so natlačili podgane v majhen prostor, je prišlo do povečane napadalnosti, pojavile so se tolpe, ki so terorizirale druge živali, samice so zapustile mladiče in se pridružile tolпам, skratka, povem se je porušil njihov "družbeni" red. Podobne pojave opažajo v mestih z veliko gostoto prebivalstva, kjer se ljudje neprestano drenjajo.

Po Frommu izguba individualnosti godi mnogim ljudem, ki se bojijo svobode, samostojnosti in odgovornosti. Sicer pa sta tudi Hitler in Goebels trdila, da ljudje silijo v množico pod vodstvom močnih ljudi.

Zanimivo je, da zelo avtonomne osebnosti ne marajo drena in množice. Tožijo, da občutijo propadanje individualnosti kot nasilje nad seboj. Vsekakor množica ne privablja vseh ljudi enako in je zato na svoj način selekcionirana. Zbirajo se predvsem ljudje, ki so podvrženi indukciji.

Manjša indukcija se pojavi že v fazi prikritega upora, v kateri se ljudje sestajajo v manjših skupinah in včasih celo poskušajo s kratkotrajnimi protesti. Toda resnična moč indukcije se pokaže šele v množici, v kateri ljudje izgubijo sposobnost kritičnega mišljenja.

Poseben primer je indukcija po televiziji. Ko se je v Washingtonu začel protest črncev zaradi uboja M. L. Kinga, je televizija kazala prizorišča, komentator pa je dejal:

"Se je že začelo!" Nekateri sociologi so ga obtožili, da je s svojim vzklikom vplival na hitro in naglo širjenje neredov.

V množici sprožijo indukcijo majhne skupine (jedrne skupine) in nekateri posamezniki s posebno strukturo osebnosti. Med njimi prevladujejo ekstravertni in ekspresivni ljudje. Za mnoge so značilne močne vrednote in čvrsta stališča (npr. patrioti), med njimi pa so tudi osebe s histeričnimi, psihopatskimi in psihotičnimi značilnostmi. Posebno moč imajo spontani ali vnaprej domnenjeni govorniki, ki širijo indukcijo v množici. Govori z dolgimi stavki, ki dokazujejo, izpeljujejo in nava-jajo argumente, nimajo take indukcijske moči kot govori, ki so polni emocionalno nasičenih besed, obljub in udarnih gesel (npr. govori Hitlerja, Mussolonija, Perona in Miloševića).

$$U = P - S + U_p + SI$$

Socialna indukcija multificira P in  $U_p$  in druge amplifikatorje ( $A^x$ ). Bolj zapleteno pa je spreminjanje reduktorjev, kot je strah. Običajno pride do disociacije med Ps in S, tako da dviganje pritiska ne dviga več strahu. Namesto tega nastopi nagla in silovita redukcija strahu. V množici se ljudje ne bojijo niti "živega hudiča".

$$SI = A^x + x \sqrt{S}$$

$$SI = (P + U_p)^x + x \sqrt{S}$$

Iz formule sledi, da močnejši amplifikatorji bolj narastejo kot šibkejši in močnejši reduktorji bolj upadejo kot šibkejši. Najpomembnejši reduktor je strah. V Romuniji, kjer je bilo prebivalstvo pred uporom najbolj prestrašeno, je bil upor najbolj množičen in najbolj krvav. Podobno se zna zgoditi v Albaniji, Severni Koreji in na Kubi, razen če ne bo prišlo do postopnega popuščanja napetosti. Kjer je strah nizek, pa se indukcija širi počasneje in manj intenzivno, npr. pri protestih zelenih, ki nikoli niso tako intenzivni kot upori v diktaturah.

Reduktorji praviloma ne odstranjujejo težnje k uporu, temveč jo samo blokirajo. Prestrašeni črnci v Južni Afriki niso nič manj sovražili belcev, vendar se niso upali javno protestirati. Ko pa blok zaradi indukcije popusti, je upor toliko bolj intenziven.

Vrednost x je odvisna od mnogih dejavnikov. Eden od najpomembnejših je velikost množice. Čim večja je množica, tem močnejša je indukcija, čeprav verjetno obstaja raven, po kateri se ne veča več. Za indukcijo je pomembno, da ima posameznik čim več ljudi v svojem pogledu. V obdobju novolevičarskega gibanja so ameriški sociologi ugotovili, da so ogromni campusi, natlačeni s tisoči študenti, nadvse primerno "gojišče" protestnikov. Ni čudno, da so diktature zelo alergične na nekontrolirano zbiranje množic in za vsako zbiranje je potrebno uradno dovoljenje. Nekateri voditelji (npr. Hitler, Mussolini, Ceausescu, Tito, Milošević) pa so sami zbirali množice. Vendar njihov cilj ni bila indukcija demonstracij, marveč manifestacij (o njih v tem pripevku ne govorimo).

Na vrednost x vplivajo še mnogi drugi dejavniki, npr. anonimnost množice, gibanje množice, število in razporeditev jedrnih skupin v množici, celo prostor nemirov in vreme. Indukcija je v gibajoči množici močnejša kot v mirujoči, verjetno zaradi večje količine interakcije. V Ljubljani so protestnike pred skupščino (npr. litostrojske delavce leta 1987) napotili v Cankarjev dom, kjer so posedli po stolih. Tam je bila veliko manjša možnost medsebojna indukcije. Analize črnskih nemirov v ZDA pa so pokazale, da

so bili pogostejši v vročih poletnih dneh, ko ljudje postopajo pred hišami in se pogovarjajo.

Pomemben dejavnik, od katerega je odvisna vrednost  $x$ , je številčnost, število in razpored jedrnih skupin, število govornikov in učinkovitost njihovih govorov. Neučinkoviti govori, ki jih množica izžvižga, pomenijo majhen  $x$ . Množica je leta 1956 v Budimpešti izžvižgala celo Nagyja, ker jo je bolj miril kot spodbujal. Sicer pa Nagy ni bil pravi vodja upora, temveč bolj rezultat kompromisa med različnimi silami. Nekateri socialni psihologi celo trdijo, da učinkovit govornik izraža samo to, kar množica hoče in želi. Po tem naziranju je vpliv njegove osebnosti mnogo manjši, kot običajno domnevamo. Njegova vloga je bolj vloga katalizatorja kot generatorja upora.

Socialna indukcija se pojavi šele potem, ko so ljudje že zbrani. Drugače povedano: ko je prag presežen, nadaljnji upor pa generira indukcija. Zato se represivne oblasti tako zelo bojijo vsakega zbiranja ljudi na javnih mestih.

V posebnih pogojih pa se namesto  $\sqrt{S}$  pojavi  $S^x$ . Namesto, da bi strah izginil, postane večji in se lahko sprevrže v paniko. Tudi paniko inducira jedrna skupina, ki se spusti v brezglavi beg.

Zdi se, da je nenaden porast strahu pogojen od neposredne zaznave  $P_0$ . Pojavi se tedaj, kadar je množica zelo brutalno napadena in si ne zna pomagati. Opazovanja panike so pokazala, da je za njen nastanek potrebna zaznava situacije brez izhoda. Često se pojavi v obkoljenih ali neoboroženih množicah, ki jih napada močnejši sovražnik. Leta 1987 je na stadionu Heysel v Belgiji pritiskajoča množica potepala čez sto gledalcev, ker zaradi mreže ni imela kam bežati (zato so nekateri prireditelji kasneje predlagali odstranitev mrež). Vsekakor pa prihaja tudi do napačnih zaznav. Znani so primeri panike med elementarnimi nesrečami v velikih dvoranah (npr. med požarom), četudi so bila vrata odprta. Vendar panika v resnici ni tako pogosta, kot domnevamo.

Do indukcije pa ne pride v vseh množicah. Dolgočasne množice, ki so jih zbirali v zadnjih letih Titovega življenja ob obisku vsakega državnika ali ob drugih priložnostnih (npr. v Fažani ob odhodu na Brione) skorajda niso imele induktivne moči. Množica ni bila motivirana za kaj takega. Prav tako so bile brez učinka množice, ki jih je skliceval Ceausescu - razen zadnje, ki pa se je obrnila proti njemu.

Izjemoma pa nastane socialna indukcija, preden je dosežen prag. To se dogaja takrat, kadar se ljudje zberejo iz kakšnega drugega vzroka. Znano je, da na športnih prireditvah, pogrebih ali svatbah hitro pride do političnega protesta. V "svinčenih letih" sedemdesetih let, ko je bil strah še zelo močan, je v Ljubljani izbruhnil protest maškar v maskah, zbranih sredi mesta. V slučajno zbrani množici je nastala socialna indukcija, pri čemer je na razmeroma visoko potenčno vrednost  $x$  vplivala anonimnost zaradi mask. Maškare so kake pol ure držale središče mesta "v posesti". Ko pa jih je milica grobo napadla, so se v paniki razbežale na vse strani.

V Romuniji decembra 1989 najbrž še ne bi prišlo do upora, ker sta bila pritisk in strah preveč izenačena, četudi je zgled drugih socialističnih dežel zbudil nekaj upanja. Tedaj pa je conducatore naredil usodno napako. Sam je sklical ogromno množico, misleč, da ga bo podprla. Ko pa je neka skupinica začela kričati proti njemu, je protest bliskovito zajel vso množico. Prag je bil v trenutku večkratno presežen.

Opisane amplifikatorje in reduktorje pa multiplicira še en majhen, toda izredno stabilen konstantni dejavnik  $k$ , ki je odvisen od dežele, narodovega značaja, kulture in tradicije.

$$U = k(P+Up-S)$$

Očitno se nemiri v nekaterih deželah pojavljajo pogosteje kot v drugih, npr. v Arabskih državah in v Južni Ameriki z ekstravertnimi ljudmi pogosteje kot v Severni Evropi z introvertnimi. Verjetno je tudi v muslimanskih deželah (vključno s tistimi v SZ)  $k$  nekoliko povečan. Bila je celo interpretacija, da v Sovjetski zvezi kljub hudemu pritisku stalinizma tako dolgo ni prišlo do upora zato, ker so ljudje še od carja naprej navajeni trpno prenašati frustracije kljub "oktobru" in nekaterim drugim množičnim uporom. Pomembne so tudi vrednote posameznih kultur. Nekatere gojijo kult upornika (npr. Mehika), druge kult trpina (morda Slovenija), v nekaterih se človekovo življenje vrednoti višje kot v drugih in tako dalje. Verjetno je dejavnik  $k$  v Sloveniji nižji kot v vzhodnih republikah.

Ko se prikriti upor približuje pragu in ko ga nekatere skupine že dosežajo, prihaja do kratkotrajnih predhodnih protestov, ki napovedujejo glavno "nevihto". Ti protesti imajo vlogo "tipanja", z njimi protestniki ugotavljajo, kako reagira nasprotnik. V vseh vzhodnoevropskih državah, celo v Romuniji, jih je bilo nekaj. Po njihovi pogostosti lahko sklepamo, ali je glavni upor blizu. Vendar se v primerih, ko je pokazal nasprotnik preveliko moč, zaradi povečanega strahu odkriti upor odloži (morda se je to zgodilo januarja 1990 v Albaniji, potem ko so nekateri novinarji poročali o manjših demonstracijah v Skadru).

V bližini praga pa že majhno povečanje pritiska povzroči preseganje praga. Na Kosovem so ponovno izbruhnile že zadušene demonstracije, ko so začeli soditi Vllasiju.

Za vedenje množice po doseganju praga zaradi delovanja indukcije velja:

$$U = k[(P+Up)^{x-1}\sqrt{S}]$$

Medtem ko za celoten proces upora velja:

$$U = k[(P+Up-S)+(P+Up)^{x-1}\sqrt{S}]$$

Če prikažemo proces upora na časovnem diagramu, vidimo, da najprej zelo počasi narašča, nato nekoliko hitreje, po prekoračenju praga pa zelo hitro, pogosto prav bliskovito.

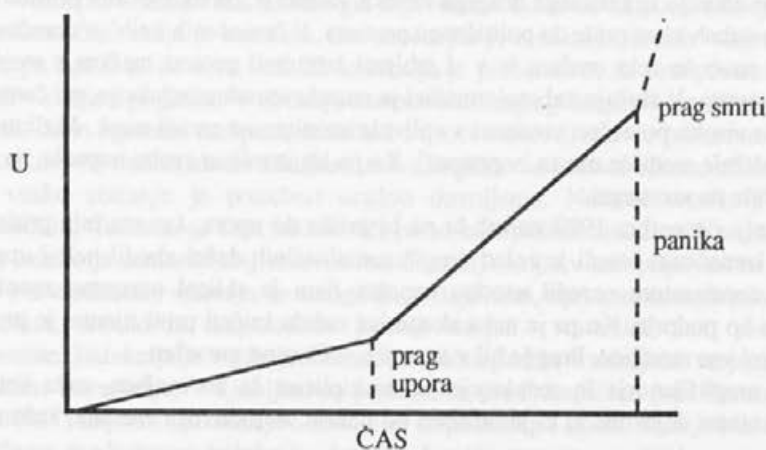

Slika 5. Krivulja kaže časovni potek upora. V prvi fazi imamo prikriti upor, v drugi odkriti upor, ki ju razmejuje prag upora. Zaradi *SI* krivulja poskoči. Amplifikatorji in reduktorji narastejo in upadejo v odvisnosti od vrednosti *x*. Če pa strah naraste, pride do panike.

Toda množica v uporih nima proti sebi mirujočega nasprotnika. Upor je pozicijska igra (kot npr. šah), pri kateri moramo upoštevati obe strani. Ker strah zaradi indukcije hitro in močno upade, ga je mogoče spet dvigniti samo z nesorazmerno visokim *Po*, s terorjem, npr. s streljanjem v množico (Trg Nebeškega miru, Temišvar, Kosovo).  $\sqrt{S}$  se sprevrže v  $S^2$  in tedaj je strah močnejši od upora. Ne pozabimo, da velik strah narašča hitreje kot amplifikator *Ps*, (krivulja B na sliki 3), zato je tudi njegova pozitivna indukcija nesorazmerno velika. Protestniki se umaknejo, pogosto se v paniki razbežijo.

Teror pogojuje samega sebe. Če se nepretrgoma ne nadaljuje (kot v najhujših diktaturah, npr. v desetletju kulturne revolucije na Kitajskem), strah čez nekaj časa popusti. Omenili smo že, da povzroči bližnji objekt hujših strah kot daljni. Tako nastanejo nemiri v valovih. Na Kosovu je bil prvi val decembra 1988, drugi marca 1989, nato manjši septembra 1989, hujši januarja in februarja 1990. Podobne valove zasledimo pri palestinskemu prebivalstvu v Izraelu, pri črnih v Južni Afriki in pri Tibetancih na Tibetu (kjer se vrstijo valovi v daljših obdobjih).

Druga možna rešitev pa je nagla popustitev pritiska. V Jugoslaviji na socialne proteste delavcev večkrat odgovorijo tako, da brž ugodijo protestnikom. Kadar je tako popuščanje "brez kritja", ekonomsko izčrpa deželo. *Po* je samo začasno odstranjen, zato se nemiri kasneje prav tako ponovijo, čeprav v blažji obliki. V tem primeru gre za svojevrstno pogojevanje nemirov. Ker so uspešni, se nadaljujejo, ker pa ne dosežejo pravega cilja, npr. izboljšanja standarda, se ne zaustavijo.

Samo izjemoma pa je dosežen prag smrti. V tem primeru protestniki nimajo izgubiti ničesar, ker je življenje tako ali tako zapisano smrti (upor Židov v Varšavskem getu). Po oceni, da ni rešitve, strah naglo upade, uporniki pa v borbi z nasprotnikom popadajo ali pa storijo množični samomor (Židje nekajkrat v svoji zgodovini). Taki primeri pa so znani tudi iz NOB (npr. smrt Stanega Žagarja in njegovo čete, ki se je zatekla v votlino, iz katere ni bilo rešitve). Za samomor se odločijo, kadar nadaljevanje upora ni mogoče, npr. zaradi pomanjkanja orožja. Tudi vdano odhajanje v plinske celice v nemških taboriščih je podobna reakcija. Ocena situacije pa je lahko iz raznih razlogov napačna. V Gvajani je leta 1978 napravilo 900 članov verske sekte "Tempelj ljudstva" množični samomor, potem ko jim je karizmatični in psihotonični vodja Jim James, v katerega so imeli neizmerno zaupanje, povedal, da zaradi uboja ameriškega senatorja nimajo drugega izhoda. Najbrž je tudi na množični samomor Japoncev na Okinavskem otočju leta 1945 vplival občutek, da je "vsega konec".

V tej zvezi nas zanima, ali bi rudarji v Starem trgu leta 1989 razstrelili rov in napravili množični samomor, kot so obljubili. Situacija nikakor ni bila brezizhodna, iz česar bi sledilo, da samomora ne bi bilo. Toda na vedenje ne vpliva objektivna situacija neposredno, temveč zaznava in ocena, ki se lahko precej oddaljita od nje. Obljuba je za Albance sveta in če jo prelomi, ga okolje zaničuje in ignorira, kot da je mrtev. Ogroženost je torej bila, čeprav jo z našega zornega kota težko razumemo. K temu moramo dodati nenormalnost situacije v rovu, ki spominja na eksperimente iz senzorne deprivacije, v katerih se pri normalnih ljudeh pojavljajo psihotični znaki, celo halucinacije.

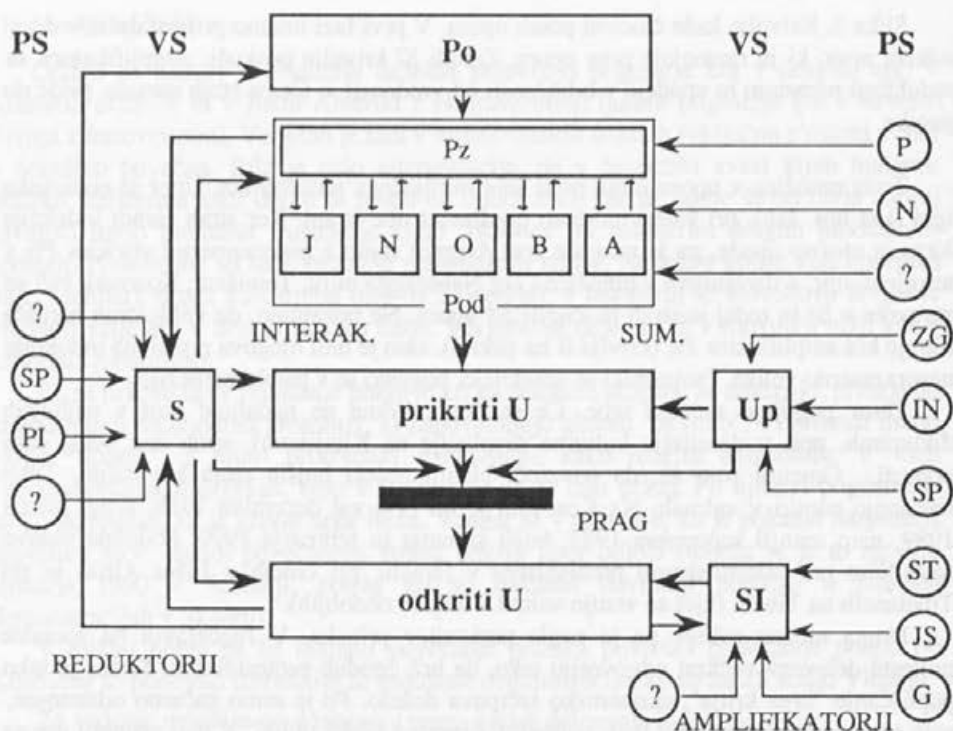

Slika 6 kaže globalni model upora. Proces se začne s pritiskom okolja, ki daje zaznavo pritiska, kar sproži psihološke procese, kot so npr. jeza in agresivnost. Njihovi združeni učinki povzročijo najprej prikriti upor, ki zaradi delovanja amplifikatorjev preide v odkriti upor. Ta preneha, ko se odstrani pritisk v okolju. Proces pa v raznih fazah (najpogosteje na prehodu iz prikritega v odkriti upor) blokirajo reduktorji. Poleg bližnjih spremenljivk (amplifikatorjev in reduktorjev) so prikazane tudi nekatere daljne spremenljivke (amplifikatorji in reduktorji). Model vsebuje številne povratne zanke, ki jačajo ves proces.

Gotovo bi analiza pokazala še marsikateri amplifikator in reduktor upora, toda opisani štirje so očitni. Če bi jih za konkretno deželo in situacijo poznali, bi lahko ob ustrezni napaki določili prag upora in napovedali njegov začetek in razvoj.

Prav tako bi bilo mogoče na različne načine izpolniti formulo  $U = A-R$  ali v konkretnější boliki  $U = P+Up-St$ . Morda bi bila primernejša  $U = PX(Up-St)$ , ker je v primeru, da je  $P$  nič, tudi  $U$  nič, kar pomeni, da upora ni, ker nima razloga za nastanek. Prikazani model je enostaven in zato primeren za hitre preizkušnje, na drugi strani pa bo dajal napake.

V odsotnosti primerne metode za merjenje posameznih dejavnikov si lahko pomagamo s subjektivnimi ocenami na lestvici od 1 do 5. Če seštejemo največje število enot za  $P$ ,  $Up$  in  $S$  in pri tem upoštevamo, da je delovanja strahu nasprotno prvima dejavnikoma, dobimo  $5+5+0$  ali 10 enot na abscisi ( $SI$  nastopi šele po pragu). Ob predpostavki linearnega odnosa bi pri 50% verjetnosti na abscisi dobili vrednost 5,0 na ordinati. Ta vrednost pomeni prag upora.

Začnimo z novolevičarskimi nemiri v deželah zahodne Evrope ob koncu šestdesetih let.  $P$  naj bo samo 2,5, strah še manj, recimo 1, upanje pa 4. Rezultat 5,5 pomeni rahlo presežen prag upora, ki ga je nato multiplicirala socialna indukcija z visoko potenco  $x$  (predvsem zaradi številčnosti protestnikov).

Iran pred padcem šaha Pahlavija leta 1977.  $P=3,5$ ,  $S=2$ ,  $U_p=5$  (upanje, ki ga podkrepljuje religija, je praviloma zelo visoko). Rezultat 6,5 pomeni visoko stopnjo upora, ki ji moramo dodati še razmeroma visoke vrednosti  $k$  in  $x$ .

Trg nebeškega miru v Pekingu leta 1989.  $P=4$ ,  $S=2$ ,  $U=3$ . Rezultat 5 ravno dosega prag. Komentatorji so tedaj napovedovali konec protesta, ker so se študenti, ki niso dosegli uspeha, že razhajali, zaradi česar je bila kruta reakcija kitajske oblasti toliko bolj nerazumljiva. Morda je obisk Gorbačova dvignil upanje, ker so tedaj nemiri, ki so malo ne že prenehali, ponovno vzplamteli, pri čemer so študenti izgovarjali Gorbačovovo ime.

Nekaj podobnega bi se skoraj zgodilo v Vzhodni Nemčiji, le da je posredovanje sovjetskih oficirjev preprečilo prelivanje krvi. V Nemčiji moramo upoštevati tudi visoko vrednost  $U$  zaradi uspešnega množičnega pobega prebivalstva na Zahod. Oblast se je pokazala nemočna.

In zdaj še Romunija.  $P=5$ ,  $S=5$ ,  $U=3,5$ . Prag nikakor ni bil dosežen, razen v Temišvaru, kjer je bilo upanje zaradi premeščanja cilja in moralne podpore Madžarske nekoliko večje. Po pokolu v Temišvaru bi se morala verjetnost upora znižati. Ker pa je conducatore sam sklical ljudi, misleč da ga bodo podprli, je zaradi socialne indukcije upor v hipu prerastel prag in zrasel na zelo visoko stopnjo. Rekli smo, da se večji amplifikatorji in reduktorji spremenijo bolj kot majhni. Številčnost množice pa je vplivala na razmeroma veliko vrednost  $x$ . Vendar ni izključeno, da bi zaradi silovitega terorja prišlo v Bukarešti do  $S^x$  in panike, če se ne bi vmešala vojska in obdržala stanje  $A^{x+1}\sqrt{S}$ .

Tudi za današnjo Albanijo bi lahko veljalo  $P=5$  in  $S=5$ , medtem ko je upanje zaradi izolacije samo 1,5 ali največ 2. Možnost upora je majhna. Ramiz Alija najbrž ne bo ponovil napake Causescuja. Do upora bo prišlo šele tedaj, ko bo pritisk nekoliko popustil ali upanje naraslo.

Za Črnogorsko antibirokratsko revolucijo jeseni 1988 bi veljalo  $P=2$ ,  $S=2$  in  $U=5$  (nanjo sta močno vplivala zgled in podpora Srbije). Rezultat komaj dosega prag, zato z odločno akcijo policije upora ni bilo težko razbiti. Toda po nekaj mesecih je strah upadel, medtem ko je pritisk ostal razmeroma visok. Zato so se nemiri, tokrat bolj uspešno, ponovili. V Črni gori (kot tudi v Srbiji) moramo upoštevati zelo visok  $x$  zaradi številčnosti množice in psihološko učinkovitih govornikov.

Pojdimo na Kosovo na začetek nemirov pred dvema letoma.  $P=4,5$ ,  $S=3,5$ ,  $U=4$ . Prag je komaj dosežen. V nemiru decembra 1988 še ni bilo žrtev. Z nadaljevanjem nemirov pa je nastopila močna SI, ki je pognala skupno vrednost na stopnjo vrelišča. Na  $x$  je vplivala zlasti množičnost nemirov, verjetno pa tudi  $k$  ni majhen.

Za naprej pa lahko rečemo, da se bo upor nadaljeval na podlagi vrednosti  $P=5$  in  $U_p=3$ , medtem ko se bo strah v množici spreminjal v odvisnosti od  $P_0$  in prehajal iz  $S^x$  v  $x\sqrt{S}$  in nazaj. Drugače povedano: upor se bo nadaljeval v valovih, med katerimi bodo obdobja navideznega zatišja. Razen če ne pride do pogajanj, ki bi morda znižala  $P_0$  in privedla do trajnejše pomiritve.

Ko so nekateri časopisi, ki izhajajo v vzhodnih delih Jugoslavije, pisali, da kosovski upor spodbujajo slovenski in hrvaški nacionalisti, so imeli v nečem prav. Res ni mogoče

govoriti o zaroti, dogovorih in glavnemu štabu, kot je pisal vzhodni tisk, toda s kritiko srske politike so dvignili pri Albancih amplifikator upanje.

Seveda ima tako določanje posameznih vrednosti in njihovo preračunavanje za zdaj predvsem hipotetično vrednost. To je poskus formaliziranja nekaterih psiholoških spremenljivk, ki vplivajo na prag upora. Za zanesljivo določanje praga pa bi morali poznati njihove bolj natančne vrednosti, izmerjene na objektivni način. Morda bi upor lahko merili na podlagi števila udeležencev in podobnih podatkov. Veliko težje pa bi bilo izmeriti strah, upanje in socialno indukcijo.

Do zanesljivejših zaključkov bi prišli, če bi poznali tudi predhodne spremenljivke, ki vplivajo na amplifikatorje in reduktorje. To pa je težja naloga, ker jih je veliko, poleg tega so prikriti in mnogi od njih socialne narave, ki med njimi nastopa interakcija.

V model niso posebej vključeni nekateri znani psihološki dejavniki, npr. človekove vrednote. Ti dejavniki pa vstopajo v model na raznih koncih. Nacionalizem ali - kar se lepše sliši - privrženost narodu vstopa najprej kot psihološki odgovor na pritisk, kadar so narodne vrednote ogrožene. S tem se povečuje upor. Nadalje vstopa v amplifikator upanje. Ljudje verujejo, da se bo izpolnilo to, kar si želijo. Najbrž pa s homogenostjo udeležencev vpliva celo na eksponent  $x$ . Isto bi lahko rekli za verska čustva, razredno pripadnost, politična stališča itn.

Z modelom ni težko pojasnjevati dogodkov za nazaj. Večjo veljavnost bi imelo napovedovanje vnaprej, v kolikor bi se izpolnilo. Poskusimo napovedati tok dogodkov v Sloveniji. Ker se situacija razmeroma hitro spreminja, je mogoče dati samo kratkoročno napoved. V Sloveniji so dejavniki zelo zapleteni. Poleg nizkega  $P$  in  $S$  (denimo 1,5 in 1,5) znotraj republike deluje še visok  $P$  in  $S$ , katerega vir je v vzhodnih republikah (denimo 3 in 3,5). Strah je nekoliko večji od pritiska predvsem zaradi kosovskega zgleda. Ljudje se bojijo, da se Slovenija ne bi spremenila v Kosovo ali Azerbajdžan. Upanje se je v zadnjih letih dvignilo, čeprav spričo situacije v Jugoslaviji še vedno ni prav visoko (denimo, da znaša 3). Rezultatu 2,5 dodajmo še konstantno vrednost  $k$ , ki je nižja od 1,0, s katero ga zmanjšamo na 2,3. Verjetnost večjih političnih nemirov je med Slovenci še vedno majhna. Vendar bi nenadno povečanje pritiska zaradi kakega ekscesa hitro privedlo do nemirov, ker se s pritiskom ne bi istočasno dvignil strah. Bolj verjetni pa so socialni nemiri zaradi odpuščanja delavcev, naraščajoče brezposelnosti in nižanja standarda. Pritisk in upanje sta razmeroma visoka, a strah majhen. Večja je tudi verjetnost protestov med priseljenci, ker doživljajo kot manjšina večji pritisk ( $k$  temu nemalo pripomore propaganda) kot avtohtono prebivalstvo.

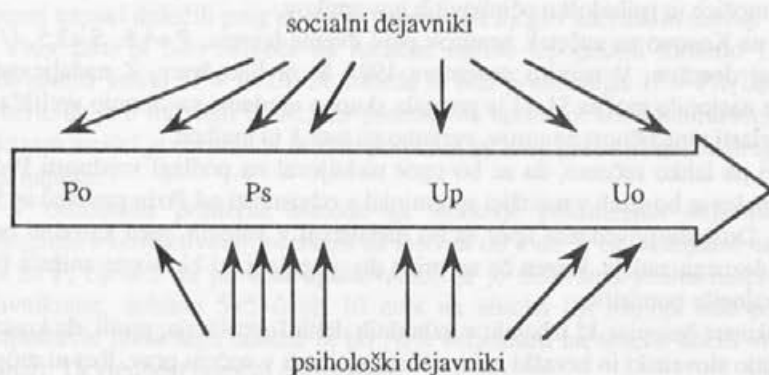



Slika 7. Proces upora pogojujejo socialni in psihološki dejavniki (amplifikatorji in reduktorji). Lahko ga analiziramo in ocenimo na raznih prerezih. V zgodnejši fazi so pogoji praviloma socialne, na kasnejši pa psihološke narave. Psihološke ocene so bolj globalne, ker so pogoji integrirani.

Prikazani model je psihološki model upora. Ne pomeni zanikanje številnih in pomembnih socialnih dejavnikov, ki vplivajo na upor (čeprav se morda tako zdi) in na katere se sicer največkrat sklicujemo, kajti proces, ki sega od socialne do psihološke faze, lahko "prerežemo" in analiziramo na tem ali onem prerezu. Vsak od njih ima svoje prednosti in pomanjkljivosti.

Eden od pomembnih socialnih dejavnikov je organizacija upora. Nemiri so sicer redko čvrsto organizirani, prav tako pa so redko povsem spontani. Največkrat imamo delno in šibko organizirane nemire. Organizacija vstopa v model preko dejavnika upanje, ker dobra organizacija dviga upanje v uspeh. Organizacija pa lahko tudi dejansko spremeni *Po* in s tem proces upora.

Drug socialni dejavnik je propaganda, posebno preko masovnih komunikacijskih sredstev. Propaganda ima zelo velik vpliv na začetek in potek upora. V model vstopi že na začetku, ker vpliva na jasnejšo zaznavo pritiska, pogosto pa povzroči napačno zaznavo. V nadaljnjem procesu vpliva malone na vse amplifikatorje in reduktorje, zlasti na upanje in strah, kar je odvisno od tega, ali poudarja ali celo izkrivlja uspehe ali poraze.

Nadvse pomemben dejavnik je položaj manjših v deželi. Že bežen pogled v časopis zadnjih let nas prepriča, da med manjšinami posebno pogosto prihaja do protestov (npr. Madžari v Romuniji, Slovenci v Avstriji, Avstrijci v Italiji, Albanci v Jugoslaviji, Palestinci v Izraelu, Armenci v Gorskem Karabahu itn.). Razen pri nacionalnih manjšinah izbruhnejo upori tudi pri drugih manjšinah, npr. verskih (npr. na Severnem Irskem), vedenjskih (npr. protesti homoseksualcev v večjih ameriških mestih leta 1985) in idejnih (npr. novolevičarjev v Evropi leta 1968). Manjšine so dejansko pogosto žrtev večine, ki izkorišča svojo premoč za doseganje različnih ciljev (npr. pokoli celotnih plemen v Afriki, Židov in Ciganov v Evropi, indijskih muslimanov, indonezijskih komunistov). Velikokrat pa so nahujskane s pomočjo masovnih komunikacijskih sredstev k uporu (npr. Sudetski Nemci v Češkoslovaški pred začetkom 2. svetovne vojne). Zelo pogosto so žrtev premeščene agresivnosti. Zaradi vsega tega živijo pod večjim pritiskom kot večinski narodi. Verjetno pa že sam manjšinski položaj vzbuja negotovost in višjo zaznavo pritiska.

# Socialno-psihološke teorije spolne tipifikacije

NEVENKA ČERNIGOJ-SADAR

Vse družbe alocirajo odrasle vloge na osnovi spola in to tudi anticipirajo v socializaciji svojih otrok. Obseg in načini spolne diferenciacije so biološko, kulturno in zgodovinsko pogojeni. Pridobivanje spolno ustreznih preferenc, sposobnosti, osebnostnih atributov, obnašanja in konceptov o sebi se imenuje proces spolne tipifikacije. Različne teorije se med seboj dopolnjujejo v pojasnjevanju tega procesa in ga razlagajo z različnimi mehanizmi, kot so identifikacija, modelno učenje, aktivna kognitivna transformacija ali pa praktično socialno učenje.

## *NEPOSREDEN TRENING SPOLNIH VLOG IN SPOLNIH RAZLIK*

Starši, učitelji, sovrstniki in drugi socializacijski mediji neposredno učijo otroke spolnega obnašanja; lahko bi rekli, da gre za direkten trening spolnih stereotipov. Obstajajo jasni pokazatelji, da socializacijski vplivi naredijo otroke stereotipne in da ustvarjajo okolje, ki spodbuja in vzdržuje spolno tipizirano obnašanje; toda koliko tega spolno tipiziranega obnašanja je direktno nagrajenega, pa ni jasno.

Pričakovanja odraslih glede izvajanja posameznih opravil postajajo vedno manj spolno tipizirana, čeprav je razlikovanje še zelo jasno nakazano - pri očetih bolj kot pri materah (Duncan & Duncan, 1978). Glede zaželjenih osebnostnih lastnosti pa starši ne delajo razlik med spoloma (Duncan & Duncan, 1978; Maccoby & Jacklin, 1974). Pri ameriški nacionalni raziskavi očetov (1964) in obeh staršev (1975) so starši izrazili, da so naslednje lastnosti enako pomembne za otroke obeh spolov: lepo vedenje, poštenost, občutek za mero, samokontrola, odgovornost, obzirnost in ubogljivost do staršev.

Neposredno kaznovanje in nagrade za spolno tipizirano obnašanje so najbolj razvidne v oblačenju in agresivnosti. Dečki so bolj kaznovani za agresivno obnašanje kot deklice, pogosteje jih doleti tudi fizična kazen. Tisti, ki so bili kot otroci fizično kaznovani, kot odrasli pogosteje uporabljajo fizično agresijo. To je morda tudi eden izmed razlogov, zakaj moški kažejo več fizične agresije kot ženske. Sicer pa starši ne delajo razlik med spoloma pri nagrajevanju oziroma kaznovanju za večino drugih lastnosti. Vzgojitelji(ce) v vrtcih in učitelji(ce) v osnovnih šolah se več ukvarjajo z dečki, le-ti dobijo tudi več nagrad in kazni. Skratka, učitelji(ce) jim posvečajo več pozornosti kot deklicam (Serbin, Conner & Citron, 1978). Deklice so v šoli nagrajene za čistost in lepo vedenje, dečki pa za razne veščine in ustvarjalnost (Lott, 1979; Taylor, 1979).

Do adolescence obstaja glede spolno tipiziranega obnašanja večji pritisk na dečke kot na deklice. Starši so vedno bolj zaskrbljeni za dečke, če odstopa od spolnih norm, kot za deklico. V poznem otroštvu in v adolescenci pa se povečajo pritiski na deklice, da se obnaša "žensko". In ravno v poznem otroštvu začnejo deklice zaostajati za dečki v matematiki, spreminjajo poklicne izbire v tipično ženske, začnejo nižati izobraževalne aspiracije, izgubljati samozaupanje in verjeti, da so dečki in moški superionejši od deklic in žensk (Aneshensel & Rosen, 1980; Maccoby & Jacklin, 1974; Marini, 1978).

Pri vzgoji otrok imata starša različne vloge. Matere so bolj orientirane na naloge, na fizične zahteve, rutinsko obnašanje in na disciplino otrok. Očetje pa so bolj "socioemocionalni", z otroci se igrajo, razvijajo jim interese in neobičajne aktivnosti. Očetje so bolj zaskrbljeni za spolno ustrezno vedenje kot matere.

Starši in učitelji so pomembni pri učenju spolno tipiziranega oblačenja, pri igračah, igrah in poklicnih aspiracijah, toda poleg teh izredno manifestnih indikatorjev Maccobeya in Jacklinova nista našli večjih razlik v socializaciji staršev, tako da sta že oni predpostavljali bolj subtilne mehanizme, ki niso neposredno povezani z nagrajevanjem in kaznovanjem. Prav tako pa razlaga neposrednega učenja ne pojasni razlike med odraslimi v spolno tipiziranih osebnostnih stilih, interakcijskih vzorcih in vlogah, zato so to razlago nadomestile teorije z večjim pojasnjevalnim učinkom.

## POSNEMANJE IN MODELIRANJE

Pri modeliranju je poudarek na učenju in izvajanju vidnega obnašanja in na imitaciji modelov. Teorije modeliranja ločujejo učenje in dejansko izvajanje obnašanja. Set potencialnih odgovorov se pridobi z opazovanjem. Spodbuda za izvajanje obnašanja lahko pride z direktnimi nagradami opazovalcu ali zaradi značilnosti modela ali zaradi nagrad, ki se modelu ponujajo. Otrok lahko posnema model, zato ker je model nagraden ali zato ker model nekaj "daje" ali pa je močan. Opirajoč se na raziskave kognitivne konsistence, teoretiki socialnega učenja menijo, da pride do spolnih stališč in identitete zato, ker nekdo že izvaja spolno tipizirano obnašanje. Torej spremembe v stališčih, mnenjih in vrednotah sledijo spremembam v obnašanju. Teorije socialnega učenja izpostavijo ali situacijsko specifično spolno tipiziranih odgovorov (Mischel, 1966) ali posploševanje širših in subtilnih vidikov spolno tipiziranega obnašanja (Bandura & Walters, 1963; Maccoby & Jacklin, 1974).

Najpomembnejši tipi modelnih situacij so:

- 1) simbolične prezentacije, vključno z medijskimi modeli;
- 2) konkretne figure: starši, učitelji, sovrstniki in celo tujci;
- 3) vzorčenje individualnega obnašanja v socialnih situacijah po opazovanju odnosov med drugimi (na primer med študentom in učiteljem, možem in ženo).

Tako odrasli kot otroci so hvaležni sprejemalci sporočil medijev, za katere je do sredine sedemdesetih let značilna skoraj popolna odsotnost ženske podobe ali pa je le-ta stereotipna (ali pasivna ali pa kot seks appeal). Tisti, ki so med povsem predanimi televizijskimi gledalci, postanejo bolj stereotipni med prvim in četrtem razredom kot pa tisti, ki v tem obdobju le občasno gledajo televizijo (McGhee in Fruch, 1980).

Podatki o tem, ali otroci bolj imitirajo istospolnega starša kot drugospolnega, so dvoumni. Glede na to, da mati hrani in je ljubeča, oče pa ima običajno moč, situacija ni

povsem jasna. Še bolj zamotana pa postane, ko ugotovimo, da so otroci izpostavljeni različnim modelom pri obeh spolih, saj so le redki starši "čisti" spolni stereotipi. Otroci so izpostavljeni mnogim modelom obeh spolov, naučijo se jih, čeprav jih ne izvajajo. Ali bo obnašanje tudi dejansko izvajano, pa je odvisno od tega, kaj se zgodi modelu in kaj se zgodi posnemalcu. Na splošno lahko rečemo, da so tisti modeli, ki so nagrajeni, pogosteje imitirani, čeprav otrok, ki posnema, ne dobi nagrade. Vedenjske nagrade modelu ali imitatorju v resničnem življenju so po vsej verjetnosti odvisne od kulturne spolne ustreznosti modela ali od otrokovega obnašanja (Mischel, 1966; Perry & Perry, 1975). Teorija socialnega učenja ne specifikizira, da se posnema samo starša istega spola. Perry in Bussey (1979) sta ugotovila, da takrat, ko se obnašanje različnih modelov ostro razlikuje po spolu, otroci pogosteje imitirajo istospolni model. Če večina enega spola izvaja specifično obnašanje (spolno ustrezno) in le manjšina drugega spola izvaja isto obnašanje (spolno neustrezno), bodo otroci najbolj pogosto imitirali obnašanje istega spola. Močnejši modeli se bolj pogosto posnemajo, toda le malo je raziskav o relativnem ravnotežju moči med starši, o zakonski družinski moči in modeliranju. Hčere zaposlenih mater imajo višje aspiracije doseganja, bolj zaupajo v sebe in izbirajo manj ženske poklice kot hčere gospodinj (Baruch, 1976; Hoffman & Nye, 1974). Ni nujno, da otroci posnemajo vedno istega starša, ker se družinska moč spreminja, te spremembe pa lahko vplivajo na to, kako bodo otroci posnemali svoje starše. Naučeni načini istospolnih in raznospolnih interakcij imajo pomembne implikacije za odrasle vloge. Teorije socialnega učenja obravnavajo otroka kot relativno pasivnega sprejemnika vplivov okolja, poleg tega pa ne pojasnijo tega, kako se otrok nauči, da je deček ali deklica.

## *PSIHOANALITIČNE TEORIJE*

Psihoanalitiki razlagajo pridobitev spolne identitete s procesom identifikacije z istospolnim staršem; to je proces, prepleten s kompleksno shemo ljubezni, seksualnega libida, kastracijskih strahov, ljubosumja in izgube. V začetku se oba spola identificirata z materjo, mati je prvi ljubezenski objekt. Kasneje se deklica še naprej identificira z materjo, toda še v otroštvu spremeni svoj ljubezenski objekt - preusmeri se na očeta. Za dečka pa mati ostane ljubezenski objekt, toda identificira se z očetom. Spolna identiteta se začne razvijati z odkritjem spolnih razlik v genitalijah.

Freud in njegovi somišljeniki poudarjajo superiornost moških genitalij. Dečki torej predpostavljajo, da imajo vsi penise, in ko odkrijejo, da jih ženske nimajo, si to razlagajo s starostjo (so premlade) ali s kastracijo. Pri razreševanju Ojdipovega konflikta si deček olajša svoje kastracijske strahove in ambivalentnost z idealiziranjem, posnemanjem in internaliziranjem očetovih vrednot, navad in stališč. Ta proces naj bi se zgodil med tretjim in petim letom. Tudi deklice gredo v tem obdobju skozi konfliktno situacijo. Deklice naj bi zavrnile mater, ko ugotovijo, da nimajo penisa; in ko spoznajo, da jim tudi oče pri tem ne more pomagati, začnejo zavidati moškim. Tega primanjkljaja naj bi nikoli ne prenesle. Deklica naj bi gledala na ženske, tudi na svojo mater, kot na manjvredna bitja zato, ker nimajo penisa. Ta primanjkljaj naj bi nadomestila z otrokom in šele, ko postane mati, lahko ženska obnovi identifikacijo z lastno materjo. Freud je menil, da premaganje Ojdipovega kompleksa pri deklicah ni nikoli tako popolno kot pri dečkih.

Drugi psihoanalitiki pa menijo, da imajo dečki večje težave pri pridobivanju spolne identitete. Deček mora spremeniti svoj identifikacijski objekt, konfliktno situacijo pa so bolj napolnjene z rivalstvom in strahom. Chodorowa (1979) meni, da matere izkusijo svoje hčere kot podaljšek njih samih, sinove pa kot nekaj nasprotnega, ločenega od njih. Posledica tega pa je, da deklice izkusijo pripadnost, za katero je značilna fuzija sebe z drugim, in razvijajo kapaciteto za empatijo in za negovanje. Dečki pa izkusijo sebe kot ločene od svojih mater in tudi od očeta ter zaradi tega začnejo potiskati svoje relacijske kapacitete in potrebe. Ta proces pri dečkih sproži tudi večji občutek sebe in večjo avtonomijo. Deklice pa imajo, zaradi kontinuitete identifikacije s svojo materjo, večje težave z individualizacijo v odraslem obdobju (Chodorow, 1974).

Dečki naj bi zavidali ženski sposobnost rojevanja otrok in moč, ki jo imajo matere nad majhnimi otroki, zaradi tega naj bi razvili pretiran in defenziven občutek moškosti. Horneyeva (1973) meni, da je želja moških po doseganju in ustvarjalnosti le nadkompenzacija za podzavesten občutek inferiornosti v ustvarjalnem procesu reprodukcije.

Probleme z identifikacijo naj bi imeli dečki tudi zato, ker imajo v okolici več ženskih kot moških modelov. Oče je odsoten, praktično sploh ne vedo, kaj dela (večino dela v gospodinjstvu postori ženska). Tako se deček uči spolne tipizacije preko medijev ali simboličnih figur, ki so običajno poudarjeno spolno tipizirane, ali pa s prepovedmi ali simboličnimi figur, ki so običajno poudarjeno spolno tipizirane, ali pa s prepovedmi (posebno proti "ženskemu" obnašanju). Deček naj bi se kar naprej bal, da bi pokazal kaj ženskega, zato postane njegovo obnašanje kompulzivno "moško" (Chodorow, 1974; Stockard & Johnson, 1979). Poleg tega pa imajo dečki tudi težave zaradi manjše sprejemljivosti njihovega obnašanja s strani odraslih, tako za starše kot za učitelje je le-to bolj moteče. Soočajo se tudi z dvojnostjo stereotipno moškega obnašanja - kot so agresivnost ali prevzemanje rizika - ki je enkrat kaznovano, drugič se ga pa odobrava (na primer pri športu, v vojski) (Maccoby & Jacklin, 1974).

Tezi, da imajo večki večje težave pri razvoju spolne identitete, pa lahko postavimo tezo, da imajo moški večjo ekonomsko in socialno moč in da so ženske manj nagrajevane. Dečkom se ponuja kompetentnost in dosežki odraslih moških različnih let, medtem ko se deklicam kot spodbuda ponuja seksualna privlačnost mlade ženske. Dečke se uči, naj se izogibajo interesov in obnašanja, ki se označuje kot žensko, deklice pa se lahko znajdejo v zagati, katero žensko obnašanje jim bo prineslo potrditev. Zdi se, da je konfliktnost vloge enaka tako pri dečkih kot pri deklicah.

Freudovo interpretacijo razvoja spolne identitete so bistveno dopolnili kulturno usmerjeni psihoanalitiki. Horneyeva je bila ena prvih psihoanalitikov, ki je opozorila na interakcijo med kulturo in notranjimi dinamičnimi silami. Zavračanje ženske vloge naj bi bilo spodbujeno in ojačano v družbi, ki gleda na žensko kot na nekaj neustreznega in inferiornega in ki daje le malo možnosti za potrditev in uspeh v poklicu. Med avtorji, ki so poudarili pomen patriarhalne kulture za družbeni položaj ženske in njeno izkušnjo inferiornosti, sta bila še Thompsonova (1973) in Lynn (1966). Thompsonova je bila med prvimi, ki je poudarila pomen razlik v moči med spoloma. Lynn pa je uporabil koncept identifikacije in osnovne pojme teorije socialnega učenja. Menil je, da so spolne razlike direkten rezultat vzgoje otrok in spolne strukture družbe.

Tudi povezovanje moških in ženskih karakteristik pomeni korak naprej pri razlagi osebnosti. Jung (1953) je bil mnenja, da obnašanje človeka ni samo rezultat seksualnih impulzov, ampak tudi želje po rasti in celostnosti, ki naj bi jo predstavljala združitev

moškega (animus) in ženskega principa (anima). Moški princip vključuje tendenco k abstraktnemu in analitičnemu mišljenju, ženski pa poudarja predvsem razvoj odnosov. Jung je menil, da predvsem moški pridobijo na celostnosti z razvojem ženskega dela svoje osebnosti; pri ženskah pa je bil bolj skeptičen glede razvoja njihovega moškega dela - ali so nesposobne takšnega razvoja ali pa bi to prizadelo njihovo pravo naravo.

Erikson (1968) se je usmeril na žensko anatomijo in uvedel pojem notranjega prostora. Le-ta naj bi predstavljal maternico in reprodukivni sistem, kar vpliva na žensko psihologijo. Različne telesne izkušnje predstavljajo tudi dispozicijo za različne pristope k življenju; kljub temu pa je vsak spol sposoben učenja stila drugega spola. Tudi Bakan (1966) je ugotavljal različne vedenjske orientacije moških in žensk, toda poudaril je, da se obe usmeritve lahko in se morata povezati. Osnova emocionalne in duhovne rasti človeka namreč je, da doseže integracijo dveh modalitet delovanja (agency) in skupnosti (communion). Zaradi razlik v človeški reprodukciji je prva bolj prisotna pri moških, druga pa pri ženskah.

Maslow (1954) pa je v svoji teoriji osebnosti predvsem poudarjal človeško naravo, in ne moške ali ženske narave. V njegovi teoriji sta tako moški kot ženska enako sposobna kljubovanja kulturni konformnosti, prestopiti socialne omejitve in aktualizirati svoje lastne potencialne. Osebnostne tipe je razvrščal na osnovi občutkov dominantnosti; to je psihološko stanje, povezano s samoevalvacijo. Občutja nizke dominantnosti naj bi bila povezana z naslednjimi lastnostmi: samozavedanje, občutki inferiornosti, konvencionalnost, introverzija in sugestibilnost. Občutja visoke dominantnosti pa so povezana z vodenjem, močjo karakterja in socialnega namena, s pomanjkanjem strahu in sramežljivosti ter z naslanjanjem na sebe. Občutja dominantnosti so določena s kulturnimi faktorji, kot so status, izobrazba in socialne norme, in so povezana s spolom samo indirektno, tako kot kulturni faktorji vplivajo različno na oba spola. Za Maslowa so bila najpomembnejši faktor osebnosti občutja dominantnosti in ne biološki spol. Spregledal pa je visoko korelacijo med spolom in socialnim statusom.

Psihoanalitiki predpostavljajo, da se otroci primarno identificirajo z istospolnim staršem, kar omogoča razvoj spolne identitete in pridobitev spolno tipiziranega obnašanja. Raziskave učenja preko modelov pa so dokazale, da so različni viri in moč vsaj tako pomembni kot spol starša. Otroci se identificirajo s tistim staršem, ki ima več virov - kot so, na primer, izobrazba (Lueptow, 1981), več znanja (McDonald, 1980) ali več moči v družini (Hetherington, 1965). Maccoby in Jacklin (1974) menita, da če se oba spola v začetku identificirata z materjo, naj bi deklice kazale več stereotipnega obnašanja v zgodnjih letih in tudi kasneje, toda te značilnosti se dejansko pokažejo pri dečkih. Največji izziv psihoanalitični razlagi razvoja spolne identitete pa predstavljajo kognitivne razvojne teorije, tako glede faz razvoja identitete kot po vrsti inputa, ki naj bi se ga posluževali otroci za osvojitve spolne identitete.

## KOGNITIVNI RAZVOJ IN SPOLNA IDENTITETA

Za teoretika kognitivno razvojnega pristopa usmeritev na specifične telesne cone, občutja ljubosumja in rivalstva niso v centru procesa spolne tipifikacije. Poudarjajo predvsem sposobnosti simbolnega manipuliranja pri otrocih. Proces pridobivanja stabilne identitete, spolnih stereotipov obravnavajo tako kot učenje konstantnosti

objektov, generalizacijo objektov v isti abstraktni kategoriji in učenje socialnih pravil interakcije. Spolna identiteta, stereotipi in obnašanje se spreminja z večjo kognitivno kompleksnostjo otroka (Constantinople, 1979; Kohlberg, 1966). Kognitivni teoretiki menijo, da je samonagrajujoče, če lahko izražamo svoje vrednote in svoj jedrni jaz (core self). Spolna identiteta pa je pomembna komponenta jedrnega jaza. Pri pridobivanju stabilnega občutka spolne identitete (ali spolne konstantnosti) za sebe in za druge otrok preide različne faze poimenovane kot spolni etnocentrizem. Otrok šteje obnašanje in karakteristike, ki so bolj tipične za njegov lastni spol, za "boljše", zato ker se tisti, ki izvajajo takšno obnašanje, zdijo bližje njegovemu jazu. Podobno velja za rasno, etnično, religiozno ali celo regionalno identiteto.

Začetna opredelitev za moškega ali za žensko je bistven prvi korak spolne identifikacije. V nasprotju s psihoanalitičnimi teoretiki in teoretiki socialnega učenja Kohlberg meni, da spolna identiteta predhodi pridobivanju spolnih stereotipov, spolno tipiziranim aktivnostim in istospolnemu prijateljstvu. Ta prepričanja in obnašanja pa so predhodna identifikaciji z istospolnim staršem. Otrok začne pridobivati spolno identiteto s poslušanjem oznak, kot sta deček in deklica, ki se nanašajo na njegov jaz. Najprej so to le lingvistične oznake kot lastna imena. Potem otrok spozna, da se spolne oznake konsistentno aplicirajo tudi na druge. Do tretjega leta otrok spozna svoj lastni spol in začne dajati spolne oznake tudi drugim in pri tem uporablja ohlapne ugotovitve o fizičnih karakteristikah. Okoli četrtega leta pa otrok aplicira spolne oznake na druge z majhnimi napakami. V nasprotju s Freudom Kohlberg ne verjame, da spoznanje spolnih razlik v genitalijah igra začetno bistveno vlogo pri pridobivanju spolne identitete in identifikacije s starši. Toda tako kot Freud tudi on meni, da otroci obeh spolov vidijo moško anatomijo kot superiorno v primerjavi z žensko. V začetku so za razlikovanje pomembne fizične karakteristike, pozneje pa otroci vključijo v tipizacijo spola socialne in osebnostne karakteristike, kot so moč, prestiž, agresija in negovalnost. Do začetka šolanja otroci konsistentno povezujejo genitalne spolne razlike s spolom. Ko otrok razvije spolno identiteto, postane tudi motiviran za izbor kongruentnih spolnih aktivnosti, soigralcev in istospolnega starša. Obstaja več motivacijskih virov. Otroci želijo obvladati svoje okolje in pri tem vidijo, da so odrasli bolj kompetentni. Želja po kognitivni konsistentnosti pa naredi aktivnosti in osebe istega spola več vredne in nagrajujoče. Modeliranje istospolnih aktivnosti in interesov zahteva stabilen odnos z istospolnim modelom, ki mu nudi ustrezno odobravanje. V takšnem odnosu pa postane otrok emocionalno odvisen od modela in tako je vzpostavljena identifikacija z istospolnim staršem. Preferenca za istospolne aktivnosti in modele je manj izrazita pri deklicah kot pri dečkih. Avtor pa ne pojasni dovolj procesa identifikacije deklice z materjo, glede na običajno nižji status in torej manj zaželjen model matere.

Drugi kognitivni teoretiki pa manj poudarjajo starše pri učenju spolne identitete, ampak dajejo večji pomen učenju splošnih pravil in norm. Ta pravila določajo načine ustreznega spolnega obnašanja, izražanja potreb in ustrezne odnosne subjekte. Mnenja o tem, kdaj je fiksirana spolna identiteta, so različna. Nekateri menijo, da se to zgodi do 3. leta, drugi (Constantinople, 1979; Lewis & Weinrauh, 1979) pa do 2. leta, ali pa že z 18. meseci. Večina se usmerja le na razvoj v predšolskem obdobju, z izjemo Katzove (1979), ki omenja različne sposobnosti in razvojne naloge tudi v različnih življenjskih obdobjih. Oba spola morata razviti iste tipe sposobnosti, medtem ko se oblika sposobnosti lahko razlikuje pri obeh spolih (oba spola se morata prilagoditi telesnim

spremembam v adolescenci, razviti odnose z nasprotnim spolom ipd.). Nekatere izkušnje pa so vezane izključno na spol. V določenih življenjskih obdobjih sta si spola bolj podobna (na primer v otroštvu in starosti) kot v drugih (adolescenca in zgodnje odraslo obdobje). Tudi viri vplivov na učenje spolnih vlog se razlikujejo po starosti in spolu. Starši so najbolj pomembni v otroštvu in adolescenci, partner pa v odraslosti. Na spolne vloge staršev pa vplivajo otroci. Tudi primerno spolno obnašanje se bistveno spreminja s starostjo. Agresivno obnašanje med dečki v vrtcu se smatra za porednost, kot herojstvo pa v primeru športa in vojne, in socialno moteče v srednjih letih. Obstaja pa še precej diskontinuitet v spolnem obnašanju med otroštvom in odraslostjo, katerih ne moremo pojasniti samo z ojačanjem, modeliranjem, identifikacijo in razvojem v zgodnjih letih. Pomanjkljivost opisane kognitivne teorije pa je tudi v tem, da ne razloži, zakaj ima spol prednost kot kognitivno organizirajoči princip pred drugimi kategorijami, kot so rasa, starost, kasta ipd.

### TEORIJA SPOLNE SHEME

Teorija spolne sheme Lipsitz Bemove (1981) upošteva tako kognitivno-razvojne razlage kot razlage socialnega učenja. Shema je kognitivna struktura, mreža asociacij, ki organizira in usmerja posameznikovo zaznavo. Shema funkcionira kot anticipatorna struktura, kot pripravljenost za iskanje in asimilacijo prihajajočih informacij v okviru obstoječe sheme. Shematično procesiranje je zelo selektivno in omogoča posamezniku, da da strukturo in pomen novim dražljajem. Gre torej za strukturo znanja oziroma okvir, ki je stalno prisoten v interpretativni aktivnosti procesiranja informacij. Pripravljenost, s katero posameznik aktivira eno shemo in ne druge, se imenuje kognitivna dostopnost sheme (Nisbett in Ross, 1980; Tversky in Kahneman, 1973, 1974). To pa seveda pomeni, da naše percepcije in akcije odražajo pristranost, ki jo ustvarja shematično usmerjena selektivnost (Nisbett & Ross, 1980). Shematično procesiranje informacij vključuje pripravljenost sortiranja informacij v kategorije na osnovi določene dimenzije, kljub obstoju drugih dimenzij, ki bi bile ravno tako dobre za ta namene. Spolna tipifikacija izhaja iz splošnega shematičnega procesiranja, iz splošne pripravljenosti za procesiranje informacij na osnovi asociacij, povezanih s spolom, ki konstituirajo spolno shemo. Tudi pojem sebe (self-concept) se asimilira v spolno shemo. Ko se otroci učijo vsebine družbene spolne sheme, se tudi učijo, katere attribute morajo povezati s svojim spolom in torej s samim seboj. To pa ne pomeni le učenje specifičnih atributov za posamezen spol (na primer, da so dečki močni in deklice šibke), ampak da so same dimenzije različno aplicirane na posamezen spol. Tako dimenzije "močan - šibek" ni v shemi, ki se aplicira za deklice, pri dečkih pa je odsotna dimenzija "hranilnosti" (nurturance). Odrasli le redko opazijo, kako močna postaja majhna deklica ali kako "skrbeč" postaja majhen deček, kljub temu da so pripravljeni videti natanko iste attribute pri "ustreznem" spolu. Otrok se nauči uporabljati isto shematsko selektivnost tudi pri sebi in tako izbere med številnimi možnimi dimenzijami človekove osebnosti samo tiste, ki so definirane kot primerne za njegov/njen spol, torej tudi primerne za organiziranje različnih vsebin pojma sebe. Tako postanejo koncepti o sebi spolno tipizirani in oba spola postaneta v njunih lastnih očeh ne samo različna v stopnji, ampak tudi v "dimenzijah". Vzporedno s tem pa se otrok uči tudi ocenjevanja lastne ustreznosti kot



osebe v terminih spolne sheme; tako vedno primerja preference, stališča, obnašanje in osebne attribute s prototipom, ki ga ima v sebi. Spolna shema postane predpisani standard ali vodič (Kagan, 1964, Kohlberg, 1966), samospoštovanje pa njen talec. In s tem se pojavi tisti internalizirani motivacijski faktor, ki spodbudi posameznika, da regulira njegovo ali njeno obnašanje tako, da bo v skladu s kulturno definicijo moškosti in ženskosti. Po drugi strani pa seksualno tipizirano obnašanje ojača spolno osnovano diferenciacijo pojma sebe preko samoopazovanja lastnega obnašanja. Tako postanejo kulturni miti samoizpolnjujoče se prerokbe.

Teorija spolne sheme je teorija procesa in ne vsebine. Spolno tipizirani posamezniki procesirajo informacije v referenčnem okviru in v skladu s kakršnokoli definicijo moškosti in ženskosti, ki jo preskrbi kultura. Torej gre za proces delitve sveta v dva razreda na osnovi spolne sheme in ne na osnovi vsebine. Tako se spolno tipizirani posamezniki ne razlikujejo od drugih primarno po tem, koliko "moškosti" ali "ženskosti" imajo, ampak po tem, ali je njihovo pojmovanje sebe in obnašanje organizirano na osnovi spola.

Bemova (1981) je z vprašalnikom BSRI (The Bem Sex Role Inventory) identificirala spolno tipizirane posameznike na osnovi njihovih konceptov o sebi oziroma samorangiranja njihovih osebnih atributov. Ugotovila je, da imajo spolno tipizirani posamezniki večjo pripravljenost za procesiranje informacij - vključno z informacijami o sebi - v okviru spolne sheme (zapomniti so si morali 61 besed v slučajnem zaporedju in jih potem priklicati po spominu; avtorica je ugotavljala značilnost klastiranja priklicanih besed) kot obratno spolno tipizirani, androgini in nediferencirani.<sup>1</sup> Empirične raziskave pa so tudi pokazale, da spolno tipizirani posamezniki kažejo tudi spolno tipifikacijo v konkretnem obnašanju (Bem, 1975; Bem, Martyna & Watson, 1976) in da so motivirani za selekcijo spolno tipiziranih aktivnosti (Bem & Lenney, 1976).

Znanje o strukturalni naravi shem in njihovih značilnosti je še precej nepopolno, kljub temu pa imajo solidno hevristično vrednost za organiziranje empiričnih ugotovitev in za usmerjanje raziskovanja. Markus, Crane, Bernstein in Siladi (1982) so hoteli ugotoviti razlike med širimi zgoraj omenjenimi skupinami v priklicu spolno relevantnega materiala, hitrosti in zaupanju pri procesiranju spolno relevantnega materiala in sposobnosti opisa lastnega spolno relevantnega obnašanja.

Za spolno shematične subjekte, ki sebe štejejo za izrazito moške ali ženske, se predpostavlja, da imajo široko mrežo shematično relevantnih kognicij, ki se priklicajo v spomin, ko je shema aktivirana. Pri posamezniku s feminilno shemo so vse te kognicije povezane s konceptom ženskosti in so na razpolago delovnemu spominu, ko se aktivira ženska shema. Za to shemo se predpostavlja, da je del pojma sebe. Ti posamezniki imajo po vsej verjetnosti nekatere strukture relevantne za moškost, toda te strukture niso relevantne za pojem sebe. To pa je ilustrirano tako, da moška shema ni povezana s pojmom sebe. Za nizko androgine subjekte se predpostavlja, da niti moški niti ženski atributi niso povezani s pojmom sebe in če imajo ti subjekti strukture moškega in

<sup>1</sup> Vprašani so morali na sedemstopenjski lestvici označiti, kako dobro jih vsak izmed 60 atributov opisuje. Dvajset pridevnikov je odražalo kulturno definicijo (v ZDA) moškosti, dvajset ženskosti, dvajset pridevnikov pa je služilo kot mašlo. Za vsakega je izračunala tako skore ženskosti kot moškosti; tisti, ki je bil nad medianom na seksualno kongruentni skali in pod medianom na seksualno inkongruentni skali so bili označeni kot spolno tipizirani. Tisti, ki so pokazali obraten vzorec, so bili označeni kot obratno spolno tipizirani. Androgini so bili poimenovani tisti, ki so bili medianom pri obeh skalah, in nediferencirani tisti, ki so bili pod mediano.

ženskega znanja, le-te niso dobro razvite ali elaborirane. Lahko bi rekli, da značilnosti moškosti ali ženskosti niso konstitutivni element pojma sebe.

Empirični podatki so pokazali sistematične razlike med subjekti z žensko shemo, moško shemo in androgini. Subjekti z žensko shemo so si zapomnili več ženskih kot moških atributov, potrdili več ženskih kvalitet, potrebovali so manj časa za oceno sebe s temi atributi, kot pa z drugimi atributi in so bolj zaupali v svoje ocene. Osebe v tej skupini so dale tudi več primerov preteklega ženskega obnašanja kot katerakoli druga skupina, ki je pripisala sebi ženske besede. Paralelen vzorec rezultatov je bil ugotovljen za moške dražljaje pri tistih posameznikih, ki so se identificirali kot moško shematični. Moško shematični imajo sheme sebe relevantne za moškost, žensko shematični imajo sheme sebe relevantne za ženskost. Ti rezultati kažejo na to, da subjekti nimajo shem, relevantnih za spol kot celoto. Če predpostavljamo, da so sheme sebe skupek in konstrukcije preteklega obnašanja, potem bodo tisti z jasnimi shemami imeli precej informacij in izkušenj o enem vidiku spola in relativno malo o drugem vidiku. Po vsej verjetnosti velja načelo, da te vedenje o tem, kaj si, naredi občutljivega za tisto, kar nisi. Manj verjetno pa je, da imaš dobro razvito ali jasno organizirano razumevanje za karakteristike, ki te ne opisujejo. Avtorji študije predpostavljajo, da tisti, ki razvije shemo sebe z vidika ženskosti, postane ekspert v ženskosti; toda malo razlogov je za to, da bi predpostavljali, da bo ta oseba postala ekspert v moškosti. V nasprotju z moško in žensko shematičnimi pa subjekti, ki so bili identificirani za androgine, niso razlikovali v procesiranju moških in ženskih atributov. Spomnili so se toliko moških kot ženskih atributov in tudi pri latenci in zaupanju niso pokazali razlik med "moškimi" in "ženskimi" besedami. Visoko androgini subjekti definirajo sebe v terminih, ki so spolno relevantni, toda enako se odzivajo tako na moške kot ženske attribute, imajo tako moške kot ženske sheme. Večja fleksibilnost visoko androginih subjektov je tako predhodnik kot posledica multipne kategorizacije oziroma definicije sebe. Takšne osebe imajo znanje tako o moškem kot o ženskem obnašanju; katero izmed teh ali pa obe bosta aktualizirani, je odvisno od okoliščin in narave situacije. Multiple sheme sebe (multiple self-schemas) pa so lahko povezane z visokim nivojem samospoštovanja, ki je značilno za visoko androgine subjekte. Visoko androgini subjekti postanejo androgini zaradi dejstva, da so sprejeli tako moške kot ženske sheme v pojem sebe. To pa ne velja za nizko androgine subjekte, le-ti niso integrirali mnogo potencialnih stereotipnih moških ali ženskih terminov v strukturo jaza. So brez spoznavne strukture ali ašematični glede konceptov, kvalitet in značilnosti, ki so kulturno vezane na moškost oziroma ženskost. Ti subjekti dajo tudi manj vedenjskih primerov, spomnijo se tudi manj spolno tipiziranih pridevnikov kot visoko androgini, bolj klastirirajo nevtralne besede kot pa "moške" in "ženske", kažejo pa tudi manj zaupanja v ocenjevanju sebe. Le nizko androgini ne uporabljajo področja moškosti in ženskosti pri razmišljanju o sebi.

Obstajajo precejšnje razlike v spolni tipifikaciji, ki je odvisna od tega, do kakšne mere socializacijska zgodovina poudarja funkcionalni pomen spolne dihotomije. Namreč, ravno "znanje, vedenje", da ima spolna dihotomija ekstenziven in intenziven pomen za praktično vsa področja življenja, je tisto, ki spremeni pasivno mrežo asociacij v aktivno in priročno shemo za interpretiranje realnosti. Otroci se naučijo mnogo asociativnih mrež konceptov, mnogo potencialnih kognitivnih shem, toda naučena centralnost in potrjena funkcionalna pomembnost določenih kategorij ter razlik šele animira njihove asociativne mreže in da določenim shemam prednost ter večjo dostopnost pred drugimi. Fenomen

spolne tipifikacije je naučen in ni niti neizogiben niti nespremenljiv. Glede na to, da pojem sebe ne odraža samo trenutnega obnašanja, ampak ga tudi mediira in regulira, kar pomeni, da je le-ta tudi dinamičen in sposoben spremembe (Markus & Wurf, 1987), se zastavljajo številna do sedaj še nepojasnjena vprašanja. Na-primer: Kako se pojem sebe spreminja glede na konkretno obnašanje? Kaj se dogaja s pojmom sebe pri posamezniku, ki kar naprej spreminja, kar je osebno relevantno, da bi obdržal samospoštovanje? Kaj se zgodi, če sta pojem sebe in konkretno obnašanje sicer usklajena, pa obnašanje vpliva destruktivno na posameznika ali pa je povsem nefunkcionalno za okolje, v katerem živi? In ne nazadnje, kakšen je odnos med trenutnimi variacijami, v katerih je pojem sebe aktiven, in daljšimi, trajajočimi spremembami pojma sebe?

### *MOŠKOST, ŽENSKOST IN USTVARJALNOST*

Sposobnost ustvarjalnega reševanja problemov je pozitivna funkcija števila in različnosti razpoložljivih kognitivnih elementov (Guilford, 1967; Koestler, 1964), prav to pa omogoča pojem sebe pri visoko androginih osebah. Ugotovljene so tudi nekatere stične točke med vzgojnimi vzorci, kreativnostjo in androginiteto. Kelly in Worrell (1976) sta ugotovila, da so androgine osebe vzgajali starši, ki so poudarjali kognitivno neodvisnost, radovednost in kompetenco, to pa so značilnosti vzgoje, ugotovljene pri starših kreativnih otrok. Ustvarjalne ljudi so vzgajali starši, ki niso bili spolno tipizirani, imeli so relativno moške matere (Domino, 1969) in relativno ženske očete (Grant & Domino, 1979). Heilbrun (1978) tudi poroča, da so bili androgini moški nagnjeni k identifikaciji z relativno androgini materami. Številne študije tudi kažejo, da so bili kreativni moški bolj pod vplivom mater kot očetov ali pa so bili bolj pod vplivom mater kot manj ustvarjalni moški (Anastasi in Schaefer, 1963; Domino, 1979; Schaefer & Anastasi, 1968). Za kreativne ženske pa so podatki, da so jih vzgajale relativno moške ženske (Helson, 1966), ali pa da so bile bolj pod vplivom očetov kot svojih mater (Anastasi & Schaefer, 1969; Helson, 1971). Empirični podatki potrjujejo povezavo med androginiteto in ustvarjalnostjo, medtem ko so zveze med moškostjo, ženskostjo in ustvarjalnostjo povsem različne. Obstaja pozitivna zveza med moškostjo in ustvarjalnostjo in negativna ali pa nikakršna med ženskostjo in ustvarjalnostjo (Harrington & Andersen, 1981). Obstaja možnost, da so različne zveze povezane s socialno zaželenostjo, namreč pri ustvarjalni ženski obstaja potencialni konflikt med socialnimi pričakovanji, povezanimi s spolno vzgojo, in pojmom sebe, pri ustvarjalnih moških pa obstaja skladnost (namreč tako moškost kot ustvarjalnost imata precej elementov socialne nezaželenosti - usmerjenost v sebe, norost, agresivnost ipd.).

### *RAZLAGA SPOLNIH VLOG S TEORIJO SIMBOLIČNEGA INTERAKCIONIZMA*

Ena izmed osnovnih premis simboličnega interakcionizma je, da so pomeni kulturno definirani in naučeni. Zavedanje pomena je bistvo refleksivne zavesti, mišljenja.<sup>2</sup>

<sup>2</sup> Po Meadu označujeta osebnost dve značilnosti: sposobnost vživljanja v druge ljudi (Me - socialni jaz) in specifična neponovljiva individualnost posameznika (I - osebni jaz). Refleksivna zavest, mišljenje (mind) pa omogoča, da človek ocenjuje lastna dejanja in namene ter dejanja in namene drugih ljudi.

Učenje spolnih vlog se začne že z rojstvom<sup>3</sup> in se na ekspliciten ali impliciten način nadaljuje v vseh fazah socializacijskega procesa. Različni načini oblačenja in kaznovanja ter igračke - modeli vlog, ki jih dajejo starši svojim otrokom, precej pripomorejo k diferencirani socializaciji spolnih vlog (Ambert, 1976; Goffman, 1977). Pomen modelov matere in očeta se kaže v številnih študijah. Študentje in študentke zaposlenih mater imajo manj stereotipno predstavo o ženski kot tisti študentje, katerih matere niso zaposlene (Ambert, 1976). Z vidika teorije simboličnega interakcionizma imajo implicitni procesi poslušanja, videnja in "biti v situaciji" dobre učne učinke. Večino učenja se dogaja v povezovanju z drugimi v specifičnih vlogah, zato samo verbalizacija ustreznosti obnašanja v okviru dane vloge spodbudi le malo sprememb. Torej govorjenje o novih vlogah moškega in ženske, dečkov in deklic ne bo spremenilo dejanskega obnašanja, razen če se ne bomo dejansko začeli obnašati drugače.

Večina socializacije spolnih vlog, ki se začne v družini, se ojača v šolskem sistemu. V osnovni šoli prevladujejo učiteljice. Šolske knjige prikazujejo ženske kot žene, matere, sestre ali tajnice; moške pa v bolj variabilnih funkcijah, toda manj pogosto kot moške in očete. Večina profesorjev na tehničnih fakultetah in tistih, ki imajo prestužno mesto v družbi, je moških, ženske pa prevladujejo na višješolskem študiju, ki je manj cenjen.

O pomembnem vplivu socialnega okolja na spolne razlike pričajo medkulturne študije. Oakleyeva (1972) poroča o plemenu Bamenda, kjer ženske opravljajo vse delo na polju in nosijo težka bremena. Raziskovalec med Bamendi je slišal skupino moških, ki so se pogovarjali o sosedu, ki ni imel žene: "On težko dela, res dela skoraj tako težko kot ženska" (Oakley, 1972, p. 55).

Tudi na področju seksualnosti se pojavljajo precejšnje razlike. Pri nas imajo starši različna pričakovanja glede primernega vedenja dečkov in deklic; glede odkrite seksualne aktivnosti so bolj permissivni pri dečkih. V arapeški kulturi pa se spodbuja razvoj nežnosti in starševske odgovornosti. Adolescentno dekle se ne obravnava kot žrtev, ki bi jo bilo potrebno zaščititi pred moško eksploatacijo in nasiljem. Dekle se obravnava kot posameznica, katere zaželenost za partnerja je povezana s kulturno najbolj ovrednotenim delom, to je z vzrejo otrok. Seksualna občutja med možem in ženo niso smatrana kot nekaj bistveno drugačnega od ostalih čustev ali od naklonjenosti, ki povezuje sorojence ali starše in otroke. Rezultati medkulturnih študij dokazujejo, da spolne vloge niso univerzalne, pač pa kulturno-specifične. Simbolični interakcionizem poudarja, da se individui ne učijo samo ustreznega vedenja, pač pa še predpostavljajo, da je realnost sama kulturno definirana. Lep primer za to imamo pri jecljavcih, ki se pojavljajo pri dečkih pogosteje kot pri deklicah v približnem razmerju 5 : 1 (Warne, 1972). Johnson (1973) je ugotovil pomen različnih pričakovanj staršev za nastajanje jecljanja (tenzije mišic naj bi bile povsem socialno pogojene).

Pomen je od začetka socialno definiran. Toda brž ko otrok razvije mišljenje, se pomen začne interpretirati in dogovarjati. Torej posameznik ni le pasiven, ampak spodbuja spremembe, vpliva na socialno okolje prav tako kot socialno okolje vpliva nanj. To pa pomeni tudi konstantno spreminjanje individua; spreminjanje je del človeške narave. Konceptualizacija človeka kot dinamičnega in konstantno spreminjanjočega se, čeprav počasi pogosto nevidno, pa nasprotuje pojmovanju izoblikovanja bazične osebnosti v otroštvu. To pomeni, da, čeprav se diferenciacija spolnih vlog vzpostavi že v

<sup>3</sup> Oakleyeva (1972) poroča, da se pojavijo spolno tipizirani komentarji obnašanja in videza novorojenčkov že nekaj trenutkov po rojstvu. Komentarje v isti smeri opazimo že pri pričakujočih starših.

otročtvu, ni nujno, da ostane nespremenjena v odraslem obdobju. Z vidika simboličnega interakcionizma ima socializacija v otroštvu relativno majhen pomen v obdobju odraslosti ne samo zato, ker se vedno spreminjamo, ampak zato, ker živimo našo realnost v sedanosti. Sedanost pa sestoji iz socialno definirane časa, ki je osredotočen, kakor temu pravi Mead, na "pojavnjajoči se dogodek". Pojavljajoči se dogodek pa je to, kar je pomembno in kar postavi meje naši sedanosti. Na primer za študente na izpitu sedanost lahko sestoji iz nekaj minut ali ur, preden začnejo pisati izpit, do trenutka ko to pisanje mine.

Socialno definirani dogodek, ki opredeljuje sedanost, sestoji iz tega, kar mineva, in tistega, kar prihaja; sestoji iz procesa, ki je pripeljal do tega, in tistega, k čemur pelje. "Mi neprestano interpretiramo našo sedanost tako, da ocenjujemo našo relevantno preteklost, in obravnavamo to, kar predstavlja možno prihodnje obnašanje" (Chappell, 1978, str. 116). Najbolj pomembno o preteklosti je, da jo konstruiramo s stališča sedanosti. Ljudje, ki zavrnejo tradicionalne vloge in sprejmejo drugačne, reinterpretirajo svoje pretekle izkušnje. Tako na primer moški - ki so zavrnili moško superiornost in sprejeli življenjski stil, v katerem se ljudje ocenjujejo neodvisno od svojega spola - preteklo socializacijo (ki so jo nekoč sprejeli kot "pravilno") sedaj reinpretirajo kot pogled druge generacije in pojasnjujejo "sedaj so se časi spremenili". Podobno je s starši, ki so verjeli v tradicijo ženskosti in vzgajali svojo hčerko, da bi postala tradicionalna ženska. Le-ti lahko, če njihova hčerka postane uspešna odvetnica, reinterpretirajo njeno otroštvo s primeri njene inteligentnosti in šolske uspešnosti. V podobnem smislu bodo sedaj verjeli, da mora imeti ženska iste pravice kot moški, da dela zunaj doma.

Toda, če človek živi v sedanosti in se kar naprej vsaj minimalno spreminja, si lahko zastavimo vprašanje, zakaj spolne vloge, naučene v otroštvu, tako vztrajajo tudi v odraslem obdobju. Odgovor se nanaša tako na tipe situacij, ki običajno vodijo so spremembe v odraslosti, kot na posameznikovo iskanje kontinuitete. Po Meadovi teoriji se le del jaza spremeni naenkrat in to tisti del, ki je vključen v problematične situacije. V neproblematičnih situacijah pa vlečemo naprej našo preteklost preko generalizacij in asociacij. Nekateri dražljaji spodbudijo odgovore, za druge pa se preko izkušenj vzpostavijo inhibicije, tako da se določeni odgovori ne priključijo. Mišljenje omogoči samozavedno selekcijo in smiselnost obnašanja. Ko usmerimo našo pozornost, pride tisto, na kar nismo pozorni, v naše spominske predstave kot domače in se predpostavlja, da je validno. Ta nevprašljivi del pride iz preteklosti nespremenjen. Ali bolj specifično, če so preskripcije in pričakovanja v odraslosti konsistentna s tistimi, ki smo jih izkusili v otroštvu, potem ni verjetnosti, da bi se obnašanje spremenilo. Samo v primeru, ko so vloga ali deli vloge problematični, postanejo tudi vprašljivi in odprti za spremembe. Na primer: dekle, ki je bilo vzgajano za tradicionalno ženo in konča univerzo ter se potem poroči z moškim, ki pričakuje in spodbuja tradicionalno vlogo ženske, po vsej verjetnosti ne bo postavilo pod vprašaj te vloge. Fant, ki je bil vzgajan za tradicionalnega moža in se poroči z uspešno karierno žensko, ki noče sprejeti tradicionalne vloge gospodinje, pa se bo po vsej verjetnosti znašel v problematični situaciji. Tradicionalna vloga moža bo postavljena pod vprašaj, kar pa pomeni tudi spremembe.

Obstaja močna osebna težnja k iskanju kontinuitete preko selektivnega spomina in reinterpretacije. Po Meadovi teoriji postane aktualna kontinuiteta irelevantna in jo zamenja posameznikova težnja po iskanju in konstruiranju kontinuitete, od preteklosti v

prihodnost. To pomeni, da smo nagnjeni videti kontinuiteto in konsistentnost od otroštva do odraslosti, čeprav se lahko dejansko zelo spremenimo.<sup>4</sup>

## KRITIČNA ANALIZA USTVARJANJA SPOLNIH RAZLIK

Seveda pa ni samo podobnost obnašanja v odraslosti s tistim v otroštvu in osebna težnja po kontinuiteti tisto, kar omogoča vztrajanje dokaj rigidnih spolnih vlog. Že Horneyeva je opozorila na pomen dominantnega kulturnega modela, katerega večina njenih profesionalnih sopotnikov in sopotnic v svojih razmišljanjih ni postavila pod vprašaj. Vse preveč so bili(e) usmerjeni na razlago obstoječega in so spregledali pomembno vlogo dominantnih družbenih institucij, nelagodje človeka v njih pa so pogosto obravnavali kot deviacijo. Nekaj tistih, ki so razmišljali drugače, je bilo predstavljenih že v prejšnjih poglavjih. V sodobnih kritičnih analizah položaja ženske je uveljavljena teza, da sta "moškost" in "ženskost" družbeno konstruirana v različnih praksah, diskurzih in institucijah. Rubinova (1983) imenuje splet ureditev, s katerimi družba transformira biološko seksualnost v produkte človeške dejavnosti in v katerih se te transformirane seksualne potrebe zadovoljujejo, sistem seks/spol. Seks (sex) pomeni specifično, biološko razliko med spoloma, spol (gender) pa družbeno pogojene razlike. Mouffeova (1987) meni, da tak sistem ne opredeljuje samo "moškosti" in "ženskosti", ampak tudi tipe razmerij med spoloma. Le-ta pa so lahko različna glede na obstoječe hierarhije. Torej je spreminjanje odnosov med spoloma in s tem tudi stereotipnih predstav o moškem in ženski možno le s poznavanjem "produkcije" spolnih razlik v vseh družbenih institucijah in praksah vsakdanjega življenja ter z vpogledom v razmerja dominacije, ki so specifična za posamezni družbeni sistem.

## LITERATURA

- Ambert, A.M., *Sex structure*, Don Mills: Longman Canada, 1976.
- Anastasi, A., Schaefer, C.E., *Biographical correlates of artistic and literary creativity in adolescent girls*, J. Appl. Psychol., 53, 1969, str. 267-273.
- Aneshensel, C.S., Rosen, B.C., *Domestic roles and sex differences in occupational expectations*, J. Marriage and Family, 42 (1), 1980, str. 121-131.
- Bakan, D., *The duality of human existence*, Chicago: Rand McNally, 1966.
- Bandura, A., Walters, R.H., *Social learning and personality development*, New York: Holt, Rinehart & Winston, 1963.
- Baruch, G.K., *Girls who perceive themselves as competent: Some antecedents and correlates*, Psychology of Women Quarterly, Fall, 1976, str. 38-49.
- Bem, S.L., *Sex role adaptability: one consequence of psychological androgyny*, J. Pers. Soc. Psychol., 31, 1975, str. 634-643.
- Bem, S.L., Lenney, E., *Sex typing and the avoidance of cross-sex behavior*, J. Pers. Soc. Psychol. 33, 1976, str. 48-54.

<sup>4</sup> Zaposlena ženska, ki se ni nikoli izobraževala za poklic in ni nikoli razmišljala o tem, da bi se morala pri 35 letih zaposliti, da bi pomagala pri izboljšanju ekonomske situacije gospodinjstva, bo samo sebe opisala, da je še vedno "ista oseba, kot je vedno bila". Njeni prijatelji pa vidijo drastične spremembe v njenem obnašanju - je bolj organizirana, učinkovita, govori o temah, o katerih prej ni, je manj odvisna od svojega moža, do njega postavlja večje zahteve. Mož, katerega prijatelji menijo, da ga je žena postavila "ob zid", pa pravi: "Ne, jaz sem še vedno isti, samo več odgovornosti imam sedaj."

- Bem, S.L., Martyna, W., Watson, C., Sex typing and androgyny, Further explorations of the expressive domain, *J. Pers. Soc. Psychol.* 34, 1976, str. 1016-1023.
- Bem, S.L., Gender schema theory: A cognitive account of sex typing, *Psychol. Rev.* 88 (4), 1981, str. 354-364.
- Chappell, N., The social process of learning sex roles, V Lips, N.M., Colwill, N.L., *The psychology of sex differences*, 1978.
- Chodorow, N., Family structure and feminine personality, V M.Z. Rosaldo & L. Lamphere (Eds.), *Women, culture and society*, Stanford, Calif.: Standord University Press, 1974.
- Chodorow, N., Feminism and Difference: Gender relations, and difference in psychoanalytic perspective, *Socialist Review*, 46, 1979, str. 42-64.
- Constantinople, A., Sex role acquisition: In search of the elephant, *Sex Roles*, 5 (2), 1979, str. 121-133.
- Domino, G., Maternal personality correlates of son's creativity, *J. Consult. CLin. Psychol.* 33, 1969, str. 180-183.
- Domino, G., Creativity and the home environment, *The Gifted Child Quarterly*, 23, 1979, str. 818-828.
- Duncan, R., Duncanm, O.D., Sey typing and social roles: A research report, Citirano po Losh-Hesselbart, S. (1987), 1978.
- Erikson, E.H., *Womanhood and inner space, ponatis v Strouse, J. (Ed.), Women and analysis*, New York: Dell Publishing Co. (1974), 1968.
- Gofman, F., The arggement between the sexes, *Theory and Society*, 4, 1977, str. 301-531.
- Grant, T.N., Domino, G., Masculinity-femininity in fathers of creative male adolescents, *J. Genetic Psychol.* 129, 1976, str. 19-27.
- Guilford, J.P., *The nature of human intelligence*, New York: Mc Graw-Hill, 1967.
- Harrington, D.M., Andersen, S.M., Creativity, masculinity, femininity and three models of psychological androgyny, *J. Pers. Soc. Psychol.* 41, 1981, str. 744-757.
- Heilbrun, A.B.Jr., An explanation of antecedents and attribute of androgynous and undifferentiated sex roles, *J. Genetic Psychol.* 132, 1978, str. 97-107.
- Helson, R., Personality of women with imaginative and artistic interests: The role of masculinity, originality, and other characteristics in their creativity, *J. Pers.* 34, 1966, str. 1-25.
- Helson, R., Women mathematicians and the creative personality, *J. Consult. CLin. Psychol.* 36, 1971, str. 210-220.
- Hetherington, E.M., A developmental study of the effect of sex of the dominant parent on sex-role preference, identification, and imitation in children, *J. Pers. Soc. Psychol.* 2, 1965, str. 1888-1894.
- Hoffman, L.W., Nye, F.I., *Working mothers*. San Francisco: Josey-Bass, 1974.
- Horney, K., *The flight from womanhood*, V Miller, J.B. (Ed.). *Psychoanalysis and women*, Baltimore, Md.: Penguion Books, 1973.
- Johnson, W., Stuttering: How the problem develops. V Franklin, B.J., Kohout, F.J. (Eds.) *Social psdychology and everyday life*, New York: David Mc Kay Company, 1973.
- Jung, C.G., Two essays on analytical psychology, V *Collected works*, 7, New York 1953.
- Katz, P.A., The development of female identity, *Sex Roles*, 5 (2), 1979, str. 155-178.
- Kohlberg, L.A., A cognitive-developmental analysis of children's sex-role concepts and attitudes, V Maccoby, E.E. (Ed.), *The development of sex differences*, Stanford, Calif.: Stanford University Press, 1966.
- Kelly, J.A., Worrell, L., Parent behaviors related to masculine, feminine, and androgynous role orientations, *J. Consult. Clin. Psychol.* 44, 1976, str. 843-851.
- Koestler, A., *The act of creation*, New York: Macmillan, 1964.
- Lewis, M., Weinraub, M., Origins of early sex-role development, *Sex Roles*, 5 (2), 1979, str. 135-153.
- Lips, H.M., Colwill, N.L., *The psychology of sex differences* Englewood Cliffs, N.J.: Prentice-Hall, 1978.
- Losh-Hesselbart, S., *Development of gender roles*, 1987. V Sussman, M.B., Steinmets, S.K. (Eds.), *Handbook of marriage and the family*, New York and London: Plenum press.
- Lott, B., Behavioral concordance with sex role ideology related to play areas, creativity, and parental sex typing of children, *J. Pers. Soc. Psychol.* 36, 1978, str. 1087-1100.
- Leuptow, L.B., Sex-typing and change in the occupational choices of high school seniors, Citirano po Losh-Hesselbart, S. (1987), 1981.
- Lyn, D.B., The process of learning parental and sex-role identification, *The Journal of Marriage and the Family*, 28, 1966, str. 466-470.
- Maccoby, E.E., Jacklin, C.N., *The psychology of sex differences*, Stanford University Press, 1974.

- Markus, H., Crane, M., Bernstein, S., Siladi, M., Selfschemas and gender, *J. Pers. Soc. Psychol.* 42 (1), 1982, str. 38-50.
- Markus, H., Wurf, E., The dynamic self-concept: A social psychological perspective. *Ann. Rev. Psychol.* 38, 1987, str. 299-337.
- Maslow, A.H., *Motivation and personality*. New York: Harper and Row, 1954.
- McDonald, G.W., Parental power and adolescents; parental identification: A reexamination, *Journal of Marriage and the Family*, 42 (2), 1980, str. 289-296.
- McGhee, P.E., Fruch, T., Television viewing and the learning of sex-role stereotypes, *Sex Roles*, 6 (2), 1980, str. 178-188.
- Mead, G.H., *Mind, self and society*, Morris, C., W. (Ed.). Chicago: University of Chicago Press, 1962.
- Mischel, W., A social-learning view of sex differences in behavior, V E.E.Maccoby (Ed.). *The development of sex differences*, Stanford, Calif.: Stanford University Press, 1966.
- Mouffe, C. The sex/gender system and the discursive construction of women's subordination, *Rethinking ideology*. Argument-Sonderband, 1984, str. 139-143.
- Nisbett, R.E., Ross, I., *Human inference: strategies and shortcomings of social judgement*, Englewood Cliffs, N.J.: Prentice-Hall, 1980.
- Oakley, A., *Sex, gender and society*. New York: Harpert and Row, 1972.
- Perry, D.G., Bussey, K., The social learning of sex differences: Imitation is alive and well. *J. Pers. Soc. Psychol.* 37, 1979, str. 1699-1712.
- Perry D.G., Perry, L.C., Observational learning in children: effects of sex model and subjects' sex role behavior, *J. Pers. Soc. Psychol.* 31, 1975, str. 1083-1088.
- Rubin, G., *Trgovina ženama, V Antropologija žene*, Prosveta, Beograd, 1983.
- Schaefer, C.E., Anastasi, A., A biographical inventory for identifying creativity in adolescent boys, *J. Appl. Psychol.* 52, 1968, str. 42-48. Citirano po Harrington, D.M., Andersen, S.M. 1981.
- Serbin, L.A., Connor, J.M., Citron, C.C. Environmental control of independent and dependent behaviors in preschool girls and boys: A model of early independence training, *Sex Roles*, 1 (6), 1978, str. 867-875.
- Stockard, J., Johnson, M.M., The social origins of male dominances, *Sex Roles*, 5, 1979, str. 199-218.
- Taylor, M.C., Race, sex, and the expression of self-fulfilling prophecies in a laboratory teaching situation. *J. Pers. Soc. Psychol.* 37, 1979, str. 897-912.
- Thompson, C., "Penis envy" in women. V Miller, J.B. (Ed.). *Psychoanalysis and women*. Baltimore, M.D.: Penguin Books, 1973.



# Biološke funkcije in funkcije orodij\*

MATJAŽ POTRČ

Govoril bom o bioloških funkcijah, kakršne so na primer funkcije nekaterih organov (srca, zob, jeter), ter o funkcijah orodij, kakršna je funkcija svinčnika, pisalnega stroja ali naprave za trenje lešnikov.

Ena izmed razlag funkcij postopa tako, da uporabi bodoči dogodek ali stanje stvari za razlago funkcije.

Tako pomeni opis funkcije ali biološke lastnosti opis sedanje, obstoječe zadeve s sklicevanjem na nek bodoči dogodek ali stanje stvari. Na primer:

Funkcija zob ob času  $t$  je grizenje hrane ob času  $t'$  (kjer  $t' > t$ ).

Funkcija naprave za trenje lešnikov ob času  $t$  je trenje lešnikov ob času  $t'$  (kjer  $t' > t$ ).

Najprej bom pogledal, kakšne težave obstajajo pri taki razlagi funkcij, ki uporablja časovna določila, in kakšne razlage so možne na takšnem temelju. Potem bom predložil lasten način razlage funkcij. Kratko rečeno bom trdil, da ima časovna razlaga funkcij pretežno internalistični značaj, da pa potrebujemo eksternalistično razlago funkcij, torej takšno, ki se bo usmerila na tisto, kar je zunanje organizmu ali pa zopet te ali one vrste duhu, ki tipično ima nalogo predstavljanja, reprezentiranja. Trdil bom, da je za opredelitev funkcij bistvenega pomena njihova usmerjenost na srednjerazsežne predmete, vsaj v tipičnem primeru.

Skušal bom skratka trditi, da pravilna dvojica pojmov za razlago funkcij ni "prej/pozneje", ampak "internalistično/eksternalistično". Internalističnega tukaj ne bom razumel v pomenu "to, kar se dogaja znotraj meja organizma", ampak prej v pomenu zgoraj omenjene zmožnosti za predstavljanje, reprezentacijo.

## Težave pri razlagi funkcij

Dejal sem, da je običajno opredelitev funkcij takšna, ki se sklicuje na časovno zaporedje: na preteklost in prihodnost. Tako je, sem dejal, funkcija zob ob času  $t$  grizenje hrane ob času  $t'$ .

Ravno to pa je podlaga, na kateri lahko vznikne naslednja težava: *prihodnji* dogodek lahko ne obstaja.

\* V članku se v veliki meri opiram na: John Bigelow in Robert Pargetter: "Functions", The Journal of Philosophy, zv. LXXXIV, št. 4, april 1987. Seveda se na ta članek opiram zlasti v prvem delu svojega članka.

Tako ni težko videti, da lahko razložimo funkcijo čebeljega žela na način, da rečemo, kako je želo namenjeno pikanju. Vendar pa je dejstvo, da morda skoraj večina čebel sploh ne uporabi svojega žela za pikanje. Kako lahko potem opredelimo funkcijo žela s sklicevanjem na tak prihodnji položaj, če se v večini primerov tak položaj ne bo udejanil? Poleg tega lahko tudi naprave za trenje lešnikov nikoli ne trejo lešnikov, lahko imamo tudi svinčnike, ki nikoli ne pišejo.

Težava pri razlagi funkcij s prihodnjimi dogodki je torej v tem, da če prihodnji dogodek ne obstaja - kako lahko tedaj opišemo funkcionalne lastnosti stvari?

## Razlaga

Časovno usmerjena opredelitev funkcij pa je še zlasti vprašljiva pri znanstveni razlagi funkcij. Na hitro povedano je problem v tem, da se moramo tedaj, ko razlagamo funkcije s pomočjo njihovega prihodnjega učinka, sklicevati na nekaj, kar se bo šele zgodilo. Tako pa moramo pristati na načelo *povzročanja iz prihodnosti*, ki je slabo združljivo z običajnimi znanstvenimi razlagami.

Lahko namreč obstaja neka značilnost, denimo neka značilnost organizma, ki ji pripišemo funkcionalno obeležje s sklicevanjem na prihodnje dogodke. Tako pripišemo čebeljemu želu funkcijo s sklicevanjem na to, da bo želo pičilo. Vendar pa, smo dejali, se prav lahko zgodi, da želo ne bo uporabljeno, da ne piči. V tem primeru razlagamo funkcijo žela z nečim, kar se bo šele zgodilo. Ker pa je vzratno povzročanje dvomljivo, lahko rečemo, da je takšna znanstvena razlaga funkcij prav tako dvomljiva.

Vendar pa je problem tukaj pravzaprav že kar načelen:

Denimo, da neka zadeva tudi že opravlja svojo funkcijo. Zavoljo omenjenih pomislekov se sedaj lahko vprašamo, ali je res nujno, da imajo bodoči dogodki bistveno vlogo pri razlagi funkcije ali funkcionalne lastnosti neke zadeve.

Argument gre tukaj takole:

- . X (čebelje želo) obstaja zavoljo predhodnih vzrokov.
- . Tudi če ne bi sledili bodoči dogodki, bi X še obstajal.
- :: Obstoj in lastnosti X niso odvisne od opravljanja funkcij.
- :: Ne vemo, kakšno razlagalo vlogo bi imele funkcije.

Na takem temelju lahko izključimo vzratno povzročanje preteklosti. Sklicevanje na bodoče vzroke pa je lahko samo prazno.

Nekdo bi lahko dejal, da pa nič ni narobe, če omenimo X in opišemo njegove bodoče učinke. Vendar pa je tudi res, da ni isto, če trdimo, kako ima X funkcijo, ali če omenimo učinke X. Kajti niso vsi učinki del funkcije X. In nekatere funkcije so prisotne tudi v primeru, ko nimamo omenjenih učinkov X (primer žela, ki ne piči).

## Funkcije in znanstvena razlaga

Glavni problem je v tem, kako naj funkcije razložimo na znanstvenem temelju. Ali naj opazujemo funkcije kot združljive z znanstveno razlago?

Imamo štiri glavne teorije o vključitvi funkcij v znanstveno vzročno razlago. Vse te teorije funkcijam pravzaprav odrekajo vzročno učinkovitost. Ne dopuščajo, da bi razložili razvoj X tako, da bi rekli, kako se je X razvil, ker služi neki funkciji.

Štiri rešitve oziroma predloge povezovanja razlage funkcij z znanstveno vzročno razlago bom navedel, nato pa jih bom kritiziral, zlasti s stališča, da je, kot sem dejal, napačna koncentracija na "prej/pozneje", in bom rekel, da ustreza njihovi razlagi interpretacije "eksterno/interno". Pri tem bom trdil, da so vsi štirje predlogi pravzaprav internalistični. Sam bom predložil eksternalističnega, za katerega upam, da ima zmožnost razložiti funkcije.

### *Eliminativizem*

Ta, na hitro rečeno, skuša razložiti funkcije z razmerjem prej/pozneje, vendar pa sklepa, da funkcije pravzaprav ne obstajajo (če jih merimo s tem razmerjem). Sklepanje poteka nekako takole:

. Če bi funkcije obstajale, bi morale imeti sedaj obstoječe vzročno delujoče razlagalne lastnosti.

. Če bi funkcije obstajale, bi vključevale razmerje do bodočih (neobstoječih) dogodkov.

. Vendar nekaj, kar se nanaša na bodoče, neobstoječe dogodke, ne more opredeliti sedaj obstoječih lastnosti.

∴ V naravi ni funkcij.

Z drugo besedo, dodajanje funkcij v znanosti je nekaj takega kot bi dodajali finalne vzroke, ko gradimo svojo fiziko. Dodajanje finalnih vzrokov ima seveda sprva lahko psihološko prepričljivost, vendar pa nam razmislek kmalu pokaže, da finalni vzroki nimajo nikakršnega ustreznega mesta v naši fiziki kot naravoslovni disciplini. Podobno trdi eliminativist tudi glede funkcij: ko bo znanost dovolj napredovala, ji ne bo več potrebno govoriti o funkcijah.

Različica eliminativizma vendarle skuša še malce drugače razložiti, zakaj je pripisovanje funkcij smotno: Funkcije lahko da so usmerjene zgolj na učinke. Če pa se usmerjamo na učinke, to pomeni, da se mi sami usmerjamo na njihove učinke, in je potemtakem pripisovanje funkcij odvisno od naših interesov. Funkcija jeter je seveda različna s stališča biologa, ali pa zopet s stališča kuharja. Od tod pa je zopet mogoče sklepati, da funkcije pravzaprav niso realno obstoječe, ampak so predpostavke, ki so bistveno vezane na interes določenega posamičnega individua.

Ugovor eliminativistu je lahko najprej v tem, da enostavno podamo znanstveno razlago funkcij, oziroma se ozremo na veliko vlogo, ki vendarle le-tem pripada v bioloških znanostih. Pripisovanje funkcij strukturam v bioloških znanostih ima seveda precejšnje razlagalno moč in le-te ni mogoče zajeti z eliminativistovim okvirjem. V bioloških znanostih gre torej za realistično predpostavko: biološke strukture imajo določene funkcije, pa če jih mi le-tem pripisujemo ali pa tudi ne. Ker pa so funkcije v biologiji osrednji razlagalni pojem, precej pridobimo, če jih sprejmemo (in jih ne odpravimo), kajti ne bo nam treba v temelju spreminjati bioloških znanosti.

Eliminativist ima še posebno težavo, da ne zna razložiti razlike med pripisovanjem funkcij, ki je v temelju zmotno, ter med tistim, ki to ni. Tako je vsekakor vprašljivo, če rečemo, da je funkcija vode v tem, da lomi svetlobo. Poleg tega pa rečemo, da je funkcija zob v tem, da grizejo hrano. Eliminativist nima nikakršne možnosti razlikovati ta dva opisa glede njune razlagalne moči, ker pač pristaja na razlago sedanjega stanja s pomočjo bodočih učinkov, na katere se sklicuje.

Eliminativistično stališče je zanimivo zato, ker gradi na relaciji med  $t$  in  $t'$  (recimo ji relacija  $R$ ):



pri čemer je  $t$  sedanji čas,  $t'$  pa bodoči trenutek.

Ta relacija pa se izkaže kot vprašljiva. In sicer, ravno zavoljo sklicevanja na bodoči dogodek. Eliminativist zato podvomi v funkcije kot take.

Zato ni čudno, da imamo (najmanj) dva močna predloga, ki se ne usmerjata neposredno na bodoči dogodek v času  $t'$ , ampak na prejšnje razloge za funkcijo, kakršna nastopa v tem času, v  $t$ .

### Reprezentacijske teorije

Te razrešijo napetost med znanstvenim zorom ter med razlago funkcij najprej tako, da bodočim dogodkom ne odmerjajo *nikakršne* vloge pri opredelitvi funkcij. Na ta način se to stališče izogne pastem eliminativizma. Torej: bodoči učinki glede  $X$  sami nimajo nikakršne razlagalne vloge glede  $X$ .

Tipičen reprezentacionalistov predlog je takšen:

Včasih pred  $X$  obstaja *načrt*: imamo predstave  $X$  in njegovih bodočih učinkov.

In sicer tak načrt lahko obstaja ne glede na to, ali se bodoči učinki pojavijo ali pa tudi ne.

Tako je, na primer, s svinčnikom: Obrtnik je moral imeti načrt, zamisel funkcije svinčnika v glavi, še preden se je odpravil izdelovati svinčnik. Tako imamo duševni, mentalni načrt, ki mu pravimo  $M$ , in ta neposredno razlaga funkcijo glede na bodoči učinek v  $t'$ . Od tod se nato pojasnjuje  $X$ , to je funkcija, ki nastopa v  $t$ . Pri tem je mogoče opaziti, da pa seveda relacija  $R$  (med  $t$  in  $t'$ ), na ta način izpada iz zgodbe, vsaj kot primarna relacija (to pa je ravno tisto, kar sem zgoraj dejal, da je temeljna značilnost reprezentacionalizma):

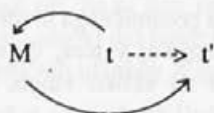

Opaziti je mogoče, da je takšna reprezentacija zelo primerna za razlago funkcije orodij, kot je svinčnik, pisalni stroj, naprava za trenje lešnikov. Ni pa v tolikšni meri primerna za razlago funkcije bioloških bitnosti (jeter: v čigavi glavi je bila predstava, načrt o tem, kaj naj počnejo jetra?).

Poleg tega taka razlaga tudi ni primerna ravno za vsa orodja. Kajti dejstvo je, da mnogokrat proizvajajo obrtniki in drugi orodja glede na ustaljeno prakso proizvajanja takih orodij, ne da bi imeli eksplicitno prisotne zamisli o funkciji orodja. (Nekdo bi lahko tod iskal vzročno povezavo s prvo reprezentacijo.)

Reprezentacijska teorija je, kot vidimo, taka teorija, ki analizira duhovno usmerjenost naprej v dveh stopnjah.

Pri tem je ena stopnja usmerjenost od funkcije na predstavo, druga, bistvena, pa je usmerjenost od predstave na bodoči dogodek.

Sedaj pa vzniknejo tudi nekatere težave: Tukaj niso usmerjene naprej funkcije, ampak predstave.

Problem je najprej v tem, da so predstave seveda mentalistične in da so tako že po naravi še dosti bolj zapletene glede njihove razlage, kot so funkcije. (Sedaj pa skušamo funkcije razlagati prav s predstavami.)

Drugi problem, ki je še bolj nevaren, pa je v tem, da terjajo tudi predstave (reprezentacije) še posebej funkcionalno razlago (v smislu sodobnega funkcionalizma v filozofiji psihologije). Nevarnost pa je v tem, da lahko na ta način pridemo v razlagi do blodnega kroga. Tako lahko usmerjenost predstav naprej terja usmerjenost funkcij naprej.

### *Etiološke teorije*

To so prav tako teorije, ki razlagajo funkcije tako, da se usmerijo na nekaj preteklega, v njihovem primeru na pretekli vzrok (PV), in šele preko tega razložijo ne toliko bodoče učinke kot same funkcije. Imamo takšnele podobo:



Etiološke teorije najlažje razumemo, če si jih enostavno predstavljamo kot darwinistične, razvojne teorije. Pri teh je zadeva taka, da, če imamo neko dano funkcijo, le-to razložimo z genezo te funkcije, z odgovorom na vprašanje, kako je v razvoju prišlo do te funkcije.

Očitno je, da bo etiološka teorija bolj primerna za razlago bioloških funkcij kot pa orodnih funkcij.

Prav tako je značilno, da ta teorija, podobno kot že reprezentacionalistična, ne upošteva bistveno pri razlagi funkcije bodočih dogodkov.

En način, da razložimo razliko med reprezentacionalistično in med etiološko teorijo je v tem, da uvedemo razliko med naravnim ter med umetnim izborom. Umetni izbor zahteva določeno reprezentacijo v umu tistega, ki si je predstavljal bodoči učinek, in s tem funkcijo neke naprave ali nekega biološkega mehanizma X. Naravni izbor pa seveda ne predpostavlja takega uma.

Vendar pa je vseeno mogoče tudi naravni izbor definirati s sklicevanjem na neko obliko uma, pri tem pa je seveda tak um treba razumeti kreacionistično, kot božji um. Lahko da je to enostavno božji um, ki je prisoten v notranjem duhu narave, denimo v genetskih kodih ipd.

Posebna težava etioloških teorij je v tem, da je razlaga funkcij po njih preveč odvisna od naključnih dogodkov. Kajti vsi, ki menijo, da je teorija razvoja oziroma

evolucije resnična, menijo, da je resnična zavoljo naključnih, ne pa zavoljo nujnih dogodkov.

Poseben problem je v zvezi s tem, da, če je evolucijska teorija resnična naključno, potem ni izključeno tudi to, da lahko drži kreacionizem (razlaga z bogom kot finalnim razlogom). Poleg tega je pretekli vzrok izredno pomemben za etiološke teorije ter je zato takšna vrsta razlage izredno občutljiva za miselni preskus, po katerem je svet nastal pred 5 minutami. V tem primeru tak svet dvojček seveda kaj težko razložimo glede funkcij, ki v njem nastopajo, z etiološko teorijo, ki se seveda mora sklicevati na genezo stanja X, ki ima v času t določeno funkcijo.

### *Dispozicijska teorija*

To je teorija, ki ima zelo enostavno strukturo. Zopet vpeljuje relacijo R med t in t'. Vendar pa ne razume X, ki nastopa v t kot nekaj, kar je treba šele razložiti, ampak predpostavlja, da ima lahko X (v t) posebne lastnosti, ki ga store funkcionalno razlagalnega ravno v relaciji s t', torej s prihodnjim dogodkom:

$$t \xrightarrow{R} t'$$

ima dispozicijo

Kaj so dispozicije, še najbolje lahko ilustriram s primeri, kot so sol ali znanje angleščine.

Če ima sol v času t dispozicijsko lastnost, da se raztopi v času t', ima to lastnost v okoliščinah, ki so primerne za udejanjenje te dispozicije (sol pade v vodo).

Če imam jaz sedaj, ko govorim slovensko, dispozicijsko lastnost govorjenja angleščine, je ta dispozicijska lastnost prisotna sedaj v času t in je opredeljena glede na prihodnji čas t', ko bodo okoliščine primerne za to, da govorim angleško (izstopim iz letala na Heathrowu).

Na ta način je, kot je mogoče opaziti, izjemno okrepljena relacija R med t in t', s tem pa je dan vsaj temelj za to, da je omogočena razlaga funkcij (ki ni bila mogoča, ko nismo imeli relacije R, kot je bilo v reprezentacionalizmu ter etioloških teorijah, prav tako pa ni bila mogoča, oziroma zvedena je bila ad absurdum pri eliminativizmu).

Vendar, če pogledamo, za kaj je dispozicijska teorija pravzaprav najbolj primerna?

Z njo lahko razložimo topljivost soli ali mojo zmožnost govorjenja angleščine. Težje pa razložimo tipična orodja ali biološke mehanizme: Kako naj razložimo delovanja srca z dispozicijo, da poganja kri, pri čemer je dispozicija prisotna v srcu sedaj (t) in bo srce poganjalo kri ob času t' (prihodnji čas)? Ko bodo okoliščine ustrezne? Kakšne okoliščine? Odgovor se mi zdi zelo enostaven: Srce že ves čas, odkar ga lahko definiramo kot srce, poganja kri. Torej tu ni nikakršne dispozicije; in prav tako je zgrešeno sklicevanje na časovni dejavnik, na razliko med t in t', pri tem ko razlagamo funkcijo srca, da poganja kri.

Podobno za orodja: Kladivo je bilo napravljeno za ustrezno funkcijo, da z njim, denimo, zabijamo žebelje. Funkcija kladiva ob času t naj bi torej bila opredeljena z njegovo dispozicijo ob času t, da zabija žebelje v času t'. Tukaj se zopet ne zdi v tolikšni

meri bistven dejavnik časovne opredelitve pri razlagi funkcije. Vendar pa tod obstaja še en problem: kladivo nima nikakršne dispozicije, da bi zabijalo žeblje, če ga pač postavimo v ustrezne okoliščine. Kladivo *mi* uporabljamo za to, da z njim tolčemo žeblje.

Ne glede na to, da bi se morali na tej točki zadržati ter da daje dispozicijska teorija morda že najbolj primerno podlago za razlago funkcij, pa se mi zdi žal tudi ta teorija v temelju zgrešena.

Očividno je, da potrebujemo novo merilo za določanje funkcij. Doslej smo imeli merilo preteklo/prihodnje

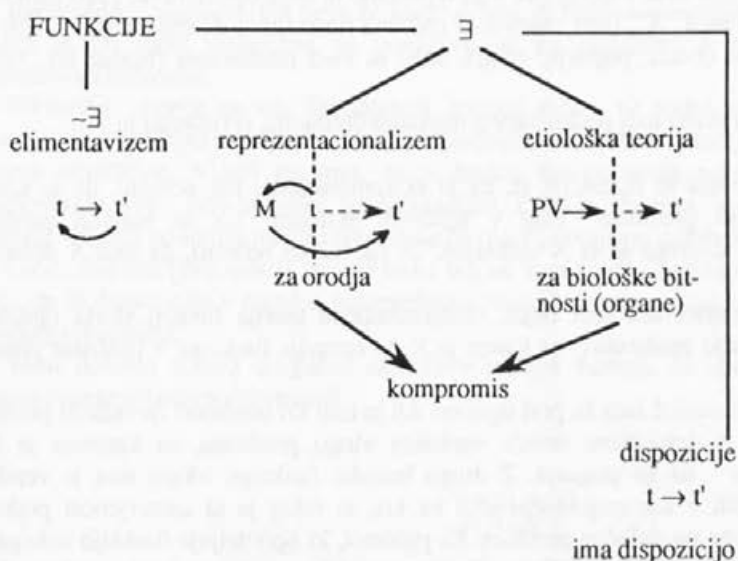

Sedaj pa bom vpeljal kot merilo internalistično/eksternalistično, torej notranje/zunanje. Kaj s tem menim?

Internalistično in eksternalistično bom še skušal opredeliti. Morda pa je še bolj pomembno, da vsaj nakažem glavno smer, v katero ciljam:

MISLIM, DA FUNKCIJ NE MOREMO USTREZNO OPREDELITI GLEDE NA ČAS, AMPAK GLEDE NA *PREDMETE*, NA KATERE SO FUNKCIJE USMERJENE.

### Eksternalistična teorija funkcij

Moja teorija je na kratko taka:

Zadeva X ima funkcijo F, ker je tipično usmerjena na predmet ali stanje stvari P.

Na kaj merim, je še najbolj razvidno, če upoštevamo naše začetne definicije funkcij.

Tam smo imeli:

Funkcija X ob t je, da glagol-predmet ob t' (kjer t' > t).

Tako:

Funkcija zob ob t je, da žvečijo *hrano* ob t'

Funkcija srca ob t je, da poganja *kri* ob t'

Funkcija kladiva ob t je, da zabija *žeblje* ob t'

Funkcija soli ob t je, da soli *juho* ob t'

Če sedaj pogledamo te opredelitve, vidimo, da imamo v vseh opredelitvah *dejavnosti*, *akcije*, ki je usmerjena na *predmet* ("žvečijo hrano", "poganja kri", "zabija žeblje", "soli juho").

Videli smo, da smo imeli težave s časovnim faktorjem pri začetnih definicijah funkcij. Zato je morda še najbolje, če tega izpustimo iz nove opredelitve. Tako nam sedaj ostane razmerje med "X", tisto zadevo, ki pač ima funkcijo (zob, srce, kladivo, sol), ter med dejavnostjo (žveči, poganja, zabija, soli) in med predmetom (hrana, kri, žebelj, juha).

Ravno to pa skuša tudi podati zgoraj napisana definicija. (Primerjaj jo.)

Bistvena novost te definicije je, da je ekternalistična, kar pomeni, da je usmerjena na zunanje predmete. Vsaj v tipičnem primeru. To so zunanji predmeti glede na X, na katerega je ta X usmerjen, če pač lahko rečemo, da ima X določeno funkcijo.

Z drugo besedo, kot sem dejal, ekternalistična teorija funkcij skuša opredeliti funkcije s pomočjo predmetov, na katere je X, ki opravlja funkcijo, v tipičnem primeru usmerjen.

Od tod pa je mogoč tudi že prvi ugovor: Ali je tudi kri predmet? Seveda ni predmet, vendar pa ima v določenem smislu vsekakor vlogo predmeta, za katerega je bilo napravljeno srce - da ga poganja. Z drugo besedo, funkcijo, vlogo srca je vendarle mogoče opredeliti z usmerjenostjo srca na kri, in tukaj je ta usmerjenost podobna usmerjenosti mene na določen predmet. Za predmet, ki opredeljuje funkcijo nekega X, torej ni nujno, da je vselej predmeten v strogem smislu, vendar pa je pomembno, da ta zadeva (kri, juha, hrana) nastopa pred X kot nekaj, na kar se usmerja funkcija X. Na ta način pa je mogoče funkcijo X tudi opredeliti.

Skušam zlasti zatrditi, da je v pravkaršnjem smislu opredeljen predmet, ki določa funkcionalnost X, *zunanji, ekternalističen* glede na X.

Prav tako pa je ta predmet zunanji tudi glede na "duh", razumljen pač v najširšem smislu.

Da bi razložil to, pa se moram usmeriti v pregled standardnih razlag funkcij, kot so nam pač na voljo. Po moji teoriji so funkcije ekternalistične.

Kaj je internalizem in kaj je ekternalizem?

Tu bom le na hitro dejal, da je internalizem razlaga nekega X na način, da ostanemo v mejah organizma. Ekternalizem pa je razlaga nekega X z upoštevanjem okoliščin izven organizma. Tako imamo internalistično razlago misli, da je pred menoj pisalni stroj tedaj, ko upošteevamo zgolj mehanizme, ki sodelujejo znotraj mojega organizma pri tem, kadar skušamo identificirati mojo misel, kako je pred mano pisalni stroj. Nasprotno zahteva identifikacija moje misli, da je pred menoj pisalni stroj z ekternalističnega stališča bistveno sklicevanje na sam predmet, pisalni stroj, na katerega pač mislim. Torej mora ekternalizem kreniti v svoji razlagalni nalogi izven meja telesa.



## Internalizem standardnih teorij pri razlagi funkcij

Če sedaj pogledamo s tega stališča razliko med internalizmom ter eksternalizmom standardne teorije, ki je skušala razlagati funkcije, lahko opazimo, da so vse te teorije v bistvu *internalistične*.

To je najprej jasno pri *eliminativizmu*, ki opredeli funkcijo kot nekaj, kar je konec koncev odvisno od duha, od duševnih navad tistega, ki jih pripisuje. Imamo v bistvu antirealistično stališče, ki trdi, da funkcije niso nekaj realnega, ampak so odvisne od duha oziroma od konstrukcij posamičnega individua. Zato ni težko videti, da je eliminativizem tipično internalistični nauk.

*Reprezentacionalizem*, kot pove že njegovo ime, je tipično internalistični nauk, kajti razlaga je pri njem usmerjena na predstave, te pa zasledimo v zavesti, v duhu posamičnega individua.

*Etiološke teorije* se zde še najmanj internalistične, bi lahko ugovarjal, saj je darwinistična razvojna teorija, ki jim je v podlago, vendarle v temelju usmerjena na zunanje okoliščine. Videli pa smo, da je takšna teorija imela nekakšen vzorec v kreacionizmu. Prav zato bi lahko predpostavljali, kako je, denimo, v genetskem kodu vendarle vpisana ne-individualna reprezentacija (načrt, izvajanje določene funkcije).

Glede *dispozicijske* teorije spet ne more biti ne vem kakšne zadrege, saj je vendarle jasno, da je dispozicija v temelju interpretirana ravno kot neka notranja zmožnost duha ali nekega predmeta.

Tako dobimo docela drugačno razdelitev razlage funkcij, če uporabimo razliko notranjo/zunanje (interno/eksterno):

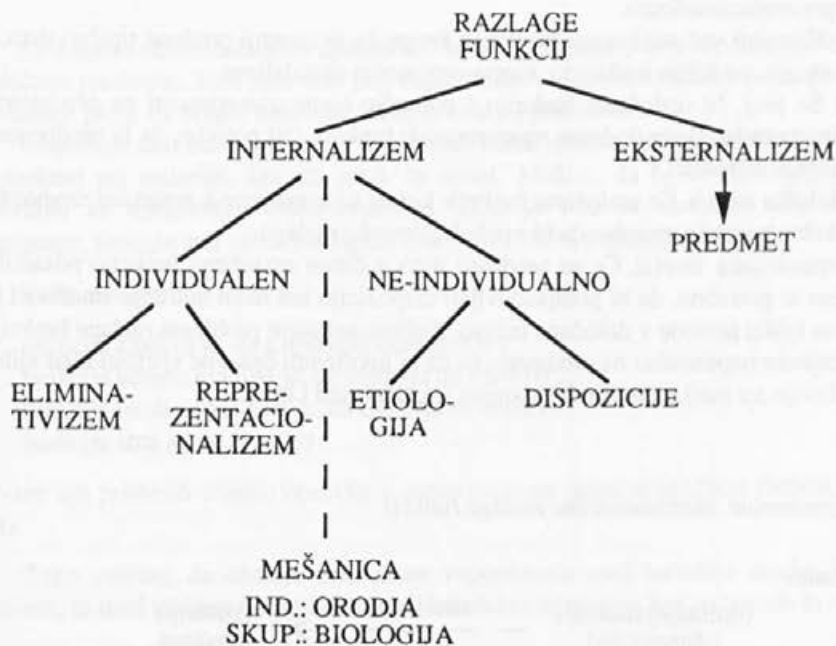



Želeli je, da bi na tej podlagi prišli do zakona univerzalne oblike, ki bi se glasil nekako takole:

"Če bi bil prisoten predmet P, bi bila funkcija F bitnosti X, da je usmerjena na P".

Ali v univerzalni obliki: Vselej ko imamo predmet P pred bitnostjo X, bitnost X v ustreznih okoliščinah izkazuje svojo ustrežno funkcijo F.  $(\forall x)(Px \rightarrow Fx)$

### *Beležka glede ustrezne funkcije*

Ustrezna funkcija je ena poglavitna funkcija nekega X. Tako je funkcija srca, da poganja kri. In zlasti ta funkcija.

Če imamo ekternalistično razlago funkcij, lahko rešimo problem sinonimnosti.

Izhajamo od načela, da obstaja za vsak X (morda v situaciji S) *le ena ustrezna poglavitna funkcija*. Torej je funkcija srca, da črpa kri (pri čemer je kri predmet, na katerega se usmerja funkcija X, oziroma funkcija srca).

Zato ustrezna funkcija srca ne more biti, da bi srce proizvajalo šum ali da bi tiktakalo, četudi vsako srce, ki poganja kri, dejansko vselej tudi proizvaja šum ali tiktaka.

Prav tako funkcija vode ni v tem, da bi lomila svetlobo. Seveda imamo lahko tudi takšno situacijo. Vendar pa je v takšni situaciji svetloba dojega kot nekakšen predmet, kot objekt (na primer v instrumentu, kjer uporabljamo vodo zavoljo njene lastnosti, da lomi svetlobo).

### *Končna beležka o funkcijah in intencionalnosti*

Če imamo ekternalistično opredelitev funkcij, je jasno, da je slednja usmerjena na določene predmete. Tudi sam sem prej dejal, da so v ekternalističnem pristopu funkcije razložene glede na svojo "usmerjenost na (zunanje) predmete".

Imamo pa tudi usmerjenost, ki ji pravimo intencionalna usmerjenost in ki jo tipično zasledimo pri zadevah, kot sta jezik in misel. Mislim, da bi se dalo tudi funkcije uporabiti za opredelitev intencionalnosti. (Kar je bilo že storjeno, tako Millikan, *Language, thought and other biological categories* 1984, Potrč, O metafori)

Tako rečemo:

funkcija kladiva je, da z njim tolčemo *žebelje* ;

funkcija besede kladivo je, da usmerja na *kladivo* ;

funkcija misli na kladivo je, da usmerja na *kladivo* ;

funkcija srca je, da črpa *kri* ;

v vseh teh primerih imamo opravka z usmeritvijo na določen predmet (žebelj, kladivo, kri).

Tako vidimo, da obstaja zelo jasna vzporednica med funkcijo orodij, bioloških bitnosti, in med takšnimi orodji oziroma biološkimi bitnostmi, kot so besede in misli.

# Kratkoročni spomin v psihometriji in v kognitivni psihologiji

VID POGAČNIK

## PSIOMETRIJA KRATKOROČNEGA SPOMINA

Če inteligentnost pojmuje kot od izkušenj neodvisno sposobnost obdelovanja informacij, potem ima široka sposobnost kratkoročnega spomina v njeni strukturi posebno mesto. Ostale sposobnosti intelekta so pregledno obdelane v publikaciji o inteligentnosti (9). Na tem mestu podajmo le splošno shemo intelekta, ki naj ilustrira mesto, ki ga v njem zavzemajo spominske sposobnosti (slika 1). S senzornim aparatom se informacije o zunanjem svetu prevedejo v elektro-kemična dogajanja v centralnem

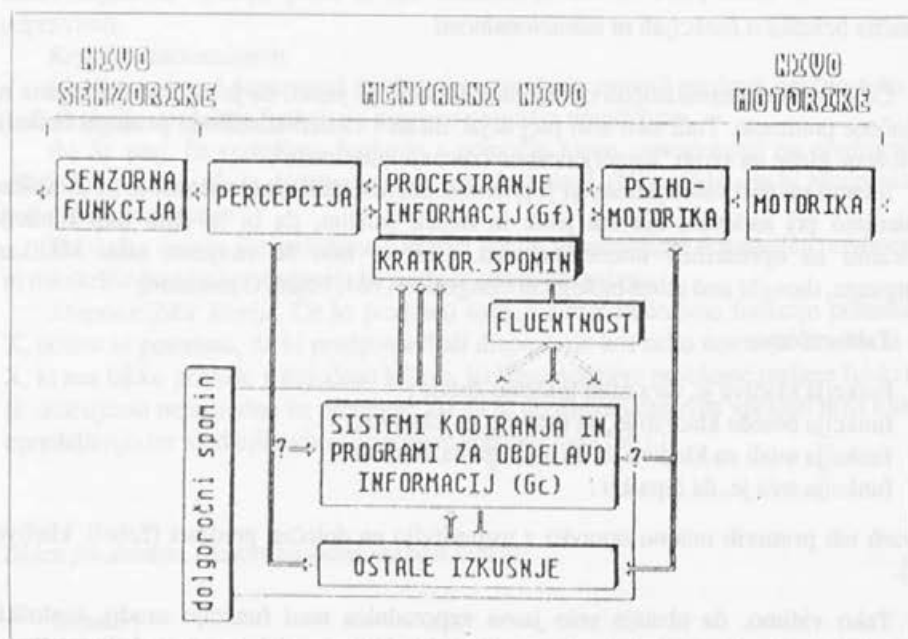

Slika 1: Model intelekta

živčnem sistemu. Te informacije so primerjane z informacijami, shranjenimi v dolgoročnem spominu. Sledi prepoznavanje zaznanega gradiva, aktivno zadrževanje informacij v kratkoročnem spominu in eventuelno nadaljnje obdelovanje informacij. Interakcije med procesorjem in strukturami, shranjenimi v dolgoročnem spominu, se lahko v več zankah ponovijo.

V kratkoročnem spominu se hrani "aktivna", za procesiranje pripravljena informacija. Že na drugem mestu (8) smo postavili hipotezo, da pri kratkoročnem spominu ne gre za poseben pomnilnik, ampak za *kapaciteto procesorja, da ima hkrati odprtih več kanalov k dolgoročnemu spominu*. Tako so procesorju v danem trenutku dostopne informacije o diskretnih informacijah (simbolih ali pojmi) ali o asociacijah med njimi. Teorija fluidne in kristalizirane inteligentnosti (Cattell & Horn, 1963, 1966, 1971, Horn, 1980), pa tudi nekatere druge (npr. Jensen, 1973, 1974) gledajo na sposobnost kratkoročnega spomina kot na *nujen*, a sam po sebi še nezadosten pogoj za manifestiranje inteligentnosti. Že pred faktorsko analitičnim pristopom k proučevanju sposobnosti so psihologi opozarjali na razlike med spominom in inteligentnostjo. V Modernih faktorskih analizah so spominski testi sprva kazali na pripadnost k fluidni inteligentnosti (verjetno zaradi narave precedensa le-tej), kasneje pa je postajalo vse bolj očitno, da *primarne mentalne sposobnosti spomina tvorijo samostojen široki spominski faktor*, in sicer ne glede na to, ali je input informacij vizualen ali auditiven. Nadalje je za terminološko jasnost pomembno, da kratkoročni spomin zadeva le procese, odgovorne za *kodirano* (simbolično ali semantično) vsebino.

Široki faktor kratkoročnega spomina tvorijo tri primarne mentalne sposobnosti: *Obseg neposrednega pomnjenja (Ms)*, *Asociativni spomin (Ma)* in *Spomin za smiselno gradivo (Mm)*. Zlasti prvi dve sposobnosti sta bili v faktorsko analitičnih študijah večkrat lepo potrjeni.

### *Obseg neposrednega pomnjenja*

Sposobnost se izraža s številom kodiranih informacij, ki so v nekem trenutku procesorju lahko hkrati dostopne. V zavesti lahko ljudje hkrati držijo v povprečju le nekaj števil, črk, pojmov itd. Enota informacije je seveda koda, reprezentirana v dolgoročnem spominu. Če so črke povezane v besedo, se jih lahko zapomnimo več, vendar število med seboj nepovezanih besed v kratkoročnem spominu spet ne bo preseglo kapacitete kratkoročnega spomina, izražene v elementih informacije. Podobno je z nadaljnjim grupiranjem v stavke.

Testi, ki merijo obseg pomnjenja, so že dolgo znani: subjektu predvajamo serijo števil, črk ali kakega drugega gradiva, on pa jih mora ponoviti v istem ali obrnjenem vrstnem redu. Prav tako dobro je v neki študiji (12) funkcioniral test pomnjenja in prepoznavanja tonov (čeprav tu informacija ni kodirana). To se sklada tudi z odkritjem v eksperimentalni kognitivni psihologiji, ki kaže na to, da je *kratkoročni spomin auditivne narave*.

Je sposobnost vzpostavljanja novih asociacij (stara definicija pravi, da so to funkcionalne zveze med psihičnimi vsebinami in verbalno-motoričnimi akti). Subjektu omogoča povezovanje informacij, ki se javljajo v času ali v prostoru skupaj, ki pa prej v strukturi njegovega dolgoročnega spomina izključno niso bile povezane. Ta primarna mentalna sposobnost je verjetno v veliki meri "odgovorna" za tako imenovano spontano, naključno, nemotivirano učenje. Testi, ki jo merijo, so dveh vrst. V *asociacijskih* testih so pari besed, ki so med seboj bodisi v nizki asociacijski zvezi (na primer: "oblak" - "sekira"), bodisi v visoki asociacijski zvezi (na primer: "nož" - "salama") ter pari beseda - številka in podobno. Druga vrsta testov pa so testi *serialnega učenja*. V njih se ugotavlja sposobnost učenja bolj ali manj smiselno povezane serije besed ali nesmiselnih zlogov. Pravzaprav gre tudi tu za asociacije parov besed, le da si besede sledijo v seriji druga za drugo.

### Spomin za smiselno gradivo

Ta sposobnost je psihometrično slabše dokazana. Šlo naj bi za sposobnost pomniti gradivo, ki tvori logično, pomensko celoto. V eni od študij so uporabili tudi test, v katerem so subjekti poslušali daljši tekst, v katerem so bile nekatere besede naglašene, učinkovitost kasnejšega obnavljanja ali prepoznavanje teh besed pa daje testni rezultat. Za ilustracijo si sedaj oglejmo rezultate ene od študij, ki je bila načrtovana z namenom spoznati strukturo sposobnosti kratkoročnega spomina (L. Stankov, J. L. Horn & T. Roy, 1980). Na vzorcu srednješolcev ( $N = 201$ ) je bila aplicirana baterija 27 sposobnostnih testov, ki so se nanašali na 12 primarnih mentalnih sposobnosti. Na nivoju drugega reda naj bi te tvorile široke faktorje *fluidne (Gf)*, *kristalizirane (Gc)* *inteligentnosti* ter *kratkoročnega spomina*. V teoretičnem uvodu avtorji *razložijo*, da pojmujejo kratkoročni spomin kot skupek primarnih sposobnosti, katerih naloga je *držati informacije v zavesti toliko časa, da jih lahko sposobnosti fluidne in kristalizirane inteligentnosti obdelajo*. Faktorsko analitični del študije je bil zasnovan v dveh nivojih. Na prvem nivoju je bilo analiziranih devet variabel, ki zadevajo kratkoročni spomin. Uporabljena je bila prokrustovska metoda faktorske analize po Lawleyu in Maxwellu (1964). Rezultate kaže tabela 1. V nadaljevanju, ki pa nas na tem mestu ne zanima več, so bili ti faktorji kratkoročnega spomina vključeni v analizo k ostalim primarnim mentalnim sposobnostim in faktorske analize so jasno pokazale na obstoj zgoraj naštetih širokih sposobnosti intelekta.

Omenimo še, da je bil tudi vzorec oseb razdeljen na mlajše in starejše dijake. Zlasti v starejšem podvzorcu je bila faktorska struktura precej drugačna. Visoko asociativni pari besed so se pridružili testu priklica poudarjenih besed in tako oblikovali faktor pomnenja smiselno povezanega gradiva. Kljub vsemu se je končna interpretacija avtorjev glasila, da je faktor pomnenja smiselno povezanega gradiva slabše potrjen, medtem ko sta faktorja obsega pomnenja in asociativni spomin potrjena dovolj enoznačno.

Tabela 1.: Faktorska analiza 9 variabel kratkoročnega spomina

| Variabla                             | Ciljna matrika |    |    | Faktorska struktura |      |      |
|--------------------------------------|----------------|----|----|---------------------|------|------|
|                                      | Ms             | Ma | Mm | Ms                  | Ma   | Mm   |
| Obseg pomnjenja številke (auditivno) | 1              | 0  | 0  | .88                 | -.02 | -.08 |
| Obseg pomnjenja številke (vizualno)  | 1              | 0  | 0  | .82                 | .02  | .07  |
| Obseg pomnjenja črke (auditivno)     | 1              | 0  | 0  | .84                 | -.09 | -.03 |
| Nizko asociativni pari besed         | 0              | 1  | 0  | -.01                | .81  | .06  |
| Pari beseda-številka                 | 0              | 1  | 0  | -.03                | .68  | .24  |
| Nizko asociativni serialni priklic   | 0              | 1  | 0  | -.04                | .88  | -.14 |
| Visoko asociativni pari besed        | 0              | 0  | 1  | .07                 | .59  | .19  |
| Priklic v tekstu poudarjenih besed   | 0              | 0  | 1  | .00                 | -.03 | .98  |
| Visoko asociativni serialni priklic  | 0              | 0  | 1  | .09                 | .65  | .18  |

V drugi študiji (44 testov, reprezentativni vzorec 241 odraslih moških), ki je zadevala auditivne sposobnosti ljudi, sta Stankov in Horn (1980) tudi našla dobro opredeljen faktor kratkoročnega spomina. Testi, ki so bili z njim najvišje nasičeni, so naslednji:

*Obseg pomnjenja številke nazaj.* Serije, dolge od 3 do 9 številke, subjekt najprej posluša, nato pa jih napiše v obratnem vrstnem redu na odgovorni list.

*Obseg pomnjenja črk naprej.* Serije, dolge od 3 do 9 črk, subjekt najprej posluša, nato pa jih na list za odgovore napiše v istem vrstnem redu.

*Spomin za poudarjene besede.* Potem ko posluša tekst, v katerem so posamezne besede očitno poudarjene, mora le-te subjekt v gradivu identificirati.

*Tonalne figure.* Subjekt sliši najprej niz štirih not, ki si sledijo v naraščajočem ali padajočem zaporedju. Nato posluša štiri izbire, v katerih so po štiri note, ki si sledijo v obratnem zaporedju kot v nalogi. Le ena od serij vsebuje iste štiri note kot naloga. Subjekt odgovor označi na listu z obkroževanjem.

Drugi faktor (med sedmimi zadržanimi po ekstrakciji) je bil interpretiran kot *neposredni auditivni spomin*. Faktorske nasičenosti (kolona čisto desno) in nekatere značilnosti testov prikazuje tabela 2. Vsekakor velja opozoriti na zanimivo dejstvo, da ima najvišjo nasičenost s tem faktorjem *test, ki ne meri pomnjenja kodiranega gradiva, kar govori v prid hipotezi, ki jo potrjujejo tudi raziskave kognitivnih psihologov, da je kratkoročni spomin auditivne prirode.*

Tabela 2.: Testi, ki so opredeljevali faktor neposrednega auditivnega spomina.

| Test                           | itemov | čas (sec) | M    | SD   | $r_{tt}$ | II  |
|--------------------------------|--------|-----------|------|------|----------|-----|
| Obseg pomnjenja številik nazaj | 12     | 430       | 2.51 | 2.21 | .82      | .63 |
| Obseg pomnjenja črk nazaj      | 12     | 210       | 3.46 | 2.18 | .62      | .53 |
| Spomin za poudar. besede       | 30     | 180       | 8.29 | 3.99 | .62      | .49 |
| Tonalne figure                 | 18     | 150       | 7.56 | 5.13 | .67      | .71 |

V nadaljevanju si oglejmo rezultate ene naših zadnjih študij (Pogačnik, 1989). Z namenom proučiti odnos spominskih sposobnosti do nekaterih drugih primarnih mentalnih sposobnosti, je bila 100 subjektom (kadrovski postopek v Savi) aplicirana naslednja baterija testov:

*Test nizov (TN-10)*. Meri fluidno inteligentnost. V seriji 15 likov mora subjekt ugotoviti pravilno nadaljevanje serije.

*Umik (30-B)*. Meril naj bi fluidno inteligentnost. Subjekt se mora izogniti pikam, ki iz različnih smeri prihajajo po ekranu in ga skušajo zadeti. Poudarek ni na okulomotorni koordinaciji (gibanje subjekta po ekranu), ampak na anticipaciji gibanja pik. Test daje dva rezultata: število rešenih nalog in hitrost reševanja nalog.

*Hitrost percepcije (BTI-Or)*. Subjekt mora identificirati, kateri od predlaganih vzorcev je enak vzorcu na levi strani.

*Prostorska predstavljenost (BTI-Pr)*. Subjekt si mora zamisliti, katerega od predlaganih predmetov se da narediti iz ploskovnega načrta.

*Dekodiranje številik (KS 0.2s>)*. V bateriji računalniških testov kratkoročnega spomina je bil kot prvi apliciran test, kjer se je serija številik, ki si jih mora subjekt zapomniti in jih ponoviti v istem vrstnem redu, pojavljala s tempom 0.2 sekunde. Zaradi hitrosti prikazovanja številik so rezultati mnogo nižji od siceršnjega obsega neposrednega pomnjenja subjekta. Preskušnja se konča, ko na nekem nivoju subjekt dvakrat odpove.

*Obseg neposrednega pomnjenja naprej (KS 0.5s>)*. Isto kot v predhodnem testu, le da se številke prikazujejo s tempom 0.5 sekunde, kar je dovolj za dekodiranje, onemogoča pa uporabo raznih strategij pomnjenja (npr. ponavljanje, kot npr. počasnejši tempi).

*Obseg neposrednega pomnjenja nazaj (KS 0.5s<)*. Isto kot v predhodnem testu, le da mora subjekt številke obnavljati v obrnjenem vrstnem redu. Dodatna miselna aktivnost pomeni mentalno manipulacijo gradiva, ki se nahaja v delovnem spominu.

*Obseg pomnjenja - mešan vrstni red (KS 0.5s m)*. Subjekt mora številke ponavljati v popolnoma mešanem vrstnem redu, ki ga za vsako nalogo po slučaju generira računalnik. Manipulacija gradiva v delovnem spominu je še večja kot pri predhodnem testu.

*Indukcija (KS-I)*. Na ekranu se v presledkih po eno sekundo prikazuje serija številik (le v razponu od 0 do 9). Subjekt mora ugotoviti pravilno nadaljevanje serije. Za razliko od klasičnih takih testov, v tem testu subjekt celotne serije številik nima naenkrat pred seboj, ampak jo mora, medtem ko razmišlja o njeni zakonitosti, držati v spominu.



Z izjemo spacialnega testa in testa percepcije so vsi ostali testi naše lastne konstrukcije. Ker je bila več kot polovica testov individualnih (apliciranih s pomočjo računalnika), nam praktični postopek ni dopuščal, da bi v baterijo vključili vsaj po 3 teste, namenjene posameznemu hipotetičnemu faktorju (fluidna inteligentnost, percepcija, kratkoročni spomin), kar bi bil za kvalitetno faktorsko analizo nujen pogoj. Faktorji so bili ekstrahirani z metodo glavnih komponent, zadržani so bili faktorji z lastno vrednostjo nad 100, nato pa so bili v ortogonalni poziciji rotirani po Varimax algoritmu.

Tabela 3.: Odnos testov kratkoročnega spomina in nekaterih drugih testov

| TEST                        | nalog čas      |     | zanesljivost | I           | II          | h <sup>2</sup> |
|-----------------------------|----------------|-----|--------------|-------------|-------------|----------------|
| Test nizov (TN-10)          | 30             | 10' | 0.83         | <u>0.76</u> | <b>0.32</b> | 0.68           |
| Umik - točke                | 30             | 10' | 0.84         | <u>0.82</u> | 0.28        | 0.75           |
| Hitrost percepcije          | 49             | 5'  | ?            | <u>0.77</u> | 0.29        | 0.68           |
| Prostorska predstavljalnost | 40             | 6'  | ?            | <u>0.82</u> | 0.19        | 0.70           |
| Pomnenje naprej 0.2 s       | do 2 neuspehov |     | ?            | 0.31        | <b>0.65</b> | 0.53           |
| Pomnenje naprej 0.5 s       | do 2 neuspehov |     | ?            | 0.17        | <u>0.85</u> | 0.75           |
| Pomenje nazaj 0.5 s         | do 2 neuspehov |     | ?            | <b>0.30</b> | <u>0.84</u> | 0.80           |
| Pomnenje mešano 0.5 s       | do 2 neuspehov |     | ?            | <b>0.49</b> | <u>0.70</u> | 0.73           |
| Indukcija                   | 12             | 6'  | 0.73         | <b>0.65</b> | <b>0.43</b> | 0.61           |

Prvi faktor (lahko ga poimenujemo kar fluidna inteligentnost) pojasnjuje več kot petkrat toliko variance sistema kot drugi faktor (kratkoročni spomin) - 57.9% : 11.3%. Nasičenosti z obema faktorjema so pozitivne, kar kaže na možnost, da bi v primeru poševnokotne rešitve oba faktorja med seboj pomembno korelirala (kar je v skladu s Cattell-Hornovo teorijo). Rezultati nadalje lepo kažejo, kako z obračanjem vrstnega reda števil, ki jih je treba ponoviti, še bolj pa s ponavljanjem v mešanem vrstnem redu, raste nasičenost z inteligentnostjo. Mentalna manipulacija, ki obremenjuje delovni spomin, je torej eno bistvenih obeležij fluidne inteligentnosti. Lepo se vidi tudi narava obeh faktorsko mešanih testov (indukcija, Spomin 0.5 m). Samostojni faktor percepcije se ni izoblikoval.

V naši zadnji študiji s področja kratkoročnega spomina pa je bila na sposobnostno dokaj homogenem vzorcu kandidatov za štipendije (N=129, 67% fantov, povprečna starost 15,6 let) aplicirana naslednja baterija testov.

*Test nizov TN-20:* Meri fluidno inteligentnost. V seriji 15 likov mora subjekt odkriti pravilno nadaljevanje vrste.

*Hitrost percepcije (P-test):* Ta test naše lastne konstrukcije je klasičen test tega faktorja. Subjekt ugotavlja, kateri od štirih vzorcev na desni je enak vzorcu na levi.

*Test numerične sposobnosti (N-test):* Tudi ta test smo konstruirali sami. Obsega 40 nalog računanja z osnovnimi računskimi operacijami.

*Verbalni test "Tujke" (V-test):* Tudi ta test je še v fazi preskušanja. Subjekt presoja pomen 54 tujk.

HSPQ-B: V postopku je bil apliciran tudi Cattellov osebnostni vprašalnik - oblika za mladostnike, ki vsebuje tudi sposobnostno skalo. Naloge so tipa verbalnega rezoniranja.

Baterija auditivnih testov spomina. Štirje testi so posneti na kaseti. Subjekti (test je skupinski) poslušajo naloge, odgovore pa označujejo na odgovornem listu.

1. Pomnenje števil naprej - Ms: 12 nalog - serije dolžin od 3-10 števil.

2. Asociativno pomnenje - Ma: Test ima dve nalogi. V vsaki je 14 parov besed, ki jih subjekt poslušša, nato pa na list k prvim besedam pripiše druge besede.

3. Pomnenje smiselno povezanega gradiva - Mm: Test sestoji iz dveh zgodbic, ki ju subjekt poslušša, nato pa ju skuša čim točneje obnoviti.

4. Mentalna manipulacija M: Test sestoji iz 11 nalog. V vsaki subjekt poslušša serijo besed, nato pa mora na list napisati njihove začetnice v abecednem vrstnem redu.

Tabela 4.: Faktorska analiza skupine mentalnih testov

| TEST                            | nalog | čas  | $r_{ii}$    | I.          | II.         | III.        | IV.          | $h^2$      |
|---------------------------------|-------|------|-------------|-------------|-------------|-------------|--------------|------------|
| (1) Pomnenje števil             | 12    | 7'   | 0.56        | <b>0.63</b> | -0.11       | <b>0.33</b> | 0.16         | 0.53       |
| (2) Besede v parih - 1          | 14    | 6'   | 0.76        | 0.03        | <b>0.75</b> | 0.01        | -0.28        | 0.65       |
| (3) Besede v parih - 2          | 14    | 6'   | 0.67        | 0.13        | <b>0.77</b> | 0.08        | -0.07        | 0.62       |
| (4) Pomnenje zgodbe - 1         | 26    | 6'   | 0.80        | 0.27        | <b>0.63</b> | -0.10       | <b>0.40</b>  | 0.64       |
| (5) Pomnenje zgodbe - 2         | 31    | 6'   | 0.80        | 0.16        | <b>0.72</b> | 0.24        | 0.23         | 0.66       |
| (6) Preurejanje začetnic        | 11    | 5'   | 0.57        | <b>0.79</b> | 0.00        | 0.15        | -0.01        | 0.64       |
| (7) Test nizov TN-20            | 45    | 20'  | 0.87        | <b>0.72</b> | 0.30        | -0.11       | 0.14         | 0.64       |
| (8) HSPQ-B - rezoniranje        | 10    | -    | ?           | <b>0.56</b> | <b>0.32</b> | 0.19        | 0.06         | 0.46       |
| (9) Hitrost percepcije          | 36    | 4.5' | ?           | <b>0.50</b> | 0.09        | -0.21       | <b>-0.53</b> | 0.58       |
| (10) Numerična sposobnost       | 40    | 5'   | ?           | <b>0.56</b> | 0.18        | -0.10       | 0.00         | 0.35       |
| (11) Verbalni test Tujke        | 54    | 5'   | ?           | <b>0.45</b> | <b>0.33</b> | <b>0.57</b> | 0.13         | 0.65       |
| (12) Spol                       | -     | -    | -           | 0.21        | 0.01        | -0.04       | <b>0.81</b>  | 0.70       |
| (13) Starost                    | -     | -    | -           | -0.03       | 0.07        | <b>0.85</b> | -0.04        | 0.74       |
| Koeficienti so pomnoženi s 100, |       |      | lambda:     | 3.84        | 1.56        | 1.30        | 1.15         |            |
| decimalne vejice so izpuščene.  |       |      | % variance: | 29.5%       | 12.0%       | 10.0%       | 8.9%         |            |
|                                 |       |      |             |             |             |             |              | tot.=60.4% |

Postopek analize je bil enak kot v predhodno opisani študiji. Rezultate faktorске analize prikazuje tabela 4.

Prvi faktor združuje vse uporabljene teste primarnih mentalnih sposobnosti ter testa Pomnenje števil in Preurejanje začetnic iz baterije spomina. Faktor sicer lahko grobo identificiramo kot *inteligentnost*. Izoblikoval pa se je kot posledica dejstva, da omenjena spominjska testa dobro korelirata z ostalimi mentalnimi testi. Najvišjo nasičenost s faktorjem ima prav test Preurejanje začetnic, kar ponovno potrjuje našo hipotezo, da je mentalna manipulacija bistveno obeležje inteligentnosti.

Drugi faktor lahko identificiramo kot *asociativni spomin*, oziroma spomin za smiselno povezano gradivo. Ta faktor se izoblikuje tudi, če vsak od obeh spominjskih

podtestov (2 in 3) nista zastopana s po dvema variablama, ampak le s po eno. Ta dva testa z ostalimi mentalnimi testi ne korelirata tako visoko kot testa Pomnenje števil in Preurejanje začetnic, kar kaže na to, da merita dokaj specifično sposobnost. Faktor karakterizira tudi *pomembna verbalna komponenta*.

*Tretji faktor* je posledica dejstva, da s starostjo močno napredujejo verbalne sposobnosti adolescentov, malenkostno nasičenost ima tudi test Pomnenja števil.

*Četrti faktor* je povezan z razlikami v spolu: fantje so višji na prvem podtestu Pomnenja zgodbe in nižji na testu hitrosti percepcije.

Iz te študije lahko povzamemo naslednja pomembna spoznanja: Konstruirati nam je uspelo baterijo skupinskih auditivnih testov kratkoročnega spomina, ki že na zelo sposobnostno homogenem vzorcu kaže dokaj dobre merske karakteristike. Testa Pomnenje števil in Preurejanje začetnic oblikujeta samostojen faktor, na katerega se vežejo rezultati drugih uporabljenih mentalnih testov, medtem ko testa Besede v parih in Pomnenje zgodbe tvorita samostojen faktor, ki ga lahko identificiramo kot *asociativni spomin* in ki je v pomembni meri tudi povezan z verbalnimi sposobnostmi. Bistvo asociativnega spomina, kot je ta opisan v literaturi, je prav aktiviranje (oz. vzpostavljanje) asociativnih zvez med pojmovnimi vsebinami in ni čudno, če je pri verbalnem gradivu pri tem pomembna verbalna sposobnost.

Samostojni faktor obsega pomnenja, katerega predstavnik naj bi bil test Pomnenje števil, se seveda ni izoblikoval, saj v bateriji ni bilo drugih markerjev, ki bi ga lahko sooblikovali. Test Preurejanje začetnic sicer v pomembni meri vsebuje verjetno tudi komponento obsega pomnenja (kot smo pri prejšnji študiji videli za test Ponavljanje števil v mešanem vrstnem redu), a zaradi mentalne manipulacije z gradivom prav on v najvišji meri opredeljuje prvi izločeni faktor, ki je po naravi najbrž mešanica fluidne inteligentnosti in v manjši meri obsega pomnenja. Za potrditev vseh specifičnih primarnih sposobnosti bi seveda potrebovali za vsako od njih vsaj tri zanesljive markerje, tako obsežne baterije pa v našem primeru nismo mogli aplicirati, saj je bil prvotni namen predvsem proučiti merske karakteristike novih testov.

## KRA TKOROČNI SPOMIN V KOGNITIVNI PSIHOLOGII

V nadaljevanju bomo opisali nekaj najpomembnejših študij kratkoročnega spomina, na tem mestu pa opišimo sliko 2, ki hipotetično opisuje nekatere psihične procese, do katerih prihaja ob kratkoročnem pomnjenju. Vzemimo, da nekomu drugega za drugim prikazujemo predmete. Prvi med njimi je ost. Vidne informacije s pomočjo senzornega aparata pridejo v *ikonični spomin*. Primerjava zaznanega vzorca z vzorci, shranjenimi v *relacijsko organiziranem dolgoročnem spominu*, povzroči prepoznavo objekta. Nato sledi poimenovanje objekta. Z aktom notranjega govora, za katerega predpostavljamo, da je lociran v delu *akustičnega spomina*, v mislih poimenujemo opazovani predmet. Predpostavljamo, da *odprt kanal med akustičnim spominom in pojmovno vsebino, shranjeno v dolgoročnem spominu, pomeni bistvo procesa kratkoročnega spomina*. Teh kanalov je lahko hkrati odprtih le malo. Ob naslednjem zaznanem predmetu se proces ponovi, v zavesti ima naš subjekt sedaj že dva pojma itd. Seveda bi bil proces enak, če bi bil input informacij posredovan po slušni poti. V tem primeru bi bil najprej prepoznan

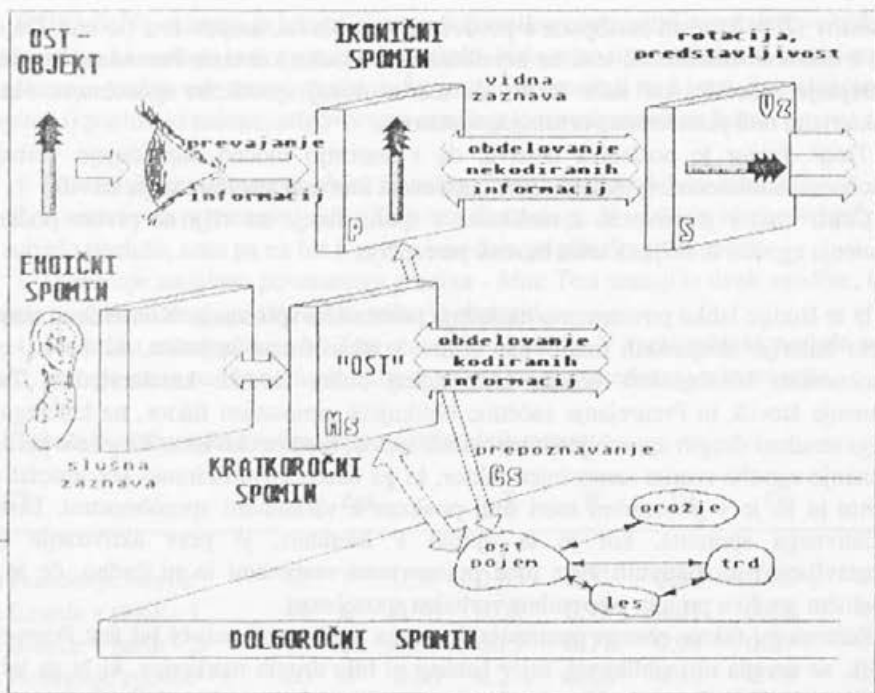

Slika 2.: Shema primarnega spomina

zvočni vzorec. V naši shemi smo tako choični spomin (odgovoren za zaznavanje surovih slišnih vzorcev) in spomin, v katerem nastaja notranji govor (tudi kratkoročni spomin) prikazali na strani akustične modalitete, čeprav nekateri avtorji (npr. Glanzer, Baddeley idr.) poudarjajo, da je kratkoročni spomin, kar zadeva modalnost, kompleksne prirode.

Nadaljnji proces obdelovanja informacij nas v tem trenutku ne zanima. Shema le nakazuje, kako človekov intelekt pojmovne informacije, shranjene v neposrednem spominu, nadalje obdeluje. V tem je tudi vloga kratkoročnega spomina kot nujnega predhodnega pogoja, precedensa za manifestiranje inteligentnosti. Te informacije so nadalje obdelane s strani mehanizmov fluidne in kristalizirane inteligentnosti. In še pojasnilo: kratice na shemi označujejo primarne mentalne sposobnosti, ki se manifestirajo v fazi obdelave informacij, ki jo slika zajema.

Zgornja razlaga opisuje naravo kratkoročnega spomina nekoliko drugače, kot klasične razlage, ki jih najdemo v učbenikih psihologije. Če na kratkoročni spomin gledamo kot na stanje, v katerem je hkrati odprtih več kanalov k dolgoročnemu spominu, torej kot na stanje, v katerem je zavesti dostopnih več vsebin, shranjenih v dolgoročnem spominu, res ne obstaja nikakršna potreba, da bi temu sploh rekli spomin. Nič namreč ni zapomnjenega. Že leta 1964 je J. Brown postavil isto vprašanje: "Ali se sploh kaj shrani"? Številni avtorji kratkoročni spomin opisujejo kot proces, kot *senzorno pasliko*, ki traja kratek čas in jo subjekt lahko bolj ali manj jasno razbira (Sperling, 1960).

Naslednje vprašanje, ki se nam postavi je, zakaj se informacije iz kratkoročnega spomina izgublajo. Očitno je kapaciteta vnosa informacij pri človeku omejena. Vse, kar percipiramo, ne moremo trajno shraniti v dolgoročnem spominu (tudi ne bi bilo smotno). Vendar pa, če smo na del teh informacij zavestno pozorni, jih nove perceptivne vsebine *sproti ne brišejo*. Z obnavljanjem (vzdrževanjem) senzorne paslike, kar je še najboljše nadomestilo za dejansko ponovno stimulacijo, jih je moč vtisniti v dolgoročni spomin. To, kar ni moč sprejeti simultano, je moč sprejeti sukcesivno. Vzrok izgubljanja informacij v kratkoročnem spominu so avtorji videli v:

1. Propadanju sledi (naknadna senzorna slika ne traja večno)
2. Interferenci z novo vsebino (nove informacije izrivajo, brišejo stare).

Tema dvema vzrokoma moramo dodati še tretjega, ki je tudi najbolj v skladu z našo hipotezo odprtih kanalov:

3. Izpodrivanje (Baddeley & Hitch, 1976) - nove vsebine ne interferirajo s starimi, ampak jih enostavno izpodrinejo, zamenjajo.

Zaustavimo se še za trenutek pri prehodu informacij iz kratkoročnega v dolgoročni spomin (nekateri, npr. Waugh in Norman govorijo tudi o primarnem in sekundarnem spominu). Gradivo v kratkoročnem spominu naj bi s ponavljanjem prešlo v dolgoročnega. Nekateri avtorji omenjajo tudi vmesni srednjeročni spomin, ki traja nekaj minut. Vendar pa, kaj se dogaja, ko si subjekt skuša v trajni spomin vtisniti informacijo, da ima Marko npr. številko telefona 316-522? Morda se v dolgoročni spomin v takem primeru sploh ne vtisne nobena nova informacija. Vzpostavijo se le asociacije med številkami (med bolj elementarnimi informacijami, že shranjenimi v dolgoročnem spominu in h katerim so kanali v trenutku pozornosti odprti) in pa med številkami in imenom "Marko". *Informacije, ki že obstajajo v dolgoročnem spominu, se le povežejo z novimi relacijami* (na več mestih smo že poudarili eno od bistvenih obeležij dolgoročnega spomina, namreč, da je ta relacijsko organiziran).

Če pri kratkoročnem spominu ne gre za pomnjenje, ampak za to, da je hkrati odprtih več kanalov k dolgoročnemu spominu, je za učinkovitost držanja vsebin v kratkoročnem spominu gotovo pomembna relacijska organiziranost dolgoročnega spomina. Kratkoročni spomin bo potemtakem boljši, če gre za:

1. gradivo, ki je lažje dostopno priklicu, ker je v dolgoročnem spominu bolje "vsidrano" (na primer številke nasproti nesmiselnim zlogom) in
2. gradivo, katerega členi so v seriji smiselno med seboj povezani, če že tudi med njimi subjekt uvidi relacije, ki jih prepozna kot iste, po katerih je že tudi sicer dolgoročni spomin organiziran.

Obe hipotezi sta bili v eksperimentalnih kognitivnih psihologov večkrat jasno potrjeni (npr.: Katona, 1940, Schwartz & Lippman, 1962, Cavanaugh, 1972).

Končno je v zvezi s kratkoročnim spominom pomemben še en pojav, ki se odraža tudi v rezultatih psihometričnih raziskav: Gabriel je že leta 1963 opozoril, da moramo v nalogah kratkoročnega spomina ločiti *pomnjenje gradiva (items) od pomnjenja vrstnega reda* postavk v nalogi. Itemi se v spominu ohranijo lažje in dalj časa kot informacije o vrstnem redu njihovega vstopanja v kratkoročni spomin. S tem vprašanjem se je kasneje podrobneje ukvarjal Hunt.

Dolgoročno in kratkoročno komponento spomina lepo kažejo rezultati tehnike prostega priklica (npr. serije besed). Začetni del krivulje odraža efekt komponente dolgoročnega spomina, končni del pa efekt komponente kratkoročnega spomina. Če subjekt po končani prezentaciji serije ne obnavlja takoj, ampak po npr. 20 ali 30 sekundah, v tem času pa opravlja dodatno mentalno aktivnost, ki preprečuje ponavljanje členov serije, končni učinek izgine (npr.: Postman & Philips, 1965).

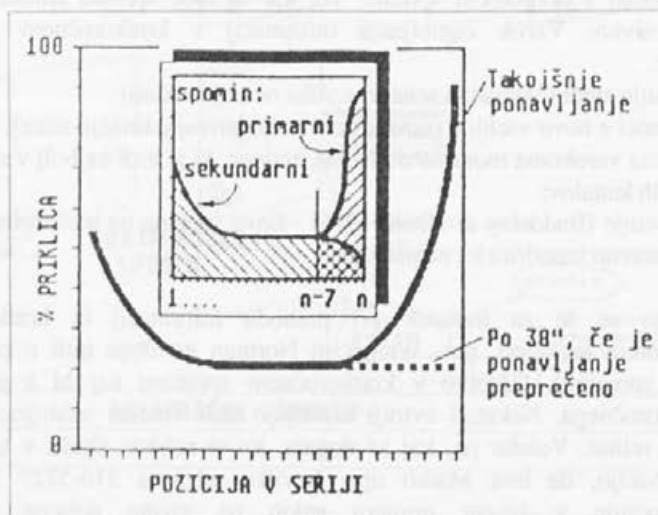

Slika 3.: Krivulja serialnega učenja

Ena prvih tehnik merjenja kapacitete kratkoročnega spomina je tehnika *obsega neposrednega pomnjenja (ONP)* (Jacobson, 1887). Subjekt posluša serijo postavk (npr. cifer), nakar jo mora ponoviti v istem vrstnem redu. Če uspe, je naslednja serija za en člen daljša. Obseg neposrednega pomnjenja je prag, ko subjekt serije ne more več pravilno obnoviti. V kasnejših raziskavah pa je bilo pokazano, da rezultat obsega tudi pomembno komponento dolgoročnega spomina. Craik (1970) je pokazal, da ONP celo više korelira s komponento dolgoročnega spomina iz tehnike prostega priklica ( $r=0.72$ ) kot s komponento kratkoročnega spomina ( $r=0.49$ ). Če komponento kratkoročnega spomina z vmesnim intervalom med prezentacijo gradiva in ponavljanjem odstranimo, je rezultat na preizkušnji ONP seveda nižji, vendar upad ni zelo velik in je v veliki meri omejen na kasnejše člene v seriji (Baddeley & Levy, 1971).

Izgleda, da vsa opravila v poskusih kratkoročnega spomina vsebujejo tudi pomembno komponento dolgoročnega spomina, kar pa je razumljivo, saj je kratkoročni spomin sam omejen le na zelo kratko časovno obdobje in na nekaj členov, ki jih subjekt lahko hkrati hrani.

Na dokaj jasno ločeni dve komponenti spomina kažejo tudi klinični rezultati. Pacienti s sindromom Korsakoff imajo velike težave pri učenju novega gradiva (npr. liste besed v parih), imajo pa neokrnjen kratkoročni spomin za številke ali besede, prezentirane slučajno ali v stavkih (Zangwill, 1946). Pacienti z bilateralno poškodbo temporalnega režnja in poškodbo hipocampusu kažejo na teh preskusih enake rezultate

(Milner, 1970, Drachman & Arbit, 1966). Obseg neposrednega pomnjenja je ohranjen, če pa serija presega njegovo dolžino in se je morajo naučiti, imajo pri tem velike težave. Po svojih raziskavah, v katerih sta v nalogah serialnega učenja ločila obe komponenti spomina, sta Baddeley in Warrington (1970) zaključila, da imajo amnestični pacienti zelo prizadeto sposobnost vnosa informacij v dolgoročni spomin, kratkoročni spomin pa je ohranjen. Drugi pacienti, z okvarami v drugih delih centralnega živčnega sistema pa kažejo obratno sliko (posamezni klinični primeri ne dovoljujejo generalizacij o zakonitostih v zvezi z lokacijami).

1. *Hitrost dostopa do informacij v kratkoročnem spominu.* Če ima človek v spominu serijo števil ali črk in mora ugotoviti, ali je naknadno prezentirana številka (ali črka) med njimi, potem je hitrost odločitve odvisna od števila itemov v spominu. Preiskovanje vsebine kratkoročnega spomina je *serialno* in *izčrpno* (če je znak v seriji, subjekt reagira, sicer preišče serijo do konca). Z vsakim naslednjim itemom, ki ga mora subjekt obdelati, izgubi cca 38 msec (Sternberg, 1966, 1967, 1969). Če je naknadno prezentirani item težko prepoznati (npr. vizualno degradirane črke ali številke), potem so časi reakcij daljši, vendar nagib premice ostaja enak. To jasno potrjuje dejstvo, da itemi, hranjeni v kratkoročnem spominu, niso serialno primerjani z naknadno prezentiranim vidnim vzorcem, ampak s pojmom, ki ga ta vzorec evocira. Začetni proces prepoznavanja znaka traja sicer dalj časa, kasnejše primerjave s serijo, ki je v kratkoročnem spominu, pa zahtevajo enak čas, kot če vzorec ni degradiran (Sternberg, 1967).

2. *Omejitve kapacitete kratkoročnega spomina.* Govorimo lahko o dveh vrstah omejitev: o omejitvah števila pojmov, ki jih lahko hkrati hranimo v kratkoročnem spominu, in o časovnih omejitvah - če je obnavljanje gradiva, hranjenega v kratkoročnem spominu, onemogočeno, ga človek pozabi.

Miller (1956) je ugotovil, da je število itemov, ki jih subjekt hkrati lahko drži v kratkoročnem spominu, konstantno. Interindividualne razlike so, kot vemo, velike in povezane z inteligentnostjo, obseg pomnjenja pa je odvisen tudi od gradiva, ki si ga je treba zapomniti (glej diagram 4). Seveda lahko gradivo grupiramo v širše sklope (npr. v znanem Smithovem poskusu sta bila po dva binarna znaka - 0 in 1 - nadomeščena z eno samo številko - od 0 do 3), vendar število zapomnjenih širših sklopov spet ne preseže konstatnega obsega kratkoročnega spomina. Zanimiv odnos je odkril Cavanaugh (1972). Našel je jasno zvezo med obsegom pomnjenja in hitrostjo preiskovanja vsebine kratkoročnega spomina (kot jo je meril Sternberg). Odnos kaže diagram 4. V kratkoročnem spominu najhitreje preiskujemo serijo števil in za številke tudi velja, da si jih največ hkrati lahko zapomnimo. Najmanjši je obseg pomnjenja za nesmiselne zloge (le nekaj nad 3) in tudi proces preiskovanja serije nesmiselnih zlogov, ki jih držimo v kratkoročnem spominu poteka najpočasneje. Po mojem mnenju ti rezultati lepo kažejo, da pri kratkoročnem spominu ne gre za informacije, ki bi bile v nekem pomnilniku shranjene, ampak za *aktiven proces, za nenehno "osvežitev" zveze z dolgoročnim, pojmovnim spominom.*

V enem od eksperimentov (Peterson & Peterson, 1959) so bile subjektu najprej prezentirane tri črke, nato pa trimestno število. Njegova naloga je bila šteti od tega števila navzdol po tri, dokler ni dobil signala z lučjo. Ob tem signalu je moral obnoviti serijo črk. Že po intervalu 3 sekund je bil procent pravilnih obnovitev le nekaj nad 50. Po 9 sekundah je znašal le še 20, po 18 sekundah je bila vsebina kratkoročnega spomina, ki

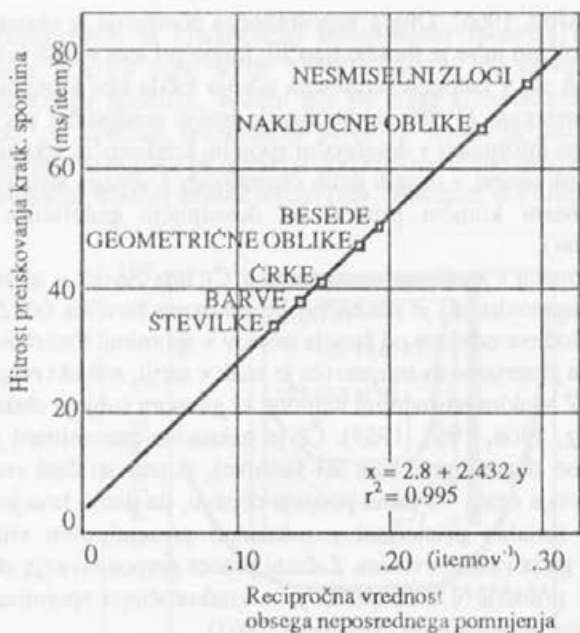

Slika 4.: Odnos med hitrostjo preiskovanja kratkoročnega spomina in obsegom neposrednega pomnjenja.

se ni osveževal (črke), praktično izgubljena. Hitrost "pozabljanja" (spet bi bilo bolje reči opuščanja kanalov k dolgoročnemu spominu) je seveda odvisna tudi od števila itemov, ki jih držimo v kratkoročnem spominu (Murdock, 1961; Melton, 1963). Če hranimo v kratkoročnem spominu 7 itemov, vsaka distrakcija (npr. štetje) povzroči, da jih že po nekaj sekundah pozabimo, če hranimo v spominu le en item, do pozabljanja ne bo prišlo. Tudi ti eksperimenti (pa tudi eksperimenti s področja pozornosti) dokazujejo, da gre pri kratkoročnem spominu za *aktiven proces*. Odštevanje po tri, na primer, lahko človeku pusti še dovolj prostih kapacitet, da v spominu aktivno drži en item ali dva, ne pa tudi, na primer, sedem. Pri tem je kot item mišljena *posamezna integrirana enota*, na primer, beseda ali celo stavek (če je dovolj dobro integriran), ne glede na npr. število zlogov ali črk. Vendar pa v čistih nalogah kratkoročnega spomina intelekt ne more formirati v toku naloge novih integriranih celot, na primer na osnovi podobnosti med itemi (Craik & Levy, 1970).

Morda še rezultati eksperimenta iz domačih logov (Pogačnik, 1987). Izdelan je bil računalniški preskus za merjenje obsega kratkoročnega spomina. Ta je omogočal poleg drugega tudi hitrost prikazovanja števil na ekranu. Odnos med hitrostjo prikazovanja števil in obsegom pomnjenja kaže slika 5. Kratek čas onemogoča kodiranje gradiva. Pri 0.4 sekundah je bilo to (pri naših dveh subjektih) že popolno. Dnevi vaje niso rezultirali v bistveno povečanem obsegu obnovljenega gradiva. Iz prvega v drugi in v tretji poskus sicer poskusne osebe napredujejo, kar pa je bolj stvar obvladanja metode preskušanja kot pa kapacitete kratkoročnega spomina. Interakcija med hitrostjo prikazovanja in dnevi vaje ni bila statistično pomembna, kar ne potrjuje hipoteze, da kratek tempo, a nad



pragom dekodiranja, onemogoča uporabo raznih strategij (predvsem ponavljanja). Vpliv hitrosti prikazovanja gradiva na uspeh v nalogah kratkoročnega spomina je dokazal tudi Hockey (1973).

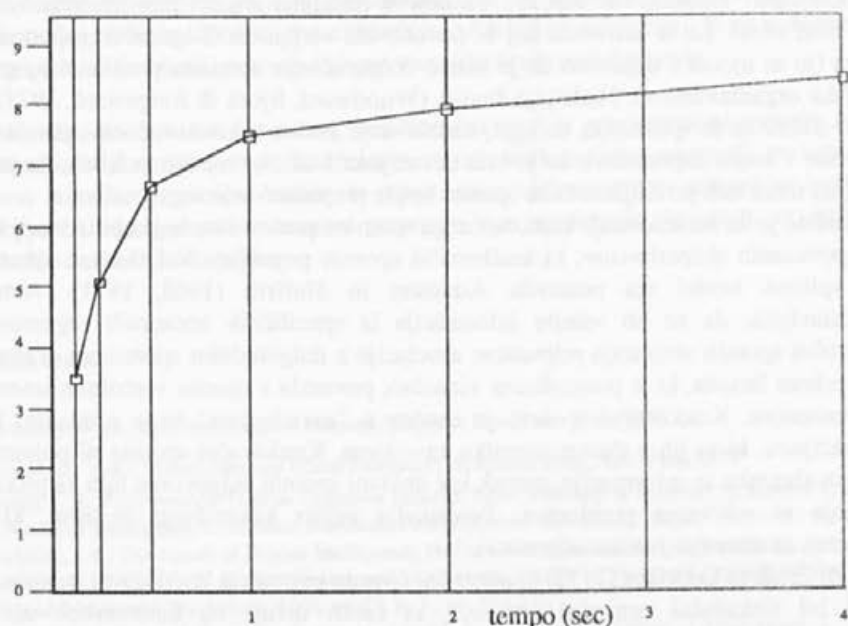

Slika 5.: Odnos med hitrostjo prikazovanja števil in obsegom pomnjenja.

3. *Narava primarnih spominskih aktivnosti.* Številne raziskave so bile usmerjene v razjasnitev narave procesov, ki potekajo ob aktu kratkoročnega pomnjenja.

Conrad (1962) je našel, da so napake pri obnavljanju gradiva, ki je v kratkoročnem spominu, *akustično* podobne originalnemu gradivu, tudi če je bilo gradivo prezentirano po vizualni poti. Baddeley (1966) je našel pomembno manjši obseg pomnjenja za serije itemov, ki so si bili akustično podobni, kot za serije, ki so bili akustično heterogeni (pojav interference). Med seti semantično podobnih in heterogenih itemov so bile razlike le neznatne (pač pa so dokazali, da je semantična podobnost zelo pomembna v nalogah, ki zadevajo predvsem dolgoročni spomin). V Sternborgovih eksperimentih je avtorje zanimalo, kako hitro poteka proces preiskovanja vsebin, shranjenih v kratkoročnem spominu. Drugi avtorji (Siple, 1974, Posner, 1973) so te poskuse nadaljevali. Predpostavljali so, da je proces preiskovanja kratkoročnega spomina počasnejši, če je naknadno zadani item (ki ga subjekt v kratkoročnem spominu išče) podoben itemom, ki se v kratkoročnem spominu nahajajo. Rezultati kažejo, da tako auditivna kot vizualna podobnost upočasnjujeta proces preiskovanja in da so njuni učinki približno aditivni. Nadalje so številni avtorji predpostavljali, da je *obnavljanje* gradiva, ki ga subjekt hrani v kratkoročnem spominu, nujen pogoj za *dolgoročno pomnitev gradiva* (Atkinson & Shiffrin, 1968; Norman & Rumelhart, 1970). Te predpostavke so potrjevali zlasti

eksperimenti s serialnim učenjem. Craik in Lockhart (1972) sta trdila, da sta v zvezi s procesi obnavljanja in osveževanja vsebin, ki se nahajajo v kratkoročnem spominu, pomembni dve stvari: Prvo je enostavno *držanje informacij v kratkoročnem spominu*. Ta proces na dolgoročno zapornitev gradiva nima nobenega vpliva. Drugi aspekt pa je takoimenovani "*elaborativni aspekt*". Ta zadeva nadaljnje analize *pomena gradiva in zveze med itemi*. Le-ta aktivnost naj bi povečevala verjetnost dolgoročne zapornitve gradiva (to se ujema z dejstvom da je bistvo dolgoročnega spomina predvsem njegova *relacijska organiziranost*). Nadaljnje študije (Woodward, Bjork & Jongeward, 1973) so k temu dodale le še spoznanje, da zgolj zadrževanje vsebin v kratkoročnem spominu ni rezultiralo v trajni zapornitvi, če je bila ta merjena z učinkovitostjo priklica, da pa je bilo kljub temu tudi po daljšem času opazno boljše prepoznavanje tega gradiva.

Končno je za razumevanje kratkoročnega spomina pomembna še skupina teorij in z njimi povezanih eksperimentov, ki kratkoročni spomin pojmujejo kot *delovni spomin*. Zelo vpliven model sta postavila Atkinson in Shiffrin (1968, 1971). Avtorja predpostavljata, da se ob vstopu informacija iz specifičnih senzornih registrov v kratkoročni spomin aktivirajo relevantne asociacije z dolgoročnim spominom. Tako se bo na primer beseda, ki je prezentirana vizualno, povezala z njenim verbalnim imenom in s pomenom. Kratkoročni spomin je enačen z "*zavedanjem*", to je z mislimi in informacijami, ki se jih v danem trenutku zavedamo. Kratkoročni spomin ni pojmovan zgolj kot shramba za informacije, ampak kot *delovni spomin*, odgovoren tudi za procese odločanja in reševanja problemov. Predstavlja center kontrolnega sistema, ki je odgovoren za usmerjanje toka informacij.

Tudi Craik in Lockhart (1972) kratkoročni spomin pojmujejo kot delovni spomin. Ta naj bi bil fleksibilni centralni procesor, ki lahko deluje na kateremkoli nivoju procesiranja. Podobno kot je *primarni spomin* opredelil že W. James, naj bi bil kratkoročni spomin tesno povezan z zavestnostjo in njegova omejena kapaciteta naj bi bila povezana z omejitvami kapacitete *pozornosti*.

Baddeley in Hitch (1974) sta s serijo eksperimentov skušala preveriti identičnost konceptov kratkoročnega in delovnega spomina. Uporabljala sta naloge verbalnega rezoniranja, razumevanje teksta in prostega priklica. Njune ugotovitve so bile sledeče: Obstaja enovit sistem delovnega spomina - kot centralni procesor informacij. Obdelovanje informacij je bistveno prizadeto, če je istočasno z informacijami zapolnjen tudi kratkoročni spomin (če mora npr. subjekt v mislih držati 6 števil), ob manjši obremenitvi kratkoročnega spomina pa procesiranje informacij ni bistveno prizadeto. Avtorja zaključeta, da delovni spomin in kratkoročni spomin (pomnjenje števil) nista identična, da pa se deloma prekrivata, da obstaja torej delovni spomin v vlogi centralnega procesorja in golo držanje itemov v zavesti (articulatory rehearsal loop).

Psihologija kratkoročnega spomina ne obsega le področij, ki smo jih obravnavali mi v tem pregledu. Imamo namreč tudi obširna poglavja o kratkoročnem vizualnem, auditivnem, kinestetičnem itd. spominu. Vendar gre pri vseh teh za zavedanje surovih, nekodiranih vsebin. Zato našo obravnavo kar sklenimo s kratkim povzetkom:

*Kratkoročni spomin je sposobnost intelekta (centralnega procesorja), da ima hkrati v zavesti več kodiranih (simbolno-semantičnih) psihičnih vsebin. Po izvoru je, izgleda, auditivne narave. Predstavljamo si ga lahko kot več hkrati odprtih informacijskih kanalov k vsebinam, shranjenim v dolgoročnem spominu. Iz kratkoročnega spomina*

vsebine izginjajo zato, ker jih izrivajo nove vsebine. Kratkoročnega spomina ne smemo enačiti z delovnim spominom, ker se v slednjem "nahajajo" še druge, ne le simbolično in semantično kodirane vsebine in pa ker procesor poleg zgolj držanja vsebin v zavesti vrši tudi manipulacije s tem gradivom. Kratkoročni spomin je osnova intelekta zato, ker se v njem "nahajajo" vsebine, pripravljene za nadaljnje procesiranje. Učinkovitost procesorja je namreč odvisna od hitrosti procesiranja in od količine informacij, ki se v danem času lahko obdelujejo hkrati, prav slednje pa omogoča kratkoročni spomin.

Končno še terminološki namig. Kratkoročni spomin pravzaprav ni spomin. Naravo procesa točneje označuje npr. Baddeleyev termin artikulacijska zanka ali, podobno, kot imamo ikonični in ehoični buffer, bi temu lahko rekli simbolno-semantični buffer, še bolje pa bi bilo govoriti v terminu procesov, npr. zavedanje vizualnih, akustičnih in simbolno-semantičnih vsebin.

#### LJTERATURA

1. Baddeley, A. D., *The Psychology of Memory*, Harper & Row, New York, 1976.
2. Bower, G. (ed.), *Human Memory (Basic Processes)*, Academic Press, New York, 1977.
3. Carroll, J. B., *Psychometric Tests as Cognitive Tasks: A New "Structure of Intellect"*, v: Resnick L. B. (ed.): *The Nature of Intelligence*, L. Erlbaum Associates, Publ. Hillsdale, New Jersey, 1976.
4. Guilford, J. P., *The Nature of Human Intelligence*, McGraw Hill, London, 1971 (iz leta 1967).
5. Horn, J. L. & Cattell, R. B., *Refinement and Tests of the Theory of Fluid and Crystallized Intelligence*, *Journal of Educational Psychology*, 1966, zv. 57, št. 5., str. 253-270.
6. Hunt, E., *Varieties of Cognitive Power*, v: Resnick L. B. (ed): *The Nature of Intelligence*, L. Erlbaum Associates, Publ. Hillsdale, New Jersey, 1976.
7. Melton, A. W. & Martin, E. (ed. s.), *Coding Processes in Human Memory*, John Wiley & Sons, New York, 1972.
8. Pogačnik, V., *Program za merjenje obsega neposrednega pomnenja*, Posvetovnje psihologov SR Slovenije, Radenci, 1987.
9. Pogačnik, V., *Inteligentnost kot sposobnost obdelovanja informacij*, Zavod SR Slovenije za produktivnost dela, Center za psihodiagnostična sredstva, Ljubljana, 1988.
10. Rumelhart, D. E., *Introducion to Human Information Processing*, John Wiley & Sons, New York, 1977.
11. Stankov, L., Horn, J. L. & Roy, T., *On the Relationship Between Gf/Gc Theory and Jensen's Lewel I/Lewel II Theory*, *Journal of Educational Psychology*, 1980, zv. 72, št. 6, str. 796-809.
12. Stankov, L. & Horn, J. L., *Human Abilities Revealed Through Auditory Tests*, *Journal of Educational Psychology*, 1980, zv. 72, št. 1, str. 21-44.
13. Vernon, G., *Ljudsko pamčenje*, Nolit, Beograd, 1980 (Izvimik iz 1975).

# Prehod s heteronomnega na avtonomni nivo moralne presoje v obdobju srednjega otroštva

MAJA ZUPANČIČ

## 1. PROBLEMATIKA IN PROBLEM.

O Piagetovi dvostopenjski shemi razvoja moralne presoje smo z njenega vsebinskega vidika obširneje govorili že v prejšnjih člankih zato bomo tu na kratko spregovorili o njegovih t.i. "stopnjah" in to o prehodu med stopnjama. Piaget namreč stopenj moralne presoje ni definiral v strogo strukturalnem smislu (1932, 1965) (11)\*, temveč v terminih idealno-tipološkega pristopa. Meni, da ni neka opazljiva struktura tista, ki omogoča primerljivost enega elementa vsebine z drugimi, temveč da v sklopu ene stopnje le klaster izbrane vsebine drži skupaj.

Dejstvo, da Piagetova teorija razvoja moralne presoje ni prava ali strogo stopenjska, bi lahko pojasnili s tremi razlogi:

- empirične raziskave kažejo, da so tipi testnih odgovorov lahko determinirani z načinom vzgoje otroka, zato se pri interpretaciji rezultatov pogosto meša vsebina s strukturo;

- oba aspekta moralnosti (heteronomni in avtonomni) Piaget v svojih kasnejših delih pojmuje kot nasprotujoča in zato meni, da avtonomna moralnost ne predstavlja transformacije oz. restrukturacije heteronomne;

- stopnje Piaget pojmuje kot starostno razvoje le na podlagi dveh dejstev, ki pa nista univerzalno empirično dokazana. Z naraščujočo kronološko starostjo naj bi otrok vse bolj vstopal v interakcijo z vrstniki, za le-to pa so značilna recipročna prijateljstva in solidarnost, kar generira avtonomnost v moralnem mišljenju, po drugi strani pa dokazuje, da je heteronomna stopnja manj uravnotežena od avtonomne. Avtonomnost moralne sodbe, katere nujni pogoj je vzajemno spoštovanje, ima po Piagetu dvojni efekt: intelektualnega in moralnega. Z intelektualnega vidika otroka osvobaja mnenj, ki mu jih vsiljuje odrasla avtoriteta zaradi vse večje notranje konsistentnosti in recipročne socialne kontrole. Z moralnega vidika pa otrok nadomesti norme avtoritet kot imanentnih z normami recipročnosti in simpatije.

Tekom razvoja avtonomna moralnost postopno prevladuje nad heteronomno, čeprav ne gre za kvalitativno transformacijo, saj na prehodu ni notranje logike v smislu

\* Zaporodna številka navedene literature

razvojne diferenciacije in integracije. Predominacija avtonomne moralnosti (kot priznava tudi Piaget v svojih kasnejših delih) pa je odvisna od vrste širših socialnih relacij družbe, v kateri se otrok razvija. Pri tem je potrebno poudariti, da Piaget razvoj kognitivnih struktur vsekakor pojmuje kot primarni, čeprav ne zadostni faktor za razvoj avtonomne moralne sodbe. Menim, da brez sposobnosti decentracije v mišljenju in reverzibilnosti noben tip socialne interakcije ne vodi do višje stopnje v razvoju moralnega presojanja, čeprav so empirične raziskave pokazale (uporaba originalnih Piagetovih nalog, ki od otroka zahtevajo izbiro med heteronomnim - bolj se kaznuje dejanje s kvantitativno večjimi posledicami - in avtonomnim odgovorom - bolj se kaznuje dejanje s slabšim namenom), da otrokove izbire odgovorov ne kažejo kvalitativno strukturiranih celot ali klasterjev odgovorov, ki formirajo invariantno sekvenco transformacij in integracij (Kohlberg, 1964, Lickona, 1976)6.

Kot problem v pričujoči raziskavi proučujemo naravo prehoda s heteromne na avtonomno stopnjo moralnega presojanja v Piagetovem smislu, hkrati pa skušamo določiti prevladujoči model psihičnega funkcioniranja na eni in drugi stopnji z ozirom na determinante otrokove moralne presoje.

## 2. METODOLOGIJA.

### a) Variable.

Kot neodvisne variable smo upoštevali kronološko starost, spol in socialno-izobrazbeni status otrokove družine. Po starosti so otroci razdeljeni v dve skupini, in sicer petletni, ki obiskujejo pripravo na vstop v šolo, ter osemletni, ki obiskujejo drugi razred osnovne šole. V obeh skupinah so moški in ženski subjekti s treh socialno-izobrazbenih statusov: nižji (nobeden izmed staršev nima končano štiriletne srednje šole), srednji (vsaj eden izmed staršev ima končano štiriletno srednjo šolo, drugi pa vsaj triletno), višji (vsaj eden izmed staršev ima končano višjo ali visoko šolo, drugi pa vsaj štiriletno srednjo šolo).

Kot odvisne variable smo upoštevali stopnjo moralnega presojanja po Piagetovi dvostopenjski shemi, splošni faktor inteligentnosti, operativnost mišljenja na konkretnem nivoju, indikatorje socialnega samokonstrukta ter indikatorje reagiranja v frustracijski situaciji.

### b) Inštrumenti.

- Preiskus moralnega presojanja - PPM (M. Zupančič, M. Winter, 1982). Preiskus je sestavljen iz sedmih moralnih dilem, podanih v obliki zgodbic. V vsaki nastopata po dva glavna protagonista v določeni socio-moralni situaciji. Eden od njiju slučajno povzroči veliko škodo, drugi pa namerno manjšo. Škoda se v situacijah nanaša na več vsebinskih področij: materialna škoda, negativne posledice v šolski situaciji, fizična prizadetost živali, učiteljice ter vrstnika in kraja. Subjekti se morajo v svojih odgovorih odločiti, kateri izmed protagonistov je bolj poreden in zakaj. Na podlagi odgovorov določamo heteronomni in avtonomni tip moralne sodbe. Točujemo le avtonomne odgovore kot

indikatorje zrelosti moralne presoje. Vrednotimo tako "pravilnost" odgovora (1 točka) kot relevantnost razlage le-tega (1 točka). Preiskus je za predšolske otroke usten in individualen, za šolske pa skupinski v obliki papir - svinčnik.

- Lorge-Thorndikeov inteligentnostni test, neverbalna verzija, prva in druga težavnostna stopnja. Preiskus je skupinski.

- Preiskus konzervacije kontinuirane količine - voda. Za predšolske otroke je preiskus individualen, za šolske pa skupinski v obliki papir - svinčnik ob simultani demonstraciji prelivanja. Pri točkovanju upoštevamo pravilnost odgovora in relevantnost razlage.

- Test socialnega samokonstrukta, priredba po Henderson, Long, Ziller. Test je podrobneje opisani v eni izmed prejšnjih števil.

- Rosenzweigov slikovni frustracijski test, oblika za otroke. Za predšolske otroke je preiskus usten in individualen, za šolske pa pismen, z originalnimi testnimi zvezki.

### c) Vzorec.

Tabela št. 1: Frekvenčna struktura vzorca petletnih otrok glede na spol in socialno-izobrazbeni status (SIS):

| SIS<br>spol | nižji | srednji | višji | total |
|-------------|-------|---------|-------|-------|
| moški       | 6     | 10      | 7     | 23    |
| ženski      | 7     | 7       | 7     | 21    |
| total       | 13    | 17      | 14    | 44    |

V vzorec so bili izbrani otroci z oddelkov priprave na šolo v VVO Andersen in VVO Kurirček v Ljubljani. Povprečna kronološka starost vzorca znaša 64.75 mesecev s SD 3.01 meseca.

Tabela št. 2: Frekvenčna struktura vzorca osemletnih otrok glede na spol in SIS:

| SIS<br>spol | nižji | srednji | višji | total |
|-------------|-------|---------|-------|-------|
| moški       | 10    | 6       | 6     | 22    |
| ženski      | 9     | 9       | 6     | 24    |
| total       | 19    | 15      | 12    | 46    |

V vzorec so bili izbrani otroci drugih razredov osnovnih šol Franc Leskošek-Luka in Bonifacij v Ljubljani. Povprečna kronološka starost vzorca znaša 101.29 meseca s SD 4.46 meseca. Razlike v frekvenčni zastopanosti neodvisnih variabel spol in SIS znotraj posameznega vzorca in med vzorcema niso statistično pomembne, medtem ko so razlike v kronološki starosti med vzorcema visoko statistično pomembne, kar ustreza predpostavki o izbiri vzorcev.

### 3. KVANTITATIVNA IN KVALITATIVNA ANALIZA.

Tabela št. 3: Prikaz rezultatov t testa za moralno presojanje, konzervacijo in inteligentnost:

| Variable           | $\bar{x}$ |       | SD    |       | t      | df    | p     |
|--------------------|-----------|-------|-------|-------|--------|-------|-------|
|                    | 5 let     | 8 let | 5 let | 8 let |        |       |       |
| Moralno presojanje | 5.50      | 7.78  | 2.12  | 2.80  | -4.37  | 83.58 | 0.000 |
| Konzervacija       | 0.09      | 1.00  | 0.06  | 0.14  | -5.97  | 56.67 | 0.000 |
| Inteligentnost     | 38.64     | 54.49 | 9.08  | 5.80  | -10.41 | 72.83 | 0.000 |

Moralno presojanje pet- in osemletnih otrok se po Piagetovi dihotomni shemi pomembno razlikuje med dvema razvojnima obdobjema, tj. med preoperacionalno stopnjo in prehodom s preoperacionalne na stopnjo konkretno logičnih operacij na nivoju pomembnosti 0.000. Preoperacionalni otroci v povprečju odgovarjajo bolj na moralno heteronomnem nivoju, kar pomeni, da presojajo pretežno na podlagi posledic, ki jih protagonisti v moralnih situacijah povzročijo s svojo akcijo. Otroci na prehodu oz. konkretno logični stopnji v razvoju mišljenja pa v povprečju presojajo bolj avtonomno v Piagetovem smislu, kar pomeni, da moralno dejanje presojajo pretežno na podlagi intenc protagonista. Tudi sami frekvenčni distribuciji odgovorov na PMP kažejo, da je teža odgovorov petletnih na levi oz. na strani heteronomnih, konsekvencnih odgovorov, teža osemletnih pa na desni oz. na strani avtonomnih, intencionalnih odgovorov. Nekateri starejši otroci dajejo celo izključno avtonomne odgovore. Dobljeni rezultati se skladajo s Piagetovimi razvojnimi predpostavkami o prehodu s heteronomnega na avtonomni nivo moralnega presojanja v obdobju od 9-10. leta starosti. Naši rezultati sicer kažejo, da je prehod daljši in da se začne že v obdobju petega leta starosti ter traja verjetno do 10. leta starosti, ko večina otrok daje popolnoma avtonomne odgovore. Rezultatov seveda ne smemo generalizirati na vse tipe moralnega presojanja, saj je avtonomnost odgovorov vsekakor odvisna od tipa situacije, ki jo posameznik presoja (Adams R.E., Passman R.H., 1977 (1), Arsenio W.F., Ford M.E. (2), French D.C. (3), Grueneich R. (4), Hendley B., Butter E.J. (5), Mirić J. (7), Moran J.D., O'Brien G. (8), Nucci P.L., Nucci S.M. (10), Tisak M., Turiel E. (13)).

V našem inštrumentu uporabljamo izključno zgodbe, ki se nanašajo na moralna pravila v situacijah, ki so blizu otrokovim vsakdanjim izkušnjam, presojanje se osredotoča na evalvacijo dejanj otrokovih vrstnikov, s katerimi se po predpostavki identificira. Vsaka zgodba vsebuje le dve kombinaciji Piagetove dihotomije - velika posledica: nenamernost in slaba intencija; majhna posledica. Namenoma smo se tudi izognili izrazito travmatskim posledicam, kar bi verjetno premaknilo odgovarjanje v heteronomno smer pri obeh skupinah otrok. Zato tudi naši rezultati veljajo za izključno take tipe situacij.

Ker je sistem moralnega presojanja pretežno, čeprav ne izključno, kognitivne narave (Piaget, Kohlberg, Rest), smo v obravnavo kognitivno moralnega sistema vpeljali tudi operacionalnost mišljenja in inteligentnost. Z rezultatov v tabeli 3 je razvidno, da se obe skupini otrok razlikujeta glede operacionalnost mišljenja na konkretnem nivoju. Razlike so visoko statistično pomembne. Petletni se razen ene izjeme in dveh na prehodu nahajajo izključno na preoperacionalni stopnji, medtem ko se osemletni nahajajo v enako

visokem proporcu na preoperacionalnem kot na konkretno operacionalnem nivoju, manjšina pa na prehodu (operativni odgovor, nepopolna razlaga). Tudi ti rezultati ustrezajo Piagetovim predpostavkam in empiričnim ugotovitvam o starostnih trendih v razvoju operacionalnega sistema. Petletni se nahajajo na preoperacionalni stopnji, medtem ko je prehod in pojav konkretnih operacij v naši raziskavi pomaknjen na starostno nekoliko višje obdobje, kot ga je predvidel Piaget. Empirične raziskave sicer kažejo, da se pojav konkretno operacionalne stopnje pojavlja v odvisnosti od socialnih izkušenj (npr. Newman D., Riel M., Martim L.M.W., 1983)<sup>9</sup>, vendar menim, da je odločilen faktor takim rezultatom v naši raziskavi pojav vmesne variable, tj. slikovna predstavitev eksperimenta in pisno odgovarjanje. Kljub temu pa je razvojni trend dovolj jasen.

Glede inteligentnosti se pojavlja problem ustreznosti druge oblike testa LTIN, ki smo ga uporabili kot po teoretičnih predpostavkah relevantnega za otroke drugih razredov osnovnih šol. Kot smo ugotovili v predhodnih raziskavah (Horvat L., Zupančič M.)<sup>16</sup> je druga oblika testa prelahka za osemletne otroke, zato lahko rezultate v grobem obravnavamo kot dobljene na obliki testa za prvi razred oz. malo šolo. Seveda osemletni zato dosegajo pomembno višje rezultate na testu inteligentnosti kot petletni. Tako lahko vsaj hipotetično trdimo, da gre za v celoti gledano enako inteligentne otroke v obeh skupinah. Vendar bi morali hipotezo o nerelevantnosti druge oblike testa LTIN za naše osemletne otroke vsekakor ponovno preveriti na večjih vzorcih osemletnih otrok, čeprav rezultati študij L. Horvata<sup>16</sup> in M. Zupančič<sup>16</sup> potrjujejo hipotezo o tem, da je druga verzija LTIN-a prelahka, saj je prvi podtest popolnoma nediskriminativen.

Tabela št. 4: Prikaz korelacijskih koeficientov\* med moralnim presojanjem, kognitivnimi variablami in SIS:

| Variable           | Moralno presojanje |       |       |       | Konzervacija |       |       |     | Inteligentnost |      |       |     | SIS   |   |       |   |  |
|--------------------|--------------------|-------|-------|-------|--------------|-------|-------|-----|----------------|------|-------|-----|-------|---|-------|---|--|
|                    | 5 let              |       | 8 let |       | 5 let        |       | 8 let |     | 5 let          |      | 8 let |     | 5 let |   | 8 let |   |  |
|                    | r                  | p     | r     | p     | r            | p     | r     | p   | r              | p    | r     | p   | r     | p | r     | p |  |
| Moralno presojanje |                    |       |       |       |              |       |       |     |                |      |       |     |       |   |       |   |  |
| Konzervacija       | +                  |       | .13   | ni p. |              |       |       |     |                |      |       |     |       |   |       |   |  |
| Inteligentnost     | .16                | ni p. | .23   | .07   | /            | ni p. | .26   | .04 |                |      |       |     |       |   |       |   |  |
| SIS                | .38                | .01   | /     | ni p. | /            | /     | /     | /   | .39            | 0.01 | .30   | .03 |       |   |       |   |  |

\* Ker meritve konzervacije in SIS izražamo na numeričnih podatkih, ki imajo lastnosti zaporedja, tj. ker gre za ordinalne podatke in N ne presega 50 elementov, smo pri povezavah teh dveh variabel z ostalimi računali Spearmanov  $\rho$  koeficient, sicer pa Pearsonov  $r$ .

Korelacije so, kot kaže tabela, razmeroma nizke, čeprav so nekatere statistično pomembne. V kontekstu korelacij moralnega presojanja s kognitivnimi faktorji smo upoštevali tudi variabla SIS, saj empirične študije pri nas (Horvat, Toličič, Zorman) kažejo, da pomembno korelira z inteligentnostjo. Izračuni korelacij med moralnim presojanjem in konzervacijo niso bili možni na vzorcu petletnih otrok, saj rezultati skoraj pri vseh otrocih kažejo odsotnost konzervacije. Podrobnejši pregled surovih rezultatov



pa kaže, da obe izjemi na prehodu in tista z usvojeno konzervacijo dosegajo višje rezultate na preskusu moralnega presojanja. Pri osemletnih otrocih, kjer je bil izračun korelacij mogoč, je povezanost le nakazana, ni pa statistično pomembna. Tisti z usvojeno konzervacijo kontinuirane količine dosegajo višje število točk na preskusu moralnega presojanja. Povezave so nižje kot tiste, ki smo jih dobili leta 1982 (Zupančič) (14) na leto dni starejših otrocih, nakazujejo pa podoben trend, da povezanost moralnega presojanja s konkretno operacionalnim sistemom mišljenja narašča s kronološko starostjo, oz. da moralno presojanje s starostjo vse bolj determinirajo kognitivni faktorji. Podporo tej hipotezi dajejo tudi korelacije med inteligentnostjo in moralnim presojanjem. Pri petletnih otrocih se šele približujejo statistični pomembnosti ob nakazanem trendu, da imajo inteligentnejši bolj avtonomne moralne sodbe. Pri osemletnih pa povezave moralnega presojanja z inteligentnostjo že postanejo pomembne ob 7% tveganju, in sicer v enakem trendu kot velja za konzervacijo.

Številčno skoraj enake povezave med moralnim presojanjem, inteligentnostjo in konzervacijo kontinuirane količine smo dobili tudi v študiji drugošolcev leta 1982 (Horvat, Zupančič) (17), kar daje ustrezno težo rezultatom sedanje študije, predvsem z vidika zanesljivosti ocen povezanosti, in nam kaže dokaj konsistenten trend determiniranosti moralnega presojanja z obema kognitivnima faktorjema v obdobju srednjega otroštva.

Pri osemletnih se v povezavah med moralnim presojanjem in inteligentnostjo nekoliko kaže sovariranje variable SIS z inteligentnostjo, ki je pomembna ob 3% tveganju, vendar pa sama variabla SIS ne kaže pomembnih zvez z moralnim presojanjem. Obratno pa velja za petletne otroke, kjer opažamo pomembne zveze med SIS in inteligentnostjo celo ob 0.1% tveganju, ob istem procentu tveganja pa se kažejo tudi povezanosti med SIS in moralnim presojanjem. Tisti otroci, ki izhajajo iz družin z višjim socialno izobrazbenim statusom, bolj avtonomno presojujejo moralna dejanja, medtem ko korelacije moralnega presojanja z inteligentnostjo niso statistično pomembne. Rezultat na vzorcu petletnih otrok potrjuje trditve drugih avtorjev o pozitivni zvezi med SIS in moralnimi sodbami tudi v primerih kontrole IQ. Razlike bi lahko razložili z razlikami v vzgoji otrok, ki se razlikuje glede na SIS staršev. Starši višjega SIS se s psihološkega vidika nekoliko bolj ukvarjajo z otroci in imajo zato več vpogleda v njihove motive, zato otroke kaznujejo tudi z vidika namernosti njihovih dejanj, ne le z vidika objektivnih posledic, hkrati so v povprečju nekoliko manj avtoritativni in bolj tolerantni, prevladuje pa induktivni način vzgoje. Poleg tega imajo otroci, izhajajoči iz družin različnega SIS, različne izkušnje izven doma. Otroci nižjega SIS preživijo več časa izven doma in imajo tako več kontaktov z zakoni prisile in z drugimi simboli odrasle avtoritete, kar usmerja njihovo pozornost predvsem na velikost konsekvenc prekrška.

Očitno pa ti faktorji delujejo predvsem v predšolskem obdobju, ko je otrok bolj navezan in bolj odvisen od staršev ter se z njimi bolj identificira. V obdobju otrokovega osamosvajanja in vključevanja v širše družbeno okolje razlike med otroci, pogojene z razlikami v vzgoji doma, izgubijo prioriteten pomen, do izraza pa bolj prihaja sposobnost logičnega presojanja moralnih situacij, povezana z razvojem logičnega mišljenja.

Rezultati podpirajo hipotezo iz leta 1982, da s kronološko starostjo raste vpliv kognitivnih faktorjev (operativnost mišljenja in inteligentnost) (14). Pri mlajših otrocih pa je moralno presojanje bolj povezano s socialnimi faktorji, kot so način vzgoje ter kvantiteta in kvaliteta socialnih izkušenj.

Rezultati podpirajo izhodiščno delovno hipotezo: med kognitivno moralnim sistemom (moralno presojanje) v obdobju predšolskega in v obdobju srednjega otroštva obstajajo pomembne razlike. Določimo lahko dve razvojni sekvenci v Piagetovem smislu. Prvo označujemo kot pretežno heteronomno, kjer moralno presojanje poteka na podlagi velikosti konsekvenc, drugo pa kot pretežno avtonomno, kjer moralno presojanje poteka na podlagi intenc protagonista oz. kršitelja v moralni situaciji. Potrditev te hipoteze ima močno statistično podlago, saj sta distribuciji moralnega presojanja z metričnega vidika neoporečni, t test pa kaže na visoko statistično pomembnost. Rezultati veljajo izključno za situacije z dvema kršiteljema, ki se razlikujeta po dihotomiji namen posledica, in to v otroku vsakdanjih situacijah, ki se sicer nanašajo na različna vsebinska področja, a motivi in posledice ne povzročajo visoke stopnje stresa v subjektih.

Le delno lahko potrdimo drugo izhodiščno delovno hipotezo: v obdobju predšolskega in srednjega otroštva so razlike v kognitivno moralnem sistemu determinirane z razvojem konkretno operacionalnega mišljenja in z inteligentnostjo. Čeprav so pri obeh vzorcih le nakazane povezanosti s tem dvema variablama, pa so statistično pomembne zveze le med moralnim presojanjem in inteligentnostjo pri osemletnih otrocih. Verjetno bi bile te povezanosti še večje, če bi test LTIN bolje diskriminiral navzgor. Vsekakor pa se kaže trend, da avtonomnejše odgovore dajejo bolj inteligentni in tisti z razvitejšim operacionalnim sistemom mišljenja.

Inteligentnejši otroci prej dojamajo zveze med različnimi atributi oz. argumenti in so jih sposobni vrednotiti glede na različne kategorije, verjetno pa gre tudi za možnost izbire najrelevantnejšega kriterija za presojo, ki je prisoten v naši družbi (npr. namernost je v zahodni družbi v enostavnih situacijah relevantnejša od velikosti konsekvence). Inteligentnejši dajejo težo posameznim argumentom oz. atributom tudi na podlagi premisleka, medtem ko manj inteligentni to delajo predvsem na podlagi intuicije, saj niso toliko sposobni ugotavljati in predvidevati različnih relevantnih zvez. Tendence povezanosti MP s konkretno-logičnim mišljenjem bi lahko razložili preko kognitivne decentracije. Tisti, ki lahko operirajo z dvema različnima informacijama hkrati, upoštevajo pri presojanju dejanja namen in posledico hkrati. V primerjavi velikih konsekvenc in neintencionalnosti dejanja ter majhnih konsekvenc in intencionalnosti dejanja dajejo večjo težo intencionalnosti, ker jim zrelejše kognitivne kapacitete (decentracija), v ozadju katerih stoji tudi večja količina socialnih izkušenj, omogočajo drugačen pogled na pravila, ki jih začenjajo sprejemati kot psihosocialna pričakovanja in jih dojemajo kot rezultat medsebojnih interakcij med ljudmi, ki se lahko menjajo. Pogled na pravila s takega zornega kota pri presojanju dejanja da večjo težo motivu kršitelja, pojmovanje socialnih pravil kot rigidnih, vsiljenih od zunaj, povezano s strahom pred kaznovanjem, pa da pomembnejšo težo velikosti konsekvenc. Poudariti je tudi treba, da so povezanosti med kognitivnimi faktorji (predvsem pri petletnih otrocih) in moralnim presojanjem nizke, poleg tega pa se avtonomnost v moralnem mišljenju otrok pojavi tudi pred pojavom kognitivne decentracije na fizikalnih nalogah (konzervacija kontinuirane količine), kar se sklada s tezo Borheja (1971, 73) (15) in Masslerja (1976) (15) o odsotnosti generalne inherentne egocentrične orientacije pri predšolskih otrocih. Na dovolj enostavnih nalogah socio-emocionalnega tipa so tudi mlajši sposobni decentracije v mišljenju in prevzemanja vloge drugega. Rezultate decentracije na različnih nalogah socialnega tipa lahko pojasnimo tudi z enostavnim konceptom kognitivne težavnosti (Rubin, 1973, 78)15. Brez jasnega objektivnega kriterija o kognitivni zahtevnosti naloge

namreč ni jasno, ali otroci odgovarjajo manj zrelo zaradi težavnosti naloge (število in kompleksnost strukturiranja stimulusov in zahtevanega tipa odgovora) ali zaradi specifične vsebine. Ob zadostni specifičnosti vsebine se decentracija v nalogah socialnega tipa pojavi kronološko prej kot v nalogah fizikalnega tipa.

Naši rezultati prav gotovo govorijo v prid hipotezi o odsotnosti generalizirane inherentne egocentrične orientacije, saj že petletni otroci kažejo zmerne proporce avtonomnih odgovorov na PMP ob odsotnosti decentracije na fizikalnih nalogah Piagetovega tipa. Po drugi strani pa proporc avtonomnih odgovorov raste tudi ob sovariranju decentracije na fizikalnih nalogah in inteligentnosti, vendar kognitivni faktorji pojasnjujejo manjšo varianco na PMP, kot bi po teoretičnih predpostavkah kognitivnih teorij pričakovali. Naši rezultati tako zavračajo kognitivni model organizacije osebnostnih sistemov, po katerem razvojna sprememba v emocionalnem ali moralnem sistemu nujno zaostaja za kognitivno in šele progres v kognitivnem razvoju posledično spremeni afektivno-moralni sistem. Rezultati zavračajo tezo, da je kognitivni razvoj nujen, čeprav ne zadosten pogoj za razvoj moralnega, saj se avtonomni odgovori pojavljajo že pred konkretno logičnimi operacijami. Vse to navaja na dejstvo, da kognitivna decentracija na nalogah fizikalnega tipa ni nujen pogoj za pojav avtonomnega moralnega mišljenja, čeprav ta tip decentracije kasneje tudi igra neko vlogo pri presojanju moralnih dejanj na podlagi dihotomije namen-posledica, je pa daleč manj pomembna kot to predvidevajo kognitivisti. Naši rezultati se ujemajo s hipotezo o vplivu faktorja kognitivne težavnosti na decentracijo v mišljenju, saj so naloge na PMP različno težke. Možno je, da zaradi tega tudi mlajši na lažjih nalogah dajejo avtonomne odgovore.

Moralno presojanje v obeh obdobjih otroštva ni pomembno determinirano s spolom otroka, pri osemletnih pa prav tako ni determinirano s SIS njihovih staršev. Hipotezo o pomembnosti povezanosti med SIS in moralnim presojanjem lahko z zanesljivostjo potrdimo za petletne otroke. Glede na to, da povezanosti moralnega presojanja s spolom in SIS-om pri osemletnih in s spolom pri petletnih niso pomembne, lahko sklepamo, da so razlike v kognitivno-moralnem sistemu med dvema razvojnima obdobjema večje kot razlike, pogojene s spolom in SIS znotraj obeh razvojnih obdobji. Tudi korelacije med moralnim presojanjem in SIS, ki se pojavljajo le na vzorcu petletnih otrok, se komaj približujejo srednje visokim, medtem ko je t med dvema razvojnima obdobjema visoko statistično pomemben.

Rezultati kažejo, da statistično pomembnih povezanosti kognitivno moralnega sistema z večino drugih upoštevanih osebnostnih variabel ni. Povezave se pojavljajo le z realizmom velikosti na testu socialnega samokonstrukta, ki pa ga lahko označimo kot zmerno kognitivno variabla. Otroci, ki imajo bolj realistično percepcijo odraslih glede na sebe, bolj upoštevajo namen v svojih moralnih sodbah. Verjetno imajo tisti z bolj realistično percepcijo bolj globalni vpogled v moralno situacijo, zato v svojih moralnih sodbah večkrat upoštevajo tudi namen, ki pretehta velikost posledic.

Srednje visoke so tudi povezave med moralnim presojanjem in čisto agresivnostjo proti sebi v frustracijskih situacijah. Otroci z manj izraženo agresivnostjo proti sebi v frustracijski situaciji dajejo več avtonomnih sodb v moralni situaciji. Možna hipoteza za tako zvezo je, da otroci, ki za kakršnenkoli prekršek krivdo pripisujejo sebi in agresivnost usmerijo proti sebi, prej percepirajo velikost konsekvenc v moralni situaciji, kar je posredno povezano z njihovo percepcijo kazni.

#### 4. INTERPRETACIJA.

Primerjava rezultatov obeh razvojnih obdobjih nakazuje dve pomembni razvojni razliki v moralni presoji otrok z vidika njene determiniranosti:

a) Ob upoštevanih variablah moralna presoja petletnih otrok kaže na večjo determiniranost avtonomnih odgovorov s faktorji socialnih izkušenj (16,8%) ter emocionalno osebnostnimi (9,6%) in manjšo s kognitivnimi (2,6%), kar podpira organizacijski model povezanosti med moralnim, kognitivnim, socialnim in emocionalnim. Po tem modelu štirje osebnostni aspekti predstavljajo samostojne organizacije, od katerih vsaka vsebuje specifično organizirane celote. Sistem organizacije enega sistema otrok lahko aplicira na sistem organizacije drugega sistema. Razvoj v moralnem sistemu lahko npr. simultano determinira razvoj v organizaciji socialnih izkušenj, ni pa nujno. Kaže, da v našem primeru vsaj delno je tako. Model dovoljuje tudi disproporcionalno rast med npr. kognitivno in moralno sfero (kar se v našem primeru očitno kaže) tj. npr. razvoj inteligentnosti le malo prispeva k razvoju moralnega presojanja na avtonomnem nivoju v tem razvojnem obdobju.

Pri osemletnih otrocih pa moralna presoja nakazuje model pretežno neodvisnega funkcioniranja štirih sistemov, po katerem se vsaka celota razvije po svojih zakonitostih in ni povezana z drugimi. Obstajajo le organizacije znotraj posameznega sistema, ni pa povezave med njimi, razen te, da delujejo simultano v istem okolju. Korespondence med sistemi sicer obstajajo, vendar zaradi tega, ker se informacije, s katerimi sistemi operirajo in jih procesirajo, prekrivajo, ne pa zaradi komunikacijskih povezav med sistemi ali organizacij med sistemi. Poti za zbiranje informacij v enem sistemu, ki bi se transformirale v informacije, aplikabilne v drugem, po tem modelu ni in tako naj bi sistemi funkcionirali neodvisno.

b) Kljub tezi, ki jo nakazujejo empirični rezultati primerjave moralnega presojanja med pet- in osemletnimi otroci, se kažejo tendence, da kognitivni sistem postaja s kronološko starostjo pomembnejši pri svojem deležu v sistemu moralnega presojanja, medtem ko ostali sistemi izgubljajo na svoji pomembnosti. Vsekakor pa bi morali dobiti rezultate na obravnavanih variablah še za vzorce nekoliko starejših skupin otrok, da bi lahko sprejeli hipotezo o organizacijskem modelu razvoja, po katerem sistem kognitivnih organizacij s KS postaja vse bolj aplikabilen na sistem moralnih organizacij, medtem ko sistemi socialnih izkušenj in afektivni sistemi postopoma izgubljajo svojo vlogo. Zaenkrat pa sistem moralnega presojanja pri osemletnih otrocih zaradi nizke povezave z ostalimi prej govori v prid modela neodvisnega funkcioniranja sistema moralnega presojanja v enostavnih situacijah, ki temeljijo na dihotomiji namen - posledica.

Rezultati nakazujejo hipotezo o specifični razvojni prelomnici sistema moralnega presojanja v obdobju srednjega otroštva (2. razred osnovne šole). Medtem ko sistem moralnega presojanja v predšolskem obdobju (priprava na vstop v šolo) kaže na določeno mero integriranosti socialnih in afektivnih faktorjev v avtonomne sodbe, pa kronološko dve leti kasneje pride do pomembne diferenciacije sistema moralnega presojanja od drugih osebnostnih sistemov, medtem ko se hkrati začnajo kazati tendence po večji integraciji kognitivnega sistema v avtonomne sodbe. Rezultati drugih študij (npr. Zupančič (14), Stojiljkovič (12)) tudi kažejo na porast integriranosti

kognitivnega sistema s sistemom moralnega presojanja tekom kronološke starosti v obdobju od srednjega otroštva do predadolescence.

## 5. LITERATURA

1. Adams, R.E., Passman, R.H., Effect of Punishment upon Children's Subsequent Moral Judgements of Behavior, *Developmental Psychology*, 1977, zv. 13, št. 4.
2. Arsenio, W.F., Ford, M.E., The Role of Affective Information in Social-Cognitive Development, *Merrill Palmer Quarterly*, 1985, zv. 31, št. 1.
3. French, D.C., Children's Knowledge of the Social Functions of Younger, Older and Same-Age Peers, *Child Development*, 1984, 55.
4. Grueneich, R., Issue in the Developmental Study of How Children Use Intention and Consequence Information to Make Moral Evaluations, *Child Development*, 1983, 53.
5. Henry, R.M., Cognitive, Affective and Situational Factors in Child Rearing, *The Journal of Moral Education*, 1988, zv. 17, št. 2.
6. Kohlberg, L., *The Psychology of Moral Development*, zv. II, Harper and Row Publ., San Francisco, 1984.
7. Mirić, J., Roditeljsko nagradivanje i kažnjavanje dece kao moralno sudenje, *Psihologija*, 1988, št. 1-2.
8. Moran, J.D., O'Brien G., The Development of Intention Based Moral Judgements in Three and Four Year Old Children, *The Journal of Genetic Psychology*, 1983, 143.
9. Newman, D., Riel, M., Martin, L.M.W., Cultural Practices and Piagetian Theory, *Contributions to Human Development*, zv. 8, 1983.
10. Nucci, P.L., Nucci, S.M., Children's Social Interactions in the Context of Moral and Conventional Transgressions, *Child Development*, 1982, zv. 53.
11. Piaget, J., *The Moral Judgement of the Child*, Glenocoe, Ill.: Free Press, 1965.
12. Stojiljković, S., Inteligencija i moralno rasuđivanje dece i mladih, *Psihologija*, 1988, št. 1-2.
13. Tisak, M., Turiel, E., Children's Conceptions of Moral and Prudential Rules, *Child Development*, 1984, zv. 55.
14. Zupančič, M., Nekatere značilnosti moralnega razvoja pri normalnih in mentalno retardiranih otrocih in njihova povezava s kognitivnimi faktorji, FF, Ljubljana, 1982.
15. Chapman, M., Egocentrism and Mental Capacity: A Neo-Piagetian Analysis, *Contribution to Human Development*, zv. 5, 1981.
16. Horvat, L., *Predškolsko vaspitanje i intelektualni razvoj*, Zavod za udžbenike i nastavna sredstva, Beograd, 1986.
17. Horvat, L., Zupančič, M., The Psychosocial Determinants of School Achievement in the Second Grade of Primary School, ISPA Colloquium, Ljubljana, 1989.

## PROBLEM

Glede absentizma si moramo priznati, da ta problematika presega okvire psihologije, vendar pa nam odgovor na vprašanje: katere variable korelirajo z absentizmom, omogoča, da na podlagi določenih povezav ukrepamo za njegovo znižanje s selekcijo, izobraževanjem, vplivanjem na boljšo delovno atmosfero. Zato si torej v okviru vprašanja: "Kako znižati pogostost in trajanje izostankov?" kot izhodišče postavimo iskanje zvez med absentizmom in določenimi spremenljivkami.

## METODA

### *Preizkušanci*

Vse osebe so bile moškega spola, stare do 30 let (v nekaterih vzorcih do 39). Težišče smo dali na to populacijo zato, ker pri starejših delavcih prihajajo v ospredje "kronične bolezni" (Kastelic, 1983, str. 67), na katere je z organizacijskimi in drugimi ukrepi težje vplivati, kakor na pojave akutnih bolezni, ki se pojavljajo pri mlajši populaciji. V večini primerov so bili delavci iz gradbene operative (od nekvalificiranih delavcev do kvalificiranih zidarjev in tesarjev), v večini vzorcev je bil pogoj, da so bili prisotni v letu 1988 (tj., da niso sredi leta zapustili DO ali odšli v JLA), v nekaj vzorcih pa je bilo upoštevano tudi leto 1989 (od januarja do julija).

### *Pripomočki*

Kriterija absentizma - bolniški in neopravičeni izostanki - sta zajeta po podatkih iz evidence, kjer je razvidno, ali je nek delavec izostal ali ne in če je izostal, kolikšno je trajanje teh izostankov. Bolniški izostanki zajemajo izključno izostanke zaradi bolezni, ne pa porodniških dopustov, nege bolnika ali izostankov zaradi nezgod. Odsotnost je evidentirana glede na delovne ure, to pa zato, ker ima DO v operativi spremenljiv delovni čas - pozimi 7-urni, poleti 9-urni.

"Splošne" variable (kvalifikacija, staž v DO, stalno bivališče) smo poiskali v kadrovske evidenci.

Pri presojanju "psiholoških" spremenljivk smo uporabili naslednje preizkušnje:

- zadovoljstvo smo presojali s pomočjo JDI (Job Descriptive Index),
- motivacijo s pomočjo vprašalnika, ki ga je Edvard Konrad uporabil v raziskavi Asimetričnost v presojanju posledic dela (1980),
- inteligentnost s testom nizov TN-10,
- emocionalno stanje s PIE (Profil indeks emocij),
- pričakovanja z JDI (s tem, da se vprašanja niso nanašala na sedanost, npr.: Kakšno JE delo, ki ga OPRAVLJATE?, temveč na prihodnost: Kaj menite, kakšno BO delo, ki ga BOSTE OPRAVLJALI?. To preizkušnjo smo uporabili pri delavcih, ki bodo sklenili delovno razmerje z našo DO.).

Pri "navadah" smo dobili objektivne podatke glede zajtrka za delavce, ki stanujejo v samskem domu. Ker se vodi evidenca za vsak mesec posebej, so bili v en vzorec izbrani tisti, ki se v evidenci pojavljajo skozi vse leto, in v drugega tisti, ki se nikoli ne pojavijo. Glede kajenja in alkohola so bili podatki dobljeni s pogovorom o tem, ali oseba to navado ima ter kolikšna je povprečna količina pokajenih cigaret ali zaužitega alkohola.

## *Postopek*

Za preizkušanje razlik v določeni spremenljivki smo uporabili metodo vzorčenja. Glede na določeno spremenljivko so bile osebe razvrščene v dve ekstremni skupini - torej glede na maksimum in minimum prisotnosti oz. moči te spremenljivke, ter nato po abecednem redu zajete s seznama zaposlenih glede na starost in prisotnost v DO v letu 1988 (in ponekod del leta 1989). Ti vzorci so zajemali nato nekako 20 - 30 oseb.

Glede na dobljene podatke so bile razlike v aritmetičnih sredinah preizkušene s t-testom. V primerih, ko vzorci niso bili homogeni (pomembno F razmerje), so bile namesto vrednosti t izračunane aproksimativne vrednosti po Cochran-Coxovi metodi. Vse izračunane vrednosti so primerjane s kritičnimi vrednostmi na nivoju 0.05.

## *REZULTATI IN RAZPRAVA*

### *I. SPLOŠNE SPREMENLJIVKE*

#### *1. Kvalifikacija*

Najprej nas je zanimalo, ali so izostanki morda v zvezi z izobrazbeno ravnijo naših delavcev. Petz (1987, str. 136-137), denimo, te povezave ne navaja, medtem ko iz SGP Grosuplje poročajo: "Bolniški stalež najbolj koristijo PK delavci: (2106 ur), potem NK delavci (2006 ur), KV (1279 ur) ter VK, NS, VŠ, VS (177 ur)" (Delovna skupina, 1980, str. 9). Opazna je torej razlika med NK/PK profili in KV delavci. Podobno se razlike kažejo tudi v pogostosti izostankov. V SGP Grosuplje so bili tako "NK delavci v povprečju 3-krat na leto v staležu, PK 5-krat, KV 2.5-krat, VK pa 1.2-krat." Žal iz analize ni razvidna pomembnost razlik, vidimo pa, da je trend podoben kot v naši DO.

V tabeli 1 so zbrani naši rezultati.

TABELA 1: Prikaz značilnosti posameznih vzorcev glede na kvalifikacijsko strukturo in kriterije absentizma za leto 1988

| 1  | 2  | 3      | 4   | 5      | 6   | 7     | 8     | 9     | 10   | 11   | 12   |
|----|----|--------|-----|--------|-----|-------|-------|-------|------|------|------|
| NK | 29 | 1965.3 | 2.6 | 1986.3 | 1.0 | 315.1 | 231.0 | 146.0 | 85.9 | 15.2 | 22.3 |
| PK | 36 | 1964.3 | 4.0 | 1983.8 | 3.2 | 228.0 | 382.0 | 92.2  | 86.3 | 16.6 | 28.3 |
| KV | 36 | 1964.2 | 2.8 | 1982.2 | 4.4 | 258.1 | 395.3 | 76.5  | 73.7 | 4.9  | 8.4  |

(Številke nad stolpci pomenijo: 1 kvalifikacijo, 2 velikost vzorca, 3 letnik - povprečje, 4 letnik - standardni odklon (s), 5 vstop v DO - povprečje, 6 vstop - standardni odklon, 7 dolžina bolniških izostankov - povprečje (ure), 8 dolžina bolniških izostankov - st. odklon, 9 dolžina bolniških izostankov do 3 dni - povprečje (ure), 10 dolžina bolniških izostankov do 3 dni - st. odklon, 11 dolžina neopravičenih izostankov - povprečje (ure), 12 dolžina neopravičenih izostankov - st. odklon.)

Pomembnejše razlike so prikazane v tabeli 2.

TABELA 2: Prikaz pomembnih razlik v vzorcih glede na dolžino odsotnosti z dela (številčne vrednosti se nanašajo na dolžino odsotnosti v urah)

| vzorci  | spremenljivka           | aritmet.sred. |
|---------|-------------------------|---------------|
| PK > KV | dolž.neopr.izost.       | 16.6 > 4.9    |
| NK > PK | dolž.bol.izost.do 3 dni | 146.0 > 92.2  |
| NK > KV | dolž.bol.izost.do 3 dni | 146.0 > 76.5  |
| NK > KV | dolž.neopr.izost.       | 15.2 > 4.9    |

Razlike med vzorci se ne kažejo le v dolžini bolniških in neopravičenih izostankov, temveč prihaja do razlike tudi v pogostosti teh izostankov. Naslednji dve tabeli nam povesta, kolikokrat so delavci iz posameznih kvalifikacijskih skupin manjkali v enem letu.

TABELI 3 in 4: Prikaz pomembnih razlik v pogostosti izostankov v letu 1988 za različne kvalifikacijske strukture

TABELA 3: število bolniških izostankov

| kvalif. | 1  | 2  | 3 | več |
|---------|----|----|---|-----|
| NK      | 3  | 4  | 4 | 18  |
| KV      | 13 | 12 | 2 | 9   |



TABELA 4: Število neopravičenih izostankov

| kvalif. | 0  | 1  | 2 | več |
|---------|----|----|---|-----|
| NK      | 7  | 12 | 8 | 2   |
| PK      | 16 | 9  | 2 | 9   |
| KV      | 21 | 9  | 4 | 2   |

Pomembne razlike se pojavijo med NK in KV delavci pri številu bolniških in neopravičenih izostankov ter med NK in PK delavci pri številu neopravičenih izostankov. Boljša kot je kadrovska struktura (KV, PK), več delavcev izostaja malo ali nič, slabša kot je izobrazbena raven (NK), več delavcev izostaja bolj pogosto.

Ti podatki se zdijo presenetljivi. Ali je res mogoče, da izobrazbena raven tako pomembno vpliva tako na dolžino kakor tudi na pogostost izostajanja? Tukaj dokončnega odgovora še ne moremo podati - namreč zato, ker so se vzorci pomembno razlikovali tudi po vstopu v DO. NK delavci so namreč vstopili v povprečju bistveno kasneje kakor PK in KV delavci in bi lahko nekatere razlike pripisali tudi slabši prilagojenosti na DO, ki je povezana z menjavo okolja, novimi obveznostmi, za mnoge delavce pa tudi z novim načinom življenja.

Toda PK in KV delavci se glede vstopa pomembno ne razlikujejo. Zanje lahko sklepamo, da gre dolžina neopravičenih izostankov na račun izobrazbe, se pravi, da so KV delavci bolj disciplinirani kot PK.

Podobno poroča tudi Janez Jerovšek (1980, str. 22): "Skoraj v vseh državah ugotavljajo večjo stopnjo odsotnosti v dejavnostih, v katerih so delovne razmere težje. Zato so povsod v večji meri odstotni z dela nekvalificirani delavci kot pa kvalificirani ali uslužbenci."

## 2. Staž v DO

Da bi v proučevanju vpliva dolžine staža v DO izključili vpliv kvalifikacijske strukture delavcev, so bile osebe razporejene v dva izenačena vzorca. V vsakem vzorcu je bilo 5 NK delavcev, 10 PK ter 10 KV delavcev. Ti dve skupini sta se razlikovali po letu vstopa v DO. V eno skupino so bili razporejeni posamezniki, ki so vstopili pred letom 1986, v drugo skupino pa tisti, ki so vstopili po tem letu.

TABELA 5: Prikaz značilnosti posameznih vzorcev glede na dolžino staža v DO in na kriterije absentizma za leto 1988

| 1       | 2  | 3      | 4   | 5      | 6   | 7     | 8     | 9     | 10    | 11   | 12   |
|---------|----|--------|-----|--------|-----|-------|-------|-------|-------|------|------|
| pred 86 | 25 | 1963.5 | 3.0 | 1981.7 | 3.2 | 324.5 | 344.5 | 117.7 | 103.1 | 4.7  | 8.5  |
| po 86   | 25 | 1966.2 | 3.1 | 1986.6 | .5  | 162.3 | 167.8 | 86.0  | 77.7  | 18.9 | 30.0 |

(Številke nad stolpci pomenijo: 1 leto vstopa, 2 velikost vzorca, 3 letnik - povprečje, 4 letnik - standardni odklon (s), 5 vstop v DO - povprečje, 6 vstop - standardni odklon, 7

dolžina bolniških izostankov - povprečje (ure), 8 dolžina bolniških izostankov - st. odklon, 9 dolžina bolniških izostankov do 3 dni - povprečje (ure), 10 dolžina bolniških izostankov do 3 dni - st. odklon, 11 dolžina neopravičenih izostankov - povprečje (ure), 12 dolžina neopravičenih izostankov - st. odklon. Pomembne razlike so v spremenljivkah: 3, 5, 7, 11.)

Daljši neopravičeni izostanki mlajših kadrov bi govorili v prid hipotezi, da je v ozadju tega slabša adaptacija na DO, manjša navezanost nanjo, manjša povezanost z nadrejenim. (Namesto da bi se delavec pogovoril, če lahko izostane, si to pravico preprosto vzame. Možno pa je tudi, da je to posledica dokaj togih določil glede možnosti odhoda na dopust, ki za nove delavce pomenijo, da morajo biti v DO neprekinjeno 6 mesecev in imajo šele potem pravico do dopusta. Marsikdo pa morda potrebuje proste dneve že prej.)

O razliki v številu delavcev z neopravičenimi izostanki nas pouči tabela 6.

TABELA 6: Prikaz pomembnih razlik v številu delavcev z neopravičenimi izostanki v letu 1988.

| vstop   | neopr. izost. |    |
|---------|---------------|----|
|         | DA            | NE |
| pred 86 | 10            | 15 |
| po 86   | 18            | 7  |

(Podobno poročajo iz SGP Konstruktor (Delovna skupina, 1980, str. 12), da namreč najpogosteje izostajajo delavci, ki so v DO zaposleni do treh let.)

Glede samih razlik v dolžini bolniškega staleža bi lahko predpostavili, da bodo imeli starejši delavci daljše bolniške izostanke kot mlajši. Toda v našem primeru je to dejstvo kljub temu presenetljivo, ker so delavci v obeh skupinah stari do 30 let. Dokončno sodbo o tem, ali do razlike v dolžini bolniških izostankov prihaja res že v tej skupini, bi si lahko ustvarili le z razširitvijo vzorca ali pa z razširitvijo opazovanja na 2-3 leta.

### 3. Stalno bivališče

Podobno kot v zvezi s stažem v DO, tudi vprašanje stalnega bivališča ni bilo raziskano do konca. Imeli smo namreč le dva vzorca - v enem so bili zajeti delavci, ki so doma s Hrvaške, v drugem delavci iz BiH. Oba vzorca sta bila izenačena po kvalifikacijski strukturi: 10 KV delavcev, 10 PK in 10 NK (v vzorcu iz Hrvaške 9 NK delavcev). Delavci večinoma stanujejo v samskem domu (2 delavca iz Hrvaške ne). V tem pregledu manjkajo torej delavci iz Slovenije (NK profilov, ki bi ostali dalj časa v DO ni), manjka pa tudi pregled nad delavci, ki ne stanujejo v samskem domu. Toda če vzamemo kot kriterij oddaljenost od doma, je med delavci iz sosednjih republik neka razlika: tisti, ki so doma na Hrvaškem, gredo vsak konec tedna domov, medtem ko delavci iz BiH opravijo tako pot le 1-2 krat na mesec. Ali bi torej te razlike lahko vplivale na dolžino izostankov ter na njihovo pogostost (v smislu pretveze za delo doma, ali zaradi domotožja)? (Podatki iz SGP Konstruktor namreč kažejo, da

delavci iz drugih republik izostajajo pogosteje kot delavci iz SRS (Delovna skupina, 1980, str. 12.)

Kot je razvidno iz rezultatov, temu ni tako, oz. so morebitni taki vplivi v obeh skupinah delavcev izenačeni.

V tabeli 7 je podan pregled podatkov v zvezi z dolžino posameznih spremenljivk.

TABELA 7: Prikaz značilnosti posameznih vzorcev glede na stalno bivališče in kriterije absentizma za leto 1988

| 1    | 2  | 3      | 4   | 5      | 6   | 7     | 8     | 9     | 10    | 11   | 12   |
|------|----|--------|-----|--------|-----|-------|-------|-------|-------|------|------|
| Hrv. | 29 | 1965.4 | 3.2 | 1984.4 | 3.3 | 197.3 | 216.5 | 85.9  | 63.6  | 13.1 | 19.7 |
| BiH  | 30 | 1964.3 | 2.4 | 1985.4 | 2.4 | 238.2 | 224.6 | 131.6 | 104.7 | 16.6 | 31.5 |

(Številke nad stolpci pomenijo: 1 stalno bivališče, 2 velikost vzorca, 3 letnik - povprečje, 4 letnik - standardni odklon (s), 5 vstop v DO - povprečje, 6 vstop - standardni odklon, 7 dolžina bolniških izostankov - povprečje (ure), 8 dolžina bol. izostankov - st. odklon, 9 dolžina bolniških izostankov do 3 dni - povprečje (ure), 10 dolžina bol. izostankov do 3 dni - st. odklon, 11 dolžina neopravičenih izostankov - povprečje (ure), 12 dolžina neopravičenih izostankov - st. odklon.)

## II. PSIHOLOŠKE SPREMENLJIVKE

### 1. Zadovoljstvo

Nekatera poročila kažejo, da so izostanki povezani tudi z zadovoljstvom pri delu. Tako so npr. v SGP Konstruktor ugotovili, da imajo največje število izostankov "delavci, ki trdijo, da s svojim delom niso zadovoljni, dalje tisti, ki s svojim OD niso zadovoljni ter tisti, ki trdijo, da se v delovnem okolju niso vživeli" (Delovna skupina, 1980, str. 12).

Zadovoljstvo delavcev je bilo proučevano v začetku leta 1988, ker pa je le-to spremenljiva kategorija, je bil absentizem proučevan v obdobju od novembra 1987 do aprila 1988, tj. v obdobju, ko je pričakovati, da sta ekstremni skupini (bolj oz. manj zadovoljnih delavcev) še vedno na svojih pozicijah oz. da večina delavcev teh dveh skupin še vedno pripada tema skupinama.

TABELA 8: Prikaz značilnosti posameznih vzorcev glede na stopnjo zadovoljstva in na kriterije absentizma od novembra 1987 do aprila 1988.

| 1    | 2  | 3      | 4    | 5      | 6   | 7    | 8    | 9 | 10 | 11  | 12  |
|------|----|--------|------|--------|-----|------|------|---|----|-----|-----|
| bolj | 36 | 1954.6 | 10.2 | 1975.9 | 5.8 | 38.0 | 71.4 | - | -  | .4  | 1.6 |
| manj | 37 | 1953.1 | 8.8  | 1976.8 | 6.6 | 73.7 | 94.1 | - | -  | 1.5 | 4.3 |

(Številke nad stolpci pomenijo: 1 stopnja zadovoljstva, 2 velikost vzorca, 3 letnik - povprečje, 4 letnik - standardni odklon (s), 5 vstop v DO - povprečje, 6 vstop -

standardni odklon, 7 dolžina bolniških izostankov - povprečje (ure), 8 dolžina bolniških izost. - st. odklon, 9 dolžina bolniških izost. do 3 dni - povprečje (ure), 10 dolžina bolniških izost. do 3 dni - st. odklon, 11 dolžina neopravičenih izostankov - povprečje (ure), 12 dolžina neopravičenih izost. - st. odklon.)

V tabeli manjkajo podatki o povprečni dolžini bolniških izostankov do 3 dni, in sicer zato, ker je bil ta način evidentiranja vpeljan šele leta 1988. Za dobljene podatke iz tabele 8 pa nismo dobili pomembnih razlik v dolžini izostankov.

TABELA 9: Prikaz pomembnih razlik v številu delavcev, ki so bili v bolniškem staležu med novembrom 1987 in aprilom 1988.

| zadovoljstvo | bol. izost. |    |
|--------------|-------------|----|
|              | DA          | NE |
| večje        | 12          | 24 |
| manjše       | 24          | 13 |

Dobljene razlike dajo sklepati, da se manj zadovoljni delavci iz nezadovoljive delovne (in morda celo splošne življenjske) situacije pogosteje zatekajo v bolniški stalež, kjer so deležni vsaj zdravnikovega usmiljenja.

Pri tem pa je treba dodati, da se vzorca bolj in manj zadovoljnih delavcev pomembno razlikujeta še v dveh vidikih: v kadrovski strukturi in v motivaciji za delo. (Stopnja motiviranosti je bila določena na podlagi splošnega Vroomovega obrazca, ki smo ga priredili za potrebe ugotavljanja specifične, tj. delovne motivacije tako, da je moč motivacije enaka vsoti produktov med pomembnostjo določenih stvari (npr. da ga vodja pohvali) in pričakovanimi posledicami za dobro opravljeno delo (Petz, 1987, str. 119).)

TABELA 10: Prikaz pomembnih razlik v vzorcih bolj ali manj zadovoljnih delavcev glede na kadrovsko strukturo in povprečno motivacijo za delo.

| zadovoljstvo | kvalifik. |    | motivacija |     |
|--------------|-----------|----|------------|-----|
|              | KV        | PK | $\bar{x}$  | s   |
| večje        | 31        | 5  | 3.3        | 1.8 |
| manjše       | 24        | 13 | 1.6        | 1.6 |

Čeprav je razlika v motivaciji med obema skupinama precejšnja, pa so delavci obeh skupin v praksi ocenjeni kot enako uspešni, oz. razlike v uspešnosti niso statistično pomembne. Manj zadovoljni imajo povprečno osebno ocenitev 16.7 (standardni odklon znaša 6.7 točk), bolj zadovoljni 19.2 (standardni odklon pa 5.2).

Ker je bilo zadovoljstvo v tem primeru vezano na kadrovsko strukturo, je bila narejena primerjava, pri kateri se delavci ne bi toliko razlikovali glede na kvalifikacijo. V dveh vzorcih je bilo zdaj enako število PK delavcev (5) ter podobno število KV delavcev (v skupini manj zadovoljnih 17 in v skupini bolj zadovoljnih 16). Pri tako izenačenih skupinah niso bile ugotovljene nikakršne razlike

niti v dolžini izostankov niti v številu delavcev, ki izostajajo. V tabeli 11 so združeni rezultati za te spremenljivke.

TABELA 11: Prikaz značilnosti posameznih vzorcev glede na dolžino bolniških in neopravičenih izostankov ter število delavcev, ki tako izostajajo

| 1            | 2  | 3      | 4   | 5      | 6   | 7    | 8    | 9   | 10  | 11 | 12 |
|--------------|----|--------|-----|--------|-----|------|------|-----|-----|----|----|
| bolj<br>manj | 21 | 1954.3 | 9.2 | 1977.1 | 5.4 | 50.7 | 80.6 | .6  | 2.1 | 10 | 2  |
|              | 22 | 1956.8 | 9.8 | 1977.0 | 6.9 | 74.2 | 97.5 | 1.5 | 4.7 | 14 | 3  |

(Številke nad stolpci pomenijo: 1 stopnja zadovoljstva, 2 velikost vzorca, 3 letnik - povprečje, 4 letnik - standardni odklon (s), 5 vstop v DO - povprečje, 6 vstop - standardni odklon, 7 dolžina bolniških izostankov - povprečje (ure), 8 dolžina bolniških izostankov - st. odklon, 9 dolžina neopravičenih izostankov - povprečje (ure), 10 dolžina neopravičenih izostankov - st. odklon, 11 število delavcev z bolniškimi izostanki, 12 štev. delavcev z neopravičenimi izostanki.)

Tako urejeni podatki nam sedaj kažejo, da stopnja posameznikovega zadovoljstva, ki je vezana pretežno na kadrovsko strukturo (nezadovoljni delavci se vežejo pretežno s kategorijo PK, zadovoljni pa s kategorijo KV), še ne pomeni hkrati povezave s krajšimi ali daljšimi izostanki.

(Možno je sicer, da taka zveza obstaja (morda v krajših izostankih do 3 dni, ki pa tu niso bili zajeti), toda v ta namen bi bilo treba tako zadovoljstvo kot izostanke proučevati v daljšem časovnem obdobju.)

## 2. Motivacija

Tudi motivacija je - podobno kot zadovoljstvo - po svoji naravi spremenljiva, zato smo tudi zanjo - zaradi enkratne aplikacije vprašalnika - opazovali absentizem v obdobju od novembra 1987 do aprila 1988.

Rezultati so prikazani v tabeli 12.

TABELA 12: Prikaz značilnosti posameznih vzorcev glede na dolžino bolniških in neopravičenih izostankov ter število delavcev, ki tako izostajajo

| 1            | 2  | 3      | 4   | 5      | 6   | 7    | 8     | 9   | 10  | 11 | 12 |
|--------------|----|--------|-----|--------|-----|------|-------|-----|-----|----|----|
| bolj<br>manj | 19 | 1957.6 | 5.9 | 1976.5 | 5.4 | 38.9 | 43.9  | .5  | 2.1 | 10 | 1  |
|              | 20 | 1959.0 | 5.4 | 1979.4 | 4.2 | 74.7 | 111.4 | 1.9 | 5.1 | 11 | 3  |

(Številke nad stolpci pomenijo: 1 stopnja motivacije, 2 velikost vzorca, 3 letnik - povprečje, 4 letnik - standardni odklon (s), 5 vstop v DO - povprečje, 6 vstop - standardni odklon, 7 dolžina bolniških izostankov - povprečje (ure), 8 dolžina bolniških izostankov - st. odklon, 9 dolžina neopravičenih izostankov - povprečje (ure), 10 dolžina neopravičenih izost. - st. odklon, 11 število delavcev z bolniškimi izostanki, 12 število delavcev z neopravičenimi izostanki.)

Med vzorci ni v nobeni spremenljivki pomembnih razlik (tudi v stažu in starosti ne). Na to lahko vplivajo najmanj trije različni razlogi:

1. ker so bile osebe preizkušane le enkrat, motivacija pa se lahko bistveno spremeni s spremembo situacijskih faktorjev (tak faktor je npr. sprememba gradbišča - s tem v zvezi se lahko spremeni samo delo - npr. zidar na nekem gradbišču zida z zidaki, na drugem betonira, na tretjem odpira zid, vsakdo pa doživlja eno od teh del kot boljše, drugo kot slabše; sprememba pa lahko nastopi tudi z drugim vodjo in s tem v zvezi z odnosom med delavcem in vodjo, ki je v nekaterih primerih boljši, v drugih slabši),

2. ker Vroomov model zajema le kognitivno plat, energijska oz. emocionalna pa je puščena ob strani (vprašalnik se sicer nanaša na pomembnost posameznih ciljev, vendar je presoja le-tih bolj racionalna kot emocionalna),

3. ker lenoba oz. nemotiviranost delavcev ni odločilni kriterij za odhod v bolniški stalež ali za neopravičeni izostanek. Pravzaprav bi bilo za DO ceneje, če bi bili leni delavci na bolniški, kakor pa da so na gradbišču in nič ne delajo - bolniški izostanki so namreč slabše plačani kot delovne ure. Pojmovanje, da so delavci, ki so veliko odsotni, lenuhi in simulanti, je implicitno zajeto v teoriji x (po Jerovšku, 1980, str. 16) in lahko zato "z različnimi disciplinskimi in podobnimi represivnimi ukrepi vplivamo zgolj na posledice. Če pa izhajamo iz teorije y (da je človek po naravi prizadeven in ga je treba samo postaviti v stimulatívno okolje), potem lahko vplivamo na zmanjšanje odsotnosti tako, da ustvarimo stimulatívne možnosti za delo." (Teorijo x:y je formuliral Douglas McGregor v knjigi *The Human Side of Enterprise*, 1960.) (V prid tej teoriji govorijo zelo majhni izostanki delavcev na gradbiščih v tujini.)

### 3. Inteligentnost

Če pojmujeemo inteligentnost kot "sposobnost obdelovanja informacij" (Vid Pogačnik, 1988, str. 7), si ob tem lahko zastavimo vprašanje, ali imajo individualne razlike v posedovanju te sposobnosti kakšne učinke tudi v zvezi z absentizmom. Ker je dosežena izobrazbena raven do neke mere odvisna tudi od inteligentnosti, bi lahko pričakovali določen vpliv na raven absentizma.

V TABELI 13 so prikazani dobljeni rezultati.

| 1      | 2  | 3      | 4   | 5      | 6   | 7     | 8     | 9    | 10   |
|--------|----|--------|-----|--------|-----|-------|-------|------|------|
| večja  | 30 | 1964.0 | 4.0 | 1983.8 | 4.5 | 149.1 | 183.6 | 7.1  | 13.4 |
| manjša | 29 | 1962.4 | 4.3 | 1984.5 | 4.1 | 210.7 | 176.3 | 16.8 | 31.6 |

(Številke nad stolpci pomenijo: 1 stopnja inteligentnosti, 2 velikost vzorca, 3 letnik - povprečje, 4 letnik - standardni odklon (s), 5 vstop v DO - povprečje, 6 vstop - standardni odklon, 7 dolžina bolniških izostankov - povprečje (ure), 8 dolžina bolniških izostankov - st. odklon, 9 dolžina neopravičenih izost. - povprečje (ure), 10 dolžina neopravičenih izost. - st. odklon.)

Rezultati niso pokazali, da bi bile razlike med dvema vzorcema statistično pomembne. Tudi glede kvalifikacijske strukture sta bila vzorca izenačena, kar je razvidno iz tabele 14.

TABELA 14: Primerjava vzorcev z različno stopnjo inteligentnosti glede na kadrovsko strukturo

| int./kvalif. | KV | PK | NK |
|--------------|----|----|----|
| večja        | 17 | 4  | 9  |
| manjša       | 10 | 8  | 11 |

#### 4. Emocionalno stanje

Pri preizkušanju emocionalnega stanja smo se oprli na Plutchikov Profil indeks emocij, ki povezuje tako emocionalno kot vedenjsko plat posameznika.

Izhodišče je predstavljalo 73 delavcev, ki so v letu 1988 vstopili v delovno razmerje. (Podatki iz neobjavljene študije iz leta 1986, ki je med drugim zajela tudi vedenje novosprejetih delavcev v letih 1984-1986, namreč kažejo, da v pol leta po vstopu odide na bolniško 56% delavcev (od 442 novih delavcev v obdobju treh let jih je obolelo 248)).

Te delavce smo spremljali od septembra 1988 do julija 1989. Proučevali smo ekstremne vrednosti le za 8 osnovnih dimenzij, ne pa tudi za njihove kombinacije.

Dobljeni rezultati so pokazali, da v nobenem vzorcu ne prihaja do pomembnih razlik v dolžini bolniških in neopravičenih izostankov. Pomembne razlike so se pokazale v pogostnosti bolniških izostankov v dimenziji reprodukcija ter v pogostnosti neopravičenih izostankov v dimenzijah opozicionalnost in agresivnost. Podrobnosti so razvidne iz tabele 15.

TABELA 15: Primerjava pogostnosti izostankov posameznih vzorcev glede na dimenzije PIE - reprodukcija (R), opozicionalnost (O), agresivnost (A)

| mož dimenzije | bol.izost. |    | neopr. izost. |    |       |    |  |  |
|---------------|------------|----|---------------|----|-------|----|--|--|
|               | R: DA      | NE | O: DA         | NE | A: DA | NE |  |  |
| visoka        | 8          | 12 | 11            | 10 | 12    | 10 |  |  |
| nizka         | 16         | 7  | 3             | 18 | 4     | 14 |  |  |

Kar se tiče reprodukcije, lahko zaključimo, da predstavlja "družabnost" zaščitni faktor pri spremembi okolja. Družabnejši ljudje hitro navežejo stike s sodelavci in se tako najbrž laže otresejo pritiskov, ki jih prednje postavlja novo okolje.

Podobno predstavljata zaščitna faktorja nizka nivoja opozicionalnosti in agresivnosti, ker najbrž te osebe ne občutijo tolikšnega pritiska zaradi svojih nezadovoljenih potreb. Tanja Lamovec (1978, str. 128) npr. meni, da "frustracijska agresivnost izvira iz posameznikovih nezadovoljenih potreb, tako bioloških kot tudi socialnih. Nezadovoljene potrebe ustvarjajo napetost, ki jo posredujejo nekateri fiziološki mehanizmi, od katerih je najpomembnejše delovanje simpatičnega vegetativnega sistema. Ti mehanizmi služijo prilagajanju organizma in omogočijo beg iz konfliktnih situacije kot tudi spopad in odpravljanje preprek pri zadovoljevanju potreb. Delujejo le toliko časa, da nevarnost mine oz. dokler potrebe niso zadovoljene." Pri

nekaterih, ki imajo visoko dimenzijo agresivnosti, se beg iz konfliktna situacije dejansko kaže kot beg, namreč kot neopravičen izostanek.

### 5. Pričakovanja

Ali lahko previsoka, nerealistična pričakovanja pripeljejo do razočaranj in kot posledica le-teh v daljše ali pogostejše izostanke?

Da bi si odgovorili na to vprašanje, so novi delavci (73 po številu iz leta 1988) odgovarjali na JDI v smislu, kaj pričakujejo od svojega dela, vodje, sodelavcev, osebnega dohodka in možnosti za napredovanje.

Glede na njihove odgovore so bili razvrščeni v dve skupini po 18 delavcev, njihovi izostanki pa so bili beleženi od septembra 1988 do julija 1989. Med skupinama glede izostankov ni bilo pomembnejših razlik, čeprav sta se skupini v osnovi razlikovali v pričakovanjih glede na kadrovska strukturo. Ta pregled nam podaja tabela 16.

TABELA 16: Pregled števila delavcev glede na kadrovska strukturo in stopnjo pričakovanj v zvezi z delovnim mestom

| pričakovanja | kvalifikacija |    |    |
|--------------|---------------|----|----|
|              | KV            | PK | NK |
| visoka       | 7             | 2  | 9  |
| nizka        | 9             | 7  | 2  |

Da bi si dokončno odgovorili na vprašanje o povezavi med pričakovanji in izostanki, bi potrebovali večji vzorec, ki bi omogočil primerjavo tudi med posameznimi kvalifikacijskimi kategorijami.

Kakor poročajo od drugod (npr. Wanous iz ZDA), pričakovanja vplivajo na fluktuacijo (le-ta pa je tako kot preveliki izostanki odraz določenega nezadovoljstva), zato pred sprejemom delavca na delovno mesto svetujejo, da delavca realistično informiramo o delu ("realistic job preview") (O tem npr. Wanous, 1977 ter Dean in Wanous, 1984).

V zvezi s tem bi bilo potrebno pri delavcih po določenem času (npr. po šestih mesecih) aplicirati JDI, da bi se na podlagi primerjave med "pričakovanim" in "dejanskim" JDI videlo, ali prihaja na delovnem mestu do razočaranj (ali prijetnih presenečenj) in kakšen vpliv ima to na izostanke.

## III. NAVADE

### 1. Zajtrk

V letu 1987 so bili v naši DO uvedeni zajtrki za delavce, ki bivajo v samskih domovih. Delavci, ki so želeli zajtrkovati, so dobili zajtrk brezplačno, tisti, ki tega niso želeli, pa v zameno niso dobili nobenega denarnega nadomestila.



Na zajtrk lahko gledamo tukaj z dveh vidikov:

1. v smislu jemanja hrane kot dotoka energije in s tem boljše osnovo za fizično delo,
2. v smislu prilagajanja ritualom, ki jih prireja DO za svoje delavce.

V obeh primerih pa bi morda pričakovali manjše izostanke pri delavcih, ki zajtrkujejo. Ali je temu res tako?

Podatke smo zbrali pri 44 osebah, starih do 30 let (22 jih je zajtrkovalo, 22 ne); obe skupini sta bili izenačeni po kvalifikacijski strukturi: 5 NK, 7 PK in 10 KV delavcev. V letu 1988 med skupinama ni bilo posebnih razlik v izostankih. Možno je, da se razlika glede prehrabnih navad - v kolikor vpliv sploh obstaja - pokaže šele čez leta - kar pa je v okviru DO s precejšno fluktuacijo težko proučiti.

## 2. Kajenje

Kajenje običajno povezujejo z okvarami srca in ožilja ter z različnimi vrstami raka. Toda vse te bolezni so posledica dolgotrajnega kajenja. Kajenje pa lahko že v krajšem časovnem obdobju negativno vpliva na zdravje. Earl Mindell (1988, str. 38) npr. navaja, da vsaka cigareta uniči 25-100 mg vitamina C, ki v telesu skrbi za imunsko odpornost organizma (dnevne potrebe pri nekadilcih znašajo 60 mg).

Delavce smo znova razporedili v dve skrajnostni skupini - v nekadilce in v zagrizene kadilce (tj. tiste, ki pokadijo na dan 20 ali več cigaret). V vsaki skupini je bilo po 22 oseb, kadrovska struktura pa je bila približno izenačena - v skupini nekadilcev 11 KV, 4 PK in 7 NK delavcev, v skupini kadilcev pa 12 KV, 7 PK in 3 NK delavci.

Pomembne razlike smo dobili v dolžini in pogostnosti bolniškega staleža, pa tudi v pogostnosti neopravičenih izostankov (v vsch treh dimenzijah so kadilci na slabšem). Podrobnejše rezultate podaja tabela 17.

TABELA 17: Primerjava dolžine bolniških in neopravičenih izostankov ter pregled števila izostalih delavcev za kadilce in nekadilce

| 1       | 2  | 3      | 4      | 5     | 6     | 7   | 8    | 9  | 10 | 11 | 12 |
|---------|----|--------|--------|-------|-------|-----|------|----|----|----|----|
| kadilci | 22 | 1961.7 | 1983.5 | 168.8 | 164.3 | 6.1 | 16.8 | 18 | 4  | 9  | 13 |
| nekad.  | 22 | 1962.7 | 1983.6 | 42.5  | 79.6  | .1  | .4   | 8  | 14 | 1  | 21 |

(Številke nad stolpci pomenijo: 1 kadilstvo, 2 velikost vzorca, 3 letnik - povprečje, 4 vstop v DO - povprečje, 5 dolžina bolniških izostankov - povprečje (ure), 6 dolžina bolniških izostankov - st. odklon, 7 dolžina neopravičenih izostankov - povprečje (ure), 8 dolžina neopravičenih izost. - st. odklon, 9 število delavcev z bolniškimi izostanki, 10 število delavcev brez bolniških izostankov, 11 število delavcev z neopravičenimi izostanki, 12 število delavcev brez neopravičenih izostankov).

Kakorkoli že obrnemo te rezultate, med kajenjem in številom delavcev, ki neopravičeno izostajajo, ne moremo najti neposredne vzročne zveze (če jo že za bolniške izostanke lahko domnevamo). Morda pa nam ti rezultati potrjujejo vpliv, ki ga ima čustveno odzivanje posameznika na njegovo okolje. Trstenjak (1982, str. 178) namreč

navaja raziskavo (žal brez avtorjev), v kateri so primerjali skupini kadilcev in nakadilcev s pomočjo EPPS. "Hudi kadilci kažejo večjo potrebo po spolnosti, napadalnosti in učinkovitosti (uspešnosti v poklicu), nekadilci pa smisel za red in obzirnost (vdanost, popustljivost) do drugih - razlike za teh 5 lastnosti so na nivoju 0.01!" Če te ugotovitve povežemo z našim preizkusom PIE, dobimo pri agresivnosti pomembne razlike med številom kadilcev in številom nekadilcev v posameznih skupinah. Rezultati so podani v tabeli 18. (Numerusi se povsem ne skladajo s tistimi, ki so podani v tabeli 15, ker za 3 osebe ni na razpolago podatka v zvezi s kajenjem.)

TABELA 18: Primerjava števila kadilcev/nekadilcev glede na stopnjo agresivnosti

| agresivnost | kadi |    |
|-------------|------|----|
|             | DA   | NE |
| visoka      | 18   | 3  |
| nizka       | 9    | 7  |

(Pri osebah z nizko agresivnostjo le ena pokadi 20 cigaret na dan, pri osebah z visoko agresivnostjo pa je teh 7. Tudi ta razlika je statistično pomembna.)

Določene osebnostne poteze so torej lahko temelj, na katerega posameznik nadgradi svoje navade.

### 3. Alkohol

Tudi trajnejše uživanje alkohola pripelje do različnih organskih okvar. Vladimir Hudolin (1987, str. 63) navaja, da so pri 90% alkoholikov poškodovani možgani, pri 70% srce, pri 64% ledvice itd.

Da bi preizkusili možnost, ali ima uživanje alkohola določen vpliv pri mlajših kadrih, smo v 2 vzorca razporedili - na eno stran abstinate in na drugo delavce, ki izjavljajo, da nad dan popijejo 2-3 piva (ali 1 liter vina). Vse osebe so bile stare do 30 let, podobnih kvalifikacijskih ravni (pri abstinentih 10 KV, 6 PK in 5 NK delavcev, pri "pivcih" 10 KV, 8 PK in 2 NK delavca) in podobnega staža (abstinenti so v DO od leta 1982. 9, "pivci" pa od 1981. 1). Med skupinama nismo našli pomembnih razlik v nobenem vidiku absentizma. Tako se verjetno potrjujejo izkušnje, ki jih navaja Jože Ramovž (1988, str. 137): "Človek, ki je na začetnih stopnjah alkoholizma, skuša biti na delovnem mestu še celo prizadevnejši kot sicer, da bi pred sabo in pred javnostjo prikril svoje alkoholno propadanje." Po drugi strani pa je tudi možno, da nekateri skrijejo svoje pitje in izjavijo, da ne pijejo čisto nič - ali pa navedejo manjšo količino, kot jo dejansko konzumirajo.

### SKLEPNE MISLI

Po tem bežnem pregledu posameznih povezav se znova vrnimo k izhodišču: ali lahko na podlagi danih ugotovitev ukrepamo tako, da zmanjšamo izostanke?

Na tem mestu ukrepe lahko le predlagamo, medtem ko je ukrepanje samo stvar prakse.

### *1. Kadrovska selekcija*

Glede na to, da predstavljajo družabnost, manjša opozicionalnost in manjša agresivnost pri novih delavcih faktorje boljše prilagodljivosti na novo okolje, lahko damo delavcem s takimi lastnotmi določeno prednost pred ostalimi kandidati. Prav tako lahko damo prednost zmernih kadilcem in nekadilcem pred hudimi kadilci.

(Selekcijo lahko zaostri tudi obratna amulanta, ko na podlagi določenih povezav ugotovi spremenljivke, povezane z bolniškim izostanki.)

### *2. Izobraževanje*

Ker delavci s slabšo kadrovsko strukturo težijo k bolj pogostim in daljšim izostankom, bi kazalo razmišljati o izboljšanju kadrovske strukture naših delavcev. Vendar je to vprašanje morda nerešljivo: vedno bodo namreč obstajala enostavna dela, ki jih opravljajo PK in NK delavci, po drugi strani pa je vprašanje, ali se spleča izobraževati, tj., ali bi več KV delavcev pokrilo izgubo, ki jo prinašajo izostanki NK in PK delavcev. Večje število KV delavcev v primerjavi s PK in NK pa bi nujno prineslo tudi spremembe v zvezi z organizacijo dela - saj bi KV delavci delali tako na enostavnih kot na zahtevnejših delih. In tu se znova zastavljata dve vprašanji: ali se ne bi bolniški izostanki na enostavnih delih znova povečali - kljub KV delavcem - ter ali je rentabilno delavca z zahtevnejšo izobrazbo dati na enostavnejša dela. Ena od možnih rešitev bi bila rotacija delavcev - se pravi, da delajo nekaj časa na enostavnih in potem na zahtevnejših delih.

### *3. Organizacija dela*

Videli smo, da se zadovoljstvo delavcev hkrati veže na kadrovsko strukturo in da preko tega vpliva na izostanke. Eden od elementov zadovoljstva z delom je tudi zadovoljstvo s sodelavci. V tem oziru je poučen primer, ki ga navaja Boris Petz (1987, str. 196). Van Zelst (leta 1952) je 74 zidarjev in tesarjev prosil, naj navedejo po preferenci rang svojih tovarišev, s katerimi bi najraje delali v skupini. Na tej osnovi je oblikoval skupine s po štirimi člani, kar je privedlo do tega, da so bili delavci precej bolj zadovoljni in produktivni, v podjetju pa so se stroški zmanjšali za 5%.

Velik vpliv na organizacijo dela ima tudi tehnologija. V Volvu so npr. ugotovili, da "Proizvodnega dela ni mogoče bistveno spremeniti in ga narediti bolj smiselnega, dokler se ne spremeni tehnologija" (Jerovšek, 1980, str. 47).

Prav tako lahko ustrezna tehnologija zmanjša bolniške izostanke. V gradbeništvu je npr. tunelski način gradnje dobesedno proizvajal invalide, zato ga sedaj vse bolj opuščajo.

Težiti je torej treba k temu, da se delavcu delo olajša in da ima po drugi strani to delo zanj nek smisel.

#### 4. Prehrana

Čeprav v tem okviru to vprašanje ni bilo posebej obdelano, naj v sklepu podamo tudi ta vidik, ki zelo verjetno vpliva na izostanke. Po podatkih Nacionalnega inštituta za varnost delovnih mest in zdravja (NIOSH) v ZDA je vsak četrti delavec v gradbeništvu izpostavljen delovanju snovi, ki se smatrajo za nevarne. Mindell (1988, str. 168) zato za delavce v gradbeništvu priporoča hrano, ki je bogata z antioksidanti, kot so vitamini A, C in E, ki pomagajo nevtralizirati toksine (strupene snovi) v organizmu.

Menimo, da se lahko odsotnost z dela bistveno zmanjša le, če se ustrezni ukrepi podvzamejo na več ravneh.

#### LITERATURA

1. Dean, Roger, A., Wanous, John P. Effects of Realistic Job Previews on Hiring Bank Tellers, *Journal of Applied Psychology*, 1984, zv. 69, št. 1, str. 61-68.
2. Delovna skupina, Aktualna vprašanja odsotnosti z dela in koriščenje delovnega časa v gradbeništvu, Ljubljana, 12. 5. 1980.
3. Hudolin, Vladimir, Alkoholizam - stil života alkoholičara, 11. izdaja, 1987, Zagreb, Školska knjiga.
4. Jerovšek, Janez, Vpliv organizacijskih sprememb na odsotnost z dela, 1980, Ljubljana, DDU Univerzum.
5. Kastelic, Ivan, Kazalci zdravstvenega stanja prebivalstva s posebnim ozirom na aktivne zavarovance, v: SEMINAR - Ugotavljanje, proučevanje in obvladovanje bolniškega staleža in invalidnosti (prevencija), Ljubljana, 17. - 19. 3. 1983, UKC, tozid UI za MDPŠ.
6. Konrad, Edvard, Asimetričnost v poznavanju posledic dela, 1980, Zagreb, Društvo psihologa Hrvatske, Dani Ramira Bujasa.
7. Lamovec, Tanja, Psihologija agresivnosti, v: Lamovec Tanja, Rojnik Ana, Agresivnost, 1978, Ljubljana, DDU Univerzum.
8. Mindell, Earl, Vitaminska biblija (prevod dela: Earl s Mindell New and Revised Vitamin Bible, 1985), 1988, Beograd, Nolit.
9. Petz, Boris, Psihologija rada, 1987, Zagreb, Školska knjiga.
10. Pogačnik, Vid, Inteligentnost kot sposobnost obdelovanja informacij, 1988, Ljubljana, Zavod SRS za produktivnost dela, Center za psihodiagnostična sredstva.
11. Ramovš, Jože, Socialni delavec in alkoholizem, 1988, Ljubljana, Delavska enotnost.
12. Trstenjak, Anton, Temelji ekonomske psihologije, 1982, Ljubljana, ČGP Delo.
13. Wanous, John P., Organizational Entry: Newcomers Moving From Outside to Inside, *Psychological Bulletin*, 1977, zv. 84, št. 4, str. 601-618.

## UVOD

Ko se človek loti teme, ki je povezana z WR, mora posvetiti pozornost tudi temu, kako se bo izognil dvema vprašanjema: "Ali je bil Reich zares nor?" in pa "Ali Reichov stroj deluje?". Na srečo Reich nudi nešteto drugih tem, ki se jih človek lahko v spodobnem razgovoru loti. Lahko govori na primer o freudo-marksizmu, o psihoanalitični levici, o analizi karakterja in ego psihologiji, o telesu v psihoterapiji. Vprašanji pa obvisita v zraku in delujeta dalje. Vzpostavljata atmosfero manjše kredibilnosti, verjetnosti ali pa tudi mističnosti. Norost namreč Reicha diskvalificira kot znanstvenika, kot racionalno bitje, njegovo delo pa zvede na blodnje. Pravzaprav se ponavadi prvo vprašanje le omeni, vendar kot nebitveno za diskurz, drugo vprašanje pa ostane v ozadju, kajti formuliranje obeh vprašanj naenkrat dovoljuje paradoksalen odgovor: "Res, Reich je bil nor" in pa "Njegov stroj deluje." Kar bi pomenilo, da so bile njegove blodnje stvarne. In mislim, da je res in da je vredno začeti esej o Reichu z (morda tudi navideznim) paradoksom: **Reich je bil nor in njegov stroj deluje.**

Glede Reichove norosti, h kateri se bom v eseju še vračal, naj uvodoma samo pripomnim, da pri tem ne mislim na psihiatrično etiketo, ki so mu jo neštetokrat pripisali, kot je to sploh navada v krogih, ki se ukvarjajo s psihizmom, pa je bil splet okoliščin tak, da je nikoli uradno ni dobil. V eseju se bom torej ukvarjal predvsem s tem, kako deluje Reichovo delo (kot teorija in kot praksa - njegov stroj) in kakšne nastavke nudi za izmikanje statičnim opredelitvam tako teorijskih kot tudi delovanskih dispozitivov. Tako se bom, žal površno, lotil nekaterih nekaterih njegovih teorij, odkritij in izumov (teorija orgazma, karakterni in mišični oklep, odkritje orgona in orgonski akumulator).

Esej o Reichu mi predstavlja priložnost, da se ponovno sprehodim skozi nekatere predele svoje adolescence, ko je bil Reich eden mojih mladostniških idolov, z očmi svojega sedanjega razumevanja<sup>1</sup>. Tako je moj namen podati nekatere informacije o

<sup>1</sup> Avtobiografska opomba: Z Reichom sem se srečal kot šestnajstleten gimnazijec v Makavejevem filmu. Tako film kot tudi junak filma sta naredila name gromozanski vtis in naslednjih osem let sem v večji ali manjši meri posvetil Reichu. Med drugim tudi štiri leta usposabljanju v reichovski terapiji. Moje udejstvovanje v neo-reichovskem gibanju je kulminiralo v spoznanju, da si na koncu terapije sam in da je za radikalno spremembo potreben kolektiv. To spoznanje (in razočaranje) me je peljalo v druge vode (socialne), z Reichom pa se ukvarjam še zgolj vzporedno in priložnostno, saj se mi zdi škoda zgubiti stik s temi stvarmi.

Reichu, ga zase in za druge rehabilitirati (kar je mogoče razumeti tudi kot ponovno obleči) in ponovno kritizirati. Moje početje bo pri tem verjetno bralcu pustilo mnogo lukenj, tako kar se tiče Reicha, kot kar se tiče mojega razumevanja, če temu sploh lahko tako rečemo.

## ORGAZEM

### *Potenca, formula, refleks, skupina*

Iz Foucaulta lahko sklepamo, da je psihoanaliza pomenila (in verjetno še pomeni) enega od poglobitvenih razvojnih seksualnih strategij oblasti. Če je predfreudovski govor o spolnosti potekal po tirih "histerizacije ženskega telesa, pedagogizacije otroškega seksa, socializacije prokreativnega vedenja in psihiatizacije perverzних zadovoljstev"<sup>2</sup>, ni težko videti psihoanalize kot nadaljevanje in preformulacijo teh istih tem na poti subjektivacije. Podobno velja tudi za Reicha, saj bi od otroka njegove dobe, kot tudi psihoanalize, težko pričakovali kaj drugega, kot da se vključi v gibanje svoje dobe, le da je Reich storil to na svojstven, lahko bi rekli celo preveč dosleden način. S svojo naivnostjo in hkrati znanstvenostjo je prekoračil meje, ki si jih je psihoanaliza postavila. In če smo začeli s trditvijo, da je bil Reich norec, deviant, je korenine njegove deviantnosti (ki se ji je takrat reklo "enfant terrible" psihoanalize) iskati v začetkih njegovega psihoanalitičnega udejstvovanja. Reich se namreč že od samega začetka ne obrne "prav". Naveže se na zgodnje Freudove teorije, ki jo je tudi sam Gospodar poskušal dokonca življenja nevtralizirati, ter postavlja vprašanja, ki jih v strukturi psihoanalize ne gre postavljati.

Vprašanje, ki ga med drugim postavi, se tiče normalne spolnosti. Psihoanaliza v "volji po normalnosti", kot večina drugih normalizacijskih teorij, normalnost spolnosti definira negativno s tem, da razstavi galerijo perverzних likov, preko katerih se vzpostavi normalni subjekt. Ko Reich odgovori na vprašanje: "Kaj je normalna spolnost?", ob tem da po logiki samoumevnosti sprejme delitev na bolne in zdrave, na perverzne in normalne, na nek način prekine verigo normalizacij, hkrati pa vzpostavi normalno, zdravo, potentno spolnost kot substanco svojega (takrat še) psihoanalitskega sistema. Kot sam pravi, je s pojmom "*orgastične potence*" (tj. zdrave, normalne in naravne spolnosti, zapolnil zev v zgradbi psihoanalitične teorije. Do takrat je namreč v psihoanalitičnih krogih veljala potencia za zmožnost, da se izvrši spolni akt, in je bil torej pojem (im)potence omejen na erektilne in ejakulatorne zmožnosti moškega. Reichov pojem orgastične potence je bistveno širši in vsebuje "zmožnost predajanja brez vsakršnih zavor toku biološke energije, zmožnost popolne razbremenitve vsega zaseženega vzbujenja preko nevoljnih in prijetnih krčev".<sup>3</sup> Tu vam predstavljamo, z namenom podrobnejše ilustracije in informacije o Reichovem pojmu orgazma, orgastične potence, Boadellin povzetek Reichovega opisa, opremljen z Reichovim diagramom.

<sup>2</sup> Glej M. Fuko: *Istorija seksualnosti*, Prosveta, Beograd, 1982, str. 92.

<sup>3</sup> Glej W. Reich: *The Function of Orgasm*, Panther Books, London, 1968, str. 114.

Reichov opis orgazma (po Reichu povzel David Boadella)<sup>4</sup>

| FAZA RAZVOJA<br>VZBURJENJA      | ORGASTIČNA POTENCA                                                                                                                                                                                                                                                                  | ORGASTIČNA<br>IMPOTENCA                                                                                                                                                                                                                                                     |
|---------------------------------|-------------------------------------------------------------------------------------------------------------------------------------------------------------------------------------------------------------------------------------------------------------------------------------|-----------------------------------------------------------------------------------------------------------------------------------------------------------------------------------------------------------------------------------------------------------------------------|
| 1) Predigra                     | Biološka pripravljenost.<br>"Mirno vzburjenje". Vzajemno prijetno pričakovanje.                                                                                                                                                                                                     | Preveliko ali premajhno vzburjenje "hladna" erekcija. "Suha" vagina predigra ni zadostovala ali je bila preveč podaljšana.                                                                                                                                                  |
| 2) Penetracija                  | Spontano hotenje vstopiti ali da vstopi partner.<br>Telesna nežnost. Porast užitka.                                                                                                                                                                                                 | Ali: sadistično prebadanje s strani moškega in fantazija posilstva s strani ženske.<br>Ali: bojazen pred penetracijo in zmanjšanje užitka ob penetraciji.                                                                                                                   |
| 3) Voljna faza seksualnih gibov | Gibi so voljni, toda ne- naporni in ritmični, brez muje ter nežni. Zunanji misli ni, človek se popolnoma prepusti izkušnji, prijetni občutki naraščajo. Obdobja mirovanja ne vodijo k upadu užitka.                                                                                 | Nasilno drgnjenje, živčna naglica. Zunanje misli ali fantazije so prisilno prisotne. Preokupiranost z dolžnostjo zadovoljiti partnerja in s strahom pred neuspehom, odločenost, da "uspe". Obdobje mirovanja vodijo k ostremu upadu vzburjenja.                             |
| 4) Nevoljne faze mišičnih krčev | Vzburjenje vodi k nevoljnim krčem genitalnega mišičevja (ki predhodijo ejakulaciji pri moškem in vodijo k vrhu), mišičevnje vsega telesa sodeluje z živahnimi krči, ko se vzburjenje pretaka od genitalij nazaj k telesu. Občutek, da se telo "topi". Na vrhu je zavest zamegljena. | Nevoljni gibi so zmanjšani ali pa jih sploh ni. Občutki so omejeni na genitalije in se ne širijo po telesu kot celoti. Nevoljne gibe je potrebno simulirati za dobro partnerja. Stiskanje in porivanje, da bi se dosegel vrh. Glava obdrži nadzor in ne nastopi zameglitev. |
| 5) Faza sprostitve              | Prijetna duševna in telesna sprostitve.<br>Občutek skladnosti s                                                                                                                                                                                                                     | Občutki težke izčrpanosti, gnusa, odvratnosti, indiferentnost ali sovra-                                                                                                                                                                                                    |

<sup>4</sup> Glej David Boadella: Wilhelm Reich, Evolution of his Work, Lavrel and Delta Books, Chichago, 1975, str. 17-18.

partnerjem. Močna želja  
po počitku ali spanju,  
"žarenje".

štvo do partnerja.  
Vzburjenje ni povsem  
sproščeno, včasih vodi k  
nespečnosti. Omne animal  
post coitus triste est.

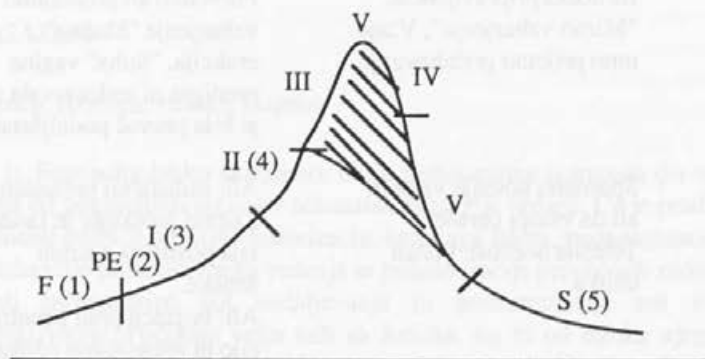

Diagram tipičnih faz spolnega akta orgastično potentnih (velja za oba spola).

F: Predužitek, PE: Penetracija, I: Faza voljnega nadzora nad rastjo vzburjenja, v kateri se voljno podaljšuje še neškodljivo, II: Faza nevoljnih mišičnih krčev in avtomatične rasti vzburjenja, III: Nenaden in strm vzpon do vrha (V), IV: Orgazem; črtan del predstavlja fazo *nevoljnih telesnih krčev*, V: Strm "upad" vzburjenja, S: Sprostitev, ki traja približno pet do dvajset minut.

Opomba: Arabske številke odgovarjajo Boadellinem povzetku. Drugače diagram povzet po Reichu<sup>5</sup>

Čeprav je Reichov opis orgazma slabo dokumentiran (morda zaradi psihoanalitične manire), pa pomeni vseeno določen prodor. Prodor je, kot smo dejali, v tem, da daje pozitivno definicijo orgazma in zdrave (normalne) spolnosti, pa čeprav je še vedno podprta s kontrastirano bolno komponento. Funkcija tega dela Reichovega opusa, h kateremu se je vedno znova vračal, je tudi v tem, da nudi nek standard. V terapiji je to standard ozdravitve oz. obstaja ko nekaj, s čimer se lahko stanje klienta ali pa tudi samega sebe nenehno primerja. Seveda pa ima tak opis funkcijo ideala, ki ga imamo lahko za teoretsko konstrukcijo ali pa za naravno, dejansko stanje. Vsekakor pa ne gre definicijo preko označenega, deviantnega. To da Reichovemu pojmu orgazma tudi moč dejanskega desubjektiviziranega delovanja bodisi kot komponente teoretskega stroja bodisi kot izraz konkretnega. Lahko pa se vrne kot bumerang v ponovno predstavljeni podobi orgazma (npr. "Ali si uživala v orgazmu, draga?"). Vendar pa Reichu ne moremo pripisati večjega deleža v orgazmomaniji, ki se je po 2. svetovni vojni razširila v Ameriki in kasneje še drugod. Govor o orgazmu kot o posebni menjalni vrednosti se je razširil s seksologijo Kinseya, Mastersa in Johnsonove. Pri njih in v ostali seksologiji je

<sup>5</sup> Glej W. Reich: *Function of Orgasm*, str. 115.



normalnost opredeljena predvsem statistično, orgazem kot fiziološka funkcija pa zelo ozko in zajema le vrhunec izven konteksta drugega dogajanja, kar pa dobro ustreza temu, da se orgazem vzpostavi kot blago (ki ga nekdo ima, dobi ali da), kot menjalna vrednost. Podobno bi lahko rekli za diskusijo o vaginalnem in klitoričnem orgazmu. Iz Reicha sledi, da orgazem ni takšen ali drugačen, ampak totalen.

Reich v svoji materialistični naravnosti seveda ni bil zadovoljen in je 10 let kasneje skušal ugotoviti dejansko bio-električno podlago orgazma. Ugotovil je, da orgazem v tokovih telesnih tekočin in električnih potencialov sledi določen vzorec, ki ga je poimenoval formula orgazma: *mehanična napetost - energetska nabitost - energetsko praznjenje - mehanična sprostitvev*. To naj bi bil tudi skupen princip delovanja vseh živih bitij oz. življenja samega. Od utripanja ameb, posameznih vitalnih organov človeka, do utripajočega ritma orgazma je vse eno samo širjenje in krčenje v ugodju in nelagodju.

Kasneje je v okviru telesno usmerjene terapije ugotovil, da se proti koncu terapije začne spontano pojavljati harmoničen gib, ki preplavi ves organizem. Zaradi podobnosti z orgastičnim gibanjem ga je poimenoval *refleks orgazma*. Refleks orgazma je nehoteno delovanje organizma v stanju popolne sprostitve in hkrati energetskega naboja. Zanj je značilna klonična konvulzija oz. ritmično gibanje, v katerem se nakazuje tendenca, da bi se združila začetek in konec trupa, oralna in analna odprtina prebavnega kanala, glava in medenica. Gibe spremlja umirjeno ritmično dihanje in valovanje<sup>6</sup>, ki ga je moč slediti po celem telesu, predvsem pa v trupu; pri izdihu od vrha prsnega koša preko diafragme in trebušnih mišic do medenice in nazaj. Glava in okončine sodelujejo pri tem gibanju, tako da se gib kaže kot umirjeno zapiranje in odpiranje. Ob tem se občutijo topla, nežna strujanja po telesu. To stanje je podobno, vendar ni identično orgazmu, ki poteka v okoliščinah večje energetske in čustvene nabitosti in v drugačnem doživljajskem okolju. Podobne gibe je moč opaziti v trenutkih neposredno po močnih čustvenih izrazih, po izrazitih telesnih naporih, ko pride do predaha, telo pa še vedno klonično vibrira. Orgazmu podobne gibe lahko opazimo tudi pri ostalih živih bitjih. Zelo izrazito je, na primer, vibriranje meduze ali pa žuželk vzdolž telesne osi.

Obrazec orgazma ne velja samo v zgolj bioloških sferah življenja. J. Southgate in R. Randall sta ugotovila, da podoben obrazec velja tudi za delovanje skupin, skupina deluje v ugodnih pogojih za zadovoljitev oz. uresničevanje skupinske želje<sup>7</sup>, oz. če vmes ne poseže frustracija. Ustvarjalno orgazmični cikel, kot sta avtorja poimenovala proces, ki ga lahko opazujemo v skupinah, vsebuje štiri faze. Prva je faza negovanja - produkcijske in čustvene predigre, kjer se skupina opremi za svoje podvzetje, druga je faza energiziranja - penetracije in frikcije članov skupine v probleme in konflikte svojega podvzetja, kjer produkcijska mašina začne sopihati in pripelje do vrhunca ciklusa, navdušenja nad doseganjem cilja, ustvarjanjem želje, nad trenutkom, ko se v skupini

<sup>6</sup> Večinoma in večina ljudi diha na zelo omejen način. Pogosto srečujemo ljudi, ki dihajo samo s prsnim košem ali pa samo s trebuhom. Pri odraslih je sploh težko najti ljudi, ki bi dihali v valovih in s celim telesom. Dihanje ima odločilno funkcijo tako pri potlačevanju čustev kot pri reichovski terapiji. Vendar je potrebno opomniti, da je pri Reichu (za razliko od Yoge npr.) v ospredju nevoljni vidik dihanja.

<sup>7</sup> Pogoji za ustvarjalno orgazmično delovanje skupine so:

- da ima skupina željo, ki je je mogoče uresničiti;
- da glede želje obstaja soglasje;
- da obstaja dejavnost, ki se bo dosegla;
- da ima skupina potrebno znanje in veščine in jih lahko med seboj izmenjuje;
- da ima skupina potrebne vire;
- da ima skupina podporo od drugih skupin in ustanov;

Glej J. Southgate, R. Randall: *Community and Group Dynamics*, Barefoot Books, London, 1980.

ustvari nekaj novega. Četrta faza je faza sprostitve, ko skupina zaokroži svoje delo, se ozre nazaj, za seboj pospravi in proslavi uspeh. Pri tej skupinski paraleli je zanimivo naslednje: komponenta ustvarjalnosti in produktivnosti vrha in pa komponenta nadindividualnosti. Zdi se namreč, da orgazem in produktivnost psihološkega subjekta nista možna, da je to možno le na nadindividualni ravni v biološki ali kolektivni matrici. Zato bi lahko rekli, da individualni orgazem ni mogoč (in se zato individuum ob orgazmu razblini), kajti individuum se vedno znova zapleta v svoje libidinalne investicije, skupinskost pa mu omogoči (ali celo dovoli) doživetje, ki leži zunaj njegove subjektivnosti (pri tem seveda nimamo v smislih skupinskega seksa, niti konkretne prisotnosti večjega števila ljudi).

### DEJANSKOST TESNOBE

Kot smo na začetku opozorili, je ena od korenin Reichove deviantnosti vztrajanje na začetnih predpostavkah Freudove teorije. Dejanskost travm in dejanskost tesnobe sta dva pojma, ki se ju je Freud v kasnejših letih trudil izbrisati iz zgradbe psihoanalitične teorije, vendar pa se jima ni nikoli povsem odrekal. Če se je psihoanaliza nagnila k edipalizaciji želje in normalizaciji posameznika ter odpovedi zadovoljstva, je Reich v istem času, ko je ta proces potekal znotraj psihoanalize, vztrajal pri konceptih dejanske tesnobe (Aktualangst) in dejanske nevroze (Aktualnevrose), ki sta bili vtikani v temelj Freudove teorije v 90-tih letih prejšnjega stoletja<sup>8</sup>. Dejanska nevroza in tesnoba naj bi pomenili odgovor organizma na dejansko travmo v otroštvu ali pa tudi v odrasli dobi. Če otroško travmo povzroči predvsem zunanji agens, je v odraslosti dejanska tesnoba posledica predvsem odsotnosti spolne zadovoljitve. V svoji čisti obliki se kaže kot nevezana, prosto lebdeča tesnoba, se pravi kot tesnoba brez objekta, na katerega bi se vezala, in se kaže predvsem v telesnih znakih (pospešen utrip srca, znojenje, suha usta in drugi znaki vzbujenja simpatičnega vegetativnega živčnega sistema). V tem smislu je Reich tudi razumel razliko med tesnobo in bojznijo. Prva naj bi bila *posledica* pomanjkanja ustrezne katekse oz. razbremenitve zasežene seksualne energije (Reich jo je poznaje poimenoval stazna tesnoba), druga pa anticipacija grožnje iz okolja in torej *vzrok* zaježitve.

Medtem ko je Freud strogo ločil med dejanskimi nevrozami (nevrostenijami) in med psihonevrozami, ki naj bi nastale na podlagi otroških doživetij, pa je Reich ugotavljal, da sta dejanska nevroza in psihonevroza ozko povezani. Njegova trditev je, da je dejanska nevroza oz. tesnoba jedro vsake nevroze. Nerazbremenjena energija tvori ekonomsko jedro investiranja v historične (biografske) vsebine, ali z drugimi besedami: energijo nevrozam daje energija, ki je ne moremo dejansko sprostiti v tem trenutku - zato staza - le da si nadene obraz preteklosti.

<sup>8</sup> Glej W. Reich: The function of Orgasm, str. 142.

Diagram: odnos med otroškimi psihičnimi vsebinami nevrotičnega konflikta in seksualno stazo<sup>9</sup>



- a - družbena inhibicija genitalnosti, ki povzroča stazo (0)
- b - staza povzroča fiksacijo na starše (historična vsebina)
- c - fantazija incesta
- d - energetski izvor psihonevroze
- e - psihonevroza vzdržuje stazo (sedanja staza energije)

Tako zastavljen problem tesnobe in nevroze zmanjšuje absolutno determiniranost pomena otroških "incestualnih" fantazij oz. psihističnih vsebin konflikta, ki drugače obvladuje psihoanalizo. To nam omogoča, da si postavimo nekaj pomembnih vprašanj o vzrokih nevrotizacije (historičnih in dejanskih), hkrati pa ponuja možnost, da si z drugačno ureditvijo dejanske situacije telo (brez organov) organizira zadovoljitev svoje želje.

## ANALIZA KARAKTERJA

Pred letom 1924 psihoanaliza ni imela izoblikovanega sistematičnega pristopa k psihoterapiji. Poznani so bili sicer fenomeni transference in odpora, poznana je bila tehnika prostih asociacij in interpretacij in znano je bilo tudi Freudovo geslo: "Kjer je bilo ono, naj sem jaz", oz. ozaveščanje nezavednega. Eden izmed izhodov iz takega kaotičnega stanja je bila Reichova analiza karakterja<sup>10</sup>.

Bistvene značilnosti karakterno analitskega pristopa bi lahko takole povzeli:

- predmet analize je oseba kot celota in ne le simptom;
- v transferenčni situaciji se kažejo karakteristične obrambe jaza;
- najprej se interpretira sedanji pomen karakterističnega odnosa analizanda do analitika in šele potem se obelodanja globje vsebine;
- karakterne obrambe jaza so strukturirane v slojih tako, da so površinski sloji v dinamičnem odnosu z globljimi (karakterni oklep).

<sup>9</sup> Ibid., str. 124.

<sup>10</sup> Formuliranje analize karakterja v veliki meri počiva na Reichovem delu v dunajskem "Tehničnem seminarju", ki je bil ustanovljen predvsem z namenom, da se ustvari psihoanalitična teorija terapije. V letih od 1924-30 je seminar potekal pod Reichovim vodstvom. Verjetno je seminar v veliki meri vplival na nastanek ego-psihologije, saj je bila med drugim ena od rednih udeleženk seminarja Anna Freud. Vloga Reichovih terapevtskih principov pa je precej razvidna tudi pri večjem številu takoiimenovanih novih terapij. Fritz Perls, začetnik gestalt terapije, je bil na primer Reichov analizand.

Za analizo karakterja je značilen odnos analitika do analizanda pri soočanju s karakternimi odpori. To se je izkazalo še posebej pri analnih-obsesivnih in pasivno-feminilnih karakterjih, ki per defenitionem niso sposobni prostega asociiranja. Z razvojem Reichove terapije je aktivna vloga terapevta prihajala čedalje bolj do izraza, pomen transference pa je postajal čedalje bolj obrobni in instrumentalen.

### KARAKTERNI OKLEP

V nedrjih analize karakterja se je razvil kocept karakternega oklepa. To naj bi bil skupek vseh karakternih obramb jaza. Funkcija obrambe je večplastna. Posameznika branijo tako pred grožnjami iz zunanjega sveta, kot tudi pred njegovimi lastnimi impulzi. Med slednjimi sta mišljena predvsem spolnost in tesnoba, ali bolje rečeno, predvsem tesnoba in posredno spolnost.

Spolni impulzi namreč po Reichovem mnenju niso ogrožujoči sami po sebi, ogrožujoča je tesnoba, ki jo sprostitjo. Reichovski skupni princip utripanja velja namreč tudi za izmenjavo spolnosti in tesnobe, prijetnega in neprijetnega. Reich vzpostavlja funkcionalno identiteto med telesnim širjenjem in krčenjem ter spolnostjo in tesnobo kot tudi usmerjenostjo proti svetu in od sveta stran.

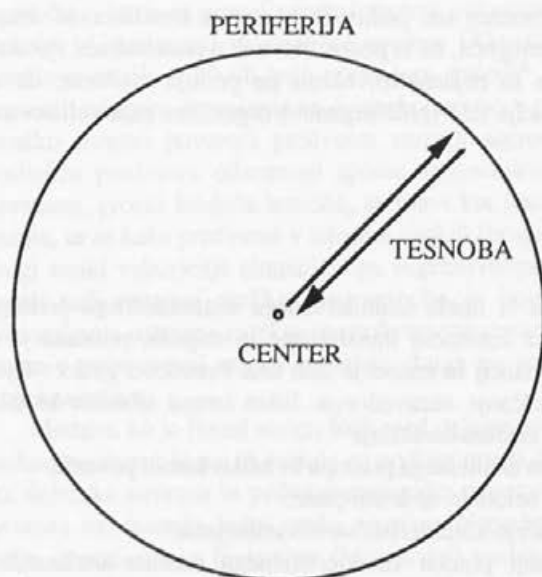
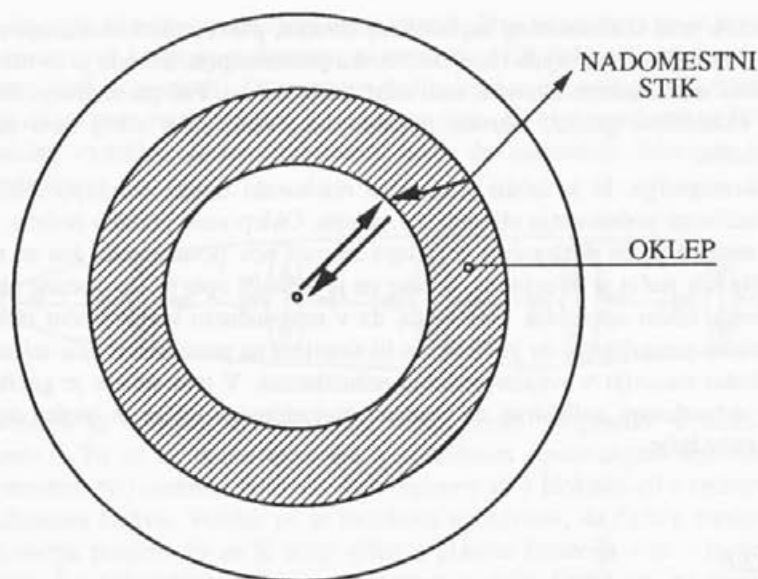

Diagram: funkcionalna identiteta in antiteza spolnosti in tesnobe

Do nevezane tesnobe pride tako, da spolni impulzi ne najdejo zadovoljujočega objekta ali (kot bi se raje izrazil in se izognil psihoanalitizmu) zunanje povezave, s čimer se obrne in spremeni v tesnobo. Da bi se izognil drugemu, se posameznik odreče prvemu in se obda z oklepom obramb, ki onemogočajo izraz spolnih kot drugih, sekundarnih impulzov.



To pa še ni vsa zgodba o usodi gona; funkcija oklepa je tudi v tem, da omogoča vsaj nadomestiti stik s svetom. Ni potrebno razlagati, da je v stiku tisti del gona, ki se lahko plasira, ki je družbeno sprejemljiv.

Strukturalno - topična lastnost oklepa naj bi bila, da je razslojen. Reich je baje uporabljal primerjavo s čebulo, in sicer, da je analiza karakterja podoba lupljenju čebule, saj gre za odkrivanje sloja za slojem, da bi prišli do jedra. Ta metafora se je še večkrat uporabljala na področju humanistične psihologije, saj implicira, da obstaja v človeku neko naravno jedro, samo po sebi dobro in nepokvarjeno, ki pa se je pokvarilo pod udarom nenehnih groženj in frustracij iz okolja. Mene to lupljenje bolj spominja na ruske babuške, kjer, ko odpreš eno babuško, najdeš v njej manjšo in v tej še eno manjšo, in tako naprej do zadnje. Ko odpreš zadnjo, ne najdeš v njej ničesar, kot da bi jo nekdo ukradel, tisto, ki naj bi pojasnila ves misterij babušk. Če pa najdeš zadnjo, ti je ta najbolj pri srcu, saj je to tista, ki si jo našel.

Humanistični podobna je tudi Reichova shematska delitev oklepa na tri sloje. Zunanji sloj je tisti, ki služi stiku z družbenim okoljem, drugače poimenovano družbena fasada, maska, obraz. V njem se kaže posameznik na njemu karakterističen način na priljuden in vljuden način. Poleg tega ima ta sloj funkcijo potlačanja impulzov srednjega sloja. To naj bi bil sloj pošasti, nesocializiranih in frustriranih demonov in ostale psihoanalitične menažerije. Pod obema pa se skriva jedro osebnosti, naravni homunkulus, ki ga Reich poimenuje *genitalni karakter*, karakter, ki ni ostal fiksiran na nobeni predgenitalni fazi seksualnega razvoja. Reich in njegovi nasledovalci mu pripisujejo personalni obstoj in ga opisujejo kot orgastično potentnega, spontano heteroseksualnega in spontano monogamnega, vendar zmožnega racionalne prekinitve, ki uživa v svojem neodtujenem delu in ima fleksibilno in racionalno mišljenje, je čustveno topel in fleksibilen ne samo v izražanju ljubezenskih čustev, ampak tudi, če je treba, jeze in strahu. Imel naj bi neposreden stik z naravo, se polno zavedal tako svojih zunanjih kot notranjih dražljajev, bil bi socialno orientiran in zmožen prilagajanja,

vendar brez strahu pred iracionalnimi zapovedmi, skratka, pravi psihološko/terapevtski superman, kakršne naj bi proizvajala (neo)reichovska psihoterapija. Seveda je to utvara. Sam nisem nikoli srečal takega človeka, tudi med reichovci ne. Pač pa so ljudje, ki so bolj ali manj fleksibilni, gibčni, iskreni, potentni itn., vsak pa s seboj nosi svojo "nevrozo" za vedno.

Tovrstna ikonografija, ki jo lahko posamezni reichovski izseki vzdržujejo, izhaja predvsem iz statičnega pojmovanja obramb oz. oklepa. Oklep nudi podobo nečesa, kar človek ima, z analizo pa se odstrani in iz oklepa se rodi nov posameznik, kot se rodi princ iz žabe. Na nek način je to celo res, vendar pa je točnejši opis ta, da postane oklep stvar, ki jo človek lahko uporablja. Gre za to, da v nevrotičnem karakternem oklepu prevladujejo prisile ponavljanja, da je človek s fiksiranjem na posamezne dele telesa in na svojo družinsko situacijo v svojem vedenju redundanten. V tem smislu je genitalni karakter manj redundanten nefiksiran na pomene investiranega telesa in možni agens kolektivnih izrazov želje.

## MIŠIČNI OKLEP

Analiza karakterja in usmerjenost v interpretiranje odnosa tukaj in sedaj sta logično pripeljali do tega, da je postala predmet interpretacije tudi telesna drža, s katero so klienti vstopali v analitično situacijo. Reakcije na interpretacije so bile dovolj močne tako glede sproščanja afekta, kot v tem, da so afekti imeli močno izraženo vegetativno komponento. To je bilo za Reicha v tistem času še posebej pomembno, saj se je takrat ukvarjal z funkcionalno identiteto med tesnobo in spolnostjo ter med delovanjem simpatičnega in parasimpatičnega kraka avtonomnega živčnega sistema (AŽS). Prišel je do sklepa, da ima tudi karakterni oklep ustrezen telesni antipod, in sicer v karakterističnih mišičnih držah, oz. bolj precizno rečeno, v karakterističnih skupinah kronično napetih oz. mlahavih mišic. Funkcija teh habitualnih mišičnih kontrakcij ni zgolj psihološka, kot je to pri histeriji, kjer gre za investiranje psihičnih vsebin v dele telesa. Neprožne skeletne oz. progaste mišice onemogočajo oz. zmanjšujejo tokove telesnih tekočin, s tem tudi koloidnih razmerij in električnih tokov, in tako posredno delujejo na delovanje AŽS, vitalnih organov ter na energetsko presnovo. Na ta način progasto mišičevje blokira tako tokove telesnih občutkov kot tudi tesnobe in spolnosti. Funkcionalno je torej dosežen isti rezultat kot pri blokiranju tesnobe in spolnosti s karakterinimi obrambami. Pri tem velja opozoriti na to, da človek lahko vsaj delno usmeri pretakanje energije oz. delovanje vitalnih organov prav s pomočjo progastih mišic, ki jih oživčuje centralni živčni sistem (CŽS) in so torej pod vplivom ideacijskih in reprezentacijskih procesov in tudi volje, pa čeprav nezavedne, čeprav so prav ti organi in funkcije oživčeni z AŽS in so torej zunaj dometa voljnih psihičnih procesov. Tako lahko posredno s pomočjo progastih mišic z voljo (tudi nezavedoma) kontroliramo nehotno pojavljanje čustev. Marsikdo se bo spomnil, kako je kdaj kot otrok zadrževal dih, ko ga je bilo strah. Po eni strani zato, da bi bolje slišal, kaj se okoli njega dogaja, po drugi strani pa je s tem, pa čeprav morda ne preveč uspešno, zadrževal naraščanje čustva v njem samem. Vojaška poza "trebuh noter - prsa ven" in moralna preža gospe z medenico, ki jo vleče za sabo, medtem ko ponosno raca, sta dva arhetipa strogo nadzorovanih emocionalno energetskih sistemov.

Energetski tokovi potekajo v dveh smereh. Prva in osnovna smer je center-periferija. Ta smer sledi kardiovaskularnemu sistemu in AŽS (lahko bi rekli tudi obratno, da ti sistemi sledijo tej smeri). Druga smer sledi telesni osi in prebavni cevi ter CŽS. Medtem ko je oklep prve smeri splošen in se kaže v hipo- ali hipertoničnem mišičevju in drži, pa je oklep vzdolžne smeri strukturiran tako, da nasprotuje tokovom segmentalno in pravokotno.

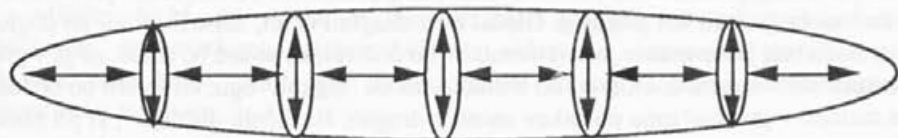

Reich je opisoval očesni, ustni, vratni, prsni, preponski, trebušni in medenični segment.<sup>11</sup> Tu se ne bomo ukvarjali s podrobnim opisovanjem delovanja posameznih segmentov. Naj omenim le to, da vsak segment ali z blokado ali z izrazom daje svoj ton izraženemu čustvu. Vendar pa je Reichova ugotovitev, da čustva nimajo sama na sebi posebnega pomena in so le izraz gibanja plazme (emocija - ex - movere - iz(ravno)-gibati). Le naknadno jih lahko prevajamo v jezik besed oz. povezujemo z ravnmi označevalnih semiologij.

## TERAPIJA

Reich je v manj kot 20-tih letih prehodil kar precejšnje pot. Od analize odporov in karakterja do biofunkcionalne terapije, od interpretacije odnosa klienta do analitika do manipulacij posameznik mišic in osvobajanja čustev in energetskih tokov. Od psihoanalitskih izhodišč je ostalo le še malo, razen kavča. Glavne teme, ki zanimajo reichovsko terapijo, so mišični bloki, utripanje organizma (dihanje, vegetativne funkcije, nehotni gibi) in pa sproščanje nakopičenih afektov, ki jih klient do takrat ni mogel sprostiti in so terapevtu dokaz, da terapija deluje s ciljem, da se doseže sproščeno harmonično delovanje telesa (refleks orgazma). Ob tem pride seveda do spontanega spominjanja travm iz otroštva in drugih psihičnih vsebin. Vendar pa je vtis tak, da imajo te vsebine le periferno funkcijo. Terapevt jih priznava, se jih veseli, saj mu dokazujejo, da je psihoterapevt, vendar pa niso deležne tiste pozornosti, kot zgoraj naštetih elementi terapije - telo, tokovi, izraz afektov. Reich je sicer že včasih, ko je že popolnoma spremenil svoj terapevtski stil in metodo, zatrjeval, da čisto brez analize karakterja ne gre. Neo-reichovci to za njim ponavljajo, vendar pa je redko kateri usposobljen v psihoanalitičnih veščinah, pa tudi sama usmeritev je taka - aktivna in "matter of fact", da za pravi, pasivni, psihoanalitični pristop ni prostora. Neo-reichovci se zato zatekajo k novejšim psihoterapevtskim tehnikam, kot so na primer gestalt terapija, rogerianska terapija, encounter tehnike ipd. Kakorkoli že, lahko ugotavljamo, da gre pri neo-reichovskih tehnikah za redukcijem na biološko funkcijo. In kaj je potem tisto, kar v konkretni (neo-reichovski) terapiji deluje?

<sup>11</sup> Glej W. Reich: Character Analysis, Vision Press, London, 1973.

Prva, temeljna in neizpodbitna ugotovitev je, da se klient zave svojega telesa, kar je, moramo priznati, velika sprememba, saj večina ljudi v naši civilizaciji sploh ni pozorna na svoje telo (pa čeprav ga časti, trenira, malikuje in joggira). Druga ugotovitev je, da doživi nekaj močnih izbruhov čustev, ki jih doslej ni poznal, izražal, kot da bi na njih pozabil. S tem v zvezi bo doživel nekaj močnih kataraktičnih trenutkov ob izbruhu jeze, sovrašstva, žalosti, joka, veselja in hrepenenja. Doživel bo valovanja sladkih in toplih tokov po telesu, pa tudi krčev, telesne bolečine ipd. Doživel bo olajšanje, po nekaterih seansah se bo počutil kot prerojen. Gledal bo z drugimi očmi, zbistril se mu bo pogled, barve bodo bolj jasne in žive, nekaj trenutkov bo doživel, ko se mu bo zdelo, da je v prav intimnem stiku z naravo. Doživel bo trenutke, ko bo "izgubil" ego, ko se mu bo občutek jaza raztopil v preplavljanju občutkov enosti z drugim. Različnih občutkov, ki jih nudijo doživetja reichovske terapije, bi lahko našteali še, kar dobrih, kar slabih. Ob teh doživetjih se mu bodo obudili spomini na krivice, ki jih je v različnih obdobjih doživel, pa jih je "pozabil". Marsikateri spomin mu bo obudil, kot da se to dogaja tukaj in zdaj<sup>12</sup>. Z vsem tem se mu bodo odprle različne možnosti za raziskovanje samega sebe, za sprehajanje po kanjonih zavednega in nezavednega. Ob teh dogodkih se mu bo zgodilo tudi marsikaj zdravilnega. Morda bo zmožegal nekaj novih moči, da si uredi neke probleme, ki jih prej ni mogel, lahko da mu bodo stvari padle skupaj tako, da bo prebrodil različne stiske, rešil konflikte itn...

In če se vse to pripisuje znotraj terapevtskega okvirja neki terapevtski akciji, vemo, da je prav tako pomembno za ureditev vsakdanjih personalnih problemov prav vključevanje v neko družbeno telo, ki se v tem primeru formira okoli te terapevtske aktivnosti.

Ob zgornjem personalno obarvanem opisu delovanja reichovske terapije, pa čeprav je njeno delovanje tako očarljivo in vznemirljivo, kot tudi privlačno za človeka, ki si želi psihičnih avantur, pa bi lahko še vedno zamerili (neo)reichovskemu pristopu biofunkcionalističen determinizem. Pristop k terapiji, gledan z vidika funkcij energetskega pretakanja in mišičnih blokov, vzpostavlja identiteto med telesnim in duševnim. Na svoji lastni ravni funkcioniranja je tudi upravičen, kritična točka tako zastavljenega delovanja pa je, da ima v pomenski ravni orgazem vlogo označevalnega absoluta, ki mu je vse drugo podrejeno. Psihična raven preneha imeti svojo avtonomnost delovanja in, če naj uporabim reichove izraze, od funkcionalne identitete in antiteze ostane samo še identiteta. In kjer v psihoanalizi kraljujeta edip in falos, v bioenergetski terapiji uraduje orgazem, energija, telo. S tem ko se vse zvede na telo, telo postane postvarjena entiteta. Če se psihoanaliza podvrže telesne tokove s psihičnimi reprezentacijami, si reichovska terapija podvrže psihične tokove s telesnimi. V tem smislu ne vidim nobene razlike, ki jo vzpostavlja Jacobi v Družbeni amneziji, med postvarjujočim delovanjem novih terapij (kamor sodijo tudi (neo)reichovske) in psihoanalitično edipalizacijo. V bistvu gre pri obeh za normalizacijske taktike oblasti. Razlika je zgolj v poudarku.

Če ima reichovska terapija torej to moč, da pri posamezniku sproži delovanja, ki uhajajo njegovi strukturi, ostane vprašanje, kje se zopet ujamejo. Po mojem mnenju je ravno aparat terapevtskih šol (kar je tu mišljeno tudi zelo konkretno) tisti, ki ima sredstva za njihovo ponovno zajetje. Preprosto, terapevtska šola da na

<sup>12</sup> Plastično obujanje spominov gre véasih tako daleč kot rojstvo. Véasih se spominja samo telo. Pri podoživljanju rojstva so pri nekaterih zasledili tudi take reflekse, ki jih imajo samo novorojenčki, kasneje pa ugasnejo.



razpolago svojim privržencem aparat poimenovanja novih dogodkov. Če privrženca (lahko rečemo tudi klienta, vendar se ne smemo slepiti, da gre samo za pogodbeno razmerje - jaz tebi denar - ti meni terapijo) reichove šole nekje zaščemi, začuti toploto, mravljinca ali doživi tudi kaj bolj dramatičnega, si bo lahko rekel: "To je energija." Če se mu bodo v življenju stvari zakomplicirale, če so bo s kom skregal, bo lahko zamahnil z roko in rekel: "To je del mojega terapevtskega procesa, terapevtska reakcija."

Mišični bloki, ki so se v toku terapije sprostiti, so se transponirali na delovanje terapevtskega telesa. Mišični oklep je zamenjal socialni oklep. Posameznike lahko giblje bolj prosto, vendar znotraj meja, ki mu jih narekuje terapevtska dejavnost.

## ORGON

Orgon (iz organizem, organsko, orgazem) je ime, ki ga je Reich dal obliki energije, ki jo je odkril konec 30-tih let. Lahko bi sklepali, da je orgon nekakšna metafora, podobna libidu, nekakšen skupni princip delovanja različnih bioloških energij, tokov, skupni imenovalac funkcionalne identitete živih stvari. Pa je več kot to. Je tudi hipoteza, narejena na podlagi trdnih opazovanj in eksperimentov. Več teh eksperimentov je tudi za današnji čas presenetljivih in dejstvo je, da jih Reichova hipoteza še najbolj razlaga. Kot pri vseh energijah, tudi tu ostaneta zgolj hipoteza, ki jo lahko dokazujemo preko učinkov. Tukaj imam namen na kratko in površno prikazati nastanek te Reichove teorije in jo ilustrirati z nekaterimi poskusi in opazovanji.

Reich je prišel do odkritja orgona, ko je proučeval električne potenciale živih bitij. Kajti menil je, da je orgazem predvsem električni proces. Ko je z meritvami potencialov kože potrdil svojo hipotezo o funkcionalni identiteti spolnosti in tesnobe, je hotel podobne meritve izvajati tudi na enoceličarjih. Do prodora na novo področje je prišlo, ko si je postavil naivno vprašanje, kako priti do enoceličarjev. Iz osnovne šole vemo, da so to naredi tako, da se namoči seno. V senu naj bi bile ciste enoceličarjev, ki se v ugodnih pogojih odpro in enoceličarji oživijo. Bolj natančno opazovanje pa je pokazalo, da se enoceličarji ne razvijajo iz cist, pač pa da se iz v vodi razpadajoče snovi oblikujejo mešički (žepki), ki se gibljejo podobno kot živa bitja in se kasneje organizirajo v enocelični organizem. Pokazalo se je tudi, da sterilizacija sena v določenih pogojih ne samo da ne onemogoči tega procesa, ampak ga celo pospeši. Reich je prišel do podobnih rezultatov tudi z drugimi snovmi (npr. z železnimi opilki, premogom), tudi s takimi, ki imajo anorgansko sestavo. Mešičke, ki nastanejo pri razpadanju snovi, je poimenoval bione. Bioni predstavljajo nekakšen vmesni člen med živo in neživo snovjo. To pa ima seveda svoje implikacije glede vprašanja biogeneze.

Opazovanje bionov je Reichu nudilo veliko materiala za zaključke glede osnovnih značilnosti življenjskih procesov. Ena izmed stvari, ki jih je opazil, je bila, da imajo bioni poseben plavkast sij. Ta sij je bil še posebej močen pri kulturah bionov, ki jih je Reich pridelal iz peska z morske obale. Z opazovanji je ugotovil, da je to posebne vrste žarčenje, ki ima različne učinke, med drugim tudi na elektroskop. Da bi

eksperimentiranje z elektroskopom lažje kontroliral, je v temni sobi zgradil Faradejevo kletko, ki naj bi ščitila eksperimentalno polje pred elektrostatičnimi vplivi iz atmosfere. Stranski učinek tega eksperimenta je bil zopet pomembnejši od načrtovanega. V temnem prostoru je bilo videti, da je sevanje prisotno v atmosferi tudi takrat, ko v okolici ni posebnega vira (bionov). Reichov sklep na podlagi tega in drugih opazovanj je bil, da je opazoval sevanje nove vrste energije, ki naj bi bila vseprisotna in značilna predvsem za živa bitja. Sledila je še vrsta drugih eksperimentov, s katerimi si je prizadeval pojasniti delovanje te energije in fenomenov, vezanih na njo. Reich je trdil, da je učinke organske energije moč opazovati vizualno, da se njeno prisotnost da dokazati preko toplotnih učinkov, z geigerjevim števcem in z elektroskopom. Nekateri njegovi eksperimenti so imeli prav neverjetne učinke. Neverjetne v smislu, da se jih z obstoječimi teorijami ne da razložiti in da opozarjajo na pojave, ki jih naš mehanistični in racionalistični um ne more dojeti in se jim raje izogne. Zunaj okvirov tega eseja bi bilo, da bi se tukaj lotili bolj podrobnega opisa in ovrednotenja Reichovih odkritij. Zato se bomo omejili na kratek prikaz delovanja njegovega najbolj znanega stroja - organskega akumulatorja.

## ORGONSKI AKUMULATOR

Orgonski akumulator je pravzaprav zelo preprosta stvar, tako zelo preprosta v dobi zapletenih strojev, da nujno napeljuje na misel, da je vmes neka vrsta prevare, ali pa začudenje, da se tega ni pred Reichom nihče domislil. Gre namreč za preprosto škatljo, katere edina posebnost je, da je z zunanje strani obložena z organsko snovjo (npr. les, vata, volna, baje pa dajejo še boljši učinek sintetične snovi, kot npr. polivinil, steklena volna), na notranji strani pa je obložena s kovino (najboljše učinke daje galvanizirano jeklo). Reichova teorija, kako ta škatlja deluje, je približno takale:

Organski material ima lastnost, da privlači in absorbira orgonsko energijo, kovina pa hkrati privlači in odbija. Če ju kombiniramo, pride na kovinski strani do bolj izraženega orgonskega sevanja.

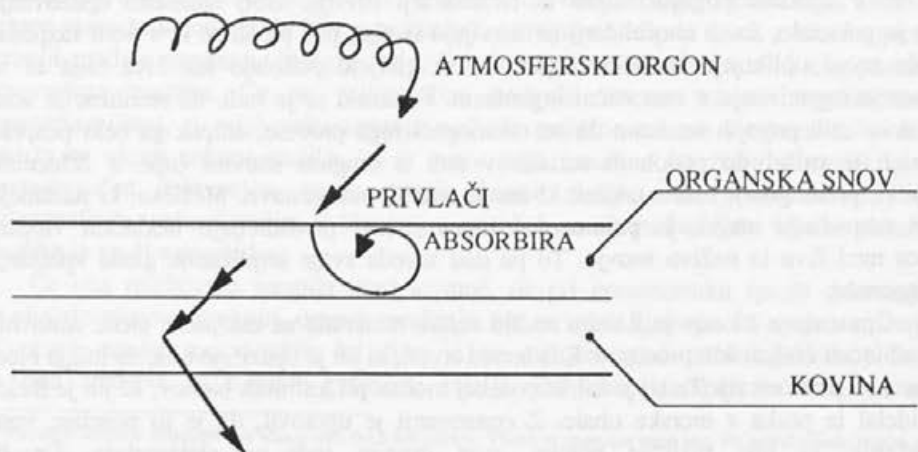

Če pa prostor zapremo, dobimo pojačano polje organske koncentracije.

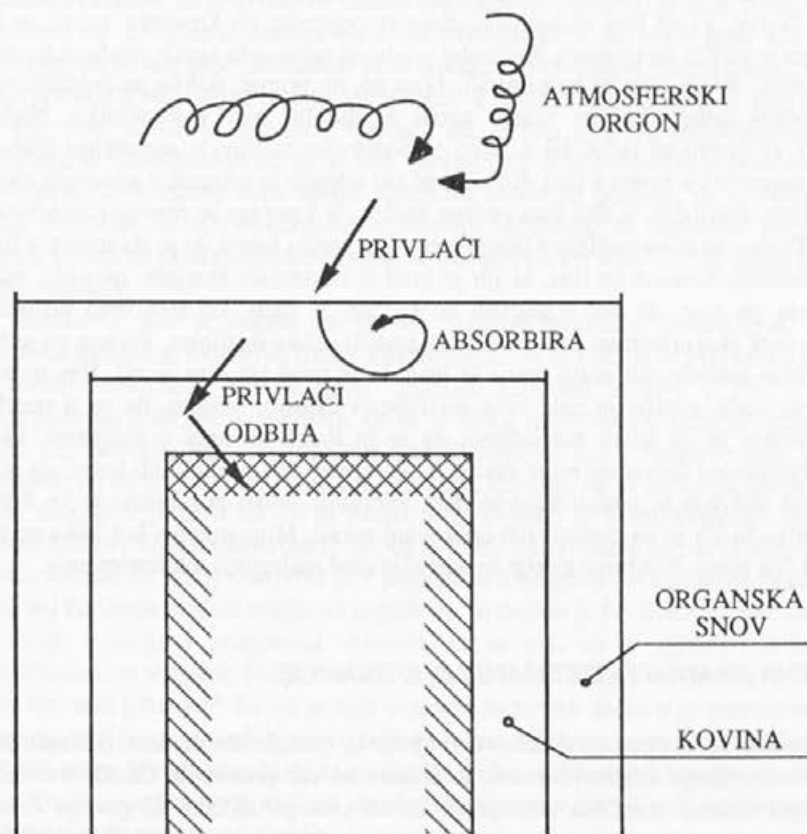

Kot vidimo, je izraz akumulator morda zgrešen, kajti funkcija Reichove naprave ni v akumulaciji energije, ampak v koncentraciji oz. kondenzaciji sevanja, ki tudi sicer obstaja v atmosferi.

Do človeškega organizma se prenese energija s sintropičnim učinkom. Organska energija se namreč obnaša nasprotno drugemu zakonu termodinamike. Se pravi, da dva organotska sistema ne težita k ravnotežju, temveč obratno - močnejši sistem "srka" energijo iz šibkejšega. Se pravi, četudi je koncentracija orgona v akumulatorju močnejša kot v atmosferi, je še vedno mnogo manjša kot v človeškem organizmu. Človeški organizem, ko sede v akumulator, po principu obrnjenega drugega zakona termodinamike črpa iz zgoščene organske atmosfere.

Učinek organskega akumulatorja na človeški organizem je na splošno blagodejen. Sedenje v akumulatorju vzbuja parasimpatično delovanje AŽS, se pravi, sprošča (mirejši pulz, stimulira prebavo, mišični tonus, poviša se temperatura, in.). Včasih se pojavijo tudi občutki "mravljincev", slabotnega utripanja, ščemenja ipd., kar naj bi bila posledica energetskih tokov v telesu.

Organski akumulator ima še druge učinke, ki niso vezani na človeški organizem. Med njimi je tudi ta, da se znotraj škatlje rahlo zviša temperatura (cca 1°C). Zelo

ilustrativni pa so eksperimenti, ki jih je izvedel 1976 v Rimu Gabriele Aronica<sup>13</sup>. V organske škatlje je spravljal razne sadeže, zelenjavo in jajca. Hkrati pa je imel še kontrolne škatlje, ki so bile sestavljene samo iz organske ali kovinske snovi, te iste predmete pa je puščal na prostem. Kontrolni predmeti so seveda zgnili, medtem ko so se tisti v organski škatlji nekako balzamirali. Jajca so, na primer, dobila na površini neke vrste varovalni emajl, kot se včasih zgodi z ubitimi jajci v hladilniku. Najbolj presenetljiv eksperiment pa je bil z neko sredozemsko rastlino z mesnatimi listi. Ta rastlina se razmnožuje ravno z listi. Ko namreč list odpade in pristane v ugodnem okolju (zemlja, vlaga, svetloba), iz dna lista požene kalček, iz katerega se razvije koreninica in poganjek. Predno se nova rastlinica prime v zemljo, porabi hrano, ki je shranjena v listu. Pri eksperimentu Aronice so listi, ki jih je imel v kontrolnih škatljah, oveneli, listi v akumulatorju pa niso, še več - pognali so kalčke. V času, ko sem imel priložnost opazovati potek eksperimenta, so bile to že za pedenj velike rastlinice. Pri tem pa je bilo videti, da niso izrabile niti malo hrane iz lista, ki je ostal tak, kot je bil. Vse to se je zgodilo brez vode, zemlje in celo brez svetlobe (v škatlji). Mislim, da so ti rezultati dovolj zgovorni in da lahko zaključimo, da se je Reich ukvarjal s fenomeni, ki jih obstoječi znanstveni aparat ne more razložiti. Torej naj rečem, da kljub temu, da je bil nor, njegova odkritja in izumi delujejo. Kot vprašanje lahko postavimo le to, koliko veljajo teorije, ki jih je na podlagi teh opazovanj razvil. Moje mnenje kot laika na tem področju je, da imajo Reichove teorije še največjo moč razlaganja teh fenomenov.

#### *DEVIANTNA ZNANOST - IZTIRJANJE IN UTIRJANJE*

Rdeča nit, ki se vleče skozi Reichovo življenje in delo, je deviantnost, odstopanje od norm, od uveljavljanje družbenih resnic in dejstev na več področjih. Četudi smo lahko opazovali pri Reichu določena odstopanja že od samega začetka njegovega dela (v okviru psihoanalize vztrajanje na spornih teorijah, druženja z marksizmom in politiko), pa lahko vidimo, da je nadaljevanje poti pomenilo progresivno družbeno izolacijo kot tudi večanje bizarnosti vsebine njegovega dela. Krog njegovih sodelavcev se je manjšal (sicer v valovih, pa vendar), da bi na koncu, po nekem tveganem eksperimentu o učinkih organske energije na jedrsko, ki je popolnoma razsul skupino tistih sodelavcev, ki so z njim vztrajali, ostal popolnoma sam. Ni naključje, da je umrl v zaporu, kamor je prišel, ker ni hotel upoštevati odloka sodišča o prepovedi razširjanja organskih akumulatorjev in torej omejevanja njegovega dela. Sodišču se ni hotel ukloniti z norim in genialnim argumentom, češ, da je njegovo delo lahko predmet le znanstvenega presojanja, ne pa juridičnega.

Reichova deviantnost je bila deviantnost s substanco. Vedno je lahko ohranil svoj prav. Substanca neke deviantnosti je bila od samega začetka v njegovem terapevtskem delu, ki mu je potrejevalo njegove teorije (kot tudi prinašalo sredstva za financiranje raziskav). To, da terapevtska praksa potrjuje teorijo neke terapevtske šole, je prejkone zakonitost, vendar je treba poudariti, da je bil Reich verjetno nadpovprečno cenjen in uspešen tudi v okviru vsakodnevnne pragmatike. Nadalje je snov za substanco svoje

<sup>13</sup> Za eksperimente sem izvedel iz prve roke in imel priložnost opazovati učinke. Pozneje pa sem izvedel, da so bili rezultati objavljeni v prvi številki reichovske revije "Pulsazione" v Rimu.

deviantnosti oz. svojega prava črpal iz svojega družbenega angažiranja na področju seksualne politike. Stotine tisočev članov organizacije (sex-Pol), ki jo je vodil, je verjetno argument za definiranje samega sebe kot nekoga, ki je na pravi poti. Ko je bil bolj osamljen, pa so mu svoj (deviantni) prav dokazovali biofizični eksperimenti. Ti mu niso samo pomagali proizvajati teorijo, ampak znova potrditi tiste, ki jih je že prej proizvedel.

Ne vem, ali se je smiselno vprašati, ali je bila njegova ustvarjalnost posledica izobčenja in osamljenosti ali pa je bilo obratno, da je bilo izobčenje posledica njegove ustvarjalnosti. Verjetno velja oboje. Reichova usoda pa potrjuje, da je potrebno ostati zunaj normalne in normalizirajoče znanstvene skupnosti in osrednjih tokov misli in znanja, če naj bo produkcija ustvarjalna in inovativna. Pri Reichovem opusu najdemo za to več vzrokov.

Reichovo delo je segalo na preveč različnih področij (psihologija, psihiatrija, somatska medicina, biologija, fizika, astronomija... in še več, da bi bilo lahko prebavljivo za enodimenzionalno, specializirano znanost. Izražano je bilo v jeziku, ki je tuj znanstvenemu jezikovnemu aparatu, da bi se lahko integriralo v znanost njegovega časa (kako naj empatija služi fizikalnemu raziskovanju,?! npr.). Njegovo delo je res tako odtrgano, da se verjetno bolj smiselno vprašati, kako to, da je od njega sploh kaj ostalo, da ni utonilo v pozabo ter da ni Reich ostal zapisan le v enciklopediji mrtvih norih znanstvenikov. En del odgovora bi bil, da le ni bil toliko osamljen, da bi njegova smrt ne pustila ničesar za seboj. Nasproti in v paradoksu z njegovo deviantno izoliranostjo je bil večji del življenja močno družbeno angažiran. In čeprav je bil Reich močna osebnost, da so drugi v njegovi prisotnosti zbledeli, in se zdi, da je njegovo delo pretežno individualno, je verjetno bližje resnici, da je bil Reich vedno v skupini, da si je vedno hotel ustvariti gibanje<sup>14</sup>. To mu je tudi uspevalo in na nek način si je ustvaril apostole, ki so po njegovi smrti ponesli njegovo besedo v svet. Verjetno na področju psihoterapije ni nikogar, razen Freuda seveda, ki bi ga sledilo toliko različnih šol kot Reicha. To pa kaže, da je Reich ustvarjal sredi močnih skupinskih procesov (in jih tudi sam ustvarjal), ki se iztekajo tudi še po njegovi smrti.

Hipoteza, razširjena med njegovimi privrženci, je, da je bil Reich pred svojim časom. Čeprav se nekatere njegove teme pojavljajo danes brez kontraverzij, ki so jih povzročile v času svojega nastanka, tudi ne da bi se posredno ali neposredno sklicevale na Reicha (npr. psihosomatski vidiki raka, sintropija energije itn.), pa sem mnenja, da zgornja hipoteza ne drži povsem. Reich je bil res otrok svoje dobe, hkrati pa je izstopil iz strukture, ki jo je le-ta obvladovala. Res je tudi, da sta se tematika in struktura znanosti 30 let po njegovi smrti spremenili, vendar pa ne toliko in tako, da bi lahko integrirali v svojo strukturo Reichov opus v celoti. Kar je danes Reichovega integrirano v znanosti (ali v njeno obrobje), so samo drobcji. In pomembno je, kaj so storili tisti, ki so dele Reichovega opusa pripeljali spet nazaj, da bi ustrezali trenutku.

Če pogledamo, kaj je danes od Reicha ostalo, bomo našli tri večja in ločena področja. Na Reicha se sklicujejo na področju družboslovja (freudomarksizem), na področju psihoterapije in na področju obrobnih, para-znanosti. Na vsakem področju se sklicujejo na Reicha iz posameznega obdobja in na posamezen segment njegovega opusa. In na vsakem od teh področij je potrebno sklicevanje na Reicha vnesti v

<sup>14</sup> V čemer se razlikuje od Fenichela, s katerim sta vrsto let delila usodo začetnikov levičarske psihoanalize. Ta se je poznaje enkapsuliral v krožku skupine somišljenikov in tako prikrito deloval, da je do Jacobijeve knjige ostal praktično pozabljen. Videti R. Jacoby: Potiskivanje psihoanalize, SIC, Beograd, 1986.

strukturo danih razmerij družbene moči. Reichovi "nasledniki" počnejo bolj uspešno natanko tisto, kar je počel Reich, pa mu ni uspelo. Reichov način, kako nasprotovati tendencam, da bi njegovo produkcijo odneslo, je bilo z vokvirjanjem v znanosti, še posebej v medicinski model. Reich je do konca, pa čeprav ne povsem uspešno, gradil na primatu abstraktne avtoritete znanosti in na strukturiranju svojega predmeta dela na način medicinskega modela. Na koncu ga je to pripeljalo do položaja, ko je mogoče razumeti, da bi bili predmet njegovega zdravljenja celo človeštvo ali celo planet. Pobegi iz utirjenj normalnega dajejo veliko moči. Vendar pa se ta moč znotraj okvirja, ki si ga je Reich definiral, interpretira kot onnipotentnost. Ta interpretacija pa nujno nosi impotenciranje zajetega ubežnika. In tako se iztirjenost, vrnjena v subjektiviziran odnos, izkaže za paranojo, četudi je ta kruto realna (Reichova borba s čustveno kugo). V nihanju med vtirjenem in iztirjenjem leži tudi moč in nemož WR.

In če Reichu ni uspelo obdržati svoje ladje v mirnih vodah z vztrajanjem pri medicinskem modelu, je to uspelo neo-reichovcem. S tem, da so se usmerili v tržišče novih terapij. Še toliko lažje, ker dandanes psihoterapija ne pomeni prodajanje uslug, ampak robe. Človek od terapije pričakuje, da bo dobil (za denar) svoja čustva, izraz, telo, spoznanje, zdravje, edipa ipd. Podobno velja za para-znanstvene prakse (še zlasti na področju medicine), ki se tudi včasih sklicujejo na Reicha. Pri vsem tem tako vmestitev omogoča ravno redukcija na eno. To eno postane blago oz. menjalna vrednost nekega dogodka. Tako Reichovske prakse nihajo med postvarjeno eksistenco na tržišču in med kolektivnim izrazom, ki ga omogoča reichovsko telo. Zdi se, kot da prva tendenca prevladuje.

Objavljamo del prispevkov s simpozija ob izidu knjige Noama Chomskega **Znanje jezika**, ki je bil v marcu 1989 v Cankarjevem domu v organizaciji Slovenskega filozofskega društva in založbe Mladinska knjiga.





Chomsky je posvetil dve poglavji v svoji knjigi "Znanje jezika" (1989) svoji obrambi poznavanja jezikovnih pravil, tj. svoji tezi o vrojenosti nekaterih jezikovnih pravil in o možnosti njihovega prepoznavanja. Predvsem je pomembno poglavje, kjer poskuša zavrniti Kripkejevo in Wittgensteinovo kritiko "prepoznavanja" oz. "znanja pravil". Kot je znano, je Wittgenstein v svojem delu Filozofske raziskave posvetil veliko prostora prav "poznavanju pravil" in temu, kako sploh "sledimo pravilom". Pri tem je zavnil vsa običajna pojmovanja znanja o pravilih, med drugim tudi "notranji naturalizem" pravil, tj. predstavo o tem, da so pravila lahko nekakšna notranja dejstva človeka, ki tičijo bodisi v fiziologiji možgan ali v našem duhu in ki jih lahko odkrijemo z opazovanjem človekovega vedenja/govora.

Po Wittgensteinu je namreč jezik in z njim sploh vse človeško pravilnostno ravnanje (pa tudi "odstopanje" od pravil) nezvodljivo na karkoli drugega, kar ne bi bilo tudi samo spet pravilnostno ravnanje. V primeru posameznega pravila pa po Wittgensteinu ni mogoče "od zunaj", tj. mimo rabe pravila prepoznati ali utrditi nekega pravila. Po Wittgensteinu se mora zato vsaka razlaga pravil nekje končati, od tam dalje je nesmiselna in nemogoča. Tako konec koncev "pravilom sledimo slepo". Druga pomembna Wittgensteinova teza velja nezasebnosti - družbenosti rabe in sledenja pravil. Ta teza je podlaga Wittgensteinove nadaljne teze o nemožnosti "privatnega" jezika posameznika, tj. jezika o notranjih doživljajih, ki bi bili poznani le posamezniku samemu, in to neposredno znani. Na premisi o privatnem jeziku slonijo, kot je znano, mnoge tradicionalne in tudi sodobne teorije spoznanja.

Seveda bi Wittgenstein zavnil nekatere postavke Chomskyjeve teorije jezika. Zavnil bi predpostavko, da so gramatična pravila jezika lahko "vrojena" oz. nekako apriorna (ne vsa, pač le neko jedro teh pravil), oz. da sploh "obstajajo" kot neko psihično dejstvo v duhu, oz. kot nevravno dejstvo v možganih. Wittgenstein bi zavnil tudi Chomskyjev metodološki prijem, namreč da izhaja iz posameznika, iz njegovega "privatnega" sledenja pravilom. Po Wittgensteinu tako sploh ni mogoče ugotoviti pravil, saj se moramo vsaj implicitno nanašati na socialno osnovo jezikovnega znanja.

S. Kripke je 1982 objavil pomembno knjigo o Wittgensteinovi teoriji pravil (Wittgenstein on Rules and Private Language). Ta knjiga je postala potem takorekoč "kultna" knjiga ne le za poznavalce Wittgensteina, temveč tudi za vse druge filozofe, ki jih zanima filozofija jezika, pa tudi filozofska antropologija. V tej knjigi je podal svojo, dokaj radikalno (re)interpretacijo Wittgensteinove teze in argumentacije o pravilih, in

sicer v smislu radikalnega skepticizma, ki presega tudi Humeovo skepsa o indukciji, zakonih in vzročnosti.

Seveda tudi Kripke nasprotuje takšnim tezam, kot jih zagovarja Chomsky v svojih delih. Mnogi avtorji so poimenovali Kripkejevo (re)interpretacijo kar "Kripke-Wittgensteinov" problem ali kratko "kripkesteinov" problem (tezo itd.). Seveda so tudi pomembni kritiki Kripkejeve knjige, ki zavračajo ustreznost Kripkejeve interpretacije Wittgensteina in Kripkejevo "hiperskeptično" tezo. Chomsky spada med tiste avtorje, ki "zaupajo" Kripkejevi razlagi, kot da je Wittgensteinova, in zato govori v knjigi o "Wittgensteinovi" tezi, ki pa je dejansko Kripkejeva teza. To vnaša določeno zmedo v argumentacijo, vsaj za tistega, ki tega izenačevanja ne sprejema. Tako npr. Chomsky večkrat navaja Kripkejeve citate kot Wittgensteinove teze ipd. To se mi zdi precejšnja pomanjkljivost. V svoji diskusiji nameravam braniti Wittgensteina in to tako nasproti "dobrim" uslugam, ki mu jih je ponudil Kripke, kot proti Chomskyjevi kritiki obeh. Seveda ne bom mogel podrobno razviti svoje teze, zato bo veliko ostalo le v orisu. Tudi se ne nameravam spuščati v kritiko Chomskyjevega predloga o "sledenju pravil", to bi terjalo še en sestavek.

### *KRIPKE-WITTGENSTEINOV PARADOKS "SLEDENJA PRAVIL"*

Saul Kripke, sodobni vodilni ameriški logik in analitični filozof, je s svojo kratko knjigo o Wittgensteinovem pojmovanju pravil (Wittgenstein on Rules and Private Language, 1982), vzbudil med interpreti Wittgensteinove filozofije neke vrste revolucijo, saj je z njo na novo osvetlil Wittgensteinove trditve in argumente. Zlasti je pomembno to, da je po Kripkeju postalo jasno, kako centralna in nosilna je tema "sledenja pravil" v Wittgensteinovi filozofiji, zlasti v Filozofskih raziskavah. Danes mnogi avtorji kar izenačujejo Kripkejevo tolmačenje sledenja pravil in Wittgensteinovo tolmačenje in govorijo nor. o "Kripkesteinovi" rešitvi ipd. Drugi avtorji, ki se s tem ne strinjajo, uporabljajo ta termin kot izraz za svojsko Kripkejevo teorijo, ki jo on seveda pripisuje Wittgensteinu. Tako se je analitična filozofija "obogatila" z novim, malce nenavadnim tehničnim terminom: "Kripkestein".

Kripkejeve teze so izjemno provokativne in globoke, zato seveda ne moremo mimo njih. Prav skozi diskusijo s Kripkejevim tolmačenjem Wittgensteina, bo, tako upam, postala jasnejša tudi moja ocena Chomskyjeve verzije "sledenja pravil".

Temelj Kripkejeve interpretacije je *paradoks* o sledenju pravil, ki ga je sestavil na osnovi nekaterih Wittgensteinovih misli o Raziskavah in ga je potem še dalje dopolnil in razvil z lastnimi primeri in zamislimi. Po Kripkeju je paradoks teoretsko nerešljiv, oz. bolje, terja popoln zaokret v mišljenju, posluš za neke vrste "socialni pragmatizem" v sledenju pravil. Tako je po Kripkeju utemeljena tudi Wittgensteinova lastna "rešitev" tega paradoksa, ki med drugim vsebuje tezo o radikalni intersubjektivnosti sledenja pravil in jezika, oz. kritiko "privatnega" jezika. Paradoks, o katerem govorimo, je v kratkem v tem, da sledenje pravil na videz sploh ni mogoče; seveda bi od tod sledila bizarna posledica, da ni mogoč niti jezik niti smisel in pomen.

Kripke meni, da je osrednji del Filozofskih raziskav namenjen reševanju tega paradoksa. Po Kripkeju "Wittgensteinov" paradoks ni v Filozofskih raziskavah nikjer eksplicitno zapisan in ga je potrebno šele rekonstruirati v celoti. Seveda Kripke meni, da

je njegov prikaz paradoksa prav takšna rekonstrukcija. Po Kripkeju je Wittgensteina bolj kot rešitev paradoksa zanimal spremenjen pogled na jezik, ki ga ponuja odgovor na vprašanje: pod kakšnimi pogoji lahko nekdo reče, oz. je upravičen reči, da nekdo sledi kakšnemu pravilu, ali da se je naučil slediti (uporabljati) kakšno pravilo.

Kripke se v svojih izvajanjih nasloni predvsem na zelo pomemben citat iz Filozofskih raziskav, ki se v celoti glasi takole:

"Naš paradoks je bil tale: pravilo ne bi moglo določati nobenega načina delovanja, ker se da vsak način delovanja privedi v sklad s pravilom. Odgovor je bil: Če se da vsako delovanje privedi v sklad s pravilom, tedaj se da tudi s protislovjem. Odtod bi sledilo, da tu ne bi bilo niti ujemanja niti protislovja.

Da je tu neko nerazumevanje, se pokaže že v tem, da v tej miselni poti postavljamo tolmačenje za tolmačenje; kot da nas vsako od njih vsaj za trenutek pomiri, dokler ne pomislimo na neko tolmačenje, ki leži za zadnjim podanim tolmačenjem. S tem namreč pokažemo, da obstaja neko dojemanje pravila, ki *ni tolmačenje*, temveč se od primera do primera uporabe izraža v tem, kar imenujemo slediti pravilu ali delovati proti njemu.

Zato obstaja nagnjenje, da rečemo: Vsako delovanje po pravilih je tolmačenje. Tolmačenje pa bi lahko pomenilo: nadomestitev enega izraza pravila z drugim (PU, par. 201).

Kripke značilno navaja le prvi odstavek v tem citatu, ki govori o "našem paradoksu", in pride do sklepa, da je treba "ta paradoks" jasno razkriti in analizirati, česar sam Wittgenstein ni naredil, zato se loti iskanja tega skritega paradoksa. Pri tem si pomaga z drugimi navedbami iz Filozofskih raziskav, iz česar potem skonstruira nek izjemno radikalen "skeptični" ugovor proti "sledenju pravil", proti vedenju o pravilih, pomenih, namerah itd. Navedimo najprej ta "rekonstruirani" Kripkejev paradoks in nato Kripkejevo rešitev zanj. Seveda Kripke meni, da je to prava podoba "Wittgensteinovega" paradoksa in prav tako "Wittgensteinova" rešitev paradoksa. Kako se tedaj glasi "Kripkesteinov" paradoks?

Recimo, da sem se zbudil po kakšni omami, izgubi spomina, boleznin ipd. in pravkar seštevam vsoto števil 68 in 57 in dobim število 125. Pri tem verjamem, da sem vseskozi uporabljal isto pravilo seštevanja, torej operacijo "plus". Recimo tudi, da pri prejšnjih vsotah, ki sem jih izračunal, nisem nikoli prišel preko skupnega števila  $n = 57$ . Pa pride skeptik itd. in me vpraša, ali sem zares prepričan, da sem tudi pred časom (preden sem izgubil zavest ipod.) ob tem, ko sem sešteval, uporabljal "vsoto". Poskuša mi dopovedati, da sem tedaj računal drugače. Namreč tako, da se bil pripravljen uporabljati običajno "seštevanje" (operacijo "plus"), če vsota ni preseгла 57. Pri vseh številih, ki bi dala več kot 57, pa bi dobil  $n = 5$ . To spremenjeno operacijo imenujemo "sektevanje" oz. "klus".

Skeptik me na vsak moj poskus dokazovanja, da nisem spremenil pravila za seštevanje, opozarja, da nobeno dejstvo o moji preteklosti, pa naj bo to dejstvo mojega zunanjega vedenja ali zgolj dejstvo v mojem privatnem življenju, ne more odločiti o tem, ali sem uporabljal tedaj operacijo plus ali klus (Kripke, 1982, str. 13).

Kripke povrsti zavrača različne kandidate za tovrstna "dejstva": intuicijo, pravilnost računanja, algoritem pravila, ki se ga držim, občutek "istosti" pravila, mojo dispozicijo za računanje "plus", ne pa "klus", mojo kompetenco za računanje "vsote", ne pa "kvote" števil, dajanje najbolj enostavnih hipotez o pravilih, ki jih sledim. Izkazuje se, da so to bodisi dejstva, ki povsem zunanje sledijo izvajanju pravila, a ga ne določajo (temeljni ugovor je, da nobeno končno dejstvo ne more vsebovati potencialno neskončno primerov

možne uporabe pravila), ali pa sploh niso dejstva, temveč so prav to pravilo, le v drugi obliki (torej je tedaj razlaga cirkularna).

Tudi če kdo predlaga "posebno dejstvo" *sui generis*, ki naj bi karakteriziralo "sledenje pravilu" in naj bi določalo vso njegovo sedanjo in bodočo uporabo, lahko temu ugovarjamo, da je to le neko "prekomerno" dejstvo ("neskončno" dejstvo), ki je bodisi le verbalna rešitev problema, bodisi ni dejstvo, temveč je to pravilo samo. Tudi ad hoc rešitev, po kateri je pač zame "isto" pravilo tisto, ki ga sedaj čutim kot takšno, ne reši stvari, ker to po Kripkeju vnaša popolni relativizem oz. ukinja pravilo sploh.

Kripke je mnenja, da je s svojo kritiko izčrpal vse možne kandidate za razlago tega, kako uspevamo slediti kakšnemu pravilu. Tako si zagotovi podlago za najbolj radikalni korak v razpravi, namreč za prehod k sedanjosti. Saj če za preteklost ne moremo najti ničesar, kar bi opravičevalo ujemanje moje prejšnje rabe pravila s sedanjo rabo, potem lahko to razdaljo med preteklim in sedanjim poljubno zmajšamo in, končno, izničimo.

Takoj vidimo, da se tudi tu težave ponovijo. Nobeno od pravila neodvisno dejstvo ali dispozicija mi ne jamči in ne opravičuje moje sedanje rabe pravila, tj. ne dokazuje, da *resnično uporabljam prav to in to pravilo*. Kripke se zaveda, da si s tem "spodmikamo tla pod nogami", vendar nič ne preprečuje tega koraka (prav tam, str. 21). Problem se še bolj zaostri, ko spoznamo, da se podobni skeptični ugovori, kot so usmerjeni proti sledenju pravilu, zlahka lahko skonstruirajo tudi proti vsem drugim oblikam uporabe ali identifikacije *pomenov* jezikovnih izrazov, *namer*, ki vodijo moje dejanje, *vsebine* mojih prepričanj in pojmov itd., skratka proti vsemu *intencionalnemu* in s tem duhovnemu v človeku.

Porazne konsekvence te ugotovitve ne veljajo le za kakšno posebno teorijo pomena, temveč za vse teorije pomena (ali pravil), ki predpostavljajo kak objektivni status pomenov, pravil itd. Kripke to sicer demonstrira le za Fregejevo teorijo, a jasno je, da so njegove kritike veljavne tudi za vse druge teorije (prav tam, str. 53-4). Marsikomu se verjetno zdi to katastrofa, ki potegne za seboj tudi skeptika, ki nas provocira. Ali je morda tu odgovor, namreč v zavrnitvi takšne skepse kot samorušilne poteze? Delno da, saj očitno lahko razumemo skeptikove dvome le tako, če vendarle "obvladamo pravila", "poznamo pomena" besed itd. A to ne pomeni, da je še nekje skrito dosedaj neupoštevano dejstvo, temveč, kot pravi Kripke, nujno *popolne preusmeritve* našega pojmovanja rabe jezika, sledenja pravilom, mišljenja itd.

To je po Kripkeju podobno kot pri Humovi sklepsi glede indukcije. Tudi tu je odgovor ta, da moramo preusmeriti vsa naša običajna naziranja o zakonih, vzročnosti, indukciji (ki predpostavljajo "naravno nujnost" ali substancialno zvezo med stvarmi in pojavi), da ugotovimo, kako je za vse praktične in znanstvene namene povsem dovolj "redna časovna povezanost" dveh vrst pojavov med seboj (prav tam, str. 67, str. 94). Namreč, namesto postuliranja vzročne zveze kot dejstva, vzamemo za osnovo kontrapozicijo naslednje vrste:

"Če dogodki tipa A povzročajo dogodke tipa B, potem, če je dogodek e tipa A, bo temu (redno) sledil dogodek e' tipa B".

Če se zgodi, da temu ni tako, torej če dogodku e sledi nek drug dogodek e", tipa C, potem pač zavrnemo *hipotezo* vzročnosti (prav tam, str. 94). Hume je, kot je znano, postavil tudi psihološko hipotezo o nastanku vtisa o vzročni zvezi v naši zavesti, namreč na osnovi navade, ki se utrdi ob pogostnem in rednem zaporedju dogodkov tipa B za dogodki tipa A. A ta vtis ne opravičuje vzročne zveze, temveč je kvečjemu kriterij za postavitev hipoteze o njej. Več kot hipoteze vzročnosti ne moremo doseči.

Wittgenstein je po Kripkeju posegel po še bolj radikalni skepsi kot Hume, kajti Hume je dvomil le o možnosti prenašanja sedanjih izkustev v prihodnost, Wittgensteinova skepsa velja tudi za preteklost in sedanost. Poleg tega Hume ni podvomil v našo uprabo pravil, besed, stavkov itd. (prav tam, str. 60).

Zato je W. Stegmüller v svojem prikazu Kripkejeve skepse tej dal ime "hiperskepsa" (Stegmüller, 1986, str. 67). Nekateri kritiki Kripkejeve analize so ugovarjali, da pri Wittgensteinu ne najdemo tako radikalne teze, kot je "pojmovni" ali "pomenski" nihilizem. Stegmüller ugovarja, da je temu le na videz tako, namreč zato, ker pač Wittgenstein sploh ni ekspliciral nobene teorije ali teze o pojmih ali o pomenih, pač le teorije o "obvladanju pojmov" oz. o "dojemanju pomenov". Toda Wittgenstein je po Stegmüllerju ravno zavrnil vsak predlog o kakršnemkoli dejstvu, stanju duha ipd., ki bi karakteriziralo ali opravičevalo obvladanje pojmov oz. dojemanje pomenov. Zato je ta kritika vendarle posredna kritika sleherne teorije pomena in sploh predpostavke o obstoju pomena (ali pojma). V tem smislu lahko govorimo o indirektnem Wittgensteinovem "nihilizmu" (Stegmüller, prav tam, str. 69).

Kakšna je rešitev paradoksa, ki jo predlaga Kripke? Dejali smo že, da je v popolni preusmeritvi našega naziranja o vsej problematiki. Takšna rešitev je po Kripkeju "družbena" teorija sledenja pravilu, za katero meni, da jo je zagovarjal tudi Wittgenstein. Prvo, kar Kripke ugotavlja, je, da naj bi Wittgenstein s svojo kritiko drugih teorij v PU predvsem zavrgel tezo, da pomen stavkov (in v njih vsebovanih besed) določajo resničnostni pogoji stavkov. To tezo oz. teorijo pomena je Wittgenstein sam zastopal v Traktatu in tudi kasneje, pod vplivom verifikacionizma Dunajskega kroga. Po tej teoriji pomen vsakega stavka določajo resničnostni pogoji stavka oz. pogoji njegove verifikacije. Tudi logični pozitivisti in večji del analitične filozofije je zagovarjal to teorijo. Danes je njen najbolj pomemben prestavnik ameriški filozof D. Davidson.

Wittgenstein je prišel v svoji samokritiki do ugotovitve, da naj bi bila "resničnostna" teorija pomena povsem brez smisla oz. nemogoča. Namesto tega naj bi Wittgenstein predlagal, da nas pomen sploh ne zanima več (torej Wittgenstein ni imel nobene "teorije pomena skozi rabo", kot menijo mnogi interpreti Wittgensteinove pozne filozofije). Edino, kar je smiselno, so "pogoji izrekanja" in "opravičevanja" stavko v določeni jezikovni skupnosti oz. družbeni skupini, ki uporablja določen jezik.

In tako se lahko vprašamo le: Pod katerimi pogoji smo opravičeni postaviti neko trditve, ne pa, pod katerimi pogoji je resnična? Odgovor je po Kripkeju navidezno enostaven oz. trivialen. Ti pogoji so enostavno *družbeno dejstvo* strinjanja uporabnikov določene trditve kot smiselne trditve. Pri tem je point tega odgovora ta, da sedaj to dejstvo ne *opravičuje* pomena trditve kot nekakšna evidenca, temveč je medsebojno strinjanje članov jezikovne skupnosti *konstitutivni pogoj* govorenja o "opravičevanju" trditve in s tem o njeni pomenljivosti.

Podobno velja tudi za vse druge intencionalne izraze (meniti, hoteti, pojmiti, slediti pravilu). V našem primeru "vsote" ali "kvote" je stvar v tem, da jezikovna skupina edina lahko "odloči", katero pravilo sledi posamenik. To ne pomeni, da ima sedaj skupina v rokah neko merilo (kriterij) za odločanje o tem, temveč da sloni raba vsakega pravila na *skupni praksi* vseh članov skupnosti, na medsebojnem opazovanju dejanj drugih ljudi in na eventualni medsebojni "korekciji". Končno "dno" opravičevanja je *slepo*, namreč *slepo sledenje* danemu pravilu brez opravičila. Podobno je dejansko zapisal tudi Wittgenstein sam v Raziskavah, v par. 219:

"Kadar sledim pravilo, ne izbiram.

Jaz *sepo* sledim pravilo".

Takšno "opravičenje" ni nekaj pomanjkljivega, saj "uporaba neke besede brez opravičenja, ne pomeni, da jo uporabimo napačno" (par. 289).

Tudi o bistveni vlogi družbe pri nastanku in "obstoju" pravila lahko najdemo pri Wittgensteinu podobne izjave kot pri Kripkeju. Npr.:

"Slediti nekemu pravilu je podobno, kot poslušati ukaz. Človek se za to vežba in reagira nanjo na določen način...

Skupni človeški način ravnanja je sistem odnosov, s pomočjo katerega mi sebi tolmačimo nek tuj jezik" (par. 206).

"Kako nekemu razložim pomen besede 'pravilen', 'enoličen', 'isti'? - Nekomu, ki recimo govori samo francosko, bom pojasnil te besede z ustreznimi francoskimi izrazi. A onega, ki teh *pojmov* še nima, tega bom učil uporabe teh besed s *primeri in z učenjem*. - In pri tem mu ne sporočim manj, kot že sam vem" (par. 208).

"Če mi nekdo, ki se ga bojim, izda zapoved, da nadaljujem vrsto (števil -op. U. A.), potem bom postopal z vso gotovostjo in me ne bo motilo pomanjkanje razlogov" (par. 212).

Ti, pa tudi drugi citati, ki bi jih lahko navedli, so dejansko blizu Kripkejevi tezi. Toda Kripke vidi tu globljo primerjavo s Humom. Temelj njegove razlage je "kontrapozicija", analogna kontrapoziciji pri "hipotetični" uvedbi vzročnosti pri Humu:

(A) Če posameznik sledi temu ali temu pravilu, potem mora delati tako in tako v danih okoliščinah.

Če slučajno posameznik ne dela tako, potem seveda "ne sledi pravilu" in skupnost (oz. nek drug človek) ga z novimi nasveti in popravki morda pripelje do "pravilne" uporabe pravila. Če pa posameznik uspešno opravi "dovolj" testov, potem skupnost potrdi stavek: (B) Ta in ta posameznik sledi dano pravilo (Kripke, prav tam, str. 108).

Ne gre za to, kdaj sta stavek A in B *resnična*, temveč kako ju *vedemo* v jezik. Uspešnost tega uvajanja je odvisna le od "grobega dejstva" (grobega zato, ker ni za njim ničesar več), da se ljudje strinjamo drug z drugim v naših odgovorih ("dejstvo, da vsi posedujemo isti pojem").

Vlogo človekovega opažanja "regularnosti" v nekem dogajanju, v postavljanju oz. nastajanju hipoteze o vzročni zvezi med dvema vrstama pojavov v Humovi rešitvi, pri Kripkeju prevzema sedaj dejstvo medsebojnega ujemanja članov skupnosti v "sledenju pravilu" (prav tam, str. 109).

To pomeni: zato, da bi bil stavek A sprejet (oz. da bi imel smisel), mora biti skupnost spodobna presoditi, ali določen posameznik "zares sledi" danemu pravilu v določeni uporabi, tj., *če odgovarja ali postopa tako, kot bi oni sami* (prav tam).

Odgovor na skeptikov izziv glede tega, ali sem v preteklosti sledil pravilu za seštevanje (plus) ali za nekakšno sektevanje, (kljus) bi se sedaj glasil nekako takole:

Če je za skupnost, ki ji pripadam in kjer sem se naučil operirati s števili, značilna in skupna lastnost to, da je vse do sedaj uporabljala "plus", čeprav le na omejenih številih (npr. manjših od 57, kot se glasi predpostavka skeptika), potem sem tudi sam tako počel. Zato lahko postavim razumno hipotezo o tem, kateremu pravilu sem sledil in še sledim, namreč da sem sledil operaciji "plus" (seštevanje). To vsekakor ni gotova hipoteza, saj se v principu lahko zgodi, da me (presenečenega) začnejo drugi poučevati, "da se motim", da je npr. 57 + 68 enako 5, ne pa 125. V tem primeru lahko samo ugotovim, da je bila

moja "dresura" v tej operaciji preslaba, tako da ne znam "slepo" slediti pravilu. V tem smislu je to vendarle le razumna hipoteza in odgovor je še vedno skeptičen. Nedvomno je Saul Kripke s svojo knjigo podal izjemno radikalno interpretacijo Wittgensteinove filozofije, ki vsaj v nekaterih potezah zares ustreza Wittgensteinovemu sklepanju. Vendar se obenem zastavlja bralcem tudi veliko novih vprašanj. Wittgensteinova filozofija je namreč tudi sama podobna blodnjaku jezika, v katerega se stalno zapletamo. Povsem jasnih odgovorov na nova vprašanja skorajda nihče ne more dati. Pa saj, če bi bili možni, bi jih dal že Wittgenstein sam (tako, kot je to poskušal storiti v Traktatu).

Kar precej poznavalcev Wittgensteina je ob vsem spoštovanju do Kripkejeve razlage "Wittgensteinovega" paradoksa izrazijo različne pomisleke, nekateri tudi odločno zavračanje. Res pa je, da se šibka mesta kar sama ponujajo. Teh kritik tu ne bom navajal, pač pa bom sledil lastni argumentaciji. Ta pa se deloma ujema z najbolj tipičnimi kritikami Kripkejeve interpretacije Wittgensteinovega pojmovanja "sledenja pravilu".

Najprej je tu vprašanje, ali ima Kripke prav, ko svoj "skeptični paradoks" podtika Wittgensteinu. Po Kripkeju gre za dejanski in nezavrnjivi paradoks, namreč za radikalno skepso, kjer skeptikovih dokazov ne morem ovreči. Vendar iz citiranega temeljnega odlomka, oz. iz celote par. 201 izhaja, da je Wittgenstein imel v mislih nek navidezni paradoks, ki se ga tudi da rešiti. To je vidno iz začetka drugega odstavka citata ("Da je to nerazumevanje, se pokaže v tem, da ..."). Wittgenstein v prvem odstavku (Kripke navaja značilno samo prvi odstavek (sicer res govori o tem, da je paradoks ta, da pravilo ne bi moglo določati nobenega načina delovanja, ker bi se vsak način delovanja lahko privedel v sklad s pravilom, kar bi pomenilo, da je pravilo poljubno, oz. da ga ni). Vendar pa to zanj ni nerešljiv paradoks, prej je to *navidezen* paradoks, kar je razvidno iz nadaljevanja.

Wittgenstein meni, da je to pojmovanje sledenja pravil napačno, saj na tihem zahtevamo nekakšno "pravilno tolmačenje" pravila, a pokaže se, da takšnega tolmačenja ne more biti. Vsako tolmačenje namreč zahteva spet novo pravilo, namreč pravilo ustrezne uporabe tega tolmačenja na posamezne korake uporabe prvotnega pravila. Wittgenstein zato konča v drugem odstavku z ugotovitvijo, da obstaja neko razumevanje pravila, ki *ni tolmačenje*, temveč se od primera do primera izraža v uporabi. Ta uporaba pa že v sebi vsebuje tako to, kaj pomeni "slediti pravilu", kot kaj pomeni "delovati proti njemu".

Tolmačenje pravila pa pomeni za Wittgensteina poskus nadomestiti en izraz pravila s kakšnim drugim, nam bolj domačim, poznanim. A iluzija je, da bi *tako* prišli do utemeljive pravilne rabe določenega pravila. To smo videli že pri Wittgensteinovem razmišljanju o pravilih v obdobju Filozofske gramatike. Če želimo npr. razložiti nekemu pravilo za zaporedje kvadratov naravnih števil, je pač premalo, da bi navedli le formulo  $n^2$  ali  $n \times n$  ipd., saj to predpostavlja, da posameznik pozna vrsto naravnih števil in še pravilo za množenje ali kvadriranje. Vsaj zaporedja naravnih števil ne moremo več podati z nobeno formulo. Tega zaporedja se vsi naučimo v šoli kot nekakšen temeljni avtomatizem in ga resnično "slepo", tj. brez razmišljanja uporabljamo v višjih aritmetičnih izrazih.

Ali je morda vsaj ta "rešitev" paradoksa enaka Kripkejeve "družbeni" rešitvi, še zlasti ker to domnevo podpira vrsta drugih Wittgensteinovih misli (nekaj smo jih navedli)? Najprej si vendarle natančneje oglejmo, kako Wittgenstein sam uvede "svoj" paradoks. Očitno se namreč v omenjenem odlomku št. 201 nanaša na neka prejšnja

mesta v knjigi. ("Naš paradoks je bil tale: ..."). Če prelistamo Filozofske raziskave malo nazaj, najdemo kar nekaj mest, kjer Wittgenstein nakaže "paradoksalne" ugotovitve glede pravil. Npr. naslednji primer:

"Učenec sedaj - po običajnih kriterijih - obvlada vrsto naravnih števil. Sedaj ga učimo, da naj zapiše še druga zaporedja kardinalnih števil in ga privedemo do tam, da npr. tedaj, ko se mu ukaže, da naj napiše obliko ' $n$ ', izpiše naslednjo vrsto

0,  $n$ ,  $2n$ ,  $3n$

itd., a na ukaz ' $n$ ' naj napiše zaporedje naravnih števil. - Recimo, da smo vežbanje in preskušanje njegovega razumevanja izvršili v številskem razponu do 1000.

Sedaj pustimo učenca, da nadaljuje z vrsto (npr.  $+2$ ) čez 1000 - in on napiše: 1000, 1004, 1008, 1012.

Mi mu rečemo: Poglej, kaj delaš? - On nas ne razume. Rečemo: 'Pa ti bi moral dodajati po dva: poglej, kako si začel vrsto!' - On odgovarja: "Da! Ali ni to točno! Jaz sem mislil, da moram *tako* narediti.'... Niče nam ne bi pomagalo, če rečemo: 'Ali res ne vidiš...?' - in da mu ponovimo stara pojasnila in primere. - Morda bi v takem primeru lahko rekli: Ta človek po naravi razume oni ukaz v skladu z našimi pojasnitvami, kakor *mi* razumemo ukaz: 'dodaj stalno po 2 do 1000, po 4 do 2000, po 6 do 3000 itd.'

Ta primer bi bil lahko podoben onemu, ko nekdo po naravi na kazanje s prstom reagira tako, da gleda od vrha prsta proti korenu roko, namesto v smeri iztegnjenega prsta" (par. 185). Iz tega odlomka je jasno razviden "Wittgensteinov" paradoks.

Za Wittgensteina problem, ki ga rešuje, ni v tem, da posameznik pravzaprav "ne ve" za to, katero pravilo sledi, ali da nima v sebi nobenega dejstva, ali metode, po katerih bi lahko odkril "svoje" pravilo. To je bil "Kripkejev" paradoks. Naš učenec nasprotno prav *dobro* ve (točneje - "ne dvomi" o tem), katero pravilo sledi. V našem primeru je to npr. pravilo, ki bi ga *mi* npr. opisali z navodilom: da 1000 prištevaj po 2, do 2000 po 4 itd. Seveda je *zanj* ta opis povsem nesmiseln, saj je zanj preprosto zaporedje števil (v danem redu) *izhodišče*, ki ga ne tolmači več dalje. On je preprosto "po naravi" tak, oz. bolje, on je trening seštevanja razumel ustrezno svojem zaporedju števil.

To je približno tako, kot če bi hoteli razložiti domorodcem na Novi Gvineji, ki bojda poznajo le številke do 5, potem pa rečejo bodisi "veliko" (ogromno), ali začno zopet šteti od 1 dalje, kaj je to "seštevanje". Do 5 bi šlo vse v redu, od 5 dalje pa *za nas* narobe, a domorodci verjetno ne bi razumeli, v čem naj bo "napaka". Verjetno bi nam na vsa pojasnila odgovarjali: "Pa saj sem ravno *to* mislil".

Izhodiščna predpostavka Wittgensteina torej ni *skepsa* v pravilo, temveč nasprotno, predpostavka v obvladanje nekega pravila. Paradoks je v tem, da nam poljubno zaporedje števil ne določa, kaj bo naslednji korak nekoga, ki se ravna po "svojem" pravilu. Saj so lahko poljubna nadaljevanja v skladu z dosedanjim zaporedjem in z njegovim pravilom.

Tudi ni problem v tem, da posameznik ne bi vedel za svoje pravilo, temveč v tem, kakšen je značaj te "vednosti". Ta vednost namreč ni nekaj "pred" samim pravilom, prav tako ni neko "superdejstvo", ki bi vsebovalo nekako in statu nascendi vso neskončnost možne uporabe pravila. Vednost (nedvomnost) o pravilu je primarno prav njegovo *obvladanje v praksi*. Na tej točki se Wittgenstein seveda ujame humovsko-skeptično, Wittgenstein *splah ni skeptik* in ugotavlja, da ima pač vsaka raba kateregakoli pravila neko dno, ki ga ne more doseči nobena razlaga ali boljša pojasnitev več. In to dno je spontana praksa pravila brez razlage, "brez misli". Če je tu kak Wittgensteinov paradoks,



potem je v tezi o "vednosti brez vedenja", ki tiči v uspešni praksi sledenja pravilu. To priča številna mesta v Raziskavah, npr. naslednje:

"To je, kot da bi mogli celotno uporabo besede pojmiti naenkrat' - Pa, mi tudi rečemo, da to delamo. To pomeni, da s temi besedami opisujemo ono, kar delamo. Vendar v tem, kar se dogaja, ni nič nenavadnega, nič čudnega. Čudno postane tedaj, ko smo prignani do tega, da mislimo, da mora biti bodoči razvoj na nek način prisoten že v aktu razumevanja, a vendar ni prisoten, - Kajti mi rečemo, da ni dvoma, da razumemo to besedo, a po drugi strani se njegov pomen nahaja v njegovi uporabi... - kakšna supertrdna zveza je med aktom namere in tem, kar nameravamo? - Kjer se vzpostavi zveza med smislom besed 'Odigrajmo partijo šaha!' in vsemi pravili igre? - Pa v pravilniku igre, v učenje šahovske igre, v vsakodnevni praksi igranja" (par. 197).

Od tod že sledi, da je treba tudi Wittgensteinove stavke v prid "družbene" teorije razumevanja pravil, pomenov, pojmov itd. razumeti drugače, kot jih je Kripke. Kripke meni, da preprosto medsebojno soglasje članov jezikovne skupnosti glede rabe nekega pravila konstituira identiteto pravila. To soglasje po njegovem določa, da npr. posameznik ravna po pravilu vsote, če sešteva v skladu z "našo" aritmetiko, sicer pravila ne pozna, ali pa ravna napačno. Kripke bi moral na Wittgensteinov primer človeka, ki je tako "čudno" sešteval " $+$  2" reči, da se ta človek moti, oz. sploh ne sledi pravilu, saj pripada naši govorni skupnosti, oz. on se v naši skupnosti uči seštevanja.

Vendar tu Wittgenstein misli ravno nasprotno. Ta človek ima čisto prav, ko reče, da vseskozi ravna "po svojem" pravilu in mu ni z nobenim dokazom ali primerom ne moremo pokazati, da "nima prav". Njegova spontana raba pravila za vsoto je pač takšna, da je že "od vsega začetka" razumel pravilo seštevanja tako in tako. Zato ni možnosti, da bi ga kakorkoli prepričali in tudi nobeno medsebojno uglasjevanje znotraj "govorne skupnosti" prav nič ne pomaga.

Wittgenstein torej dopušča, da so pri *vsakem* pravilu, ki ga podajamo drugim ljudem (ali pa se ga učimo mi sami), mogoča povsem različna *primarna* zasledovanja pravila. To pa zato, ker ni druge možnosti, kot da podamo prvih nekaj členov oz. nekaj "vzorcev" (paradigem) uporabe pravila, potem pa se mora vsakdo znajti sam. Seveda si lahko pomagamo in se korigiramo. Toda na neki točki se ta razvoj preprosto ustavi. Lahko, da bo precej nadaljnih primerov uporabe pravila skladnih z našo, a nikoli ni povsem izključeno, da bo "krenil po svoje", a bo še vedno ravnal v skladu s svojim pravilom.

Lahko pa drugega celo prepričamo, da naj sprejme naše pravilo. A tedaj bo to zanj preprosto "drugo" pravilo, ne pa "popravljen" primarno pravilo. Čim doseže posameznik raven utrjene prakse, tudi tehnike, kot piše včasih Wittgenstein, je zanj v bistvu vse odločeno glede pravila.

Kje pa sedaj za Wittgensteina tiči nujnost "intersubjektivnosti" pravil in družbene rabe pravil? Saj se zdi, kot da konec koncev posameznik sam vse odloči. Učitelj oz. drug človek mu kvečjemu sugerira, kako naj ravna, ne more pa vanj presaditi svojega razumevanja neke operacije itd. A rešitev ni tako preprosta. Če bi posameznik sam v resnici vse odločil, bi bilo pravilo oz. njegova raba povsem subjektivna stvar. To, kar bi posameznik *verjel* o svoji rabi, bi tudi bilo že *dejanska* raba pravila. Tega pa Wittgenstein ne sprejema, celo odločno zavrača. Mesto, ki o tem govori, je tudi osrednja točka vseh argumentov proti "privatnemu" jeziku v Filozofskih raziskavah. Značilno je tudi, da ta paragraf sledi tako po osrednjemu paragrafu št. 201, okrog katerega se vrtila naša razprava:

"Zato je 'slediti pravilo' praksa. A *verjeti*, da sledimo, pravilo ni: slediti pravilo. Zato se pravilo ne more slediti 'privatno', ker bi sicer bilo 'verjeti, da sledimo pravilo' isto kot 'slediti pravilo,'" (par. 202).

Bistvo tega ugovora je, da mora biti vsako pravilo *dejansko izvajano* v vsakodnevni praksi, sicer se spremeni v golo verovanje, da ga obvladamo. Torej podobno, kot moramo matematične operacije zares obvladati v računski praksi, ne pa si zgolj misliti, da jih znamo uporabljati, moramo tudi vsako pravilo obvladati tako, da s tem dosežemo priznanje vseh, ki poznajo to pravilo. Npr. šah moramo zares igrati, ne pa da zgolj "vemo" njegova pravila. To pomeni, da mora biti ravnanje po pravilih nekaj javnega vsaj v principu dostopnega drugim ljudem.

Vendar to naše početje ni prvo in edino ravnanje po pravilu, temveč stojimo zapleteni v mrežo različnih pravil (logičnih, gramatičnih, delovanjskih), ki vsa skupaj oblikujejo našo "življenjsko obliko" (formo), tj. *intersubjektivno ujemanje dejanj in njihovih intenc ter pravil*. Zato se za vsakega posameznika javna raba pravila izpostavlja možni kritiki onih, s katerimi deli skupno življenjsko formo. Tu se predpostavlja določena koherenca in povezanost različnih "jezikovnih iger" (sicer posameznik ne bi mogel "preživeti" v okviru iste življenjske forme, prevelika medindividualna odstopanja v razumevanju pravil pa bi porušila samorazumljivost življenjske forme). Učenje novih pravil ne poteka v praznem prostoru, temveč se nanaša na verigo "skupnih" pravil, ki jih vsakdo že deli z drugimi ljudmi. Zato lahko pričakujemo precejšnje ujemanje glede razumevanja pravil pri različnih ljudeh, kljub temu da nič zunanje, pa tudi *noben družben vpliv* tega ne more determinirati.

Ne gre zato, da bo soglasje ljudi odločalo o tem, kaj je točno ali napačno (kot domneva Kripke za uvajanje pravil), temveč se dosega soglasje znotraj življenjske forme, v obsegu skupnih "samorazumljivosti". To pa je tudi temelj jezika.

"Tako ti, torej, praviš, da soglasje ljudi odloča, kaj je prav in kaj napačno?" - Prav in napačno je, kar ljudje *povedo*; in v *jeziku* se ujemajo ljudje med seboj. To ni soglasje v mnenjih, temveč v življenjski formi." (par. 241)

Torej ne gre za soglasje v mnenjih, temveč v spontani osnovi jezika. Kot piše Wittgenstein v naslednjem paragrafu, gre tu tudi za soglasje v *sodbah*, ki pa ni soglasje v *mnenjih*. Morebitno soglasje v mnenjih potemtakem izhaja iz soglasje v jeziku oz. v življenjski formi, torej v "samorazumljivi" osnovi raznih pravil. Zato iz navedenih mesto v Raziskavah ne moremo sklepati na Wittgensteinov relativizem, npr. da po njegovem neka skupnost z določeno življenjsko formo "meni" o nečem tako in tako, druga skupnost z drugo življenjsko formo (in jezikom) pa enako upravičeno "meni" nekaj drugega. Največ, kar lahko tedaj upravičeno rečemo je, da v teh dveh skupnostih pač ne mislijo na "isto" stvar, da je govor o tem preprosto nesmiseln. V tej točki je Wittgensteinovo stališče do kulturnojezikovnega relativizma zelo podobno Davidsonovemu vračanju relativizma v jeziku in v spoznanju zaradi nedoločljivosti reference jezikovnih izrazov (Davidson, 1985).

Kripke domneva, da ljudje s pomočjo medsebojne kritike vedenja drugih ljudi drug drugemu induciramo nekakšen vtis sledenja pravilu, ki pa je, načelno gledano, vedno odprto možni zmoti in potem korekciji. To pomeni, da je po njegovem mogoče na katerikoli stopnji obvladanja pravila intervenirati tako, da subjekt "odvadimo" napačne rabe pravila, skratka ga z "brutalnim" dejstvom kritike privedemo na (začasno) pravo pot. Kripke podobno, kot je Hume oprl uporabo indukcije na "utrjeno navado" človeka,

opre uporabo pravil na "utrjeno navado", le da je to sedaj "družbeno" in ne samo "psihološko" dejstvo. Kot da nam nikoli ne bi zmanjkalo novih in novih napotkov za rabo pravil in sredstev za preverjanje rabe.

Drugače misli Wittgenstein. Po njegovem se takšno medsebojno pogojevanje posameznikov glede rabe in razumevanja pravil nekje konča. Posameznik pač osvoji pravilo in od tam dalje ne bodo pomagali nobeni dodatni primeri več, ker se bodo bodisi ujemali z njegovim pravilom, bodisi jih sploh ne bo razumel. Tudi nobena kritika ali vzpodbuda s strani družbe ne bo pomagala posamezniku osvojiti "naše" pravilo. Tu ni nič več hipotetičnega. Dejstvo, ki omogoča naše sklepanje o tem, da bo tako osvojeno pravilo vendarle v skladu z "našim" pravilom, je, da je ta posameznik tesno povezan z nami v okviru skupna življenjske forme, da pomožnosti deli z nami "isti" jezik, torej razume enake besede tako kot mi (v kolikor se z njim lahko neovirano pogovarjamo). Zato lahko shajamo pri učenju pravil s končnim vzorcem pojasnil in paradigem uporabe.

Nujna vključenost vsake uporabe pravil v neko življenjsko formo določene skupnosti je poleg zahteve po dejanski in javni rabi pravil drugi razlog Wittgensteinovemu mnenju, da ni mogoče nobeno pravilo slediti zgolj *individualno, zasebno in samo enkrat*. Tu ne gre toliko za neko psihološko ali sociološko izkustvo, temveč za logično gramatiko "rabe pravil".

"Sledenje pravil" zahteva torej dva nujna pogoja: primerjanje rabe pravil na več primerih uporabe in pa javnost-nepriyatnost dejanske rabe pravil. Obe zahtevi nista neodvisni ena od druge, saj družbena "življenjska forma" terja od ljudi javno, tj. nepriyatno rabo pravil. Toda javnost-nepriyatnost rabe pravil spet nujno terja navezovanje posameznika, na neko družbeno skupnost, s katero deli isto življenjsko formo (npr. jezik).

Zato pribija Wittgenstein v prav tako znanem odlomku št. 199:

"Ali je ono, kar mi imenujemo 'slediti neko pravilo' nekaj, kar bi lahko naredil *en sam* človek, samo *enkrat* v življenju? - In to je, seveda, pripomba h *gramatiki izraza* 'slediti pravilo'.

Ni mogoče, da nekdo samo enkrat sledi neko pravilo. Ni mogoče, da je samo enkrat dano neko sporočilo, dan in razumljen ukaz itd. - Slediti pravilo, kaj sporočiti, ukazati, igrati partijo šaha - so *običaje rabe*, institucije).

Razumeti en stavek, pomeni razumeti nek jezik. Razumeti nek jezik pomeni obvladati neko tehniko." Kakšen je vsem tem wittgensteinski odgovor na "hiperskepsa"? Wittgensteinov odgovor na vprašanje skeptika, ali sam sledil pravilu "plus" ali "klus", bi bil verjetno tale:

Temeljita sprememba v razumevanju pravila ne more nastopiti brez "notranjih" razlogov (torej takšnih, ki spadajo k sami logični gramatiki uporabe določenega pravila in pravil sploh), o katerih se ne da dvomiti. Ti razlogi morda lahko izhajajo iz sprememb v življenjski formi (npr. v tem, da mi je nek drug jezik postal temeljni jezik). Ločiti moramo namreč med izbiranjem med različnimi formulacijami pravila, pa tudi med različnimi pravili, ki jih namenoma in zavestno izbiram, ter med zamenjavo nekega pravila z drugim pravilom zaradi spremembe v življenjski formi.

V kolikor imamo Kripkejevo skeptično situacijo, je njena tiha predpostavka, da se življenjska forma, ki ji pripada posameznik v zadnjem času, ni spremenila (če bi se, bi to posameznik zanesljivo dognali - o tem po Wittgensteinu namreč ni mogoče dvomiti). Prav tako je tiha predpostavka ta, da tako skeptik kot posameznik, ki je potisnjen v

dvom, delita isto življenjsko formo (če ne bi oba delila iste življenjske forme, potem prizadeti posameznik ne bi vedel, da sta pravilo za "plus" in "klus" različni pravili).

To pomeni, da skeptik ni mogel svojevoljno spremeniti jezikovne igre (oz. življenjske forme), ker bi to privedlo do prekinitve komunikacije (razen, če privzamemo še možnost zavestnih varanj s strani skeptika). V tem primeru se skeptični paradoks razblini, saj Kripke predpostavlja nek *eksterni* dejavnik (npr. jemanje mamila, izguba spomina idr. motnje pri posamezniku), ki da "povzroči" spremembo pretekega pravila "klus" v sedanji "plus". A tak dogodek enostavno ne spremeni pravila, vsaj ne brez zavesti o tej sprememb. Tako imamo na voljo le dve možnosti: ali "*neopazni*" prehod sledenja pravilu za sektevanje (klus) k pravilu za "seštevanje" (plus), a ob "*opazni*" spremembi življenjske forme, ki jo deli posameznik z drugimi ljudmi (a to ni nikoli *individualna sprememba*, zato jo posameznik tudi nujno zazna), ali pa *opazna* sprememba v pravilu o *ohranitvi* življenjske forme. V nobenem od teh dveh primerov ni razloga za skepsu glede tega, katero pravilo posameznik sledi. Kripke je prišel do svoje "hiperskepsa" prav zato, ker je pomešal obe možnosti v eno samo (tako je "dobil" neopazno spremembo pravila pri posamezniku pri ohranitvi življenjske forme).

S tem ni rečeno, da v Kripkejevemu paradoksu ni soli, toda moramo ga jemati povsem *neodvisno* od wittgensteinskega zaledja, kot posledico "induktivne" verzije teorije "sledenja pravil". S tem seveda še ni konec možnim kritičnim prigovorom Kripkejevi teoriji.

V obsežni in tudi polemični diskusiji med zagovorniki in kritiki Kripkejeve interpretacije Wittgensteina so se vneli tudi spori o tolmačenju "družbenosti", in sicer najpogosteje na primeru Robinzona. Če velja Kripkejeva teza, potem ta sploh ne bi bil mogoč, oz. bi moral hitro pozabiti govoriti, saj ni imel več družbene skupnosti, ki bi ga podpirala v govorjenju, v istorodni rabi jezika ipd. Kripke se sicer lahko brani z ugovorom, da je pač Robinzon že izšel iz svoje družbe kot formiran govorec, ki je ponotrnil gramatiko svojega jezika in slovar. Zato se na svojem samotnem otoku ne bi kar poslovil o jezika. Nasprotno, v svoji zavesti in v svojih samogovorih je ostal zavezan rojstni družbi in življenjski formi.

Vendar ta razlaga na tihem predpostavlja regulativno moč družbe v individualni zavesti govorca, tudi če ostane povsem sam in to za dalj časa. Ali ni ta moč potemtakem prav iskano "notranje dejstvo", ki usmerja govor oz. uporabo jezika? Ali s tem Kripke ne sega sebi oz. svojemu skeptiku v besedo? Vsekakor se Kripke ne more lahko otestiti tega prigovora in to prav zaradi svoje induktivne podpore uporabi pravil in hipotetičnosti vseh ugotovitev o sledenju pravil.

Ali ni bolj logično pričakovati, da bi Robinzon kaj kmalu začel kopičiti napako za napako, ne da bi jih mogel kdo korigirati? Tako bi se vedno bolj približoval stanju, ko bi "verjetje v pravilo" sovpadlo z dejansko rabo pravila. To pa bi ukinito smiselnost pravil.

Wittgenstein je tu na boljšem ravno zato, ker svoje koncepcije utrjene rabe pravil ne gradi na stalni induktivni podpori, niti te rabe ne razume pogojno, temveč kategorično. Normalni govorec (tj. tak, ki ni težje fiziološko ali psihično poškodovan) znotraj svoje govorne skupnosti, s katero deli tudi siceršnjo spontano podlago v skupni življenjski formi, slej ko prej "obvlada" jezik tako, da se lahko prosto sporazumeva z drugimi ljudmi. V tej fazi je njegovo učenje temelja jezika že zaključeno, kar se vidi med drugim tudi v spontani rabi jezika (to pa ne izključuje delnih popravkov jezikovne rabe). Tudi če se potem znajde, tako kot Robinzon, na samotnem otoku, in če je dlje časa izoliran od

soljudi, bo lahko še dolgo ohranil prisvojeni jezik in druga pravila, ki se jih je naučil. Vendar tudi sedaj ni izključeno, da ne bi začel duševno propadati, izgubljeni znanje jezika in pravil. A ta proces bi se verjetno odvijal počasi in postopoma, medtem ko bi se moral pri Kripkejevem Robinzonu odvijati hitro, z izgubo celih blokov jezikovne rabe naenkrat. Že manjše začetne motnje v rabi jezika bi se zaradi stohastičnega akumuliranja motenj povezale v nevarno zmanjšanje govorne (in miselne) kompetence in performance, saj bi se nujno moral motiti tudi eventualni "notranji" korektor-ponotranjena družbena kontrola.

Zaključek te, nekoliko obsežnejše analize Kripkejeve interpretacije Wittgensteinove pozne filozofije bi se lahko glasil, da je Kripke po vsem sodeč zgrešil Wittgensteinove intence, in to morda prav zato, ker se mu je tako močno približal z lastno radikalnostjo. Obenem ostaja Kripkejev (ne Wittgensteinov) hiperskepticizem zanimiv teoretski izziv, in to ne glede na ujemanje ali neujemanje z Wittgensteinom\*.

### "CHOMSKYJEVA" REŠITEV PARADOKSA PRAVIL

Chomsky v svoji knjigi zavrača "Wittgensteinovo" družbeno teorijo pravil s svojo razlago problema Robinzona. Chomsky verjame, da sicer nimamo nikjer resnično zagotovljenega spoznanja, vedenja, a imamo dobre kandidate za "dovolj ustrezna" in "dovolj trdna" vedenja. Poznavanje jezika naj bi bilo eno med njimi. Zato ugovarja Wittgensteinovi tezi, da je to znanje le naš pripis, torej družbeni akt, ki mu po sebi ne ustreza nič v stvarnosti. Mi npr. "prepoznamo" Robinzona kot človeka, kot osebo, s tem da ga "prištejemo k skupnosti" družbeno živčih in jezikovno sporazumevanjočih se bitij. Po Chomskyju pa smo v boljšem položaju. Mi lahko vsaj delno prepoznamo določena pravila, ki jim sledi nam nepoznani govorec (npr. Robinzon, ki bi govoril povsem tuj jezik). Domnevamo, da se pač obnaša tako, kot bi se obnašali mi, če bi imeli njegove izkušnje. Domnevamo, da ima jezikovno zmožnost, ki ima skupaj z našo jezikovno zmožnostjo neko izhodno jezikovno znanje (kompetenco)  $S_0$ , in da si je pridobil neko razširjeno jezikovno znanje  $S_1$ , ki pa je različno od našega, vendar pa bi nam lahko razložilo njegove sedanje zaznave in dejanja. Chomsky seveda meni, da so Wittgensteinovi ugovori "privatnemu" jeziku ali proti apriorni (naravni) osnovi vseh jezikov neustrezni (Chomsky, 1989, str. 194).

\* Naj tu navedem le nekaj del na temo Kripkejeve knjige, čeprav je ta literatura že zelo obsežna: R. Suter, *Saul Wittgenstein Skeptical Paradox*, 1980, G. P. Baker, P.M.S. Hacker, *Scepticism, Rules and Language*, 1984, 58, št. revije *Synthese*, 1984 (J. Mc Dowell, *Wittgenstein on Following a Rule*, M. Budd, *Meaning, Interpretation and Rules*, C. Wright, *Second Thoughts about Criteria*, G.P. Baker in P.M.S. Hacker, *On Misunderstanding Wittgenstein*), C. McGinn, *Wittgenstein on Meaning*, 1984, P.F. Strawson, *Skepticism and Naturalism: Some Varieties*, 1985, W. Stegmüller, *Kripkes Deutung der Spätphilosophie Wittgenstein*, 1986.

Ti in drugi avtorji so navedli množico relevantnih kritik, a tudi novih nerazumevanj tako Kripkeja kot Wittgensteina. Med bistvenimi pripombami so predvsem alternativne "rešitve" skeptičnega paradoksa in dokazi, da je Wittgenstein imel v mislih nekaj drugega kot Kripke. Naj navedem le McGinnovo idejo "posebnih dejstev", ki pripadajo le intencionalnim stanjem (in v tem tudi sledenju pravil) in jih ne moremo zreducirati na nič drugega, zunaj intencionalnosti (primeri zato so po njegovem "dojemanje pojma", Gricova "namera" ter nedispozicijska "sposobnost" za sledenje pravil). Ta rešitev se zdi ustrezna, če bi uspelo Mc Ginnu razložiti, kako lahko ta dejstva brez vsebovanja potencialne neskončnosti pravila natančno določajo sledenje pravilom. To mu po mojem mnenju ni uspelo. Težava je v pojmu dejstva, saj po vsem sodeč sledenje pravilom ni nobeno, tudi ne *izvorno* intencionalno dejstvo. Dejstvo namreč lahko vsaj v načelu navedemo z opisom, sledenje kakršnemu pravilu pa ni določeno z nobenim opisom. Je le *videz* dejstva.

Pri nas je najbolj poglobljeno predstavitel in oceno Kripkejeve knjige dala J. Šumič-Riha v knjigi: *Realno in performativo* (1988). V svoji oceni zagovarja Kripkejevo in Stegmüllerjevo "hiperskeptično" tezo in rešitev paradoksa, pri čemer povezuje to rešitev z nezasnovano skupno referenco prakse v skupnosti, ki jo simbolizira tudi Lacanov Drugi.

Po Chomskyem funkcionira naše pripisovanje znanja jezika govorniku podobno, kot deluje kakšna empirična teorija s teoretskimi termi, tj. vključuje "neopazljive" in od teorije odvisne termine. Vendar kot prisotnost teoretskih termov ni zavrla empiričnega napredka teorij oz. raziskovanja, tako tudi ni razlogov za to, da naše nevidenje "duha" posameznika, njegovih "pomenov" izrazov, njegovih "pravil" itd. ovira jezikovno raziskovanje, postavljanje dobrih hipotez, zakonov itd.

A Chomsky tudi trdi, da njegova teorija ni ne vzročna, ne dispozicijska, temveč le opisna teorija jezika. Chomsky se sklicuje na Horwicha, ki je dejal, da sicer res ni apriornih razlogov za obstoj notranjih stanj razumevanja (pravil), ki bi razložila naše obnašanje, vendar so mogoči dobri aposteriorni razlogi za privzem takšnih dejstev.

To pomeni, da ni apriornega znanj o pravilih, a je empirično podprto domnevanje o njih, ki dovolj dobro funkcionira (ni pa izključeno, da se bo tudi vse dosedanje "vedenje" o jeziku kdaj "podrlo").

Wittgenstein bi verjetno podprl misel, da je prav mogoče najti nekaj "hipotez" o notranjih dejstvih. Toda to nam ne pomaga dosti, kajti "sledenje pravil" je največkrat navezano na t.i. "lingvistične" apriornosti, tj. na "trditve", ki se zdijo apriorno resnične, nikakor empirične in to zato, ker je njihova negacija nesmiselna. To pomeni, da je "znanje o pravilih" svojsko, ker ni dosegljiva z "empiričnimi" hipotezami. Tako je npr. trditev, da "ne dvomim v (svojo) rabo pravila" za Wittgensteina sama neko "gramatično pravilo", tj. nekaj, kar spada k smislu "pravičnosti" sploh, ne pa kakšno dejstvo izza pravil. Toda že preskok v stavek: "Gotovo vem za svoje pravilo" je zavajajoč, saj se zdi kot da govori o nekem nezvodljivem notranjem dejstvu, "vedenju o pravilih", ki je povsem privatno in apriorno. A to je nesmisel, kajti vsako "vedenje" dopušča vsaj logično smiselno negacijo (četudi ni empirično mogoča). Naš stavek pa bi v tem primeru dopustil negacijo "Ne vem za pravilo, ki ga pravkar sledim" (to prav poskuša "dokazati" Kripke). A po Wittgensteinu to ni smiselni stavek, ker krši gramatiko besed "pravilo" oz. "slediti pravilu". Dokler smo zajeti v takšni življenjski formi, ki bistveno vključuje znanje jezika oz. sledenje pravilom, ta "gramatični" zakon konstituira "pravičnostno" vedenje in govor o njem. Zato ga ne moremo "prekoračiti" (s čim?).

To pomeni, da Chomsky v svojem iskanju vrojenih in pridobljenih jezikovnih pravil lahko lovi prazne sence, namreč navidezna (notranja) dejstva, zakone, itd. Vendar vse regularnosti, ki jih navaja, ne dokazujejo teze o "znanju pravi" kot "notranjem stanju" posameznikov, saj ta teza ni empirična (v običajnem smislu).

Zdi se mi, da se v Chomskyjevem pojmovanju pravil kaže povsem drug koncept pravil, kot pri Wittgensteinu, ki zajema tudi druge pojave. Zato je Chomskyjeva kritika Wittgensteina (in Kripkeja) lahko zavajajoča. Veliko vprašanje je npr., če bi Wittgenstein priznal Chomskyjeva slovnična pravila kot pravila v svojem smislu. Saj so to povečini nezavedna pravila, ki se jih pravzaprav "ne učimo" v pouku ali v jezikovni, igri temveč jih pridobimo skupaj z življenjsko formo, z vraščanjem v njo, nekako tako kot osnovne vzorce vedenja v kulturi. To tudi niso konvencije v pravem pomenu besede, saj se o njih ne sporazumevamo (razen v izjemnih primerih leksičnega predpisovanja "pravične" rabe jezika). Paradigma pravila pri Wittgensteinu so npr. igralna pravila, zlasti v šahu, pa pravila v matematiki ipd. Tudi kadar Wittgenstein piše o "jezikovnih pravilih", ne misli na gramatična pravila v ožjem pomenu besede, temveč na pravila "logične gramatike" jezika. To so prav tista pravila, ki se izražajo v navideznih

analitičnih stavkih, v "nujnih resnicah" ipd. Chomskyjeva pravila pretvorbene gramatike niso te vrste, saj so izrazito empirična, tj. dopuščajo logično smiselno negacijo.

S tem nočem reči, da Wittgenstein ne bi tudi slovničnih pravil, kot jih uvaja npr. Chomsky ali strukturalizem, sprejel za pravila v širšem smislu, vendar pa se "paradoksi" pravil, o katerih je pisal Wittgenstein in za njim Kripke, ne nanašajo na ta pravila. Tudi s tega vidika s Chomskyjevi ugovori proti "Kripkesteinu" pravzaprav udarec mimo cilja. Wittgenstein bi konec koncev morda celo priznal za večino Chomskyjeve gramatike, da opisuje nekakšna "mentalna dejstva" (ki so konec koncev lahko utemeljena v nevalni strukturi možgan), ravno v kolikor Chomskemu uspeva delovanje teh pravil predstaviti kot nekakšen nezaveden avtomatizem in mehanizem. Vendar pravila "logične gramatike", ki zanimajo Wittgensteina (torej "globinska struktura" jezika v njegovem smislu) niso avtomatizem, temveč so "vmeščena" v "logični prostor" jezika, v tisto, kar omogoča govorcem, da se lahko vedejo zavestno "v skladu" s pravili ali "proti njim". Chomskyjeva pravila deloma posegajo tudi v ta prostor (zlasti tam, kjer se "preklapljajo" z logiko negacije in kvantifikacije), vendar pa Chomsky tega nikoli ni jasno tematiziral. Zato menim, da se Chomskyjeva teorija in Wittgensteinova argumentacija gibljeta na različnih ravneh in da do pravega stika med njima še ni prišlo. Med drugim tudi zato, ker Chomsky motri Wittgensteina izključno skozi Kripkejeva "očala", tj. skozi inventivno, a tudi močno sporno optiko.

#### LITERATURA

- Baker, G.P., Hacker, P.M.S., *Critical Study: On Misunderstanding Wittgenstein: Kripke's private Language Argument*. V: Synthese, št. 58, 1984.
- Baker, G.P., Hacker, P.M.S., *Scepticism, Rules and Language*, Basil Blackwell, Oxford, 1984.
- Budd, M., *Meaning, Interpretation and Rules*. V: Synthese, št. 58, 1984.
- Chomsky, N., *Znanje jezika*, MK, Ljubljana, 1989.
- Davidson, D., *On the Very Idea of a Conceptual Scheme*. V: D. Davidson, *Inquiries into Truth and Interpretation*, Oxford, 1985.
- McDowell, J., *Following Rule*. V: Synthese, št. 58, 1984.
- McGinn, C., *Wittgenstein on Meaning*, B. Blackwell, Oxford, 1984.
- Kripke, S., *Wittgenstein on Rules and Private Language*, B. Blackwell, Oxford, 1982.
- Stegmüller, W., *Kripkes Deutung der Spätphilosophie Wittgenstein*, Kröners Studienbibliothek, Stuttgart, 1986.
- Strawson, P. F., *Scepticism and Naturalism, some Varieties*, Columbia Univ. Pr., New York, 1985.
- Suter, R., *Saul Wittgenstein's sceptical Paradox*. V: R. Haller, A. Hübner, 1980.
- Šumić-Riha, J., *Realno v performativu*, DE, Ljubljana, 1988.
- Wittgenstein, L., *Philosophische Untersuchungen*. V: L. Wittgenstein, *Werke* 1, Frankfurt/M, 1969.

# Razlagalna ustreznost Chomskyjevih slovničnih modelov

IRENA KOVAČIČ

I. V uvodu svoje prve objavljene knjige, *Syntactic Structures* (1957, str. 11), Chomsky pravi, da je cilj skladenjskega preučevanja izbranega jezika "oblikovanje njegove slovnice, to je nekakšnega mehanizma za tvorbo stavkov tega jezika. Poleg tega se mora jezikoslovec ubadati z vprašanjem, kako opredeliti temeljne značilnosti uspešnih slovnice. Končni cilj teh raziskav naj bi bila teorija o zgradbi jezika, v kateri so opisna sredstva, ki se uporabljajo v slovnice posameznih jezikov, predstavljena in analizirana abstraktno, neodvisno od posameznih jezikov. Ena od nalog te teorije je, da ponudi splošno metodo, po kateri izberemo za vsak jezik ustrezno slovnico, če imamo na voljo korpus stavkov v tem jeziku."

Tako programsko utemeljevanje nekega specifičnega modela z občeveljavnimi implikacijami sicer ni novo, vprašanje pa je, ali je tedaj, ko ga je Chomsky zapisal, on sam ali kdo drug lahko predvideval, kako bo to njegovo izhodišče vplivalo na nadaljnji tok jezikoslovja. Toda če se je na začetku še lahko zdelo, da revolucija Noama Chomskega v jezikoslovju, o kateri je bilo tako moderno govoriti v 60-ih letih, pomeni predvsem premik poudarka v jezikoslovnih raziskovanjih z nižjih ravnin na skladenjsko in uvedbo nekega novega, formaliziranega opisovanja jezika, se iz današnje perspektive pokaže nekaj drugega:

Chomsky je v jezikoslovna raziskovanja uvedel neko novo dinamiko, neprestano nezadovoljstvo z doseženim in stremjenje za boljšim. Če se leta 1957 morda zdi, da mu razmišljanje o razlagalni ustreznosti oziroma moči slovničnih modelov služi predvsem za to, da "zruši" tedaj veljavne pristope, zlasti teorijo neposrednih sestavnih (immediate constituents), in uveljavi svoj tvorbeni model, kasneje o tem spregovori jasneje: ne gre le za to, katera teorija jezika ima večjo razlagalno moč sama po sebi, ampak tudi za to, katera bo primernejša kot model za ponazoritev človekove jezikovne sposobnosti (language faculty).

Že v *Aspects of the Theory of Syntax* (1965, str. 4) srečamo zdaj dobro znano primerjavo med jezikoslovcem in otrokom: jezikoslovec je pri raziskovanju jezika v enakem položaju kot otrok, ki se tega jezika uči. Jezikoslovje je mentalistična teorija, ki se ukvarja s "psihično resničnostjo, ki se krije za dejanskim vedenjem". To pojmovanje jezikoslovja kot dela psihologije in s tem širše kognitivne znanosti se odtelej ves čas pojavlja v njegovem pisanju o jeziku. Leta 1981 (*On Binding*, str. 2) ponovi: "Naloga



jezikoslovne teorije je, da odkriva pravo naravo biološke sposobnosti, ki precizira splošno zgradbo jezikovne sposobnosti ". In leta 1986 na predavanjih v Managvi (objavljeno 1988, str. 36): " Jezik zdaj (= ko se ga otrok nauči, ga govori in razume) predstavlja enega od mnogih sistemov znanja, ki jih je človek osvojil, enega od njegovih kognitivnih sistemov. Jezik je bogat in zapleten sistem s specifičnimi lastnostmi, ki jih določa narava razuma/možganov." Naloga jezikoslovja se tu ne konča: kot del psihologije vodi do fiziologije; služi lahko (če uspe izdelati primerne modele jezikovne sposobnosti) kot abstraktni model za raziskovanje možganskih mehanizmov, delovanja možganov (tako kot sta teoretska fizika in kemija omogočili odkrivanje konkretnih fizikalnih in kemičnih dejstev) (1988, str.6-8).

Pot do tako ambiciozno zastavljenega cilja je seveda dolga. Ustreznost oziroma uporabnost posameznih slovničnih modelov za približevanje končnemu cilju je različna. Chomsky na začetku govori o treh stopnjah ustreznosti:

- prepoznavni (opazovalni-observational, empirical)
- opisni (descriptive)
- razlagalni (explanatory).

Prepoznavno ustrezna je tista slovnica, ki zna med vsemi možnimi nizi elementov, ki se teoretično lahko pojavijo v nekem jeziku, razločiti med sprejemljivimi (well-formed) in nesprejemljivimi stavki danega jezika (in potem tudi tvoriti neskončno mnogo sprejemljivih stavkov - in nobenega nesprejemljivega).

Opisno ustrezni so tisti slovnični modeli, ki so sposobni vsak sprejemljivi stavek danega jezika opremiti z opisom njegove zgradbe. Opisna ustreznost naj bi bila cilj dobre slovnice posameznega jezika.

Najvišja stopnja je razlagalna ustreznost, ki jo Chomsky zahteva od splošne teorije jezika, njena naloga pa je, da izdelava merila, po katerih je mogoče izbrati najprimernejšo opisno ustrezno slovnico.

Ker je Chomsky v *Syntactic Structures* tako poudarjal moč svojega modela, da s končnim aparatom tvori (generira) neskončno množico sprejemljivih stavkov angleškega jezika, so ga nekateri navajali kot primer prepoznavno ustreznega slovničnega modela, vendar je Chomsky sam kasneje temu oporekal (Parret, 1974, str.27): " V inačici tvorbenne slovnice, skicirani leta 1957 v *Syntactic Structures*, je bil iz heurističnih razlogov največji poudarek na tvorjenih stavih. Izhodiščna predpostavka, na kratko opisana v uvodu, pa je bila, da sistem predstavitvenih ravnin in splošni postopek (za tvorbo teh stavkov) dobimo v splošni teoriji jezika. ... V literaturi sem opazil, da se to dejstvo razlaga tako, da je bil v začetnem obdobju tvorbenne slovnice njen predmet raziskovanja tvorba stavkov in da se je šele kasneje naše zanimanje usmerilo k tvorbi opisov zgradbe. To je popolnoma napačno, kot je razvidno iz uvodnih strani knjige in razprave o razlagalni moči in o skladnji in semantiki."

Tudi v *Manaških predavanjih* (1988, str.67) Chomsky govori le še o dveh ravninah preučevanja jezika, opisni in razlagalni: " Na prvi, opisni ravnini, poskušamo prikazati lastnosti posameznih jezikov, podati natančen opis sistema izračunavanja, ki določa obliko in pomen jezikovnih izrazov v tem jeziku; na drugi, razlagalni ravnini pa se ukvarjamo z naravo jezikovne sposobnosti, njenimi načeli in parametri spremenljivosti. Na razlagalni ravnini poskušamo predstaviti trden in nespremenljiv sistem, iz katerega dobesedno izpeljemo različne možne človeške jezike, tiste, ki obstajajo, in mnoge druge, in sicer tako, da spremenljive parametre nastavimo na enega

od dovoljenih načinov in pokažemo, katere značilnosti jezikovnih izrazov iz teh nastavitvev parametrov sledijo."

Skratka, naša jezikovna sposobnost, ki jo bo ta splošna teorija jezika nekoč znala pojasniti, je nekakšna stikalna ploščica, pri vseh ljudeh enaka, pod vplivom okolja pa se stikala pri otroku postavijo v različne položaje, posledica česar je, da se nekateri naučijo govoriti - da uporabimo Chomskyjevo razlago - madžarsko, drugi pa eskimsko.

Tako pojmovanje njegovih nalog in končnega cilja pa jezikoslovje spremeni v eksperimentalno vedo. Iz povsem temeljnih etičnih načel seveda ni mogoče eksperimentirati s človekovimi možgani, da bi videli, kaj se v njih dogaja, lahko pa eksperimentiramo z abstraktnimi konstrukti, s katerimi poskušamo to dogajanje ponazoriti. Tako na tej poti od najbolj preprostih predstavnihih modelov do vedno bolj posplošenih in abstraktnih vsakokratna teorija ni nič drugega kot delovna hipoteza, ki jo jezikoslovec s proučevanimi primeri preskuša, potrjuje ali zavrača, in potem na osnovi novih spoznanj postavlja vedno nove teorije - hipoteze. In če je na pravi poti, ga te hipoteze, ki jih gradi na rezultatih preverjanja predhodnih, vodijo vedno bliže tisti "pravi".

II. V retrospektivi dobra tri desetletja Chomskyjeve tvorbenne slovnice lahko razdelimo na tri okvirna obdobja:

- standardna tvorbeno-pretvorbena slovnica, ki so jo leta 1957 napovedale *Syntactic Structures*, v "zreli" obliki (s temeljnim razlikovanjem med globinsko in površinsko strukturo) pa jo je predstavila knjiga *Aspects of the Theory of Syntax* leta 1965;

- razširjena standardna tvorbeno-pretvorbena slovnica, ki se je začela oblikovati kmalu po letu 1965 kot odgovor na najrazličnejše kritike in konkurenčne teorije, ni pa predstavljena v samostojni monografiji, pač pa v posameznih člankih; v tem obdobju Chomsky tudi na teoretičnem področju začenja dobivati vedno več sodelavcev;

- vezalno-navezovalna slovnica, katere elementi se začenjajo pojavljati že vse od začetka 70-ih let, v okviru razširjene standardne teorije, celovitejšo podobo pa dobiva od leta 1980 dalje (članek *On Binding* v *Linguistic Inquiry* 1980, knjiga *Lectures on Government and Binding* leta 1981).

Meje med temi tremi obdobji niso bile ostre: elementi naslednjega obdobja se pojavljajo že v času predhodnega, kar je uporabnega, obdrži tudi še v naslednjem obdobju. In zlasti za zadnji model, vezalno-navezovalno slovnico, lahko rečemo, da uspešno vključuje tudi poglede in delne modele mnogih drugih avtorjev - vse s ciljem, da bi se kar najbolj približal veljavni splošni teoriji jezika.

Gledano v luči približevanja splošnoveljavnemu modelu jezikovne sposobnosti, sledi razvoj Chomskyjeve tvorbenne slovnice zelo logično pot: od prvih, za današnje pojme marsikdaj naivno preprostih pravil enega jezika, angleščine, za katere je Chomsky upal, da se bodo razvila v razlagalno ustrezno splošno teorijo jezika, do današnjih posplošenih pravil in načel, ki so zahtevam splošnega modela neprimerno bližja. Rekli bi lahko, da sta enaka pravzaprav le še izhodišče (pojmovanje slovnice posameznega jezika kot mehanizma za tvorbo stavkov) in končni, verjetno še dolgo utopični cilj: teorija jezika, ki bo uspešno razložila vse zakonitosti vseh možnih jezikov. Ostalo je še nekaj osnovnih pojmov, kot so zgradbeni označevalci ali skladijska drevesa (phrase markers), prepisovalnih pravil skoraj ni več, od pretvorb, ki so v standardni teoriji veljale za temelj opisne in razlagalne ustreznosti, je ostala le še ena: premik, pa še za to se že pojavljajo nadomestki.

Zanimivo je, da je gradivo, na osnovi katerega prihajajo do teh splošnih načel, še vedno zelo podobno tistemu iz 50-ih in 60-ih let: premik vprašalnic, pronominalizacija in refleksivizacija, skladišne značilnosti neosebne glagolske oblike, pasiv in podobno.

Toda medtem ko so bila v 60-ih letih temeljna načela, preko katerih so poskušali priti do splošne teorije, npr. pretvorbni krog (transformational cycle) in omejevalni pogoji za delovanje posameznih pretvorb (constraints), se sodobna tvorbeno slovnica ubada s tako splošnimi dejavniki, kot so sita (filters), neizražene prvine (empty categories), sledi (traces) ali blokade (barriers), ter odnosi, kot so vezavnost (government), navezovanje (binding), omejevanje (bounding).

III. Lep primer razvoja jezikovne misli Noama Chomskega in njegovih prizadevanj za vedno večjo razlagalno ustreznost slovnčnih modelov je obravnavanje odnosa med tvornimi in trpnimi oblikami v posameznih fazah tvorbeno slovnice.

Leta 1957 Chomsky vidi veliko prednost svojega tedanjega modela v primerjavi s predhodno teorijo neposrednih sestavnih delov že zaradi tega, ker lahko postavi naslednje pravilo:

Če je S1 slovnčni stavek z obliko  
SZ1 - pomožnik - glagol - SZ2,  
je tudi ustrezn niz z obliko  
SZ2 - pomožnik + biti + deležnik - glagol - od + SZ1  
slovnčni stavek. (str. 43)

Tak opis razkriva povezanost tvornih in trpnih stavkov v angleškem jeziku, kar je pomemben korak naprej od teorije neposrednih sestavnih delov, po kateri sta ta dva stavka zahtevala vsak svoj opis, iz katerih pa njuna medsebojna povezanost ni bila razvidna. To je bil eden prvih dokazov Chomskega za večjo razlagalno moč tvorbeno-pretvorbne slovnice in s tem njeno večvrednost.

K trpnim pretvorbam se je vrnil tudi leta 1965 v *Aspects*. Tokrat je njegov pogled na trpnik že precej drugačen, pač v skladu s splošnimi spremembami teorije (str.103-104): "... Ena od površinskih izvedb 'načinovnega prislova' bi moral biti tudi 'prazen' (dummy) element, ki bo označeval, da mora obvezno delovati trpna pretvorba. " Torej je pravilo (55) lahko prepisovalno pravilo, ki trpno pretvorbo opiše tako, da bo delovala na niz z obliko (56), z osnovno pretvorbo, ki bo prvo SZ postavila na mesto prve SZ:

(55) Manner → BY PASSIVE  
(Način → OD TRPNIK)

(56) NP - Aux - V ... - NP - ... - by passive - ...  
(SZ - Pom - G ... - SZ - ... - od trpnik - ...)

(pri čemer je skrajno levi element ... v (56) treba podrobneje opredeliti - npr., da ne more vsebovati SZ).

Razliko Chomsky odkrito prizna, ker v njej vidi napredek (str. 104): " Tak opis ima v primerjavi z opisi v starejših delih o tvorbeni slovnici (npr. Chomsky, 1957) več prednosti. Prvič, predvsem avtomatično pojasnjuje avtomatično omejevanje pasivizacije na

glagole, ki se svobodno vežejo z načinovnimi prislovi. ... Drugič, s takim opisom lahko izpeljani zgradbeni označevalec trpnega stavka razložimo s pravili za zamenjevalne pretvorbe. ... Tretjič pa zdaj lahko pojasnimo tudi 'psevdo-trpnike' kot 'the proposal was vehemently argued against' ('predlogu se je ostro oporekalo'), če le še nekoliko bolj splošimo običajno trpno pretvorbo."

Skratka, lastno teorijo izpred manj kot desetih let podvrže enako neusmiljenemu postopku vrednotenja, s kakršnim je tedaj na njen račun zavrnil teorijo neposrednih sestavnikov kot razlagalno manj ustrezno.

Čeprav je svoj novi opis pasivizacije Chomsky ocenil kot mnogo boljšega od tistega iz leta 1957, pa vsi z njim le niso bili zadovoljni. Sredi 70'-ih let je potekala ostra razprava o tem, ali taka premeščanja samostalniških zvez res sodijo v domeno pretvorb, ali pa so to razlike iz področja leksikona. V okviru vezalno-vezovalne teorije taki prepiri postanejo brezpredmetni, saj trpna zgradba nastane zaradi "zapletene interakcije leksikalnih lastnosti, skladenjskih postopkov in splošnih slovničnih načel, ki omejujejo oboje" (McCloskey, 1988, str. 52).

Analiza trpne zgradbe v vezalno-vezovalni teoriji je še vedno transformacijska, saj je premestitev samostalniške zveze bistveni del postopka; je pa tudi leksikalna, saj to premestitev sprožijo leksikalne lastnosti trpnega deležnika. Vse skupaj se začne v leksikonu:

"Globinska struktura, ki je v temelju 'John was killed' ('John je bil ubit'), bi ... utegnili biti takale:

([SZ e] PREGIB be [GZ[Glag kil]] [SZ John ])

Pravilo obrazila bo ... dodalo trpni morfem h *kill* in oblikovalo *kill-ed* (ta dobi svojo glasovno obliko v glasovnem delu). Trpni morfem ima to lastnost, da vsrka tožilniški sklon, tako da mora temu pravilu slediti uporaba pravila Premesti ali pa bo /stavek/ kršil sklonsko sito. Pravilo ujemanja bo potem zagotovilo, da bodo oznake prvine UJEM v PREGIB ustrezale oznakam izpeljanega osebka, naslednje skladenjsko pravilo pa bo te oznake pripisalo glagolu " (Chomsky, 1989, str.139).

Po delovanju morfoloških postopkov torej nastane trpni deležnik, ki ima na glagol dvojen učinek:

- položaj glagolovega osebka postane neudeleženski,
- glagol izgubi sposobnost, da določa sklon.

Italijanski jezikoslovec Burzio (1986 - navedeno v McCloskey, 1988, str. 52) gre še korak dalje: dokazuje namreč, da sta ta dva učinka medsebojno povezana, da namreč noben glagol z neudeleženskim osebkom ne more pripisati sklona položaju, ki ga veže (po starem povedano, je neprehoden). Torej je kot posledico nastanka trpne oblike glagola treba opisati samo prvi učinek; drugi sledi že sam po sebi.

Če uporabimo spet staro Chomskyjevo načelo za ocenjevanje razlagalne ustreznosti jezikovnih modelov: sedanji opis presega meje posameznega jezika, v katere je bila še vedno ujeta trpna pretvorba v standardni tvorbeno-pretvorbeni teoriji. Odvisen je od univerzalnih pojmov, kot so sklon, določanje sklona, neudeleženski položaj, in splošnih skladenjskih premeščanj.

IV. Povsem razumljivo je, da po dobrih treh desetletjih tako silovitega razvoja danes tvorbeno slovnica ni več enovita. *Vezalno-vezovalni teoriji* (theory of government and binding) kronisti sodobnih jezikoslovnih tokov (npr. McCloskey, 1988, Horrocks, 1987)

ob bok postavljajo še *slovnico posplošenih zgradbenih označevalcev* (Generalized Phrases Structure Grammar) in *leksikalno-funkcionalno slovnico* (Lexical-Functional Grammar), včasih tudi *odnosnostno slovnico* (Relational Grammar), z opombo, da je še vrsta drugih skladenjskih teorij, ki bi zaslužile ime "tvorbena" po tem, da so potomke *Syntactic Structures in Aspects* (McCloskey, 1988, str. 17-18).

Te teorije so skladne s Chomskyjevim pogledom ne le v svojem tvorbenem izhodišču, ampak tudi v zasledovanju končnega cilja, splošne teorije jezika. Seveda pa poskušajo do te splošne teorije priti po drugačni poti. Prav tako drugače pojmujejo njeno funkcijo oziroma namen. Ko Horrock (op. cit.) primerja vezalno-vezovalno teorijo s slovnico posplošenih zgradbenih označevalcev in leksikalno-funkcionalno slovnico, ugotavlja, da tudi obe konkurenčni smeri sprejemata utemeljenost splošne teorije jezika, le da za pristaše slovnice posplošenih zgradbenih označevalcev namen te teorije ostaja izključno znotraj jezikoslovja (teorija je potrebna zato, da nam daje potreben aparat za opisovanje in preučevanje posameznih jezikov, spoznavni procesi pa za opazovanje niso dostopni - instrumentalni pogled na funkcijo teorije jezika), za pristaše leksikalno-funkcionalne slovnice pa je Chomskyjevo povezovanje teorije jezika zgolj z jezikovno sposobnostjo celo preozko, saj menijo, da mora postati osrednji del širše teorije jezikovne rabe (performance).

Tudi sicer Chomskyjevo mentalistično pojmovanje končne funkcije teorije jezika že od nekdaj sproža ostre ugovore. Toda ne glede na to, ali sprejemamo njegovo stališče, da je jezikovna sposobnost človeku prirojena in da mora biti teorija jezika abstraktna ponazoritev te sposobnosti, prav gotovo težko oporekamo njegovemu stremljenju po enovitem izhodišču za opis in razlago različnih jezikov. Torej, tudi če teorija jezika služi zgolj jezikovnim ciljem, je še vedno utemeljena (ali pa še bolj, ker odpade njen spekulativni prizvok). Zato potreba po vrednotenju razlagalne ustreznosti različnih jezikovnih modelov ostaja. Čas bo pokazal, ali so Chomskyjeve teorije res razlagalno najprimernejše (pa naj bo to vezalno-vezovalna teorija ali katera druga, ki se utegne sčasoma razviti), ali pa jih bo izpodrinila kakšna druga.

Opomba: Pri slovenjenju strokovnih izrazov sem se ravnala predvsem po Bolta (1987) in Chomsky (1989).

#### LITERATURA:

- Bolta, M.: Tvorbeno-pretvorbena skladnja N. Chomskega, Pedagoška fakulteta Univerze v Mariboru, Maribor, 1987.
- Bugarski, R.: Predgovor k N. Chomsky: *Gramatika i um*, Nolit, Beograd, 1972
- Chomsky, N.: *Syntactic Structures*, Mouton, Hag, 1957, 1971
- Chomsky, N.: *Current Issues in Linguistic Theory*, Mouton, Hag, 1964, 1966
- Chomsky, N.: *Aspects of the Theory of Syntax*, The MIT Press, Cambridge Mass, 1965
- Chomsky, N.: *Cartesian Linguistics*, Harper and Row, New York, 1966
- Chomsky, N.: *Topics in the Theory of Generative Grammar*, Mouton, Hag, 1966, 1972
- Chomsky, N.: *Studies on Semantics in Generative Grammar*, Mouton, Hag, 1972, 1975
- Chomsky, N.: *Gramatika i um*, Nolit, Beograd, 1972
- Chomsky, N.: *Reflections on Language*, Pantheon, New York, 1975
- Chomsky, N.: *The Logical Structure of Linguistic Theory*, The University of Chicago Press, Chicago, 1975, 1985

- Chomsky, N.: "On Binding", *Linguistic Inquiry*, zv. 11, str. 1-46.
- Chomsky, N.: *Language and Problems of Knowledge: The Managua Lectures*, The MIT Press, Cambridge Mass, 1988.z
- Chomsky, N.: *Znanje jezika: O naravi, izviru in rabi jezika*, Mladinska knjiga, Ljubljana, 1989.
- Greene, J.: *Psycholinguistics: Chomsky and Psychology*, Penguin Education, Hamondsworth, 1972.
- Horrocks, G.: *Generative Grammar*, Longman, London, 1987.
- Lyons, J.: *Chomsky*, Fontana/Collins, London, 1970, 1974.
- McCloskey, J.: "Syntactic Theory", v: F.J. Newmeyer, *Linguistics: The Cambridge Survey, Vol. I*, Cambridge University Press, Cambridge Mass, 1988.
- Parret, H.: *Discussing Language*, Mouton, Hag, 1974.

# Slovenski in angleški povratni zaimki v vezalno- navezovalni teoriji

MARIJA BOLTA

Veزالno-navezovalna teorija je ena izmed inačic tvorbeno-pretvorbenih teorij o govorečem znanju stavčne slovnice. Z jezikoslovnega vidika je njena osnovna značilnost prizadevanje po čim večji eksplicitnosti in razlagalnosti opisov preučevanih pojavov. Razlagalnost opisa skuša teorija doseči z razmejevanjem med tem, kar je v obravnavanem pojavu splošnojezikovnega in torej del t.i. univerzalne slovnice, ter tistimi posameznostmi, ki so značilne le za preučevani jezik. Univerzalne slovnice namreč ne pojmuje zgolj kot splošne jezikovne teorije, ki omejuje jezikovno raznolikost, temveč kot sistem eksplicitnih, izkustveno preverljivih domnev o človeku prirojeni jezikovni sposobnosti, s katerim pojasnjuje, kako jezikovno znanje pridobimo.

Eden pomembnih vidikov univerzalne slovnice v vezalno-navezovalnem pristupu je njena modularnost. Sestavlja jo več teorij in vsaka naj bi jezikovno raznolikost omejevala s splošnim načelom, kateremu se podrejajo primerki teh teorij v slovnica posameznih jezikov. Splošna načela naj bi bila tako samoumevna, da jih tradicionalne slovnice v svoje opise niso niti vključevale; domneva se, da tvorijo del prirojenega jezikovnega znanja in oživijo že ob samem stiku otroka z jezikom. Razlike med jeziki napovedujejo tem načelom pridruženi parametri, kjer je za izbor med podanimi možnostmi na nekem parametru jezikovno izkustvo odločilnega pomena. Splošna načela tako podajajo jezikoslovčeve domneve o skupnih lastnostih vseh jezikov, s parametri pa skuša predvidevati možne razlike med njimi. Splošna načela so preprosta, njihova parametrizacija in medsebojno delovanje pojasnjuje tudi bolj zapletene jezikovne zgradbe. Največ pozornosti je v vezalno-navezovalnem pristupu posvečeno ravno iskanju in prepletanju splošnih načel s pridruženimi parametri vsake od (šestih) predlaganih teorij univerzalne slovnice.

Teorija besednih zvez (Chomsky, 1970a, 1981, 1986a, 1986b; Jackendoff, 1977) opredeljuje sestavnost besednih zvez: sestavljene so iz jedra (predmetnopomenske besede ali slovnične prvine), poljubnega števila dopolnil in določil. Dopolnila so obvezna in predvidljiva iz slovarsko opredeljene vezljivosti besed, načela ostalih teorij - posebno sklonske in vezalne - pa določajo, ali se v nekem jeziku pojavljajo pred ali za dopolnili. T. i. razvijalno besednozvezno načelo (Chomsky, 1981:29; vse skladenjske razčlembe morajo upoštevati slovarske vezljivosti vstavljenih prvin) omejuje razčlembe vsakega jezikovnega izraza na katerikoli skladenjski ravnini z določilom, ki v skladenjski izpeljavi preprečuje spremeniti vezljivostne oznake jeder besednih zvez. Ni

več takih skladenjskih pravil, ki bi v slovarju dodeljena dopolnila odstranila, jim spremenila ali dodala udeležensko vlogo, jih prestavila v drugo besedno vrsto; take spremembe v inherentnih oznakah besed morajo biti označene že v slovarju. Poleg fonemskega zapisa je vsaka beseda v slovarju izčrpno opredeljena s svojimi skladenjskimi (besednovrstnimi, vezljivostnimi) in pomenskimi oznakami. Del pomena besed je tudi v dodeljevanju udeleženskih vlog: naloga udeleženske teorije je, da izdela končen spisek možnih udeleženskih vlog ter opredeli njihove pripisovalce in prejemnike (Chomsky, 1981, 1986a; Jackendoff, 1972; Williams, 1980, 1983, 1984). Splošno načelo udeleženske teorije določa, da sme in mora biti vsakemu argumentu (tj. vsaki pomenski, potencialno referencialni samostalniški prvini) v skladenjski razčlembi pripisana ena sama udeleženska vloga ter da mora pripisljiva udeleženska vloga imeti v skladenjski razčlembi enega samega prejemnika (Chomsky, 1981:36). Stavkotvorni poteki smejo prizadeti skladenjska razmerja, ne spreminjajo pa udeleženskih vlog, ki jih jedro besedne zveze pripiše svojim dopolnilom. Predstavljeni splošni načeli pomembno omejujeta pravilno oblikovane globinske zgradbe: globinska zgradba je najneposrednejši besednozvezni zapis udeleženskih razmerij. Do površinske zgradbe vodi splošno pretvorbno pravilo premeščanja, ki dovoljuje premestiti karkoli kamorkoli (prim. Chomsky, 1973, 1977a, 1977b, 1980a). Tako kot globinska je tudi površinska skladenjska zgradba abstraktna, obe smeta npr. vsebovati t.i. prazna mesta oz. neizražene prvine. V globinski zgradbi ostane skladenjsko mesto prazno, kadar nanj ni bila izbrana slovarska enota s pridruženo fonemsko obliko; v površinski zgradbi pa puščajo za seboj skladenjske položaje brez izraženih prvin (t.i. sledi) izvršeni pretvorbni premiki. Teorija sklona s sklonskim sitom (Chomsky, 1981: 49) prepozna kot pravilno oblikovane le tiste površinske zgradbe, v katerih je izraženim samostalniškim prvinam pripisan sklon, s tem pa tudi omejuje razvrstitvene možnosti izraženih in neizraženih prvin. Mnoge skladenjske poteke, med drugimi tudi pripis sklona in udeleženske vloge, omejuje vezalni odnos med pripisovalcem sklona in sklanjano prvino. Teorija vezalnosti (Chomsky, 1981, 1986a) ga opredeljuje kot formalno razmerje med sestavniki v hierarhično urejeni skladenjski zgradbi.

"a" veže "b" ("b" = polno razvita besedna zveza) kadar

- je "a" jedro besedne zveze

- "a" p-poveljuje "b"

- je prva polno razvita besedna zveza, nadrejana "a", nadrejena tudi "b".

"a" p-poveljuje "b", kadar je najmanjši skladenjski sestavnik, ki je nadrejen "a", nadrejen tudi "b" in "b" ni vsebovan v "a"

(1)

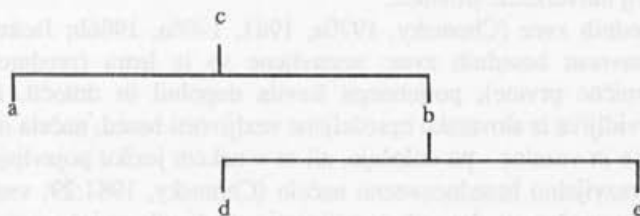

(V (1) a in b p-poveljujeta drug drugemu, vendar le a p-poveljuje d in e. Če je a jedro besedne zveze in b njegovo dopolnilo, potem a tudi veže b.)



Osrednje vezalno razmerje je razmerje med jedrom in njegovim dopolnilom v besedni zvezi: jedro veže svoje dopolnilo (npr. glagol (Glag) predmetno samostalniško zvezo (SZ) v glagolski zvezi (GZ), predlog (Pl) SZ v predložni zvezi (PlZ)). Vezalna teorija to razmerje posplošuje tako, da kot vezalce prepoznava ne le tradicionalne glagole in predloge, temveč tudi slovnične prvine (npr. podsnop ujemalnih oznak UJEM v sestavniku PREGIB). P-poveljevalni odnos je odnos sestavniške nadrejenosti, kot ga razberemo med vozlišči standardnih skladenjskih dreves. Vezalno razmerje je osrednje tudi v teoriji navezovanja, saj sodeluje pri opredeljevanju t.i. vezalnega sestavnika, v katerem navezovalna načela napovedujejo, kako poteka navezovanje referencialno (ne)samostojnih samostalniških izrazov. Navezovalne lastnosti dele samostalniške prvine v tri skupine. V prvo sodijo t.i. imena: so referencialno samostojna in navezovalno načelo (C) to samostojnost opredeljuje z določilom, da so imena nenavezana. V drugo skupino prištevamo navezniške izraze. Njihova razlikovalna lastnost je referencialna odvisnost: v skladenjski razčlembi jim je sicer lahko pripisana udeleženska vloga in sklon, če so izraženi, toda referencialno vsebino jim določa navezovanje na ustrezno naveznico (navezovalno načelo (A)). Zadnjo skupino tvorijo zaimkovni izrazi. Imenom so podobni po tem, da se pojavljajo tudi brez naveznice, različni pa po tem, da jo lahko tudi imajo. Načelo (B) določa, kdaj morajo biti nenavezani oz. prosti. Načelo (A) upoštevajo v tej ali drugačni obliki vsi vezalno-navezovalni pristopi, preostali dve načeli sta kot samostojni načeli slovnice bolj sporni.

(A) Navezniški izraz je navezan v svojem vezalnem sestavniku.

(B) Zaimkovni izraz je prost v svojem vezalnem sestavniku.

(C) Ime je prosto.

Izraz je navezan, kadar je sooznačen z naveznico v položaju argumenta, ki mu poveljuje.

Vezalni sestavnik je tista najožja besedna zveza, v kateri se nahajajo osebek, samostalniški izraz in njegov vezalec.

Da sta dosedaj največ pozornosti pritegnili prav teoriji vezalnosti in navezovanja, je razvidno že iz poimenovanja pristopa samega. Eden od vzrokov, zakaj so navezovalne lastnosti posameznih vrst samostalniških prvin v stavku še posebej zanimive za ta pristop, je sklepanje, da ravno zmožnost govorca, da navezovalna razmerja vzpostavlja kljub temu, da pravila navezovanja nikoli niso bila eksplicitno zapisana, potrjuje domnevo o prirojenem jezikovnem znanju. Prizadevanje, da bi odkrili univerzalne lastnosti navezovanja, je tako pomemben del preverjanja domneve o prirojnih jezikovnih univerzalijah. Drugič: ker so kot navezniški opredeljeni ne le izraženi povratni in vzajemnostni zaimki, temveč tudi take neizražene prvine, kot so sledi izvršenih pretvorbenih premikov ali tiste, h katerim spodbuja besednozvezno razvijalno načelo, je formalizacija navezovalnih načel pomembna tudi pri vzpostavljanju in utemeljevanju samih skladenjskih razčlemb.

V nadaljevanju želim predstaviti nekatere rezultate protistavne obravnave povratnega navezovanja v slovenskem in angleškem stavku.<sup>1</sup> V preverjanju ustreznosti

<sup>1</sup> Razprava ne vključuje obravnave navezovalnih lastnosti vzajemnostnih izrazov, čeprav za navezovalno teorijo, ki skuša podrediti skupnemu načelu vse navezniške prvine, ni zanemarljiv podatek, da se navezovalne lastnosti povratnih in vzajemnostnih zaimkov razlikujejo (prim. npr. Lebeaux, 1983). V obravnavi slovenskega povratnega navezovanja zanemarjam manj pričakovana navezovanja, ki jih sproži stavčno poudarjanje, kakor tudi vprašanje, kako vpliva na izbor naveznice premeščanje povratnega zaimka in odločitev med naslonsko in naglasno obliko. O povratnem navezovanju v nekaterih enodelnih glagolskih stavkih prim. Bolla 1988.

čomskijanskega navezovalnega načela (A) je pozornost posvečena skladenjskim razčlembam, na katerih povratno navezovanje poteka, opredeljevanju vezalnega sestavnika ter napovedljivosti naveznice v stavku z osebno glagolsko obliko in v nedoločniškem sestavniku. Vezalno-navezovalna obravnava potrjuje trditev slovenske slovnice o k osebku usmerjenem povratnem navezovanju, vendar da bi jo obdržali v najsplošnejši obliki, mora kot navezovalno načelo skladenjske ravnine delovati na eksplicitnejših in abstraktnejših skladenjskih razčlembah.

Vezalno-navezovalna teorija ohranja formalne, t.i. konfiguralne, opredelitve skladenjskih razmerij iz zgodnejših tvorbeno-pretvorbenih modelov: v (2) je osebek SZ, neposredno podrejena vozlišču S; predmet je SZ neposredno pod vozliščem GZ; predložni predmet je SZ neposredno pod vozliščem PIZ. K taki opredelitvi osebka nedvomno spodbuja tradicionalno spoznanje o stalni stavi besed v angleškem stavku in neopustnosti osebka v njem. Iz skladenjskega drevesa (2) je razvidna tudi t.i. asimetrija med osebkom in predmetom: osebek je v nekem, točno opredeljenem smislu najprominentnejša SZ v stavku, osebko SZ p-poveljuje predmetni in predložni SZ. P-poveljevanje tako vnaša trojno hierarhijo med SZ v

(2)

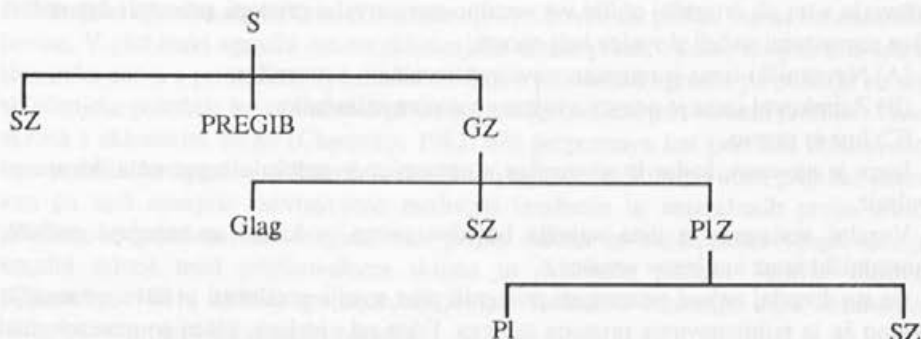

(2) : osebek je prominentnejši kot predmet ali predložni predmet; predmet je v podrejenem položaju glede na osebek, toda še vedno nadrejen predložnemu predmetu; predložni predmet je na repu hierarhije, saj je podrejen obema, v skladenjskem drevesu (2) višje uvrščenima SZ. Ravno taka hierarhizacija naj bi bila odločilna pri navezovanju navezniških izrazov, trdi teorija navezovanja. Navezovalno načelo (A) zahteva, da mora biti v površinski skladenjski zgradbi vsak navezniški izraz navezan, oddaljenost naveznice pa omejuje z zahtevo, da mora biti navezniški izraz navezan v svojem vezalnem sestavniku, vendar tako, da je naveznica navezniškemu izrazu skladenjsko nadrejena, da mu p-poveljuje. Pristop napoveduje, da je v (2) osebek lahko naveznica povratnemu zaimku v predmetni ali predložni SZ, ne pa tudi obratno; da je naveznica lahko tudi predmetna SZ, vendar le povratnemu zaimku v predložni zvezi, medtem ko sama predložna zveza načeloma ne more biti naveznica povratnemu zaimku.<sup>2</sup>

<sup>2</sup> Razlikovanje med t.i. konfiguracijskimi in nekonfiguracijskimi jeziki ter posplošljivost stavčne zgradbe (2) na slovenski stavek, je podrobneje obravnavano v Bolta, M., 1988, Navezovanje povratnih zaimkov v slovenski in angleški skladnji; Poročilo o raziskovalni nalogi, PF, Maribor. V literaturi so opazni tudi predlogi, ki skušajo konfiguralno opredelitev skladenjske nadrejenosti nadomestiti s sklonskimi ali udeleženskimi razmerji. Prim. npr. Kiss 1987, Horvath 1987 in tam navedeno literaturo.

Kaj se zgodi, če postavimo povratni zaimek v osebek (3)? Slovensko govoreči ve, da takih stavkov ni, in bi nepojavljanje povratnega zaimka v osebku stavka morda skušal intuitivno razložiti s praznino v paradigmi: osebko SZ je imenovalniška, povratni zaimek imenovalniške oblike nima, zato se v osebku ne more pojaviti.

(3) \*Seb- pis- pismo.

(4) \*Himself writes the letter.

Zaradi okrnjenega sklonskega sistema angleškega jezika je na prvi pogled veliko manj očitno, da je odsotnost imenovalniške oblike tista, ki dela oba stavka neslovnična. Da vzrok neslovničnosti ne more biti odsotnost imenovalnika, dokazujejo stavki s povratnim zaimkom v imenovalniški SZ, v katerih je le-ta zdaj slovničen (6,7) zdaj neslovničen (5).

(5) \*Svoj otrok je zašel na kriva pota.

(6) He himself wrote the letter.<sup>3</sup>

(7) On je svoj gospodar.

Kot nerazlagalno in partikularno moramo zavrniti tudi določilo, ki bi prepovedovalo rabo povratnega zaimka v položaju osebka stavka, saj je povratni zaimek npr. sprejemljiv v osebku angleškega nedoločniškega stavka (*Peter believed [himself to be infallible]*). Teorija navezovanja nudi tako posplošitev: Če v položaj osebka v (3, 4) vstavimo katerikoli izraženi navezniški izraz, sklonsko sito določa, da mora biti postavljen v sklon, načelo (A) pa ga kot referencialno nesamostojen izraz omejuje z zahtevo, da mora biti navezan. Nič v sklonski teoriji ne preprečuje povratnemu zaimku v položaju osebka pridobiti sklon, saj je v p-poveljevalnem dosegu pripisovalca imenovalniškega sklona, tj. v dosegu snopa UJEM pod vozliščem PREGIB. Vzrok neslovničnosti v (3), (4) in (5) je kršenje načela (A): povratni zaimek je nenavezan, v stavku (= vezalnem sestavniku) ni nobene, povratnemu zaimku dosegljive, skladenjsko nadrejene naveznice. Neslovničnosti povratnih zaimkov in slovničnosti osebnih zaimkov v osebku SZ v (2) ne pojasnjuje praznina v oblikoslovni paradigmi prvih, temveč referencialna (ne)odvisnost: navezniški izraz ne more biti naveznica samemu sebi, naveznica mora biti pomensko in skladenjsko ustrezna prvina.<sup>4</sup>

Iz povedanega sledi, da bo stavek s povratnim zaimkom v položaju nepredložnega predmeta v (2) pravilno oblikovan: vezalni sestavnik je tudi tokrat S, v njem se nahajajo povratni zaimek, vezalec povratnega zaimka (glagol) ter p-poveljevalna naveznica, tj. osebek stavka. Ker je osebko SZ edina, povratnemu zaimku nadrejena SZ, načelo (A) tudi napoveduje, da se bo povratni zaimek v položaju nepredložnega predmeta brezizjemno navezoval le na osebek svojega stavka. Osebni zaimek v položaju nepredložnega predmeta po načelu (B) ne sme biti navezan na p-poveljevalno naveznico, tako da delovanje obeh načel napoveduje dopolnjevalno razvrstitev povratnih in osebnih zaimkov.

<sup>3</sup> V (6) smemo domnevati, da je poudarjalni povratni zaimek del imenovalniške SZ, torej tudi sam kot njeno drseče ujemalno določilo imenovalniški, primerljivo z izpostavljenimi in nato v stavku pozajmljenimi osebkovimi SZ (*Mary, she wrote that letter*).

<sup>4</sup> Prim. Chomsky 1981, sito "i" v "i". Tudi v nadrednem stavku v (a) je nenavezani/neustrezno navezani povratni zaimek neslovničen, čeprav je postavljen v sklon:

(a) \*Sebi se je zdelo, da je nezmotljiv.

\*It seemed to himself that he is infallible.

Glagol *zdeti se/seem* v (a) namreč tvori tako GZ, ki osebku ne prisodi udeleženske vloge; nadredni stavek osebek ima, vendar osebek ni argumentna, referencialna SZ z udeležensko vlogo.

- (8) Peter tudi sebi (njemu) ni privoščil počitka.  
 Peter vedno vidi le sebe.  
 Peter bi se ustrašil celo (samega) sebe.

Peter allowed himself (him) no rest.

Navsezvalno načelo (A) napoveduje, da se povratni zaimék v položaju predložnega predmeta kot edinega dopolnila glagola (9) navezuje na osebek; kadar je glagol mnogovezljiv, naj bi se povratni zaimék v predložnem predmetu navezoval na katerokoli, njemu poveljevalno argumentno samostalniško zvezo (10, 11). Tako kot v primerih povratnega navezovanja iz položaja nepredložnega predmeta, je tudi v ((9); (2)) osebkova SZ edina, povratnemu zaimku skladenjsko nadrejena naveznica. V ((10); (13)) iz načela (A) sledi, da sme povratni zaimék imeti naveznico ali v nepredložnem predmetu ali osebkú; v ((11); (14)) naj bi se povratni zaimék navezoval le na osebek.

(9)

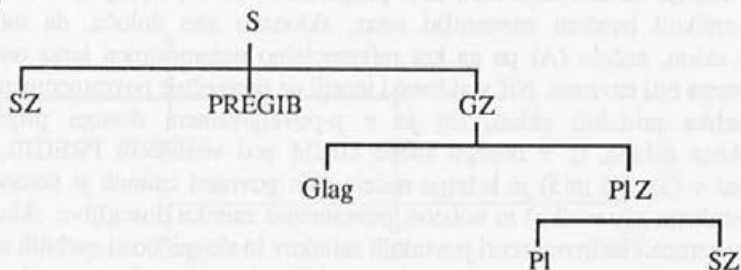

(10)

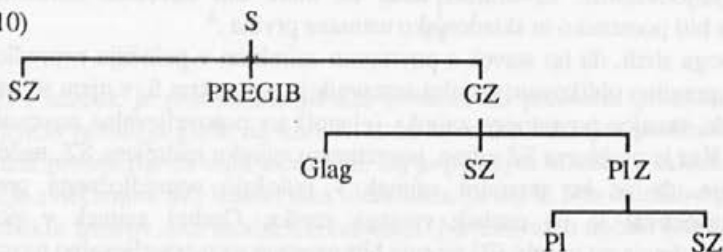

(11)

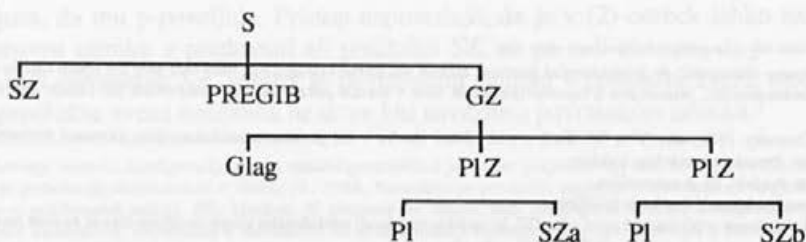

- (12) Vedno misli samo na sebe.  
O sebi ni rada govorila.  
Norčeval se je iz samega sebe.

He thinks only of himself.

- (13) Peter je Špeli pripovedoval o sebi.  
Peter je Špeli lagal o sebi.  
Peter je Špelo opozoril nase.

Peter told Špela about himself (about herself).  
Peter told John about himself (ali Peter = himself ali John = himself).

- (14) Peter je s Špelo govoril o sebi.

Peter talked to Špela about himself (about herself).

Ker iz same oblike slovenskega povratnega zaimka ne moremo sklepati o njegovi številski in spolski oznaki, načelo (A) napoveduje, da bo povratno navezovanje iz predložne zveze v (13) dvoumno: z vidika poveljevanja ustrezna naveznica ni le osebkova SZ, temveč tudi nepredložni predmet. Slovenski zgledi v (13), za razliko od angleških, napovedane dvoumnosti ne potrjujejo, slovenski povratni zaimek je navezan zgolj na osebek, navezovanje na nepredložni predmet izražamo z (dvoumnim) osebnim zaimkom (*Peter je Špeli pogosto pripovedoval o njej, kakšna je bila kot otrok*). Navezani osebni zaimek krši navezovalno načelo (B), saj bi moral biti v istem vezalnem sestavniku, v katerem je povratni zaimek navezan, osebni zaimek v položaju povratnega prost, tj. ne sme se navezovati na nobeno p-poveljalno SZ. Bliže dejstvom slovenskega zaimkovnega navezovanja je trditev, da se osebni zaimek ne navezuje na tipično naveznico povratnih zaimkov, na osebkovo SZ.<sup>5</sup> V zgradbi (11) izključi navezovanje povratnega zaimka iz predložne zveze na predložni predmet že omejitev o p-poveljalni naveznici, kot edina skladenjsko ustrezno nadrejena naveznica je napovedana SZ v osebkovo. Očitni kršitvi načela (A) v angleškem zgledu (14) se Chomsky (1982: 225-6, op. 37) skuša izogniti s prijemom, ki popravi skladenjski odnos med obema predložnima zvezama v p-poveljalnega tako, da priključi predlog prve predložne zveze (i. i. indirektnega predmeta) glagolu. Po priključitvi predloga glagolu postane preostala SZ (SZa v (11)) p-poveljalna naveznica povratnemu zaimku v drugi predložni zvezi (SZb v (11)).<sup>6</sup>

<sup>5</sup> Razmišljamo lahko tudi drugače: navezane osebne zaimke upoštevamo kot navezniške izraze, ki se v skladnji podrejajo načelu (A). To je funkcionalen pristop, ki se ne zmeni za oblikoslovno razlikovanje med povratnimi in osebnimi zaimki, temveč prisoja samostalniške izraze eni ali drugi skupini po tem, ali so v skladenjski razčlenbi podrejeni načelu (A) ali (B) (Bouchard, 1983, 1985, prim. tudi Koster 1987). Vendar je tudi v tem pristopu treba povedati, da naveznica "navezniškega" osebnega zaimka ne more biti osebek stavka.

<sup>6</sup> Nakazani prijem po mnenju N. Chomskega potrjuje podatek, da je glagol tesneje povezan s predlogom *to*, saj zaporedja med navezanimi predložnimi zvezami ni mogoče obmiti:

I spoke to the men about themselves.

I spoke about the men to themselves.

Prijemu oporeka Koster 1987 z dokazovanjem, da predlagani izpeljani sestavnik [Glag P] ni sestavnik.

(a) John looked at Mary and \*Bill Peter. (Prim. ... and Bill at Peter.)

(b) John saw [ ] very often [the woman he love]/.

Tudi v položaju prislovnodoločilne predložne zveze se slovenski povratni zaimек navezuje na SZ v osebku stavka (15). V nekaterih prislovnodoločilnih zvezah, posebno krajevnih, se v angleškem stavku namesto pričakovanega povratnega pojavi navezani osebni zaimек (16).

(15) Okrog sebe je videl same neprijazne obraze.

Pred seboj so gnali ujetnike.

Dežnik nosi vedno s seboj.

(16) I kept it near me.

John<sub>i</sub> saw a snake near him<sub>ij</sub>.

Zgodnji tvorbeno-pretvorbeni pristop je to skušal pojasniti z domnevo, da se v globinski zgradbi osebni zaimек nahaja v vstavljenem stavku (Chomsky, 1965: 146-7), v katerem pretvorbeno opustimo prvino, ki se v glasovni verigi ne pojavijo: *I kept it [it be near me] → I kept it near me*. Opusti, kot je nakazani opust glagola *be* in zaimka *it*, v vezalno-navezovalnem pristopu niso več dovoljeni, v nekaterih takih primerih je upoštevan t.i. mali stavek. Toda Chomsky sam opozarja, da tudi prijem z malim stavkom ni zadovoljiva rešitev, saj ga ne moremo utemeljiti povsod tam, kjer se namesto povratnega javlja navezani osebni zaimек, posebno neprepričljivo je mali stavek zapisovati ob neprehodnih glagolih ((17); Chomsky 1981: 290-1; Koster, 1987: 342). Drugič, tudi mali stavek ni rešitev v tistih primerih, kjer bi v osebku malega stavka kot naveznico morali upoštevati neizraženo, z osebkom nadrednega stavka koreferencialno, nadzorovano prvino ZAIM: ravno tako bi namreč prihajalo do kršenja z navezovalnima načeloma (A) in (B) napovedane dopolnjevalne razvrstitve osebnih in povratnih zaimkov, le da bi bil sedaj osebni zaimек navezan na osebku malega stavka. Opozoriti je tudi, da je v teh zgradbah vzajemnostni izraz slovničen in navezan tako, kot napoveduje načelo (A): *They saw snakes near each other.*<sup>7</sup>

(17) John looked behind him.

John<sub>i</sub> looked [ZAIM<sub>i</sub> behind him<sub>j</sub>].

Pregledani primeri povratnega navezovanja v slovenskem stavku potrjujejo navezovalno načelo (A): slovenski povratni zaimек je navezniški izraz in mora biti navezan. Pravilno napovedani kot neslovnični so stavki z nenavezanim povratnim zaimkom (5) ali stavki, v katerih je naveznica povratnega zaimka preveč oddaljena (\*Peter<sub>i</sub> je upal, da Špela<sub>j</sub> misli nase<sub>j</sub>). Dosedanja obravnava obenem potrjuje tudi trditev slovenskega slovničnega izročila, ki slovenskemu povratnemu navezovanju dodaja strožjo napoved (a): naveznica slovenskega povratnega zaimka je pomensko

<sup>7</sup> John looked at [ ] very often [the woman he loved]

Po Kosterju (a) potrjuje, da v priredno združenih stavkih sredinski opust ne more prizadeti glagola in predloga, čeprav sam glagol lahko opustimo. Ker naj bi opust prizadel le in samo sestavnike, neslovničnost dokazuje, da zveza glagola in predloga ne tvori enovitega sestavnika. V (b) sme pravilo o premeščanju zapletene SZ le-to prenesti na konec stavka in bi torej pričakovali, da bo isto pravilo smelo prenesti tudi novo nastalo SZ po priključitvi predloga glagolu.

<sup>7</sup> Koster predlaga pojasnilo, ki ga na angleščino posplošuje iz nizozemščine. Ker naj bi v (16) in (17) povratni zaimек postal sprejemljiv, kadar je močno poudarjen, obravnava prvino - *self/selves* kot poudarjalno in v glasoslovnem delu slovnične opustljivo v položaju za nekонтраstivno poudarjenim predlogom. V (16) in (17) se tako v površinski skladenjski razčlenbi pojavijo napovedani povratni zaimki, vendar naj bi le-ti v nadaljnji izpeljavi izgubili svoj poudarjalni del.

ustrezna, tj. argumentna, referencialna SZ v osebku stavka. Kadar je naveznica neosebškova, navezniški izraz ni pričakovani povratni, temveč osebni zaimek; v vseh takih navezovanjih na neosebškove naveznice je osebni zaimek mogoče razumeti tudi kot prost. Angleški povratni zaimek se sme navezovati tudi na neosebškove, vendar zgolj p-poveljalne naveznice. Navezani osebni zaimek namesto pričakovanega povratnega se v angleškem stavku javlja v navezovanju iz nekaterih predložnih prislovnodoločilnih zvez.

Na prvi pogled je videti, da trditvi o k osebku usmerjenem povratnem navezovanju v slovenskem stavku nasprotujejo zgledi s prehodnim pomožnim glagolom. Čeprav je v (18.1) povratni zaimek napovedljivo navezan na osebek in navezovanje iz predložnega dopolnila pridevniškega povedkovega določila na dajalniško SZ izraža dvoumni osebni zaimek, se pojavijo tudi navidezno neosebškova navezovanja. Povratni zaimek v (18.2) slovensko govoreči navezuje tudi na tožilniški predmet, navezovanje na osebškovo SZ izraža tudi z osebnim zaimkom.

(18.1) Peter<sub>i</sub> se je Špeli<sub>j</sub> zdel preveč kritičen do sebe<sub>i</sub> (nje<sub>j/k</sub>).

(18.2) Peter<sub>i</sub> razglaša Špelo<sub>j</sub> za preveč popustljivo do sebe<sub>i/j</sub> in svojih<sub>i/j</sub> otrok (do njega<sub>i/k</sub> in njegovih<sub>i/k</sub> otrok).

(19) Peter<sub>i</sub> regards Špela<sub>j</sub> as too critical of herself<sub>j</sub> (\*himself<sub>i</sub>).

Če vztrajamo pri skladenjski razčlembi, kot jo razodevajo skladenjski sestavniki v glasovni verigi, potem moramo predlagano slovensko dopolnitev (a) spremeniti tako, da bo kot naveznico povratnega zaimka dopuščalo tudi neosebškove SZ, vendar le v nekaterih stavčnih oblikah, obenem moramo tudi pojasniti, zakaj so ravno stavki s prehodnimi pomožnimi glagoli z vidika povratnega navezovanja videti izjemni. Vežalno-navezovalni pristop skuša za stavčne oblike v (18) utemeljiti take skladenjske razčlembе, ki bodo nepričakovana navezovanja naredila predvidljiva oz. podredljiva splošnemu načelu. Krožnosti utemeljevanja se skuša izogniti s tem, da išče od navezovalnih razmerij neodvisna potrdila abstraktnjših skladenjskih razčlemb<sup>8</sup>. Navezovanje povratnega zaimka bo usmerjeno k osebku tudi v (18.2), če prisojevalni odnos med tožilniško SZ in povedkovim določilom skladenjsko opredelimo kot razmerje med osebkom in povedkovim določilom.

(18.2) [ SZ PREGIB [ Glag [ Špelo za preveč popustljivo do sebe]]]  
 S GZ S\*

Sedaj je vežalni sestavnik povratnega zaimka t.i. argumentni mali stavek (S\*) z vsemi tremi zahtevanimi prviniami: povratnim zaimkom, vežalcem povratnega zaimka

<sup>8</sup> Kežalno-navezovalna obravnava tudi drugih skladenjskih potočkov mora pokazati, ali je v literaturi dokaj sporen mali stavek res najprimestnejša rešitev (prim. Williams 1983). Ob zaenkrat nezanesljivih utemeljevanjih, ki so zasnovana na sinonimnosti stavčnih pomenov (*Peter razglaša (Špelo za neumna, da je Špela neumna)*), ali poenostavljanju vezljivostnih in družljivostnih oznak glagola v slovarju, lahko dodamo podatek, da prijem z malim stavkom pravilno napoveduje, da se sme tudi v osebku malega stavka pojaviti nepomenska, neizražena samostalniška prvina, ki v stavku z osebno glagolsko obliko uveljavi ujemanje v "tretji" obliki.

Peter razglaša za neverjetno, da je Špela naredila šoferski izpit.  
 Peter regards it as incredible that Špela passed her driving test.

ter napovedano, p-poveljevalno naveznico v osebku malega stavka<sup>9</sup>. Vendar se tudi z naslonitvijo na predlagani sestavnik (mali stavek) ne uspemo izogniti novemu popravku navezovalnega načela (A): v slovenskem zgledu (18.2) menim, da je povratni zaimsek neenoznačno navezan ali na osebek malega stavka ali na osebek nadrednega stavka. Angleško povratno navezovanje v (19) se od slovenskega razlikuje po tem, da ne dovoli navezovanja, ki prestopi osebek vezalnega sestavnika, tj. osebek malega stavka.

Obravnavava povratnega navezovanja v stavku z osebno glagolsko obliko uvršča slovenski povratni zaimsek med navezniške izraze, navezuje se na osebek svojega vezalnega sestavnika; angleški povratni zaimki so navezljivi tudi na predmetne SZ. Zgledi povratnega navezovanja ob prehodnih pomožnih glagolih opozarjajo še na eno razliko v navezovanju slovenskih in angleških povratnih zaimkov: angleški povratni zaimsek se ne navezuje na naveznice izven vezalnega sestavnika, ki ga oklepa prvi p-poveljevalni osebek, slovenski povratni zaimsek se lahko navezuje tudi prek osebka svojega najožjega vezalnega sestavnika na osebek nadrednega stavka z osebno glagolsko obliko.

Če na skladenjski ravni v nedoločniških zvezah v (19) prepoznavamo zgolj glagolsko zvezo brez osebka, potem predlagani opis slovenskega povratnega navezovanja nepravilno napoveduje neslovničnost rabe povratnega zaimka ob nedoločniku, bodisi zaradi odsotnosti osebka ali zaradi navezovanja na neosebkeve naveznice.

(19) [Vsiljevati sebe in svojeg poglede drugim] je nevljudno.

[Vsiljevati sebe in svoje poglede drugim] bi bilo od Špele nevljudno.

Špela je Petru omogočila [uveljaviti sebe in svoje poglede v tujini]

V primeru da upoštevamo nedoločniške zveze v (19) kot glagolske zveze, potem moramo dosedanjemu opisu slovenskega povratnega navezovanja dodati določilo, ki bo dovoljevalo navezovanje na neosebkeve SZ, vendar le v primerih povratnega navezovanja iz nekaterih nedoločniških zvez. Dodatek bo potreben tudi k načelu (B), saj osebni zaimsek sme biti navezan na osebek (npr. *Peter je Toneta prisilil včlaniti njega in njegove otroke v društvo*). Vezalno-navezovalni pristop zavrača sklepanje, da je zaradi neizrazljivosti ujemalnega osebka nedoločniških povedkov v (19) take nedoločniške zveze obravnavati kot zgolj glagolske zveze in utemeljuje razčlenbo, ki jim pripiše stavčnost, (ne)izrazljivost nedoločnikovega osebka pa predvideva s splošnimi načeli (prim. Bolta 1986).

(20) Peter je poskusil [prebrati pismo].

Peter tried [to read the letter].

Peter je Špelo [prisilil prebrati pismo].

Peter forced Špela [to read the letter].

<sup>9</sup> Na kriterij pomenske samozadostnosti razstavljenih delov opira razlikovanje med prehodnimi pomožnimi glagoli in glagoli s povedkovim prilastkom J. Toporišič (1983: 106-110). Glagol *zdeti se* v (18.1) naj bi se od glagolov v (18.2) ločeval po tem, da ne postavi SZ v osebku malega stavka v sklon. V izpeljavi stavka (18.1) domnevamo, da se je izvršilo preneščanje SZ v osebku malega stavka v položaj nadrednega osebka, tako da v površinski razčlenbi upoštevamo v osebku malega stavka z osebkom narednega stavka sooznačeno sled. Veriga [Peter ... s] je pravilno oblikovana (Rizzi, 1986 b), saj ji je pripisana ena sama udeleženska vloga ter en sam sklonski položaj, namreč položaj, ki ga veže podsnop UJEM v nadrednem stavku. Naveznica povratnemu zaimku je torej opisana veriga in ne zgolj površinski osebek.



Nevljudno je [brati tuja pisma].  
It is impolite [to read other people's mail].

Peter je utegnil [spregledati opombo].  
Peter seemed [to have overlooked the footnote].

Nedoločniške zveze v (19, 20) so pomensko povedki. V pristopu N. Chomskega (1986a) so kot povedki utemeljeni le, če so v prisojevalnem razmerju z osebkom, naj bo ta pomenljiv ali ne, izražen ali ne. Kadar je glagolska zveza prisojevalna in osebkku prisodi vlogo udeleženca v povedkovem dogodku, je osebkovo mesto v stavku argumentno in udeležensko: napolni ga lahko vsaka, s povedkom družljiva samostalniška prvina. Kadar povedek s tvorno glagolsko obliko v jedru ni prisojevalen v tem smislu, se v osebkku pojavi le (v slovenščini kot jeziku z opustnim osebkkom neizražena) nepomenljiva, nerefencialna zaimkova prvina. Vežalno-vezovalna teorija ne prevzema tradicionalnega razlikovanja med stavki z osebkkom in brez osebkka niti kot različic stavčnih oblik v enem jeziku niti med jeziki. Pojasnilo, zakaj mora biti osebek nedoločnika v (19, 20) neizražen, teorija izpelje iz sklonskega sita. Imenovalniški sklon je v sklonski teoriji opredeljen kot površinski sklon - o imenovalniku ne odloča udeleženska vloga sklanjane prvine - ki ga osebkovi SZ dodeli podsnop ujemalnih oznak UJEM v p-poveljevalnem PREGIBalu stavka z osebno glagolsko obliko. Nedoločniški stavek takega snopa oznak ne vsebuje, izražena SZ v osebkku nedoločniškega stavka zato ne more biti postavljena v (imenovalniški) sklon, in sklonsko sito zavrne vsako nedoločniško zgradbo v (20) z izraženim osebkkom kot neslovnično. Utemeljevalno načelo povedkov torej izsili osebkovo mesto v skladijski razčlembi stavka, glede na povedek je osebkov položaj argumenten ali neargumenten, udeleženski ali neudeleženski. V stavku z osebno glagolsko obliko je osebek tudi prejemnik imenovalniškega sklona. V nedoločniškem stavku sme biti v osebek izbrana izražena SZ le takrat, kadar ji je mogoče pripisati sklon. Sklonsko sito kot splošnojezikovna trditev zagotavlja, da se v pravilno oblikovanih skladijskih zapisih izražene SZ pojavljajo le v sklonskih položajih (oz. da je verigi z izraženo SZ pripisan sklon). Teorija sklona torej pojasnjuje, zakaj je osebek nedoločniških povedkov v (20) neizražen, obenem pa dopušča možnost, da imajo nedoločniški stavki tudi izražene SZ v osebkku, kadar jim je sklon mogoče pripisati.

Neizraženi osebek je "nesamostojna" samostalniška prvina, podobno kot so nesamostojni tudi povratni zaimki ali sledi<sup>10</sup>. Pri povratnem navezovanju odbere naveznico slovenski dostavek o k osebkku usmerjenem povratnem navezovanju; pri navezovanju neizražene osebkka pa se opiramo na še ne izdelano, dodatno teorijo nadzora (prim. npr. Rosenbaum 1967, Chomsky in Lasnik 1977, Chomsky 1980, Manzini 1983, Koster 1984, Williams 1980), ki med argumenti z nedoločnikom vezavnega glagola odbere nadzorovalno SZ.

Z vidika povratnega navezovanja je domneva o stavčnosti nedoločniških zvez v vežalno-vezovalni teoriji pomembna, saj se povratno navezovanje odvija na skladijski ravnini in mora torej že skladijski zapis vsebovati vse prvine, relevantne za

<sup>10</sup> Vprašanje, ki se zastavlja, je, ali je prijem (načelo (A)), s katerim npr. povratni zaimek postane referencialna samostalniška prvina, posplošljiv tudi na neizraženi osebek v nedoločniških stavkih. Prim. med dr. Bouchard, 1983; Koster, 1984, 1987; Manzini, 1983.

pomensko interpretacijo navezovalnih razmerij. Če v nedoločniškem stavku mesto osebkoma upoštevamo, potem predlagani dostavek (a) k navezovalnemu načelu (A) napoveduje, da je povratni zaimek v nedoločniškem stavku navezan na osebek nedoločniškega stavka. Vzporedno primerom neenoznačnega navezovanja v stavkih s prehodnim pomožnim glagolom obenem pričakujemo, da se bo slovenski povratni zaimek dvoumno navezoval ali na osebek nedoločniške zveze ali na osebek tej zvezi nadrejenega povedka, v angleških primerih pa naj povratno navezovanje ne bi prestopilo nedoločniškega stavka.

Prikazani pristop nedoločniškim sestavnikom v (20) pripisuje skladenjske razčlembе (21): so stavčne zveze z neizraženo samostalniško prvino v osebku, ki jo pomensko osmisli ali pravilo nadzora [ZAIM] ali navezovanje na pretvorbena premeščena SZ [s]. Poleg nedoločniških zvez z neizraženim osebkom vezalno-navezovalni pristop prepozna v angleški skladnji tudi nedoločniške stavke z izraženim osebkom, izrazljivost osebkoma v (22) omogoča nedoločnikovo predložno vezalo FOR (22a) oz. izjemen pripis sklona prek stavčne meje (22b).

(20a) Peter je poskusil prebrati pismo.

Peter tried to read the letter.

(20b) Peter je Špelo prisilil prebrati pismo.

Peter forced Špela to read the letter.

(20c) Peter je utegnil spregledati opombo.<sup>11</sup>

Peter seemed to have overlooked the footnote.

(21) SZ [PREGIB[+UJEM]] [ Glag [ ZAIM [PREGIB[-UJEM]] GZ]]  
           i                                                          GZ          S          i

SZ [PREGIB[+UJEM]] SZ [ Glag [ ZAIM [PREGIB[-UJEM]] GZ]]  
                                                                                   i          GZ          S          i

SZ [PREGIB[+UJEM]] [ Glag [ [ s ] [PREGIB[-UJEM]] GZ]]  
           i                                                          GZ          S          SZi

(22a) Peter wanted very much for Špela to be present.

SZ [PREGIB[+UJEM]] [ Glag [ FOR [ SZ [PREGIB[-UJEM]] GZ]]]  
                                                           GZ          S'          S

(22b) Peter believed Špela to have made a mistake.

SZ [PREGIB[+UJEM]] [ Glag [ SZ [PREGIB[-UJEM]] GZ]]  
                                                           GZ          S

<sup>11</sup> V slovenskem stavku lahko poleg nedoločniških zvez z nadzorovanim osebkom ločimo le še dvigovalne nedoločniške stavke, v katerih je neizražen osebek sled, ki jo pusti pretvorbena premik osebkeve SZ odvisnega stavka v osebek nadrednega stavka (Bolta 1986). Vsebinsko neizraženega osebkoma nedoločnika tako določa veriga med pridobljenim in praznim mestom. V slovarju so z nedoločnikom vezavni dvigovalni glagoli opredeljeni kot neprisojevalni glagoli s stavčnim dopolnilom. Premik izražene osebkoma nedoločnika v osebek nadrednega stavka je po vezalno-navezovalni teoriji nujna posledica sklonskega sita: izražena SZ mora biti premeščena v položaj, kjer bo postavljena v sklon, ne da bi ji bila hkrati pripisana dodatna udeleženska vloga.

V zapisanih skladenjskih razčlembah nedoločniških dopolnil kot stavčnih zvez pristop pravilno napoveduje, prvič, da je povratni zaimek v položaju osebka nedoločnika v (20) neslovničen, tako kot je neslovnična katerakoli druga izražena SZ. Slovničen je le angleški povratni zaimek v osebku nedoločnikov v (22), kadar ne podlega opustu. Neslovničen je tudi v osebku nadrednega stavka premeščen povratni zaimek ob dvigovalnem glagolu (20c): pretvorbena pridobljeni osebku nadrednega stavka tudi v podaljšanem sestavniku nima naveznice. Drugič, navezovanje povratnega zaimka iz neosebkovih položajev v nedoločniškem stavku se ne razlikuje od povratnega navezovanja v prostem stavku: povratni zaimek v (23) je navezan na neizraženi nedoločnikov osebku, angleškemu povratnemu zaimku pa ustrezajo tudi neosebkove poveljevalne naveznice (23b); vezalni sestavnik povratnega zaimka je nedoločniški stavek s povratnim zaimkom kot navezniškim izrazom, nedoločnikom oz. predlogom kot vezalcem navezniškega izraza ter neizraženim osebkom kot povratnemu zaimku skladenjsko nadrejena naveznica.

(23a) Peter je poskusil [SZ obriti sebe z levo roko].

Peter tried [SZ to shave himself with his left hand].

(23b) Peter je poskusil [SZ govoriti Špeli o sebi].

Peter tried [SZ to talk to Špela about himself (herself)].

(23c) Peter je utegnil [[s] obriti sebe z levo roko].

Peter seemed [[s] to have shaved himself with his left hand]].

Primerjaj tudi:

Peter je želel prepričati sebe v pravilnost svoje odločitve.

Peter je sklenil povabiti Špelo k sebi.

Peter ni hotel videti neprijaznih obrazov okrog sebe.

Da je povratni zaimek v slovenskih zgledih (23) napovedljivo navezan na osebku, trdi tudi slovenska slovnica, prikazana obravnava opozarja na posrednost takega navezovanja. Kot kažejo zgledi (24), je poudarek na posrednosti vzpostavljene korefencialnosti prek neizraženega osebka nedoločnika pomemben. Pristop namreč zmore skupnemu navezovalnemu načelu podrediti tudi povratne zaimke, ki so videti navezani na neosebkove naveznice. Ravno poskus, da povratnega zaimka iz nedoločniškega stavka ne navezujemo neposredno na naveznico v nadrednem stavku, temveč na neizraženi osebku nedoločnika, omogoča ohraniti dostavek o k osebku usmerjenem povratnem navezovanju v slovenski skladnji nespremenjen. V (24) je pravilo nadzora tisto, ki določa vsebino neizraženemu osebku nedoločnika in pravilo nadzora ni usmerjeno le k osebku; naveznica povratnemu zaimku je že interpretirani neizraženi osebku, tako da tudi v teh primerih slovenski povratni zaimek ne posega po neosebkovih naveznicah. Kadar v nadrednem stavku nadzorovalna samostalniška zveza ni izražena, razumemo referenco vseh treh prizadetih prvin - nadzorovalne samostalniške zveze v nadrednem stavku, nadzorovane samostalniške prvine v osebku nedoločnika ter nanjo navezanega povratnega zaimka - kot splošno oz. poljubno (24c) ali določljivo iz govornega položaja/sobesedila. Da referenca neizraženega osebka v (24a,b) ne more biti poljubna in torej ni poljubna niti referenca povratnega zaimka, kaže podatek, da npr. v

položaju povedkovega določila ali prilastka ne moremo rabiti prvin z oznakami, ki ne bi bile hkrati tudi oznake nadzorovalne SZ (25).

- (24a) [ZAIM videti sebe tako zapostavljenega] bi Petra jezilo.  
Petru nikoli ne bo uspelo [ZAIM natočiti tudi sebi čistega vina].  
Petru bi bilo težko [ZAIM obriti sebe z levo roko].
- (24b) Peter je Špelo prisilil [ZAIM braniti sebe in svoje poglede v javnosti].
- (24c) Težko je [ZAIM spregovoriti o sebi v javnosti].

It would be difficult for Peter to shave himself with his left hand.  
Peter forced Špela [ZAIM to defend herself and her views in public].  
It would be difficult [ZAIM to defend oneself in public].

- (25) \*Petru je končno le uspelo postati pametnejša (priti domov trezna).  
\*Peter je Špelo prisilil priti domov trezen.

Vendar so tudi primeri navezovanj, v katerih je slovenski povratni zaimек v nedoločniškem dopolnilu tromestnega nadzorovalnega glagola navezan na osebek z nedoločnikom vezavnega glagola (prim. npr. Šuman, 1881: 279). Podobno kot v primerih povratnega navezovanja v stavkih s prehodnimi pomožnimi glagoli, je navezovanje v (26) neenoznačno, povratni zaimек ni navezljiv le na napovedni nadzorovani osebek nedoločnika, temveč ga slovensko govoreči lahko razume tudi kot navezanega na osebek nadrednega stavka. Primerljivi angleški zgledi potrjujejo, da se angleški povratni zaimек ne navezuje prek osebkа nedoločnika na osebek nedoločniku nadrejenega glagola.

- (26) Peter je Špeli ukazal manj misliti nase.  
Peter je prepovedal govoriti o sebi z novinarji.  
Peter Špeli ni dovolil govoriti o sebi.

Peter told Špela not to think only of herself (\*himself).

Dosedanja obravnava povratnega navezovanja v nedoločniških stavkih gradi napovedljivost navezovalnih razmerij na neizraženem, nadzorovanem osebkū nedoločnika. Navezovanje na osebek stavka z osebno glagolsko obliko v (26) bi lahko npr. poskušali doseči tako, da s kakšnim prijemom (pretvorbenim pravilom ali slovarsko oznako, ki v bistvu popravlja tromestni nadzorovalni glagol v dvomestnega, prim. Burzio 1986) odpravimo stavčnost nedoločniške zveze. Vendar se mora vsak tak prijem med drugim spoprijeti tudi s podatkom, da sme biti osebni zaimек v položaju povratnega v (26) navezan na nadredni osebek, čeravno dvomestni nadzorovalni glagoli tako navezanega osebnega zaimeka ne dovoljujejo; ravno tako mora zagotoviti interpretacijo, v kateri je povratni zaimек koreferencialen s splošnim udeležencem v zgledu z neizraženo nadzorovalno SZ.<sup>12</sup>

<sup>12</sup> Problematično, vendar obvladljivo z Rizzijevim (1986a) predlogom saturacije udeleženskih vlog v slovarju, je navezovanje v stavkih z neizraženo nadzorovalno SZ v (a). Čeprav vemo, da neizraženi osebek nedoločnika ni istoveten z nadrednim osebkū in da gre za splošnega udeleženca kot vršilca nedoločnikovega dogodka, povratno navezovanje v (a) ni dvoumno.

(a) Peter je slišal praviti nepojmljive laži o sebi.

(27a) Peter je govoril o njem z novinarji.

(27b) Peter je poskusil govoriti o njem z novinarji.

(27c) Peter je prepovedal govoriti o njem z novinarji.

V prvih dveh stavkih v (27) mora biti osebni zaimék prost, tj. nekoreferencialen z osebkovo SZ, medtem ko je v (27c) tako navezan osebni zaimék sprejemljiv. Kot slovnično bo tako referencialno povezanost vezalno -navezovalna teorija napovedala le, če osebnemu zaimku v (27c) kot vezalni sestavnik določimo nedoločniški stavek z neizraženim, od opušéene predmetne SZ nadrednega stavka nadzorovanim osebkom. Vzporedno zgleđom navezovalnih razmerij v stavku s prehodnim pomožnim glagolom (18.2, 28) osebni zaimék ne sme biti navezan na osebek najožžjega vezalnega sestavnika: v (27c) ni koreferencialen z neizraženim splošnim udeležencem nadrednega povedkovnega dogodka, v (28) ni koreferencialen z osebkom malega stavka, SZ *Toneta*.

(28) Peter razglašá Toneta za preveé popustljivega do njega in njegovih otrok.

(27c) Peter je prepovedal govoriti o njem z novinarji.

Primerljivo neenoznačno navezovanje slovenskega povratnega zaimka, ki sme preskočiti osebek najožžjega vezalnega sestavnika, zasledimo tudi pri preverjanju povratnega navezovanja iz samostalniških zvez.

(29) Peter<sub>i</sub> je sovražil [<sub>SZj</sub> [Špeline]<sub>k</sub> zgodbe o sebi<sub>kA</sub>].

Peter hated [Špela's stories about herself (\*himself)].

Besednozvezna teorija opredeljuje ujemalno določilo v predmetni SZ v (29) kot njen osebek - sledi pravilna napoved, da bo v navezovanju angleškega povratnega zaimka v položaju dopolnila osebkovo določilo prepreéevalo navezovanje na naveznicó izven samostalniške zveze (=izven vezalnega sestavnika), katere del je, v navezovanju slovenskega povratnega zaimka pa prispevalo k neenoznačnosti navezovalnih razmerij. V slovenskem zgleđu (29) je povratni zaimék lahko navezan ali na osebek sebi nadrejene SZ ali na osebek stavka. Če je domneva, da se sme slovenski povratni zaimék navezovati na vsak osebek v stavku z osebno glagolsko obliko, pravilna, potem bi morale sodbe slovensko govoreéih potrditi, da je navezovanje povratnega zaimka v (30) kar štiriumno, saj skladijska razélemba stavka predlaga štiri osebke: povratni zaimék je navezan ali na osebek samostalniške zveze, ali na osebek predlaganega malega stavka, ali na neizražení osebek nedoločnika, ali na osebek korenskega stavka.

(30) Peter je Toneta prisilil javno razglašati Tineta za popolnoma nekritiènega do Špelinih hvalosplovov o sebi.

Primerjava tukaj samo nakazanih in samo nekaterih lastnosti navezovanja slovenskega povratnega zaimka z angleškimi uvršéa slovenski povratni zaimék med navezniške izraze. Tako kot angleški se tudi slovenski povratni zaimék podreja splošni zahtevi navezovalne teorije, da so navezniški izrazi navezani. Kot naveznicó povratnega zaimka éomskijansko navezovalno naéelo določá navezniškemu izrazu skladijsko nadrejeno samostalniško prvino znotraj njegovega vezalnega sestavnika.

(a) Angleški povratni zaimki se navezujejo na katerokoli sebi p-poveljevalno prvino; slovensko povratno navezovanje sodi med tista, ki so usmerjena k osebkú. Kadar je naveznicá neosebikova, v slovenščini rabimo dvoumni osebni zaimék.

(b) Angleški povratni zaimek mora poiskati naveznico v vezalnem sestavniku, ki ga s p-poveljevalnimi odnosi oklepa najbližji osebek - angleško povratno navezovanje praviloma ne prestopi osebkav vezalnega sestavnika. Mejo slovenskemu povratnemu navezovanju pomeni osebek stavka z osebno glagolsko obliko: povratni zaimek se sme navezovati prek sebi nadrejenega osebkav samostalniške zveze, prek osebkav t.i. malega stavka ob prehodnih pomožnih glagolih, prek neizraženega osebkav nedoločniškega stavka na osebek stavka z osebno glagolsko obliko.

(c) Povratno navezovanje ni enoznačno. Angleški povratni zaimki so dvoumno navezani tako, da kot naveznica zadostuje vsaka (pomensko ustrezna) p-poveljevalna samostalniška prvina v vezalnem sestavniku. Slovenski povratni zaimek dopušča neenoznačno navezovanje na povratnemu zaimku bolj oddaljen osebek, vendar le znotraj stavka z osebno glagolsko obliko.

(č) Napovedana dopolnjevalna razvrstitev povratnih in osebnih zaimkov se v slovenskem stavku uresničuje le v navezovanju na povratnemu zaimku najbližji osebek, tj. na osebek njegovega najožjega vezalnega sestavnika. V primerih dolgega povratnega navezovanja na kak bolj oddaljen osebek, je povratni zaimek zamenljiv z osebnim, tak osebni zaimek je lahko tudi nenavezan.

#### LITERATURA:

- Bajec, A., R. Kolarič, M. Rupel, 1968; Slovenska slovnica; DZS, Ljubljana.
- Belletti, A., 1981; "Morphological" Passive and the Pro-Drop: the Impersonal Construction in Italian; Scuola Normale Superiore di Pisa, Pisa.
- Bennis, H., 1986, Gaps and Dummies; Foris Publications, Dordrecht.
- Bolta, M., 1986, Slovenski glagoli z nedoločniškim dopolnilom v tvorbeno-pretvorbenem pristopu; Slavistična revija 34, 4: 419-432.
- Bolta, M., 1987, Tvorbeno-pretvorbena skladnja N. Chomskega; Pedagoška fakulteta, Maribor.
- Bolta, M., 1988, Enodelni glagolski stavek v vezalno-navezovalni teoriji; Zbornik IV. konference ROJP, Portorož.
- Bouchard, D., 1983, On The Content of Empty Categories; Foris Publications, Dordrecht.
- Bouchard, D., The Binding Theory and the Notion of Accessible Subject; Linguistic Inquiry 16, 1:117-133.
- Borer, H., 1986, I-Subjects; Linguistic Inquiry 17, 3:375-416.
- Brame, M.K., 1979, Essays Toward Realistic Syntax; Noit Amrofer Publishing Company, Seattle, Washington.
- Bresnan, J.W., 1982, Control and Complementation; Linguistic Inquiry 13, 3:343-434.
- Breznik, A., 1934, Slovenska slovnica za srednje šole, Celje
- Browne, E.W., 1968; Srpskohrvatske enklitike i teorija transformacione gramatike; Zbornik za filologiju i lingvistiku XI: 25-29, Novi Sad.
- Burzio, L., 1986, Italian Syntax: A Government - Binding Approach; D. Reidel Publishing Company, Dordrecht.
- Chomsky, N., 1957, Syntactic Structures; Mouton, The Hague.
- Chomsky, N., 1965, Aspects of the Theory of Syntax; The MIT Press, Cambridge, Massachusetts.
- Chomsky, N., 1970a, Remarks on Nominalization; v Readings in English Transformational Grammar; R.A. Jacobs, P.S. Rosenbaum (urednika); Ginn and Company, Waltham, Massachusetts.
- Chomsky, N., 1970b, Deep Structure, Surface Structure, and Semantic Interpretation; ponatis v Semantics: An Interdisciplinary Reader in Philosophy, Linguistics and Psychology (1971); D.D. Steinberg, L.A. Jakobovits (urednika); Cambridge University Press, London.
- Chomsky, N., 1973, Conditions on Transformations; v A Festschrift for Morris Halle; S.R. Anderson, P. Kiparsky (urednika); Holt, Rinehart and Winston, New York.
- Chomsky, N., H. Lasnik, 1977a, Filters and Control; Linguistic Inquiry 8, 3: 425-504.
- Chomsky, N., 1977b, Essays on Form and Interpretation; American Elsevier Publishing Company, Inc., New York.

- Chomsky, N., 1980a, *Rules and Representations*; Columbia University Press, New York.
- Chomsky, N., 1980b, *On Binding*; *Linguistic Inquiry* 11, 1:1-46.
- Chomsky, N., 1981, *Lectures on Government and Binding*; Foris, Dordrecht.
- Chomsky, N., 1982, *Some Concepts and Consequences of the Theory of Government and Binding*; the MIT Press, Cambridge, Massachusetts.
- Chomsky, N., 1986a, *Knowledge of Language: Its Nature, Origin and Use*; Praeger, New York.
- Chomsky, N., 1986b, *Barriers*; The MIT Press, Cambridge, Massachusetts.
- Kunst-Gnamuš, O., 1979, *Vloga jezika v spoznavnem razvoju šolskega otroka*; Pedagoški inštitut pri Univerzi v Ljubljani.
- Kunst-Gnamuš, O., 1981, *Pomenska sestava povedi*; Pedagoški inštitut pri Univerzi Edvarda Kardelja v Ljubljani.
- Grošelj, M., 1950, *Abundantni reflektivni zaimek in medij*; *Slavistična revija*, 414-418.
- Hoekstra, T., 1984, *Transitivity: Grammatical Relations in Government-Binding Theory*; Foris Publications, Dordrecht.
- Horvath, J., 1987, *On Models with a VP-less Phrase Structure and Two (A)symmetry Phenomena*; v *Approaches to Hungarian 2, Theories and Analyses*; I. Kenesei (urednik), Budapest.
- Huang, J.C.T., 1983, *A note on the Binding Theory*; *Linguistic Inquiry* 14, 395-420.
- Jackendoff, R., 1972, *Semantic Interpretation in Generative Grammar*; The MIT Press, Cambridge, Massachusetts.
- Jackendoff, R., 1977, *X-Syntax: A Study of Phrase Structure*; The MIT Press, Cambridge, Massachusetts.
- Kiss, K. E., 1987, *Is the VP Universal?*; A *Approaches to Hungarian 2, Theories and Analyses*; I. Kenesei (urednik), Budapest.
- Koster, J., 1978, *Conditions, Empty Nodes and Markedness*; *Linguistic Inquiry* 9, 4: 551-593.
- Koster, J., 1984, *On Binding and Control*; *Linguistic Inquiry* 15, 3: 417-549.
- Koster, J., 1987, *Domains and Dynasties: The Radical Autonomy of Syntax*; Foris Publications, Dordrecht.
- Lebeaux, D., 1983, *A Distributional Difference between Reciprocals and Reflexives*; *Linguistic Inquiry* 14, 4:723-730.
- Manzini, R.M., 1983, *On Control and Control Theory*; *Linguistic Inquiry* 14, 3: 421-446.
- Orešnik, J., 1967, *Vabilo k preučevanju transformacijske generativne slovnice*; *Jezik in slovstvo* XII, 3:83-86.
- Orešnik, J., 1966-68, *On N. Chomsky's Strict Subcategorization of Verbs*; *Linguistica* VIII, 1:83-103, Ljubljana.
- Orešnik, J., 1970a, *O aksiomatski teoriji naravnih jezikov*; poročilo P-260, Institut Jožef Stefan, Ljubljana.
- Orešnik, J., 1970b, *Horace G. Lunt, Attempt at a Generative Description of the Slovene Verb*, Wiesbaden, 1966; *Linguistica* X, 1:121-129, Ljubljana.
- Orešnik, J., 1972, *Formalizacija semantičnih definicij najmanjših jezikovnih enot s pomenom*; *Formalizacija stavčnih pomenov*; T.i. "presupozicije" v semantiki naravnih jezikov; O t.i. transformacijskem ciklu v sintaksi angleškega jezika; v *Problemi semantike, sintakse in obravnave tekstov*; A.P. Železnikar, V. Rajkovič (urednika); Institut Jožef Stefan, Univerza v Ljubljani.
- Orešnik, J., 1985, *O naslonskem nizu v knjižni sloveščini*; *Jezik in slovstvo*, 213-215.
- Orešnik, J., D.M. Perlmutter, 1972, *Razlaganje sintaktičnih posebnosti*; poročilo P-282, Institut Jožef Stefan, Ljubljana.
- Rizzi, L., 1986a, *Null Objects in Italian and the Theory of Pro*; *Linguistic Inquiry* 17, 3:501-555.
- Rizzi, L., 1986b, *On Chain Formation*; v *Syntax and Semantics* 19, 65-96, Academic Press Inc. New York.
- Ružička, R., 1973, *Reflexive Versus Nonreflexive Pronominalization in Modern Russian and Other Slavic Languages*; v *Generative Grammar in Europe*; F. Kiefer, N. Ruwet (urednika); D. Reidel Publishing Company, Dordrecht.
- Sket, J., 1911, *Janežičeva Slovenska slovnica za srednje šole*; Družba sv. Mohorja, Celovec.
- Škerlj, S., 1937, *Bezlične povratne rečenice sa aktivnom konstrukcijom*; *Beličev zbornik*, 417-429.
- Šuman, J., 1881, *Slovenska slovnica po Miklošičevi primerjalni*; Matica slovenska, Ljubljana.
- Tomšič, F., 1939, *Refleksivni glagoli v slovenščini*; *Slovenski jezik*, 155-169.
- Toporišič, J., 1976, *Slovenska slovnica*; Založba Obzorja, Maribor.
- Toporišič, J., 1982, *Nova slovenska skladnja*; DZS, Ljubljana.
- Williams, E.S., 1980, *Predication*; *Linguistic Inquiry* 11, 1:203-238.
- Williams, E.S., 1983, *Against Small Clauses*; *Linguistic Inquiry* 14, 2: 287-308.
- Williams, E.S., 1984, *Grammatical Relations*; *Linguistic Inquiry* 15, 4:639-673.





1977

Previdi

Previdi, the author, is mentioned in the text as a person who has written a book. The text discusses the author's work and its significance. It mentions that the author has written a book that is both interesting and useful. The text also mentions that the author has written a book that is both interesting and useful. The text also mentions that the author has written a book that is both interesting and useful.

The text continues to discuss the author's work and its significance. It mentions that the author has written a book that is both interesting and useful. The text also mentions that the author has written a book that is both interesting and useful. The text also mentions that the author has written a book that is both interesting and useful.

The text concludes with a final statement about the author's work and its significance. It mentions that the author has written a book that is both interesting and useful. The text also mentions that the author has written a book that is both interesting and useful. The text also mentions that the author has written a book that is both interesting and useful.



# Minimalni jaz

## 1. del

CHRISTOPHER LASCH

### PREDGOVOR

Ko pride čas težav, se vsakdanje življenje spremeni v vajo preživetja. Ljudje živijo le za danes; kaj pa bo jutri, jim je malo mar. Nazaj se ozirajo le redko - da ne bi podlegli izčrpavajočemu hrepenenju; če pa gledajo naprej, delajo to predvsem zato, ker skušajo najti način, s katerim bi se zavarovali pred katastrofo, ki jo sedaj že skoraj vsi pričakujejo. V takšni situaciji postane osebnost nekakšen luksuz, v času grozeče strogosti nekako neprimeren. Osebnost vsebuje osebno zgodovino, prijatelje, družino, občutek za prostor. Pod težo pritiskov se jaz skrči na obrambno jedro, oboroženo proti nadlogam. Čustvena uravnovešenost zahteva najmanjši možni jaz, ne pa tistega imperialnega iz lanskega leta.

Tako bi lahko v najbolj enostavni obliki predstavili témo teh strani; témo, v kateri bralec potemtakem ne bo našel ogorčenega vpitja priti sodobnemu "hedonizmu", sebičnosti in brezbriznosti do skupnih dobrin, torej značilnosti, ki jih navadno pripisujemo "narcizmu". V tem eseju bi želel najprej razjasniti, kaj je v KULTURI NARCIZMA ostalo, vsaj zdi se tako, skrito in dvoumno; da skrb za samega sebe, ki se zdi za današnji čas tako značilna, postaja skrb za lastno psihično preživetje. Ljudje v prihodnost ne verjamejo več, to zaupanje je izgubljeno.

Soočeni z vedno hujšo dirko v oboroževanju, z naraščanjem kriminala in terorizma, z onesnaženjem okolja in v pričakovanju dolgoročnega ekonomskega propada so začeli s pripravami na najhujše. Tako gradijo protijedrska zaklonišča in se oskrbujejo z živili, še pogosteje pa se emocionalno odpovedujejo daljnoročnim obvezam, ki jih predpostavlja stabilen, varen in urejen svet. Od druge svetovne vojne sèm se konec sveta pojavlja kot hipotetična možnost, v zadnjih dvajsetih letih pa je občutje nevarnosti zelo naraslo, ne le zaradi vedno bolj nestabilne socialne in ekonomske situacije, temveč predvsem zaradi temeljito omajane vere v tisto odrešilno politiko, v avtoreformacijo političnega sistema. Upanje v politično akcijo, ki naj bi postopoma humanizirala industrijsko družbo, je bilo podlaga za odločnost, s katero naj bi bili kos popolnemu koncu, oziroma, bolj skromno rečeno, da bi vse te naraščajoče pritiske sploh vzdržali. Nevarnost osebnostne dezintegracije zavest osebnosti še podžiga, pa ne "imperialne" ali celo "narcistične", temveč čisto enostavno: oblegane.

Tudi opozicijska gibanja, kot na primer mirovniki in varstveniki okolja, so si za svojo krilatico izbrali preživetje - s tem da ne mislijo na psihični boj, ki ga posameznik bije vsakodnevno, temveč na preživetje človeštva kot celote - s čimer pa miselnost o preživetju ne le odražajo, temveč še krepijo. Poziv k "moralni zavezanosti preživetju", (ki ga najdemo v ekološkem manifestu Richarda Falka z naslovom "This Endangered Planet"), pa ne upošteva nevarnosti, ki je lahko posledica take zavezanosti: namesto da bi vodila v konstruktivno politično akcijo, običajno pelje v skrivališča nekje visoko v gorah, ali pa stori državna politika vse, da bi državi omogočila preživetvi jedrsko vojno. Mirovniki in varstveniki okolja opozarjajo na kriminalno brezbržnost naše družbe do potreb prihodnjih generacij, svoje stališče pa nekoliko nerodno potrjujejo z grozečo prenaseljenostjo ter pa z neodgovornostjo, s katero na ta, že tako ali tako prenatrpan svet, spravljamo vedno nove otroke. Abstraktno skrb za prihodnost prepogosto nadomeščajo z nekakšnim otipljivim, emocionalnim interesom, za katerega se je moč žrtvovati. Na isti način pa poudarjanje globalnih dimenzij vprašanja o preživetju - potrebe po globalnem nadzoru in po razvijanju "globalnega razuma" - verjetno pripomore k temu, da vezi, ki nas vežejo na določen prostor, lažje rahljamo, s tem pa emocionalne temelje, na katerih mora stati vsaka resnična skrb, še bolj spodkopavamo. Ljudje brez korenin se za prihodnost brigajo ravno tako malo kot za preteklost. Na to, da se pomembnosti korenin moramo zavedati, nas tudi zagovorniki razorožitve in ohranjanja okolja ne opozarjajo. Namesto tega take krajevne navezanosti grajajo - njihova gorečnost, s katero svojo stvar povezujejo s preživetjem planeta kot celote, je pri tem razumljiva -, kajti preprečevale naj bi razvoj "planetarne zavesti" ter omogočale ljudem, da o prihodnosti razmišljajo konstruktivno, namesto da bi jih zagrabila kozmična panika in futuristični obup.

Preživetje je postalo bistveno vprašanje atomske dobe, kljub temu pa težnja, da bi ljudi ovedli o njegovih socialnih implikacijah, ponavadi le še okrepi inertnost, ki jo sicer skuša premagati. Falk sam spoznava, da "je vélika nevarnost apokaliptičnega argumenta v tem, da do enake mere, kot prepričuje, tudi imobilizira". Ne méni se za svoje lastno svarilo, ko vztraja na tem, da "naši otroci nimajo veliko upanja, da bi apokalipsi ušli", razen v primeru, če bi svetovnim voditeljem uspelo ustvariti nov svetovni red.

Ne razumite me napak: naraščajoče nasprotovanje tekmi v oboroževanju, rastoča ekološka zavest, vedno bolj pogoste kritike potrošništva in visoke tehnologije, pa tiste, ki letijo na račun "moške" psihologije na področju osvajanja in poslovne tekmovalnosti - zaradi vsega tega lahko v prihodnost iskreno upamo. Z vnaprejšnjim dramtiziranjem nevarnosti pa opozicijska gibanja mentaliteto obleganja nenamerno krepijo, obenem pa ji predpisujejo edini možni protistrup: odločnost, s katero naj bi se združili v skupnem napadu na težave, ki grozijo, da nas zasujejo. Edina učinkovita obramba proti katastrofi pa ostaja politična akcija - politična akcija, ki uteleša naše novo razumevanje nevarnosti neomejene ekonomske rasti, neomejenega tehnološkega napredka in neomejenega izkoriščanja narave. Ali nam pove o psiholoških koreninah prometejske volje do moči dovolj, da bi jo lahko imenovali čisto moško obsedenost, kateri bi lahko zoperstavili "ženske" kvalitete sodelovanja in ljubeče skrbi - to je pomembno vprašanje, ki ga bom, vsaj upam tako, nekoliko osvetlil. Dobro pa je, da najprej sami sebe spomnimo na to, da imata militarizem in hitro spreminjajoča se tehnologija tako socialne, ekonomske in politične kot tudi psihološke korenine ter da politično nasprotovanje vsem tem oblikam zla, pa četudi je običajno utemeljeno z zelo trhlimi psihološkimi in filozofskimi

predpostavkami, predstavlja nujen začetek v boju, ki naj bi iz našega sveta naredil ljudem primerno prebivališče.

V zadnjem času je prihajalo do sporov o sodobni kulturi "narcizma", ki so pripeljali do dveh različnih izvorov zmešnjave. Prva, na katero smo že namigovali in jo v nekaterih podrobnostih obdelali v prvih od poglavij, ki sledijo, je tista, ki zamenjuje narcizem z egoizmom, sebičnostjo. Analiza mentalitete obleganja in strategije psihičnega preživetja, ki jih spodbuja (poglavja II, III, IV), nam ne bo v pomoč le pri prepoznavanju značilnih potez naše družbe - naše obrambne ironije in emocionalne svobode, našega odpora proti daljnoročnim emocionalnim obvezam, našega občutka nemoči in žrtvovanja, naše očaranosti ob ekstremnih situacijah in ob možnosti, da nauke le-teh prenesemo v vsakdanje življenje, našega dožemanja velikih organizacij kot sistema za popolno kontrolo -, temveč tudi pri razlikovanju narcizma od običajne sebičnosti. Pokazali bomo, kako obstoječi socialni dejavniki, predvsem fantastične predstave, s katerimi masovna produkcija oblikuje naša dožemanja sveta, ne le pospešujejo obrambno krčenje jaza, ampak tudi brišejo meje med jazom in njegovim okoljem. In kot pravi grška legenda, je prav zamenjavanje jaza in nejaza - ne pa "egoizem" - tisto, kar je bilo vzrok za Narcisovo gorjé. Minimalni ali narcistični jaz je predvsem tisti jaz, ki niti v lastno konturo ni gotov in ki bi ali poustvaril svet po lastni podobi, ali pa bi se z okoljem združil v blaženo zvezo. Na nekatere od težav, ki jih imamo pri omejevanju osebnosti, kažejo današnja skrb za "identiteto", pa tudi minimalističen stil v moderni upodabljalni umetnosti in literaturi, ki svoje tematske vire črpata iz popularne kulture ter predvsem invazije izkustva s pomočjo podob. To nam pomaga, da minimalne osebnosti ne vidimo le kot obrambe pred nevarnostjo, temveč spoznamo, da je njen izvor predvsem v temeljnih družbenih spremembah: zanesljiv svet objektov s trajno vrednostjo smo zamenjali za svet migetajočih podob, zaradi česar vedno težje ločimo resničnost od domišljije.

To pa nas že pripelje do drugega vzroka za zmešnjavo v zvezi z narcizmom: tokrat ne gre za enačenje narcizma s sebičnostjo, ampak s "feminilno" željo po združitvi s svetom, kar nekateri smatrajo za popravek moškega egoizma. Zadnja tri poglavja tega eseja skušajo razložiti med drugim tudi to, zakaj narcistični želji po združenju ne moremo določiti spola (tj. slovničnega spola)\* in pa zakaj je ne moremo imeti za zdravilo proti faustovski volji do moči. Dokazoval bom, da prometejska, faustovska tehnologija izhaja, vsaj v kolikor ji lahko sledimo do njenih psiholoških korenin, iz poskusa, da bi obnovili narcistične iluzije o vsemogočnosti. Ni pa moj namen pobijati vedno večjega vpliva žensk v politiki in na delovnih mestih, prav tako pa moja analiza narcističnih elementov v moderni kulturi ni napad na "feminizacijo ameriške družbe". Narcizem nima z ženskostjo ali z moškostjo prav nič skupnega; zanika seveda kakršnokoli vedenje o razlikah med spoloma, ravno tako kot tudi razliko med jazom in svetom, ki ta jaz obdaja. Obnoviti skuša nediferenciran občutek ugodja v maternici. Prizadeva si tako k samozadostnosti kot k samouničenju - k dvema nasprotujočima si aspektoma arhaičnega izkustva o soglasju s svetom.

Uspeh, ki ga je osebnost dosegla, naša kultura pa naredila tako težavna, bi lahko definirali kot priznanje o naši ločitvi od prvotnega izvora življenja. Priznanje, povezano z nenehnim bojem za ponovno pridobitev čuta za tisto prvotno združitvev, ki nam preko

\* op. prev.

aktivnosti omogoča provizorično razumevanje in obvladovanje sveta, ne da bi nam bilo pri tem treba zanikati naše odvisnosti in omejenosti v zmožnostih. Osebnost je boleča zavest o napetosti med neomejenimi hotenji in omejenim razumevanjem, med prvotnimi znamenji o nesmrtnosti in med dejanskim padcem ter med združitvijo in ločitvijo. Nova kultura - poindustrijska, če hočete - mora temeljiti na priznanju teh nasprotij v človeškem izkustvu, ne pa na tehnologiji, ki skuša obnavljati iluzijo o samozadostnosti, ali pa po drugi strani na radikalnem zanikanju osebnosti, ki se trudi, da bi obnovila absolutno soglasje z naravo. Niti Prometej, niti Narcis, ki sta si pod kožo seveda enaka, nas ne bosta spravila iz naše sodobne zadrege. Le še bolj nas bosta speljala po poti, po kateri smo že tako prišli predaleč.

## I.

### UVOD: POTROŠNIŠTVO, NARCIZEM, MNOŽIČNA KULTURA

#### *Materializem in množična kultura*

Ameriški "materializem" je bil ožigosan že dolgo tegà, dogodki zadnjih let pa so prispevali k temu, da je zopet postal nujno potreben. Energetska kriza, ameriški poraz v Vietnamu, zaplet s talci ter prodor nemških in japonskih izdelkov na ameriški trg so stari dvom o povezanosti kulturne dekadence z nacionalnim polomom znova oživili. Zdi se, da ameriško znanje in sposobnost svetu ne vladata več. Ameriška tehnologija ni več najbolj razvita; državna industrija se je upejala; ceste v mestih in transportni sistemi so v razsulu. Postavlja se vprašanje, če takšno opotekanje ameriškega gospodarstva in neuspeh ameriške zunanje politike le nista odraz globljega moralnega propada, kulturne krize, na nek način povezane z zavračanjem "tradicionalnih vrednot" ter s pojavom nove morale samozadovoljstva.

Desničarji imajo o tem problemu svoje mnenje. Menijo, da sta očetovsko skrbna vlada in "sekularni humanizem" ameriški podjetnosti spodkopale moralne temelje, medtem ko so pacifizem, "survivalizem" in gibanja za unilateralno razorožitev pomehkužili ameriško zunanjo politiko, s tem pa Američane odvrnili od boja za svobodo. Druga verzija, za liberalce in neokonzervativce bolj sprejemljiva, pa poudarja negativne učinke potrošništva. Julija 1979 je predsednik Carter nacionalno "bolehanje" pripisal sebičnosti in pehanju za "stvarmi". Konvencionalna kritika narcizma, kot bi jo lahko imenovali, enači narcizem s sebičnostjo, potrošništvo pa ima za neke vrste moralni spodrseljaj, ki pa se ga z vzpodbujanjem k trdemu delu in družinskemu življenju da popraviti. Ta ista kritika objokuje upadanje delovne discipline in popularizacijo "zabavniške morale", ki da je že ohromila produktivnost in načela ameriško podjetnost, s tem pa oslabil položaj države v tekmi za tržišče in nacionalno moč.

Kot odgovor kritiki "narcizma" pa se zadnje čase pojavlja še tretje stališče, ki ga zastopa večje število novinarjev in družbenih kritikov, med katerimi so tudi Daniel Yankelovich, Peter Clecak, Paul Watchel, Alvin Toffler, Theodore Roszak, Philip Slater in Marilyn Ferguson. Ti zavračajo trditev, da je vedno večje posvečanje ljudi samim sebi le stranski produkt nekakšnih bolj smelih kulturnih sprememb; ne sprejemajo ideje

oslabosti naroda in tiste o krizi zaupanja. Po njihovem mnenju se je zdravstveno stanje industrijske družbe morebiti res poslabšalo, vendar ravno to utira pot postindustrijski družbi, ki bo dosežke industrializma utrdila na novih temeljih. Trdijo, da so kritiki potrošništva spregledali gibanje, ki ne vodi k tekmovalnemu iskanju položaja v družbi, temveč k samozadostnosti, raziskovanju samega sebe, k osebnostnemu napredku in k nematerialističnim oblikam "samoizpopolnitve".

Tisti, ki na najnovejše kulturne spremembe gledajo obetavno, si med seboj niso enotni glede problema, ki ga zastavlja "prehodno obdobje", ki je že na obzorju, in pa seveda glede same narave družbe, v katero gremo. Edino, kar jih resnično uvršča v isto skupino, je dejstvo, da vsi po vrsti zavračajo diagnozo o obolelosti naše družbe z "narcizmom". Kot pravi Yankelovich "ameriškega prizadevanja za samoizpopolnitve" ne moremo skrčiti le na "patologijo motenj narcistične osebnosti". "Prav daleč od tega je, da bi bil njegova bistvena značilnost; narcizem je izdaja želje po samoizpopolnitvi."

Spor o narcizmu, ki v novi obliki oživlja prerekanje o množični kulturi in o karakterju ameriške družbe, sproža zelo pomembna vprašanja, obenem pa nas opozarja na zvezo med socialno-ekonomskimi spremembami in življenjem posameznika. Kljub temu pa se je vse skupaj le preveč zapletlo. Koncept narcizma je v osnovi še vedno težko opredeljiv in nejasen, pa čeprav se zdi popolnoma dostopen. Napredna industrijska kultura je definirana kot kultura narcizma: tisti, ki temu ugovarjajo, ne uvidijo, kaj vse ta definicija obsega. Po drugi strani pa jo nekateri vse prehitro sprejemajo kot novinarski moto, s čimer pa le v psihoanalitičnem žargonu izražajo moralistično puhlost. Narcizem se zdi res enostaven, v resnici pa je zelo zapleten pojav in ravno zaradi tega je tudi zakuhal tako godljo.

Eden od vzrokov za zmedo je tudi vztrajanje na določenih predsodkih, do katerih je prišlo zaradi spora med tistimi, ki so v petdesetih in šestdesetih letih kritizirali "množično kulturo", ter med častilci demokracije in pluralizma. Nekateri so, nedolgo tega, skušali to razpravo preoblikovati: iz kritike množične kulture so hoteli potegniti, kar je koristnega, tako da bi jo ločili od slabo zasnovane obrambe kulturnega modernizma. Ostali pa so v tem videli poskus obujanja predhodnih predpostavk v njihovih originalnih oblikah. Sam sem nekje dejal, da pojav množične kulture - prepogosto ga obravnavamo z vidika učinka, ki ga ima na estetska merila - postavlja vprašanja o tehnologiji, ne pa o ravni okusa javnosti. Za razvite tehnologije v sistemu komunikacij se zdi, da skušajo omogočati vedno večje širjenje informacij. Ob pozornem opazovanju pa prideš do spoznanja, da skušajo tok idej v bistvu zajeziti, oziroma skoncentrirati kontrolo nad informacijami v peščici velikih organizacij. Moderna tehnologija ima na kulturo ravno tak učinek kot na proizvodnjo, kjer služi kot zagotovilo za upravno kontrolo nad delovno silo. Tako torej študija o množični kulturi pripelje do istega zaključka, tistega, na katerega namiguje že študija o mehanizaciji delovnih mest: da preveč napredna tehnologija namerno uresničuje enostranski sistem vodenja in komunikacije. Ekonomsko in politično kontrolo, vedno bolj pa tudi kulturno, koncentrira v majhni eliti, ki jo tvorijo korporacijski projektanti, tržni analitiki in družbeni upravitelji. "Input" ali "feedback" ljudstva privablja le v obliki skrinjic za predloge, tržnih raziskav in javnih predvolilnih anket. Na ta način tehnologija zelo učinkovito služi kot instrument družbene kontrole - za primer vzemimo prijeme v sredstvih javnega obveščanja: s predvolilnimi anketami lahko, namesto da bi le beležili trenutno stanje, vplivajo na prepričanje ljudi do te mere, da se zaradi tega spremeni potek volitev samih. Ali pa si ta sredstva rezervirajo možnost

izbire političnih vodij in "govornikov"; in pa tudi to, da ponujajo voditelje in stranke tako, kot da bi bili blago široke potrošnje.

Takšno razumevanje množične kulture in razvite tehnologije pa je lahko napačno. Vendar se to dokazovanje le razlikuje od tiste stare obtožbe, ki pravi, da pojav množičnosti niža splošno kulturno raven, ravno tako pa je različno od tiste inačice te obtožbe, za katero so marksisti. Slednji menijo, da množična kultura delavcem pere možgane, zaradi česar ti ostajajo v stanju "napačne zavesti". Predhodna razprava pa je le ubrala tako prisilen način izražanja, da nove dokaza avtomatično prilagajamo starim. Kritika narcističnih elementov v naši družbi mnoge opazovalce osupi kot tožba za "moralno uglašnim, dobro izdelanim jazom", če uporabim besede Petera Clecaka. Vseeno pa ne zagovarjam tistega stališča, ki mi ga skuša naprtiti Herbert Gans, namreč, da "bi delavci lahko in rade volje postali intelektualci, če bi bila komercialno popularna kultura izločena". Čemu pa naj bi delavci sploh postali intelektualci? Tako slabo perspektivo, kot bi jih imela družba samih intelektualcev, si res težko predstavljam. Veliko bolj pomembno je, da imajo delavci večji nadzor nad delom. Za intelektualce, in za delavce v enaki meri, pa je pomembno tudi to, da pri problemu nadzora ne gre le za politično ali ekonomsko, temveč tudi za kulturno vprašanje.

## II.

### MISELNOST PREŽIVETJA

#### *Normalizacija krize*

Resda živimo v nemirnih časih in problem preživetja nekako zasenči pomembnejše zadeve. Obsedenosti s katastrofo navkljub pa nam užitek ob materialnih dobrinah, ki jih prejšnje dobe niso poznale, še vedno zagotavljajo občutek varnosti. Problematika preživetja, od zgodnjih sedemdesetih let sèm tako značilna za ameriško kulturo, ima veliko oblik, od resnih in pomembnih, pa do popolnoma trivialnih. Najbolj tipičen in zahrbtnen, najbolj odločilen izraz pa najde v iluziji o zmagovitih jedrskih vojnah. Nikakor pa se ne utrjuje s predvidevanji o razdejanjih, ki bi spremenila podobo sveta. V popularni kulturi in politični razpravi se je takšna miselnost ukoreninila tako globoko, da ni diskusije, pa naj bo še tako plehka in nepomembna, v kateri bi ne šlo za vprašanje življenja in smrti.

Levičarski časopis Mother Jones se propagira kot "vodič preživetja" po "politični dobi mračnjaštva", v katero nas je pripeljala izvolitev Ronalda Reagana. Radio v Los Angelesu skuša širiti "dobroto, veselje, ljubezen in srečo", svojim poslušalcem pa se priporoča kot "radijska postaja preživetja osemdesetih let". Samsonite, proizvajalec potovalne prtljage, reklamira svoj kovček z imenom "preživeli". Združenje ameriških glasbenikov se pod parolo "boj za preživetje" bori za to, da bi glasbeniki čimveč nastopali v živo, ne pa da bi predvajali že posneto glasbo - o tem problemu je pisal New York Times. Neka antifemistična govoranca, ozaljšana z običajnim žurnalističnim pompom, se oznanja za vodnika preživetja za trpinčene moške. Košarkaški trener



povečuje enega od svojih igralcev, ki da je sposoben učiti se iz lastnih napak, s tem pa jih "preživi". Športni novinar, ki je zabeležil ta trenerski poklon, razglablja tudi o "preživetju" visokošolske košarke kot športa, ki privlači največ gledalcev.

Na univerzi Yale roti "Odbor za študentsko pomoč" vse starše, naj pošljejo svojim sinovom in hčeram "komplet preživetja" ("hranljiv prigrizek v šegavo opremljenih škaticah"). Na ta način bi svojim otrokom pomagali previhariti "najvažnejši in živce najbolj parajoč (sic) del šolskega leta - zaključne izpite!" Združenje ameriških zgodovinarjev pa je izdalo pamflet, s katerim skušajo pomagati ženskam pri premagovanju diskriminacije: Priročnik preživetja za ženske (in ostale) zgodovinarje. Bolnik, ki ga je dajal herpes, opisuje, kako je premagal strah pred boleznijo - izpovedal se je sotrpinom: "Ko začneš deliti z ostalimi, je kakor da bi bil s tistimi, ki so preživeli poplavo ali pa taborišče za vojne ujetnike." Ocena spominov Henryja Kissingerja je preroško naslovljena: "Mojster v umetnosti preživetja." Michael Sellers, sin že pokojnega igralca Petra Sellersa, je novinarjem povedal, da se je "očka divje oprijemal pripričanja" - tudi po srčnem infarktu leta 1946 - "da je preživel ... in da bo dočakal petinsedemdeset let." Nek drug igralec, George C. Scott, pa govori o sebi kot o "človeku, ki je preživel" v morilskem poklicu. Jason Robards mlajši - ozdravil se je alkoholizma, preživel zanj skorajda usodno avtomobilsko nesrečo in dolgotrajno obdobje, ko ga je kritika popolnoma ignorirala - razmišlja o "skrivnosti", ki da je zaradi nje "ljudem, kot so George (Scott) in pa on sam uspelo preživeti." Nek dramski kritik ploska ponovnim uprizoritvam Zasebnih življenj Noëla Cowarda in Upora na ladji Caine Hermana Wouka. V istem članku z naslovom "Preživeli" pa se navdušuje tudi nad vrnitvijo Elizabeth Taylor in Richarda Burtona na broadwayske odre.

Erma Bombeck predstavlja svojo zadnjo zbirko člankov kot "knjigo o preživetju." Neka druga, gospodinjstvena namenjena knjiga z naslovom Preživeti kot ženska ali kako ohraniti srčnost, dostojanstvo in se ne pustiti zasačiti brez hlačk je napisana v podobnem tonu in opisuje vsakdanje življenje kot niz manjših težav. Kot meni Betty Canary, je ženskam, "pa naj gredo v korak s časom ali ne, skupna trdna odločenost, da preživijo". V Ženski mistiki uporablja Betty Frieden enako retorično pretiravanje, le da tedaj, ko gospodinjstva srednjega sloja imenuje "udobna koncentracijska taborišča", nima humorističnih namenov. Tisti, ki na družinske institucije gledajo s prijaznimi očmi, pa se vendarle sprašujejo, če oblegana in vedno manjša družina še izpolnjuje pogoje za "čustveno preživetje posameznika v naši množični družbi".

Trivializacija krize že sama po sebi služi tudi kot strategija preživetja, s tem ko izpričuje občutek za nevarnost, ki nas vse preveva - za tisto zaznavanje, ki ni v nič prepričano, tudi v najmanjše družinske podrobnosti ne. Ko na vsakdanje življenje navali stroga retorika, se strah pred katastrofo vedno večja, obenem pa tudi popušča. Žrtve takšnih okoliščin se krize loti tako, da se pripravljajo na tisto najhujše, po drugi strani pa se tolaži s tem, da do tega verjetno le ne bo prišlo. Bertolt Brecht je nekoč dejal, da tisti, ki se smejejo, slabih novic še niso slišali. Dandanašnji pa se smejejo ljudje, ki se slabih novic prav dobro zavedajo, pa se kljub temu potrudijo in se namenoma držijo na smeh. To pa tudi razloži, zakaj sodobni smeh zveni tako neiskreno in zakaj gre pri modernem humorju običajno za ironijo in samoironijo. "Naj bo nasmeh vaš dežnik;" tako je Stanley Kubrick satirično označil to obupno dobro voljo v podnaslovu svojega filma Dr. Nenavadnaljubez: Kako sem se naučil ljubiti bombo in živeti brez skrbi. Založniki časopisa Mad so se takrat, ko so si za svojega govornika izbrali idiotsko režečega se

Alfreda E. Neumanna, ki je izjavil: "Kaj? Mene da naj bi kaj skrbelo?", temu sicer rogali, pa kljub temu priznali, da je neutemeljeni optimizem edina učinkovita obramba na tem norem, norem, norem svetu.

Konec koncev pa s tem, ko o slabih vesteh razmišljamo, nič ne pridobimo. Umetnik v preživetju ima slabe novice za same po sebi umevne in ne obupuje. Poročil o novih uničenjih ne posluša, tudi ne groženj o ekološki katastrofi in morebitnih posledicah jedrske vojne. In kako mu to sploh uspeva? Tako, da ostro loči med dogodki, ki ogrožajo njegov duševni mir. Iz vsega slabega, kar izbruhajo televizija in časopisi, se dela norca, pritožuje se, da ga vse skupaj spravlja v depresijo. Na ta način ima pri tem, ko med različnimi vrstami in nivoji slabih vesti sploh ne loči, popolnoma mirno vest. Prav tako pa nimajo nanj nobenega vpliva raznorazni vidci, ki napovedujejo mračnjaštvo in pogubljenje - ljudomrzneži in čemerneži, ki ostalim kvarijo veselje samo zato, ker so sami razočarani, ali pa so imeli nesrečno otroštvo, in pa levičarski intelektualci, ki se jim niso izpolnila njihova revolucionarna pričakovanja, zraven pa sodijo še reakcionarji, ki se ne morejo prilagoditi spremembam, ki jih prinaša nov čas.

Strah pred jedrskim spopadom in ekološko katastrofo, spomin na nacistični genocid nad Židi in morebiten propad naše celotne civilizacije so vzrok splošnemu občutenju krize. Krizna retorika je danes prežeta z medrasnimi odnosi, z reformami v zaporih, množično kulturo, finančnim poslovanjem in vsakdanjim osebnim "preživetjem". Med knjige, ki se v zadnjem času ukvarjajo s problemom survivalizma, lahko štejemo tudi tiste, ki govorijo o ekologiji in o jedrski vojni, o holokavstu, o tehnologiji in avtomatizaciji, prav tako pa tudi pravo poplavo knjig, katerih tema so "študije prihodnosti". Množice knjig znanstvene fantastike, ki večinoma opisujejo prihajajočo apokalipso, pa verjetno sploh ni potrebno posebej omenjati. Temu spisku bi lahko dodali še celo goro psihiatrične literature o tem, kako "uspeti", in prav tako mogočno sociološko zbirko o žrtvah in "viktimologiji." Zraven sodijo tudi knjige, ki razlagajo "strategije preživetja za zatirane manjšine", "kako preživeti v administrativni džungli" in "tehnike preživetja za zakonce". Taka propaganda za nesrečo, ki jo sredstva javnega obveščanja - film, radio, TV, časopisi in revije - še podpihujejo, ima kumulativen učinek, ki je navideznemu namenu ravno nasproten. Retorika krize in preživetja, ki infiltrira vsakdanje življenje, slabi samo idejo o krizi, zaradi česar ostajamo brezbrizni do pozivov, ki nas opozarjajo na alarmantno stanje. Nič ne bega naše pozornosti bolj kot govorice o novi krizi. S tem, ko se nerešeni krizni problemi kopičijo, nas vedno manj zanima možnost, da bi se karkoli dalo storiti. Tedaj tudi vpitje o krizi običajno služi le kot opravičilo zahtevam, ki jih imajo profesionalni krizni poslovodje, pa naj se ukvarjajo s politiko, vojno in diplomacijo, ali pa so le načrtovalci čustvenih "stresov".

Eden od odgovorov na take zahteve vztraja na tem, da bi morali o vprašanih naravnega preživetja - energetski politiki, politiki okolja in tekmi v jedrskem oboroževanju - odločati na političen, kolaborativen in demokratičen način, ne pa da bi jih imeli za tehnične teme, razumljive le peščici strokovnjakov. Vsekakor je za sodobno miselnost preživetja bolj značilno to, da se odvrta od vprašanj, ki se tičejo celotne javnosti. Raje se ukvarja s krizami vsakdana, ki jih je moč predvideti in za katere velja, da posamezne akcije na potek dogodkov še vedno vplivajo le v najmanjši možni meri. Dandanes je vsakdanje življenje postalo veliko bolj tvegano, tekmovalni duh ga preveva v veliko večji meri, kot ga je nekoč. Pa se vendarle ni le zaradi tega preobrazilo v niz kriznih situacij - vzrok za to tiči v dejstvu, da ljudi sooča s stresi, ki jih je moč obvladati.

Po drugi strani pa se zdi upanje, da bi se splošnemu razdejanju lahko izognili, za večino ljudi tako neuresničljivo, da se jim v misli prikrade le kot koprneča prošnja za mir in bratstvo.

### *Vsakdanje življenje v luči ekstremnih situacij*

Raba določenih besed je v različnih obdobjih lahko zelo raznolika. Tako so besede, kot "tradicija", "problem" in "nostalgija", doživele pravi razcvet, nato pa je pogostnost njihove uporabe pojenjala. Podobno je tudi z besedo "preživetje", ki ima danes toliko različnih pomenov, da se je resnično težko opredeliti za ustreznega. Lahko pomeni težave, ki jih imamo, ko se prebijamo iz meseca v mesec. Nanaša se lahko na strah pred starostjo, pa na tistega pred rakom, bojimo se, da bi postali odvisni od mamil ali alkohola, ali pa kako drugače propadli. Pomeni tudi zakonske težave. Izraža začudenje nad dejstvom, da bi naj na tem svetu razpoložljivih dobrin ne bilo ničesar s trajno vrednostjo. Izraža lahko istovetenje, ki ga delimo s tistimi, ki so preživeli Auschwitz in Treblinko, arhipelag Gulag, Hirošimo in Nagasaki. Ali pa gre za naše občutje, da smo vsi preživeli neko temačno obdobje in se pojavili na drugem koncu velike zgodovinske ločnice, ki jo je potegnila izkušnja množičnega morilstva dvajsetega stoletja - stoletja, ki našo dobo že tako ali tako loči od predhodnih, bolj nedolžnih obdobj.

Prav zadnji od pomenov nam pomaga razložiti vedno večji strah pred nostalgijo. O naši dobi se govori marsikaj, od dobrega do slabega. Vsako izjavo, naj bo takšna ali drugačna, pa teži breme védenja, ki je bilo prejšnjim dobam vsaj neznanu, če ne že popolnoma nepojmljivo: spoznanje, da bi sicer razumni človek, če bi mu to bilo pogodu, iztrebil cele populacije. Premnog dober državljani bi se pri tem mimo in brez vsakega sramu ali tožbe sprijaznil z dejstvom, da gre le za zelo občutljiv način, s katerim se da skrajšati vojno, vzpostaviti socializem v neki državi ali pa le odstraniti odvečno prebivalstvo. Gledana skozi prizmo našega sodobnega vedenja o radikalnem zlu - tako ga imenuje Hannah Arendt: zlo, ki je tako veliko, da ga ne moremo uvrstiti v nobeno od konvencionalnih kategorij greha in ki onemogoča vsak poskus določiti odgovornost in poiskati ustrezno kazen - - poraja preteklost silno nostalgijo, zaradi katere moramo vsako čustvo divje zanikati, potlačiti in izdati. Vprašanje, ki ga je zastavil Herman Kahn: "Ali bodo preživeli zavidali mrtvim?" grozeče lebdi nad našim časom. Ne le zaradi tega, ker opisuje morebitno prihodnost, temveč tudi zato (pa čeprav ni tako mišljeno), ker opisuje naš odnos do preteklosti. Kadarkoli si namreč upamo pogledati v dokumentirano preteklost grozot, ki smo jih zagrešili v dvajsetem stoletju, se nam z njimi - vsaj takšni so rezultati zadnjih analiz - zdi življenje še težje kot s tistimi, ki nas v prihodnosti morebiti še čakajo.\*

\* Seveda veliko ljudi na vse skupaj enostavno pozabi. Ko jih na to spomniš, pravijo, da ni naš čas nič bolj divji, krvav in knut kot kakšen drug. Množično morjenje, vztrajajo, da ni nič novega. Vsak poskus, da bi množično morijo XX. stoletja razlikovali od tistih iz kakšne od prejšnjih vojn ali zatiranja - tako, da bi poudarili, da ni naperjena le proti sovražnemu narodu ali proti verskim "nezvestobnežem" in političnim nasprotnikom, ampak kar proti celim kategorijam odvečnih ljudi, katerih edina napaka je v tem, da živijo - pa pripelje do odrezavosti, češ, da skušamo preteklost narediti "romantično". Na tako védenje v stilu Panglossa je moč zelo pogosto naleteti pri visokoolcih, ki se vzpenjajo posocialni lestevici in si pri tem na vekomaj čestitajo, da jim je le uspelo ubežati vaškemu tradicionalizmu, etničnemu getu ali povprečnemu predmestju. V tem primeru vzrok namernemu negledanju nazaj ni strah pred donotožjem, temveč popolna brezbržnost, spečana s slepo vero v razvoj. Vseeno pa ta absolutni in brezpogojni optimizem postopoma le upada, kajti zahteva neko stopnjo emocionalne povrhnosti in intelektualne plehkosti, ki je večina ljudi, pa tudi visokoolci, ne zdrži dolgo časa.

Naše dojemanje ne le preteklosti in prihodnosti, temveč tudi sedanjosti, je obarvano z novo zavestjo o skrajnostih. Sami sebe imamo tako za preživele, kot za žrtve ali potencialne žrtve. Naraščajoče prepričanje, da smo na kakršenkoli pač način žrtve dogodkov, ki jih ne moremo kontrolirati, je večinoma plod ne le splošnega mnenja, da živimo v nevarnem svetu, ki ga obvladujejo vélike organizacije, ampak tudi spomina na specifične dogodke v zgodovini dvajsetega stoletja, katerih rezultat je bilo množično žrtvovanje ljudi. Tako kot ideja o preživetju, tudi ideja o žrtvovanju, ki jo na napačen način pripisujemo nezgodam vsakdana, ohranja ta spomin, istočasno pa hromi njegov emocionalni vpliv. Idejo o žrtvovanju uporabljamo že tako nepremišljeno, da je izgubila vsak pomen. "V časih, v katerih živimo, je vsakdo izpostavljen morebitnim kriminalnim napadom, ali pa kakšni drugi nesreči," je zapisal strokovnjak s področja viktimologije v študiji, ki jo predlaga kot "nov pristop k družboslovnim znanostim", in nadaljuje, da je "bistvena človeška potreba možnost za preživetje, delo in igro, kar pa bi naj ne bilo mučno ali boleče ... Problem pa je ravno v tem, da se vsakodnevno in povsod srečujemo z žrtvovanjem, da nas življenjske okoliščine nenehoma delajo za žrtve takšne ali drugačne usode." Podobno obsežno definicijo žrtvovanja ponuja tudi William Ryan v znani knjigi z naslovom *Kriva je žrtev*. V predgovoru k revidirani izdaji se Ryan opravičuje, ker se je v prvi izdaji ukvarjal skoraj izključno z bedo črncev in revežev. Zdaj pa je spoznal, da bi morebitna katastrofa zadela skoraj prav vse, ravno tako kot ne delajo nobenih izjem "obolenje s katastrofo", "namerno manipuliranje z inflacijo in nezaposlenostjo", "surovo pristranske davščine", onesnaževanje okolja, zdravju nevarni delovni pogoji in "lakomnost vélikih naftnih družb".

Te besede napeljujejo na nekakšno moralno superiornost, ki jo žrtev uživa v naši družbi. Moralno oplemenitenje je žrtvi v pomoč, ko obračunava z napihnjenostjo političnega govorništva, ki je za razprave o survivalizmu tako značilno. V študiji o povojnem pesništvu in fikciji omenja Warner Berthoff "pozo obtožujoče javnosti", ki so si jo prisvojili mnogi literati. S tem, ko se istovetijo z žrtvami socialnih krivic, s tem, ko se na vse kriptlje trudijo, da bi govorili jezik ali žrtev ali preživelih - po besedah Berthoffa gre za "osebe, ki po tem, ko so se odločilne stvari že pripetile, živijo naprej" - jezni mladeniči in mladenke razgaljajo krivice, ki jih morajo trpeti izkoriščane manjšine. Enako nalogo pa so si zadali tudi politični govorniki, ki v imenu teh skupin nastopajo. Njihov boj za privilegiran status žrtev ne poziva k univerzalnim državljskim pravicam, temveč k posebnemu izkustvu preganjanja. To naj bi njihovim ljudem dajalo posebna pooblastila za razkrivanje krivic in za zahteve ne le po pravici, temveč tudi po zadoščenju za vsa gorja, ko so jim bila storjena v preteklosti. Trdijo, v nekaterih primerih zelo upravičeno, da so preživele, oziroma žrtve genocida. Z retoričnim stopnjevanjem se smisel krivice spreminja: tisto, za kar si prizadevajo zatirane manjšine, se sprevrže v boj za golo preživetje. V šestdesetih letih je preskok z državljskih pravic na "black power" naznanil, da se poslej ne bo več bilo za večrasno družbo, ampak za strategijo preživetja črncev. Govorniki v imenu črne sile so belce obtoževali zarote, s katero so ti hoteli s nadzorovanjem števila rojstev in z sklepanjem mešanih zakonov uničiti črno raso. V sedemdesetih letih so radikalne feministke vpile o "ginekologidu." Tisti, ki so v imenu manjšin brez volilne pravice povzdigovalisvoje glasove na govorniških odrih, pa nasprotno od radikalizma pred njimi, niso spredvideli, da sta lahko drugačnost črnske kulture in posebna zasnova zgodovinsko pogojene ženskosti "znaka zatiranja" ali pa, po drugi strani, potencialna vira novega kulturnega pluralizma, ki se je takrat začel razvijati.

Namesto tega so svojo zgodovino razlagali v luči novega in neobičajnega izkustva, pridobljenega z genocidom. Po mnenju Mary Daly so radikalne feministke, soočene z družbo, v kateri moški vladarji načrtujejo "tehnološko eliminacijo žensk" - kar bi bila "končna rešitev 'problema', imenovanega ženska moč" - "razvile novo strategijo in taktiko za ... ekonomsko, fizično in psihično preživetje. Da pa bi jim uspelo, so se morale zelo poglobiti same vase." Nekako na enak način je ponovno raziskovanje židovske preteklosti osvetlilo kvalitete, ki so Židom omogočile, da so preživeli stoletja preganjanj. Židovski nacionalizem se po holokavstu ni istovetil z nadsvetnim duhovnim poslanstvom, ampak s fizičnim preživetjem države Izrael. Pritiski sosednjih držav in PLO, v programu katere je uničenje židovske države glavni cilj, so, kar je samo po sebi umevno, še poglobili zavezanost tisti najbolj ozki interpretaciji sionizma. Medtem pa so Palestinci in njihovi privrženci v zahodni Evropi in ZDA zatrjevali, da so bili oni sami žrtve izraelskega genocida.

Jasno pa je, da se s pretiravanji takšne vrste njihov učinek zmanjšuje. Zaradi vsega tega medsebojnega obtoževanja z genocidom je težko govoriti o nevarnostih, ki grozijo človeštvu kot celoti, ali pa celo zmanjšati tiste krivice, ki so storjene posameznim skupinam. Na pozive te vrste, tudi na takšne, ki zaslužijo, da jim prisluhnemo, pa smo vedno bolj neobčutljivi, takšne nas je naredilo preveliko število "končnih rešitev." Kakorkoli že, v zgodovini genocida dvajsetega stoletja je postalo neizbežno, da vsakdo, ki zase terjaja častni naslov žrtve, to zahtevo oblikuje po zadnjih primerih žrtvovanja. Če pustimo ob strani propagando, si žrtvovanja ne moremo zamisliti, ne da bi se ob tem spomnili tudi iztrebljanja Armencev, kulakov, Židov in kamboškega ljudstva.

Prevedel Miro Beg

- I. Univerzalnost hermenevtike
- II. Začetki
- III. Posebnosti
  - 1. v primerjavi z analitično pravno teorijo
  - 2. v primerjavi s sistemsko-teoretično pravno znanostjo
- IV. Viri
  - 1. Metodologija (konkretni dejanski stan in norma)
    - a) Besedilo zakona
    - b) Teorije o razlagi
    - c) Teorije o argumentaciji
  - 2. Pravna filozofija (Sein in Sollen)
- V. Poudarki
  - 1. Konkretno naravno pravo
  - 2. Teorije o razumevanju
  - 3. Trije toposi
    - a) Konkretizacija norme in oblikovanje konkretnega dejanskega stanu
    - b) Predhodno razumevanje
    - c) Scenično razumevanje

## I. UNIVERZALNOST HERMENEUTIKE

Dosedanja zgodovina odnosa med pravom in hermenevtiko je zgodovina medsebojnega poučevanja, oplajanja in bogatitve. Ta odnos obstaja med filozofsko in pravno hermenevtiko, pa tudi med hermenevtično pravno teorijo in pravno dogmatiko. Hermenevtično mišljenje je kot vez, ki more držati skupaj znanstvena področja, ki bi se sicer razšla, ter znanost in prakso in ki načelno lahko ustvarja enotnost.

\* Naslov v izvirniku: *Juristische Hermeneutik*, v: *Archiv für Rechts- und Sozialphilosophie*, 72 (1986) 2, str. 195-212. - Izbor besedila: Marijan Pavčnik.

\*\* Dr. Winfried Hassemer, redni profesor za teorijo prava, sociologijo in kazensko pravo na Pravni fakulteti v Frankfurt/Main, ZRN.

To ni naključno. Hermenevtika ni "področje" znanstvene obdelave, znanstveni predmet ali disciplina; je metoda znanstvenega približevanja predmetom, gradnja znanstvenih teorij in sistemov; je strukturni pojav, ki ga je treba upoštevati pri vsaki vrsti znanstvene dejavnosti, je predhodnica in utemeljiteljica posameznih znanosti. Zato lahko razumemo, da razsežnosti hermenevtike nimajo nič opraviti z mejami znanosti<sup>1</sup>, da hermenevtika - in to že dolgo, čeprav v različni obliki - vpliva na posamezne znanosti in jih spoznavnoteoretično soutemeljuje: od zgodovinpisja<sup>2</sup> prek teologije<sup>3</sup> in literarne znanosti<sup>4</sup> pa do "poempiričnega obrata" v modernem naravoslovju<sup>5</sup>, ki spoznava, da ne obstajajo "podatki", ki bi bili neodvisni od teorije ali paradigme in bi bili "čisti" na razpolago empiričnemu opazovanju.

Vse to je seveda onkraj raziskovalnega obzorja "pravne hermenevtike". Vendar pa je vredno upoštevanja, ker znanstveno-teoretična univerzalnost hermenevtike vpliva tudi na njeno dojetje na področju pravne znanosti in pravne prakse: ta univerzalnost ni le pogoj, da hermenevtika odgovarja tudi na vprašanja pravne znanosti; poleg tega zmora tudi znanstveno-teoretično posredovati med področjem prava in drugimi področji, na novo vzbuditi razpravo o znanstvenosti pravne znanosti in jo globoko utemeljiti<sup>6</sup>.

Dela v krogu Cátedre Francisca Suáreza so prav univerzalnost hermenevtike vedno znova poudarjala in iz nje izhajala. Z vidika pravne hermenevtike moramo biti tem delom hvaležni zlasti za poglobljeno in kritično razumevanje teorije norm<sup>7</sup>, za posredovanje filozofskega, pravno-znanstvenega in sociološkega mišljenja<sup>8</sup> ali za soočenje oblikovanja pravno-znanstvene teorije z materialističnim pogledom<sup>9</sup>.

To so vprašanja na visoki ravni abstrakcije - sadovi dolgotrajnega in sodobnega ukvarjanja s temeljnimi problemi znanstvene in pravne teorije. Razvoj pravne hermenevtike pa se je začel s preprostejšimi in konkretnjšimi vprašanji, vsaj s strani pravne znanosti in pravne prakse. Ta vprašanja so se srečala s pobudami in odgovori splošne hermenevtike. Odgovori so bili pripravljeni; splošna hermenevtika se je v 20. stoletju poleg temeljnih problemov teologije, literarne in zgodovinske znanosti zanimala tudi za temeljne probleme pravne znanosti<sup>10</sup>.

<sup>1</sup> To je npr. očitno iz zbornika *Dimensionen der Hermeneutik. Arthur Kaufmann zum 60. Geburtstag*, 1984, ki sem ga uredil in ki vsebuje prispevke s področja filozofije, antropologije, pravne filozofije, pravne teorije, pravne metodologije, retorike, didaktike in literature.

<sup>2</sup> Temeljno delo Droyse, *Historik*, 1937.

<sup>3</sup> Prim. npr. Simons/Hecker, *Theologisches Verstehen, Philosophische Prolegomena zu einer theologischen Hermeneutik*, 1969.

<sup>4</sup> Prim. npr. Nassen (ured.), *Texthermeneutik, Aktualität, Geschichte, Kritik*, 1979.

<sup>5</sup> Tako z dokazi ugotavlja Habermas, *Theorie des kommunikativen Handelns. Band 1: Handlungsrationality und gesellschaftliche Rationalisierung*, 1981, str. 161 sl. Tam po pravici zapiše, da to za neanalitično znanstveno teorijo naravoslovja ni nekaj novega.

<sup>6</sup> Primer za to: Arthur Kaufmann, *Einige Bemerkungen zur Wissenschaftlichkeit der Rechtswissenschaft*, v: *Festschrift für Bockelmann*, 1979, str. 67 sl.; tudi v: Kaufmann, *Beiträge zur Juristischen Hermeneutik sowie weitere rechtsphilosophische Abhandlungen*, 1984, str. 119 sl.

<sup>7</sup> Npr. López Calera, *La estructura lógico-real de la norma jurídica*, 1969, zlasti str. 129 sl.

<sup>8</sup> Predvsem v delih Ollera, *Derecho y Sociedad. Dos reflexiones en torno a la filosofía alemana actual*, 1973, zlasti str. 44 sl.; *Rechtswissenschaft und Philosophie. Grundlegendiskussion in Deutschland*, 1978, zlasti str. 29 sl.; *Interpretacion del derecho y positivismo legalista*, 1982, passim, zlasti str. 100 sl., 170 sl., 246 sl.

<sup>9</sup> Npr. Saavedra, *Interpretacion del derecho e ideología. Elementos para una crítica de la hermeneutica jurídica*, 1978, passim.

<sup>10</sup> Prim. npr. konceptualizacije glede vloge razumevanja v pravu pri Gadamerju, *Wahrheit und Methode*, 4. izd. (1075), str. 307 sl., najbogatejši raziskavi splošne hermenevtike; tudi Zaccaria, *Hermeneutica e giurisprudenza. I fondamenti filosofici nella teoria di Hans Georg Gadamer*, 1984.

## II. ZAČETKI

V primerjavi z zanimanjem za druga področja se je seveda hermenevtična teorija pozno začela zanimati za pravo. Standardno delo o splošni hermenevtiki v 19. stoletju obravnava sicer teološko in zgodovinsko hermenevtiko, ne pa pravne<sup>11</sup>. Po drugi strani so pravne metodologije dobro poznale pojem "hermeneutica iuris"; vendar so ga uporabljale v nespecifičnem pomenu, če gledamo s stališča današnje pravne hermenevtike<sup>12</sup>, ker so z njim označevale le teorije o razlagi, ki jih je v svojem predavanju o metodah 1802/1803 sistematično predstavil že Savigny<sup>13</sup> in ki so - različno poimenovani - obvladovali metodologije prejšnjega stoletja<sup>14</sup>. Pravna hermenevtika je torej sorazmerno pozno rojen otrok splošne hermenevtične teorije.

Pravna teorija ali metodologija, ki veže uporabo pravnih norm pri konkretnih dejanskih stanovih na razlagalna pravila, gotovo pripravlja pot pravni hermenevtiki, čeprav še ni njena osnova. Kdor določi, da mora razumevanje zakona upoštevati besedilo, sistematično povezavo, voljo zakonodajalca in objektivni pomen zakona<sup>15</sup>, kdor povezuje interpretacijo zakona z vidiki avtonomije (objektivnosti) in enotnosti zakona, kdor daje pomen izvoru, stvarnemu pomenu besedila in primerjavi<sup>16</sup>, vsekakor izhaja iz tega, da je zakon možno in potrebno interpretirati in da različne metode razlaganja lahko pridejo do različnih rezultatov razlage. Metodologija, ki je zgrajena na teorijah o razlagi, vendarle ugotavlja odprtost zakonov in s tem nasprotuje obema temeljnima domnevama vsake stroge pojmovne jurisprudence, po katerih je zakon enoumen in popoln<sup>16</sup>.

Predvsem Coing<sup>17</sup>, ki se je opiral na Bettija<sup>18</sup>, Bollnowa<sup>19</sup>, Gényja<sup>20</sup> in tudi Gadamerja<sup>10</sup>, je kot stožer svoje teorije o razlagi postavil pomanjkljivost in nepopolnost zakonov in s tem ponazoril napetost med vezanostjo sodnika na zakon in njegovo nalogo, da ustvarja pravo<sup>21</sup>. S tem je bil izražen problem, s katerim se pravna hermenevtika ukvarja še danes in ki ga je šola svobodnega prava razrešila pre nagljeno in z radikalnim pretiranjem<sup>22</sup>, problem "pravičnega" ravnanja z zakonom, "pravične" uporabe zakona v posameznem primeru. Ta problem sploh vidimo šele tedaj, ko zakonu

<sup>11</sup> J. Wash, *Das Verstehen. Grundzüge einer Geschichte der hermeneutischen Theorie im 19. Jahrhundert*, 3 deli, 1916, 1929, 1933.

<sup>12</sup> Frommel, *Die Rezeption der Hermeneutik bei Karl Larenz und Josef Esser*, 1981, str. 22 sl.

<sup>13</sup> F.C.v. Savigny, *Juristische Methodenlehre* (ured. Wesenberg), 1951.

<sup>14</sup> Larenz, *Methodenlehre der Rechtswissenschaft*, 4. izd. (1978), I. pogl. 1-3.

<sup>15</sup> Takšna je "klasična" razdelitev nauk o razlagi: gl. npr. Larenz, *Methodenlehre*, str. 307 sl.

<sup>16</sup> Pri čemer na tem mestu ne bi razžičevali, da je bila pojmovna jurisprudenca kdajkoli tako strogo in enoumenno izražena in dokončno oblikovana; v tej zvezi je vredno brati, kaj pravi o recepciji Montesquieuja Ogorek, *De l'esprit des légendes*, v: *Rechtshistorischer Journal* 2 (1983), str. 277 sl. Za sedanjo metodologijo in tudi za pravno hermenevtiko pa predstavlja pojmovna jurisprudenca bolj strašilo kot predmet raziskovanja.

<sup>17</sup> Npr. razdelitev pri Coingu, *Grundzüge der Rechtsphilosophie*, 3. izd. (1976), str. 309. sl.; gl. tudi že istega avtorja, *Die juristischen Auslegungsmethoden und die Lehren der allgemeinen Hermeneutik*, 1959.

<sup>18</sup> Betti, *Teoria generale della interpretazione*, 1955; isti, *Die Hermeneutik als allgemeine Methodik der Geisteswissenschaften*, 1962.

<sup>19</sup> Bollnow, *Das Verstehen. Drei Aufsätze zur Theorie der Geisteswissenschaften*, 1949.

<sup>20</sup> Gény, *Méthode d'interprétation et sources en droit privé positif*, 2. izd. (ponatis 1954).

<sup>21</sup> Coing, zlasti *Grundzüge der Rechtsphilosophie* (op. 15), str. 329 sl., 334 sl.

<sup>22</sup> Prim. predvsem H. Kantorowicz (pseudonim Gnaeus Flavius), *Der Kampf um die Rechtswissenschaft*, 1906; poleg tega Coing, *Grundzüge* (op. 16), str. 334 sl.; Arthur Kaufmann, *Freirechtsbewegung - lebendig oder tot? Ein Beitrag zur Rechtslehre und Methodenlehre*, v: *Juristische Schulung*, 1965, str. 1 sl.; tudi v: isti, *Rechtsphilosophie im Wandel. Stationen eines Weges*, 2. izd. (1984), str. 231 sl.



ne pripisujemo čisto deduktivnega podaljšanja v odločitev ob primeru, ko ne sprejemamo zakona kot osnove za logične sklepe, ko ga razumemo kot neenoumno, nepopolno in v prihodnost odprto navodilo za odločanje. Šele tedaj imamo namreč povod, da razmišljamo o produktivni vlogi tistega, ki zakon "razlaga" ali "uporablja", in v tem zvezi iščemo kriterije pravilnega razlaganja ali uporabe.

### III. POSEBNOSTI

Pravna hermenevtika se približuje problemu pravilnega ravnanja z zakonom na poseben način (in se že v tem razlikuje od drugih teorij). Njen zorni kot je širši kot pri analitičnih teorijah<sup>23</sup> in drugačen kot zorni kot sistemsko-teoretične pravne znanosti<sup>24</sup>.

#### 1. v primerjavi z analitično pravno teorijo

Analitično utemeljenega zanimanja za določenost pravnega jezika - od zakonov prek pravnoznanstvenih teorij do dela na konkretnem dejanskem stanu - ter za jasnost in trdnost pravnih sistemov pravna hermenevtika ne zanetuje, vendar relativizira njegov pomen.

Za pravno hermenevtiko so pogoji za pravilnost ravnanja z normativnimi besedili na bolj temeljni ravni, kot je raven semantike. Jasnost, določenost in konsistentnost same po sebi še ne zagotavljajo pravilnosti, temveč so pogoj za transparentnost in nadzorovanje predvsem sodniškega ravnanja. Čeprav sta transparentnost in nadzorovanje tudi osrednja in nujna cilja današnje pravne teorije, pravne znanosti in pravne prakse, pa mora zadovoljiva teorija pravilne uporabe zakonov ali iskanja prava poleg tega obdelati tudi možnost, da lahko tudi očitna krivica nastopa v analitično brezgrajni obleki<sup>25</sup> in da so značilnosti pravilnega presojanja, ki jih cenijo analitične pravne teorije, zgodovinsko spremenljivi kriteriji, ki so povezani z našim empirično usmerjenim pogledom na svet in znanost<sup>26</sup> in ki drugim pravnim kulturam niso čisto jasni<sup>27</sup>.

#### 2. v primerjavi s sistemsko-teoretično pravno znanostjo

Sistemsko-teoretično utemeljeno zanimanje za produkcijo posledic v pravnem sistemu, ki so ugodne za splošni sistem (absorpcija konfliktov, preusmeritev udeležencev na kognitivno učenje, stopnjevanje obvladljive kompleksnosti), ni zunaj obzorja

<sup>23</sup> Paradigmatično v zborniku (ured. H.J. Koch) *Juristische Methodenlehre und analytische Philosophie*, 1976.

<sup>24</sup> Paradigmatično Luhmann, *Legitimation durch Verfahren*, 2. izd. (1975); kritično s hermenevtičnega stališča Esser, *Vorverständnis und Methodenwahl in der Rechtsfindung. Rationalitätsgrundlagen richterlicher Entscheidungspraxis*, 2. izd. (1972), pogl. IX ("Sistemska teorija in problematika konsenza"), str. 205 sl.

<sup>25</sup> Veliko primerov za to najdemo npr. pri Rühensu, *Die unbegrenzte Auslegung. Zum Wandel der Privatrechtsordnung im Nationalsozialismus*, 2. izd. (1973).

<sup>26</sup> Več v tej zvezi v mojem delu o ciljnih kaznovanja v sociološko usmerjenem kazenskem pravu, v: W. Hassemer/Lidjensen/Naucke, *Fortschritte im Strafrecht durch die Sozialwissenschaften?*, 1983, str. 39 sl., 47 sl.

<sup>27</sup> Poučni primeri za to npr. pri D. Simonu, *Rechtsfindung am byzantinischen Reichsgericht*, 1973, str. 13 sl., 22 sl.

hermenevtičnega spraševanja, vendar ga hermenevtika drugače formulira in drugače lokalizira (ter s tem bistveno spreminja).

Sistemsko-teoretični pravni znanosti in pravni hermenevtiki je skupno znanstveno zanimanje za povezave onkraj pravnega sistema; zlasti iz ontološko in spoznavnoteoretično utemeljenih hermenevtičnih zasnov<sup>28</sup> je očitno, da ta znanost ni ozko omejena na odnos med zakonom in sodnikovo sodbo, temveč gleda na pravni sistem kot na del sveta in znanosti. Poleg tega predstavlja - vsaj v mojih očeh - očitna sistemsko-teoretična usmerjenost pravnega sistema v "output"<sup>29</sup>, okoli katere se v zadnjem času osredinjajo pravnoteoretične in pravnoznanstvene razprave<sup>30</sup>, koncept, ki spada v izročilo pravne hermenevtike; upoštevanje posledic pravnega ravnanja spada k pravičnostnim pričakovanjem in pogojem konsenza, ki so osnove hermenevtičnega nadzorovanja pravilnosti<sup>31</sup>.

Kljub vsemu temu, kar je skupno sistemsko-teoretični in hermenevtični pravni teoriji, pa ne moremo spregledati temeljne razlike, ki je posledica znanstvenega izvora, iz katerega teoriji izhajata in kateremu je vsaka izmed njiju zavezana.

Funkcionalistična sistemska teorija more zaznavati pravne vrednote, kot so načela enakosti, pravičnosti ali avtonomije, le kot obstoječe sistemske funkcije, za hermenevtično teorijo pa so utemeljivi in dejavni pogoji pravnega iskanja prava. Čeprav imata socialna filozofija in opisna socialna teorija veliko skupnega, kar postaja tudi vedno bolj očitno, pa kažeta prav v odnosu sistemsko-teoretične in hermenevtične pravne teorije podedovane razlike. Sistemsko-teoretična funkcionalizacija pravnih vrednot<sup>32</sup> je za hermenevtično pravno teorijo nesprejemljiva, ker te funkcionalizacije ne more preformulirati v svoji lastni pojmovnosti, ki utemeljuje vrednote, ker npr. k njenemu izročilu spada temeljno razlikovanje bistva in obstoja prava, naravnopravnosti in pozitivnosti, pravičnosti in pravne varnosti<sup>33</sup> in ker torej (v kategorijah bistvo, naravnopravnost, pravičnost) obsega področje, ki ga prav funkcionalni opisi ne morejo ustrezno dojeti.

#### IV. VIRI

V Zvezni republiki Nemčiji je pravna hermenevtika<sup>34</sup> prvotno izhajala iz dveh virov, ki se v nekaterih, zlasti novejših zasnovah spet stekata; to sta po eni strani pravna

<sup>28</sup> Predvsem dela Arthura Kaufmanna, ki so združena v njegovem zborniku *Rechtsphilosophie im Wandel* (op. 22), lahko veljajo za tako osnovo pravne hermenevtike; prim. prav tam *Naturrecht und Geschichtlichkeit* (1957), str. 1 sl., 17 sl.; *Gedanken zur Überwindung des rechtsphilosophischen Relativismus* (1960), str. 51 sl., 57 sl.; *Rechtspositivismus und Naturrecht in erkenntnistheoretischer Sicht* (1961), str. 69 sl., 93 sl.; *Die ontologische Struktur des Rechts* (1962), str. 101 sl., 117 sl.; *Gesetz und Recht* (1962), str. 131 sl., 152 sl.

<sup>29</sup> Četudi Luhmann (v: *Rechtssystem und Rechtsdogmatik*, 1947, str. 31 sl.) - po mojem mnenju premalo diferencirano glede na posamezna pravna področja - ne pripisuje pravnemu sistemu uspešne usmerjenosti na posledice, pomeni vendar njegovo priporočilo, da je treba oblikovati "družbeno ustrezne pravne pojme" (prav tam, str. 49 sl.) tako za sistematično zgradbo kot tudi za pravno prakso, usmeritev v "output"; le-ta je v "družbeni ustreznosti" pravnih pojmov.

<sup>30</sup> Prim. npr. - vsakokrat z obilno literaturo - Lübke-Wolff, *Rechtsfolgen und Realfolgen. Welche Rolle können Folgenerwägungen in der juristischen Regel- und Begriffsbildung spielen?*, 1981; W. Hassemer, *Über die Berücksichtigung von Folgen bei der Auslegung der Strafgesetze*, v: *Festschrift für Coing*, Band I, 1982, str. 493 sl.

<sup>31</sup> V tej zvezi zlasti Esser, *Vorverständnis* (op. 24), str. 142 sl.

<sup>32</sup> Prim. npr. paradigmatično o pravičnosti kot "ustrezni kompleksnosti pravnega sistema" Luhmann, *Gerechtigkeit in den Rechtssystemen der modernen Gesellschaft*, v: *Rechtstheorie* 4 (1973), str. 131 sl., zlasti pogl. V sl.

<sup>33</sup> Posebno jasno: Arthur Kaufmann, *Die ontologische Struktur des Rechts* (op. 28), passim.

<sup>34</sup> Splošni pregled tudi Fikentscher, *Methoden des Rechts in vergleichender Darstellung. III: Mitteleuropäischer Rechtskreis*, 1976, str. 429 sl.

metodologija in po drugi strani pravna filozofija. Seveda je to razlikovanje idealno-tipično, saj je že razlikovanje med pravno filozofijo, pravno teorijo in metodologijo problematično<sup>35</sup>. Prav razvoj pravne hermenevtike pa kaže, da moremo ne le jasno razlikovati med pravnofilozofskimi in metodološko usmerjenimi raziskovalnimi poudarki, temveč da njihove skupne točke tudi dokazujejo sovisnost in bogastvo pravnoznanstvenih temeljnih vprašanj. Pravna hermenevtika ima od tega korist.

### 1. Metodologija (konkretni dejanski stan in norma)

Izhodišče za metodološko usmerjeno pravno hermenevtiko, kamor spadajo zlasti imena Esser<sup>36</sup> in Larenz<sup>37</sup>, pa tudi Kriele<sup>38</sup> in Friedrich Müller<sup>39</sup>, je razmerje med normo<sup>40</sup> in življenjskim dejanskim stanom. To izhodišče seveda deli hermenevtika z vsako teorijo ustvarjanja prava (Rechtsgewinnung); kajti da konkretni dejanski stan "spada" pod ustrezno pravno normo, da je norma "primerna" za odločitev o konkretnem dejanskem stanju, da gre torej, kot pravimo, za "subsumpcijo" konkretnega dejanskega stana pod normo - to je skupno vsem predstavam o pravnem uporabljanju norm.

Korak, ki presega to samoumevnost in ki iz teorije šele naredi "hermenevtično" teorijo, je usmerjen v posebno razmerje med normo in konkretnim dejanskim stanom. To razmerje lahko opišemo kot "relacijo", "ustrezanje", "odvisnost". Njegovo znanstveno zasnovano so v novejši pravni metodologiji pripravljala zlasti dela Engischa<sup>41</sup>, čigar pogosto navajana podoba o "potovanju pogleda sem in tja med zgornjim stavkom (torej zakonsko normo; W.H.) in življenjskim dejanskim stanom"<sup>42</sup> nazorno kaže, za kaj gre: normo in primer (ki sta se pri običajni metodologiji sklopila šele po deduktivni subsumpciji norme na primer) je treba v dejanju iskanja prava korakoma spraviti v medsebojen odnos, ju razvijati drugega k drugemu v vedno večji konkretnosti in v toliki meri drug drugega predpostavljata. S tem se dinamizira razmerje med normo in konkretnim dejanskim stanom. Uporabljanje norme postaja konkretizacija norme (ob

<sup>35</sup> O razlikovanju med pravno filozofijo in pravno teorijo Arthur Kaufmann, *Rechtsphilosophie, Rechtslehre, Rechtsdogmatik*, v: Kaufmann/Hassemer (ured.), *Einführung in Rechtsphilosophie und Rechtslehre der Gegenwart*, 4. izd. (1985), str. 1 sl., 9 sl.; o razlikovanju med pravno teorijo in metodologijo W. Hassemer, *Rechtslehre, Methodenlehre und Rechtsreform*, v: Arthur Kaufmann (ured.), *Rechtslehre, Ansätze zu einem kritischen Rechtsverständnis*, 1971, str. 27 sl.

<sup>36</sup> Zlasti: *Vorverständnis und Methodenwahl* (op. 24); *Dogmatik zwischen Theorie und Praxis*, v: *Festschrift für L. Raiser*, 1974, str. 517 sl.; *Juristisches Argumentieren im Wandel des Rechtsfindungskonzepts unseres Jahrhunderts*, Sitzungsberichte der Heidelberger Akademie der Wissenschaften, phil.-hist. Klasse, 1979; sedaj Zaccaria, *Ermenutica e giurisprudenza*. *Saggio sulla metodlogia di Josef Esser*, 1984.

<sup>37</sup> Zlasti: *Methodenlehre der Rechtswissenschaft* (op. 14), II. Systematischer Teil; *Kennzeichen geglückter richterlicher Rechtsfortbildung*, 1965; *Die Bindung des Richters an das Gesetz als hermeneutisches Problem*, v: *Festschrift für E.R. Huber*, 1973, str. 291 sl.

<sup>38</sup> Zlasti: *Theorie der Rechtsgewinnung, entwickelt am Problem der Verfassungsinterpretation*, 2. izd. (1976).

<sup>39</sup> Zlasti: *Normstruktur und Normativität. Zum Verhältnis von Recht und Wirklichkeit in der Juristischen Hermeneutik, entwickelt an Fragen der Verfassungsinterpretation*, 1966; *Juristische Methodik*, 2. izd. (1976); *Strukturierende Rechtslehre*, 1984.

<sup>40</sup> Ne gre torej le za zakonske norme, za kodificirano pravo. Prejudici v "case law" so za hermenevtično teorijo funkcionalno enakovredni zakonskemu pravu; prim. v tej zvezi moje delo *Rechtssystem und Kodifikation. Die Bindung des Richters an das Gesetz*, v: *Einführung in Rechtsphilosophie und Rechtslehre* (op. 35), str. 193 sl., 205 sl.; tudi Fikentscher, *Methoden des Rechts in vergleichender Darstellung*, Zvezek IV; *Dogmatischer Teil*, 1977, str. 202 sl ("Fallnorm"); Schroth, *Philosophische und juristische Hermeneutik*, v: *Einführung in Rechtsphilosophie und Rechtslehre* (op. 35), str. 276 sl., 285 sl.

<sup>41</sup> Zlasti: *Logische Studien zur Gesetzesanwendung*, 3. izd. (1963); *Die Idee der Konkretisierung in Recht und Rechtswissenschaft unserer Zeit*, 2. izd. (1968); *Einführung in das juristische Denken*, 7. izd. (1977).

<sup>42</sup> *Logische Studien* (op. 41), str. 15.

konkretnem dejanskem stanu); odločanje o konkretnem dejanskem stanu postaja oblikovanje konkretnega dejanskega stanu (s pomočjo norme). Norma in konkretni dejanski stan drug drugega proizvajata v procesu uporabljanja norme oz. odločanja o konkretnem dejanskem stanu.

Preden je mogla pravna hermenevtika zasnovati in formulirati to razmerje med normo in konkretnim dejanskim stanom, je morala porušiti podedovano "subsumpcijsko ideologijo". Na osnovi subsumpcijske teze norme in konkretnega dejanskega stanu ni bilo mogoče razgibati, ker je bilo po tej tezi odločanje o konkretnem dejanskem stanu že vedno (čeprav nespoznano) vsebovano v normi in ker je torej uporabljanje norme lahko veljalo le za razvijanje obstoječega normativnega potenciala; za to ni bilo treba ničesar spremeniti, treba je bilo le konkretizirati, aktualizirati in sklepati. Pri rušenju subsumpcijske teze je pravna hermenevtika sodelovala z deli analitične pravne teorije<sup>43</sup> in se dala poučiti jezikoslovnim raziskavam o odvisnosti jezika od sobesedila<sup>44</sup>.

Pravna hermenevtika se je proti pojmovanju, da je uporabljanje zakona samo subsumpcija konkretnega dejanskega stanu pod normo s pomočjo deduktivnega sklepanja, bojevala na obeh ravneh, za kateri je subsumpcijska teza mislila, da je našla na njih svojo pojmovnopravno zanesljivost: na ravni zakonskega besedila in na ravni teorij o razlagi in argumentaciji. To tezo se je dalo oslabiti le, če se je moglo pokazati, da niti jezik zakona ne določa (popolnoma) njegove uporabe pri primeru niti metodologije razlaganja in argumentacije ne določajo enoumno, kako mora sodnik vsakokrat razlagati.

### a. Besedilo zakona

Že interesna jurisprudenca<sup>45</sup> je odpravila predstavo, da je zakon lahko enoumen in popoln - ti dve lastnosti pa bi bili potrebni predpostavki za subsumpcijsko sklepanje iz zakona. Pravna hermenevtika je šla ob podpori novejšega jezikoslovja še dlje po tej poti in pokazala<sup>46</sup>, da je jezik zakonov prav tako večpomenski kot pogovorni jezik, da je pomen besed odvisen od govornega položaja, zgradbe stavka in besednih polj in da večpomenske pojme v pravnem jeziku lahko razlikujemo glede na nedoločenost, poroznost, potrebo po napolnitvi z vrednostjo in odnos do dispozicije<sup>47</sup>.

Jedro teh raziskav je spoznanje, da zakon svojega uporabljanja ob konkretnem dejanskem stanu ne more strogo določati, temveč v najboljšem primeru daje navodila. Pri vsakem odločanju o podreditvi konkretnega dejanskega stanu zakonu potrebuje oseba, ki odloča, informacije, ki ne izhajajo iz samega zakona, vodijo pa odločanje. Tudi noveliranje zakona, ki naj bi zajezilo razlago zakona, ki nasprotuje zakonodajalčevi volji, je spet pod interpretacijsko prevlado sodne prakse, ker mu nujno odpira možnosti

<sup>43</sup> Prim. v tej zvezi npr. jedrati povzetek tipov semantičnih prostorov pri H.-J. Kochu, *Über juristischdogmatisches Argumentieren im Staatsrecht*, v: Koch (ured.), *Seminar: Die juristische Methode im Staatsrecht. Über Grenzen von Verfassungs- und Gesetzesbindung*, Frankfurt am Main 1977, str. 13 sl., 29 sl., 41 sl.; tudi npr. Priestler, *Zum Analogieverbot im Strafrecht*, v: Koch (ured.), *Juristische Methodenlehre* (op. 23), str. 155 sl.

<sup>44</sup> O tem npr. moje delo *Tatbestand und Typus. Untersuchungen zur strafrechtlichen Hermeneutik*, 1968, str. 66 sl.

<sup>45</sup> Posebno jasno Heck, *Begriffsjurisprudenz und Interessenjurisprudenz*, dodatek k: Heck, *Grundriß des Schuldrechts*, 1929 (ponatis 1958), str. 471 sl.

<sup>46</sup> V tej zvezi *Tatbestand und Typus* (op. 24), str. 67 sl.; Arthur Kaufmann, *Recht und Sprache*, 1983; tudi isti, *Beiträge zur juristischen Hermeneutik* (op. 6), str. 101 sl.

<sup>47</sup> Zgodičen prikaz v mojem delu *Einführung in die Grundlagen des Strafrechts*, 1981; paragraf 18 o vsakdanjem jeziku, paragraf 19 o jeziku zakonov.

razlaganja<sup>48</sup>. Torej zakon nikoli ne more "dohiteti" svojega razlaganja; tisti, ki razlaga, najde v zakonu vedno le nepopolno informacijo za odločitev, ki mu pušča prostor za odločanje<sup>49</sup>.

## b. Teorije o razlagi

Drugi instrument za zagotavljanje strokovnega ravnanja z zakonom je metodologija, ki v pravih razlage in argumentacije daje navodila za pravilno odločanje, sklepanje in utemeljevanje. Analogija in *argumentum e contrario*; sklepi *a fortiori*, *a minore ad maius* ali obratno; ukazi, da je treba upoštevati besedilo zakona, sistematično povezanost norm, voljo zakonodajalca ali objektivni pomen zakona, pri tem pa se ne sme prekoračiti ustavnih meja - vse to niso le jezikovna pravila, ampak tudi pravila odločanja, ki naj bi ustvarila in zagotovila povezavo med normo in odločitvijo o konkretnem dejanskem stanu. Metodološko usmerjena pravna hermenevtika, začenši z deli *Esserja*<sup>50</sup>, je poudarila, da velja za navodila metodologije isto kot za zakon: prostora za razlaganje zakonov in iskanje prava ne morejo odstraniti, lahko ga kvečjemu strukturirajo.

Že glede razdelitve in vsebine teorij o razlagi ni enotnosti<sup>51</sup>. Razlikujejo razlago in konkretizacijo norme, cilj razlage in sredstvo razlage, subjektivno in objektivno razlago itd., različne razdelitve pa pomenijo tudi različne vsebine. Tako pomeni "zgodovinska" razlaga nekaj drugega, če jo omejuje "genetična" razlaga<sup>52</sup> ali ne<sup>53</sup>. Iz tega izhaja, da ta del metodologije ne daje na razpolago nobenega sistema pravil, s katerega pomočjo bi bilo mogoče razlagati *more geometrico*; kajti kdor hoče uporabiti zakon s pomočjo teorije o razlagi, se mora pred tem najprej odločiti med različnimi sistemi razlage, za svojo odločitev torej potrebuje informacije, ki mu jih prav metodologija ne daje na razpolago.

Še večjega pomena za oblikovanje prostorov za razlaganje pa je okoliščina, da metodologija sicer vsebuje pravila razlage, nima pa nobenega meta-pravila za razlago.

Teoretično razumljivo je in sodna praksa vedno znova jasno potrjuje<sup>54</sup>, da ima izbira nekega določenega pravila razlage velike posledice; če se razsoja po volji zakonodajalca, po besedilu norme ali po njenem smislu, se pride praviloma do različnih rezultatov razlage. Torej lahko pravila razlaganja povzročijo "vezanost" sodnika samo tedaj, če mu ne bi predpisovala samo - kar delajo - vsakokrat določenega postopka razlage, temveč bi poleg tega tudi predpisovala - česar ne delajo -, v katerih odločitvenih situacijah se mora ravnati po katerem pravilu razlage: če bi torej vsebovala meta-pravilo za svojo uporabo.

<sup>48</sup> Razvijam v svojem delu *Rechtstheorie, Methodenlehre und Rechtsreform* (op. 35).

<sup>49</sup> To ima seveda posledice za sodnikovo vezanost na zakon, o kateri so že v časih interesne jurisprudence razpravljali kot o spomen vprašanju; v tej zvezi prim. spor med Stampejem, *Rechtfindung durch Interessenwägung*, v: *Deutsche Juristen-Zeitung* 10 (1905), 713 sl., in Heckom, *Interessenjurisprudenz und Gesetzestreue*, prav tam 1140 sl. O današnjem stanju diskusije W. Hassemmer, *Rechtssystem und Kodifikation* (op. 40); Lorenz, *Die Bindung des Richters* (op. 37).

<sup>50</sup> *Zlasti Vorverständnis und Methodenwahl* (op. 24), str. 124 sl. in passim.

<sup>51</sup> O tem in naslednjem poučno Schroh, *Philosophische und juristische Hermeneutik* (op. 40), str. 288 sl.

<sup>52</sup> Tako npr. Müller, *Juristische Methodik* (op. 39), str. 160 sl.

<sup>53</sup> Tako pododovani in še danes splošni nauk, ki ga prenašajo tudi dogmatični predmeti; prim. npr. Jescheck, *Lehrbuch des Strafrechts. Allgemeiner Teil*, 3. izd. (1978), paragraf 17 IV, ki se usmerja predvsem ob Engischu.

<sup>54</sup> Bogat material v tej zvezi je prinesel mlincenski raziskovalni projekt "Argumentacijsko-teoretični vidiki sprememb razsojanja najvišjih sodišč", ki so ga vodili Arthur Kaufmann, Ulfrid Neumann in Jochen Schneider in katerega rezultati še niso bili objavljeni.

To pravilo ne obstaja. Poskusi<sup>55</sup>, da bi pravila razlage spravili v razumen odnos oz. jih razvrstili, teoretično niso prepričljivi in jih praktično ne upoštevajo<sup>54</sup>. Pravila razlage torej ne določajo rezultatov. So ponudbe, da bi zaželeno (in drugače poiskane) rezultate legitimirali, kot da se ujemajo z voljo zakonodajalca, z besedilom zakona itd.: so sredstva prikazovanja in ne produkcije razlage zakonov.

### c. Teorije o argumentaciji

Prav nič drugače ni z argumentacijskimi pravili pravne metodologije, sklepi *a fortiori*, *a similibus ad similia*, *e contrario* itd.<sup>56</sup> Tudi ti postopki predpostavljajo predhodno odločitev o kriterijih, ki jih sami ne vsebujejo. Ta odločitev se tiče primerljivosti (podobnost, nepodobnost) konstelacij, ki se s sklepanjem primerjajo. O tej primerljivosti argumentacijska pravila nič ne povedo; omogočajo le - glede tega so podobna pravilom razlage - strokovni prikaz in legitimacijo odločitve, ki jo je pred tem določila podobnost (kot predpostavka sklepanja po podobnosti) ali nepodobnost (kot predpostavka obratnega sklepanja).

S tem je bilo razmerje med normo in konkretnim dejanskim stanom osvobojeno pojmovno-pravne odrevenelosti in se je odprlo za medsebojen odnos. Zakona in metodoloških pravil ni bilo več mogoče pojmovati kot trdno določenih postavk, iz katerih bi mehanično izhajala odločitev o konkretnih dejanskih stanovih. Če smo se hoteli izogniti teoretično naivnemu, praktično nevarnemu in ustavno-pravno zaprtemu izhodu, po katerem bi lahko sodnik prazne prostore razlage zakona svojevoljno napolnjeval po lastnem okusu, nas je poznavanje odprtosti programov za pravne odločitve prisililo, da smo se spraševali dalje glede možnosti, ki so na razpolago za konkretizacijo zakona v smeri konkretnega dejanskega stanu, o katerem se je treba odločati. Konkretizacija zakona glede na konkretni dejanski stan je morala biti metodološki<sup>57</sup> program teorije o razlagi, potem ko je bilo jasno, da niti sam zakon niti metodološka pravila sami po sebi ne morejo zagotoviti razlage zakonov.

## 2. Pravna filozofija (*Sein in Sollen*)

Program konkretizacije zakona glede na konkretni dejanski stan je pripravil drugi vir pravne hermenevtike v Zvezni republiki Nemčiji, namreč pravnofilozofski. Tudi tam je bil osrednji predmet razmišljanja konkretizacijski teorem, ta razmišljanja pa so prav tako - seveda po drugih poteh - privedla do novega razumevanja norme in konkretnega

<sup>55</sup> Npr. pri Larenzu, *Methodenlehre* (op. 13), str. 332 sl.

<sup>56</sup> Prim. npr. Pawlowski, *Methodenlehre für Juristen. Theorie der Norm und des Gesetzes*. Učbenik, 1981, št. 69.

<sup>57</sup> Poleg metodološkega programa je moral iz spoznanja o odprtosti zakona izhajati tudi pravno-sociološki program, ki ni spraveval po "pravilnem", temveč po "dejanskem" izpolnjevanju prostorov sodniškega odločanja in pri tem naletel na držo, dispozicije, podzavestne motive, igro vlog itd.; prim. v teh zvezi Rottleuthner, *Richterliches Handeln. Zur Kritik der juristischen Dogmatik*, 1973, drugi del, str. 61 sl. ("O sociologiji sodniškega ravnanja"); o pravni hermenevtiki prav tam, str. 32 sl.

dejanskega stanu, ki se je povežalo z metodološkimi spoznanji pravne hermenevtike in jo globlje utemeljilo<sup>58</sup>.

Izhodišče pravnofilozofske usmerjene pravne hermenevtike, ki jo je - ob opiranju zlasti na *Radbrucha*<sup>59</sup> - izdelal predvsem *Arthur Kaufmann*<sup>60</sup>, h kateri pa lahko štejemo tudi teoretike narave stvari<sup>61</sup>, stvarnologičnih struktur<sup>62</sup> ali "narave stvari s spreminjajočo se vsebino"<sup>63</sup>, je razmerje med pravom in zakonom, esenco in eksistenco, bistvom in bivanjem, med *Sollen* in *Sein*. To razmerje pojmujejo kot "ontološko diferenco" in opisujejo kot "napetostno polje" ali "ustrezanje".

Kar je za metodološko varianto pravne hermenevtike pomenilo razdretje toge povezave med normo in konkretnim dejanskim stanom, je bilo za pravnofilozofske variante razdretje odnosa izpeljave med naravnim pravom in pozitivnim pravom (zakonom), drugače povedano, možnost "pravičnega" prava po koncu vedno in povsod veljavnega abstraktnega naravnega prava. Tudi pravnofilozofska varianta je torej nastala iz kritike varljive zanesljivosti pri iskanju pravičnih pravnih odločitev, iz kritike možnosti preproste dedukcije iz nadrejenih odločitvenih načel. Tudi pravnofilozofska varianta pravne hermenevtike je odklanjala, da bi po koncu naravnopravnih odločitvenih determinacij vsako poljubno zakonodajalčevo odločitev pozitivistično sprejela kot "pravično". Tudi ona se je spraševala dalje po možnostih konkretizacije "pravičnega prava" v smeri konkretnega dejanskega stanu, o katerem se je treba odločiti. Tudi ona je iskala odgovor na to vprašanje v odnosu: med *Sollen* in *Sein*, med esenco in eksistenco, in je s tem razgibala razmerje med pravilom odločanja in predmetom odločanja, potem ko sta ga teorija o naravnem pravu in pozitivizmu pojmovala le mehanistično<sup>64</sup>.

"Pravo je ustrezanje med *Sollen* in *Sein*" - ta programski stavek zajame bistvo pravnofilozofske hermenevtike. Je središčna teza spisa, ki je v nemški literaturi združila metodološko in pravnofilozofske variante pravne hermenevtike<sup>65</sup>. Ustrezanje je ontološko utemeljeno v analogičnosti *Sein* in spoznanja<sup>66</sup>. Vsako iskanje prava ima analogično strukturo<sup>67</sup>, je "vzpostavitev ustreznosti" med življenjskim dejanskim stanom in normo<sup>68</sup>.

S tem je ustvarjena povezava med metodološko in pravnofilozofske variante pravne hermenevtike. Razmerje med normo in konkretnim dejanskim stanom, ki se je po uničenju subsumpcijske teze razgibalo, najde ustrezanje v razmerju med *Sollen* in *Sein*. Pravna hermenevtika vidi svoj specifični predmet v teh razmerjih in v medsebojnem

<sup>58</sup> Zgoščen prikaz z literaturo v mojem delu *Der Begriff des positiven Rechts*, v: *Zeitschrift für vergleichende Rechtswissenschaft* 77 (1978), pod B (102 sl.).

<sup>59</sup> Predvsem: *Rechtsphilosophie*, 8. izd. (1973, ured. Hans P. Schneider in Erik Wolf); *Die Natur der Sache als juristische Denkform*, 1948 (nova izdaja 1960); *Vorschule der Rechtsphilosophie*, 3. izd. (1965, ured. Arthur Kaufmann).

<sup>60</sup> Prim. predvsem dela, ki so združena v zbornikih *Juristische Hermeneutik* (op. 6) in *Rechtsphilosophie im Wandel* (op. 22).

<sup>61</sup> Predvsem Mathofer, *Die Natur der Sache*, 1958; Bobbio, *Über den Begriff der "Natur der Sache"*, 1958; Baratta, *Natur der Sache und Naturrecht*, 1959; Schambeck, *Der Begriff der "Natur der Sache"*, 1960; vsi našinjeni v: Arthur Kaufmann (ured.), *Die ontologische Begründung des Rechts*, 1965, str. 52 sl.; 87 sl.; 104 sl.; 164 sl.

<sup>62</sup> Predvsem Stratenswerth, *Das rechtstheoretische Problem der "Natur der Sache"*, 1957, str. 7 sl., 28 sl.; Welzel, *Wahrheit und Grenze der Naturrechts*, 1963, str. 13 sl.

<sup>63</sup> Predvsem Stammler, *Die Lehre von dem richtigen Rechte*, 2. iz. (1926).

<sup>64</sup> V zvezi s tem in naslednjim izčrpeje moj prikaz *Die Hermeneutik im Werk Arthur Kaufmanns*, v: *Dimensionen der Hermeneutik* (op. 1), str. 1 sl., 3 sl., 7 sl.

<sup>65</sup> Arthur Kaufmann, *Analogie und "Natur der Sache". Zugleich ein Beitrag zur Lehre vom Typus*, 2. izd. (1982), str. 18.

<sup>66</sup> Prav tam, str. 29 sl.

<sup>67</sup> Prav tam, str. 37.

<sup>68</sup> Prav tam, str. 38.

odnosu razmernih kategorij. Iz tega razvija svojo teorijo o razlaganju zakona in o odločanju o življenjskem dejanskem stanju.

## V. POU DARKI

Seveda lahko razmerje med konkretnim dejanskim stanom in normo, med *Sein* in *Sollen* dinamizirano le s pomočjo elementa, ki obeh razmernih kategorij ne povezuje le situacijsko in slučajno. *Sollen* in *Sein*, norma in konkretni dejanski stan lahko postanejo medsebojno produktivni le, če premagamo njihovo metodološko-dualistično ločevanje, če pokažemo most med njimi, ki jih ne samo povezuje med seboj, temveč je z njim vsak od njih sam neločljivo povezan. Ta most najde pravna hermenevtika že pripravljen po eni strani v osnutkih "konkretnega naravnega prava", po drugi strani pa v teoriji o razumevanju.

### 1. Konkretno naravno pravo

"Konkretno naravno pravo", ki je po eni strani premagalo spoznavnoteoretično naivnost podedovanega abstraktnega, nadzgodovinskega naravnopravnega mišljenja (in je glede tega "konkretno"), po drugi strani pa nasproti pozitivizmu vztraja pri značaju "pravičnega" in vsebinsko "prilnega" (in glede tega ostaja "naravno pravo"), so iskali po različnih poteh: v teorijah o "naravi stvari" ali o "stvarnologičnih strukturah" ali tudi v "institucionalnih pravnih teorijah"<sup>69</sup>. Vsem so skupna naslednja temeljna prepričanja: Stroga ločitev med *Sein* in *Sollen* (metodološki dualizem) je analitično možna, fenomenološko pa napačna; nasprotuje vsemu človeškemu izkustvu. Ne moremo namreč najti niti čistega *Sein* niti *Sollen*. Tudi prava ne moremo dojeti kot "čiste" pravilnosti ali preprostega dejstva. Tako kot pozitivnost potrebuje pravičnost, tudi pravičnost potrebuje pozitivnost.

S tem je bila ustvarjena povezava med *Sein* in *Sollen*, ki ju je nujno usmerjala drugega k drugemu. Če si *Sollen* brez povezanosti s konkretnimi dejanskimi stanovi ni bilo mogoče misliti (in obratno), je bila naslednja naloga pravne filozofije, da izdela posredovanje pravičnosti in pozitivnosti prava, in naslednja naloga pravne metodologije, da razvije postopke za približevanje življenjskega dejanskega stanju in norme.

### 2. Teorije o razumevanju

Ista določitev nalog pravne metodologije je izšla iz prevzeta splošne hermenevtike, predvsem kot so jo oblikovali *Schleiermacher*<sup>70</sup>, *Dilthey*<sup>71</sup> in *Gadamer*<sup>72</sup>, pa tudi

<sup>69</sup> Povzemajoč zgoščen prikaz z literaturo v Arthur Kaufmann/Winfried Hassemer, *Grundprobleme der zeitgenössischen Rechtsphilosophie und Rechtstheorie*, 1971, str. 18 sl., 23; prim. tudi Ellscheid, *Das Naturrechtsproblem. Eine systematische Orientierung*, str. 171 sl., 186 sl (3,5); Arthur Kaufmann, *Problemggeschichte der Rechtsphilosophie*, str. 82 sl. - oboje v: *Einführung in Rechtsphilosophie und Rechtstheorie* (op. 35).

<sup>70</sup> *Predvsem Sämtliche Werke*, 1. del, 7. zvezek, 1838 (ured. Lücke), str. 143 sl.

<sup>71</sup> *Predvsem Gesammelte Schriften*, zvezek VII, 1966 sl.



Heidegger<sup>73</sup>. Ne da bi upoštevali razlike med temi oblikami<sup>74</sup>, ki so za splošno hermenevtiko gotovo pomembne, lahko kot bistveno za pravno hermenevtiko poudarimo naslednje: razlaga zakona je razumevanje besedila. Razumevanje besedila je le en način razumevanja kot splošne oblike človeškega bivanja in zgodovinske povezave učinkov. Razumevanje predpostavlja predhodno poseganje po smislu, uvrščanje dela, ki naj bi ga razumeli, v vnaprej postavljeno celoto. Razumevanje je torej razvijajoč se proces približevanj, proces, ki približuje razumevajoči osebek in predmet, ki ga je treba razumeti, drugega drugemu in ju s tem drugega ob drugem spreminja. Ta proces se razvija v času; v njem sodelujeta razumevajoči posameznik s svojo življenjsko zgodbo in izročilo v družbi ("predhodno razumevanje"). Ker ni gledanje (osebka nasproti predmetu), temveč razvijajoče se približevanje, poteka v krogih ali, pravilneje rečeno<sup>75</sup>, v obliki spirale: osebek in predmet se v procesu razumevanja gibata drug k drugemu, na stopnjah približevanja drug drugega predpostavljata. To gibanje izključuje, da bi mogli odmeriti in znova premeriti uspešno razumevanje ("resnično" spoznanje). Ker *res* in *intellectus* nista med seboj v statičnem razmerju gledanja, temveč v dinamičnem razmerju približevanja, "resnica" ne more biti "adaequatio rei et intellectus"; nasprotno, je pojav, ki je stvar dialoga, konsenza in postopka<sup>76</sup>.

Vidimo, da je splošna hermenevtika blizu *Engischevi* podobi o "potovanju pogleda sem in tja"<sup>77</sup>, pa tudi sodobnim naukom konkretnega naravnega prava. Vselej gre za konkretno dogajanje, za proces približevanja osebka in predmeta, *Sollen* in *Sein*, norme in konkretnega dejanskega stanu; vselej je vsak pol približevanja zasnovan kot odprt k drugemu polu in vselej rezultata približevanja ne moremo izračunati *more geometrico*.

### 3. Trije toposi

Pravna teorija in pravna metodologija sta to spoznanje večkratno izkoristili. Ta uporaba sega prek sodniške prakse<sup>78</sup> prav do pravne retorike<sup>79</sup> in tehnike poučevanja<sup>80</sup>. Tu je ne moremo podrobneje razlagati. Na koncu bi želel označiti le tri topose, okoli katerih se v tem času osredinja pravna hermenevtika: konkretizacija norme in oblikovanje konkretnega dejanskega stanu; predhodno razumevanje; scenično razumevanje.

<sup>72</sup> Prim. zgoraj op. 10.

<sup>73</sup> *Sein und Zeit*, 11. izd. (1967), zlasti str. 148 sl., 310 sl.

<sup>74</sup> Prim. v tej zvezi povzemajoče prikaze pri Schrothu. *Theorie und Praxis subjektiver Auslegung im Strafrecht*, 1983, str. 23 sl.; Rottleuthner, *Richterliches Handeln* (op. 57), str. 32 sl.; splošneje Wittmann, *Der existenzialontologische Begriff des Versteehens und das Problem der Hermeneutik*, str. 41 sl., in U. Neumann, *Zum Verhältnis von philosophischer und juristischer Hermeneutik*, str. 49 sl. - oboje v: *Dimensionen der Hermeneutik* (op. 1).

<sup>75</sup> W. Hassener, *Tatbestand und Typus* (op. 44), str. 107 sl.

<sup>76</sup> To izčrpnje razvijam v svojem delu *Einführung* (op. 47), paragraf 16 II 3, ekskurz 2.

<sup>77</sup> Prim. zgoraj pri in v op. 41, 42.

<sup>78</sup> Splošno Baratta, *Über Juristenrecht*, v: *Dimensionen der Hermeneutik* (op. 1), str. 57 sl.

<sup>79</sup> Haft, *Juristische Hermeneutik und Rechtsrhetorik*, v: *Dimensionen der Hermeneutik* (op. 1), str. 91 sl.

<sup>80</sup> Philipps, *Juristische Hermeneutik und Lehrtechnologie*, v: *Dimensionen der Hermeneutik* (op. 1), str. 103 sl.

## a. Konkretizacija norme in oblikovanje konkretnega dejanskega stanu

Mnenje, da je uporabljanje zakona subsumpcija konkretnega dejanskega stanu pod normo, ne temelji le na teoretično naivnem<sup>81</sup>, temveč tudi na praktično omejenem gledanju. To je pogled revizijskega sodnika, ki dobi gotov konkretni dejanski stan in ima potem samo še nalogo, da preveri uvrstitev tega konkretnega dejanskega stanu. To je le majhen del pravne prakse. Pri tem načinu gledanja se ne upošteva npr. dejavnost strank in odvetnikov ter naloga poizvedbenih organov in sodnikov, ki je v tem, da ustvarijo konkretni dejanski stan, ki ga je potem treba pravno presoditi.

Konkretni dejanski stanovi niso dani vnaprej, tudi se ne ustvarijo sami, temveč so rezultat ustvarjalnega postopka, pri katerem je produktivno udeležen tisti, ki hoče uporabljati zakon. Pravna hermenevtika je to spoznanje jasno izoblikovala in o njem obširno razpravljala<sup>82</sup>.

Polja v pravne razumevanja, ki ju je treba drugega drugemu približati, da si bosta ustrezala, sta zakonska norma in življenjski dejanski stan. Norme ne moremo razumeti brez predstave o okoliščinah, katerim naj bi se prilegala<sup>83</sup>. Kdor si predstavlja vsebino nekega *Sollen*, povezuje *Sollen* z - mišljenimi ali opazovanimi - dejstvi. Prav tako kot ne "obstaja" norma, pri kateri bi bil odmišljen vsak *Sein*, tudi ne "obstaja" konkretni dejanski stan, pri katerem bi odmislili vsako normo. Po eni strani bi bilo nesmiselno vključiti sleherni "konkretni dejanski stan" v pravno razmišljanje; za to razmišljanje so v vsakdanjem življenju pomembne samo okoliščine, ki imajo lahko praven pomen, "pravnega pomena" pa ne moremo dojeti brez predstave o pravnih pravilih<sup>84</sup>. Po drugi strani pa so - in to je pomembnejše - konkretni dejanski stanovi vedno rezultat izbire in strukturiranja informacije. Okoliščine zunanjega sveta so v vsaki situaciji tako številne in zapletene, da jih v njihovi celotnosti že ne moremo zaznati. Povežemo jih v "celoto" in "obliko", ki daje neki "smisel"; to pa ne pomeni nič drugega, kot da jih vsakokrat izberemo in strukturno povežemo. Človeškega zaznavanja in jezika si ne moremo misliti brez izbire in strukturiranja.

"Dogajanje v zunanem svetu" prav tako postane "življenjski dejanski stan" in potem "pravni konkretni dejanski stan" s postopki izbire in strukturiranja. Izbire in strukturiranja pa si spet ne moremo misliti brez načel, ki vodijo zaznavanje in odločanje, brez védenja, kaj naj velja kot "pomembno" in kaj kot "nepomembno", kaj naj bo središčno in kaj obrobno. Ta načela so za oblikovanje konkretnega dejanskega stanu norme, katerim mora konkretni dejanski stan ustrezati.

Torej niti norme niti konkretnega dejanskega stanu ne moremo niti razumeti niti ustvariti brez vsakokratnega drugega pola. Konkretizacija norme se lahko razvija le korakoma ob hkratnem ustvarjanju konkretnega dejanskega stanu. Zato pravna

<sup>81</sup> O tem zgoraj pogl. IV. 1.

<sup>82</sup> Temeljno delo Hruschka, *Die Konstitution des Rechtsfalles. Studien zum Verhältnis von Tatsachenfeststellung und Rechtsanwendung*, 1965.

<sup>83</sup> Primerjajmo lepo Radbruchovo podobo, v kateri se ponovno kaže, kako se ujemata hermenevtična pravna filozofija in metodologija: "Umetniška ideja je drugačna, če naj bi se uresničila v marmorju, kakor če naj bi se uresničila v bronu. Ta odnos med idejo in snovjo bi lahko imenovali snovna določenost ideje" (*Die Natur der Sache als juristische Denkform*, 1960, str. 17).

<sup>84</sup> Tako imajo npr. premoženjske razmere nekega človeka čisto različen pravni pomen, če gre za davčno pravo, volivno pravo ali kazensko pravo; pri volivnem pravu je njihova nepomembnost zgodovinski dosežek; pri kazenskem pravu so te razmere praviloma brez pomena pri ugotavljanju krivde, lahko pa imajo pomen za odmero kazni - če gre npr. za določitev denarne kazni: vedno pa o pomembnosti odloča program pravnih norm.

hermenevtika označuje iskanje prava kot "razvijanje abstraktnega in konkretnega dejanskega stanu drugega ob drugem v kategoriji hkratnosti"<sup>85</sup>.

## b. Predhodno razumevanje

Ko se dogaja oblikovanje konkretnega dejanskega stanu s pomočjo pravne norme, pa se s tem hkrati sproži še en problem. Kajti norma ni na razpolago - zunaj konkretnega postopka razlage - kot nekakšna gotova računska vrednost, temveč je tudi sama pojav, ki se mora v procesu razlage dinamično razviti. Če natančno pogledamo, ne smemo govoriti o "normi", temveč le o "razumevanju norme" pri tistem, ki jo želi razumeti. To razumevanje norme ni niti statičen niti objektivni pojav; nujno se spreminja med procesom razumevanja in je zmožnost tiste osebe, ki opravlja proces razumevanja. Torej moramo - prav na področju prava, za katero je tipično, da ima razumevanje ali napačno razumevanje boleče posledice za druge ljudi - kritično spraševati, kako se taki procesi lahko upravičijo kot "pravilni", kako prizadete tretje osebe take procese lahko nadzirajo in se varujejo pred napačnim razumevanjem. Pravna hermenevtika odgovarja na to vprašanje s kategorijo "predhodnega razumevanja", ki ga je prevzela iz splošne hermenevtike in ga plodno uporabila pri svojih problemih<sup>86</sup>.

Že spoznanje, da je iskanje prava proces razumevanja, je temelj za previdnost in kritičnost glede poteka in rezultata iskanja prava. Kajti razumevanje prvič ni nadomestljivo in ponovljivo, je (uspešna ali neposrečena) storitev nekega posameznika v času: nekdo drug bi morda razumel drugače in drugo, isto pa velja tudi za tega posameznika v drugi situaciji. Poleg tega noben človek ničesar ne razume "čisto" ali celo "objektivno"; nasprotno, predmet vidi s svojimi lastnimi očmi, na osnovi svojih lastnih življenjskih upanj, razočaranj in strahov, izbira in strukturira<sup>87</sup> s pomočjo svojih osebnih pričakovanj pomena, svojega osebnega predhodnega razumevanja. Če gledamo tako, ima kategorija predhodnega razumevanja slabšalen pomen predsodka ali celo pristranosti: razlaga zakona naj bi bila "rezultat svojega rezultata", kot je to nekoč izrazil *Gustav Radbruch*<sup>88</sup>, pričakovanje pomena naj bi ustvarjalo pomen.

Ta pogled na predhodno razumevanje je sam po sebi pravilen, vendar nepopoln. Po pravici izraža, da ni razumevanja brez življenjsko utemeljenega pričakovanja pomena. Zanimarja pa dejstvo, da predhodno razumevanje ni le življenjski in s tem individualen pojav. Zato vzbuja napačen vtis, kot da bi obstajala alternativa k predhodnemu razumevanju, kot da bi bilo možno razumevanje "brez predsodkov".

Pričakovanja pomena, predhodna razumevanja so le v končni fazi zmožnosti posameznikov. Najprej so znamenja družbe in kulture, rezultati zgodovinske "povezave učinkov", v kateri niso le ljudje, temveč tudi njihovo vsakokratno pravo. Toliko niso situacijska, individualna in spontana, temveč objektivna in trajna. Predhodna

<sup>85</sup> W. Hassemer, *Tatbestand und Typus* (op. 44), str. 108.

<sup>86</sup> Temeljno Esser, *Vorverständnis und Methodenwahl* (op. 24), str. 136 sl. in passim; z drugimi poudarki tudi W. Hassemer, *Einführung* (op. 47), paragraf 14, paragraf 15 I ekskurz 1.

<sup>87</sup> Prim. zgoraj pod V. 3. a.

<sup>88</sup> Radbruch, *Einführung in die Rechtswissenschaft*, 7. in 8. izd. (1929), str. 129. Citat v celoti: "Razlaga je rezultat - svojega rezultata, sredstvo razlage se šele izbere, ko je rezultat že dognan, takoimenovana sredstva razlage so v resnici namenjena le za to, da se naknadno iz besedila utemelji, kar se je v ustvarjalni dopolnitvi besedila že našlo."

razumevanja so poleg tega tudi rezultati poklicne socializacije; v izobraževanju pravnikov po pravici lahko vidimo poskus izročanja in obdelave pravnih pričakovanih pomena.

Če gledamo tako, bi bilo naivno in nevarno, če bi hoteli sodnika zapriseči k razlagi zakonov "brez predsodkov", zahtevati od njega, da se ogiba predhodnih razumevanj. Ker tega ne more, saj ne stoji zunaj družbe in zgodovine, bi bile v praksi posledice takega priporočila sodniške taktike zamegljevanja in zamolčevanja. Tudi splošna hermenevtika je ironizirala poskus, da bi se izognili hermenevtičnemu krogu, in priporočila, "naj ne bi šli iz kroga, temveč na pravi način vstopili vanj"<sup>89</sup>. Za sodniško prakso to lahko le pomeni, da odkriva predhodna razumevanja, ki tako postanejo priobčljiva in jih je mogoče nadzirati, da se obveže k popolni refleksiji in argumentaciji v postopku<sup>90</sup>. Če je predhodno razumevanje pogoj za možnost razumevanja, pravilnosti sodniškega razumevanja ne moremo ustvarjati in preverjeti substancionalno, temveč le proceduralno.

### c. Scenično razumevanje

S tem smo dosegli raven, s katere pravna hermenevtika danes lahko doživi nadaljnji razvoj: raven postopka<sup>91</sup>.

Čeprav se splošna hermenevtika že zgodaj - zlasti pri *Diltheyu* - ni osredotočala le na razumevanje besede, temveč je nasprotno imela pred očmi hkrati tudi življenjske izraze ali tuja duševna stanja kot predmet razumevanja, pa pravna hermenevtika ni upoštevala tega izročila; samo sebe je razumela kot hermenevtiko besedila, svoje zanimanje je omejevala na razmerje med normo in konkretnim dejanskim stanom in se znotraj tega razmerja neprimerno bolj ukvarjala z razlaganjem zakona kot z ustvarjanjem konkretnega dejanskega stanu<sup>92</sup>.

Ta omejitve za predmet ni primerna:

Pravno - tudi sodniško - ravnanje je čisto na koncu delo z besedili, v bistvu šele v sodniškem posvetu in sojenju. Pred tem pa je v bistvu komunikacija in interakcija med ljudmi, je proces, bežno in neponovljivo dogajanje v času, ravnanje tudi z izgovorjeno besedo in ne le z napisanim besedilom, delovanje v nizih dejanj in strategij. V tej scenični fazi sodniškega ravnanja se konkretizacija norme in oblikovanje konkretnega dejanskega stanu resnično dogajata, predhodna razumevanja imajo posledice.

Pravna hermenevtika je dobro opremljena za rodovitno teorijo sceničnega razumevanja. Njena pojmovna in metodična oprema za dojetje ustreznosti in hkratnosti, njeno zanimanje za dinamizacijo polarnih razmerij, njeno proceduralno razumevanje uspešnega razumevanja in pravičnega razsojanja dajejo upanje, da bo pravna hermenevtika pomembno prispevala k moderni postopkovni teoriji.

Prevedla Vera Lamut

<sup>89</sup> Heidegger, *Sein und Zeit* (op. 73), str. 153.

<sup>90</sup> Izčrpnije v mojem delu *Tatbestand und Typus* (op 44), str. 135 sl.

<sup>91</sup> Prvi začetku v moji *Einführung* (op 47), paragraf 16 II 3 ("Scenično razumevanje"), paragraf 16 III ("Načela kazenskega procesnega prava: vzorci sceničnega razumevanja").

<sup>92</sup> Prim. npr. Dilthey, *Die Entstehung der Hermeneutik*, v: *Gesammelte Schriften*, 1966 sl., zv. V, str. 317 sl.

1. France Veber, ki velja za očeta moderne (tj. nesholastične) filozofije na Slovenskem, je študiral pri A. Meinongu v Grazu od leta 1912 do 1917. Meinongov vpliv na Vebra je bil močan in dolgotrajen; Veber se ni nikoli odrekel psihološko-fenomenološki ali predmetnoteoretični razlagi filozofskih vprašanj, čeprav se njegovo pozno delo, ki vsebuje religiozne poudarke, duhovno precej razlikuje od njegovega zgodnjega dela, kateremu pripada *Estetika*.

Dejstvo, da je Veber tako malo znan, lahko zelo preprosto razložimo: vsa svoja glavna dela je napisal v slovenskem jeziku, jeziku, ki ga govori približno dva milijona ljudi v najsevernejšem delu Jugoslavije. Povedali so mi, da njegove knjige celo za Slovence niso lahko branje, ker Veber od Meinonga ni podedoval samo njegovega splošnega filozofskega izhodišča, temveč tudi njegov zapleten in precej dolgovezen slog.

Vebrova *Estetika* je bila prvič objavljena leta 1925. Splošno mnenje je, da je to njegova najboljša knjiga, zagotovo pa za bralca ni najlažja. Da bi jo razumeli, moramo biti dobro podkovani tako v Meinongovi kot v Vebrovi filozofiji.

V tej razpravi se bom osredotočil na dve poglavitni temi Vebrove knjige: (1) na teoretske temelje analize estetskega doživljanja, ki so razloženi v uvodu in v prvem delu (str. 22-213), in (2) na Vebrovo obrambo objektivnosti estetske vrednote (uvod in tretji del). Zato se bom sorazmerno malo ukvarjal z dedukcijo estetskih kategorij (drugi del) in prav nič z naravo umetnosti (četrti del).

3. Da bi razumeli Vebrovo *Estetiko*, moramo pričeti zunaj območja same knjige. Veber predpostavlja bralčevo poznavanje osnov njegove psihologije (ali fenomenologije oz. predmetne teorije). Zato bom najprej navedel nekaj temeljnih informacij. (In prav tako je storil urednik druge izdaje *Estetike* prof. Frane Jerman v svoji spremni besedi na koncu knjige, str. 556-573).

Kakor njegov učitelj, tudi Veber razlikuje štiri vrste duševnih pojavov: (1) predstave, (2) misli, ki se nadalje delijo na trditve in dopustitve, (3) čustva in (4) stremljenja. Predstave in misli so umski duševni pojavi, čustva in stremljenja nagonski.

Umski in nagonski duševni pojavi opravljajo v človekovem vedenju različne vloge. Grobo rečeno, naloga nagonskih duševnih pojavov je, da spravijo človeka v gibanje, in naloga umskih stanj, da to gibanje usmerjajo z dajanjem informacij o zunanjem svetu.

\* France Veber, *Estetika*, Slovenska matica, Ljubljana, 1985

Razlika med predstavami in trditvami je za Veبرا zelo pomembna. Uporablja jo ob različnih priložnostih, strnemo pa jo lahko v treh tezah: (1) predstave so pasivni duševni pojavi, trditve aktivni (83); (2) predstave nam kažejo preproste, nepropozicionalne objekte, medtem ko nam trditve (in misli na splošno) kažejo kompleksne, propozicionalne objekte, ki jih Veber imenuje dejstva (89, 96, 150); (3) pri predstavah ni polarnosti, medtem ko obstaja polarnost afirmacije in negacije pri trditvah (83, 471-4).

4. Veber sledi Brentanu in Meinongu, vtem ko trdi, da je intencionalnost bistvena lastnost duševnih pojavov: "Vsako razmišljanje je ... neobhodno naperjeno na neki predmet..." (22). To ne velja samo za misli, temveč tudi za predstave, stremljenja in čustva.

Kakor Brentano, tudi Veber uporablja naslednja dva izraza, da pove pravzaprav isto: 'Duševni pojav X je intencionalen' in 'Ali je X predstava ali pa vsebuje predstavo kot svoj del'.

Na primer, trditev je intencionalna, ker vsebuje predstavo. Nemogoče je trditi, denimo, da je miza zelena, ne da bi si obenem predstavljali zeleno mizo. Isto velja za čustva in stremljenja: ne moremo čustvovati ali stremeti, ne da bi čustvovali ali stremeli k *nečemu*; in to nekaj je dano s predstavo, ki je del čustva ali stremljenja.

Ko Veber sledi svojim predhodnikom, imenuje predstavo, ki je obsežena v trditvi, čustvu ali stremljenju, *psihološko podlago* trditve, čustva ali stremljenja. Duševni pojav, ki ni sam predstava ali ki nima predstave kot svoje podlage, ne more obstajati.

Do te točke je Veber zvesto sledil Brentanu in Meinongu. Nato pa se začne njegov izvorni prispevek.

5. Čustva imajo vidno vlogo v Vebrovi teoriji vrednotenja na splošno in v estetiki še posebej. Trdi, da vrednote (moralne in estetske) tako rekoč *zaznavamo* prek čustev. Tako kot občutki zaznavajo oblike in barve, tako čustva "zaznavajo" vrednote. (To je bistvo Meinongovega nauka o emocionalni prezentaciji, ki pa se ga je vendarle naučil pri svojem učencu Vebru; ta se je s to temo ukvarjal v svoji doktorski disertaciji).

Seveda pa vsa čustva niso estetska čustva. Obstajajo tudi preprosta ali manj razvita čustva, ki ne zaznavajo vrednot. V tem pogledu obstaja na primer velika razlika med estetskimi in hedonskimi čustvi. Veber trdi, da je ta razlika povezana z načini internacionalnosti teh dveh vrst čustev. Estetsko čustvo, uživanje melodije na primer, sloni na predstavi melodije, vendar ni *usmerjeno* na svojo podlago, tj. na predstavo. Usmerjeno je na *sámo* melodijo.

Popolnoma drugače je s hedonskimi čustvi. Prijetno čustvo, ki ga povzroči topla kopel, je primer hedonskega čustva. Sloni na predstavi toplote, tj. občutka toplote, in je prav tako *usmerjeno* na to predstavo, ne pa na kopel *sámo* (cf. 74, 267).

Skratka, vrednotenje ni usmerjeno na svoje podlage, temveč k zunanjim predmetom, medtem ko manj razvita čustva slonijo na in so usmerjena k svojim psihološkim podlagam. Veber se ne trudi, da bi to dokaj nenavadno trditev podprl z argumenti.

6. Intencionalna struktura estetskega čustva je zelo kompleksna in ni izčrpno opisana z razlikovanjem med relacijo podlage in lastno intencionalno relacijo.

Estetsko čustvo in njegova podlaga (predstava) sta usmerjena na isti predmet. Če nekdo estetsko uživa melodijo, si jo mora neobhodno *predstavljati* in poleg tega *občutiti* estetsko čustvo zanjo. Oba ta sestavna doživljaja sta usmerjena k melodiji.

Vendar pa obstaja še nekaj, k čemur je usmerjeno estetsko čustvo, namreč *lepota* melodije.

Veber vztraja pri nujnosti razlikovanja estetskega predmeta od njegove estetičnosti (cf. 30, 54). V našem primeru je sama melodija estetski predmet, njena lepota je estetičnost.

Estetski predmet in estetičnost sta oba *predmeta* estetskega čustva, vendar ne v istem pomenu. Veber imenuje estetičnost *lasten predmet* estetskega čustva, estetski predmet (npr. melodijo) pa *prisvojeni predmet* estetskega čustva.

Prisvojeni predmet estetskega čustva je istočasno lasten predmet predstave, ki služi kot podlaga estetskega čustva.

Veber je uvedel štiri pojme:

- |                     |                      |
|---------------------|----------------------|
| (1) estetsko čustvo | (3) estetičnost      |
| (2) predstava       | (4) estetski predmet |

Tako dobimo naslednje relacije (ki obstajajo med pojmi, označenimi v oklepajih za relacijo):

- |                                                        |                        |
|--------------------------------------------------------|------------------------|
| (a) X sloni na Y                                       | ((1)& (2), (3) & (4))  |
| (b) X je usmerjen k<br>svojemu lastnemu predmetu Y     | ((1) & (3), (2) & (4)) |
| (c) X je usmerjen k svojemu<br>prisvojenemu predmetu Y | ((1)& (4))             |

7. Zgornja shema je še vedno preveč preprosta, da bi lahko povsem prikazala kompleksnost estetskega doživljanja. Neobhodna podlaga estetskega doživljanja je predstava. Noben drug doživljanje ne more opravljati te vloge. Toda predstava lahko sloni še na drugih doživljanjih, ki pa niso nujno vsi predstave. Ko npr. estetsko uživamo melodijo, to uživanje neobhodno sloni na predstavi melodije. Ta predstava se imenuje *neposredna psihološka podlaga* estetskega čustva in njen lasten predmet je melodija, ki jo uživamo.

Čprav mora biti predstava *neposredna* podlaga estetskega čustva, pa njene *posredne* podlage lahko pripadajo katerikoli kategoriji. Videli bomo, da melodije *ne moremo* doživeti z golimi predstavami.

8. Med doživljaljsko in predmetno stranjo estetskega doživljanja obstaja pomembna vzporednica. Prav tako kot sloni estetsko čustvo na predstavi, ki sloni nadalje še na določenih drugih doživljanjih, sloni estetičnost (npr. lepota) na estetskem predmetu (npr. melodiji), ki spet sloni na elementih estetskega predmeta (npr. posameznih glasovih, ki tvorijo melodijo).

Zdaj lahko takole povzamemo del Vebrovih osnovnih pojmov.

Obstaja šest pojmov:

- |                                                |                                  |
|------------------------------------------------|----------------------------------|
| (1) estetsko čustvo                            | (4) estetičnost (lepota)         |
| (2) predstava                                  | (5) estetski predmet             |
| (3) predstave, misli,<br>čustva in stremljenja | (6) elementi estetskega predmeta |

In štiri relacije:

- |                                |                                              |
|--------------------------------|----------------------------------------------|
| (a) X neposredno<br>sloni na Y | ((1) & (2), (2) & (3), (4) & (5), (5) & (6)) |
| (b) X posredno<br>sloni na Y   | ((1) & (3), (4) & (6))                       |

- (c) X je usmerjen k lastnemu predmetu Y ((1) & (4), (2) & (5), (3) & (6))
- (d) X je usmerjen k pri-svojenemu predmetu Y ((1) & (5), (1) & (6), (2) & (6))

9. Kakor njegov učitelj Meinong, tudi Veber trdi, da ima vsaka vrsta doživljajev svojo pristojno vrsto predmetov. Tako imajo predstave za svoje predmete *osnove*, misli *dejstva*, čustva *vrednote* (89-90).

Kot smo videli, je neposredna podlaga estetskega čustva vedno predstava. Zato so pristojni predmeti predstav, tj. osnove, prav tako prisvojeni predmeti estetskega čustva. Te osnove lahko nadalje razdelimo v tri skupine: snovne, relacijske in likovne.

Snovne lastnosti so preprosti "predmeti", kot na primer posamezne barve, glasovi, trdote, vonji, prostorske in časovne točke itn. (118), z drugimi besedami, stvari, ki so nam dostopne prek občutkov, brez umske dejavnosti. (Zaradi določenega razloga tudi duševna stanja pripadajo tej skupini.)

Relacijske in likovne osnove so bolj kompleksni predmeti. So predmeti višjega reda in jih ne moremo dojeti s samo predstavo. Na primer, med relacijske osnove spadajo: podobnost, razlika, vzročno razmerje, razmerje med očetom in sinom itn., med likovne osnove pa spadajo premikanje, časovna in prostorska razsežnost, melodija, trikotnik in simetrija (109).

Vse te stvari so zapletene in jih zato ne moremo dojeti s pomočjo posamezne predstave. Na primer, posamezno zeleno ali rdečo barvo lahko vidimo brez kakršnekoli miselne dejavnosti, vendar moramo izvesti nekakšno miselno operacijo, preden lahko dojamemo razliko med posameznimi barvami. Posamezne barve so predmeti nižjega reda, medtem ko je razlika med njimi predmet višjega reda; sloni na teh dveh elementarnih predmetih ali osnovah.

Isto velja za likovno melodijo. S pomočjo enostavnih predstav si lahko predstavljamo posamezne glasove, vendar si ne moremo predstavljati celotne melodije, ker je melodija več kot samo vsota njenih glasov: melodija ima strukturo, ki je s posamezno predstavo ne moremo dojeti.

Vendar se pri tem pojavi neko vprašanje, kajti videli smo, da Veber trdi, da estetsko čustvo neobhodno sloni na predstavah. Zdaj pa pravi, da melodij ne moremo dojeti s pomočjo predstav. Kako je uživanje v melodiji možno? Da bi lahko uživali v melodiji, si jo moramo predstavljati, vendar se zdi, da si kompleksnih predmetov, kot so melodije, ne moremo predstavljati.

Veber je ta problem rešil z uvedbo pojma *oblikovanja*. Melodije kot takšne si ne moremo predstavljati, predstavljamo si lahko le posamezne glasove. Vendar se na temelju delnih predstav dogaja proces oblikovanja, ki proizvede strukturirano celoto, lik; ta je popolnoma predstavljiv.

Z drugimi besedami, proces oblikovanja opravlja isto delo v primeru likov, kot ga opravljajo trditve (ali mišljenje na splošno) v primeru relacij: oba iz ločenih nepovezanih delov proizvedeta strukturirano celoto. To celoto pa si potem lahko predstavljamo.

Zdi se, da je razlika med relacijami in liki tale: relacije dojamemo s pomočjo mišljenja *in* predstavljanja, medtem ko like dojamemo z oblikovanjem *in* predstavljanjem. Veber žal ne ponuja nobenega merila, s katerim bi lahko določili, ali je kompleksno strukturirana celota relacija ali lik.



Morda takšno merilo niti ne obstaja, saj Veber pravi, da razlika med liki in relacijami ni razlika njihovih podlag, temveč razlika *funkcije* teh podlag (113).

10. Iste osnove lahko nastopajo kot sestavine več različnih likov. Na primer, na osnovi petih pik : · : lahko oblikujemo veliko različnih likov, tj. M, Z, X in N (če ne njihovih dejanskih tipografskih oblik, pa vsaj njihove idealne oblike).

Toda vsi ljudje nimajo iste sposobnosti oblikovanja. Otroci, na primer, te sposobnosti nimajo (112). Če likov ne moremo oblikovati na osnovi glasov ali oblik in barv, ne moremo vrednotiti lepote simfonije ali slike, ker se lepota navezuje na celoto, ne pa na njene dele.

Tako je umetniško delo dejansko lik. Umetnik *ne* ustvari lika samega, temveč le njegovo materialno podlago. Seveda mora imeti lik pred svojimi duhovnimi očmi preden (in medtem ko) ustvarja materialno podlago, vendar svojega lastnega lika ne more neposredno prenesti v duha ljubitelja umetnosti. Ta mora sam izdelati lik, in sicer na podlagi iztočnic, ki jih daje materialna podlaga, tj. umetniško delo.

Veber se zelo trudi pokazati, da so liki, ki konstituirajo bistvo estetskega doživljanja, irealni in ne realni liki. Tukaj se ne morem spuščati v podrobnosti, vendar se mi zdi, da lahko jedro njegovega dolgovznega dokazovanja (posebno v 4. in 9. poglavju) takole povzamem.

Liki, ki delujejo v estetskem doživljanju, so vedno irealni liki v tem pomenu, da njihova faktičnost ni odvisna od faktičnosti njihovih materialnih podlag. Melodija kot lik je, na primer, lahko docela faktična, čeprav njeni sestavni glasovi niso faktični, ampak si jih samo domišljijsko predstavljamo. Da bi melodijo lahko uživali, mora biti faktična, vendar ni nujno, da so tudi njeni sestavni glasovi faktični. Lahko uživamo melodijo, ki si jo samo domišljijsko predstavljamo; in vendar je melodija faktična. Ker pa si njene sestavne glasove samo domišljijsko predstavljamo, niso faktični. K pojmu faktičnosti se bomo kmalu vrnil, še prej pa na kratko povzemimo dosedanje razpravljanje.

11. Osrednja načela Vebrove analize estetskega doživljanja so:

- (1) Estetsko vrednoto dojamemo z estetskim čustvom.
- (2) Estetsko čustvo sloni na predstavi estetskega predmeta, ki je irealen lik.
- (3) Ta predstava je rezultat procesa oblikovanja, ki se dogodi na elementarnih predstavah (ali drugih duševnih pojavih) delov umetniškega dela.
- (4) Umetniško delo samo ni estetski predmet; je le njegova materialna podlaga.
- (5) Lasten predmet estetskega čustva je lepota estetskega predmeta, tj. irealnega lika.
- (6) Neposredni prisvojeni predmet estetskega čustva je lik.
- (7) Posredni prisvojeni predmet estetskega je umetniško delo (ali njegovi deli).

12. Čas je, da se lotimo druge teme, za katero sem obljubil, da se bomo z njo ukvarjali, namreč Vebrove obrambe objektivnosti estetske vrednote. Ko trdi, da so vrednote objektivne, ne misli kakršnekoli ontološke objektivnosti, temveč prej *epistemološko* objektivnost. Reči moramo, da po Vebru vrednote ne obstajajo, vendar pa vseeno niso stvar posamezne kaprice, ker obstaja objektivna razlika med veljavnimi in neveljavnimi vrednostnimi sodbami.

Vebrovo stališče o vrednotah temelji na in je izraženo v pojmi njegove fenomenološke analize. Razlikuje tri medsebojno povezane pojme: (1) pravilnost, (2) pristinost in (3) faktičnost ali istinitost. Vsi trije, ali pa njihove negacije, so lastnosti estetskega doživljanja. Svoje analogone imajo tudi v umskih doživljajih.

Če rečemo, da je misel *pristna*, to pomeni, da jo spremlja prepričanje, tj., da je trditev, ne pa gola dopustitev. Analogno je estetsko čustvo pristno, če pripisuje lepoto svojim predmetom s *prepričanjem*. Vsa nepristna estetska čustva pa so goli produkti čustvene ali streljske fantazije (56).

Medtem ko je pristnost lastnost doživljajev, je istinitost ali faktičnost lastnost estetskega predmeta. Povsem preprosto, estetski predmet je faktičen ali istinit, če biva (64). Vendar je potrebno pripomniti, da Vebrov pojem *faktičnosti* spominja bolj na Meinongov razvpito širok pojem *obstoja*, kot pa na običajni pojem *bivanja*, po katerem bivajo le tiste stvari, ki jim lahko pripišemo umeščenost v čas in prostor. In zdi se, da liki, v nasprotju s svojimi podlagami, ne bivajo.

Tretji pojem *pravilnost*, lahko zlahka definiramo s pojmi pristnosti in faktičnosti: doživljaj je pravilen, če in samo če je (1) pristen in če je (2) njegov lasten predmet faktičen. To pomeni, estetsko čustvo je pravilno, če in samo če pripisuje lepoto svojemu lastnemu predmetu s *prepričanjem* in lepota njegovega lastnega predmeta je faktična (58, 414).

Toda če rečemo, da je lepota estetskega predmeta, tj. lika, faktična, to še ne pomeni, da lepota *biva* na isti način, kakor bivajo kamni, drevesa ali hiše. Faktična je na isti način, kakor je faktična razlika med Martinom Krpanom in kentavrom (104).

13. Čeprav sta Martin Krpan in kentaver nefaktična, je razlika med njima vendarle faktična, tj. dejstvo je, da sta različna. To pomeni, da je faktičnost višjerednega predmeta, "razlika med Martinom Krpanom in kentavrom", neodvisna od faktičnosti nižjerednih predmetov, "Martin Krpan" in "kentaver". Lastnosti višjerednih predmetov so tako do določene mere neodvisne od lastnosti nižjerednih predmetov, na katerih slonijo.

Analogna oblika neodvisnosti obstaja tudi na estetskem področju, tako na doživljajski, kot na predmetni strani. Na primer:

Vsako estetsko čustvo mora sloneti na sočasnem umskem doživljanju. Vendar je pristnost estetskega čustva popolnoma neodvisna od pristnosti umskega doživljanja (62).

Pristno estetsko čustvo lahko temelji na nepristni predstavi estetskega predmeta. Na primer, melodijo, ki si jo le nepristrano predstavljamo, tj., ki si jo predstavljamo le s pomočjo domišljije, lahko *pristno* uživamo. Še več, to uživanje je lahko pravilno. In pravilno je, če in samo če je (1) estetsko čustvo pristno in če je (2) estetski predmet res lep. Prvi pogoj je izpolnjen, kadar res estetsko uživamo nek estetski predmet, drugi pogoj je izpolnjen, če je estetski predmet lep, tj., če je njegova lepota faktična. Kakor smo videli, je lepota estetskega predmeta lahko faktična, čeprav predmet sam ni faktičen, ali morda bolj natančno, čeprav predmet ni faktičen v tako strogem pomenu, kot je faktična njegova lepota.

Če povzamem: lepota estetskega predmeta, tj. lika, je neodvisna od narave materialnih podlag, na katerih temelji.

Vendar mora biti lik dejanski, preden je lahko lep:

Estetičnost melodije je neodvisna od faktičnosti svojih podlag, ne pa od svoje lastne faktičnosti (112).

To pomeni, da je melodija (ki je lik) lahko lepa, čeprav so posamezni glasovi, iz katerih je sestavljena le domišljijski glasovi, toda melodija ne more biti lepa, če ni melodije, temveč samo niz nepovezanih glasov, tj., če ni bilo procesa oblikovanja na podlagi domišljijjskih glasov.

14. Zdaj lahko razumemo, kaj je Veber mislil, ko je govoril o objektivnosti vrednot. Ni trdil, da vrednote bivajo na isti način kot fizični predmeti ali njihove lastnosti. Pravzaprav je "objektivni estetiki" močno nasprotoval, če s tem izrazom mislimo stališče, ki eliminira duhovno ali doživljajsko stran estetskega (30-31).

Prav tako je zavračal "subjektivno estetiko", tj. estetiko, ki poskuša estetsko reducirati samo na eksperimentalno preučevanje človekovih reakcij na umetnost (31).

Tema esktrēmoma se je Veber poskušal izogniti s trditvijo, da pri vsakem estetskem doživljaju obstajata dve strani: psihološka in nepsihološka stran (ali kot sem ju imenoval zgoraj: doživljajska in predmetna stran) (36). Prepričljiva estetska teorija mora upoštevati obe strani.

Po Vebru obstaja pomembna vzporednica med estetiko in logiko. Obe se ukvarjata s človekovimi duševnimi pojavi, logika na način mišljenja, estetika z vidika doživljanja vrednot. Toda nobena ni gola *deskriptivna* znanost; ne povesta nam, kako ljudje dejansko mislijo ali doživljajo vrednote, temveč kako *bi morali* misliti ali doživljati vrednote. To pomeni, da sta obe, logika in estetika, *normativni* znanosti.

Deskriptivna znanost svojih predmetov preučevanja ne more deliti na pravilne in nepravilne, toda to je prav tisto, kar počneta logika in estetika. Duševne akte mišljenja in vrednotenja delita na pravilne in nepravilne. Veber je trdno prepričan, da bi prav tako kot logika, tudi estetika lahko postala stroga znanost:

Če ... moremo razlikovati med pravilnim in nepravilnim estetskim čustvom ... tedaj se tudi normativni estetiki odpre isto široko nadaljnje polje, ki se je bilo odprlo ... logiki tedaj, ko je Aristoteles prvi zagledal na mišljenju še pravilnost ali nepravilnost kot posebno njegovo stran (45).

Kakor logika, tudi estetika daje formalne kriterije pravilnosti za duševne pojave, ki sodijo v njeno območje. V 23. poglavju svoje knjige navaja Veber temeljne aksiome estetske pameti. Ti aksiomi občudovanja vredno povzemajo del osrednjih idej te obsežne in težke knjige.

15. Veber navaja pet argumentov, ki dokazujejo objektivnost estetske vrednote. Njegova poglobljena strategija je v tem, da pokaže, da med naravoslovnimi in estetskimi sodbami obstaja tesna analogija. Iz tega sklepa, da estetske sodbe ne morejo biti v veliko slabšem položaju od svojih znanstvenih vzporednic. Argumenti potekajo takole:

(1) Znanstvene in estetske sodbe imajo enako strukturo; vse slonijo na predstavi zunanjega predmeta, toda predstava ni *predmet* sodbe, temveč le njena podlaga (161).

(2) Znanstvene in estetske sodbe imajo isti smisel: vse govore o ekstramentalnih predmetih, ne pa o naših lastnih duševnih stanjih (161-2).

(3) Razlika med objektivnostjo in subjektivnostjo je možna tako pri znanstvenih kot pri estetskih sodbah. Na primer, miza je rumena, ne glede na to, ali jo kdo vidi ali ne; in melodija je lepa, ne glede na to, ali jo kdo doživlja ali ne (162-3).

(4) V znanosti in v estetiki je možno razlikovanje med pravilnimi in nepravilnimi sodbami. To pomeni, da na obeh področjih obstajajo "resničnostne" in "halucinatorične" sodbe (163-4).

(5) Pri obeh vrstah sodb je možno razlikovanje med *dejanjem* in *vsebino*. To pomeni, da je na obeh področjih možno razlikovanje med tem, *kaj se kaže* in *sodi* (miza ali konj ali ...) in *kako se kaže* (jasno in razločno ali zmedeno, pristno ali nepristno itn.) (164-5).

Celo če se strinjamo, da so Vebrove trditve veljavne, pa skoraj ne morejo obveljati kot *dokaz* objektivnosti estetske vrednote. Prej jih lahko razumemo kot pojasnitev pojma objektivnosti, se pravi, Veber ne dokazuje, da so vrednote objektivne, pove nam le, kaj bi pomenilo, če bi vrednote bile objektivne.

Poleg tega ni jasno, kako daleč lahko sega analogija med znanstvenimi in estetskimi sodbami. Razlikovanje med pravilnimi in nepravilnimi estetskimi sodbami je npr. zabrisano z dejstvom, da lahko različni ljudje na podlagi enega in istega umetniškega dela oblikujejo različne like. Če nekdo pravi, da je lep, nekdo drug pa, da je grd, imata lahko oba prav: prvi je iz njega oblikoval lep lik, drugi grdega. In kje je v tem primeru objektivnost; Veber bi nedvomno odgovoril, da temelji na liku: liki so objektivno lepi ali grdi. To pa bi pomenilo, da objektivnost estetike sloni na popolnoma drugačnih temeljih kakor objektivnost znanosti, saj se znanost ukvarja z bivajočimi stvarmi, estetika pa z irealnimi liki.

Nenavadno je tudi, da Veber skuša ugotoviti analogije med estetskimi sodbami in sodbami *deskriptivne* naravoslovne znanosti, potem ko je dokazal, da je estetika normativna znanost.

16. Veber uporablja fenomenološke pojme, razložene v prvem delu svoje knjige, da bi definiral specifično estetske kategorije na koncu prvega in v drugem delu knjige. Navedel bom dva primera Vebrove "dedukcije kategorij".

Na koncu prvega dela definira Veber šest elementarnih estetskih predmetov, ali, kar je isto, šest vrst irealnih likov.

Najprej je potrebno uvesti dva nova pojma. Veber imenuje predstavo *primarno*, če predstavlja fizične pojave, in *sekundarno*, če predstavlja duševne pojave (7.poglavje). In spomnimo se, da je *osnova* predmet predstave, dejstvo pa predmet misli (tj. dopustitve ali trditve).

Tole so elementarni estetski predmeti:

Irealni liki slonijo na ...

- (1) ... samo primarnih osnovah
- (2) ... primarnih in sekundarnih osnovah
- (3) ... primarnih osnovah in dejstvih
- (4) ... sekundarnih osnovah in dejstvih
- (5) ... samo sekundarnih osnovah
- (6) ... samo dejstvih

Nekaj primerov: (1) akord, melodija, geometrična figura, konfiguracija barv; (2) akord in melodija kolikor izražata neko duševno stanje; (3) umetniški opis neduševnih pojavov; (4) umetniški opis duševnih pojavov, npr. psihološki romani; (5) lirske pesmi, ki kažejo le čustva; (6) Spinozova *Etika* zaradi svoje logične elegance.

Ponovno poudarjamo, da je Vebrovemu razlikovanju med predstavami in mislimi, tj. med tem, kar je lahko predmet gole predstave, in tistim, kar to ne more biti, naloženo, da nosi težko breme.

17. V 15. poglavju definira Veber v terminih svojih temeljnih fenomenoloških pojmov šest parov kompleksnejših estetskih kategorij. To so:

(1) Stopnja *estetske resnice* (ali *neresnice*) je odvisna od moči slonenja lika na njegovih podlagah. Lik je tembolj resničen, čim močneje sloni na svojih podlagah. Na primer, igra, ki je sestavljena iz nepovezanih in različnih elementov, je estetsko neresnična, medtem ko je igra z enotno strukturo estetsko resnična (235-7, 254-5).

(2) Razlikovanje med estetskim *realizmom* in estetskim *idealizmom* temelji na različnosti podlag, na katerih sloni lik. Nekateri liki močno slonijo na fizičnih podlagah in imajo zato na sebi značilnosti realizma. Tisti, ki večinoma slonijo na duševnih podlagah, pa so idealistični. Z drugimi besedami, umetniška dela, ki našo pozornost usmerjajo na svoj fizični vidik, so realistična, medtem ko so tista, ki našo pozornost usmerjajo na svoj duševni vidik, idealistična (237-40, 254-5).

(3) Estetska *značilnost* je lastnost takšnih likov, ki zahtevajo neke zelo specifične vrste podlag. Če lik glede svojih podlag ni preveč natančen, je estetsko neznačilen (240-3, 258-61).

(4) Estetska *individualnost* in *splošnost* sta lastnosti, ki se nanašata na popolnost podlag estetskega predmeta, tj. lika. Lik je splošen, če je umetnik le nakazal način izpopolnjevanja lika, ko je ustvarjal njegovo materialno podlago, umetniško delo. Na primer, abstraktna umetnost je bolj abstraktna kakor tradicionalna (234-5, 261-3).

(5) Estetsko *širino* in *ožino* lahko interpretiramo na dva načina. Prvič, simfonija je širša kot posamezna melodija, ker ima večje število podlag kakor melodija. Drugič, simfonija, ki izraža človeška čustva, je širša kot simfonija, ki ne izraža čustev, čeprav imata lahko obe isto število podlag (246-9, 263-4).

(6) In končno, estetska *resnoba* in *komika* sta rezultat prisotnosti oziroma odsotnosti estetske harmonije med likovnimi podlagami (249-51, 264-5).

V drugem delu svoje knjige Veber še nadalje deducira estetske kategorije, vendar zgornji primeri zadoščajo za vpogled v način njegove dedukcije kategorij.

18. Če povzamem: Veber se odlikuje pri podrobnih analizah duševnih pojavov in njihovih predmetov. Ko pa prične deducirati estetske pojme, postanejo njegove trditve bolj abstraktne in manj prepričljive. Kljub temu je Vebrova *Estetika*, kot aplikacija Meinongove *predmetne teorije* na estetska vprašanja, zanimiv podvig. Škoda je, da iz jezikovnih razlogov ni dostopna vsem tistim, ki jih zanima kontinentalna fenomenološka tradicija estetike, tiste estetike, ki nepreklicno vodi nazaj k Brentanovi filozofiji.

Prevedla Zdenka Erbežnik

"Kajti vedno in vsepovsod sem srečeval ljudi, ki so izredno dobro igrali kakšen instrument, da, po svoje celó komponirali in nato v življenju razen tega niso ničesar znali od te svoje glasbe. Mar ni to nenavadno?" Rudolf Kassner nima nobenega spisa, iz katerega ne bi odprto, ali skrito, med glasovi, ki ga spremljajo, nekako zvenelo to vprašanje. Še njegova najkrajša recenzija želi podati odgovor na to vprašanje in v vsakem človeku, ki ga analizira, (to so pretežno pesniki, kritiki, slikarji) ga zanima samo to, poudarja le to, kar se dotika tega problema.<sup>1</sup> Kaj vodi k temu, kakšen je bil kdo v življenju, kako se življenje in umetnost obnašata drug do drugega, kako drug drugega oblikujeta, kako iz obeh raste višji organizem ali zakaj se to ne razvije. Obstaja stil v življenju nekega človeka? Če da, kako in v čem se razodeva? Mar obstaja v življenju nekakšna do kraja segajoča, trajno zveneča, močna melodija, ki dela vse nujno, vse raztaplja v tem, v čemer vse razhajajoče spet znova stremi k enotnosti? In v kakšni meri bo neko veliko življenjsko delo koga povzdignilo v višino, in kje v umetnosti se bo to izrazilo, če je kdo velik, iz enega edinega kosa metala ulit človek?

Kakšni ljudje pravzaprav nastopajo v Kassnerjevih kritičnih delih? Že to, da lahko zastavimo to vprašanje, določa - negativno - Kassnerjevo mesto med današnjimi kritiki. Med zdaj živečimi kritiki je edino aktiven kritik; edini, ki svoje oltarje sam poišče, ki sam izbira, kar želi žrtvovati, da bi zagovarjal duhove samo takih ljudi, ki lahko odgovorijo na njegova vprašanja; Kassner ni nikakršna, za svetlobo občutljiva plošča, za te, po naključju njemu odigrane vtise. Kassner je docela suvereno pozitiven kritik. Pozitiven v izbiri svojih ljudi: nikoli ni napisal polemike, nikoli tudi ne polemično nastrojene kritike. Slabega, neumetniškega zanj kratko in malo ni, tega sploh ne vidi, kaj šele, da bi se že lezel boriti proti temu. Pozitivno v njegovi predstavitvi ljudi: neuspešno ga ne zanima, meja tudi samo toliko, kolikor je neločljivo povezana s človekom, le zgolj toliko, kolikor sestavlja negativen pol njegove najvišje vrednote, ko predstavlja ozadje za veliko simbolno akcijo življenja. Vse drugo spelje od človeka, ko ga zagleda. On je zmožen s tako sugestivno močjo ne videti stvari, da njegov pogled ljudi izlušči iz njihove lupine, in od tega trenutka naprej lupino občutimo kot pleve in kot pomembno samo to, kar on opazuje kot jedro. Ena od glavnih Kassnerjevih moči je v tem, da on marsičesa ne vidi. Kategorije vsakdanjega življenja in šablonsko pisanje zgodovine zanj sploh ne

<sup>1</sup> Platonizem, pesništvo in forme: Rudolf Kassner, je drugi esej iz dela madžanskega filozofa Györga Lukácsa Duša in forme s podnaslovom Eseji. Podobno kot v prvem eseju, Lukács tudi tukaj raziskuje vizijo forme kot tisto tvorno in upodabljajočo moč, ki je tedaj, ko so nastajali ti eseji, razumljena kot zadnja in najmočnejša dejanskost biti. Glej *Anthropos*, leto 1990, št. I-II.

obstajajo. Ko govori npr. o Diderotu, ne vidi nič od enciklopedista, kamor ga je uvrstila literarna zgodovina, v njem ne vidi utemeljitelja meščanske drame, ne znanilca mnogih novih nazorov, ne razlikuje Diderotovega teizma, deizma in ateizma in pred njegovim pogledom izgine celo, ta pri psihologih tako često omenjana germanska zamegljenost. Potem ko je tako pred našimi očmi odpravil vse banalnosti, nam gradi novega Diderota, tega vedno nemirnega, ki večno išče, prvega impresionista in individualista, za katerega je vsak nazor, vsaka metoda, samo sredstvo prispeti do samega sebe ali razumeti druge, ali tudi zgolj priti z njimi v stik; tak Diderot precenjuje ves svet, ker je to zanj edino sredstvo, da prerašča sam sebe; tistega Diderota, ki tiči v ogromnih protislovjih, ki često brblja, pogosto frazira in vendarle v izjemnih trenutkih - in samo v tem - najde svoj stil, ki živi naprej v ritmu naših hrepenenj.

Tako želimo spregovoriti o Kassnerjevih ljudeh. Dve vrsti ljudi nastopa v njegovih delih, dva glavna tipa vseh, v umetnosti živečih ljudi: ustvarjalen umetnik in kritik, ali - če uporabimo kar Kassnerjevo terminologijo - pesnik in platonik. Ostro, s konservativno, domala z dogmatično odločnostjo tipizira oba. On je sovražnik modernega občutja zabrisanih meja, med seboj pomešanih stilov, ki dovoljujejo da "ljudje s fantazijo, ki jim verzi težko gredo od rok, pišejo pesmi v prozi". Kajti vsaki vrsti duše je adekvatno drugačno izrazno sredstvo: pesnik piše v verzih, platonik v prozi in - to je najpomembnejše - "poezija ima zakone, proza nikakršnih".

Pesnik piše v verzih, platonik v prozi. Eden živi v sklopu zakona stroge varnosti, drugi v tisočerih vrtincih in nevarnostih svobode; eden v bleščeči in očarljivi popolnosti-v-sebi-samem, drugi v nenehnem valovanju relativnosti; prvi: od časa do časa drži v svojih rokah stvari in si jih tako ogleduje, največkrat pa leti navzgor čeznje z močnimi udarci kril; drugi: stvarjem je vedno blizu, toda neskončno daleč od njih, zdi se kot, da bi jih lahko posedoval in vendar mora vedno hrepeneti po njih. Morda stojita tukaj oba enako brez domovine in zunaj življenja, toda pesnikov svet je (četudi nikdar ne doseže sveta življenja) vendarle absolutni svet; platonikov svet nima nikakršne bitnosti. Pesnik pove bodisi ja ali ne, hkrati še verjame in dvomi in to v istem trenutku. Pesnikova usoda je lahko tragična, toda platonik ne more postati niti junak tragedije, "on je", pove Kassner, "Hamlet, ki mu ni bil niti oče umorjen".

Skrajna nasprotja so to. Skoraj dopolnjujejo se. Toda, če je pesnikov življenjski problem v tem, da platonika ne opazi, se za platonika ustvari odločilni doživljaj, kako si priti na jasno s pesnikom, najti besede za njegovo določitev. Pravemu tipu pesnika primanjkujejo misli, to pomeni, kadar jih premore, so te samo tvar, zgolj možnosti ritma, podobno kot vse drugo samo glasovi v zboru, ki ničesar ne dojemajo, k ničemur ne obvezujejo; pesnik se ne more ničesar naučiti, kajti on je vedno dovršen in popoln. "V platoniku je vedno nekaj živega, za kar nikjer ne najde rime", vedno bo hrepenel po nečem, česar ne more doseči. Tudi pri njem je misel surovi material, samo pot, po kateri lahko nekam pride, toda pot sama po sebi mu pomeni nekaj skrajnega, dejstvo v njegovem življenju, ki se ga ne da več razlagati, on se neprestano razvija in kljub temu nikdar ne pride na cilj. Kar je želel povedati, je vedno več - ali tudi manj - kot to, kar mu je bilo dano povedati in samo tiha spremljava zamolčanih stvari dela njegove spise za glasbo. Nikdar ne more o sebi vsega povedati, nikdar se ne more nobeni stvari popolnoma predati, nikdar niso njegove forme povsem izpolnjene ali ne zajemajo nič več v sebi vsega; analiza, proza je njegova forma. Pesnik vedno govori o sebi, čisto vseeno je, o čem pesnikuje; platonik si ne upa glasno razmišljati o sebi, samo

skozi dela drugih lahko doživlja svoje lastno življenje, z razumevanjem drugih se približuje lastnemu jazu.

Pravi, tipični pesnik (po Kassnerju je morda lahko samo Pindarja, Shelleya in Whitmana brez pridržkov prištevatı zraven) ni nikdar problematičen, pravi platonik pa je to vedno; kar pri ljudeh, ki so odločeni svoje življenje konsekventno živeti do poslednjih meja, pomeni v najglobljem smislu isto. Življenjski problem postaja izraz in pot, verz in proza šele takrat, kadar se oba tipa pomešata v enem človeku in to se mora neizogibno zgoditi z napredujočim razvojem. Tako postaja, da omenimo nekaj Kassnerjevih primerov, grška tragedija pri Evripidu, Sokratovem učencu, v primerjavi z Ajshilom platonska, pri Wolfram von Eschenbachu pa se izoblikuje francoski viteški ep in nasproten razvoj teče od Platona sem v smeri razvoja h krščanstvu.

V čem je pravzaprav problem? In kje se nahaja rešitev? Pri čistih likih sovpadata delo in življenje, bolje: samo to velja iz tega življenja in samo to prihaja v poštev, kar se na to nanaša. Življenje ni nič, delo je vse, življenje je čisto naključje in delo je sama nujnost. "Ko Shelley pesni", piše Kassner, "izgublja ljudi", in delo nekega Paterja, Ruskina in Taina posrka iz njegovega življenja vse, morda temu istemu delu, nasprotujoče si možnosti. Problem nastane, ko grozi, da bo na beli sijaj verzov padla senca večne negotovosti platonikov, ko želi teža njegovih občutenj distance razkriti njihovo lahkotno lebdenje, ko se je treba bati, da bi pesnikova sveta lahkomiselnost lahko popačila globoka nihanja platonika, jih oropala njihove poštenosti. Pri takem človeku je treba najti neko formo, da bi bilo v njeni širini moč poiskati prostor za tendence, ki se razhajajo, in bogastvo te forme bi jih prisililo k enotnosti, ki bi hkrati dala še moč njihovemu obilju, dejstvo, da jih ne razbija. Za takšne ljudi pomeni ena smer cilj in druga smer nevarnost, prva je kompas, druga divjina, prva delo, druga življenje. In boj na življenje in smrt divja med obema za zmago; za zmago, ki bi združila dva vojskujoča se tabora, ki bi iz slabosti premaganih sil in njunih napak ustvarila prednosti; zaradi tega takó nevaren boj, ker bi se v danem primeru lahko enkrat en ekstrem nadomestil z drugim in iz razkroja disonanc bi nastala prazna povprečnost.

Resnično razrešitev lahko nudi samo forma. Samo v formi ("edino možna" je njena najkrajša definicija), samo v formi nastajata iz vsake antiteze, iz vsake tendence glasba in nujnost. In ker pelje pot vsakega problematičnega človeka k formi, torej k taki enotnosti, ki lahko v sebi združuje največjo mero med seboj razhajajočih se sil, stoji zato, na kraju te poti človek, ki lahko dela forme, umetnik in v njegovi formi postaneta enaka pesnik in platonik.

Ven iz teh naključij! To je cilj, kamor so si prizadevali Werther in Friedrich Schlegel ter Adolphe pri Benjaminu Constantu (po Kassnerju Kierkegaardov predhodnik), in ti so bili vsi lepi in zanimivi ter izrezljani iz pravega lesa, v prvem aktu njihovega življenja, ko je še zadoščalo biti zanimiv, svojevrsten in duhovit; toda kakor hitro so si prizadevali po občem življenju, ki daje vzore (in to so samo druge besede za pojem forme), so se razkrojili in razblinili, postali samomorilci ali se notranje razkrojili. Toda Kierkegaard je prispel k neki višji, strogo verno, na platonski podlagi utemeljeni življenjski usmeritvi in zato, da je tja prispel, je moral v sebi uničiti esteta in poeta; vse te lastnosti je moral do kraja doživeti, da bi jih nato lahko tukaj raztopil. Zanj je bilo življenje to, kar je za poeta pesništvo, in v njem skriti pesnik je bil kot vabljivi zvok življenja, podoben sirenam. Povsem nasprotno je šel Robert Browning. Njegova nikdar ustaljena narava ni nikjer v življenju našla trdne točke; nobenega izraza ni bilo, ki bi ga



upal imeti za dokončnega, nobenega spisa, kjer bi našel prostor za to, kar je živel in čutil; vse dokler ni nazadnje našel v svojevrstni abstraktno-lirični in impresionistično-abstraktni psihološki drami (povejmo kar: v fragmentih drame, v monologih in situacijah) za svoj platonizem glasbo, liriko redkih, velikih trenutkov, s katerimi je postalo čisto naključje njegovega življenja simbolno in nujno. Takó združuje Baudelairov artizem človeka, ki je majhen, skoraj nič in nikamor ne sodi, s pesnikom, ki je vse in več in ki tudi nikamor ne sodi. Takó raste v Rossettijevo življenje umetnost in izvorno umetniške, stilistične zahteve se spreminjajo v življenjska občutja. Tako raste Keatsovo življenje s tem, da misli svoje lastno pesništvo povsem in celo do kraja in da se v askezi kot nekakšen menih zaradi samega sebe odreče življenju, preseže svoje pesništvo in združi oboje (življenje tukaj kot ozadje verzov), kar prinaša neko novo enotnost višje ravni.

Od naključij do nujnosti, to je pot vsakega problematičnega človeka; priti do tja, kjer postane vse nujno, ker vse izraža bistvo človeka, nič drugo kot to in popolnoma in brez ostanka; kjer vse postaja simbolno, kjer je vse tako kot v glasbi, samo to, kar pomeni in pomeni samo to, kar je.

Pesnikova forma je lebdela nad njegovim življenjem, platonikova se je morala življenju vedno umakniti; umetnikova forma je posrkala vase vse sence in je s takim vpijanem vseh temačnosti svoj lesk stopnjevala do najvišje intenzivnosti. Samo v umetnikovi formi lahko nastane ravnotežje med težko stopajočim nihanjem platonika in breztežnim, kot puščica lahkotnim pesnikovim letom; v umetnikovi formi raste iz pesništva vedno navzoč predmet večnega platonikovega hrepenenja; varnost, dogma - in platonizem vnaša v božansko enoznačne pesmi pesnikov mnogobarvnost življenja.

Morda obstaja življenje kot realnost samo za tega, čigar občutja se razhajajo v ti dve smeri. Morda je življenje samó beseda in pomeni za platonika možnost biti pesnik, za poeta pa platonizem, ki leži skrit v njegovi duši in živel bi lahko samo ta, v katerem se obe te prvini takó pomešata, da iz njune povezanosti izraste forma.

Kassner je eden od najmočnejših platoniskih pisateljev v svetovni literaturi. Neverjetno močan, toda tudi neverjetno prikrit in ovit v divje ironije, z otrplimi postavkami živi v njem hrepenenje po gotovosti, po meri in po dogmi. In vzvišen je njegov dvom in kolebanje tako, da mu vsaka mera uide iz rok in mu prepoveduje, da bi ljudi dojemal v dekorativni harmoniji velike sinteze, in ne v ostri razsvetljeni izoliranosti. Kassner vidi sinteze skoraj samo z zaprtimi očmi; ko si stvari ogleda, vidi toliko, tako fine detajle, toliko nikdar več ponovljivega, da pri tem mora vsakršno povzemanje učinkovati kot laž, kot zavesten ponaredek. In vendar, on sledi svojemu hrepenenju, zapre oči, da bi stvari videl skupaj - pomensko - toda njegova poštenost ga takoj prisili, da jih znova gleda in takrat so že spet izločene, izolirane, brez zraka. Nihanje med tema obema poloma določa Kassnerjev stil. Lepi so trenutki gledanja, ko se slutene sinteze polnijo z realnimi vsebinami, dejstva pa za hip še ostajajo v pomenih, kajti niso še zadosti močna, da bi razblinila sanjane povezanosti. In lepí so tudi trenutki zapiranja oči, ko čudovite, v detajlih videne stvari stopajo v neskončno vrsto kot v kakšni pravljíčno opremljeni dvorani: še živijo, toda samo kot simboli, kot dekoracije. Kassner je zanesenjak velike linije, toda tudi enkrat za vselej - zaradi vestnosti - impresionist. Ta dvojnost ustvarja strastne intenzivnosti in hkrati nepredirno meglo njegovega stila.

Dejali smo: platonikov svet nima nikakršne obstojnosti. Svet, ki ga ustvari pesnik, ostane vedno stvaren, četudi je stkan iz sanj, kajti njegova stvar je vedno enotna in živahna. Kritikova ustvarjalnost se dogaja tako kot takrat, ko Homerjev junak s krajo žrtvenega jagnjeta za krajši čas obudi senco nekega drugega, v Hadu koprnečega junaka k navidezному življenju. In prebivalci dveh svetov stojijo eden nasproti drugemu, človek in senca, človek pa želi doživeti od nje samo eno stvar, in senca se je vrnila na zemljo, da bi sporočila samo en odgovor, in vse dokler traja soglasje med vprašanjem in odgovorom, obstajata eden za drugega. Platonik nikdar ne ustvari človeka, kajti ta je že tako nekje stopil v življenje, neodvisno od svoje želje in svoje moči, platonik lahko roti samo sence in zahteva odgovor na vprašanje (in samo v tem je kritik popolnoma suveren), katerega pomembnost sprašujoči morda ni niti nikdar slutil.

Platonik je razčlenjevalec duš in nikakor ne tvorec ljudi. Hofmannsthal ločuje v enem izmed svojih dialogov (Balzac to izgovarja) ljudi na dve vrsti: ena vrsta je izkristalizirana do zmožnosti življenja, da zaživi v drami, druga vrsta v epu tako, da si je lahko predstavljati ljudi, ki bi v drami zaživel, ne pa v epu. Morda bi bilo možno v vseh literarnih umetniških formah nadaljevati to razlikovanje in glede na posamezne umetniške forme postaviti stopnje življenjske sposobnosti. Gotovo je, da če bi drama stala na enem koncu vrste, bi moral stati esej (da z eno besedo označimo vse spise platonikov), na drugem mestu. To ni nikakršno šolsko razčlenjevanje, temveč ima globoke duševne razloge. Balzac ravno v istem dialogu pove razlog: ne verjame namreč v eksistenco značajev, medtem ko Shakespeare v to verjame; njega niso zanimali ljudje, temveč samo usode. In v enem zadnjih Kassnerjevih dialogov zanikuje en junak značaj drugemu, kajti njegov spomin se zdi pretirano dober, ne prenese, da bi se kaj ponavljalo, vsako ponavljanje čuti kot napačno, neumno, kot odvečno, kot nekoristno. A vendar ni vrednotenja in nikakršne možnosti za življenje brez ponavljanja. Dodajmo k temu samo še nekaj: Kerr priložnostno omenja o Hauptmannovem "Rdečem petelinu", da pri čevljarju Fielitzu, tem starem malomarnežu, ta čudovito mišljena poteza, kot se je eksponirala v interesu flote, nikakor ne učinkuje. Ne učinkuje zaradi tega, ker se je Hauptmann dotakne samo enkrat, je ne ponavlja in kakorkoli že, naj še tako naravno, da jo v toku dogajanja omeni samo enkrat, to vendarle dela vtis nečesa prilepljenega. Kajti dramski značaj je nepredstavljen brez trajnih lastnosti; v perspektivi drame sploh ne vidimo človeka, ki ne bi imel trajnih lastnosti, njegove trenutne hibe že v naslednjem trenutku pozabimo. Ponavljanje kakšne poteze ni čisto nič drugega kot tehnični ekvivalent globokega verovanja v obstoj lastnosti in značaja. Z drugimi besedami smo že dejali, da platonik ne verjame v ponavljanja, v te duševne in hkrati tehnično najpomembnejše zahteve glede ustvarjanja značaja.

Zato očitno živijo ljudje njegovih esejev in ne ti v njegovih poskusih novel. Pri Kassnerju vidim Browninge, vidim njegovega Hebbla, njegovega Kierkegaarda, njegovega Shelleya in njegovega Dideroja, toda nikjer ne vidim Adalberta von Gleichena in Joachima Fortunatusa. Spominjam se na marsikaj, kar so mislili in gledali, toda oni niso v meni povezani s čutnimi, vidnimi in slišnimi predstavami. Jaz jih preprosto ne vidim. Browninge vidim pred seboj žive, - toda morda so to samo zgolj njihove sence, morda lahko Kassnerjeve besede sugerirajo samo eno, da sence, ki so priklicane iz knjig, prilagajo svojo, v življenju rabljeno opremo in ohranjajo kretnje svojega življenja, tempo življenja in njegov ritem; morda je to samo klicanje duhov, kar je neki trenutek izgledalo kot ustvarjanje ljudi.

Povsem gotovo je: Browning je moral že nekoč živeti, da bi Kassner lahko poskusil obuditi ga k novemu življenju. Za Goetheja ni bilo nujno, da bi Egmont ali Tasso nekoč dejansko bivala, niti ne za Swinburna Maria Stuart, kajti Swinburne tudi ni bil močan oblikovalec ljudi, medtem ko je pri platoniku Paterju Watteau v dnevniku nekega dekleta predstavljen intenzivno in živi pred nami, dekleta sámo pa, ki piše dnevnik, se razblini v meglo. Zato ni res, da oba izbirata enako ustvarjalno nadarjena umetniška tipa prek zunanjega razloga, eden esej, drugi - povejmo - dramo za svojo izrazno formo. Vsak bo, če je le pravi umetnik, glede na stopnjo svoje lastne sposobnosti živel (ali morda bolje: ustvarjal ljudi), našel svojo umetniško formo. Zaradi tega mora platonik, če želi spregovoriti o sebi z usodo drugih, in sicer takih, pri katerih je dano to, kar je že iz življenja izoblikovano, večno nespremenljivo, izredno bogato, prispeti do najskrivnejših intimnosti svoje duše; kajti njegov vse razkrajajoč pogled je lahko tako tesno povezan z močnimi stvarmi, da v določeni meri vidi kar ljudi iz mesa in krvi. Včasih se mi zdi, kot da je poštenost pravega kritika, ki si izrecno prizadeva za to, da s svojim modelom ne bi postopal samovoljno in tem, da ga za vsako ceno prikazuje tako, kot je dejansko obstajal in nastajal iz globokega spoznanja lastnih meja. On, ki uspe konstruirati samo prehode, prihaja toliko bliže k ustvarjanju, kolikor bolj je stvarnost nesporna in kolikor bolj trdno ga veže.

Še enkrat: pesnik in platonik sta polarni nasprotji. Vsak platonik izgovori svoje najpomembnejše besede, kadar piše o pesniku. Morda obstaja mistična zakonitost, ki določa kakšnemu kritiku, naj bo določen ta ali oni pesnik, o katerem sme spregovoriti. Morda je odločilna za oba stopnja, kako sta med seboj pomešana poezija in platonizem, kdo bo v tem smislu vedno drugemu psihološki antipod; morda je v nekakšnem mistično-matematičnem smislu vsota platonizma in pesništva v obeh vedno konstantna, namreč tako, da eden lahko, vsega platonizma osvobojen pesnik, namreč videc, toliko globlje vrednoti in ljubi, kolikor bolj je on sam čisti platonik. Verjetno izhaja to od tu, ker jaz smatram med vsemi Kassnerjevimi spisi tistega o Shelleyu za najsubtilnejšega, o Shelleyu, ki celo tako čistokrvnemu platoniku, kot je Emerson, ni mnogo pomenil. Svoje najbolj zvočne, najbolj vrtoglave in cilj najbolj zadevajoče besede najde Kassner, ko spregovori o Shelleyu in morda, ker v prav vsem, kar je še tako v nedogled daleč oddaljeno od njega, govori še tudi o sebi, ko opisuje Shelleyev stil. "One so", piše o Shelleyevih podobah, "kot stkane iz luči, zraka in vode, barve so mavrične, njihov zvok je ého, njihovo trajanje, če smem tako reči, peneči se valovi, ki naraščajo in padajo." Lepše in boljše Shelleyevega stila ni mogoče opisati - toda, tudi ne Kassnerjevega. Kajti to je še hkrati Kassnerjev stil; vendar ni pri Shelleyu nikakršnih senc, pri Kassnerju pa nič drugega kot temno svetlikanje senc.

1908

Prevedla dr. Cvetka Tóth







Mislim, da je moja samoumevna obveza, povedati kot udeleženec tudi svoje misli o "akciji 25 poslancev". Najprej: o sklepih, ki naj bi izšli s te seje, bi se najbolj približal temu, kar je rekel tovariš Verčič, in v tem smislu se bom potem tudi do konca ravnal. Možno je seveda, da bodo sprejeti drugačni sklepi, najmanj se ne bom za to lovil; glede drugačnih sklepov bi bil vzdržan. Sedaj je že z vso gotovostjo mogoče reči: opravičeno je zahtevati, da se ukinejo in prerastejo katerekoli politične, profesionalne, moralne in druge posledice, ki jih je bil deležen katerikoli poslanec, udeležen pri tej "akciji". Mislim, da je to kar se da samoumevno, če upoštevamo normalna ljudska merila. Vsakdo med nami je lahko naredil kakšno majhno napako, morda tudi kdo od poslancev ali kdorkoli drug, ki se je v tem udejstvoval. Vendar so to zelo drobne stvari v primerjavi z velikimi napakami mnogih drugih ljudi, ki so imeli odgovorna mesta in ki zanje niso dobili najmanjše javne kritike. V primerjavi s tem bi bilo sedaj kakršnokoli vztrajanje na kakršnikoli negativni posledici, ki jo je imel katerikoli poslanec, res smešno.

Povsem drugo pa je vprašanje, ki se javlja in v naših današnjih političnih razgovorih in v uvodni besedi tovariša Zlobca in v drugih diskusijah in v celi javnosti glede ocene celega tega dogodka in celega konteksta. O tem pa imam drugačna gledišča o vsem, o čemer bom sedaj govoril. Ta gledišča so samo moja, z nikomer se nisem dogovarjal o njih in jih bom pač omenil na podoben način, kot so tudi drugi izrazili svoja. Ne zahtevam, da se moja obča gledišča in ocene sprejmejo v neko resolucijo, ker je tudi v zvezi z njimi opravičena tista metoda, ki jo je omenil Verčič: za celotno oceno tega dogodka in časa bi bila potrebna temeljita znanstvena raziskava. Zato bi se najbolj približal temu, da se sedaj ne sprejema nobena globalna vrednostna ocena.

Sedaj pa bi, če dovolite, nekaj prispeval k razjasnitvi te zadeve, kolikor pač sam morem. Nikakor pa ne zahtevam, da to sprejmete kot celostno in končno.

V zadnjem času je bil objavljen znaten fond materialov (recimo v Časopisu za kritiko znanosti) o tem dogodku. Ta material je v veliki meri dragocen in resničen. Moram reči, da je nekaj stvari v tem materialu celo faktografsko netočnih. Tega sedaj ne bom zanikal, ne bom povedal nekaterih važnih stvari, ki manjkajo, in katere konkretne navedbe niso točne. Navedel bom nekaj svojih stališč glede ocene, vrednotenja in kategoriziranja teh pojavov.

\* Sinteza razprave na 32. seji Predsedstva RK SZDLS z dne 3. 10. 1989.

Zdi se mi, da je ne samo tule, ampak tudi če ocenimo vse razgovore, ki trajajo od "akcije 25 poslancev" do danes, zlasti pa v zadnjih letih, največja pomanjkljivost: skoraj popolna odsotnost točne analize tedanjih konkretnih družbenih razmer ali pa neposredno po tem. To je pomanjkljivost tudi današnjih razgovorov. S tem ne želim koga žaliti, niti želim svojo oceno vsiljevati, ampak želim zaradi zgodovine nakazati samo nekaj vidikov, ki so po mojem zelo nerazjasnjeni. Prvič, po mojem mnenju je to samo "primer 25 poslancev". Rekel bi samo "primer" in ne "akcija", ker to ni bila nobena organizirana skupina, ki bi enotno stalno delovala, ni bila frakcija itd. Zato bi govoril samo o "primeru" ali o "dogodku". Drugič, o "primeru 25 poslancev" ter o samih teh poslancih in o vseh, ki so bili v kakršnihkoli konvergencah s tem "primerom": mislim, da je objektivno bilo vse to dogajanje na družbeni levici. Noben akter, ki je ob tem sodeloval, ne bi bil, po mojem, uvrščen v družbeno desnico. Pri tem moram izrecno reči, da za mene "družbena levica" nikoli ne pomeni nobene ideološke formule, niti "marksistične" (kje šele stalinistične) niti formule samoupravljanja ali kaj podobnega. "Levo" je družbeni napredek. Družbena levica je za mene tisto, kar je v konkretnem času napredno za večino ljudi in kar se da s konkretno analizo ugotoviti. V tem smislu lahko rečem, da je, po mojem mnenju, takrat bilo vseh teh 25 poslancev levičarjev. Vendar so levičarji bili tudi vsi drugi, ki so bili posredno tako ali drugače vpleteni v ta primer. Za mene so bili in so ostali izraziti levičarji v dobrem smislu in Stane Kavčič in Kardelj in Kraigher in Vipotnik in drugi. Pri tem pa seveda nihče ni popoln, vsakdo je lahko naredil take ali drugačne napake, gre le za osnovno prevladujočo levo usmeritev. To bi seveda moral sedaj obširneje prikazati, vendar ni časa.

Tretjič, moram tudi reči, da so bile celo med temi samimi "25 poslanci" tudi razlike in da jih ne moremo gledati kot enotno skupino. Na primer, nekateri poslanci danes pošteno pravijo, da so bili najbolj pod vplivom redko poštenega človeka, kakršen je bil Jože Vilfan. Jaz, recimo nisem bil. Nekateri so smatrali, da so bili zelo blizu simpatičnemu človeku, kakršen je bil Kavčič. Sam sem bil samostojen glede vseh takih zvez. Vilfana spoštujem. Vendar, naj povem, s tovarišem Vilfanom (točneje: o njegovih stališčih) sem precej ostro polemiziral v Beogradu že leta 1954, ko je šlo za oceno politike aktivne koeksistence; tu je šlo za pomembno stvar. In tovariš Vilfan je bil glede tega kasneje pošten. Torej, če bi že analizirali "primer 25 poslancev", bi morali analizirati tudi različna stališča vseh teh levičarjev.

Četrtič, "primer 25" je po mojem le delec, je le ena epizoda v zelo bogatem razvoju nestranskih pluralističnih in demokratičnih teženj po letu 1950 v titovski Jugoslaviji. Ne trdim, da je vladala polna socialistična demokracija, ampak da so te močne težnje obstajale že od leta 1950.

Ko govorim o "epizodi", ne mislim tega "primera 25" niti najmanj minimizirati ali celo osmešiti. Hočem samo reči, da je bilo ogromno naporov in raznih oblik od leta 1941 in 1948, da se poglobi demokracija, da se nekaj resnega glede tega napravi in bi bili krivični do žrtev in naporov mnogih ljudi, če bi rekli, da je edini primer demokracije "primer 25 poslancev". Mnogi so marsikaj dali zanjo od leta 1941.

Petič. Bilo bi zgodovinsko popolnoma neutemeljeno, če bi danes poskušal kdo uporabiti ta primer kot argument za večstrankarstvo, za stari parlamentarizem, za staro meščansko demokracijo ali kaj podobnega. Mislim, da je v tem primeru (in to bom poskušal nakazati) šlo za izraziti nestranski avtentični pluralizem, pluralizem avtentičnih interesov. To stališče sem (da vas ne bi s tem moril) poskušal podrobneje



analizirati v časopisu Antropos pred dvajsetimi leti, tam sem napisal uvodnik. In vsa ta stališča so za mene nespremenjena do danes. Sedaj sem ob obletnici Antroposa tudi napisal, kje sem jaz že tedaj videl, da je v Jugoslaviji vse od leta 1951 prihajalo do prebojev elementov pluralizma in demokracije. Od nekaterih sodobnih obtožb o popolnem jugomraku od leta 1941 je precej drugačno moje gledišče in doživljanje v naslednjem smislu: da je v času od leta 1941 in 1948 bilo precej elementov demokracije, pluralizma in podobno, več, kot se sedaj misli, ko se dela ostre prelome med nekdanjim in današnjim pluralizmom. Ni res, da bi šele sedaj polagali osnove, že takrat so nastajale osnove za pluralizem. Naj navedem samo kakšen primer. Spopad s Stalinom se je začel leta 1948 (oziroma je dobil najostrejšo obliko). Dobimo zelo kmalu, že leta 1950, zakon o delavskih svetih. V enem letu je bilo ustanovljenih okrog 7.000 delavskih svetov in okrog 7.000 poslovnih odborov. To je bilo veliko pluralistično razpadanje enotne državne lastnine, ki je bila temelj velike piramide birokratizma v stalinizmu, in to je silovito vplivalo tudi na ostalo družbeno atmosfero. Po dveh letih pride do razpuščanja delovnih zadrug, leta 1952 do kongresa književnikov v Ljubljani, ko odvržejo vse dogme in podobno, da ne bi naštevali. Okoli leta 1960 imamo v Sloveniji volitve, na katerih se pogosto pojavi že po več kandidatov. Leta 1966 smo na kongresu slovenske partije tudi že zelo pluralistično delovali. Takoj na začetku kongresa sem proti programu kongresa predlagal komisijo za statut, ki je postala glavna komisija kongresa. Tam so bile izredno žive in ostre diskusije in takrat nismo doživeli kakšnih posebnih posledic.

Naj se vrnem k tem poslancem, o katerih govorimo. Meni se zdi, za sebe govoreč (verjetno tudi za Krefta in še številne), da bi omejevanje naše dejavnosti samo na ta "dogodek" bilo ostro zmanjševanje naše demokratične vloge. Mi smo v skupščini delovali bolj učinkovito pluralistično, kot danes Družbenopolitični zbor v Skupščini SRS.

Ne govorim o tem, da bi zmanjšal sedanja prizadevanja; ne govorim o nestranski demokraciji, da bi se prilagodil kakšni "liniji" niti o "epizodi 25 poslancev", da bi jo zmanjšal, ampak zato ker se ne morem odreči skupnega boja mnogih pred in po letu 1941, v katerem so že gradili osnove svobode, vsebinske demokracije in pluralizma. Namreč Kreft, Matičič, moja malenkost in drugi smo se zelo temeljito, na vseh področjih skupščine (na gospodarskem, na področju kmetijstva, političnega sistema, na področju socialnega varstva, mladine, šolstva, kadrovske politike) pripravljali in aktivno udeleževali. Mi smo na vseh področjih imeli osebna lastna stališča. Nismo poslušali slepo politični vrh, nismo bili frakcija in ta naša stališča so bila ugodno sprejeta. Ko sem postal neuradni kandidat v občini Šiška, sem najprej šel, še kot kandidat pred volilnimi zbori, na občino (to je morda skušnja za bodoče poslance, ministre in predsednika vlade) in sem v občini preučil vse zapisnike skupščine, vse zapisnike gospodarskih, socialnih, prosvetnih odborov. Nato sem svoj program za nastopanje pred volilci zgradil na tem. Potem sem stalno hodil s tem programom nazaj, vsakega pol leta, na zbere volilcev, da ugotovimo, kaj je uresničeno. To navajam kot primer, saj so vsi drugi samostojni poslanci tako nastopali in zato je bila ta skupščina vsebinsko bogata. Na začetku so nas malo postrani gledali, ker smo bili nekakšna opozicija (bil sem študentski poslanec). Toda kmalu se je dogajalo, da smo konstruktivno in brez velikih pretresov dobivali v posameznih pomembnih vprašanih večino in da smo velikokrat mi preokrenili situacijo.

Moram reči, da so bili vsi takratni najbolj aktivni poslanci levičarji. Če bi npr. vzeli njihovo stališče do tistega kroga, ki ga danes predstavlja Nova revija, smo bili takrat in

javno in v osebnih razgovorih Kreft, Matičič in jaz do tega kroga zelo kritični, sedaj pa je ta krog postal izhodišče "nove alternative". Tako je tu jasna razlika.

Sedaj pa o mojem deležu neposredno pri "akciji 25 poslancev", ker te stvari večkrat niso jasne. V svojem kandidacijskem nastopanju leta 1968 sem že izrazilo zahtevo tudi več kandidatov za vsako mesto in neposredne volitve. Zato sem smatral za svojo moralno obveznost, da tako tudi nastopam, ko so drugi prišli na idejo več kandidatov za člana predsedstva. Toda ko so nekateri drugi predložili, da bi bil jaz predlagatelj amandmana v tej smeri, nisem od tega bežal, da bom glasoval za amandma. Nisem pa hotel biti predlagatelj, ker nisem bil siguren, ali bo ta formalna demokracija povezana tudi z vsebinsko demokracijo. Potem ko smo ta amandma izglasovali, smo šli nekateri študentski poslanci, ker so mi drugi rekli, da so glavni iniciatorji študentje, na vodstvo študentske organizacije. Hoteli smo imeti ne tajen, ampak čisto legalen posvetovalni sestanek. In tam smo že govorili o raznih kandidatih. Ko sem govoril med prvimi, sem vzel za vsebinsko merilo naslednje: če bodo še drugi kandidati, naj bodo predvsem tisti, ki bodo lahko največ prispevali k izboljšanju gospodarske politike, saj je cela Slovenija takrat kritizirala zvezno gospodarsko politiko. In sem predlagal po tem kriteriju, ker nisem hotel kakšnih osebnih prepričanj ali konkurenc za golo oblast. Zato sem prvega predložil Janka Smoleta, ker sem smatral, da je to politik, ki se temeljito bavi z gospodarskimi problemi in ki ima, sem smatral, zaupanje pri vseh strujah in pri na primer kardeljevski in pri kavčičovski. Ta moj predlog je propadel.

Drugi, ki sem ga predložil, je bila Mara Bešter, tudi zato ker je ekonomist. Ko to ni šlo skozi, Kardelj. Tako sem sodeloval na začetku. Nato sem bil odsoten nekaj dni. Moja aktivizacija je pa zopet postala posebej intenzivna potem, ko je bil predlog za dr. Petriča formalno umaknjen. Smatral sem, da se moram zelo angažirati, da ne bi prišlo do nepotrebnih sankcij do poslancev. In mislim, da se v tem smislu res najbolj aktivno delam med vsem poslanci. Moram pa izrecno povedati: tisti, ki je v slovenskem političnem življenju največ prispeval, da ni prišlo še do kakšnih eventualnih drugih sankcij, je bil Edvard Kardelj. Imam o tem čisto gotove podatke, tudi na njega sem se direktno obrnil in on je tudi direktno vplival. To je del celote dogajanja. Nobeden od nas ni bil idealen, ampak to je del zgodovinske resnice.

Jaz sem takrat tudi izrecno zastopal stališče, da naj študentje svojega kandidata prezentirajo na Republiški konferenci SZDL. In jaz ne odstopam od tega, tudi danes ne, da naj bi bila SZDL aktivna v demokratičnem procesu in volilna baza. To sem tudi takrat zastopal.

Torej, če napravimo sklepe. Strinjam se predvsem z pristopom in približno s takim sklepom, kot ga je predložil Verčič. Drugi sklep, temeljito znanstveno raziskovanje: nemogoče je opredeliti to akcijo, če bi zbrali samo dejstva o tej akciji, treba je raziskati celotno razdobje od 1950 do 1971 ali vsaj razdobje 1960 do 1971 in to v vseh vidikih: gospodarska vprašanja, demokratizacija, politično-idejne struje. Ne priporočam nobenemu političnemu organu in nobeni skupščini, da bi brez take raziskave dala neko celovito oceno. Lahko jo, jaz v tem primeru ne bom nikogar preprečeval, z nobenim se ne bom prepiral, bom pa pač vzdržan, ker smatram, da je samo po taki raziskavi možna celovitejša ocena. Povem naj še o svojih izkušnjah po tej "akciji 25 poslancev", da boste razumeli, zakaj v diskusiji o tem ne sodelujem in zakaj tudi v bodoče ne bom dal, po tej izjavi, ki jo danes dajem, verjetno zelo dolgo nobene izjave več. Če bi hotel ta dogodek objasniti, bi moral govoriti tudi, kako se je razpletal npr. med samimi 25 poslanci in

njihovimi simpatizerji. Moram pa reči na splošno, da se je zaradi svetovne krize, v kateri je socializem, en del ljudi, ki so z nami tedaj simpatizirali in sodelovali, malo politično premaknil, morda malo od levice proti sredini pa še malo proti desnici. Moram dalje reči, da so se nekateri ljudje tako premaknili od nas, ki smo ostali zvesti moderni levici, da so bili večkrat zelo nekorektni. Nekateri od tistih, ki so sami sodelovali pri tej akciji, ali jo simpatizirali, so poskušali sebe in svojo kožo reševati tako, da so nas "tunkali noter". Nekateri od teh so izrabili moj leta 1972 poslabšan politični položaj, da so me precej gonili v stroki in politiki vse do danes. Če bi jaz takrat obtoževal druge z navajanjem resnice, bi svoj položaj že takrat olajšal. Moja vest je popolnoma čista. Niti danes niti takrat nisem in ne dajem takih izjav, ker poskušam ostati na tisti ravni dostojanstva, kot so ga imeli moji mladi tovariški talci in partizani, katerim se edinim čutim osebno odgovoren. Ko so prišli pred fašistične strelske stroje kot ranjenci ali talci ali zaporniki se nismo med seboj obtoževali, da bi se tako izvlekli iz težke situacije. In zato bi se mi zdelo nečastno, da tistemu, ki mi je naredil resno škodo po "akciji 25 poslancev", vrnem s tem, da govorim resnico. In zaradi tega molčim o teh stvareh in ne bom sedaj govoril naprej.

Res, zelo važno je raziskati to polpreteklo obdobje in vse dosedanje izkušnje. Še mnogo važnejši se mi zdi pogled naprej in se res najbolj bojim za bodočnost. Predvsem je važna bodočnost. Zato sem se doslej izogibal razprav o preteklosti.

Izkušnja, ki je sedaj za vse važna je: če ne bomo na teh volitvah dobili približno takih poslancev, kot so bili takrat Kreft in Matičič, ki so temeljito proučevali ekonomiko, statistiko, strokovne članke in., če ne bomo z volilnim sistemom spodbujali take poslance, če ne bomo rekli: pogledajte tiste, ki trosijo lepe fraze, pa ne znajo analizirati ekonomske probleme te občine in dati predloge za njihovo rešitev, tisti ne bodo prispevali k bogatejšemu življenju Slovenije. Jaz sem za to, da je na volitvah čim več kandidatov, vendar naj tekmujejo v takem vsebinskem poznavanju resničnih gospodarskih, socialnih in kulturnih problemov v svoji občini ali republiki.

Približujem svojo razpravo tudi k predlogu oblikovanja zaključka, ki ga boste sprejeli. Če bi se oprl na stališča predložena od izvršnega odbora, bi rekel naslednje. Drugi odstavek točke 2 govori o moralno politični škodi poslancev in obžalovanju. Tu moram reči, da je formulacija, ki jo je podal tovariš Zoran Polič, veliko bolj v korist poslancem kot ta uradno veliko preblaga formulacija. Tu se govori samo o moralno-politični škodi, ne govori pa o materialni in o strokovno-profesionalni škodi poslancev. Tu se govori samo o obžalovanju, tovariš Polič pa je izrecno rekel, in verjetno se vsi strinjamo, da je treba vse, kar je možno, napraviti, da se to popravi, restituira, povrne. Če bi prešel k tistemu, kar je glede politične ocene primera 25 poslancev že možno takoj dejati, bi se strinjal, da se reče, da so bili postopki ukinjanja "akcije" povsem neustrezni. To je upravičeno. To pa še ne pomeni, da so vsa stališča izvršnega odbora pred 17. leti na primer, sklicevanje na potrebo, da se porablja SZDL kot politični prostor, povsem napačna. Jaz ne bi bil proti vsem stavkom v zapisniku iz 11. seje. Da pa so bili postopki ukinjanja "akcije" zgrešeni, to se lahko reče v današnjem sklepu.

Imamo pa v predlogu sklepov dve stališči, ki sta zgrešeni, in moram povedati, za kaj gre. Torej: z našim dragim kolegom iz Maribora sva oba za ostro kritično protibirokratsko ščuko in ne za krapa. Naj omenim dva stavka, s katerima se ne morem strinjati, jih pa lahko obdržite. Rečeno je o "akciji 25" točka 2, začetek: ob akciji so bile družbene razmere nenaklonjene demokracizaciji. Poudarjam, nisem proti temu stavku,

ker bi se hotel prilizovati nekdanji vladajoči politiki. Ta stavek smatram kot nepravilčen proti tistim, ki smo se od leta 1945 borili za demokratizacijo in ki smo jo marsikje dosegli. Ta stavek bolj ustreza tistim, ki so bili bolj komot, bolj oportunistični, pa se jim je samo zato zdelo, da je od leta 1945 do 1989 absolutno črna noč. Konkretno, leta 1946 sem jaz v vodstvu slovenske mladine že nastopil odprto na sestankih proti delu "vojnega komunizma" in zahteval demokratizacijo. Na mladinskem kongresu v Zagrebu sem pred 1500 delegati leta 1946 zahteval demokratizacijo. Pred celo dvorano sem polemiziral z Neoričičem. Vsak je lahko poskušal tvegati, vendar so sedanji glavni govorniki demokracije dolgo molčali. Leta 1949 je bil ustanovljen inštitut za družbene vede. Tam so bili glavni bodoči "ideologi" iz cele Jugoslavije. Tam smo nekateri začeli s kritiko temeljev celega stanja v SSSR-u: stalinizem ni samo laž, ampak je totalitarni birokratizem in zato je nujna vsebinska demokracija. Iz slušateljev tistega inštituta izhaja 40-letna demokratična stalna institucija, ki se imenuje Naši razgledi. Slušatelji tega inštituta Uroš Kraigher, Bavcon in Vodopivec, so to demokratično inštitucijo obdržali. Kdor se je boril in vztrajal, je lahko marsikaj dosegel. Trditev, da so bili časi od leta 1945 popolna nemožnost demokracije, enostavno ne ustreza zgodovinski resnici, in tiste, ki smo se tolkli za demokracijo od leta 1945, žali.

Nikakor se ne morem strinjati še z enim stavkom iz predloga skepov: Danes pa z zadovoljstvom ugotavljamo, da so ustvarjeni pogoji za demokratičen dialog in posameznik ima možnost, da izrazi svoje poglede, mnenje in interese. Moram iskreno reči, da imamo tisti, ki pripadamo neki vrsti moderne levice, danes veliko manj možnosti, da izražamo svoja mnenja, svoje poglede, da enakopravno vodimo dialog, kot smo jih imeli recimo pred šestimi, sedmimi, osmimi ali petindvajsetimi leti. Na primer, ne moremo tiskati knjig, razbijajo naše raziskovalne projekte, odstranjujejo nas iz fakultet. To recimo velja za Jožeta Štera, to velja za dr. Velka Rusa (ta je rojen 1955, da ne bo napake) in zame. Vsi, ki pripadamo moderni levici, se ne moremo strinjati, da bi imeli res sedaj boljše demokratične pogoje, imamo dosti manj pogojev za izražanje mnenj. Lahko konkretno navedem še druge dokaze, da so za moderno levico zdaj pogoji slabši kot so bili v času demokratizacije med leti 1960 in 1970.

Odbijam vsak sum v resničnost te moje trditve in podobno. Jaz sem o tem javno večkrat govoril in pisal in navajal dejstva, ki jih ni nobeden ovrgel. Vendar se take razprave v SZDL ali ZK ne bom udeležil, ker nujno vodi v nepotrebne spore, saj bi moral jaz navajati tudi ljudi, ki po svoji naravi ne bi konstruktivno na take kritike reagirali in bi zaradi tega prišlo do nepotrebnih sporov. Zaradi tega se jaz v to ne spuščam. Poskušajmo te zadeve reševati na konkretnih mestih. Glede istih zadev mi je bilo ponujeno na Centralnem komiteju ZKS, da grem pred komisijo za pritožbe, in tudi tja nisem šel iz istih vzrokov.

## *SPREMEMBE USTAVE SR SLOVENIJE \**

V dosedANJI ustavni razpravi, pa morda tudi danes v uvodni besedi manjka idejne in teoretične obrazložitve sedanjih sprememb, oz. so celo nastali nekateri nesporazumi. Npr. eden od članov ustavne komisije je napisal 15. 9. 1989 v Delu, da sprejemamo sedaj

\* Razprava na 31. seji Predsedstva RK SZDL dne 21. 9. 1989.

osnove Ustave, ki so povsem nasprotne dosedanji Ustavi. Nič hudega, vendar mislim, da je stvar drugačna.

Sedaj se tudi pogosto pojavljajo razlage celotnega našega razvoja, kot da je socialistična ideologija ali pa socialistična idejnost popolnoma propadla, da je vse to zastarelo in da nastaja nekaj absolutno drugačnega.

Glede na to bi rekel in mislim, da mora tudi Socialistična zveza to reči pred javnostjo: sedanje ustavne spremembe v znatni meri pomenijo pomembno krepitev temeljev socializma in postavljanje socializma na bolj realne osnove.

Poskušal bom to na kratko pokazati. Če kdo smatra, da ustavni poudarek na spoštovanju pravic človeka pomeni nekakšen odmik v nekakšno meščansko družbo, mislim, da ne pozna zadosti razvoja v XX. stoletju, razvoja od francoske deklaracije o človeških pravicah do deklaracije Združenih narodov, v katerih je povsem prevladala socialistična miselnost. Poleg takih pravic kot so svoboda govora ipd. ta deklaracija OZN poudarja zlasti pravice na razvoj osebnosti, na upravljanje, na delo ipd. Torej s tem ustavnim poudarkom na pravicah nikakor ne zgubljam, samo pridobivamo na krepitevi temeljev socializma in na njihovi širitvi.

V točki 15. izpuščamo pri temeljih vzgoje izraz "marksizem" in namesto tega poudarjamo "humanizem" in "patriotizem". Po mojem s tem ne spreminjamo idejnih socialističnih temeljev, ampak jih širim, saj je marksizem samo eden od vidikov realnega humanizma, ki v Evropi traja od grške filozofije, Aristotela in krščanstva. Zato je dobro, da postavimo temelje našega socializma na vsem temu realnemu humanizmu in tako je bila tudi postavljena Osvobodilna fronta.

Če v točki 6. in 7. govorimo o družbeni in zasebni lastnini, je treba jasno povedati: v realnosti razvoja socializma bodo v zelo dolgih razdobjih vzporedno obstajali elementi socializma in nekateri elementi kapitalizma, bo vzporedna in dopolnilna družbena in zasebna lastnina. Npr. obrtnik, ki zaposli plodno 10 delavcev, več prispeva k socializmu, kot če ti delavci visijo nezaposleni na borzi dela.

V XX. stoletju je v veliki meri prišlo v razvitih deželah do prilaganja zasebne lastnine in kapitala delu, ne pa obrnjeno. Torej v vseh teh točkah vidim samo večjo realističnost našega razvoja in realno krepitev temeljev socializma. Ker pa smo povabljeni h konciznosti, nekaj zelo konciznih predlogov za spremembe ustavnih amandmajev. V osnovi so ustavne spremembe, ki se predlagajo, sprejemljive, so dobre v smislu kot sem poskušal povedati. Bi pa sam predlagal nekaj konkretnih sprememb k amandmajem.

Če to ne bo sprejeto, se bom pozitivno vzdržal v tem smislu, da osnovno smer sprememb sprejemam, da pa bi insistiral tudi na teh mojih spremembah, zlasti ker so vse spremembe, ki jih predlagam, iz dosedanje Ustave, razen ene. In to so zelo zgoščene in kratke formulacije, ki bi jih lahko vključili v amandmaje, ki jih imamo pred seboj.

Na strani 4, imamo točko 6, ki govori o družbeni lastnini. Ta stavek bi lahko ostal, vendar bi moral biti po mojem dopolnjen:

"Družbena lastnina je kot prometna vrednost neodtujljivi temelj samoupravnih družbenih odnosov. Vsi združeni delavci in vsi občani in vsi družbeni organi so dolžni ravnati gospodarno z družbeno lastnino."

Namreč, če govorimo o slovenski suverenosti in prav je, da jo poudarimo, moramo ugotoviti kateri notranji, ekonomski, idejni in drugi strukturni elementi podpirajo to

slovensko suverenost. Družbena lastnina je prav v naših posebnih konkretnih pogojih, zgodovinskih pogojih, ne zaradi nekkih ideoloških modelov, eden od najvažnejših temeljev slovenske suverenosti. Mi smo bili do leta 1941 v veliki meri pod vplivom tujega kapitala, tuji kapital je v naši deželi vladal v največjih podjetjih. Tudi jaz sem za normalen uvoz tujega kapitala. Toda, če bi tuji kapital na ta način deloval, kot deluje v srednji Ameriki ali pa v Čilu, bi bila s tem ogrožena slovenska suverenost, suverenost malega naroda najlažje ogrozi tuji kapital. S tem svojim popravkom ne mislim reči, da ne moremo npr. nekje kakšen družbeni stroj ali družbeno tovarno prodati, ampak poudarjam, da je treba z družbeno lastnino gospodariti na gospodaren način. Zato ker so tendence, ki tudi v Sloveniji ideološko-dogmatsko poudarjajo, da naj bi z privatizacijo kar likvidirali tudi uspešno družbeno lastnino, ki pa je v Sloveniji prvokrat prinesla industrializacijo, ki je pri nas prinesla petkrat večji povprečni dohodek, ki ji pri nas prinesla prvokrat prodor na svetovna tržišča.

Pri točki 15, koder se govori, da vzgoja in izobraževanje temeljita na znanosti, humanizmu itn. bi iz stare Ustave še dodal "na bratstvu in enotnosti", ker je to v Jugoslaviji res ogromen dosežek, ki ga je prinesel socializem. Če zmagajo buržuazni nacionalisti, to je pekel in propad. Samo tista "linija", ki jo predstavljajo Svetozar Marković, Tucović, Cankar, Kardelj int. glede nacionalnega vprašanja, samo to je realna "linija" sožitja jugoslovanskih narodov in narodnosti. Zato imajo te besede realen zgodovinski pomen. Ne bi pod "bratstvom" razumel neke idealne odnose in subjekte. Tudi bratje se včasih kregajo, kot vemo, toda živijo v istem prostoru, v isti vasi in v isti vasi je treba urediti stabilne odnose. Mi se iz te vasi, ki jo imenujejo Balkan, ne moremo izseliti, to je realnost.

Pri Zvezi komunistov, to je točka 16., se stranjam z vsemi spremembami, ki odstranjujejo monopolno vodečo vlogo Zvezi komunistov. Poudarjam pa, da je v dosedanji Ustavi bilo "in je zato odgovorna", namreč, da je ZK odgovorna za krepitev demokratične zavesti in samoupravljanja. To pomeni, da tudi ljudstvo lahko kliče Zvezo komunistov na odgovornost. Ker je ta stavček izpadel, je to zmanjšanje demokratičnosti in demokratične odgovornosti ZK, ne pa odstranjevanje njenega absolutnega položaja. Zato bi te besede lahko ostale.

In še zadnja sprememba, ki jo predlagam, je v točki 18., ki se nanaša na volitve: "v zvezi z volitvami dajajo pobude in opravljajo dejavnosti". Za besedo "dajejo pobude" bi dodal iz dosedanje Ustave: "določajo skupna družbena merila". Namreč, SZDL in vse naše organizacije le ne morejo pri vsej zaželjeni širini, pri vsej toleranci biti samo tehnični aparati. In skupna merila niso nikakor niti ateizem, niti marksizem, niti internacionalizem, ampak so skupna družbena merila pred volitvami ugotovljeni skupni interesi vsega slovenskega naroda.

To zadnje pa se mi zdi tudi važno zaradi razlag, ki jih npr. lahko čitamo v zadnjem Danas. Tu novinar, ki pravi, da je intervjuval tudi znanega slovenskega političnega funkcionarja (jaz jima predlagam, da se distancirata od tega članka), razlaga stvari takole (in to se ravno nanaša na odnos volitev, družbenopolitičnih organizacij, novih alternativnih organizacij): da sedanje Predsedstvo SZDL skupaj z alternativnimi skupinami neposredno pripravlja uvajanje "poljskega modela" pri nas, ki bo na naslednjih volitvah že zmagal, da ustavne spremembe nimajo glavni cilj afirmiranje naše suverenosti in federacije, da je glavni cilj uvajanje tega "modela" in da je cilj vse naše

razprave, da uvedemo stranke, kjer bo veljal ta "model". Temu "poljskemu modelu" pa naj bi se upirali stari partizani, ki so diskutirali s tovarišem Kučanom. Ugotavljam: ta razprava je bila zelo tovariška in načelna in mislim, da bi bilo vsako politično vodstvo v svetu lahko zadovoljno, če bi imelo kulturno kritiko.

V zvezi s tem bi še mimogrede omenil, da sem v tem članku tudi jaz omenjen kot del te skupine. Nisem se doslej oglasal, ker se mi je zdelo, da je gnusno govoriti s tistimi, ki spletkarijo. Le pred slovensko javnostjo bi omenil, da sploh nisem vedel za nastanek pisma tov. Popita in da sem za njega zvedel veliko kasneje kot mnogi "drugače misleči".

Tisti, ki se sami bavijo z intrigami, pripisujejo intrige tistim, ki se z njimi ne bavijo. Jaz se v vsem življenju niti z eno spletko nisem bavil. To mimogrede za informacijo javnosti.

Samo še dve besedi. Taka lažna obveščanja o ustavnih spremembah v Sloveniji zelo škodijo v Jugoslaviji, prispevajo k tistim 40% občanov v Jugoslaviji, ki menijo, da ni vse najboljše z republiko Slovenijo. Podoba Slovenije je zato v Jugoslaviji zelo slaba. Taka propagandna stališča ustvarjajo iracionalna nasprotja, ki zmanjšujejo našo vlogo, ki zmanjšujejo našo suverenost.

Tu je nastal nek mali simpatični "lobby", ki se mu priključujem. Tov. Plut je predložil "bratstvo in spoštovanje različnosti" in Bibič je to sprejel. Jaz se strinjam in se korigiram in sprejemam tako formulacijo. Poudarjam pa, da ta formulacija ni opredelitev federacije, ampak je opredeljena kot eden od temeljev vzgoje. In taka tja paše. Naslednja stvar - tov. Oman je postavil resnično dilemo glede odnosa med neodtujljivostjo družbene lastnine in delništvom. Jaz se povsem strinjam, da tudi glede družbene lastnine uvajamo neke vrednostne papirje ne iz želje, da bi bili v Sloveniji bolesto posebne vrste izvorni, ampak zaradi posebne družbene situacije in zaradi raznih oblik titularjev družbene lastnine. Zato ti dve stvari nista nujno v nasprotju. Namreč, gre mi za to, da družbena lastnina ostane v svoji prometni vrednosti neokrnjena, lahko pa dobiva zelo različne forme, tudi forme raznih vrednostnih papirjev ipd. Dosti nas je v Sloveniji, ki živimo zelo skromno in trdo delamo vse od leta 1945. Na račun naših nizkih plač se je od leta 1945 do danes akumulirala velika družbena lastnina, velik družbeni kapital, ki je približno petkrat večji kot v stari Sloveniji ali Jugoslaviji. In ta družbeni kapital je zbran in z žrtvovanjem kmetov in uradnikov in učiteljev in vseh drugih ljudi. Za sedaj obstoječi družbeni kapital je lahko drugačen vrednostni papir, da se ne bo recimo delnica mogla kar tako prodajati, npr. za osebno in družbeno potrošnjo, ampak za razvojni fond. Spet drugačna bo delnica za tisto, kar bo privatnik novega vložil v podjetje ob tem družbenem kapitalu. Ta delnica se bo pa lahko svobodno prodala, kupovala. Da ne zadržujem. To je možno rešiti, če se hoče, če obstoji za to politična volja. Naslednja stvar. Zelo bi podpiral stališče tov. Ravnika glede okrogle mize, ki mislim, da je globoko utemeljeno. Naj se sklicujejo vse mogoče okrogle mize in pogovori, samo ne morejo sklepati in odločati same in ukazovati skupščini. To bi bila spet nedemokratska delitev monopola oblasti med posameznimi skupinami. Taki razgovori na okrogli mizi so lahko samo material za sklepanje skupščine. Ker pa se omenja okrogla miza včasih v zvezi s sedanjim stanjem na Poljskem, moram reči, da iskreno želim, da Poljska po tej svoji realni poti najde svoje realne rešitve. Vendar bodimo v Sloveniji toliko suvereni, da ugotovimo, da imamo drugačne pogoje kot Poljska. Da je npr. naša družbena lastnina bolj uspešna kot poljska in da je bil ekonomski razvoj drugačen in uspešnejši in da

nismo imeli takega hudega stalinizma ipd. Torej bodimo suvereni tudi v iskanju prihodnje lastne poti.

Socialistični zvezi predlagam, da na čisto demokratičen način, v obliki resnih seminarjev, koder bodo združeni novinarji in del recimo znanstvenikov, čimprej razpravimo oceno našega dosedanjega razvoja in svetovnega socializma. V Sloveniji prihajamo v popolnoma originalno situacijo v tem smislu, da je cela vrsta glasil in sredstev informiranja formalno na strani socialistične zveze, da pa dejansko z nekaterimi svojimi novinarji in komentatorji delajo največji antimarketing socializmu, napadajo socializem kot izvirni greh, ker ne poznajo zgodovinskih dejstev. Ne sklicujem se na niti eno ideološko formulo. Samo zgodovinska dejstva o Sloveniji, Jugoslaviji in o svetu v 20. stoletju naj bodo odločilna za našo propagando in politični marketing.

Omenjam takole tezo našega socialističnega antimarketinga: "Partija" je pripeljala Jugoslavijo v krizo. Iz tega se potem lahko vsi mogoči smrtni grehi socializma izvedejo. Res je, da smo dosegli določen nivo v industrializaciji in da je to v precejšnji meri razvojna kriza, ker je treba preiti na novo raven. Nadalje, da ni samo partija pripeljala, ampak je veliko večja koalicija razrednih sil pripeljala v krizo. To so birokratski deli raznih aparatov (tudi tistih, ki niso bili "komunistični"), birokratski deli inteligence, deli ročnih delavcev, ki so slabo delali. Cela ta koalicija je bila izraz slabe ekonomske politike in če tega ne razjasnimo, ne bomo osvestili ljudi, kako ven iz krize.

Ali pa teza, da so svinčena leta in nesvoboda bile edina značilnost vsega dogajanja v Sloveniji in Jugoslaviji po letu 1945. Pri nas je bilo res dosti birokratizma. Vendar slovenski narod, slovenski ljudje nikoli pred letom 41 niso imeli toliko ekonomske, miselne in druge svobode kot zdaj. In če teh stvari ne razčistimo in če naša propaganda ne bo o tej resnici razpravljala, lahko na volitvah zgubimo zaradi napak naše propagande večji procent glasov kot je normalno. V ekonomski krizi bi vsako vladajoče gibanje izgubilo 20 % glasov, ampak mi lahko izgubimo z našo antipropagando recimo 40 ali 50% glasov. Zato je to res življenjsko vprašanje.

Želim na koncu izjaviti, kot sem rekel v začetku, da so sedanje slovenske ustavne spremembe s svojimi osnovnimi usmerjenostmi in v veliki večini formulacij napredne. Glede temeljnih načel pa sem dal nekaj konkretnih predlogov in konkretnih pripomb, ki mislim, da so vsebinske. In to je bil prvi razlog, da se bom kljub oceni, da je osnovna smer sprememb ustave napredna, glede teh amandmajev vzdržal.

Naslednja točka, zaradi katere bi se vzdržal: v sklepu, ki smo ga slišali, ni prav nobene točke o temu, kako bi Socialistična zveza in njene organizacije morale na demokratičen idejni in argumentiran način spremeniti dosedanjo povsem neresnično propagando, da spremembe ustave pomenijo "zlom socializma", "polomijo Jugoslavije" in podobno. To bi moralo biti in to bo zelo važno za razlago ustave in za volitve. Zaradi teh dveh točk se vzdržim. Hvala.

*Jože Smole*

Hvala. Ugotavljamo, da se je tov. Vojan Rus vzdržal od sprejema teh stališč.



Najprej samo en stavek v zvezi z razpravo tov. Rusa. O socializmu in samoupravljanju je v temeljnih načelih še toliko govora, da najbrž ugotovitev, da ga mi odpisujemo, sploh ni točna.

Glede volitev pa samo naslednje: vaša odločitev v Predsedstvu je vaša in jaz nimam pravice glasovati. Vendar opozarjam, če bo ustava vse pustila nerazrešeno, potem seveda ustava na tej točki ni postavila načel, kakšen naj bi volilni sitem bil. To bo za mene bistvena pomanjkljivost ustave, kako ga postaviti, sem pa prej povedal in ne bi ponavljal. Tako, kot je Mile predlagal, to pomeni vse prepustiti zakonodaji. Bojim se, da je to nekaj, kar je težko sprejeti.

### *Vojan Rus*

Od začetka sem dokazoval, kako so socialistični temelji v ustavi z amandmaji še bolj učvrščeni in bolj realni. To je bila moja teza. Vendar trdim nekaj drugega: da so zgrešene razlage in da na razlage tov. Peršaka, objavljene 19. 9. 1989 v Delu, ni dal noben iz ustavne komisije odgovora. On izrecno trdi, da so sprejeti drugačni osnovni temelji, ki so nasprotni dosedanjim. Nič hudega, da to piše, toda to ni res. To je zdaj že del Dela, ki je pa del SZDL. Da ne govorim, kako razlagajo podobne stvari razni tovariši Slivniki, ki smatrajo, da je Dravsko polje umazano zaradi tega, ker je marksizem leninizem deloval na Dravsko polje in podobne neumnosti. Za to propagando gre. Hočem reči, temeljita sprememba je potrebna v naši marketinških propagandnih sredstvih samo v smislu resnice. Samo navajanje resničnih dejstev bo osvobajalo naš narod.

### *NOVI STATUT SOCIALISTIČNE ZVEZE\**

Strinjam se z osnovno intenco, da imamo kratek, zgoščen, sodoben statut. Zdi se mi pa, da je vendarle treba razpravljati o nekaterih vsebinskih zadevah.

V statutu in v političnem življenju je treba še bolj izraziti širino Socialistične zveze Slovenije. Socialistična zveza se je do pred nekaj meseci bogatila kot vse bolj široka, razvejana, moderna organizacija. Sedaj pa se pojavljajo tudi težnje k njeni ožitvi. Javnosti je znano, da se sedaj soočata dve tezi: ena, da se Socialistična zveza zoži na običajno povprečno stranko in druga teza, da Socialistična zveza ostane široka organizacija, ki je posebna politična organizacija, poseben subjekt, ki pa je obenem tudi zveza individualnih in kolektivnih članov. Stare običajne politične stranke so bile v glavnem samo seštevki volilnega aparata in poslanske frakcije. Te stranke so prevladovalle do konca 19. stoletja in na začetku 20. stoletja. Moderne, nove oblike političnega organiziranja pa se pojavijo v drugi četrtini in drugi polovici 20. stoletja. To so formalno še vedno stranke, vendar širijo to strankarsko ozkost npr. s pojavom ljudskih front v Franciji in Španiji, s pojavom neštetihs osvobodilnih gibanj kot je indijski

\* Razprava na 35. seji Predsedstva RK SZDL dne 30. 1. 1990.

kongres in desetine drugih, s političnim delovanjem nadstrankarskih gibanj kot so sindikati. Znana je institucionalna zveza številnih socialdemokratskih strank s sindikati. Kot nove moderne politične oblike se pojavljajo nestransarska, mirovna, ekološka, ženska, poklicna, mladinska, študentska in stanovska gibanja.

Socialistična zveza bo torej s širokim združevanjem različnih samostojnih subjektov moderna organizacija. Že OF je bila izrazita nova politična kvaliteta s svojim 18 organizacijami v Plenumu, od katerih so bile le zelo redke politične stranke. Moram reči, da sem skoraj 20 let proučeval poklicno sodobne moderne politične organizacije in da ta trditev o posebni kvaliteti Socialistične zveze ni prav nič ideološka, ampak strogo bazira na objektivnih primerjavah skoraj vseh političnih strank v 20. stoletju. Spreminjanje Socialistične zveze v ozko povprečno stranko je rezanje v nekem živem organizmu in sekanje njegovih bogatih in življenja sposobnih vej. Popolnoma se strinjam, da ne glede na naziv "komunistično" ali "socialistično" ostro odvržemo in zavržemo vse, kar je trohnelo. Vse, kar je živo, pa zadržimo in da pri tem ne podlegajmo tistemu siromašnemu labilnemu čustvovanju, ki zaradi opravičenega zloma stalinizma in brežnjevizma v vzhodni Evropi zamenjuje naše znatno različne situacije s tem zlomom trohnohe.

Pri nas je treba zavreči vsakršno podrejenost SZDL partiji. SZDL je imela toliko svojega lastnega življenja, da je nemogoče izenačevati to organizacijo z nekimi trhlimi razpadlimi strukturami v Vzhodni Evropi. Elementi strankarstva v SZDL so opravičeni, npr. samostojno članstvo, samostojen program, samostojni kandidati, vse tisto, kar jo dela nek subjekt. Toda niti od daleč zaradi teh znanih rutinskih elementov ne moremo čisto preprosto zavreči tisto bogato vsebino socialistične zveze, ki je organsko nastajala in se širila. Ne gre samo za teoretične zadeve. Zoževanje socialistične zveze na ozko stranko bi imelo zelo negativne politične posledice, tako neposredno na volitvah kot tudi srednjeročno in dolgoročno. Zato se res nahajamo pred zgodovinsko odločitvijo. Zoževanje socialistične zveze bi imelo lahko negativne učinke že na teh splošnih volitvah, ker bi zožilo našo volilno bazo in volilno delovanje. Srednjeročno in dolgoročno bi zoževanje SZDL vneslo še več politične in družbene nestabilnosti v slovenski prostor.

SZDL kot širša organizacija lahko tudi brez posebnih ustavnih privilegijev najbolj deluje v smeri modernega družbenega konsenza, ki je značilen za vse razvite dežele v drugi polovici 20. stoletja in na katerega se pogosto pozablja, ker se gleda samo 19. stoletje. Ta konsenz omogoča razvitim deželam stabilen gospodarski in socialni razvoj. Ne zahtevam, da bi SZDL imela monopol na ta konsenz. Toda že pogled na sedanjo velik: drobitev političnega prostora v Sloveniji pokaže, da bo SZDL kot širša organizacija delovala stabilizacijsko v smeri konsenza, da bi še nadaljnja drobitev SZDL prispevala k še večji nestabilnosti prostora.

Prehajam k nekaj amandmajem, ki naj še bolj poudarijo in izoblikujejo moderno širino Socialistične zveze.

Prva dva amandmaja bi sledila v uvodu in bi bila formulirana pred tistim tekstom v sredini, ki piše: "opredeljujemo se za".

Prvi tak amandma bi predvsem težil k socialno-slojevni širini SZDL: "Kot povsem enakopravne združuje SZDL člane iz vseh družbenih struktur in slojev, delavce vseh profesij, strokovnjake in poslovodne delavce, kmete, obrtnike in podjetnike, mlade, žene in upokojene in pripadnike vseh narodov in narodnosti". Seveda se lahko doda še

kakšna skupina. Obrazložil bi z naslednjimi praktičnimi in dolgoročnimi stališči. Dejstvo je, da v sedanjem predvolilnem čisto strankarskem delovanju organizacije, ki so nastajale v krilu SZDL, izstopajo in prehajajo na drugo stran in zdi se, kot da s tem izstopajo iz SZDL celi sloji, oz. da naj bi se nekako SZDL njih odrekala. Ne gre zato, da bi se sedaj morali pripraviti npr. s kmečko zvezo ali kaj podobnega, ampak moramo v taki situaciji posebej v volilnem proglasu in nastopanju in tudi seveda v statutu izraziti intenco, da mi delujemo in med kmeti in tudi med bodočimi privatnimi podjetniki in med direktorji in obrtniki itd. Tu ne gre za kakšen predvolilni golaž, ampak za organski razvoj SZDL od nastanka Osvobodilne fronte do razvoja SZDL danes; gre za dolgoročno perspektivo neke stabilne konsenzualne organizacije.

Drugi amandma, ki bi sledil takoj temu, bi povsem kazal na ideološko širino SZDL. Ta amandma bi trdil: "SZDL združuje kot povsem enakopravne člane tudi tiste poštene in napredne ljudi različnih svetovnih in družbenih nazorov, ki se ne opredeljujejo izrecno kot socialisti, ki pa sprejemajo temeljna načela humanizma, morale in patriotizma".

Mislím, da je stvar v naslednjem, kar nam je pokazala že Osvobodilna fronta. Obstoji veliko ljudi, ki niso prav nobeni nasprotniki socializma, ki objektivno delujejo v njegovi smeri, ki pa sploh ne razmišljajo običajno o kategorijah (že zato, ker so poštene in vestni) "socializem", "kapitalizem", ker vedo, da to zahteva temeljito raziskovanje. Oni se ne opredeljujejo v tem smislu, so pa poštene, so domoljubni, so humanisti in to lahko izvira bodisi iz krščanstva ali iz neke druge religije, iz neke druge filozofije in se sami ne opredeljujejo kot "socialisti". Če bi v takem številu ljudi, ki je verjetno precejšnje v vseh deželah, napravili anketo, in če bi izrecno vprašali, ali se opredeljujejo kot "socialisti" ali kot "kapitalisti", bi večina bila verjetno nevtralna do teh terminov. So pa ti poštene ljudje tudi naši in z nami enaki in moramo tudi tako stvar izraziti v našem statutu.

Tretji amandma bi izhajal iz teh obeh, se pa nanaša na naziv naše organizacije. Moram iskreno reči, jaz nisem za naziv "Zveza socialistov" ravno zaradi potrebne širine. Če mi vprašamo vsakega, če bo šel v našo stranko, ali se opredeliš za "socialista", bo marsikdo pomišljal. Če pa rečemo: ali greš v našo stranko, ne glede, ali si socialist ali ne, si pa pošten itd., bo to število upravičenih enakopravnih članov večje. Zato se mi zdi to opredeljevanje "Zveza socialistov" malo preozko. Jaz bi prej rekel ali "Socialistično-domovinska zveza" ali pa "Socialistična zveza". Zato predlagam, da se eden od teh dveh terminov sprejme in potem v celém statutu izvede.

Četrty amandma pa bi bil, zopet z namero širine, organizacijski in ta amandma ima tudi čisto konkretno intenco. Namreč gre za to, da je socialistična zveza opravičeno razvila celo vrsto dejavnosti in oblik, se povezovala z raznimi društvi, interesnimi dejavnostmi. Ne zaradi teh volitev, ampak tudi zaradi resnične dosedanje in bodoče vloge mi tudi organizacijsko ostanemo usmerjeni v vse te smeri, tudi npr. med kmete. Nobeden ne more imeti monopola na en sam sloj. Mi se ne bomo pripravili glede tega s kmečko zvezo, ampak bomo imeli verjetno organizacijske oblike, ki se bodo nanašale na kmete, na obrtnike, na podjetnike, na poslovodne delavce ipd. Zato bi ta četrty amandma predlagal v tistem členu 9 za 1. stavkom, ki govori o organiziranosti zveze. Ta amandma bi se glasil: "SZDL si prizadeva, da z raznoliko in prožno organiziranostjo deluje na vseh področjih in v vseh družbenih zadevah, ki prizadevajo življenjske interese katerekoli družbene skupine ali sloja". To pomeni, da ne opredeljujemo, katere forme in kako, ampak da na ta način izrazimo namen delovanja na vseh teh področjih organiziranja.

Imam samo še dve pripombi. Ne bi se mogel povsem strinjati in mislim, da nista niti teoretično niti zgodovinsko upravičena nekakšna dva ideala v uvodu statuta. Jaz se zaradi njih ne bom prepiral, želim tudi s tem dati svoj obol teoretični in idejni strpnosti. Lahko pa opozorim na njih. Namreč gre za to, da se proglašata nekakšna nova popolna ideala. Kot smo včasih proglašali ideale: integralno samoupravljanje, dogovorna ekonomija, celovito planiranje, tako se sedaj kot nekakšna taka ideala proglašata "sodobna inovativna družba" in "politični pluralizem večstrankarskega tipa". To so izrečni izrazi v tekstu. Omenil bi samo to: naj vzamem npr. kot primer tako sodobno organizacijo, ki je raztrgala vse ideološke dogmatizme, kot je Socialdemokratska stranka Nemčije, ki je sedaj sprejela svoj program in ki izhaja iz resničnih zgodovinskih dejstev in velikih izkušenj in ki je program pripravljala pet let. Ta socialdemokratska stranka Nemčije še od daleč nima nobenih iluzij, da v Nemčiji, koder je precej socialne države in visoka gospodarska razvitost, obstoji neka idealno-harmonična inovativna družba. Ona zelo izrazito govori, da tudi ob najvišji tehnologiji in tehniki nastajajo razredne razlike, lahko nastajajo odtujitve, da obstojijo elementi razrednosti, monopolov itd. tudi v tej zahodnoevropski družbi. To je seveda v nasprotju s tezo o sodobnih idealnih inovativnih družbah. Razlike med kapitalizmom in socializmom niso ideološke, ampak so že zmeraj dejanske, čeprav se seveda res obe tendenci objektivno mešata v obliki profita in socialne države. Drugo je proglašanje (namesto starih) zopet nekakšnega generalnega ideala: politični pluralizem večstrankarskega tipa. Moram zopet reči: 20 let sem proučeval sodobno svetovno gospodarstvo in politične težnje in z vso znanstveno objektivnostjo, brez ideologije, lahko rečem, da je skoraj smešno trditi, da je lahko večstrankarstvo idealna popolna demokracija. Tudi v najbolj razvitih deželah, koder je to strankarstvo razvito in ima neko kulturo, predstavlja samo določeno obliko kompromisa med elitami, ki še vedno vladajo, in med širokimi množicami. Ta kompromis ni slab, ampak o polni demokraciji v pravem smislu te besede (ki pomeni odločanje velike večine naroda o najbolj bistvenih ekonomskih in podobnih zadevah) še ni govora. Gre za neke kompromise z masami. O velikih gospodarskih in podobnih zadevah pa odločajo še vedno ozke elite, ki so sedaj res bolj prosvetljene kot včasih, ampak so še zmeraj elite oblasti. Kot sem rekel, zaradi tolerance ne bom dajal kakšnih nasprotnih predlogov in sem lahko član te organizacije, tudi če ta dva izraza ostaneta.

## CENTRALNEM KOMITEJU ZK SLOVENIJE

V prilogi pošiljam teze PRENOVA ZVEZE KOMUNISTOV - MODERNA LEVICA ZA HUMANI SOCIALIZEM 21. STOLETJA.

Statut ZKJ pravi v členu 21: "Pravica člana ZK je ...da sproži in predlaga vprašanja, ki naj bi jih obravnavali v njih (v organih in forumih, V.R.)" in "član ima pravico obračati se na vse *forums* in organe zveze komunistov in *dobivati od njih odgovor*".

V skladu s temi določili statuta ZKJ predlagam, da moje teze skupaj z podobnimi materiali o prenovi ZK obravnava *prvi naslednji* plenum CK ZK Slovenije, ki bo posvečen začetku razprave o prenovi ZK in da se zato tudi te teze dostavijo vsem članom CK ZK Slovenije pred tem plenumom ZK Slovenije.

Prenova ZK je zanjo in za našo družbo tako usoden in zapleten proces, da bo gotovo koristno - po pravilu: več glav več ve - da povedo vsi člani ZK tisto, kar zmorejo o tem

in da se tako omogoči čim bolj bogato razpravo. Odločil sem se, da dam svoj prispevek v obliki celovitih tez, ker sem se z družbenimi področji, ki se združujejo v kompleksu prenove, bavil več desetletij, še posebej pa ker sem neposredna vprašanja prenove intenzivno preučeval v zadnjih osmih letih.

S svojim prispevkom pa sem, upam, tudi na liniji republiške in zvezne konference ZK v letu 1988, zlasti pa priporočila, da naj se "članstvo neposredno udeležuje graditve politike ZK", da naj "organi ZK uresničujejo svojo statutarno obvezo, da *obravnavajo* zahteve, kritike in *predloge* članstva in organizacij." (Brošura o Konferenci ZKJ v letu 1988, str. 45, 46).

Ker bo prvi naslednji plenum CK ZKS verjetno le otvoritev splošne partijske razprave o prenovi ZK (ki bo zaključena šele s 14. zveznim kongresom), je tisti odgovor CK ZK Slovenije, ki ga lahko pričakujejo avtorji tez o prenovi, le *začetna* razprava o teh materialih. Želel bi prisostvovati razpravi naslednjega plenuma CK ZK Slovenije v tisti točki dnevnega reda, ki se bo nanašala na prenovu ZK, ker bom tako neposredno lahko slišal celotni odgovor na vse začetne materiale in ker bom tako lahko dal kakšna pojasnila o svojih tezah.

S tovariškimi pozdravi

8. III. 89

Vojan Rus, 61000 Ljubljana, Porentova 1

#### *PREDSEDSTVU CK ZK SLOVENIJE*

Predsedstvu CK ZK Slovenije se obračam, ker se v *razpravi o prenovi ZK ne uresničujejo dovolj proklamirani principi*: pluralizem in demokratičnost v sami ZK, enakopravnost različnih projektov in različnih mnenj v sami ZK, spoštovanje statuta ZK, možnost iniciative članov ZK.

V ZK Slovenije ni prišlo do resne razprave o različnih pogledih na prenovu ZK. En del funkcionarjev nastopa kot da glede prenove ZK obstoji en sam plebiscitarno sprejet princip in koncept (delovna skupina).

Dejstvo pa je, da so že izoblikovani *zelo različni* pogledi na prenovu ZK.

S strani posameznih najbolj uglednih in najbolj izkušenih članov ZK so bile npr. na Komisiji za idejno in teoretično delo pri CK ZKS jasno opredeljene fundamentalne kritike prenove ZK, ki ga je izdelala delovna skupina. Te kritike pa niso bile (kolikor vem) niti objavljene niti obravnavane v forumih in organizacijah ZK Slovenije. Osebno sem na podlagi pravic članov ZK določenih s statutom ZKJ (28. člen) že *pred več meseci* poslal CK ZK Slovenije *celovit projekt prenove ZK*, z vsemi vidiki te prenove in z zahtevo, da se v skladu z določili statuta tudi ta projekt obravnava na seji CK ZK Slovenije. Tudi ustno so mi v uradnih kontakih nekateri pristojni funkcionarji CK ZK Slovenije zagotovili, da je moj koncept prenove ZK take narave, da ga mora plenum CK ZK Slovenije vsekakor obravnavati na svoji seji.

Vendar vse do danes nisem dobil nobenega odgovora organov CK ZK Slovenije na predlog, da se tudi ta koncept prenove ZK obravnava na seji CK ZK Slovenije.

Zaradi tega protestiram, predvsem pa *odločno vztrajam*, da *plenarna seja* CK ZK Slovenije čimprej razpravlja o mojem projektu prenove ZK in da predsedstvo CK ZK Slovenije na prvi naslednji seji določi datum in način uvrstitve tega materiala na

naslednjo sejo CK ZK Slovenije (*ni potrebno*, da bi bil ta material glavna točka seje CK ZK Slovenije, lahko je za kakšno drugo točko dnevnega reda).

Moje *odločno* vztrajanje, da se razpravlja tudi o mojem projektu prenove ZK na seji CK ZKS, je utemeljena v tem: prenova ZK je trenutno najvažnejše vprašanje ZK in družbe, strogo monistično uveljavljanje enega samega projekta ne more spodbuditi in združitvi vse tvorne moči Slovenije, ampak jih v tem kriznem trenutku zožuje.

Zgrešena bi bila ocena, da je zaradi krize in nevarnosti centralizma nepotreben dialog o različnih pogledih na prenovo ZK in da je že kar od začetka potrebna "enotnost", ki že v naprej proglasi, brez vsake resne razprave, en sam pogled. Enotnost v Sloveniji je treba doseči z dialoškim združevanjem vseh naprednih sil. Vsaka druga "enotnost" bo zelo šibka v spopadu s centralizmom in drugimi nazadnjaškimi težnjami v Sloveniji in Jugoslaviji. Glede tega daje politično življenje take resne opomine, da mi jih ni treba tu naštevati.

*Odločno* vztrajam, da CK ZK Slovenije razpravlja o mojem projektu prenove ZK, ker ta projekt ni moja osebna stvar, še manj osebna domislica. V tem projektu je izražena ena od naših družbenih teženj, dokazi pa so:

1. Nekateri najbolj izkušeni člani ZK, ki imajo velik delež v graditvi socialistične Slovenije, so mi v direktnem razgovoru zelo pozitivno ocenili moj projekt prenove ZK.

2. Ta projekt je utemeljen v večletni raziskavi, v kateri sta sodelovala še dva mlajša strokovnjaka (dr. Jože Šter in dr. Velko S.Rus). Raziskava je temeljito, empirično obravnavala vlogo in prenovo ZK v okviru naših družbenoekonomskih in socialnih pogojev, zlasti glede posebnosti naše gospodarske krize in izhodov iz nje in glede na sodobni svetovni tehnološki, socialni in ekonomski razvoj. Nobena študija glede prenove ZK ni bila niti v Sloveniji niti v Jugoslaviji izdelana s takim temeljitim metodološkim pristopom. Prenovi ZK je nujno pristopiti na tak temeljit način.

Študijski materiali, ki jih je izdelala omenjena trojica, so obsegali okrog 700 strani, kratek izveček iz njih pa je objavljen v knjigi slovenskega Komuniste *Morala, razrednost in vloga ZK*. Te študije so bile predmet več posebnih razprav, ki so se jih udeležili tovariši Kraigher, Majer, Marinc, Ciril Ribičič, Šetinc, Bogdan Kavčič, Knez in drugi. Razprave o omenjeni knjigi, ki jo je organiziral Komunist, pa so se udeležili tovariši Polič, Hafner, Sonja Lokar, Fabjančič, Podmenik in drugi. V vseh teh razpravah so bile naše teze o vseh aspektih prenove in njihovih okvirjih (ekonomski, družbenoekonomski, socialni, moralno-vrednostni in idejni) ocenjene *zelo pozitivno*.

To vse pa seveda dokazuje, da moj koncept prenove, glede katerega v skladu s členom 28 statuta *ponovno predlagam* razpravo v CK ZK Slovenije, nikakor ni kakšen izoliran domislek, ampak ima širšo *družbeno utemeljenost*. Seveda, za nobeno posamično formulacijo in detajle v mojem projektu prenove *ne odgovarjajo* omenjeni tovariši in tovarišice, *ampak le jaz*. Vendar bi bilo težko zanikati, da moj koncept prenove razvija žive vrednote slovenske in jugoslovanske revolucije, v današnjih *novih, modernih* pogojih: gre torej za dovolj razdelan koncept *moderne slovenske in jugoslovanske levice*, ki je pozitivno ocenjen med najbolj kompetentnimi, najbolj izkušenimi člani ZK. Noben koncept objavlja v Jugoslaviji ni obdelal prenove ZK tako vsestransko: ne glede na možne različne koncepcije, je kaj *lahko preveriti*, katere teme je zajel en ali drugi koncept. Zato moj koncept zasluži *enakopravno* razpravo v CK ZKS.

Moj predlog, da naj CK ZK Slovenije čimprej razpravlja o tem projektu prenove, nikakor *nima* za cilj, da bi na seji CK ZK Slovenije vodil boj na življenje in smrt za

zmago enega in za poraz drugega koncepta. Ne zahtevam, da se glasuje (ker bi bilo to neumestno) za ta ali za drugi koncept niti za posamične formulacije v njih.

Razpraviti pa moramo *takoj* (s tem smo že v zamudi), kaj je temeljni *namen* koncepta preнове (nekateri objavljeni koncepti znatno *zaostajajo* za dosežki zadnje zvezne in slovenske konference), katere *vidike* obnove mora ta koncept obseči, kako bomo prišli v Sloveniji do *sinteze med raznimi koncepti* preнове ZK in kako jih bomo predstavili članstvu in vsej javnosti.

Med temi vidiki razprave o prenovi ZK, ki so najnujneši in celo že v *veliki zamudi*, bi posebej poudaril *sintezo različnih* projektov, ki so že pred nami, še več: *sintezo različnih struj v ZK Slovenije*. Glede te sinteze, ki je glavni preizkus politične zrelosti moderne politične organizacije, v ZK Slovenije nismo napredovali. V delu ZK je več *monizma* kot pluralizma in skozi pluralizem vzpostavljene enotnosti.

Usodni pomen sinteze različnih stališč je prisoten v utemeljeni zahtevi ZK Slovenije, da naj bosta tak dialog in sinteza prisotna v ZK *Jugoslavije*. Zelo težko pa bomo zahtevali tak *pluralizem* in *dialog* v ZK *Jugoslavije*, če ga ne bomo uresničili tudi v *sami ZK Slovenije*, če bo v ZK Slovenije ostal monizem. Dialoško in pluralistično vodenje in sinteza pa bosta v Sloveniji povezala vse struje, ki izražajo sestav vsega članstva ZK in šele s tako sintezo bodo mobilizirane vse moči ZK Slovenije. Prav ob različnih konceptih preнове ZK je sijajna prilika, da *ZK Slovenije stopi na višji nivo pluralističnega in sintetičnega sodelovanja*. Vzpostavljanje enotnosti sodobne politične organizacije skozi dialog njenih struj in vsega sestava pa ni kakšen daljni ideal, ampak je v sodobnem svetu že uresničeno.

Kot vzor kulture pluralizma struj in zato maksimalnega razvoja svojih moči naj navedem samo KP Italije, od katere se tega lahko učimo. KP Italije je prav zaradi tega tako uspešna že 45 let v svojem razvitem okolju, čeprav v njemu nima tako ugodnih pogojev kot ZK v našem družbenem in zgodovinskem okolju.

Pa tudi v ZK Slovenije smo že dosegli višjo raven pluralizma in notranje demokratičnosti kot jo imamo sedaj v neopravljeni razpravi o raznih konceptih preнове ZK Slovenije in ZK *Jugoslavije*. Na prvi plenarni seji šestega kongresa ZK Slovenije leta 1968 sem predložil *takoj* na začetku plenuma kongresa, da se ustanovi posebna komisija za razpravo o načrtu statuta ZK. To sugestijo je takrat plenarna seja kongresa slovenske ZK brez težav sprejela, zanj so bili tovariši in tovarišice vseh generacij. Na komisiji so v živih, vendar tovariški razpravi prišla do izraza različna mnenja in v mnogočem je dosežen sporazum. Te ravni pluralizma in demokratičnosti v sedanjih obravnavah različnih projektov o prenovi ZK še nismo dosegli, čeprav je bilo izkustvo iz leta 1968 samo pozitivno.

Ni pa nobenega razloga, da si ne bi sedaj v ZK Slovenije prizadevali, da dosežemo *raven pluralizma pred 23. leti*. Ta pluralizem in to demokratičnost lahko sedaj v ZK Slovenije organiziramo še bolj racionalno, ni nam treba čakati naslednjega kongresa. O različnih projektih preнове ZK, ki so že znani, organizirajmo *predhodno* razpravo *čimprej* v CK ZKS in v že osnovani komisiji za pripravo resolucije o prihodnjih nalogah, ki bo predložena jesenskemu kongresu slovenske ZK (v komisiji za programske projekte naslednjega kongresa, ki jo vidi tov. Ciril Ribičič). Če bomo pravočasno razpravili v CK ZKS in v tej komisiji različne projekte preнове ZK, bomo pred kongresom razčistili večino ali vse razlike in se približali skupni rešitvi.

Kot primer možne sinteze med različnimi projekti prenove slovenske ZK naj omenim samo dva vidika, ki sta v njih prisotna, ki se ju da združiti in ki ju je treba združiti: za to pa se je treba pogovarjati takoj, pred kongresom slovenske ZK. Eno je utemeljena težnja *enega* projekta, da ZK predstavimo na *privlačen* način najširši javnosti, vsem volilcem in nečlanom, ki bi lahko postali člani ZK: *druga* pa je tudi utemeljena težnja v drugem projektu, da se člani ZK in aktivisti *temeljito* dogovorimo o tistih slojevnih, moralnih ipd. vidikih prenove ZK, ki jo bodo napravili učinkovito od znotraj navzven, ki bodo z jasno usmerjenostjo razvoja ZK izvlekli aktiviste iz apatije in dezorientacije.

Ta dva vidika prenove ZK nista v nobenem nezdržljivem nasprotju, sklad med njima pa lahko dosežemo samo v razpravi v organih ZK in zlasti v CK ZKS.

Z kompetentnim tovarišem iz predsedstva CK ZKS sva že pred dalj časa ugotovila: nujno je, da v komisiji za programski projekt (v komisiji za resolucijo) prihodnjega kongresa ZKS sodelujejo trije tovariši, ki so v zadnjih letih najbolj temeljito delali na vseh vidikih prenove ZK. Omenil sem že projekt, v katerem smo vse vidike prenove ZK obdelali v kontekstu jugoslovanskega gospodarskega razvoja in krize, preboja iz nje v DPES, razredno slojevna struktura Jugoslavije nastala v teh pogojih, ki deluje na članstvo ZK in vpliva na idejna in moralna gibanja v ZK.

Brez teh znanj in povezav ni možno resno in temeljito pisati predloga resolucije za naslednji kongres slovenske ZK niti resno obravnavati prenovo ZK.

Zato še *enkrat* uradno *predlagam* - in upam, da bo to uresničeno - da predsedstvo CK ZK Slovenije vključi v komisijo za predlog resolucije naslednjega kongresa ZK Slovenije (komisije za programski projekt) tudi dva člana mojega projekta o prenove: *Velka S.Rusa (roj. 1955) in podpisanega.*

Samo tako bo uresničen *pluralistični* in *vsestranski* sestav komisije za resolucijo, saj ona ne more izpustiti tiste, ki so na vprašanih razvoja ZK delali najbolj temeljito.

Predlagam, da so na temelju *28. člena statuta ZKJ* to pismo dostavi vsem članom CK ZK Slovenije.

S tovariškimi pozdravi

12.7.89 Vojan Rus

#### ODPRTO PISMO PREDSEDSTVU CK ZK SLOVENIJE \*

Positivne so napovedi tovariša Kučana na seji CK ZKS 8. septembra 89, da bo sinteza različnih stališč postala stalna oblika delovanja ZK Slovenije.

Zadnji plenum CK ZK Hrvatske in 17. plenum CK ZKJ pred letom dni sta tako sintezo že uresničila, KP Italija pa jo uresničuje že nekaj desetletij. Ni pa še nobenih konkretnih dokazov, da bi pluralizem različnih stališč in njihova demokratična sinteza začela stalno delovati v ZK Slovenije. O tem sem javno že govoril. Sedaj pa bi se zadržal le pri verjetnih slabih medčloveških odnosih in zgrešenih stališčih nekaterih političnih profesionalcev v Sloveniji. Oni so svoj "vrh" dosegli v članku Jasne Babić v zelo razširjeni reviji *Danas* (19. 9. 1989).

---

\* Redigiran tekst



Ker se je pri nas novi politični monizem že precej učvrstil, ga ne more na mah odpraviti en sam dobronameran človek in funkcionar, ampak so za to potrebni napori nas vseh. Prav zato pošiljamo odprto pismo predsedstvu CK ZK Slovenije.

Pisma nisem napisal, da bi zabaval sebe in publiko, ampak iz družbene potrebe. Preden sem napisal to odprto pismo predsedstvu CK ZK Slovenije, sem več desetletij, posebno pa v zadnjih letih poskušal na tovariški način prispevati, da se ti slabi odnosi v delu slovenske politike izboljšajo na kulturnen in demokratičen način. Ko je odgovorni novinar slovenskega Komunističnega centra nedavno počez in povprek sramotil borbo, sem javno zahteval, da se opraviči, obenem pa sem prosil funkcionarja SZDL, da glede tega posreduje pri predsedstvu CK ZK Slovenije. Ko so me nekateri mladi politiki grobo napadli v RK SZDL in mi poskušali preprečiti vsako razpravljanje, sem prosil funkcionarje SZDL naj jih vzgojno prepričajo, da se mi opravičijo vsaj osebno (čeprav bi bilo normalno, da se javno). Ko sem bil oblaten s strani odgovornega funkcionarja ZK na najbolj udarni emisiji TV, sem predlagal organom CK ZKS, da ta funkcionar sam popravi svojo napako. Čeprav mi je bilo predloženo, da se obrnem na Komisijo za prošnje in pritožbe pri CK ZKS glede srednjih in mlajših funkcionarjev, ki mi onemogočajo znanstveno in pedagoško delo, sem se od tega vzdržal, da (zaradi posebne "narave" teh osebnosti) ne bi prišlo še do težjih preprirov med člani ZK.

Upam, da sem doslej dovolj potrpežljivo poskušal, da pojave slabih odnosov v ZK in v politiki prerastemo na kulturnen način in da ohranimo enotnost ZK na osnovnih moralnih in družbenih načelih, ob vseh možnih razlikah glede ožjih zadev.

Ker so bili vsi ti moji dolgotrajni napori za izboljšanje odnosov zaman, se moram sedaj obrniti na vas z odprtim pismom.

Slabi medčloveški odnosi v politiki so izraz neodgovornosti in zato nujno pripeljejo do resnih političnih napak. Najbolj svež primer je omenjeni članek Jasne Babič. Utemeljeno je predpostaviti, da je pri njegovem kuhanju sodeloval kdo iz Slovenije. Nujno je ugotoviti, kakšen je delež posameznikov iz Slovenije pri rojevanju tega članka. Nekaj značilnih detajlov dokazuje, da si Babičeva ni vsega izmislila sama. Vprašanje pa je, koliko je bila točna v povzemanju informacij iz različnih virov ali navaja vse vire (Babičeva trdi, da je informacije iz Slovenije dobila od Gregorja Golobiča, Sonje Lokar in še koga), ali je kaj sama dodala ali napak razumela.

Ta članek je največja žalitev, ki je bila doslej objavljena na račun Slovenije in slovenske politike v jugoslovanskem tisku in še znižuje ugled SR Slovenije v Jugoslaviji. Tudi na to moramo biti pozorni, saj nekatere raziskave javnega mnenja kažejo, da ima morda Slovenija med vsemi republikami najmanjši ugled v jugoslovanski javnosti. Del tega slabega vtisa izvira iz neresničnega pisanja dela jugoslovanskega tiska, en del jugoslovanskih negativnih sodb o Sloveniji pa so povzročile neodgovorne skupine v Sloveniji, ki niso bile vedno zavrjene v sami Sloveniji. *Zato bo koristno, da tudi predsedstvo CK ZK Slovenije posveti ustrezno pozornost takim najnovejšim pojavom*, med katerimi je še posebej značilen članek Jasne Babič.

Nekaj ugotovitev in predlogov predsedstvu CK ZK Slovenije v zvezi s tem člankom:

1. Za SR Slovenijo in za slovensko politiko je najbolj negativna splošna ocena članka Jasne Babič, da je Slovenija zapustila smer samoupravnega socializma. To "dokazuje" Jasna z navajanjem dveh slovenskih politikov. Babičeva navaja besede enega: "Vsi smo verjeli v Kardeljev koncept samoupravne demokracije in združenega dela", pravi priča istih "svinčenih časov". "Jaz sem nehal verovati pred dvema, tremi

leti... Saj smo v to vgradili svoje življenje, težko je danes priznati, da smo se motili..." Druga pa je "tudi spremenila mišljenje. Namesto "nestrankarskega političnega pluralizma" razlaga novinarju Danas pravico državljanov, da sami izbirajo oblike svojega združevanja, četudi bi bile to klasične politične stranke". (str. 16).

V nasprotju z to netočno informacijo, ki ustvarja vtis, da smo se Slovenci v sebi že dokočno odrekli samoupravljanju kot iluziji, ki škodi ugledu Slovenije in ki lahko prenaša negativne poglede posameznikov iz Slovenije v druge dele Jugoslavije - predlagam, da *predsedstvo CK ZK Slovenije še enkrat poudari, da so protisamoupravne težnje v slovenski javnosti le manjšinsko mnenje in da gremo v Sloveniji še naprej v smeri samoupravnega socializma kot je poudarila Temeljna listina in slovenska ustavna razprava.*

2. Jasna Babić tudi trdi, da je v Sloveniji bila obveščena, da se bo vodstvo slovenske Socialistične zveze "pogajalo z alternativci, zvezami in gibanji kot ločen partner in ne kot medij pluralistične "sinteze". To bo zgodovinska razprava in poskus nacionalne sprave po poljskem vzgledu." (str. 16).

Predlagam, da tudi *predsedstvo CK ZK Slovenije (kot je to že predsedstvo RK SZDL) zavrne površne, dogmatične poglede, ki slepo prenašajo tuje modele v Slovenijo in v Jugoslavijo.* Slepo prenašanje kateregakoli modela iz drugih dežel zapušča slovensko dejansko suverenost, saj odstopa od mišljenja z lastno glavo in od lastne poti. Če bi dogmatično posnemali, bi bilo poudarjanje slovenske suverenosti prazen zvok. Za Poljsko je verjetno najboljša in najbolj realistična pot, na katero se je sedaj podala. Jugoslovanske - in še posebej slovenske - razmere se zelo razlikujejo od poljskih. Socializem je bil v Sloveniji dosti uspešnejši kot na Poljskem, prinesel je slovenskemu narodu veliko več vrednot, v Jugoslaviji in Sloveniji smo se veliko preje spopadli s stalinisüčnim modelom, preje smo začeli razvijati vsebinsko demokracijo. Da je verjetno točna in izvorna informacija Babićeve o težnjah posameznikov iz Slovenije, da se sprejme poljski model pri nas, je pokazal predlog predstavnikov ene od slovenskih DPO na zadnji seji predsedstva RK SZDL: da naj slovenska skupščina podeli posebna pooblastila okrogli mizi predstavnikov slovenske politike in alternative. Ta politični direktorij deset ali dvajset ljudi naj bi dobil veliko oblast in jo delil med vrhovi političnih strank: skoraj nekakšen stalinski politburo, le v drugi obliki, pa enako nedemokratičen. Večina v predsedstvu RK SZDL je to težnjo na zadnji seji zavmila in ocenila, da je lahko okrogla miza pri SZDL samo oblika dela, ne pa organ odločanja v imenu vse Slovenije.

3. Ob tem, ko članek Babićeve (in morda tudi njeni informatorji) kompromitira vso Slovenijo in vso slovensko politiko, da smo se odrekli samoupravni socialistični poti in da nemočno podlegamo tujim modelom, tudi žaljivo piše o še aktivnih partizanskih voditeljih. Ne bom našteval vseh odtenkov teh žalitev, ampak se zadržim samo pri enem. Babićeva zelo dvoumno prikazuje kot eno od možnosti, da so partizanski voditelji, udeleženci znanega razgovora s tov. Kučanom, nastopali kot KOLEKTIVNI BILAK, ki naj bi, trdi Babićeva, "zahvaljujoč dobrim zvezam z Jugoslovansko armado in s Službo državne varnosti poklicali na pomoč bratske partije, da se reši zgodovinska komunistična misija. *Mladina* je bila torej dobro obveščena." (str. 17). Po tej "dobri obveščeni" naj bi bili slovenski partizani, ki so Slovence prvič v tisočletni zgodovini povedli v res uspešen nacionalni boj, agenti tuje vladavine v Sloveniji. Iz Bavčarjevih zapiskov naj bi, po razlagi Babićeve, sledilo, da so slovensko "konzervativno politično krilo" in "zdrave moči" za "policijsko državo, enostrankarstvo in unitarizem". Po vseh teh možnih

sumničenjih navaja Babičeva tudi drugo možnost (s tem sebi in informatorjem zagotovi odstopnico, če bo odgovor odločen): "France Popit res ni tista zdrava moč, ki bo zahtevala intervencijo na slovenskih tleh." "Vse to si je izmislila *Mladina*." Torej: enkrat je pisanje *Mladine* in pripovedovanje o konzervativni frakciji "dobra obveščenosť", drugič pa je vse to v istem članku "izmišljotina". Take provokativne dvoumnosti lahko ustvarjajo nezaupanje dela jugoslovanske javnosti v stališča slovenskih partizanov.

Zato bi bilo dobro ponovno ugotoviti, da so bili *razgovori partizanskih voditeljev z predstavniki predsedstva CK ZK Slovenije v februarju 89 dobronamerni in tovariški*.

4. Atmosfero članka Babičeve "povzdigne" genijalno odkrivanje ("identificiranja") "Popitove grupe levo orientiranih intelektualcev" češ, da to vprašanje "resno vznemirja del Jugoslavije" (str. 17). Ti trije razkriti člani "Popitove grupe" naj bi bili Vojan Rus, Velko S. Rus in Joža Šter. Sicer je še tajna, kdo je bil prodorni kontraobveščevalec in kdaj mu je podvig odkrivanja grupe uspel (o tem, po trditvi Babičeve, "govori Sonja Lokar"). Vse to je (glede na znana dejstva, ki jih bom navedel) tako veselo, da bi sodilo v igrico slepih miši v otroškem vrtcu, če ne bi to "Popitovo grupo" tekst Babičeve posredno in spletkarsko povezoval z možnostjo "kolektivnega Bilaka", "konzervativnega slovenskega političnega krila", ki je "policijska država, enostrankarstvo in unitarizem".

Nenačelno grupašenje lahko pripisujejo drugim samo tisti, ki so sami taki in ki zato ne verjamejo, da so možni poštene in načelni ljudje. Mučno bi mi bilo, da bi se moral opravičevati pred nenačelnimi ljudmi. Dolžan pa sem naši javnosti navesti nekaj dejstev o tajanstveni "grupi levih intelektualcev", saj bi bil lahko del slovenske javnosti vznemirjen zaradi debelih neresnic, ki jih širi o mojem deležu v "državni zaroti" mreža ljubljanskih, zagrebških in beograjskih novinarjev in morda nekateri slovenski politiki.

Podpisani sploh nisem slutil in vedel, da tovariš Popit piše pismo CK. Za to pismo (in za drugo Popitovo pismo) sem zvedel šele več tednov potem, ko sta bili poslani in dolgo po tem, ko so o njih že zdavnaj vedeli mnogi drugače misleči. Moje teze o prenovi ZK so nastale na osnovi večletnih raziskav, ki sem jih vodil pred očmi javnosti in v okviru raziskovalnega programa pri CK ZK Slovenije, sodelovalo pa je v njej na začetku pet raziskovalcev, od katerih so ostali trije (Jože Šter, Velko S. Rus in podpisani), dva pa sta zaradi prezaposlenosti odpadla (Košuta in Krevs). Iz tega je nastala knjiga, ki je izšla (pred vso javnostjo) pred tremi leti pri slovenskem Komunistu. Njeni podpisani avtorji so prav trije Jasnini (in čigavi še) "zarotniki": Jože Šter, Velko S. Rus in Vojan Rus. O tej raziskavi in knjigi je bilo v teh letih v prostorih CK ZK Slovenije več javnih razprav okrog dvajset slovenskih znanstvenih in družbenih delavcev. Dosti teh razprav in raziskav je bilo objavljenih v časopisu *Anthropos* in v treh številkah slovenskega Komunistu (tu je objavljeno tudi sodelovanje Sonje Lokar). Glavne teze o prenovi ZK (v zvezi z dolgoročnim programom) sem iznesel pred petimi leti pred vsaj sto ljudmi v Kumrovcu (tudi tu je bila Sonja Lokar). V nobeni od teh številnih razprav, ki so bile osnova mojih tez o prenovi ZK, pa ni prisostvoval tovariš Popit. Za konkretne formulacije vseh mojih tez o prenovi ZK odgovarjam izključno jaz sam, ker se glede njih (niti glede ene same besedice) nisem posvetoval z nikomer.

Zato je kakršnokoli fantastično povezovanje mojih tez o prenovi ZK ter raziskovalcev in piscev knjige *Morala, razrednost in vloga ZK Jožeta Štera in Velka S. Rusa* z nekakšno fatamorgansko "Popitovo grupo" *popolna in skrajno neinteligentna izmišljotina*.

Nikoli v vsem svojem življenju nisem slepo tekal za nobenim posameznikom ali skupino, ampak se vsaj že petdeset let ravnam samo po svoji vesti. Vse svoje življenje nisem sodeloval niti v eni politični ali znanstveni spletki. Vse to velja tudi za Jožeta Štera in Velka S.Rusa, ki sta oba izrazito samostojni in karakterni osebnosti. Njuna doktorata sta izrazito izvorna, njuno sodelovanje v naši skupni raziskavi ekonomske krize, izhoda iz nje in vloge ZK je bilo izrazito avtonomna, kar s primerjavo tekstov lahko preveri vsak bralec omenjene knjige. Skupna nam je bila samo leva usmerjenost in izkustvena metoda, očitno pa ima vsak avtor lasten pristop, lastno tematiko, lastne podrobne sklepe in stil. Ker se Jože Šter in Velko S.Rus uveljavljata samo s svojim delom in ne s spletkami, že desetletje pritiskajo nanju birokratični kot malomeščanski elementi (meni je to znano že več desetletij.)

Trije omenjeni strokovnjaki (Jože Šter, Velko S.Rus in podpisani) delimo usodo več levih, zelo delavnih in značajnih družboslovcev, ki so vse bolj odrinjeni iz političnega življenja. Tudi to je eden od vzrokov naše sedanje idejne zmede.

Ni pa mogoče šteti v spletkarjenje, ko trdim: moje teze o prenovi ZK se ne strinjajo samo z tremi ali štirimi ljudmi, ampak se strinjajo z vsemi stotisoči ljudmi v Sloveniji, ki sprejemajo samoupravno socialistično usmeritev Temeljne listine in ustave. Na tej osnovi se tudi strinjam s stališči tovarišev Bojca, Kraigherja, Perovška, Popita, in Volča v februarjskih razgovorih s tovariši Klemenčičem, Kučanom in Cirilom Ribičičem (za podrobnosti o teh stališčih sem zvedel šele kakšna dva meseca kasneje: tudi to dejstvo je važno za razlikovanje resničnih idejnih struj, ki naj bi bile enakopravne v ZK Slovenije, od frakcij in skupin, ki se bore samo za oblast).

5. Tudi površen bralec bo zlahka opazi usklajeno agitpropsko streljanje (koncentrirano na moje ime in priimek) ljubljanskih, zagrebških in beograjskih marketinških pisarjev za množična porabo. Nasproti moji samoupravni usmeritvi so razbito bratstvo med glavnimi republiškimimi mesti v skupnih napadih obnovili: Danilo Slivnik in Vasko Simonović, Darko Štrajn in slavna A. PL, Jasna Babić in Veliki Prenovitelj slovenske zgodovine Dežman, Dore Tomažič in Miran Sattler (najbolj izvorni Slovenec), da ne govorim o Mihi Kovaču, Janku Lorenciju in Nini Komparič. Namesto gromkih besed o novinarskih častnih razsodiščih bi se omenjeni pogovorili vsaj o osnovnih zahtevah vsakega novinarstva, ki jih ne dosežajo!

Ti marketinško-agitropski črni pajki predejo isto črno mrežo črnih neresnic v slovenski in v jugoslovanski javnosti. Ne predejo iz svojih možgan, ampak iz enotnih izvorov.

Omenjeni kritiki mojega javnega delovanja in pisanja ne navajajo *niti ene besede* iz dvajset strani mojih tez o prenovi ZK (in njihove širše utemeljitve: knjigi *Morala, razrednost in vloga ZK, Na kriznih križpotjih* in članki v Delu), ne poskušajo zoperstaviti zgodovinskih dejstvom, ki jih navajam, niti enega dejstva. Oni vsi preprosto meljejo prazne laži ali žalitve na isti robotsko-mitingaški način, ki ni nič boljši kot kje druge v Jugoslaviji (en sam od njih navaja v obliki popačene montaže nekaj mojih besed, pa niti enega zgodovinskega dokaza iz mojih tez).

To je doslej v svetu nevidena jugo-slovenska sinteza: a) realsocialističnega monopola v sredstvih za informiranje in b) začetniške strankarske propagande na dnu predvojne šentflorjanske doline.

Najverjetnejši vzrok za to živahno neoagitropovsko delovanje v nečast moje malenkosti je: začetek strankarske volilne kampanje. Ne gre za splošne volitve v letu

1990, ampak za volitev v organe ZK. V moji osnovni organizaciji ZK so me evidentirali med številne kandidate za organe ZK. Ves propagandni vik proti mojim tezam o prenovi

ZK se prav nič ne zanima za zgodovinsko in teoretsko vsebino teh tez, ampak me verjetno poskuša politično izločiti in onemogočiti z metanjem blatnih kepic (in tako tudi na druge leve kandidate). Še tako velik pluralizem teh kepic iz istega izvora pa seveda ni pluralizem različnih mnenj in struj.

6. Glede blatenja vrste vodečih slovenskih partizanov, ki so največ naredili za boljše življenje slovenskih ljudi, da so potencialni "bilakovci", "militaristi", "unitaristi", "konzervativci" itd., in glede podobnih blatenj mojega imena, Velka S. Rusa in Jožeta Štera predlagam predsedstvu CK ZK Slovenije naslednje:

1. da oceni moralno in politično naravo teh obtožb,

2. da ugotovi, kdo so pobudniki in nosilci teh obtožb,

3. da povabi tri izrečno omenjene slovenske funkcionarje v članku Jasne Babič, da se odločno distancirajo od obtožb in ocen v tem članku,

4. da priporoči vsakemu članu ali funkcionarju ZK Slovenije, ki je eventuelno sodeloval v teh lažnih obtožbah drugih članov ZK Slovenije, da se jim javno opraviči.

Namenoma predlagam predsedstvu CK ZK Slovenije čimbolj umirjene sklepe in korake. Ti predlogi so najminimalnejši minimum za normalno delovanje normalne politične organizacije. Kako bi normalen pošten človek mogel eventuelno sodelovati v eventuelnem političnem gibanju, v katerem bi posamični politik ali novinar imel privilegij samovoljnega odstrela vsakega običajnega člana, ki si upa odpreti usta na svoj način.

V takih pogojih tudi jaz ne bi mogel prevzeti nobene politične odgovornosti.

To pismo pošiljam tudi na osnovi pravic, ki jih vsakemu članu ZK daje 28. člen statuta ZK, ko mu zagotavlja, da dobi odgovor od organa ZK, na katerega se je ta član obrnil.

S tovariškimi pozdravi

2. 10. 1989

Vojan Rus, Ljubljana, Porentova 1

## MODERNA LEVICA\*

Ves socialistični svet je v silovitem vrenju. Kje najti najboljše vodilo za delovanje slovenskih komunistov v teh viharjih?

*Edino* gotovo vodilo na naši poti so *zgodovinska dejstva*. Glavna družbena dejstva iz 20. stoletja so bolj pravični sodnik kot vse dosedanje teorije in kot vse ideologije. Zgrešena je slepa dogmatska vera v popolni socialistični raj, pa tudi slepa vera v kapitalistični raj ali popolno nadrazredno zahodno civilizacijo. Nekateri prestrašeni posamezniki nihajo med temi dogmami, to jim zapira oči, da bi mirno presodili med dejstvi, kaj je pozitivnega v kapitalizmu in kaj v socializmu in kako se pozitivno iz obeh "sistemov" že prepleta in kako to še bolj združiti.

Dovolite, da iznesem nekaj kratkih sklepov iz predloženih tez, ki so nastale na osnovi petdesetletnega proučevanja družbenih dejstev v 20. stoletju.

\* Sinteza razprav na I., II., III. in IV. skupini XI. kongresa ZKS, Ljubljana, 22. - 23. 12. 1989.

Prvič, tudi v najbolj razvitih družbah bo moderna politična levica še dolgo desetletja glavni dejavnik humanega življenja vseh ljudi. Tudi v družbah, ki imajo najvišji povprečni čisti dohodek in najmodernejšo tehniko, so še velike razlike med družbenimi skupinami, je še možno veliko izkoriščanje in življenje množic je glede kulture zelo siromašno in plehko. Zato bo vse človeštvo tudi v 21. stoletju zelo rabilo moderno levico, ki bo na demokratičen način zmanjševala izkoriščanje, preveliko oblast ozkih skupin, in ki se bo borila za polnejše kulturno življenje vseh ljudi. Otipljiv dokaz, da tudi najbolj razvite evropske dežele rabijo levico, je krepka večina moderne levice v skupnem parlamentu zahodne Evrope. Če se torej ZK odločno prenovi v moderno levico, bo še dolgo življenjsko pomembna za vse ljudi v Sloveniji in Jugoslaviji, imela pa bo trajno oporo moderne levice na zahodu in vzhodu.

Drugič, naravnost smešna je prazna trditev, da je sedaj socializem popolnoma propadel, da se je pokazal kot sovražen in tuj človeški naravi. To lahko trdi ali popolni zgodovinski nevednež ali pa kakšen navidezen "komunist", ki računarsko obrača plašč po trenutnem vetru. Nesporna, očitna dejstva 20. stoletja dokazujejo, da so svetovna nekapitalistična in leva gibanja v 20. stoletju slavno končala največje in najtežje boje za dobrobit množic v vsej človeški zgodovini. Socialisti, socialdemokrati, narodnoosvobodilna gibanja in komunisti so v tem stoletju premagali doslej največje imperialistične sisteme, največ so prispevali k zmagi nad glavnim sovražnikom, nad fašizmom. Prvič v zgodovini človeštva so ta leva gibanja demokratično organizirala množice po svetu in jim izborila boljši materialni in delovni položaj, obsežno socialno varstvo, šolanje in so sprožila nezaustavljivo svetovno ofenzivo miru, ki je Gorbačova napravila za najbolj priljubljenega državnika tega desetletja. Tisto, kar se sedaj v Vzhodni Evropi upravičeno s treskom in ropotom ruši, ni noben socializem, ampak trohneli stalinovsko brežnjejski birokratizem, ki je bil glavni domači notranji, razredni nasprotnik socializma. Res pa je nujno, da odločno zapustimo dosedanjo izčrpano stopnjo administrativnega in ekstenzivnega socializma in da se prebijemo na novo stopnjo demokratičnega socializma z intenzivnim gospodarstvom. Prav ta novi socializem pa rabi moderno levico.

Tretjič, za vso svetovno moderno levico pa tudi za moderno levico v Jugoslaviji je značilno, da se hitro otresa vseh birokratskih, dogmatskih in svojih ozkosti in da stremi združitvi vse žive vrednote čoveštva, ne glede na njihove različne oblike, teži združiti vrednote modernega socializma, marksističnega humanizma, humanizma prvotnega krščanstva in evropskega razsvetljenstva, teži združiti stare in moderne človeške pravice.

Četrtič, popolnoma bi se zameglil pogled na prenovu ZK, če bi se vnaprej dogmatsko slepili, da so naš delavski razred samo ročni delavci in da je ta razred slojno popolnoma enoten, če bi vso našo inteligenco že vnaprej predpostavljali kot enoten "srednji sloj" in če bi naš birokratizem že vnaprej gledali kot popolnoma enoten sloj, ki je izenačen samo z uradničtvom in poklicno politiko.

Prenova ZK in naše družbe pa se tudi ne bi premaknila, če bi skupaj z nekaterimi našimi komunisti predpostavljali, da v naši družbi ni različnih socialnih skupin in vrednot in da je vse ena sama idilična nacionalna enotnost. Znotraj vsakega klasičnega sloja so pri nas zelo različne razlomljene skupine. Razrednoslojna in moralna diferenciacija, ki je nujna za gospodarski napredek in prenovu ZK in enotno politično volje, je lahko samo pozitivna in demokratična in mirna. To bo samo demokratično zbiranje delavcev vseh slojev, zbiranja poštenih občanov Slovenije brez nasilja in

izrednih ukrepov in bo uporabljalo objektivna merila enaka za vse občane kot je naprimer merjenje učinkovitosti gospodarjenja in vodstev z dobičkom ali izgubo, z konkretnimi gospodarskimi in kulturnimi uspehi. V 18. delu kongresu predloženega programa je nekaj šibkih točk. Ko ta del govori o socialni osnovi ZK, ne pove prav nič o realnih družbenih skupinah v naši družbi, ampak socialno osnovo ZK preveč enači s subjektivnimi željami po idealnih ljudeh, s subjektivnimi stališči, s subjektivnimi lepimi hotenji. Obenem pa govori zelo abstraktno o idejno teoretski prenovi ZK.

Popolnoma razumem tovariše, ki ne želijo, da na dogmatičen način, z govorjenjem o razrednosti, brez potrebe vnašamo spore v našo družbo. To je upravičena težnja. Ne prenašamo zastarele modele iz XIX. v ta čas. Gre za nekaj drugega. Če želimo dejansko stvari premakniti, ne moremo sprejeti stališče tistih tovarišev, ki gledajo, kot da je naša družba en sama čudovita nacionalna enotnost in kot da v naši družbi ne obstojijo povsem realne in tudi zelo posebne družbene skupine, ki jih nikjer v svetu ni. Npr. znotraj inteligence, znotraj upravljalkega sloja, znotraj delavskega razreda so se formirale tudi posebne skupine, ki imajo poseben karakter, kot je opisoval danes konkretno tov. Kraigher. Če ne gremo na raziskovanje teh posebnih skupin, kot so pri nas in ki imajo tudi včasih elemente razrednosti (večina birokratizma, bogataški sloj, ki tudi pri nas obstoji, ki ima tudi svoje težnje in ki bi želel celo našo družbeno lastnino dobiti v roke itn.), ne bomo mogli organizirati nobene skupne fronte najnaprednejših sil. Pri nas pri diferenciaciji ne gre za to, da bomo nekoga kregali ali kaznovali, ampak da zberemo vse pozitivne sile, od ročnih delavcev in upravljalcev, ki so imeli rezultate, do intelektualcev, ki delajo z dobro voljo, pa četudi z nizko plačo, da zberemo in povemo, katere so tiste napredne sile, ki tvorijo našo zelo široko fronto in ki imajo skupno politično voljo. Sicer se ne bomo premaknili iz gospodarske stagnacije, ki v Sloveniji že kar precej dolgo traja. Mi smo poskušali - tole knjižico (Morala, razrednost in vloga ZK: avtorji dr. Jože Šter, dr. Velko S. Rus in jaz) poznate, na zelo konkretnih dejstvih te posebnosti naših slojev raziskati. Brez tega ne bomo nikoli mogli stvoriti enotne, zavestne in artikulirane napredne fronte (samo za to pozitivno diferenciacijo gre) in združiti politično voljo za izhod iz težkega gospodarskega položaja.

Šestič. Na Slovenskem je družbena lastnina sestavni del dejstev o vsestranskih zgodovinskih uspehih slovenskega naroda. Zato so težnje po likvidiranju družbene lastnine z popolno privatizacijo pri nas povsem nezgodovinske, povsem ideološke in niso ekonomsko racionalne. Velika večina tez v četrtem gospodarskem delu predloga programa je utemeljena in to se mi zdi najkvalitetnejši del v tem programu. Nejasni, zelo nejasni pa so v tem delu programa pogledi na družbeno lastnino. Normalno je, da bomo imeli razne vrste lastnine, mnoga mešana podjetja, da bomo prodali nerentabilno družbeno podjetje in da bodo oblike družbene lastnine bolj precizirane kot doslej npr. z titularje, z raznimi vrstami delnic. Zgrešeno pa bi bilo sklepati, da je lastništvo ali celo samo kako privatno lastništvo glavni izvor uspešnega gospodarjenja. Zgodovina 20. stoletja je pokazala, da je glavni nosilec uspešnega gospodarjenja moderni poslovodni direktorski sloj in ne več lastnik kapitala kot v 19. stoletju. Temeljna listina Slovenije in ustava, ki sta obvezna tudi za vse komuniste, postavljata kot cilj samoupravni socializem, ki pa ni mogoč brez družbene lastnine in ki je tudi varstvo naše suverenosti. In še druga stran naše temeljne listine: kot glavni nosilci slovenske svobode smo komunisti do novih političnih zvez čimbolj široki in tolerantni. Je pa v ostrem nasprotju

z temeljno listino in z našo ustavo, če bi podpirali posamične teze ali stranke, ki bi hotele zrušiti temelje samoupravnega socializma.

Mi imamo v našem programu utemeljeno definicijo, da smo zveza demokratske levice. Mislim, da je to zelo dobro in moja pobuda je šla v to smer, ko sem pred dvema letoma govoril v Kumrovcu o potrebi take moderne demokratske levice. Naj kratko utemeljim, zakaj je dobro, da se opredeljujemo prav kot levica. Zdi se mi, da ima prav levica v svojem najširšem smislu v bodočem svetu in tudi v najbolj razvitih deželah resnično močno perspektivo, bolj kot se včasih zdi ko se govori nasplošno o "civilizaciji". Francoski predsednik vlade, ki je prišel k nam, ki je desni socialist, je nas Jugoslovane opozarjal, da vendar v zahodni Evropi obstojita dve osnovni struji. Ena struja demokratične levice in druga struja meščanskega liberalizma. Namreč dejstvo je, da se tudi v najbolj razvitih deželah, recimo Zahodne Evrope, da so ob najvišjem povprečnem dohodku, da so ob najmodernejši tehniki še vedno možne zelo resne oblike izkoriščanja, da so še vedno možni monopoli zelo ozkih skupin in da je še vedno prisotno zelo siromašno kulturno življenje množic, ki bi bilo lahko ob drugačnem vrednotenju realno drugačno. In zato ima levica take resnične življenjske možnosti in potrebnosti tudi v najbolj razvitem okolju, v katerega poskušamo vstopiti. In zato je levica v zahodnoevropskem parlamentu dobila čvrsto večino (vsa ta moderna levica, od socialdemokratov, italijanskih komunistov itn.). Zato Mitterand vodi uspešno večinsko borbo, npr. proti ge.Thacher za socialni program Evrope. Zato bomo mi kot levica in prav kot levica imeli lahko široko podporo in na zahodu in na vzhodu (koder so podobni procesi pri Gorbačovu).

Sam globoko prepričan, da ima ta moderna levica že povsem jasne konture. Ona se odločno odreka raznih dogmatskih ozkosti, se odreka nekakšnega izključnega filozofskega, svetovnega nazorskega opredeljevanja, ima pred sabo predvsem realne življenjske potrebe prostora in časa, se jasno opredeljuje proti izkoriščanju, proti poniževanju ljudi in za čimbolj celovito življenje, ki je konkretno možno, za človečno življenje, ki je možno v teh pogojih. In na tej osnovi bi (zdaj pa pridem do pobude) predlagal, da Zveza komunistov, še bolj odločno stopi v tisti smeri, kot je zelo uspešno šla najbolj uspešna stranka druge polovice 20. stoletja, to je italijanska komunistična stranka, ki je v popolnoma nepriviligiranih pogojih, brez pomoči oblasti stalno predstavljala 30 % Italijanov in bila zelo uspešna ter demokratična. Ta stranka je bila značilna, za razliko od vseh neboljševističnih, stalinističnih strank (ne bom rekel leninističnih) po tem, da je tolerantno, zavestno upoštevala in priznavala različne struje v svoje vodstvu okoli 30 let in preko teh struj je dobila res oporo, široko oporo v celem italijanskem prebivalstvu. To so bile struje, kot je bil bolj socialdemokrasko usmerjen Napolitano, bolj levo sredinski Berlinguer, pa malo bolj levi Ingrao in Pajetta. Na ta način, s toleranco teh struj, ki nikakor niso bile frakcije, ki se borijo za oblast, ampak so bile resnično povezane s celo italijansko socialno in duhovno strukturo, je bila KPI zelo uspešna. In jaz *predlagam*, da smo tudi mi na ta način odprti za vse leve struje v Sloveniji ne glede, kakšne filozofske, svetovnonazorske nazore imajo. Tako so v naši zvezi demokratične levice lahko resnični socialdemokrati in resnični krščanski socialisti, so komunisti, je nova levica (ki je bila včasih zelo jasen pojem), je moderna levica, je lahko avtonomna levica: vse to bi bilo lahko pri nas. In da odprto in jasno povemo tudi na našem kongresu, da se tako široko odpiramo.



Čisto jasna je tudi meja za to široko moderno demokratično levico. To je boj proti izkoriščanju, proti monopolom, proti poniževanju ljudi, za celovito življenje človeka. Torej: samo družbeni in humani cilje bi bili naša opredelitev, ne pa kakšni filozofski ali pa ozko razredni kriteriji. Mislim, da bi s tem bili tudi precej realni in potrebni v našem prostoru, saj je v našem prostoru ravno levica zdajle slabo organizirana.

Novе stranke, in strančice ki se pojavljajo, so nekatere na začetku nakazale, kot da bi bile leve. Ampak pogledjmo: najprej so se imenovali "krščanski socialisti", pa so se preimenovali v "krščanske demokrate", pa imamo sedanje slovenske "socialdemokrate", ki so veliko bolj sredinski liberalno genšerjevski, ki so veliko manj levi, kot so recimo s svojim sedanjim programom nemški socialdemokrati. Njihov sedanji program bi jaz lahko sprejel v celoti. Torej predlagam, da zavzamemo stališče: mi združujemo res vse opredeljene leve struje. S tem bi se tudi razlikovali od socialistične zveze, ki bo tudi gotovo združevala take patriote, ki so liberali in ki so poštene ljudje, ki imajo radi tole deželo in ki so objektivno napredni, ampak se ne bodo takoj opredelili kot levičarji. Tudi razne oblike sredine in nevtralnosti se bodo lahko tam zbrale. Mi pa bi bili levica, moderna, normalna levica vseh struj. Dodal bi še, da so to pobudo pozitivno obravnavali nekateri člani zveze komunistov na Filozofski fakulteti in da je moja pobuda sprejela tudi II. skupina 11. kongresa z večino. Torej se nisem sem zatekel, da bi ustvarjal svojo frakcijo. Hvala lepa.

*Ljubo Koler*

Ali želi kdo o tej pobudi razpravljati? Izgleda, da nihče. Potem predlagam, da se opredelimo do pobude. Kdo je za to, da podpremo pobudo tov. dr. Vojana Rusa, da dvigne rdeči kartonček. Naštel jih je 16, pobuda je podprta.

## *PLENUM 14. KONGRESA ZVEZE KOMUNISTOV JUGOSLAVIJE*

Drage tovarišice in tovariši delegati!

### I

Pošiljamo vam teze *Moderna levica za humani socializem na prehodu iz 20. v 21. stoletje - Teze o prenovi ZK* (naprej: Moderna levica) s predlogom, da jih 14. kongres uporabi kot enega diskusijskih materialov.

Te teze niso proti-predlog, niso nasprotna alternativa uradnim tezam o preobrazbi ZK z naslovom Osnovne smeri preobrazbe Zveze Komunistov (naprej: Osnovne smeri).

Obe tezi skupaj lahko dajeta uspešno komplementarno celoto. Prepričan sem, da so osnovne predpostavke pri obeh tezah enake (ob nekaterih manjših razlikah) ter, da so moje teze Moderna levica koristno dopolnilo Osnovnim smerem preobrazbe. Gre torej za možno sintezo obeh tez.

Moje teze so lahko dopolnilo Osnovnim smerem preobrazbe ZKJ prav posebej pri naslednji problematiki:

- moralna preobrazba zveze komunistov

- idejno teoretska preobrazba zveze komunistov
- razredna in kadrovska preobrazba ZK
- utemeljenost preobrazbe ZK v najnaprednejših družbenih tendencah modernega človeštva.

Tudi teze Osnovne smeri preobrazbe ZK govore o moralni, idejno teoretski, razredni in kadrovski preobrazbi ZK, a precej abstraktno in ne dovolj zgodovinsko konkretno. Zato menim, da bi morala biti v teh (pa tudi v drugih) aspektih teza Moderne levica potrebna in nujna dopolnitev Osnovnim smerem preobrazbe ZKJ.

## II

Za ZKJ (in za njeno vlogo pri reševanju Jugoslavije ali pri njeni stagnaciji ali propadanju) je posebno *odločilna moralna in idejno teoretska preobrazba ZK*. Zato morajo biti ti vidiki preobrazbe na 14. kongresu proučeni bolj konkretno in temeljito kot so v Osnovnih smereh preobrazbe ZKJ.

Izhajam iz dejstev, ki so nam danes v Jugoslaviji vsem jasna:

- *Moralni in idejno teoretski nivo Zveze komunistov Jugoslavije je precej opadel v zadnjih nekaj letih*. To ima zelo negativen vpliv na celotno jugoslovansko družbo.
- Ker je ZK tako sedaj kot v bodoče edina realno možna povezujoča politična organizacija Jugoslavije, bi razpad ZK Jugoslavije lahko olajšal razpad vseh (državnih, političnih gospodarskih) vezi v Jugoslaviji, torej razpad titovske Jugoslavije.
- Razpadanje Jugoslavije bi se lahko končalo v že znanem (druga svetovna vojna!) *dolgotrajnem kaosu* na celotnem jugoslovanskem prostoru, ki bi v svoj vrtinec potegnili nekaj libanonskih situacij in prinesel veliko in dolgotrajno *nesrečo* vsem jugoslovanskim narodom in narodnostim (in nesrečo širšemu jugoslovanskemu in evropskemu prostoru).
- Zaradi *upadanja svoje morale in idejnosti* ni ZKJ v zadnjih letih dala *nihi najmanjšega* prispevka k preboju iz *ekonomske krize*, nihi ni prispevala k *vsebinski demokraciji* in boljšim odnosom med političnimi vodstvi nihi k resnicoljubnosti javnih medijev.

- ZKJ ni v zadnjih letih ničesar prispevala k razvijanju tiste *normalne morale*, ki je že tisočletja bistvena vsebina normalnega skupnega življenja običajnih ljudi, vsebina delovanja trga, vsebina uresničevanja pravic človeka, pravne države, vsebina normalnega gospodarskega in družbenega upravljanja in družbene stabilnosti (samo taka morala je sedaj potrebna Jugoslaviji, nikakršen nadzemeljski moralni lik ali ideal).

- ZK bi dosegla moralno moč samo z zavestnim distanciranjem od specifičnega jugoslovanskega birokratizma in s povezovanjem vseh dobrih delavcev iz vseh slojev (fizični in rutinski delavci, iz sloja strokovnjakov in upravljalcev). V tem je glavna in nujna povezava med *moralno in razredno preobrazbo ZK*.

- V sedanji politični praksi ZK skoraj da ni miselne izvirnosti in ustvarjalnosti, ki so jo imeli Svetozar Marković, Milentije Popović, Dimitrije Tucović, Ivan Cankar, Josip Broz Tito, Vladimir Bakarić, Veljko Vlahović, Boris Kidrič, Edvard Kardelj in njihovi sodelavci. To miselno ustvarjalnost - ki je bila izvir vseh uspehov Jugoslavije - je vzpodbujala zavest o dolžnosti do jugoslovanskih narodov in delovnih ljudi. Tudi danes je jasna najtesnejša zveza med moralno in miselno (idejno in teoretsko) prenovi ZK ter oživljanjem njene ustvarjalne prakse.

*Zaključek:* Zaradi vseh omenjenih razlogov je nujno na 14. kongresu konkretnije in odločnejše govoriti o moralni, idejno teoretski, razredni in kadrovski prenovi ZK kot je to v Osnovnih smereh.

### III

Ne domišljam si, da bi kdorkoli (niti posameznik niti ožja skupina) lahko takoj dvignil sedanji dokaj nizki moralni in miselni nivo ZK.

Realno je samo vprašanje: ali ima Zveza komunistov v sebi vsaj še toliko moči kot običajen človek, ki hiti veliki nevarnosti naproti, da zastane pred njo in da začne iskati drugo pot - ali Zveza komunistov nima več te moči?

Odgovor bo dal v precejšnji (ali končni) meri že 14. kongres ZKJ. Jasno je, da ima članstvo ZK več potencialne sile kot jo vodstva lahko izrazijo.

Glavo vprašanje 14. kongresa je: ali bo prišla skupna politična zavest in volja ZK o nevarnosti moralnega in idejnega upadanja ZK (za obstanek Jugoslavije) na 14. kongresu ZKJ do jasnega izraza; ali bo zavest o tej nevarnosti vsaj zavrla nadaljnje razpadanje ZK in Jugoslavije in ali se bo s tem začelo vsaj rahlo, postopno zdravljenje - ali ne?

### IV

Za izdelavo tez Moderna levica so bila relevantna izključno *dejstva* iz novejšega družbeno-zgodovinskega razvoja Jugoslavije, Evrope in človeštva. Za formuliranje teh tez ni bila odločilna nobena dosedanja teorija ali ideologija. Precejšen fond dejstev novejših zgodovine, ki je bil proučevan v zadnjih petdesetih letih in še posebej v večletnem raziskovalnem projektu, ni mogel biti predstavljen jugoslovanski javnosti v celoti. Vendar pa je del dejstev objavljen v treh knjigah: dr. Jože Šter, dr. Velko S. Rus in dr. Vojan Rus - Morala, razrednost in vloga ZK (Komunist, Ljubljana, 1987); dr. Vojan Rus - Na kriznih križpotjih (DZS, Ljubljana, 1988); dr. Vojan Rus - Nadaljevanje naše poti (Ljubljana, 1983).

### V

V pripravah za teze Moderna levica je bil ponovno proučevan *družbeni razvoj človeštva v 20. stoletju ter razvojne perspektive človeštva na prehodu iz 20. v 21. stoletje, še posebej v razvitih državah*. Samo takšno zgodovinsko raziskovanje (brez vsiljevanja ideoloških predpostavk) je bilo temelj za odgovor na vprašanje: ali bodo v bodočnosti človeštva še obstajale objektivne potrebe po političnem delovanju moderne levece?

Na temelju konkretnih zgodovinskih tendenc smo z gotovostjo ugotovili: ZKJ je nujno potrebna jugoslovanski demokratični socialistični skupnosti in vsem narodom in narodnostim Jugoslavije, če bo s temeljito in vsestransko preobrazbo postala del nastajajoče *moderne svetovne levice*.

## VI

V sedANJI zmedI jugoslovanske politike bo vzela ZK zgodovinsko iniciativo v svoje roke samo pod pogojem, da bo svoje delovanje odločno usmerila v najbolj temeljite skupne življenjske cilje cele Jugoslavije!

Očitno je *preboj iz gospodarske krize najgloblji, usodni skupni interes vseh ljudi v Jugoslaviji*. Edino preboj iz ekstenzivnega v intenzivno gospodarstvo nam vsem omogoča vzpon iz vse večjih težav in nevarnosti za celo Jugoslavijo.

V Jugoslaviji smo zaradi mnogih nepotrebnih sporov in zaradi bavljenja z drugorazrednimi problemi izgubili ogromno dragocenega časa in ogromno dragocene energije, ki nam je prvenstveno potrebna za preboj iz gospodarske krize, ki v skrajno zaostreni obliki traja že najmanj osem let (v resnici se je začela že prej).

V vsem tem obdobju ni dala ZK nobenega svojega prispevka k izhodu iz krize (določene predloge so dali le državni organi). Zveza komunistov ni nikjer v Jugoslaviji dovolj napredovala v svoji preobrazbi, ker se nikjer ni obnovila za svojo glavno nalogo: da se osposobi, da kot politično gibanje s specifičnim delovanjem iniciativno sodeluje v dolgoročnem prebijanju iz globoke gospodarske krize na stopnjo ekonomske razvitosti Jugoslavije.

Ali bo ZKJ na 14. kongresu ZKJ našla moči, da se bo vsaj začela obračati k taki vsestranski kvalitetni preobrazbi, s katero bo počasi prenehala biti suha veja v gospodarskem življenju Jugoslavije?

*Prebijanje iz gospodarske krize v intenzivno moderno gospodarstvo je edina realna osnova za izboljšanje materialnega položaja, ki je vse težji za vse več državljanov Jugoslavije, edina realna osnova za večje zaposlovanje in za večje stanovanjske možnosti mladih generacij, je edina realna osnova za izhod iz vse težjega položaja zdravstva, šolstva, kulture in uničevanja naravnega okolja.*

*Gospodarski razvoj je edini in trajni izhod iz vse bolj zaostrenih mednacionalnih odnosov v Jugoslaviji, je edina garancija, da bomo v gospodarski razvitosti počasi dohitali Zahodno Evropo in normalno prešli v moderni svet.*

## VII

V tezah *Moderna levica za humani socializem na prehodu iz 20. v 21. stoletje* uporabljam pojme "moralna", "dobri delavci", "birokracija", "razred", "deli slojev" in podobno vedno na *nov, specifičen način*, ki odgovarja zelo specifičnim in v celem svetu dosedaj neznanim novim pogojem v Jugoslaviji po letu 1945. Ti novi pojmi bodo jasni in uporabni samo za tiste:

a) ki odločno prekinjajo s svojo slepo vero v katerokoli dosedanjo teorijo ali ideologijo in

b) ki se odločno obračajo k *posebnim* pogojem jugoslovanske družbe po 1945 ter k najnovejšim in najnaprednejšim tendencam modernega človeštva.

## VIII

V tezah *Moderna levica za humani socializem na prehodu iz 20. v 21. stoletje* je vsestranska preobrazba ZK dosledno izpeljana iz Dolgoročnega programa ekonomske stabilizacije, iz naprednih stališč Konference Zveze komunistov Jugoslavije iz leta 1988 in iz soglasno sprejetih jugoslovanskih stališč o nujnosti gospodarske in politične reforme.

Vendar moram poudariti: niti najboljši državni zakoni niti najbolj adekvatni državni ukrepi nikakor ne morejo sami zgraditi v množicah in upravnem aparatu tisto *enotno akcijsko politično voljo*, ki je nujna v vseh enotah družbe (posebej v bazičnih) za prevladovanje mnogih težav v prehodu iz ekstenzivnega v intenzivno gospodarstvo.

Samo Zveza komunistov in druge družbenopolitične organizacije lahko ustvarijo skupno politično voljo in enotno široko gibanje, ki bo kvalitetnejše od dosedanje politike, ki se bo vztrajno borilo za bolj kvalitetno gospodarjenje. Zveza komunistov in družbenopolitične organizacije bodo delovale tako samo, če se vsestransko preobrazijo v moralnem, idejno teoretskem, razredno slojnem, kadrovskem, organizacijskem in taktično političnem smislu. Če bi na 14. kongresu pozabili kateregakoli od omenjenih aspektov preobrazbe ZK, potem ta kongres ne bo dejavnik gospodarskega in družbenega razvoja, ampak njegova zavora.

Zato se v tezah *Moderna levica na bazi modernih izkušenj* obdelujejo zgoščeno vsi aspekti nujne preobrazbe ZKJ (moralni, idejni, slojni, kadrovski, organizacijski, taktično politični aspekt).

Jugoslovanski komunisti lahko prevladamo sedanjo nevarno stagnacijo v jugoslovanskem gospodarstvu in družbi (in nevarnost njenega nadaljnega razpadanja!) in postanemo aktivni nosilci gospodarskega in družbenega napredka samo, če bomo vse aspekte preobrazbe ZK odločno prilagodili zahtevam, ki jih postavljajo ti gospodarski in družbeni cilji.

S tovariškimi pozdravi

7. 1. 1990

Vojan Rus

### *PREDSEDNIŠTVO CK ZKJ, ODBOR ZA PRIPRAVO 14. IZREDNEGA KONGRESA ZKJ*

Plenumu 14. kongresa ZKJ pošiljam *v prilogi*:

1. Teze *Moderna levica za humani socializem na prehodu iz 20. v 21. stoletje*. Teze o prenovi ZK.

2. Spremnno pismo (k tem tezam) vsem delegatom in gostom 14. kongresa. Prosim, da tudi moje teze o obnovi ZK in spremljajoče pismo takoj dostavite vsem delegatom in gostom 14. kongresa ZKJ. Prošnjo utemeljujem s temi razlogi:

1. Moje teze so nujno dopolnilo uradnim tezam *Osnovne smeri preobrazbe Zveze komunistov* (posebej na področju moralnega, idejno teoretske, razredne in kadrovske

preobrazbe ZKJ ter na področju njene utemeljenosti v sodobnih najbolj naprednih družbenih tendencah modernega človeštva).

Uradne teze Osnovne smeri preobrazbe ZK prav tako govore o omenjenih aspektih obnove ZK, a precej posplošeno, preveč abstraktno in ne dovolj zgodovinsko-konkretno. Uradne in moje teze o preobrazbi ZK se v osnovi sicer skladajo, vendar pa so omenjeni aspekti preobrazbe ZK v mojih tezah bolj zgodovinsko-konkretno razdelani z ozirom na posebnosti naše ekonomske in družbene krize in z ozirom na racionalnejši izhod iz nje.

Za vlogo ZKJ pri reševanju Jugoslavije iz krize (ali pa za njeno stagnacijo in propad) je moralna, idejno teoretska, razredna in kadrovska obnova ZKJ najvažnejša in odločilna. Zato bodo moje teze pomagale delegatom 14. kongresa ZKJ, da bodo lahko te glavne aspekte preobrazbe ZKJ čimbolj konkretno in temeljito proučili.

2. To, da se obračam direktno na plenum 14. kongresa s tezami o obnovi ZKJ ter s spremnim pismom, je v popolnem soglasju z izrecnimi določbami statuta ZKJ (vas samo prosim, da na plenumu kongresu podprete tako naslavljanje kongresu). Statut ZKJ v svojem 28. členu izrecno omogoča/zagotavlja vsakemu članu ZKJ pravici: 1. da se obrača na vse forume in na vse organe ZKJ, 2. da od njih dobi odgovor.

Zato ima vsak član ZKJ neodtujljivo pravico, da se obrača direktno na plenum 14. kongres ZKJ in da dobi odgovor od njega. Statutarno je ta stvar povsem jasna: odločitev, kako bo 14. kongres tretiral moje teze in spremno pismo, lahko da le plenum 14. kongresa, na katerega so moje teze in pismo naslovljeni. Vsak drug organ lahko samo sporoči plenumu 14. kongresa ZKJ svoje predloge o tej zadevi, kongres pa bo na začetku svojega dela odločal o proceduri (a noben organ ZKJ razen kongresa ne more odločati, ali se bodo moje teze in pismo tretirali na kongresu ali ne.).

3. Moje teze niso neka ozka osebna zadeva, ampak so celovite teze o vseh aspektih preobrazbe ZK.

Zato bo lahko obvezni (po statutu) odgovor 14. kongresa ZKJ na moje teze in pismo smiselen le, če bodo dali delegati nanj svoje pripombe v delovnih telesih samega kongresa (plenum, komisije).

4. Predlagam, da odbor za pripravo 14. kongresa ZKJ določi svojega člana, ki bo v organizacijskih organih kongresa, da bom od njega dobil informacije o mojem vključevanju v delo kongresa (s tezami in pismom).

Prosim, da pisno obvestite, kdaj bodo moje teze in pismo poslane delegatom in gostom 14. kongresa ZKJ.

S tovariškimi pozdravi

7. 1. 90 Vojan Rus, Ljubljana, Porentova 1







UDK 75.01:159.954

JOŽEF MUHOVIČ

ODNOS MED OTROŠKIM LIKOVNIM IZRAŽANJEM IN LIKOVNO USTVARJALNOSTJO ODRASLIH

V času, ko so nekateri v otroških likovnih stvaritvah pripravljeni videti umetniške dosežke in ko se istočasno drugim dela odraslih likovnikov dozdevajo brezupno otročja, je po avtorjevem mnenju vsaj zanimivo, če že ne kaj več, na kratko pregledati in osmisliti zakulisje odnosov med otroškim likovnim izražanjem in likovno ustvarjalnostjo odraslih. Še pred nedavnim so bili ti odnosi jasni in neproblematični. Celo do te mere, da se vprašanja razmerij med mladostno in zrelo likovno tvornostjo sploh ni postavljalo. Otroško likovno izražanje je bilo pojmovano kot nezrelo, poizkusno in nepopolno vstopanje v svet likovne ustvarjalnosti, odrasla likovnost pa kot njegova neprimerljivo popolna nadgradnja z nespomnim kvalitativnim primatom. Očitno pa se je v novejšem času, z nastopom t.i. moderne in postmoderne likovne umetnosti, to že na zunaj razvidno razmerje kvalitativne različnosti zbrisalo. Meje med otroškimi risbami in likovnimi deli odraslih so postale manj vidne in manj jasno izrisane. To pa ne zato, ker bi se v tem času otroška likovnost kakorkoli spremenila, pač pa ker se je - in to je marsikomu težko razumeti - likovnost odraslih v zunanji podobi tako nerazumljivo infantilizirala.

V razpravi skuša avtor s komparacijo ciljev in z analizo kognitivnih procesov, ki globinsko kibernetizirajo otroško in odraslo likovno ustvarjalnost, odgovoriti na dve temeljni vprašanji, ki se postavljata ob gornji zastavitvi problema. In ti dve vprašanji sta: (1) kako in zakaj se je odrasla likovna ustvarjalnost v novejšem času "infantilizirala" in (2) kako se je - če se je - s tem spremenil odnos med likovnim izražanjem otrok in likovno ustvarjalnostjo odraslih?

UDC 75.01:159.954

JOŽEF MUHOVIČ

THE RELATIONSHIP BETWEEN THE FINE-ARTS EXPRESSION OF CHILDREN AND THE FINE-ARTS CREATIVITY OF ADULTS

Now that some people are inclined to perceive the products of children's attempts at fine arts as true works of art, while at the same time many people think the works of adult painters and sculptors to be hopelessly infantile, it may, the author suggests, prove to be of no small interest, if nothing else, to make a brief survey of the backstage relationship between the fine-arts expression of children and the fine-arts creativity of adults, finding the true meaning of everything involved in it. Until very recently, this relationship has been clear and unproblematic, even to the point of the question of the relationship between the juvenile and matured fine-arts creativity never having been raised at all. The fine-arts expression of children used to be viewed as a kind of immature entering the world of fine-arts creation by trial and error, with the fine arts of adults seen as its superstructure of incomparably higher perfection and undoubted primacy in quality. But then, only recently, the onset of the so-called modern and postmodern tendencies in the fine arts seems to have blotted out this relationship of difference in quality as being evident by appearances. The borderlines between children's drawings and adult works of art have become less visible, less clear-cut. The reason is not that the children's drawings have in any way changes by that time, no, it is the fine-arts production of adults - and this is what many find it difficult to understand - that has become infantilized to so incomprehensible a degree in its outward appearance.

The purpose of this treatise is to provide answers to two fundamental questions ensuing from the issue stated above, doing this by comparing aims and analysing the cognitive processes that continuously cybernate the fine-arts production of children and adults in terms of deep structure. The two questions are: (1) how and why has the adult fine-arts of recent time become infantilized? and (2) in what way, if at all, has this borne on the relationship between the fine-arts expression of children and the fine-arts creativity of adults?

UDK 37.01

ALOJZIJA ŽIDAN

POSKUS DOLOČITVE MEDSEBOJNIH ODNOSOV MED NEKATERIMI (AKSILOŠKIMI) POJAVI KOT POMEMBNI PRVINAMI VZGOJNOIZOBRAŽEVALNEGA DELA

Pričujoči prispevek predstavlja, kot je že (na)povedano v njegovem naslovu, poskus določitve medsebojnih odnosov med nekaterimi aksiološkimi pojavi kot pomembnimi prvinami vzgojnoizobraževalnega dela. Povedano določneje: poskuša analizirati medsebojne odnose med aksiološkimi pojavi, ki jih imenujemo: potreba - vrednot - norma. Gre za poskus določitve medsebojnega odnosa med pojavi, ki pa seveda nimajo le

aksiološki značaj, temveč segajo s svojimi prvinami tudi na pedagoško področje. Oziroma, za učitelja (prav slehernega predmetnega področja) je pomembno razmišljaje o vprašanju: kakšna je vloga vseh navedenih pojavov v kompleksnem vzgojnoizobraževalnem procesu pri učencu?

UDC37.01

*ALOŽIJA ŽIDAN*

AN ATTEMPT TO DEFINE RECIPROCAL RELATIONS IN SOME (AXIOLOGICAL) PHENOMENA AS BEING IMPORTANT ELEMENTS IN UPBRINGING AND EDUCATIONAL WORK

The following article represents, as it is already stated in the title, an attempt to define reciprocal relations in some axiological phenomena as being important elements of upbringing and educational work. Said more precisely: it attempts to analyze reciprocal relations between axiological phenomena; which we name: need - value - norm.

It is an attempt to define reciprocal relations between phenomena, which of course does not only have an axiological character, but delve with its elements also into the pedagogic area. Or, for teachers (just each and every field of a subject) all thoughts on the question - what is the role of all the stated phenomena in the complex upbringing educational processes in pupils? - are important.

---

UDK299.73

*IRENA ŠUMI*

SINKRETIČNA IN REVIVALISTIČNA VERSKA GIBANJA SEVERNOAMERIŠKIH STAROSELCEV

Članek se v prvem razdelku ukvarja z zgodovino sinkretističnih in kultumorevivalističnih gibanj med staroselci na današnjem ozemlju ZDA od najzgodnejših poročil do našega časa. Nudrobnje se ukvarja z enim najrecentnejših takih pojavov, ki je še danes aktualen, z Ameriško domačinsko cerkvijo, ki pomeni večinsko versko identiteto današnjih staroselcev in se tesno veže za pojav panindijanizma. Slednjega v razviti obliki beležimo od srede šestdesetih let našega stoletja dalje. Gre za naraščajoče izrekanje staroselcev za skupno etnično identiteto nasproti do tega časa prevladujočim tribalnim. V članku so značilnosti panindijanizma, relevantne za naslovno temo, povezte kot ideologija tribalizma. Slednja pomeni zgodovinsko recentno, artikulirano, sumarično nazorskost severnoameriških staroselcev, kakor jo propagirajo njihove elite, ki jo je mogoče razumeti tudi kot kritiko prevladujočega evropocentrizma.

UDC299.73

*IRENA ŠUMI*

SYNCNETIST AND REVIVALIST RELIGIOUS MOVEMENTS AMONG SOUTH AMERICAN NATIVES

The article in its first section brings the historical overview of the revivalist and syncretist religious movements among Native Americans on the territory of the present-day United States. More detailed is the presentation of one most recent such phenomena, Native American Church, which today represents the majority religious identity of the Natives and is closely related to the process of growing pan-Indianism. The latter can be in its articulated forms traced back to mid sixties, when the till then prevailing tribal identity began to cease in favor of common, ethnic identity. The characteristics of pan-Indianism relevant to the theme discussed are in the article summarized as the ideology of tribalism. The latter here stands for the recent, articulated views of the Natives concerning traditional mentality and ideology versus that of the mainstream society as expressed by Native elites. These new conceptualizations can well be regarded as the critique of the prevailing Evropocentrism the Natives are continuously faced with.

---

UDK 159.922.3:316.356.2

*JANEZ PEČAR*

"DISCIPLINIRANJE" V DRUŽINI

Družina je za mladega človeka ključna referenčna skupina in hkrati tudi pomemben posredovalec družbenih norm. Starši ustvarjajo družinska pravila sožitja in so za otroke prva oblastvena avtoriteta in zaščitniki, ki želeno stopnjo konformizna "vsiljujejo" z ustreznimi nadzorstvenimi tehnikami in metodami, ki

so predvsem čustvene narave. Zato je v družini čustvenost tista lastnost, ki preveva tudi nadzorstvena, disciplinska in kaznovalna področja. V družini čustvene nevtralnosti skoraj ni mogoče pričakovati, še najmanj pa v tistih procesih, ki vodijo v družinsko patologijo.

Čustvenost in posesivnost sta ključni vsebini družinske kontrolizacije, v kateri sodelujejo tudi člani z obrobniimi vlogami, in prav v tem sta družinska socializacija in kontrolizacija najbolj dosledni in uspešni. Z njima pa je povezan družinski kaznovalni sistem, s katerim je zaradi zaptosti in medsebojne bliskosti ljudi ta človeška skupina najbolj samostojna, zasebna in diskretna in v njej so kaznovalni postopki pogosto tudi močno ritualizirani.

Družina je tudi "kraj", kjer je veliko žrtev "discipliniranja", možnosti za obvladovanje napetosti in priložnosti za nenadzorovano vsiljevanje volje močnejših, kar daje tej skupini toliko več značilnosti neformalno-kontrolne institucije. Zato je kriza družinske kontrolne funkcije obenem tudi kriza družine sploh, deviantnost družinskih članov pa se kaže kot določena posledica neuspešnega družinskega nadzorovanja.

UDC 159.922.3:316.356.2

JANEZ PEČAR

#### "DISCIPLINING" IN THE FAMILY

The family is for the young man a key reference group and simultaneously also an important mediator of social norms. The parents create family rules of coexistence and are for children the first ruling authority and defender, which "enforce" the desired degree of conformism with suitable surveillance techniques and methods, which are above all of an emotional nature. That is why emotion in the family is that characteristic which also prevails in the surveillance, disciplinary and punishment areas. Emotional neutrality is nearly impossible to achieve in a family, specially not in those processes which lead to family pathology.

Emotion and possessiveness are the key for the context of family control, in which also members with a marginal role collaborate, and just in this is family socialization and control the most consistent and successful. The family penal system is associated with them, with which, because of its closedness and the reciprocal nearness of people, this human group is the most liberal, private and discrete and in it the penal processes are frequently also of a strongly ritual character.

The family is also a "region" where a lot of victims are "disciplined", a possibility of overcoming the tension and the chance for unsurveilled enforcement of the will of the stronger, which gives this group so much more a character of informal control institution. That is why a crises in the families control function is simultaneously also a crises of the family in general. The deviancy of the members appears as a specific consequence of unsuccessful family control.

---

UDK 164.21

FRANE JERMAN

#### PREDIKATNA LOGIKA

Članek govori o osnovah predikatnega računa, grajenega na stavčni logiki. Najprej je govora o novih kategorijah, ki jih je treba dodati sistemu stavčne logike, da bi lahko izrazili logične odnose znotraj stavka na ravni "subjekt - predikat". V nadaljevanju je prikazan sistem naravne dedukcije za dokazovanje nekaterih Aristotelovih silogizmov, podan pa je tudi dokaz, zakaj ni mogoče dokazati vseh veljavnih silogizmov, kar je še neposredna podpora mnenju, da je Aristotelova logika poseben logični sistem.

UDC 164.21

FRANE JERMAN

#### PREDICATE LOGIC

The article speaks of the basics of the predicate calculation, structures on sentence logic. First there a word about new categories which have to be added to the system of sentence logic, to express the logical relationships inside the sentence on the level of "subject predicate". In the continuation, a system of natural deduction for proving some Aristotelian syllogisms is illustrated, evidence of why it is not possible to prove all valid syllogisms is also given, which is further support of the opinion that Aristotle's logic is a special logical system.

UDK 1 NIETZSCHE F.

GREGOR ADLEŠIČ

NIETZSCHE CONTRA RATIO ALI O ESTETSKI DIMENZJI VEČNEGA POVRATKA

Po kratkem in bežnem orisu temeljnih intenc in izhodišč Nietzschejeve misli, poskuša članek zarisati temeljni okvir in domet njegovega teorema o volji do moči, kot orodju in orožju pozitivistično orientirane kritike razsvetljenske ideologije, ali če hočete prevladujočih moralnih in duhovnih vrednot. V svojem zadnjem delu pa članek obravnava Nietzschejevo teoretično, če jo sploh smemo tako imenovati, podgraditev njegovega novega dionizičnega svetovnega nazora in s tem prevrednotenja vseh vrednot. Omenjeni del poskuša torej analizirati pomen, vsebino in domet Nietzschejevega teorema o večnem povratku enakega in z njim njegovo estetsko strukturirano, pred po njegovem mnenju dekadentno rešeno, individuacijo, ali bolje subjektivnost njegovega tragičnega sveta, da bi končal z navezavo na Adomovo oceno poslednje besede Nietzschejeve misli, ki se imenuje *amor fati*.

UDC 1 NIETZSCHE F.

GREGOR ADLEŠIČ

NIETZSCHE CONTRA RATIO OR ABOUT THE AESTHETICAL DIMENSION OF ETERNAL RETURN

By a short and brief explanation of the basic aims and grounds of Nietzsche's thought, the article attempts to sketch the frame and horizon of his theorem of the will to power, as a tool and weapon of the positivistic oriented critique of the ideology of enlightenment or, if you prefer, the major moral and spiritual values. The last part of the article deals with Nietzsche's theoretical, if we may call it this at all, substructure of his new dionisian world outlook and with this the reevaluation of all values. The mentioned part thus tries to analyze the meaning, context and range of Nietzsche's theorem of eternal return of the ever same and with him, his aesthetically structured and before decadency saved, individuation, or better, the subjectivity of his tragic world, to end with a connection to Adorno's appraisal of the last word of Nietzsche's thought, which is called *amor fati*.

---

UDK 316.75

DARIJ ZADNIKAR

EKVIVOKACIJA IDEOLOGIJE V MARKSIZMU

Ideološka zavest kot tranzitorni pojav, vezan za državoformne socializacijske načine, ni omniprezentna, med drugim že zaradi tega, ker je izločena iz samoraslih življenjskih načinov, tako da je vsak element v negativnem odnosu do drugega. Šele ideologija je takšna duhovna forma, ki na sebi dopušča kritiko; boj za zasedbo ideoloških aparatov države pa izloča ideološke simbole, ki se jih lastijo antagonistični akterji - ta zveza jo konstituira kot oprijemljivo iluzijo. Tako je ekvivokacija eminentna ideološkemu, ekvivokacije med različnimi koncepti ideologij pa so posledica. Teorije ideologije producirajo nove ideologije, na tem mestu pa je izpostavljen hibriden značaj Althusserjeve teorije in njeno možno preseganje v okviru Projekta ideologija-teorija (PIT).

UDC 316.75

DARIJ ZADNIKAR

DIE ÄQUIVOKATION DER IDEOLOGIE IN MARXISMUS

Das ideologische Bewußtsein als transitorisches Phänomen, gebunden an die staatsförmige Sozialisationsweise, ist nicht omnipräsent, unter anderem schon deswegen, weil es aus der naturwüchsigen Lebensweise ausgeschlossen ist, so daß jedes Element in einem negativen Verhältnis zum anderen steht. Erst die Ideologie ist eine so beschaffene geistige Form, daß in Kritik an sich zuläßt; der Kampf um die Besetzung der ideologischen Staatsapparate scheidet aber die ideologischen Symbole aus, die sich die antagonistischen Akteure aneignen mochten - diese Verbindung konstituiert sie als mit Händen zu greifende Illusion. Somit ist die Gleichsetzung dem Ideologischen immanent die Äquivokationen zwischen den verschiedenen Ideologiekonzepten zur Folge hat. Die Ideologietheorien produzieren wiederum neue Ideologien. An dieser Stelle ist allerdings der hybride Charakter der Theorie von Althusser dargestellt und eine mögliche Aufhebung im Rahmen des Projekts Ideologie-Theorie (PIT).

UDK 1 KANT I.

BOGOMIR NOVAK

#### KANTOV POJEM NEPROTISLOVNOSTI V KRITIKI ČISTEGA UMA

Kantova filozofija je aktualna za naš čas po kritiki dogmatične metafizike, ki že vedo ni preživela v svoji naravni naravnosti. Tradicionalne antinomije rešuje v okviru predpostavk svoje filozofije po razliki med pojavi in stvarjo po sebi. Njegova klasifikacija sodb je problematična. Zavračanje treh vrst dokazov za božje bivanje sloni na predpostavki, da bit ni realni predikat. Bog je transcendentalni in moralni ideal za napredek spoznanja in za moralno svobodo.

Zakon neprotislovnosti funkcionira v ločitvi nasprotij tako med tradicionalni metafiziki, vsebinsko pa ima drugačne predpostavke Kant ni prvi ugotovil, da sta lahko afirmativna in negativna sodba z isto vsebino hkrati pravilni ali napačani.

UDC 1 KANT I.

BOGOMIR NOVAK

#### KANT'S NOTION OF NON-CONTRADICTION IN THE CRITIQUE OF THE PURE INTELLECT

Kant's philosophy is still current for our time in regard to the critique of dogmatic metaphysics, which has still not been outlived in regard to its natural nature. Traditional antinomy is solved in the framework of the suppositions of its philosophy by the difference between the phenomena and the object as itself. His classification of judgments is problematical. The rejection of three types of evidence for the existence of God leans on the presupposition that the being is not a real predicate. God is transcendental and the moral ideal for the progress of awareness and moral freedom. The law of non-contradictiveness functions by dividing oppositions, between the senses and reason as between reason and intellect. In the formal sense it is the same as in traditional metaphysics, while contextually it has a different presupposition. Kant was not the first to discover that affirmative and negative judgements with the same context may be simultaneously right and wrong.

UDK 001.4

FRANC PEDIČEK

#### KRITERIJI ZA ANALIZO VSEBINSKE SPOROČILNOSTI TERMINOV V ZNANOSTI

Termin v znanosti ima dva temeljna obravnavana vidika: oblikovno-znakovnega in vsebinsko-sporočilnega.

Pri prvem gre za kakovost jezikovne znakovnosti, ki jo določuje samostalniška, glagolniška in pridevniška oblika v monolitni, korpusni in konglomeratski sestavi.

Pri drugem gre za spoznanjsko vsebnost terminov v znanosti, ki ima lahko "naboj" bistvenosti ali osenčenosti, bivanjskosti ali eksistenčnosti ter delovalnosti ali akcijskosti (tehničnosti).

Merili za določevanje ravni vsebinske sporočilnosti terminov v znanosti sta dve:

a) narava, ki je značilna za določen terminološki znak (realno obstoječe, od človeka tehnološko mišljeno in tehnično proizvedeno ter od človeka abstraktno mišljeno);

b) genitivna ali posesivna adjekcija.

UDC 001.4

FRANC PEDIČEK

#### CRITERIA FOR THE ANALYSES OF THE CONTEXTUAL MESSAGE OF TERMS IN SCIENCE

Terms in science have two fundamental aspects: form-sign and context-message aspects.

The first aspect deals with the quality of linguistic signs, defined by the substantival, verbal and adjective forms in monolithic, corpuscle and conglomerative compositions.

The second aspect deals with the awareness context of terms in science, which may have a "charge" of essence, dwelling or existentiality, as also actionality (technology).

There are two measures for defining the level of contextual terms in science:

a) the natural, which is characteristic of a specific terminological sign (truly existent, produced by man's technological thought and technology as also from man's abstract thought);

b) genitive or possessive adjunction.

UDK 159.9 VEBER F.

MATEVŽ RUDL

VEBROV INTERNALIZEM IN EKSTERNALIZEM

V sestavku analiziramo dve deli Franceta Vebera Očrt psihologije in Vprašanje stvarnosti s stališča razlikovanja med internalističnim in eksternalističnim definiranjem duševnih stanj. Prikazane so težave deskriptivno-analične metode v Očrtu psihologije in poskus njihovega razreševanja tako v tem delu, kakor v Vprašanju stvarnosti. Sklepna ugotovitev se glasi, da je Veber kot filozof psihologije v obeh delih internalist.

UDC 159.9 VEBER F.

MATEVŽ RUDL

VEBERS INTERNALISMUS UND EXTERNALISMUS

In dem Artikel werden zwei Arbeiten Franz Vebers Očrt psihologije (Der Umriß der Psychologie) und Vprašanje stvarnosti (Die Frage der Wirklichkeit) vom Standpunkt der Unterscheidung der internalistischen und externalistischen Bestimmung der Geisteszustände analysiert. Es werden die Schwierigkeiten der deskriptiv-analytischen Methode in dem Umriß der Psychologie und der Versuch einer Lösung sowohl in dieser Arbeit als auch in der Frage der Wirklichkeit dargestellt. Die Endfeststellung lautet, daß Veber als Philosoph der Psychologie in beiden Arbeiten internalistisch orientiert ist.

---

UDK 800.1

JANEZ JUSTIN

IZJAVLJANJE

Za nastanek koncepta izjavljanja so ključnega pomena psihološke in stilistične teorije govornice s konca 19. in začetka 20. stoletja. Vmestile so se v aristotelovsko dihotomijo dictum - modus in razvile idejo o komplementarnem, tj. psihološkem ali pragmatičnem pomenu, ki dopolnjuje intelektualno vsebino govornice. Izjavljanje v ožjem pomenu besede, tj. izjavljanje kot produkcijski akt, je kot specifična problematika najprej dobilo mesto v teoriji govornih dejanj (Austin), kmalu za tem pa je postalo neizogibni predmet različnih teoretskih disciplin, ki se ukvarjajo z govornico. Omejujemo se na tiste, ki se pretežno ukvarjajo s samo lingvistično ali semiotično formo izjavljanja; razen s teorijo govornih dejanj še z elementi za teorijo izjavljanja, ki jih najdemo v delu E. Benveniste, in s fragmentarno semiotično analizo izjavljanja. Posebej smo izpostavili metodološke in konceptualne probleme, ki blokirajo spoznavno učinkovitost v teh teoretskih kontekstih.

UDC 800.1

JANEZ JUSTIN

ENUNCIATION

Some fragments of a theory of utterance act (or theory of enunciation) are already contained in the early psychological and stylistic studies of language from the beginning of the century. They include the aristotelian dichotomy "dictum - modus" and try to detail the idea of a complementary, viz. psychological or pragmatic meaning which is meant to complement the intellectual content of language. Enunciation in the narrow sense of the term (in the sense of "act of production") is part of the topic that is dealt with in the speech act theory (Austin); in the sixties it turned to be a theoretical object that no theory of language could possibly avoid. We deal here only with those theories that are concerned with the linguistic or semiotic form of enunciation: speech act theory, linguistic theory of Benveniste, semiotics of the "Paris school of semiotics". Much attention is paid to the problems of methodology and conceptual structure of these theories; it is the intrinsic structure of the conceptual field that must change if our knowledge of the object is to be extended.

---

UDK 111

BORUT PIHLER

TECHNE - POIESIS - PRAXIS - DYNAMIS

V naši študiji smo poskušali razviti fenomen "moči" razumljen kot "moči-biti", ki je hkrati "pustiti-biti", pri čemer smo ga postavili znotraj globalnega sklopa (téchné-póiesis-práxis-dýnamis-phainómenon-lógos-

hermeneia-diáfora-ihnós-nóesis noéseos) našega modela hermenevtične fenomenologije. V prvem delu smo zarisali kratko skico zgodovine razvoja fenomena moči kot filozofskega problema, hkrati pa smo si postavili vprašanje, ali je moči misliti fenomen "moči" onstran metafizike in nihilizma. Zanimala nas je linija Nietzsche - Heidegger - Derrida, pri čemer smo poskušali skozi derridajevsko optiko dekonstruirati heideggrovski model branja Nietzscheja. Naša predpostavka je, da je možno misliti moč onstran nihilizma in tako vzpostaviti "mišljenje moči", če preobmemo Heideggrovo razumevanje "volje do moči" pri Nietzscheju. Moč kot "moči-biti", ki je hkrati "pustiti-biti", bi takó kot kategorialni sklop ("*dynamis*" - možnost, moč, gibanje) skupaj z razliko postala pogoj možnosti fenomenov.

UDC 111

BORUT PIHLER

TECHNE - POIESIS - PRAXIS - DYNAMIS

In unserer Studie haben wir versucht das Phänomen der "Macht" zu entwickeln, verstanden als "sein-können", das zugleich "sein-lassen" ist, und wir haben es in einem globalen Zusammenhang (téchne-poiesis-praxis-dynamis-phainómenon-lógos-hermeneia-diáfora-ihnós-nóesis) unseres Modells der hermeneutischen Phänomenologie gestellt. In dem ersten Teil haben wir kurze Geschichte des philosophischen Begriffe der Macht skizziert, zugleich aber haben wir auch die Frage gestellt, ob es das Phänomen der Macht jenseits der Metaphysik und Nihilismus denkbar sei. Wir haben die Linie Nietzsche-Heidegger-Derrida durchschaut, um das Heideggersche Modell des Nietzsche-Lesens durch Derridaische Optik zu umkehren bzw. dekonstruieren. Unsere Voraussetzung ist, dass es möglich ist "das Denken der Macht" zu fundieren, wenn wir das Heideggersche Verstehen des "Willens zur Macht" umkehren. Macht als "sein-können" das zugleich "sein-lassen" ist, würde so als kategorialer Zusammenhang (*dynamis* - Möglichkeit, Macht, Bewegung) zusammen mit der Differenz die Bedingung der Möglichkeit der Phänomene werden.

UDK 159.923

TANJA LAMOVEC

POJMOVANJE OBRAMBNIH MEHANIZMOV NEKDAJ IN DANES

V sestavku so prikazani različni poskusi delitve obrambnih mehanizmov. Ena delitev se nanaša na izvor ogrožujočega dražljaja, ki je lahko notranji ali pa zunanji, druga pa jih poskuša uvrstiti v kategorije glede na skupne značilnosti. Najpomembnejši obrambni mehanizmi so tudi podrobno opisani.

Precej pozornosti je namenjeno raziskavam, ki so iskale povezavo med obrambnimi mehanizmi in družinskim okoljem v otroštvu. Čeprav niso dale dokončnega odgovora na vprašanje, kateri obrambni mehanizmi so primitivnejši in kateri zrelejši, so našle nekatere značilnosti, ki kažejo, da je vpliv družinskega okolja za razvoj obrambnih mehanizmov zelo pomemben.

Po mnenju nekaterih avtorjev (npr. Kellerman) se nekatere obrambni mehanizmi razvijejo kot obramba pred specifičnimi čustvi. Tako naj bi se premeščanje povezovalo z jezo, represija s strahom, reakcijska formacija z veseljem, kompenzacija z žalostjo, zanikanje s sprejemanjem, projekcija z gnusom, intelektualizacija s pričakovanjem in regres s presenečenjem. Navedene so tudi nekatere domnevne povezave z osebnostnimi kategorijami.

UDC 159.923

TANJA LAMOVEC

CONCEPTUALIZATION OF DEFENSE MECHANISMS

In the present article several attempts at the division of defense mechanisms are described. One of them is based on the source of the threatening stimulus, which can be internal or external. Another is an attempt at categorization of defense mechanisms according to their common characteristics. The most important defense mechanisms are described in detail.

The second part represents a review of research on the influence of family environment on the development of defence mechanisms. Although there is still no definite answer to the question which mechanisms are more primitive and which ones more advanced, some indicators were found confirming that family environment plays an important role in the development of specific defense mechanisms.

Some authors maintain that certain defense mechanisms develop as a defense against specific emotions. Thus displacement is supposed to be connected with anger, repression with fear, reaction formation with joy, compensation with sadness, denial with acceptance, projection with disgust, intellectualization with expectation, and regression with surprise. Some connections with personality are also proposed.

UDK 159.9: 323.269.6

VID PEČJAK

PSIHOLOŠKI MODEL UPORA

Avtor enači upor z družbenimi nemiri, protesti, demonstracijami, pretepi, razbijanjem ipd. pojavi. Upor izbruhne kot posledica pritiska. Avtor razlikuje pritisk okolja, zaznavo pritiska ter psihološke odgovore nanj (npr. jeza, agresivnosti). Upor poteka najprej v prikriti obliki, ko pa je prekoračen njegov prag, izbruhne v odkriti obliki. Nanj vplivajo amplifikatorji in reduktorji. Od prvih je razen zaznave pritiska in psiholoških odgovorov najpomembnejše upanje, od drugih pa strah. Poleg teh vmesnih spremenljivk so pomembne tudi številne predhodne spremenljivke, ki vplivajo na vmesne. Posebna vrsta amplifikatorjev sta konstantna vrednost  $k$ , ki pomeni narodov značaj, kulturo in tradicijo, ter socialna indukcija upora v množici. Nanjo vpliva potenčna vrednost  $x$ , ki je odvisna od mnogih predhodnih spremenljivk, npr. številčnosti množice. Upor se konča z odstranitvijo ali zmanjšanjem pritiska okolja. S terorjem zadušen upor vztraja v prikriti obliki naprej, zato se ponavlja, brž ko razmere to dopuščajo. Avtor domneva, da bi na podlagi poznavanja vmesnih in predhodnih spremenljivk lahko napovedovali izbruh in potek upora.

UDK 159.9: 323.269.6

VID PEČJAK

THE PSYCHOLOGICAL MODEL OF REVOLT

The author equalizes revolt with social unrest, protestations, demonstrations, fighting, breaking and other phenomena. Revolt erupts as a consequence of pressure. The author differs the pressure of the environment, the awareness of pressure and the psychological responses to it (e.g. anger, aggression). Revolt first proceeds in a concealed form, but when this threshold is stepped over, it erupts in an open form. It is influenced by amplifiers and reducers. Of the first, the most important is hope, of other fear, besides the awareness of pressure and psychological responses. Besides these intermediate variables, also numerous previous variables, which influence the intermediate, are also important. A special type of amplifiers are the constant  $k$ , which means the nations character, culture and tradition, as also social indicators of mass revolt. This is influence the potential value  $x$ , which is dependent from many previous variables, e.g. the number of people in the mass. The revolt ends with a removal or decrease of the pressure of the environment. Revolt suffocated by terror still perseveres in a concealed form, that is why it repeats itself, as soon as conditions allow. The author concludes that on the basic of the awareness of intermediate and previous variables one may forecast the eruptions of and the proceedings of revolt.

UDK 165.324

MATJAŽ POTRČ

BIOLOŠKE FUNKCIJE IN FUNKCIJE ORODIJ

Biološke funkcije in funkcije orodij standardno razlagajo eliminativizem, reprezentacijske, etiološke in dispozicijske teorije. Pri vseh teh sledi razlaga časovnemu nizu (funkcija  $x$  ob  $t$  je da počne  $A$  ob  $t'$ ). Članek trdi in dokazuje, da je dosti bolj od časovne primema razlaga funkcij s pomočjo dvojice internalizem/eksternalizem. Če vpeljeno slednjo opozicijo, lahko opazimo, da so vse standardne razlage internalistične. Od tod bistvena trditev članka, da moramo funkcije opredeliti eksternalistično, glede na predmete, h katerim so usmerjene. Sledi skica nekaj rešitev za standardni pristop s pomočjo predmetnega pristopa.

UDK 165.324

MATJAŽ POTRČ

BIOLOGICAL FUNCTIONS AND FUNCTIONS OF ARTEFACTS

Standardly, eliminativism, representational, etiological and dispositional theories propose to explain biological functions and functions of artefacts, particularly of tools. All those explanations follow the temporal span (the functions of  $x$  at  $t$  is that it completes  $A$  at  $t'$ ). It is claimed that the pair internalism/externalism is more appropriate for the explanation of functions. Introducing this new opposition, we become aware that all standard explanations of functions tend to be internalist. It is claimed at this point that functions should be defined and explained externalistically, with the help of objects towards which they are typically directed. This new, objectual approach, proposes to solve some difficulties which are known to be there for the standard approaches to the functions.



UDK 159.953

VID POGAČNIK

KRATKOROČNI SPOMIN V PSIHOMETRIJI IN V KOGNITIVNI PSIHOLOGIJI

Skupina primarnih mentalnih sposobnosti, ki tvorijo širok spominski faktor, ima v strukturi intelekta posebno mesto, saj omogočajo držanje informacij v zavesti in vzpostavljanje asociativnih zvez med informacijami, oboje s ciljem, da informacije, ki jih ima subjekt v zavesti, druge mentalne sposobnosti obdelajo. Naša študija kaže, da testi, ki zahtevajo razen kratkoročnega spomina tudi manipulacijo z informacijami, ki se v kratkoročnem spominu nahajajo, više korelirajo s splošno inteligentnostjo kot zgolj testi kratkoročnega spomina.

V drugem delu je podan pregled rezultatov nekaterih pomembnejših raziskav, s katerimi kognitivna psihologija v svetu pojasnjuje naravo in procese kratkoročnega spomina. Predlagano je tudi, da to, kar se ob kratkoročnem pomnjenju dogaja, sploh ne pojmuje kot spomin, ampak da gre pri tem v bistvu za sposobnost intelekta, da ima hkrati odprtih več informacijskih kanalov k vsebinam, shranjenim v relacijsko organiziranim kratkoročnem spominu.

UDC 159.953

VID POGAČNIK

SHORT-TERM MEMORY IN PSYCHOMETRY AND IN COGNITIVE PSYCHOLOGY

A group of primary mental capabilities, which create a wide memory factor, have a special place in the structure of the intellect, as they allow the holding of information in the consciousness and the erection of associative links between information, both with the aim that the information which the subject has in the consciousness are processed by other mental capabilities. Our study shows that tests which demand, besides short-term memory, also manipulation with the information found in the short-term memory, correlates more highly with general intelligence than just tests of short-term memory.

The second part gives a survey of the results of some more important research, with which cognitive psychology in the world explains the nature and processes of short-term memory. It is also proposed that that which occurs with short-term memory is not to be comprehended as memory but that this, in essence, is a capabilities of the intellect, which has simultaneously open a number of informational channels to the contexts preserved in the relationally organized short-term memory.

---

UDK 159.922.7

MAJA ZUPANČIČ

PREHOD S HETERONOMNEGA NA AVTONOMNI NIVO MORALNE PRESOJE V OBDOBJU SREDNJEGA OTROŠTVA

Prispevek obravnava naravo prehoda s heterogenega na avtonomno stopnjo moralnega presojanja v smislu Piagetove teorije moralnega razvoja, in sicer v starostnem obdobju od 5 do 8 let. Na podlagi rezultatov z ozirom na determinante moralne presoje v teh dveh obdobjih skušamo posredno določiti tudi prevladujoči model psihičnega funkcioniranja v obeh obdobjih.

V študijo je bilo vključenih 44 petletnih in 46 osemletnih ljubljanskih otrok. Izenačeni so bili glede na spol in socialno izobrazbeni status njihovih staršev. Uporabili smo pri nas prilagojeni instrument moralnega presojanja, podoben Piagetovemu originalnemu ter različne druge variable, ki se nanašajo na kognitivne faktorje, faktorje socialnega samokonstrukta in faktorje frustracijskega vedenja.

Med starostnima obdobjema ugotavljamo dve razvojni sekvenci v moralnem presojanju in specifično razvojno prelomnico v sistemu moralno-psihičnega funkcioniranja.

UDC 159.922.7

MAJA ZUPANČIČ

THE TRANSITION FROM HETERONOMIC TO THE AUTONOMIC LEVEL OF MORAL JUDGMENT IN THE PERIOD OF MIDDLE CHILDHOOD

The contribution deals with the nature of the transition from the heteronomic to the autonomic degree of moral judgment in age periods of 5 to 8 years. On the basis of the results, with regard to the determinants of moral Judgment in these two periods, we try to indirectly define the overruling model of psychic functioning in both periods.

44 five year old and 46 eight year old children from the city of Ljubljana were included in the study. They were equalized in regard to gender and the social educational status of their parents. We applied an instrument for moral judgment, which was adapted in our country, similar to Piaget's original, and also various other variables, which are in relation to the cognitive factor, the factor of social self-construction and the factor of frustrational behavior.

We discern two developmental sequences between the age periods in moral judgment and a specific developmental breaking point in the system of moral-psychic functioning.

---

UDK 159.964.2: 929 REICH W.

VITO FLAKER

REICHOV STROJ DELUJE

V sestavku se lotevam ponovnega prikaza Reichovega dela z namenom, da ga zase in za bralce ponovno oblečem (rehabilitiram) in da preko njegove poti postavim vprašanje deviantnosti v znanosti. Začenjam s tezo, da je bil Reich dejansko nor in da so bile njegove blodnje stvarne. Da stroj, ki ga je izumil, deluje, skušam pokazati na deviantnih točkah njegovega dela. *Orgazem* je v njegovem opusu pozitivna norma seksualnosti (ki se drugače normira negativno preko deviacij). *Tesnobi* je v njegovem delu dana dejanskost, ki napaja psihonevrotiko, medtem ko jo hoče telo preko mišičnega oklepa omejiti. Njegova *terapevtska praksa* je usmerjena na telesno osvobajanje energije afektov (Onega). Najbolj deviantna točka je seveda *orgonska energija*. V članku na kratko opišem delovanje tega orgonskega akumulatorja.

Zaključek je, da je Reichova deviantnost hkrati vzrok in posledica njegove ustvarjalnosti in izvirnosti. Razlog, da so se nekateri deli njegovega korpusa obdržali, pa najdem v tem, da so ga segmentiranega njegovi učenci in privrženci prilagodili, trenutnim potrebam (ostalo je tisto, kar gre v promet), in tudi v tem, da je imelo njegovo delo vedno neko kolektivno substanco, ki je onkraj zgolj tržnih razmerij.

UDC 159.964.2: 929 REICH W.

VITOF LAKER

REICH'S MACHINE WORKS

This composition is concerned with a repeated illustration of Reich's work for the purpose of redressing (rehabilitating) it for myself and the readers, and that through his path I place the question of deviancy in science. I begin with the thesis that Reich was actually mad and that his rambling was factual. That the machine which he made works I try to illustrate through the deviant points of his work. Orgasm is in his opus a positive norm of sexuality (which is otherwise normed as negative through deviation). Anxiety in his work is a given fact, which feeds psychoneurotics, while the body wants to limit it through the muscle armor. His therapeutic practice is directed towards a bodily liberation from the energy of affectation. The most deviant point is, of course, organ energy. The article illustrates the workings of the organ accumulator in short.

The conclusion is that Reich's deviancy is simultaneously the cause and consequence of his creativity and originality. The reason that some parts of his corpus have been retained I find in the fact that his pupils and followers adapted it to the momentual needs in segmented form (the most popular remained) and also in the fact that his work always had a certain collective substance, which is above pure marketing conditions.

---

#### POPRAVEK:

V članku Ivana Baznika "Galvano della Volpe: Poezija in zgodovina" v številki III, IV/1989 se stavek, ki se na strani 317 začenja v šesti vrstici, pravilno glasi takole: "Teza, da je zgodovinsko pogojena, pomeni, da ji je zgodovina predpostavljena kot objektivni proces - izven nje -, njena naloga in funkcija pa je, da ga spoznava, izraža ali odraža."



**Č**asopis za sodelovanje humanističnih  
in naravoslovnih ved  
za psihologijo in filozofijo