

KOROŠKI

fužinar

GLASILO RAVENSKIH ŽELEZARJEV

Leto X.

Ravne na Koroškem, 11. januarja 1960

Štev. 1-3

1960

Da bi bilo srečno!
Da bi plemenito teklo,
kot teče naše jeklo!



KOROŠKI FUŽINAR

Valjavec Josip Zorman ima prednost, da je izbran kot lik sodelavca koroških fužin. Zdaj pa zdaj bo puhal iz pipe v svetli jeklarski dan, za katerega polje njegova kri in ga zrejo njegove oči

Direktor Gregor Klančnik

O POSLOVANJU PODJETJA

Poročilo na zaključnem zboru kolektiva 1959

Dragi sodelavci!

USPEHI IN UGLED JUGOSLAVIJE

Danes smo se zbrali, da zaključimo poslovanje jubilejnega leta 40. obletnice revolucionarne borbe in dela jugoslovanskih narodov. Niti 15 let še ni minulo, odkar je ljudstvo po 25-letni borbi prevzelo oblast ter z naprednimi idejami znanstvenega socializma sprostito družbene sile, in Jugoslavija že zavzema vidno vlogo v svetovnem gospodarstvu ter v mednarodnih odnosih. Po svoji stopnjevanju rasti gospodarstva je med prvimi na svetu, zato ni čudno, da smo postali vzor in občudovanje predvsem manjših držav in narodov, ki bi želeli stopiti na podobno pot napredka kot je naša. Prav v letošnjem slavnostnem letu smo v gospodarjenju napravili najdaljši korak, saj je naš narodni dohodek narastel v primeri z lanskim letom za 20 %, fizični obseg industrijske proizvodnje za 13 %, poljedelske pa celo za 26 %. Viden je pri tem napredek industrijske proizvodnje, saj je s tem pridobljena možnost, da bo naš petletni plan dosežen v štirih letih; vendar pa je pretečeno leto najbolj značilno po velikem napredku našega poljedelstva, ki je z letošnjim letom že doseglo in prekoračilo predvideno proizvodnjo v petem letu petletnega plana. Prava prelomnica pa je v povečanju produktivnosti dela, ki je bila v tem letu dosežena na vseh področjih naše dejavnosti, predvsem pa v poljedelstvu, kar nam je omogočilo daljni preliv zaposlenih v industrijo, na katero je s tem vezano 50 % ali polovica vsega prebivalstva. To pomeni, da smo postali tipična industrijsko-agrarna država. Brez dvoma, da nam bodo taki naši gospodarski uspehi še bolj odpirali vrata v mednarodno področje, saj postajamo važen ekonomski faktor Evrope in sveta.

MIR IN NAPREDEK SVETA LE V SODELOVANJU

Z zadovoljstvom lahko ugotovimo, da so v pretečenem letu ideje koeksistence in mednarodnega sodelovanja, za katere se mi prizadevamo že ves čas po osvoboditvi, začeli osvajati tudi predstavniki velikih držav vzhodnega in zahodnega bloka. Napetosti hladne vojne so začele popuščati in že so vidni znaki, da državniki obeh strani spoznavajo, da je napredek človeštva možen le v medsebojnem razumevanju in mednarodni delitvi dela. V prizadevanju za povečanje produktivnosti dela se na ekonomskem področju že rušijo meje in že so vidni simptomi širšega ekonomskega sodelovanja tudi med obema nasprotujočima si taboroma. Zdrav razum prodira v največje vrhove, kar nam daje nade, da bodo z visokimi znanstvenimi napredki sproščene naravne sile, ki so v tem letu premagale celo težnost zemlje, služile tehničnemu napredku vsega sveta.

OBVEZA KOLEKTIVA JE ČASTNO IZPOLNJENA

Tudi naša železarna je kot važen člen celotnega jugoslovanskega gospodarstva v pretečenem jubilejnem letu zabeležila viden napredek. Pred letom dni smo se na zborovanju obvezali v počastitev 40. obletnice ustanovitve Komunistične partije Jugoslavije v letu 1959 izdelati in realizi-



Direktor GREGOR KLANČNIK — 14 let na prvi dolžnosti koroških fužin. Vsestranska rast tega kraja bo za zmerom povezana z njegovim imenom

rati za 9.350 milijonov din naših artiklov. Smela je izgledala ta obveza in bila prvih pet mesecev poslovanja tudi trd oreh. Po izboljšavi notranje organizacije in ureditvi vzpodbudnejšega sistema delitve osebnega dohodka pa je bilo hitro dokazano, da je plan izvršljiv. Ob zaključku III. četrtletja pa je delavski svet že spoznal, da prvotno odrejeni plan ni več pravo merilo za zmogljivost našega kolektiva, zato se je odločil, da istega poveča ter s parolo: VSE ZA DOSEGO 10 MILIJARDNE REALIZACIJE ŽE V LETU 1959 sprostil kolektiv za borbo na nove višje naloge. Danes lahko z zadovoljstvom objavim, da smo svoj novi odrejeni cilj izdelave in prodaje naših artiklov v višini 10 milijard uspešno dosegli ter s tem prekoračili izvršitev leta 1958 za celih 17 %. Zaradi spremembe prvotno odrejenega plana pri daljnih navedbah ne bi navajal primerjave s planom, temveč z izvršitvijo v lanskem letu, ker le na ta način dobimo tudi pravo sliko o našem napredovanju.

V skupni proizvodnji s 108.566 tonami smo napredovali za 9,2 %; v blagovni proizvodnji ob upoštevanju ingotov tonažno

sicer nismo napredovali, brez ingotov pa smo v zvezi z večjo obdelavo surovega jekla v naših obratih napredovali z dosego 24.900 ton finalnih-končnih produktov za 18,2 %. Pri izdelavi in prodaji naših artiklov, to je pri realizaciji, smo napredovali za 1428 milijonov din ali za 16,5 %; če pa pri tem upoštevamo zaradi pravilnejše primerjave še priznan popust pri ceni — tako imenovani kasaskonto, pa je zabeležen napredek celó za 17,5 %. Razveseljivo je pri tem, da so bili ti rezultati doseženi s kadrom, ki v povprečju ni dosegel planirane višine, saj je porastel le za 4,2 % na 2450 zaposlenih, kar nam logično daje pozitivne rezultate tudi pri povečanju produktivnosti dela. V primerjavi s predvojnimi poslovanjem, ko je bilo, preračunano na današnje cene, proizvedenega in prodanega za 1037 milijonov din artiklov železarne, smo napredovali za 9,65-krat ali skoraj desetkrat. Če leto 1939, ko je bila dosežena ta maksimalna predvojna proizvodnja, primerjamo z indeksom 100, smo do 1952. leta napredovali na 298, 1953. leta na 435, 1954. leta na 565, 1955. leta na 680, 1956. leta na 710, 1957. leta na 745, 1958. leta na 830 ter v pretečenem letu 1959 na 965. S tem je bil zabeležen napredek od leta 1952, ko so bili uvedeni sproščeno trgovanje in enotne ekonomske cene, kljub delnemu znižanju naših cen predvsem leta 1956, za 3,25-krat. Doseženi proizvodni uspehi pa so nam logično prinesli to, za kar smo posebno zainteresirani: povečani dohodek podjetja, ki se je napram lanskoletnemu kot efekt obsežnejšega angažiranja osnovnih in obratnih sredstev ter boljšega gospodarjenja s surovinami in drugimi materiali, dvignil še znatno višje kot naša realizacija, saj ga bomo predvidoma realizirali s 4270 milijonov din, kar je 26 % več kot leta 1958. Del dohodka, ki kot čisti dohodek ostane podjetju, pa bo zaradi boljše delitvene lestvice, vpeljane v pretečenem letu, relativno še bolj narastel in ga bo predvidoma 35 % več kot lani.

DOPRINOS POSAMEZNIH OBRATOV

Poglejmo sedaj potek proizvodnje po posameznih obratih in podrobnosti v dejavnosti pretečenega leta.

Topilnica je izdelala 18.180 ton SM jekla ter 29.620 ton elektro jekla, ali skupno 48.000 ton, kar je 1775 ton ali 3,9 % več kot v pretečenem letu. Proizvodnja tega obrata bi lahko bila še za okrog 1500 ton višja, če ne bi v začetku zadnjega četrtletja prišlo do redukcije električne energije in defekta na transformatorju 4-tonske elektro peči. Direktna prodaja surovega jekla, to je blagovna proizvodnja topilnice, je v zvezi s povečavo proizvodnje v livarni, kovačnici in valjarni sicer padla na 2136 ton ali 5740 ton izpod lanskoletne prodaje, istočasno pa se je dvignila količina končnih produktov za 3700 ton.

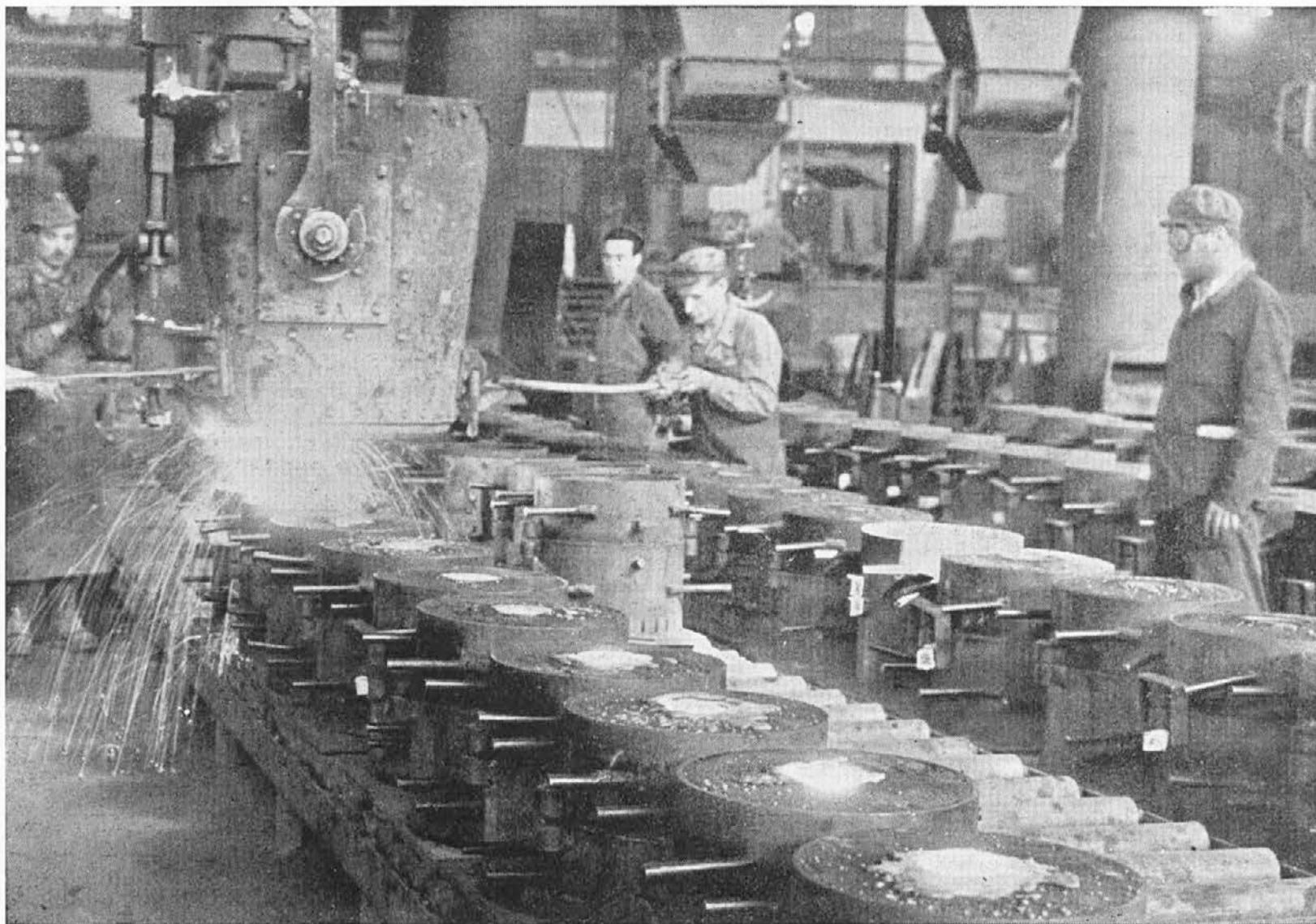

STROJNA LIVARNA — Ulivanje serijske litine

Jeklolivarna je dosegla 5710 ton skupne proizvodnje, kar je okrog 600 ton več kot v pretečenem letu, ter s tem napredek za 11,8 %, kar se more smatrati kot znaten uspeh. Ta obrat pa bi lahko še uspešneje zaključil letošnje poslovno leto, če ne bi nastale težave pri proizvodnji surovega jekla zaradi že omenjenega defekta 4-tonske elektro-peči. Blagovna proizvodnja livarne je bila dosežena s 3.490 tonami ali 3 % več kot leta 1958. Iz tega sledi, da smo tudi pri jeklolitini stremeli za čimvečjo predelavo do finalnih proizvodov v naših obratih, to je v mehanski obdelovalnici, ki je s tem dobila skoraj za 30 % več surove litine kot v prejšnjem letu.

Valjarna je pa zabeležila v pretečenem letu poseben napredek, saj je v skupni proizvodnji napredovala za 25,3 odstotka in dosegla 28.660 ton. Še uspešnejša pa je bila pri povečavi direktne prodaje svojih artiklov, to je v blagovni proizvodnji, ki jo je dosegla 8.260 ton ali 31 % več kot pa leta 1958. Ta napredek je bil izvedljiv kot efekt gospodarskega investicijskega vlaganja v povečavo ogrevalnih agregatov, pojačanja pogona ter za uvedbe manjše mehanizacije.

Tudi težka kovačnica je šla naprej. Skupne proizvodnje je dosegla 17.120 ton, kar je 4,5 % več kot lani; direktne prodaje pa je bilo 5.115 ton, kar je celih 38,5 % iznad prodaje leta 1958. Ta obrat je v tem letu obsežneje povečal direktno

prodajo, padla pa je predelava kovanega blaga v naši mehanski obdelovalnici.

Lahka kovačnica je v zvezi z načrtnim premikom naše proizvodnje v kvalitetno smer sicer tonažno nazadovala v primeri z letom 1958 za 21 % in dosegla 1.385 ton proizvodnje. S tem pa ni rečeno, da je ta naša proizvodna delavnost nazadovala. Res je tudi v blagovni proizvodnji po tonaži zaostala za lanskoletnim rezultatom za okrog 23 % in dosegla le 1.133 ton, kar pa je v zvezi z opuščanjem proizvodnje krogel ob istočasni konstantni povečavi proizvodnje kovanega brzoreznega jekla. To pride do izraza pri realizaciji, ki bo zato letos spet za 31 % višja kot lani.

Mehanska obdelovalnica je v skupni proizvodnji približno na lanskoletni višini. Dosegla je okrog 4.900 ton. Tudi pri prodaji, ki je je bilo v količini dosežene 3.822 ton, je na lanskoletnem rezultatu. S tem pa ni rečeno, da ni napredovala. Napredek je viden le v blagovni proizvodnji, izraženi z vrednostjo, kar odgovarja realizaciji, ki jo je ta obrat dosegel 400 milijonov iznad lanskoletne.

Pri proizvodnji vzmeti je bil napredek napram letu 1958 za 23 %. Pri tej proizvodni dejavnosti sta skupna in blagovna proizvodnja enaki in je bilo doseženo 3.100 ton, kar je 580 ton več kot v lanskem letu.

Blagovne proizvodnje v celem letu je bilo doseženo 27.100 ton, kar pa je 7 %

manj kot lani, to pa je v zvezi z že iznesenim razlogom, ker se je znatno povečala predelava surovega jekla v naših obratih.

STORITEV NA ENOTO RASTE

S posebno pozornostjo smo v pretečenem letu zasledovali predvsem produktivnost dela kot važno merilo za uspeh poslovanja podjetja. Četudi je bil v pretečenem letu zabeležen daljnji napredek v kvalitetni smeri, smo v vseh obratih zadovoljivo uspeli tudi na tem področju. Zaradi prehoda na zlahtnejše asortimente nam tonažni pokazatelj ne more nuditi prave slike, zato je pa tembolj razveseljivo, če tudi ta pokaže napredek. V pretečenem letu smo dosegli povprečno 3,86 ton mesečne skupne proizvodnje na sodelavca, kar je 5 % več kot leta 1958. Pri blagovni proizvodnji je primerjava možna le brez upoštevanja ingotov. Ta pokazatelj nam kaže občuten napredek, saj smo je dosegli 0,88 tone mesečno na sodelavca, kar je 12,9 % več kot lani. Z ozirom na to, da cene našim artiklom v pretečenem letu niso šle navzgor, je primerjava produktivnosti dela še najbolj objektivno merjena z vrednostnimi pokazatelji. Ti nam kažejo, da smo na enega sodelavca izdelali in prodali leta 1957 za 3,57 milijona din, leta 1958 za 3,81 milijona din ter leta 1959 za 4,25 milijona din, kar nam kaže napredek od 1957. leta do 1958. leta za

6,5 % ter v dveh letih do letošnjega leta za 19 %, ali napredek od lanskega leta na letos za 11,5 %. Še pravilnejšo sliko pa dobimo, če upoštevamo popuste na ceni — kasakonto — vpeljane na kraju preteklega leta. Ti so prejšnje leto znašali le 4,3 milijona din, letos pa so že vplivali na znižanje naše realizacije za 90 milijonov din. Zaradi pravilnejše primerjave produktivnosti dela je realizacijo za te popuste korigirati. S tem pa dobimo, da je bila letošnja proizvodnja in prodaja, dosežena na enega sodelavca, celo 4,29 milijona din, kar je v primeri z 1957. letom 20 % več, v primeri z lanskim letom pa napredek za 12,5 %.

Podobno sliko dobimo tudi, če ugotovimo vrednost izvršene realizacije na eno efektivno uro. Teh smo leta 1958 izvršili 5,142 milij., letos pa 5,37 milij. ali 5,5 % več; na eno uro pa smo izvršili l. 1958 139, letos pa 155 din ali 11,5 % več. Povečanje produktivnosti dela nam kažejo vsi naši produktivni obrati. Topilnica je napredovala napram 1958. letu za 6 %, livarna za 15 %, valjarna za 18 %, kovačnica za 2 % ter vzmetarna za 6 %.

SPodbudno NAGRAJEVANJE JE DALO VEČJI UČINEK DELA

Brez dvoma ima glavni delež pri napredovanju produktivnosti dela izboljšani sistem delitve osebnega dohodka. Z novim pravilnikom, ki je stopil v veljavo z junijem letošnjega leta, smo poleg izpopolnjenih meril individualnega dela vpeljali kompleksno razdelitev osebnega dohodka, odvisno od uspeha obrata oziroma celotne tovarne. Po uvedbi novega pravilnika o delitvi osebnega dohodka se je znatno povečala spodbuda za večjo proizvodnjo, boljše kvaliteto in za pridobivanje potrebne sposobnosti za izvrševanje odrejenega dela. Dosežena je bila prava sproščenost za doseg večje količine dela na posameznih delovnih mestih ter večje realizacije obrata in celotne tovarne. Znatno se je razširilo število normiranih del, vpeljan je bil obračun norm z upoštevanjem kvalitete, progresivne norme ter razni drugi stimulatívni elementi kot avto-kontrola, izboljšani premijski pravilnik itd. Popolno uveljavljena analitska ocena pa nam je služila kot podlaga za vrednotenje posameznih delovnih operacij in za izračun dodatkov, ki so se izplačevali pod pogojem, da je obrat oziroma celotno podjetje v obračunski periodi izpolnilo predpisano realizacijo. Ker so ti podatki odvisni od obvladavanja zadolženega dela, je znatno porasla želja za pridobivanje sposobnosti oziroma strokovnosti ter je bila s tem dosežena prava prelomnica zlasti za metalurške poklice. Izpopolnjeni spodbudni sistem ter pridobivanje strokovnosti so bistveno vplivali na povečanje produktivnosti dela in na izboljšavo v celotnem slovanju podjetja. Procent normiranih del se je povečal od 73 na 83 %, prekoračevanje norm pa je naraslo od 16 na 19,8 %. Ob upoštevanju kvalitete in progresivnega obračunavanja pa smo za normirana dela izplačevali povprečno 28-odstotno prekoračitev. Prekoračevanje norm ni za vsa delovna mesta enako; pregled kaže, da je pri nekaterih proizvodnih agregatih v

zvezi z izpopolnjenim tehnološkim postopkom prekoračitev laže dosegljiva, pa bi bilo zaradi tega potrebno v bodoče v zvezi z uvedbo izpopolnjenih kapacitet in spremenjenim tehnološkim postopkom regulirati ta merila izvršitve dela.

DOSLEDNA KONTROLA RUŠI IZMEČEK

Izmeček kot sledeči važen pokazatelj za ugotavljanje urejenosti proizvodnje se v pretečenem letu ni bistveno menjal. Vse zahtevnejše tržišče nas je prisililo na ostro in preciznejšo notranjo kontrolo. Poleg pregleda končnih fabrikatov smo bili v interesu znižanja proizvodnih stroškov primorani pojačati medfazno kontrolo, da bi s tem slabe artikole izločevali pred nastankom večje izgube. S tako organizacijo se je porazdelitev ugotovljenega izmečka spremenila, ki se je razumljivo povečal v osnovnem obratu in zmanjševal v nadaljnji predelavi. Topilnica kaže zato velik skok navzgor, in sicer od 2,87 lani na 3,78 % letos. Tako visok procent ugotovljenega izmečka pa sledi predvsem iz proizvodnje v I. polletju, ko je bil isti celó 4,27 %. Jeklolivarna je znižala izmeček napram lani od 3,8 na 3,4 % oziroma za 11 %, kar je brez dvoma uspeh, vendar končni obračun tudi za ta obrat ne kaže napredka, ker smo morali v letošnjem letu obračunati reklamirano blago, dobavljeno v prejšnjih letih, tako da kaže obračun izmečka celo porast na 3,92 %.

Drugi obrati, tako kovačnica kot valjarna so znižali ugotovljeni izmeček. Poseben napredek pa je dosegla mehanska obdelovalnica z uvedbo statistične kontrole. V tem obratu se je po uvedbi te moderne metode izmeček znižal od 0,85 na 0,27 % ali skoraj za trikrat, kar dokazuje, da statistična kontrola rodi pozitivne rezultate, zato jo bo naprej razvijati in utrjevati tudi v vseh drugih obratih.

PREVEČ IZOSTANKOV

Sledeči podatek, ki tudi bistveno vpliva na količino proizvodnje in produktivnost dela, je procent prisotnosti ljudi na delovnih mestih. Letos nam je ta napram lanskemu letu sicer ne bistveno, pa vendar padel na 87,1 % ali za 0,2 %. Padec v prisotnosti je predvsem v povečanju bolezenskih izostankov, ki so v povprečju porasli od 5,6 na 6,3 % ali za 12,5 %. Samo zaradi bolezní smo imeli s tem dnevno 150 ljudi izven dela, če pa upoštevamo celotno odsotnost, pa nam je dnevno na delovnih mestih manjkalo celó 300 ljudi. Povečanje izostankov zaradi bolezní ni moglo biti kompenzirano niti z zmanjšanim izkoriščanjem letnega dopusta, kjer smo nazadovovali za 0,3 %, in zmanjšanjem opravičenih izostankov, ki jih je bilo 0,2 % manj. Analiza bolezenskih izostankov pa kaže, da so ti bili znatno višji predvsem v I. polletju; od septembra dalje pa so v upadanju in smo od takrat v povprečju za 1 % izpod lanskeletnih izostankov. Bolezenski izostanki so bili po posameznih obratih v razumljivem razmerju; mehanska obdelovalnica 5,8 %, klavirna 6,6 %, valjarna 6,3 %, kaluparnica 6 %, posebno pa odskakuje čistilnica, ki ima v povprečju 11,6 % bolezenskih izostankov. To je

signal, da se moramo v tem obratu dalje prizadevati na urejevanju higiensko-tehniških pogojev z izpopolnjevanjem proizvodnih kapacitet ter istočasno dosledneje skrbeti za razmeščanje kadra. Analiza je pokazala, da obstoji vrsta delovnih mest, kjer bi s pridom lahko zaposlili sodelavce, ki na sedanjih delovnih mestih ne morejo več biti zadosti produktivni, ter bi s tem lahko znatno povečali prisotnost, produktivnost in znižali stroške proizvodnje. Pri tem pa je važna prekvalifikacija in s tem izobraževanje kadra. Poskrbeti bomo morali tudi bolj dosledno kot do sedaj za enakomernije izkoriščanje letnega dopusta. Temu bo brez dvoma pomagalo tudi dejstvo, da plačilo dopusta ni izvedljivo.

PREVEČ NESREČE IN ŠKODE PO OBRATNIH NEZGODAH

Med bolezenskimi izostanki so tudi izostanki, ki so posledica obratnih nesreč. Po številu obratnih nesreč smo napram lanskemu letu zopet nekoliko napredovali ter zabeležili padec od 9,6 na 8,9 %. S tem se je ponesrečil še vedno vsak enajsti naš sodelavec. Ne moremo pa se zadovoljiti s padcem števila nesreč, za nas so važni predvsem izgubljeni delovni dnevi zaradi obratnih nesreč. Medtem ko pri številu obratnih nesreč znatno prednjačimo pred vsemi drugimi sorodnimi podjetji, pa smo pri številu izgubljenih dni izenačeni z nekaterimi železarnami. Smo sicer tudi na tem področju nekoliko napredovali, in sicer od 2,1 na 2,06 % izgubljenih dni na zaposlenega, pa vendar pri tem ne moremo preko posebno žalostnega dejstva, da smo v tem letu izgubili zaradi smrtne nesreče dva sodelavca. To naj nam bo v opozorilo za večje prizadevanje pri znižanju vseh, zlasti pa težjih obratnih nesreč.

NUJNOST IN UKREP IZOBRAŽEVANJA

Zavedamo se, da sta obvladavanje tehnološkega postopka širokega in pestrega proizvodnega programa naše tovarne in še daljnji premik v kvalitetni smeri možna le ob stalnem strokovnem izpopolnjevanju in izobraževanju celotnega kadra. Za reševanje tega problema je bil v pretečenem letu osnovan pri našem podjetju poseben izobraževalni center, ki ima nalogo: skrb za izboljšavo kvalifikacijske strukture našega kadra ter posredovanje znanja in spretnosti za vse delovne operacije železarne. Upoštevanje strokovne sposobnosti, prakse in obvladavanja posla pri delitvi osebnega dohodka je znatno spodbudilo težnjo za pridobivanje znanja in zainteresiranost za organiziranje in vključevanje v vse mogoče tečaje in druge načine izobraževanja. Reden način šolanja preko industrijske šole je s tem postal le eden od načinov izobraževanja, vse obsežnejše pa postaja izobraževanje odraslih poleg rednega delovnega časa. Potrebno praktično znanje morajo taki sodelavci pridobivati na delovnem mestu, za podajanje istega pa so zadolženi njihovi predpostavljeni. S tem je jasno izraženo, da ima ves vodstveni kader poleg skrbi za reden tok proizvodnje tudi funkcijo izobraževanja. Ker pa v večji meri tehnični in drugi sodelavci železarne sodelujejo tudi kot pre-

davatelji v samem izobraževalnem centru, s tem tudi sodelujejo pri teoretskem izpopolnjevanju naših ljudi. V šolskem letu 1958/59 je bila organizirana vrsta tečajev za visoko kvalificirane delavce, za kvalificirane delavce, administrativni tečaj, tečaj za žerjavovodje, tečaj za tehnične risarje, katere je obiskovalo 142 ljudi. Po ustanovitvi izobraževalnega centra pa se v šolskem letu 1959/60 vršijo oziroma so se vršili sledeči tečaji in šolanja: administrativni tečaj, tečaj za kvalificirane delavce, tečaj za premikače, seminarji za visoko kvalificirane delavce ter seminarji za pridobivanje strokovnosti metalurških poklicev in šola za visoko kvalificirane delavce, katerih se udeležuje oziroma se jih je udeleževalo 250 sodelavcev. Skrbi za strokovni dvig naših sodelavcev bomo morali v bodoče posvečati še več pažnje, saj podatki kažejo, da se kljub prizadevanju v letošnjem letu kvalifikacijski sestav napram lanskemu letu bistveno ni menjal. Odstotek visoko strokovnih in visoko kvalificiranih ter srednje strokovnih in srednje kvalificiranih napram celotnemu kolektivu se je sicer malenkostno popravil, in sicer od 39,6 na 40 %. Tako malenkostna sprememba v kvalifikacijskem sestavu, ki ima v letošnjem letu sledečo strukturo: VK in VS 4,1 %, KV in SS 35,9 %, PK in NS 27,2 % ter NK 32,8 %, je predvsem zaradi premajhnega priliva strokovno iz-

obraženega kadra, to je inženirjev, tehnikov in ekonomistov, kjer nismo zabeležili bistvenega napredka. Zato bomo morali tudi v bodoče poleg skrbi za izobrazbo v tovarni skrbeti tudi za priliv novih strokovnih sodelavcev s štipendiranjem. Na raznih šolah imamo skupno 54 štipendistov, od katerih je na visokih šolah 21, poleg tega pa je vrsta naših sodelavcev ob opravljanju svojih službenih dolžnosti vključenih v srednje in visoko šolanje.

Podjetje si dalje prizadeva za izpolnitev potrebnih pripomočkov izobrazbe. Strokovna knjižnica igra pri tem veliko vlogo, saj se je obogatila za novih 569 strokovnih knjig in razpolaga poleg raznih revij že s preko 3000 komadi strokovne literature. Pri koriščenju tega gradiva smo tudi zabeležili napredek, saj se je število obiskovalcev povečalo za okrog 25 %, pa vendar je pri tem treba opozoriti, da razpolaga naš kraj še z velikim bogastvom v študijski knjižnici, ki je na razpolago nam vsem, kar pa nedovoljno koristimo.

Važno poslanstvo pri izobraževanju pa je tudi v pretečenem letu igrala naša tovarniška revija »Koroški fužinar«, saj prinaša poleg poljubnega čtiva, ki privlači, pomembne strokovne razprave. Pojavile so se želje, naj bi ta organ prevzel tudi druge informacije kot mesečno predpisovanje in zasledovanje operativnih planov, periodične obračune, sklepe organov de-

lavskega samoupravljanja ter sindikalne organizacije in podobno, spremembe v kadru itd. Mislimo, da bi s takim programom »Koroški fužinar« izgubil sedanjo priznano vlogo pri tovarniških publikacijah, zato smatramo, da bi njegovo vsebino kazalo zadržati ter jo izpopolniti le z obsežnejšimi informacijami, o vseh kratkotrajnejših stvareh pa kolektiv seznanjati z dodatnim glasilom oziroma cirkularji. Da bi »Koroški fužinar« zadržal svojo vrednost, število letnih izidov pa raslo, pa moramo biti tudi njegovi aktivni sodelavci.

Starostna struktura našega kadra je zelo ugodna, saj imamo od vseh sodelavcev brez upoštevanja učencev industrijske šole do 25 let starosti 30 %, do 35 let starih pa 67 % celotnega staleža. Od 35 do 45 let jih je 18,3 %, od 45 do 55 let 12,4 % ter nad 55 let 2,3 %. Taka struktura nam daje zadosti možnosti in tudi dolžnosti skrbstva za strokovno izpopolnjevanje.

Še en pomemben uspeh je bil dosežen v pretečenem poslovnem letu, ki pa se ne more izražati v številkah, to je uvedba reda na delovnih mestih, v obratih in v celi tovarni. Na podlagi širše akcije, ki jo je podprla velika večina kolektiva, smo v drugi polovici leta uredili naša delovišča in papir ter razna druga navlaka je izgubila iz tovarniškega področja. Ne more biti kvalitete brez reda, zato je brez dvoma tudi red vplival na naš poslovni uspeh.



NA SEJMU

Ni namreč dovolj samo proizvajati, treba je tudi prodati, kar najboljše prodati. Razstavni prostor je zadosti lep, drobni napisi pa bi lahko bili bolj tehniški

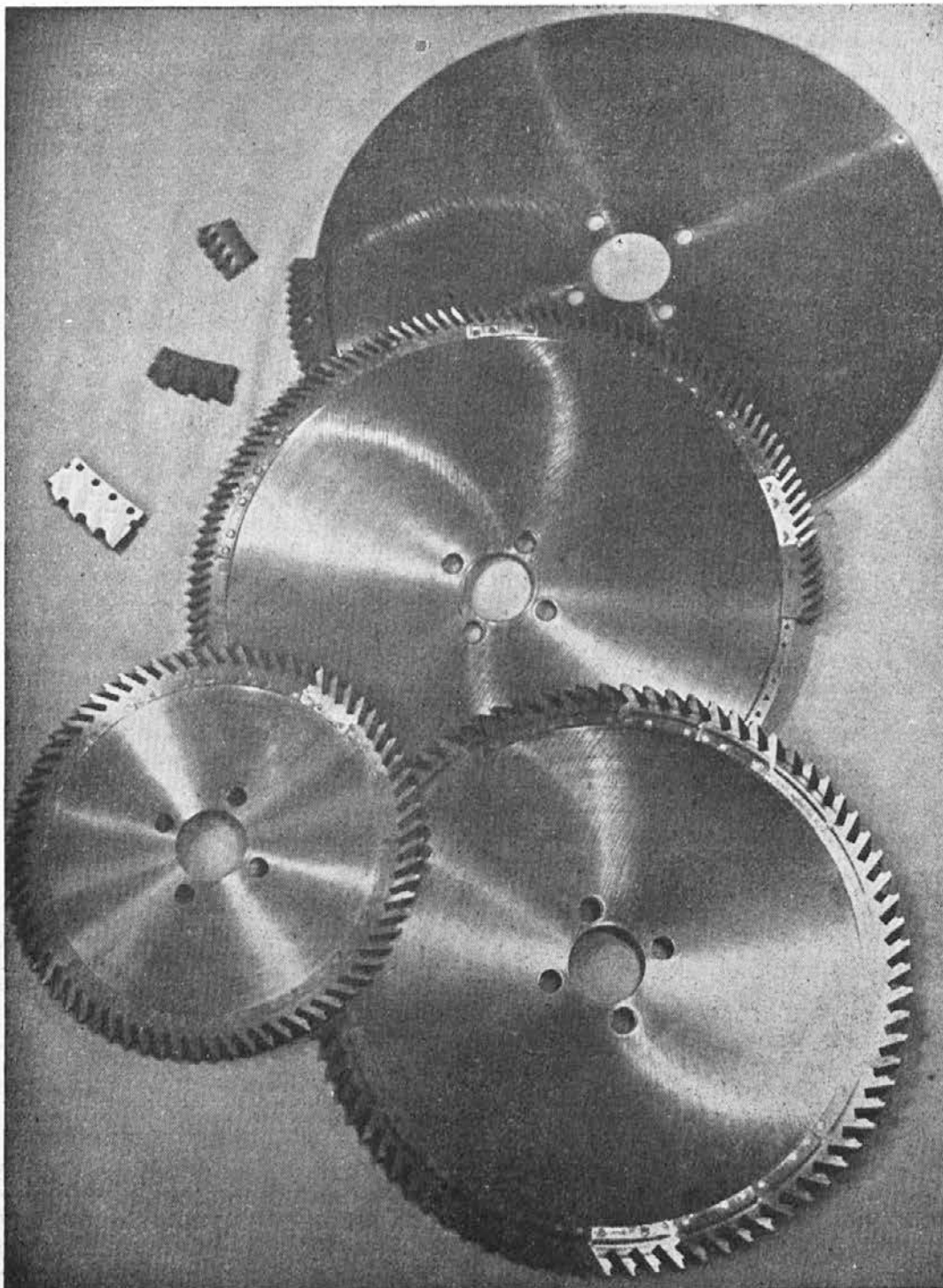

Krožne žage in segmenti za hladno rezanje kovin — čislani izdelek ravenskih fužin

POSLUH KOMERCIJALNE SLUŽBE

Poleg obvladanja tehnološkega postopka sta dobro poslovanje in finančni uspeh odvisna od programa odgovarjajočih naročil in od rednega zalaganja s potrebnimi surovinami ter drugim potrebnim materialom, to je od dobrega komercialnega poslovanja. Vse leto so bili vsi naši obrati polno angažirani z odgovarjajočimi naročili, in to tudi za artikole, ki v prejšnjih letih niso bili iskani. Pri odrejanju mesečnih operativnih planov smo za posamezne artikole ob prilagojevanju s trgom odstopali od osnovnih postavk družbenega plana, zato kaže tudi analiza proizvodnje posameznih artiklov napram planirani znatna odstopanja. Stremeli smo, da se z obrazom obrnemo proti našim odjemalcem, se z njimi zblížamo ter jim v kvalitetnem in kvantitetnem oziru ustrezemo. Pri tem pa vendar nismo popolnoma uspeli. Realizacija je potekala sicer z izjemo v I. četrtletju, ki zaradi zaostanka v mesecu ja-

nuarju odstopa, v vseh četrtletjih enakomerno. Ta je znašala v I. četrtletju 2.099 milijonov din, v II. četrtletju 2.616 milijonov, v III. 2.608 milijonov ter v IV. četrtletju 2.667 milijonov din in smo s tem prvotna predvidevanja plana znatno prekoračili; pri izpolnjevanju pogodbenih obveznosti pa še vedno zaostajamo za 8%. Zaostanke valjarne, kovačnice in mehanske obdelovalnice bomo januarja lahko nadoknadili, težji pa je problem z največjim zaostankarjem — jeklolivarno. Ta obrat bo potreboval do konca februarja, da bi lahko z dvomesečno zamudo izvršil naročila.

S čestimi obiski ter s pojačano tehnično službo prodajnega oddelka smo povečali osebne kontakte s potrošniki našega materiala, da bi s tem objektivneje spoznali uporabnost naših artiklov ter podvzeli potrebne ukrepe. S takimi metodami smo znatno uspeli tudi pri izterjevanju. V glavnem smo opustili prakso izterjevanja preko gospodarskih sodišč ter ta organ

uporabljali le v izjemnih primerih. Praksa je pokazala, da uporaba gospodarskih sodišč ni najuspešnejša in rodi slabo voljo pri odjemalcih, za kar nismo zainteresirani. Z osebnim kontaktom pa nam je končno le uspelo premakniti visoko stanje dolžnikov navzdol ter s tem zmanjšati v ta namen vezana obratna sredstva. Ni sicer bistvene razlike od začetka leta, pa je padec od 1.300 milijonov na 1.200 milijonov din ob istočasnem 17-odstotnem povečanju proizvodnje vendar uspeh. Pri tem igra vsekakor važno vlogo tudi naš instrument kasaskonto, to je popust, ki ga dobi odjemalec, ki čimprej plača dobljeno blago.

V poslovanju z odjemalci pa smo objektivni tudi pri priznavanju reklamacij. Pri tem ne zasledujemo po pogodbi zamujenih rokov, ker smatramo, da smo moralno dolžni povrniti kvalitetno slabo pošiljko, pa ne oziraje se, kdaj je bila izdobljena. Višina priznanih reklamacij je bila v pretečenem letu relativno visoka, saj znaša 160 milijonov din, kar nam vsekakor ne dela posebne časti. Brez dvoma, da to občutno prizadene dohodek in naš čisti dohodek, pa vendar je to v primerjavi z izgubljenim renomejem še majhno. Poudariti pa je treba, da precejšen del priznanih reklamacij v letošnjem letu ne izvira iz proizvodnje leta 1959, temveč iz prejšnjih let in da je bil tudi na tem področju v pretečenem letu zabeležen določen napredek. V bodoče pa bo treba našemu kontrolnemu organu OTK dati še ostrejša pooblastila, kompletirati to službo s potrebnimi instrumenti ter vpeljati statistično kontrolo na vsa delovna mesta. To bo tembolj potrebno, ker bomo morali v bodoče bolj kot do sedaj iskati plasma za naše artikole tudi na zahtevnejših inozemskih tržiščih.

Letos je bil izvoz sicer še malenkosten in je znašal 74,5 milijona din, kar je le 0,75% od celotne realizacije, pa vendar je v primeri z lanskim letom dosežen znaten napredek, saj je ta izvoz štirikrat večji. V pretečenem letu so bile že sklenjene pogodbe, s pomočjo katerih smo uvozili jeklolivarsko opremo, ki pa so vezane na precejšen izvoz jeklolitine. V tem letu smo dobili tudi že ožje kontakte za izvoz vrtalnih kladiv, kar pomeni, da se bo v prihodnjih letih izvoz povečal. Ker pa je na inozemskih tržiščih, kjer se srečujemo z renomiranimi svetovnimi firmami, konkurenca močna, bo tembolj potrebna utrditev organizacije obratno tehniške kontrole.

Zaradi boljše informiranosti naših odjemalcev smo v pretečenem letu dosegli tudi določene napredke v strokovni reklamni in propagandi. Izdelali smo 6 novih prospektov za domač trg ter tri za inozemstvo v angleščini oziroma francoščini. Poleg tega je v tem času končno izšel tudi naš izvozni katalog v francoskem in angleškem jeziku, ki je sestavni del skupnega kataloga Združenja jugoslovanskih železarn. Izvedli pa smo tudi več strokovno reklamnih reportaž v reprezentančnih publikacijah trgovinske zbornice, ki je razširjena na vse kraje sveta. Naše artikole smo razstavljali na jugoslovanskih velesejmih v Beogradu in Zagrebu. V propagandne namene pa smo za seznanjenje naših ljudi in naše proizvodnje nabavili

barvne diapozitive, ki prikazujejo zgodovino, obrate, proizvodne kapacitete in izdelke, objekte družbenega standarda ter sodelavce v proizvodnji in v prostem času. S tem propagandnim materialom bomo lahko posredovali raznim obiskovalcem spoznanje naše tovarne in kraja.

Posebna pozornost je bila v pretečenem letu še dalje posvečena gospodarjenju z obratnimi sredstvi. Zavedamo se, da prevelike zaloge surovin, pomožnega materiala in nedovršene proizvodnje ne dvignejo samo fiksnih stroškov poslovanja, temveč bistveno vplivajo tudi na celotne poslovne stroške. Obrestni na osnovna sredstva rastejo, potrošnja materiala je manj gospodarna in kar je še posebno važno, zaloge jemljejo prostor in ovirajo proizvodnjo. Pri jemanju materiala za sledečo operacijo se zbirajo za obdelavo lažji komadi, kar ruši predpisani redosled prejetih naročil, odstopa od kompletiranja naročil, kar vse vpliva na poslabšanje izvrševanja pogodbenih obveznosti. Lahko trdimo, da smo z ostro politiko in ukrepi kot naročanje vseh materialov preko posebne komisije, omejevanje zalog v skladiščih in v obratih uspeli stabilizirati naša obratna sredstva na znosnejšo mero.

Tovarna je bila preko leta razen malenkostnih zadržkov tekoče zalagana s potrebnimi surovinami. Manjši zastoji so nastali le v zvezi s težavami pri nabavi domačih artiklov: bentonita, valjčnih ležajev, brusnih plošč, varilnih elektrod, ognjevzdržnega materiala in ferolegur, kar pa smo po intervenciji z uvozom relativno hitro reševali. Določene težave so nastale tudi pri uvozu ferolegur: FeMo, FeW in Co, pri katerih smo izključno vezani na uvoz. De-

vize, ki se nam v ta namen delijo preko »kroga«, niso zadostovale, zato smo bili primorani vzeti avans za sledeče poslovno leto, da bi s tem pokrili primanjkljaj. Skupno smo v tem letu nabavili za 4.730 milijonov din surovin in pomožnega materiala, kar je 10,6 % več kot v pretečenem letu; od tega znaša uvoz v vrednosti 595 milijonov din. Potrošnja surovin in pomožnega materiala je znašala 4.850 milijonov din, kar je 8 % več kot lani. Te navedbe dokazujejo pravilno gospodarjenje s tem materialom, saj je bila potrošnja večja od nabave ter so s tem zaloge padle za 120 milijonov din ob istočasnem relativnem padcu potrošnje surovin in pomožnega materiala v primeri z letom 1958. Tudi zaloge nedokončane proizvodnje in polizdelkov se niso bistveno spremenile. Narasle so sicer za 70 milijonov, to je za 6 %, kar je v zvezi s povečano proizvodnjo ugodno. Celotna obratna sredstva so se nam s tem v pretečenem letu obrnila 3,61-krat. Skrb za daljno pospešitev tega obračanja nam bo sigurno prinesla tekoče izvrševanje prevzetih nalog in s tem boljše izvrševanje vseh pogodbenih obveznosti.

PLAČILNI FOND JE VEZAN NA USPEH DELA

Prizadevanje za povečanje proizvodnje ter ekonomično uporabo surovin in pomožnega materiala ob boljšem izkoriščanju proizvodnih kapacitet se nam plodno odraža v povečanju dohodka oziroma čistega dohodka. Čisti dohodek, ki je za nas posebno interesanten, se je v primeri z lanskim letom povečal za ca. 460 milijonov dinarjev, to je za 35 %. Občuten dvig pa

je bil dosežen tudi pri delitvi tega čistega dohodka, namenjenega za osebne dohodke. Medtem ko je bilo lansko leto izplačanega oziroma uporabljenega skupaj 865,3 milijona din osebnega dohodka, smo v letošnjem letu za redna izplačila osebnih dohodkov, za dodatna izplačila ob izpolnitvi realizacije ter druga izplačila in dajatve izdali iz čistega dohodka za osebne dohodke 1.058 milijonov din, kar je v primeri z lanskim letom 22 % več. Povprečni osebni dohodki so se že s tem dvignili na 23.300 din. Ker je lanskeleto povprečje znašalo 19.440 din, je s tem letošnje povprečje za 20 % višje. Tudi če lanskeleto povprečje korigiramo za zakonsko povečanje, vpeljano v zadnjem četrtletju na celo leto, je letošnja povečava še vedno 14 %, kar pa ni popolnoma v skladu s povečano produktivnostjo dela. Pri tem je treba računati, da bo za končni obračun osebnih dohodkov potrebno še nekaj dodatnih sredstev in je računati s povprečjem 23.600 din, kar je v primerjavi s korigiranim lanskeletnim povprečjem na 20.450 din 15,5 % več in bo s tem razkorak z doseženo produktivnostjo dela še večji. Tak dvig povprečja je vsekakor posledica vpeljave novih spodbudnih elementov. S sklepom delavskega sveta, da je pri razdeljevanju osebnega dohodka stremeti poleg individualnega obračuna po izvršenem delu tudi h kompleksnemu obračunu s krajšimi obračunskimi periodami, kar je povedano enostavneje: delitev tudi dodatnega osebnega dohodka ob dosegu večjih efektov sproti, smo v II. polletju v povprečju posebno porasli. Osebni dohodki so se od junija do decembra brez upoštevanja 30-odstotnega dodatnega izplačila



Trgovski dom
na Čečovju

Zadosti prezgodnja slika — vse še surovo in zgradba trgovskega doma celó od zadaj. Medtem je namreč vse skupaj že urejeno in so trgovine že odprte. Pa kako imenitno urejeno! Iz večnih teženj potrošnikov bi pri pogumu, sposobnosti in instalaciji te trgovinske zadeve le pristavili upanje, da bo morda kaka reč vsaj za spoznanje cenejša, obljublamo pa, da bomo za čim večji odjem delali čim večjo reklamo tudi v našem listu. Notranjo ureditev trgovin bomo pokazali prihodnjč

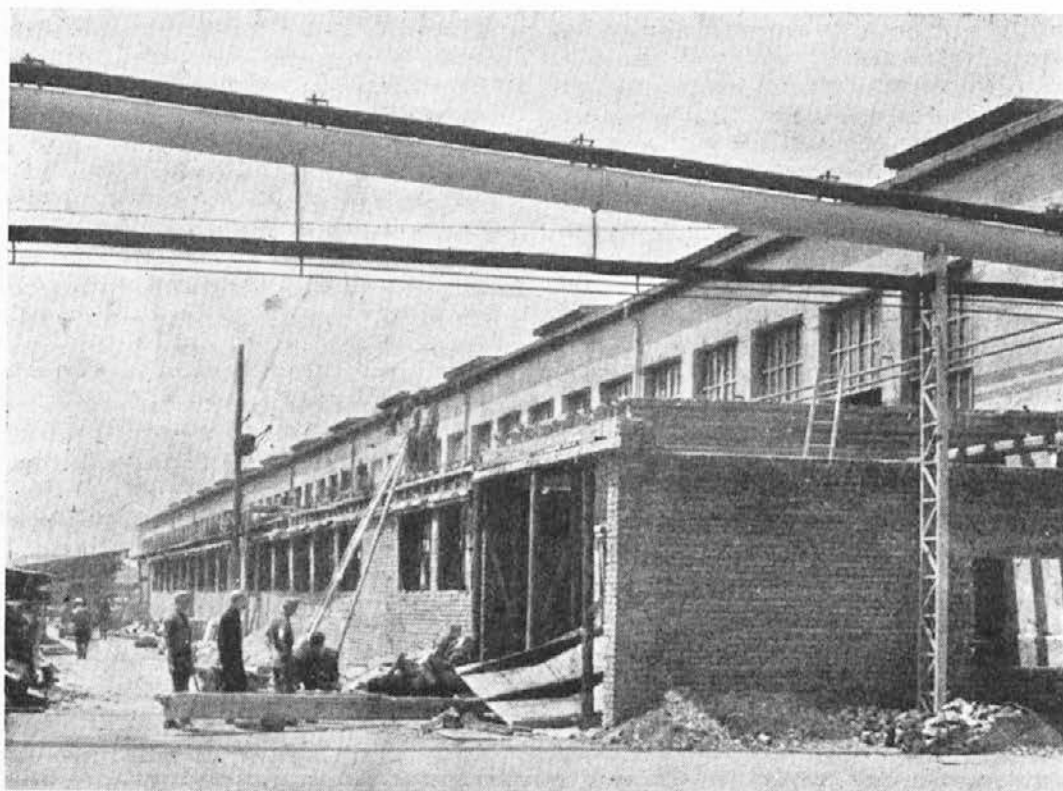

Tudi nove higienske naprave za obrate mehanske obdelave so medtem že dograjene. Na ta način se izpolnjuje obrat za obratom tudi s temi ureditvami, da se bomo ljudje pri delu čim boljše počutili

meseca oktobra ter z upoštevanjem pripadajočih kvartalnih premijskih dodatkov za neprekinjeno delo ob upoštevanju proporcionalnega dela izdatkov nagrad za zmanjšanje nesreč ter letnih premij za stalnost in dodatkov za topel obrok, v povprečju znatno dvignili in znašajo 24.350 dinarjev, kar pa je v primeri z lanskoletnim povprečjem porast za 25 %. Pri tem nismo niti upoštevali povečave izdatkov, ki bremene sicer naše poslovne izdatke, pa vendar so v bistvu boljše preskrbovanje, to so izdatki za obleke in obutev, kjer smo porasli od 25,2 na 30,5 milijona din ali za 21 %, kar je zopet iznad povečane proizvodnje. Celotni že do sedaj razdeljeni in porabljeni čisti dohodek za naše osebne dohodke je težko utemeljevati. Doseženi so sicer poslovni uspehi, to nam pa ne dovoljuje negospodarsko razdelitev čistega dohodka. Skrbimo za povečavo čistega dohodka, pri delitvi istega za osebne dohodke pa moramo imeti stalno pred očmi, da narodni dohodek na 1 dinar izplačanega osebnega dohodka ne sme biti v opadanju, temveč v porastu. Več kot 72 % naših odjemalcev se nahaja v drugih republikah, ti so tudi tisti, ki dajejo preko naših cen svoj delež za akumulacijo našega čistega dohodka. Zato je tudi naša dolžnost, skrb za stabilizacijo našega dinarja, kar pa je možno le ob paralelni rasti plačilnih in blagovnih fondov.

Kljub visokemu porastu naših osebnih dohodkov bomo na podlagi poslovanja v letošnjem letu v prihodnjem letu imeli na razpolago še znatna sredstva za sklade osnovnih in obratnih sredstev ter sklade skupne porabe. Na te smo prav tako zainteresirani, saj je od njih odvisna rast tovarne in kraja. V primerjavi z lanskim letom bomo imeli poleg rezervnega sklada v te svrhe na razpolago približno 700 mi-

lijonov din, kar je 50 % več kot lansko leto.

INVESTICIJE VEDNO NAČRTNO IN NAJBЛИŽE EFEKTU

V pretečenem poslovnem letu smo z nadaljevanjem investiranja v tovarniške objekte in objekte družbenega standarda skrbeli tudi za povečavo osnove našega gospodarstva. Investicijska dejavnost je v primeri z lanskim 1958. letom znatno narasla. Skupno je bilo brez upoštevanja vlaganja v osnovna sredstva s pomočjo investicijskega vzdrževanja, ki je znašalo okrog 260 milijonov din, investiranega 710 milijonov din, kar pomeni napredek napram lanskemu letu za 38 %. V tovarniške objekte je bilo pri tem vložena 180 milijonov din, kar odgovarja investiranju v letu 1958. Izredni skok je bil torej zabeležen pri gradnji objektov družbenega standarda. Tu smo napredovali za celih 59 % in vrednost izgradnje znaša 530 milijonov din.

Tudi v pretečenem letu je bilo naše investicijsko vlaganje ob istočasnem gospodarskem investicijskem vzdrževanju namenjeno prvenstveno za odpravo ozkih grl s povečanjem ogrevalnih in žarilnih naprav, kompletiranjem proizvodnih agregatov, transportnih sredstev in pogonskih naprav. V tem letu smo nabavili reparacijsko 1800-tonsko hidravlično stiskalnico, napravo za proizvodnjo grelne žice, nove kaluparske stroje in pripadajoče valjčnice, razne obdelovalne stroje za mehansko obdelovalnico, avtomatsko telefonsko centralo, 10-tonski žerjav težke kovačnice in dodaten žerjav odpremnega skladišča, zgradili dve novi mehanizirani peči kovačnice, povečali in koncentrirali lahko kovačnico za proizvodnjo brzoreznega jekla ter zgradili dve novi peči za ogrevanje brzoreznih jekel. Izgrajen je bil pri-

zidek higiene in skladišč mehanske obdelovalnice, izvršena rekonstrukcija žarilnih peči čistilnice ter poleg tega nabavljena vrsta pogonskih motorjev, ventilatorjev, merilnih instrumentov ter pisarniške opreme. Četudi je bila v tovarni glavna skrb posvečena investicijskemu vlaganju, ki hitro prinaša koristi, so se sistematsko vršile tudi priprave za večja investicijskega dela, ki bodo sledila za izgradnjo novih obratov in kapacitet v prihodnjem poslovnem obdobju. Pripravili smo že kompletni teren, v izdelavi pa je železna konstrukcija stavbe za gradnjo nove valjarne. Izdelana je bila tudi kompletna dokumentacija ter zbrane vse potrebne inozemske in domače ponudbe, vloženi pa tudi že elaborati pri Investicijski oziroma Jugo-banki za gradnjo nove valjarne in povečanje težke kovačnice. Pripravljala pa se je tudi dokumentacija za daljnjo povečavo naših proizvodnih obratov, predvsem za povečanje kapacitete proizvodnje surovega jekla, končne izgradnje celotne kovačnice preko sedanje valjarne in prostora za ingote ter izgradnjo novega objekta vzmetarne. Brez dvoma, da je skokovito napredovanje naše proizvodnje v precejšnji meri efekt tudi pametnega investicijskega vlaganja v tovarniške objekte. Pri gradnji raznih metalurških peči, montaži proizvodnih naprav in energetskih agregatov lahko trdimo, da smo dobili že pravo rutino. S predhodno pripravljeno tehnično dokumentacijo, izdelanimi konstrukcijami in pripravljenim materialom so naši sodelavci, zaposleni na teh delih, ki so postala prava udarna sila, v relativno zelo kratkem času uspeli predati nove naprave svojemu namenu. Gre jim posebna pohvala in priznanje.

VELIKI DELEŽ ZA DRUŽBENI STANDARD

Na objektih družbenega standarda smo v tem obdobju dogradili 3 42-stanovanjske stolpne hiše, en 32-stanovanjski blok, v gradnji pa imamo dodatni 32-stanovanjski blok ter dve 15-stanovanjski polstolpnici. V tem času je bil dograjen in izročen namenu še nov internat s kapaciteto 141 postelj in enim družinskim stanovanjem, do III. faze pa zgrajen objekt gasilskega doma s stanovanjskim traktom z devetimi stanovanji ter izvršena obsežna komunalna dela pri razširitvi kanalizacijskega in vodovodnega omrežja, asfaltiranju cest ter predvsem na ureditvi kablanskega električnega omrežja. Kot posebna pridobitev na objektih družbenega standarda v letošnjem letu pa se lahko smatra zgraditev novega trgovskega doma. Ta objekt more pomeniti preporod na področju preskrbe naših sodelavcev in njih družinskih članov. Novoustanovljeno trgovsko podjetje, pri katerem nastopa kot soustanovitelj naše podjetje, mora izvršiti intervencijsko funkcijo s tem, da bo razgibalo trgovsko omrežje celotne spodnje Mežiške doline, povečalo izbiro artiklov široke potrošnje ter približalo cene cenam večjih preskrbovalnih centrov.

Ker smo že pri preskrbi, se moramo dotakniti tudi drugega objekta delavske pre-

skrbe, to je Doma železarjev. Ta gostinski obrat, ki je že dolgo časa center splošne družbene dejavnosti, ima iz leta v leto večji promet. Letos je promet že narasel na 74 milijonov din, kar je v primeri z lanskim letom napredek za daljnjih 30 %. Razpoložljive kapacitete kuhinje so bile izkoriščene za uvedbo tovarniškega toplega obroka, uvedenega septembra meseca, ki se je do konca poslovnega leta razširil že skoraj na vse sodelavce. To brez dvoma pomeni novo pridobitev pri preskrbi naših sodelavcev, kar se mora v bodoče odražati tudi v našem zdravstvenem stanju in s tem v povečanju prisotnosti pri delu. Dom železarjev pa bo moral v bodoče re-

ševati probleme tudi zahtevnejših abonentov s tem, da bo poleg uvedenega menija vpeljal dodaten vrednejši meni, da bi bila s tem dana možnost večje izbire.

Peto sezono zapovrstjo je bil v letošnjem letu na razpolago naš počitniški dom v Portorožu. Skupno je v tem domu preživelo svoj oddih v letošnjem letu 809 naših sodelavcev in njihovih družinskih članov, kar je približno enako kot lansko leto. Kapacitete tega doma postajajo za naš kolektiv premajhne, zato smo ob zaključku letošnje sezone že pristopili k urejevanju tega objekta, da bi že v bodoči sezoni lahko nudil svojo streho še več sodelavcem in svojcem.

OBVEZNOST ZA 1960:

Petletni plan v štirih letih

Pred nami je novo poslovno leto 1960. Delavski svet je na svojem zasedanju dne 14. XII. 1959 že odredil glavne postavke novega družbenega plana. V smislu smernic zveznega družbenega plana predvideva naš plan nov korak naprej v povečanju poslovnega obsega. Izdelan je s parolo: **IZVRŠITEV PETLETNEGA PLANA V ŠTIRIH LETIH.** Ta plan predvideva blagovne proizvodnje oziroma realizacije v višini 11 milijard din, kar je 10 % iznad letošnje izvršitve. To ni sicer popolnoma v skladu s planiranim procentom industrijske proizvodnje v zveznem merilu, ki naj bi porasla za 14 %, vendar je treba upoštevati, da se naša povečava predvideva brez bistvenih sprememb na naših osnovnih sredstvih. Plan predvideva 48.500 ton surovega jekla, kar je 1 % iznad letošnje izvršitve, 30.100 ton valjane proizvodnje, kar je 6 % več kot letos. Težka kovačnica naj bi dala 9.100 ton ali 20 % več, lahka kovačnica 540 ton, kar je isto kot letos, jeklolivarna 6.300 ton ali 10 % več, mehanska obdelovalnica 3.810 ton, kar je isto kot letos in vzmetarna 3.400 ton ali 11 % več od letošnje izvršitve. Ta plan vsebuje tudi nov kvalitetni premik ter daljnjo predelavo jekla v naših obratih, zato končno opušča surovo jeklo iz liste naših prodajnih artiklov. Celotna proizvedena količina bo uporabljena v jeklolivarni, kovačnici in valjarni. Posamezni obrati pa bodo morali v primeri z letošnjim letom za zunanje odjemalce dati: valjarna 106 milijonov ali 5 % več, težka kovačnica 490 milijonov ali 20 % več, livarna 154 milijonov ali 13 % več, mehanska obdelovalnica 315 milijonov ali 10 % več ter vzmetarna 108 milijonov din ali 11 % več od letošnje prodaje. Za doseg planirane proizvodnje in realizacije se predvideva, da se bo sedanje povprečje kadra od 2350 dvignilo na 2480 ali za dobrih 5 % ob istovremni povečani produktivnosti dela, ki naj bi po planu porasla za okrog 4,5 %. Vzporedno in še v večjem obsegu s povečano proizvodnjo bo rasel tudi dohodek podjetja. Ta bo po predvidevanju plana porasel napram letošnjemu letu za 12 %; čisti dohodek pa procentualno ne bo v takem porastu, ker spada naše podjetje med procentualno najakumulacijska podjetja in s tem v visoki progresivni del lestvice za

razdelitev dohodka podjetja. Ker pa računamo na izboljšavo našega poslovanja ter relativno znižanje poslovnih stroškov, planiramo tudi paralelno povečavo čistega dohodka z dohodkom podjetja. To pomeni, da bo prizadevanje za izboljšavo našega poslovanja plodno za povečavo čistega dohodka in s tem tudi za nas.

Za izvršitev plana leta 1960 bo treba napraviti daljnje korake pri izboljšavi organizacije našega podjetja. Izpopolnjen bo sistem delitve osebnega dohodka, ki bo s svojim variabilnim delom poleg mesečne

realizacije vezan tudi na mesečno gibanje poslovnih stroškov posameznih ekonomskih enot. Tovarna bo razdeljena na šest ekonomskih enot: topilnica, jeklolivarna, kovačnica, valjarna, mehanska obdelovalnica z vzmetarno ter uslužnostna dejavnost — vzdrževanje, promet, energija, uprava. Vršili se bodo mesečni obračuni izvrševanja planirane realizacije in gibanja proizvodnih stroškov ter iz teh rezultatov odrejal procent za izplačevanje dodatnega osebnega dohodka. S tako kompleksno delitvijo osebnega dohodka se bo dvignila poleg individualne tudi spodbuda za kolektivne ekonomske uspehe, kar nam bo garant za doseg proizvodnega načrta in povečanje dohodka podjetja. Posebna skrb bo morala biti pri tem usmerjena na izpopolnitev tehnološkega postopka ter popolno osvojitve novih artiklov, ki so v zvezi z našim programom neobhodno potrebni. V interesu povečanja plana in izboljšave kvalitete naše proizvodnje pa bo poleg trdnejše tehnološke discipline dosledno držati notranji red.

Plan predvideva znatna sredstva tudi za investicijsko vzdrževanje, zato je daljnje izpopolnjevanje naših osnovnih sredstev zajamčeno tudi v bodočem letu. Vsi obrati si bodo morali prizadevati za gospodarsko investicijsko vzdrževanje, ki naj poleg ohranitve sedanjih zmogljivosti proizvodnih naprav omogoči tudi olajšave pri delu, večjo produktivnost dela ter izboljšavo kvalitete proizvodnje. V te svrhe je namenjeno 288 milijonov din.



Srečno
novo leto!
prevaljske
neveste!

DELEŽ ZA BODOČNOST

Sledeče poslovno leto pa bo tudi uvodno leto za veliko investicijsko vlaganje v tovarniške objekte v zvezi s 15-letnim razvojem našega podjetja. Na podlagi posebne odredbe Zveznega izvršnega sveta se bo proizvodnja črne metalurgije 1972. leta dvignila na 3,100.000 ton surovega jekla. V tem sklopu se predvideva izgradnja naše železarne s kapaciteto 150.000 ton surovega jekla in kompletna predelava istega do finalnih litih, valjanih, kovanih in mehansko obdelanih artiklov. V sledečem letu bo zgrajen prvi del nove hale valjarne ter dograjen podaljšek kovačnice proti vzhodu za 36 m, kjer bo montirana dodatna 1800-tonska hidravlična stiskalnica.

Vzporedno z gradnjo tovarniških objektov bomo tudi v sledečem letu nadaljevali z obsežnimi deli na objektih družbenega standarda. Izgradnja na stanovanjskih objektih ne bo sicer tako obsežna, kot je bila v letošnjem letu, ko smo morali nadoknadičiti odstranjene barake in izprazniti stanovanjsko stavbo v sklopu tovarne. Predvideva se, da bo v tem letu v gradnji približno 100 dodatnih stanovanj, poleg tega pa se bodo nadaljevala dela za urejevanje komunikacij, električnega omrežja in drugih komunalnih ureditev. Poleg izgradnje gasilskega doma bomo pristopili k povečevanju obratne ambulante in v kombinaciji z drugimi organi tudi k prvim gradbenim delom novega telovadnega doma pri gimnaziji na Ravnah. Omenimo lahko tudi, da so končno izdelani načrti in da bo v prihodnjem letu zgrajeno novo postajno poslopje in bo s tem končno rešen tudi ta, za kraj Ravne zelo pereči problem. V republiškem in okrajnem investicijskem planu pa je tudi gradnja ceste Ravne—Dravograd ter nadaljevanje do Maribora, kar bo pomenilo približanje našega kraja okrajnemu politično-gospodarskemu in preskrbovalnemu centru.

Tako obsežna investicijska izgradnja, ki je uresničenje enega dela perspektivnega plana, je možna le pod pogojem gospodarne uporabe sredstev, ki so nam na razpolago. Zavedati se moramo velikega za nas in za naše bodoče rodove važnega zgodovinskega poslanstva — obsežne naloge, ki nam je naložena: industrializacija spodnje Mežiške doline. To naše revolucionarno delo izgradnje novih modernih proizvodnih kapacitet, vira dohodkov in življenja ter istočasna izgradnja stanovanj in drugih objektov življenjske ravni oziroma izgradnja socializma na Ravnah, pa bo izvedljivo le pod pogojem, če bomo vsi za tem stremeli, predvsem pa ukrepali, ko odločamo o sredstvih, ki so nam na razpolago.

USPEH SKUPNOSTI

S tem bi zaključil oris našega poslovanja v letošnjem, sedaj že pretečenem letu. Uspehi, ki smo jih v tem letu dosegli, so brez dvoma plod vzajemnega dela občinske skupnosti, organov delavske samouprave, tovarniških političnih organizacij, umskih in fizičnih sodelavcev. Postali smo že precej vsklajen stroj, ki pa funkcionira le ob sodelovanju vseh sestavnih delov tega aparata, zato imajo za uspeh zaslugo tudi v poročilu in sploh malokrat omenje-

ni obrati, oddelki in poedinci energije, vzdrževanja, prometa, odpreme pa tudi uprave. Rezultati, ki so bili doseženi ob relativno slabo zasedenem tehničnem in drugem strokovnem kadru, zgovorno dokazujejo napore, ki so morali biti vloženi, zato dovolite, da tem izročem vso priznanje. Iskreno se zahvaljujem za trud, ki ste ga vlagali in ki je kronan z 10 milijardami letne realizacije vsem vam, dragi sodelavci. Istočasno vam prenašam tisočero čestitk in novoletnih voščil, ki so prišla iz vseh predelov naše domovine ter bližnjih in daljnih dežel. Med njimi pa je še posebno svetla čestitka našega častnega občana, podpredsednika Zvezne ljudske skupščine tovariša Franca Leskoška-Luke.

Z zahvalo za dobre želje vračamo vsem naše iskrene železarske pozdrave in najboljša voščila.

POČASTITEV VETERANOV DELA

Ob zaključku poslovnega leta pa se moramo tudi letos spomniti naših zvestih sodelavcev, ki so že 30 let vlagali svoje moči za rast in napredek naših fužin. Ti so:

Franc Čegovnik,
Aleksander Gracijansky,
Avgust Hartman,
Leopold Močnik,
Maks Večko in
Mirko Veter.

Jubilantom iskreno čestitam z željo, da bi še dolgo ostali med nami in prenašali svojo strokovno sposobnost tudi na mlajše sodelavce.

Vam vsem, dragi sodelavci, in preko vas vašim svojcem pa želim

SREČNO IN USPEŠNO NOVO LETO!

Cvetje na domovih

V spomladanski številki je »Koroški fužinar« razpisal nagrade za najlepše okrašena okna s cvetjem in zelenjem.

Večinoma vsi, ki imamo majhne vrtičke precej daleč od stanovanja ali pa če tudi imamo vrt okrog hiše, se prav radi posvečamo gojenju cvetlic, pa naj bodo to vrtnice ali lončnice. Za tistega, ki nima nobenega vrta in je prijatelj narave, je glinasti lonček tisti del sveta, ki ga povezuje z rastjo, z vsakoletnim prebujanjem, cvetenjem in odmiranjem prirode. To prgišče zemlje, pa naj je v sobi ali na balkonu, nam omogoča, da živimo z rastlino, ki smo jo posadili. Težko čakamo njen razvoj in višek pričakovanja — cvet. Koliko nežnih pogledov in koliko misli, skrbi in čustev je posvečeno temu drobnemu delu življenja, ki nas razveseljuje v vsakem letnem času.

»Fužinarjev« fotograf je posnel nekaj balkonov na Čečovju, nekaj slik je ali pa

še bo objavljenih v našem listu. Letošnje leto se je Čečovje že kar razcvetelo. Ureditev nasadov je doprinesla k videzu čistega, čednega in zdravega naselja. V nekaj letih bo vse še lepše. Tudi v starem delu mesta se trudijo za lepši izgled. Povsod seveda ni dana možnost, mnogokje pa bi se le dalo še kaj pripomoči, da bi stanovalci pod okna ali zraven njih lahko obesili zabojček ali lončke s cvetjem. Pot me je lepo sobotno popoldne začetkom oktobra zanesla v Ditingerjevo ulico; ne morem preko tega, da ne bi povedala, da je bila vsa tako praznično počiščena. Cvetje v oknih je doprineslo k temu, da mi je ostala v spominu kot godovna miza s šopkom. Še bom šla po tej uličici, pa čeprav ne bom imela nobenega opravka tod.

Pa še eno: slučajno sem imela priložnost razkazati naše mesto turistom iz tujine — po svoje razvajenim, saj so prišli takrat z

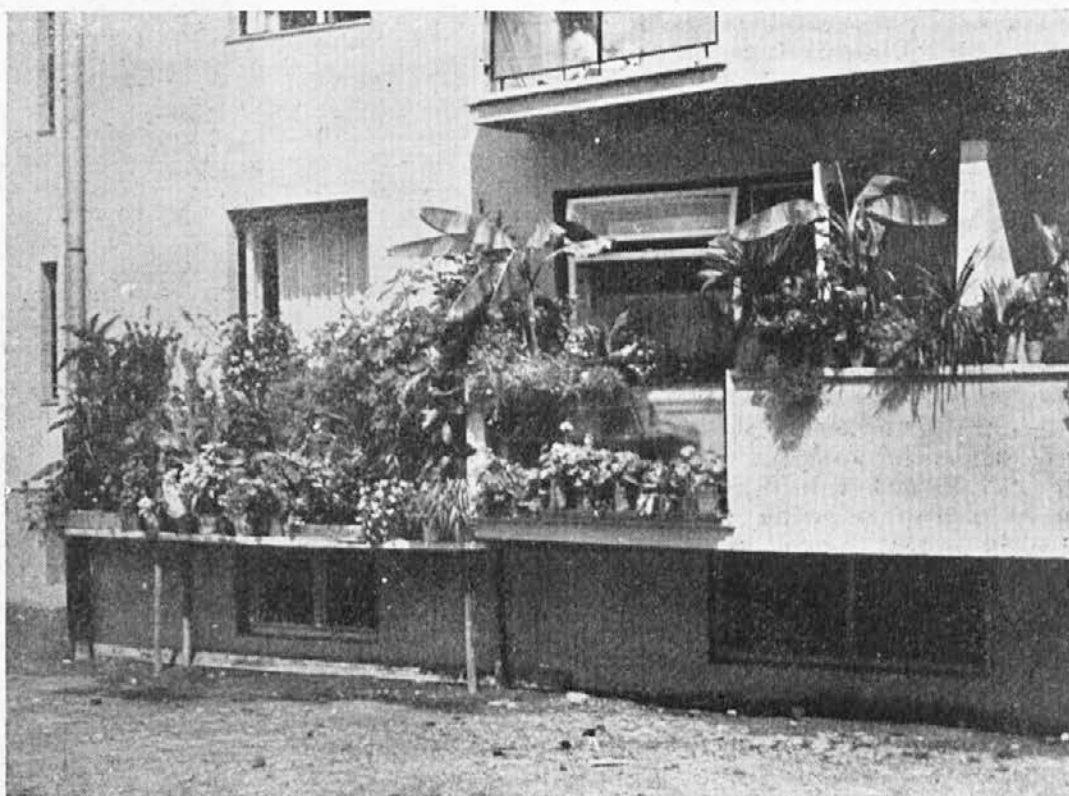

Te stvari nazadnje nikoli ni preveč, vendar tako daleč niti ne mislimo

Bolezenskih izostankov je preveč

Delavski svet odredil raziskavo

Ker dnevno izostaja od dela cela vrsta sodelavcev, so zato drugi toliko bolj obremenjeni, kar spet vodi do prekomerne izčrpanosti in v bolehanje

Pogostnost bolezenskih izostankov pri našem podjetju je v preteklem letu kar naprej naraščala. Povprečno je bilo na »bolniškem«, kot navadno rečemo, kar preko 150 sodelavcev dnevno oziroma smo se gnetli okoli izdaje bolniških listov, kakor da bi bil smisel zaposlitve pri Železarni Ravne prvenstveno — socialno zavarovanje.

Saj je nazadnje vse v redu, da ne bi kdo narobe razumel, češ: sedaj pa hajka na maroderje... Ne tako, bolezniki so bile in še bodo, kajti ob vsakem dobrem je zamčeno tudi nekaj slabega, da se ljudje ne prevzamejo. Toda s tako visokim bolezenskim staležem (dvignil se je preko 6 in narasel skoro na 7 %) je postala Železarna Ravne najslabša izmed vseh podjetij v Mežiški dolini ter izstopa s to svojo izgubo na vsem področju socialnega zavarovanja. Na primer predvsem delovna skupnost rudarjev v Mežici je v isti dobi izboljšala stanje daleč pred nas, ko vendar ne moremo reči, da bi bile v rudniku angelske delovne okolnosti napram našim in da bi tam delali drugačni Korošci.

To pa je torej nekaj drugega in je razumljivo, da je moral ta porast — kot čisto ravenski izpad — krepko opozoriti. Ob dolžnem zanimanju in ob interesu vseh je prišla stvar pred delavski svet, ki je zadevo obravnaval že ob pregledu polletnega poslovanja podjetja ter odredil podrobno raziskavo tega minusa s povabilom socialnega zavarovanja in zdravstvenih ustanov, interno po obratih pa od primera do primera. Dejstva, da bolniški stalež tako izstopajoče narašča prav pri našem podjetju, namreč ni mogoče kar tako požreti. Ali zaposluje tovarna res toliko več bolnih oziroma za delo pri težki industriji prešibkih ljudi ali pa je vzrok še drugod. Drži le, da ni razumljivo in ni potrebno, da bi imeli tu posebni — višji bolniški stalež kot pri drugih podjetjih. Če pa je, potem morajo biti tu tudi neke posebne pomanjkljivosti, ki jih moramo odpraviti.

Ta podrobna raziskava je pokazala na gotove vzroke, in sicer na take in take. Poglavitno je, da jih je prikazala oziroma jih bo pri nadaljnjem zasledovanju še pokazala, kajti slabo moremo odpraviti šele, ko ga spoznamo.

Ob skupni dolžnosti in predvsem ob skupnem interesu prizadevanja za izboljšanje stanja pa prinašamo v naslednjem opozorila iz poročil posameznih forumov, da problem čim širše spoznamo in slabosti čim širše napademo.

DOLŽNOSTI IN RAZUMEVANJE

(Opozorila s skupščine socialnega zavarovanja naše podružnice)

»Prav je, da pri nas vsi ljudje v mestih, tovarnah in na deželi vedo, kaj vse jim nudi napredna zakonodaja zdravstvenega

zavarovanja. Če si poučen, potem ni pomote, da bi terjal premalo ali preveč.

Večkrat smo že pisali in hudovali smo se, če so kje skušali z birokratskimi neživljenjskimi postopki okrniti pravice zavarovancev. Kritizirali smo tudi, če je zdravstveno osebje sicer nudilo zdravstveno uslugo, ni pa bilo prijazno do ljudi — kajti tudi pravilen odnos do bolnika sodi k pravici, ki jo imajo zavarovanci.

Pa zasučimo to lepo stran, na kateri piše »Imamo pravico« in pogledimo na drugo, kjer je zapisano še »dolžnosti in razumevanje«.

Tako je stalo nedavno v enem naših največjih dnevnikov.

Namen današnje skupščine je v glavnem ta, da tudi mi pogledamo to drugo stran, kjer bomo našli tudi besedo dolžnosti oziroma vsaj razumevanje. Do sedaj smo več ali manj na vseh skupščinah poudarjali naše pravice, premlevali naše finančno stanje, ugotavljali močan napredek zdravstvene službe in obenem močan porast staleža delazmožnih.

V zadnjih letih je na območju naše občine zdravstvena služba močno napredovala. To je bilo na zadnjih naših skupščinah nesporno ugotovljeno, kakor je tudi danes nesporno dokazano, da je kljub tej visoko razviti zdravstveni službi **odstotek delanezmožnih višji kot v prejšnjih letih**, čeprav smo pričakovali obratno. Čudno: čim več zdravnikov, čim več specialističnih ordinacij, tem več bolnikov. Ljudje se torej krepko zavedajo, da plačujejo socialno zavarovanje zato, da lahko ob vsakem času delajo dren v čakalnicah ambulant, ne le, če je treba zdraviti ponedeljskega mačka, ampak pri nekaterih tudi zato, da dosežejo bolniški dopust za delo doma ali pa da se z vsemi mogočimi preiskavami prepričajo, če se jim le ni morda samo dozdevalo, da jih vse boli itd. V poročilu obratnega zdravnika je nekaj bližjih navedb oziroma opozoril.

Tako ravnanje ni le izkoriščanje pravic, ampak obenem zelo netovariško do resnično zbolelih sodelavcev in končno pomeni grobo razsipavanje družbenega denarja ter tako posredno tudi udarec po lastnem žepu. Da je tako ravnanje skrajno netovariško do sodržavljanov kakor do zdravstvene službe, je jasno.

Na tem mestu želimo prikazati finančno škodo, ki nastaja s takim ravnanjem in ki — če tudi le posredno — vendar prizadene zavarovanca samega. Kar spomnimo se na posebni dopolnilni prispevek posameznih podjetij z visokim staležem delanezmožnih. Ali ne bi bilo bolje ta denar uporabiti za zvišanje življenjske ravni sodelavcev dotičnega kolektiva.

Podatki nam kažejo iz leta v leto večji porast izdatkov za zdravstveno zavarovanje. V zveznem merilu je bilo v letu 1958 izdano za zdravstveno zavarovanje v vsej

državi 76 milijard 388 milijonov dinarjev, medtem ko je bilo leta 1955 le 40 milijard 888 milijonov dinarjev, to se pravi, da so izdatki porasli za 87 %, medtem ko je število zavarovancev v istem času poraslo le od 2.479.000 na 3.021.000, kar znese le 21 %. Zaradi nesposobnosti za delo je naše gospodarstvo izgubilo 40.734.000 delovnih dni, to je toliko kot če bi vse leto mirovala tovarna s 130.557 delavci. V republiškem so ti podatki naslednji: za zdravstveno zavarovanje je bilo izdanih v letu 1958 11 milijard 647 milijonov, a v letu 1955 pa 6 milijard 181 milijonov, porast znaša 88 %, medtem ko je število zavarovancev od leta 1955, ko jih je bilo 368.000, naraslo v letu 1958 na 426.000 ali 15 %. V republiškem merilu je bilo izgubljenih v lanskem letu zaradi nezmožnosti za delo 5.656.000 dni ali če uporabimo isti primer kot v zveznem merilu, bi ti bolniki predstavljali tovarno z 18.121 delavci skozi vse leto.

V našem mariborskem okraju je bilo lansko leto izdanih za zdravstveno zavarovanje 2 milijardi 477 milijonov dinarjev ter je bilo zaradi delanezmožnosti izgubljenih 1.223.124 dni, kar predstavlja kolektiv s 73.920 zaposlenimi skozi vse leto. Podatki za našo občino so več ali manj znani, naj jih tukaj ponovimo le zaradi primerjave. Izdatki v lanskem letu so znašali za zdravstveno zavarovanje 209.380.000 dinarjev in je bilo zaradi bolezniki izgubljenih 119.080 dni. Ti dnevi bi lahko dali družbi tekom vsega leta toliko kot neko gospodarsko podjetje s 381 zaposlenimi. Podatki za I. polletje leta 1959 so v primerjavi s prejšnjim polletjem tako v zveznem, republiškem in okrajnem merilu nesorazmerni porast stroškov za zdravstveno zavarovanje. Na področju prevaljske podružnice je bil povprečni stalež delanezmožnih ob času poročanja 4,12 %, medtem ko je v letu 1959 porasel na 5,23 %. Iz teh razlogov so leta 1959 tudi izdatki za 31.570.000 višji od prejšnjega leta.

V zveznem merilu bo na ta način prekoračen že strošek 100 milijard. Če nas ne bi noben drug razlog silil k razmišljanju o visokem staležu, bi nas morali zaskrbeti ti visoki izdatki.

Vprašujemo se, ali je zdravstveno stanje naših delovnih ljudi res iz leta v leto slabše, kljub vedno boljši zdravstveni službi. Primer iz naše občine nam kaže, kakor bodo pokazala tudi druga poročila, da menda ne znamo ceniti te dobrote in se zdravstvena služba tudi izkorišča. **Dokaz temu je najvišji stalež delanezmožnih na našem območju, medtem ko je pri vseh ostalih podružnicah nižji.** Okrajno povprečje je za cel odstotek nižje, prav tako republiško.

Marsikomu že preseda vedno ponavljanje in govorjenje o tem stanju, vendar dokler bomo govorili in ničesar ukrenili

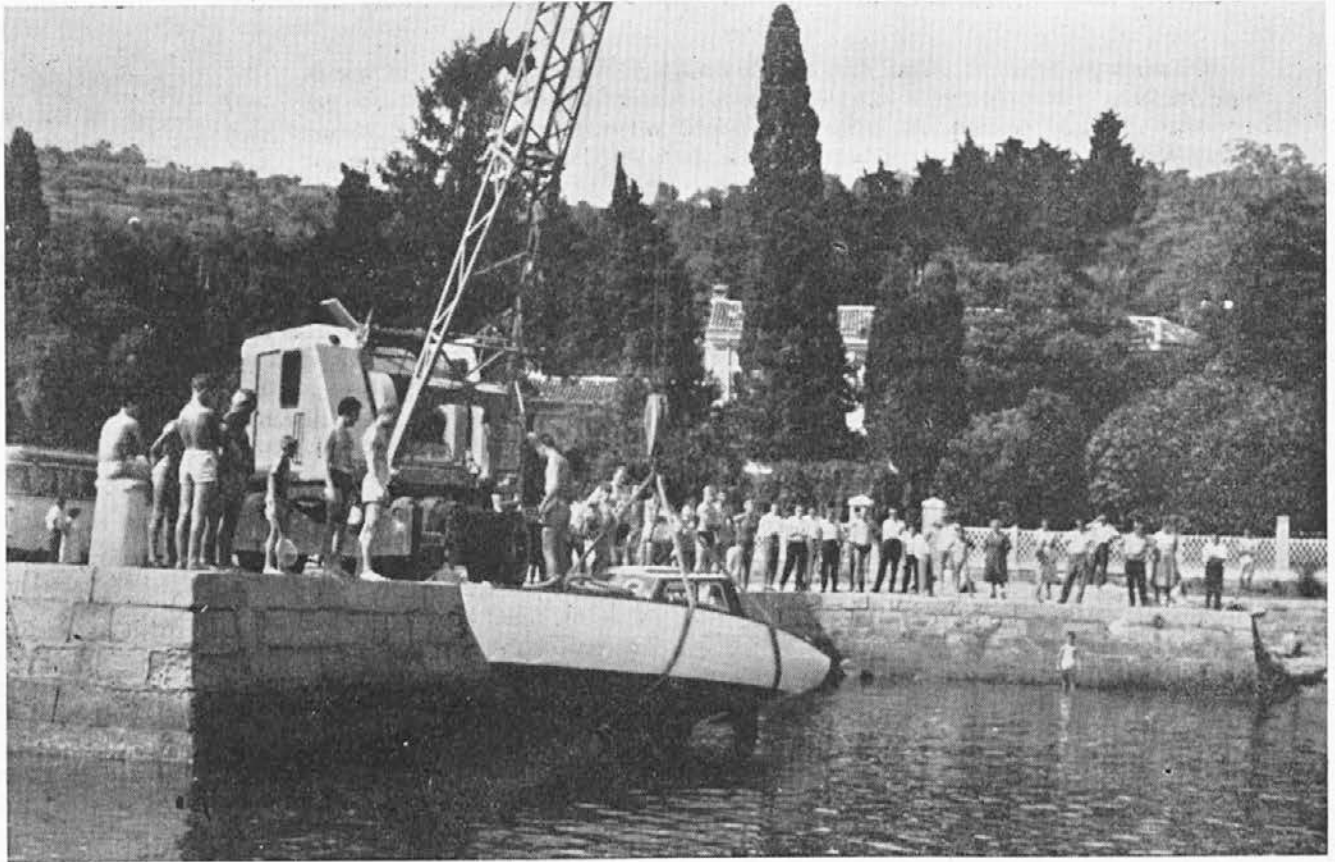

Naš dom
na
Adriji

se stanje ne bo zboljšalo, ampak kvečjemu poslabšalo. Vse dokler bo med zavarovanci prevladovala samo miselnost: »Zakaj pa plačujem socialno zavarovanje, pravico imam...!« se stanje ne bo izboljšalo, temveč mora biti le slabše.

Na tem mestu hočemo ponovno poudariti, kar je že bilo iznešeno na širši seji sveta za zdravstvo, ker je prav in potrebno, da to zvedo vsi naši zavarovanci.

Na vseh naših skupščinah in sejah govorimo, razpravljamo in iščemo vzroke visokega staleža. Večkrat navajamo, da je temu stanju krivo ostro podnebje, prezaoplenost zdravnikov, neurejena družbena prehrana, kakor tudi slabosti domačih kuhinj, vožnja na delo, velika oddaljenost od delovnega mesta, zastareli obrati, polproletariat itd. Brez dvoma, da nekateri od navedenih vzrokov po svoje vplivajo na to stanje, vendar glavnega vzroka ne morejo nositi. Če namreč pogledamo stalež delanezmožnih iz stare Jugoslavije, vidimo, da je znatno nižji; na drugi strani pa vemo, da so bili delovni pogoji pod kapitalističnim družbenim redom mnogo slabši kot danes, podnebje se od tistih časov tudi ni spremenilo, le obrati so bili mnogo bolj zanemarjeni, kot so danes.

Poglejmo podatke o staležu ter vzroke, ki so jih takrat navajali. Ti podatki so iz vsakoletnih poslovnih poročil Glavne bratovske skladnice v Ljubljani, kjer so bili zavarovani rudarji in metalurški delavci. Na našem območju so spadali pod to zavarovanje mežiški in leški rudarji ter ravenški železarji, ki jih je bilo l. 1929 v Mežici 1044 na Lešah le 189 in na Ravnah 387 članov, a leta 1938, to je 10 let pozneje, v Mežici le še 943 in na Ravnah 333 poleg 76 tako imenovanih manjpravnih članov v Mežici in 40 na Ravnah. Leških rudarjev poročilo tega leta ne omenja več.

V letu 1929 je znašal torej povprečni stalež bolnikov 3,76 % ter se pisec poročila

že zgraža, da je zelo visok in da bi bilo treba posvečati »še večjo pažnjo simulantom ter brezvestnim škodljivcem skupnosti in pa bolnikom, ki se iz malomarnosti ali nagajivosti ne drže zdravnikovih navodil ter s tem zavlačujejo zdravljenje«. Nadalje pravi omenjeno poročilo takole: »Mnogo bi se dalo doseči za zboljšanje gospodarstva pri bolniških blagajnah, tudi če bi gospodje zdravniki, ki sicer lahko gledajo s polnim notranjim zadoščenjem na svoje samaritansko delo, svojo zdravniško skrb usmerili s kurativne tudi na represivno pot. Pomagali naj bi ne le obolelim zavarovancem, temveč tudi skrbeli, da se slučajni obolenj kolikor mogoče omeje. Zato naj bi navajali zavarovance, osobito pa matere, s poukom in predavanji, kako obvarujejo sebi in svojcem zdravje ter se ubranijo zlasti nalezljivih bolezni.«

»Pa ne samo zdravnikom naj bi bila skrb za zdravje naših rudarjev,« nadaljuje poročilo, »temveč vsak posameznik bi moral skrbeti, da ostane zdrav on sam, njegova rodbina in tovariši.« V letu 1931 je bil stalež 3,77 %, leta 1933 je porastel na 4,12 %, a je v letu 1934 zopet znižan na 3,72 % in v letu 1935 celo na 3,02 %, a se poročevalec znova pritožuje, da je visok in da znaša še nekoliko več kot pri drugih institucijah za socialno zavarovanje ter opravičuje, da je to pri težkih delovnih prilikah v rudarskih obratih razumljivo. Poročila navajajo skozi vsa leta tudi vrste bolezni, na katerih so največ болоvali. Kot rdeča nit se skozi vso to dobo vleče na prvem mestu bolezen prebavil, ki stalno in znatno prekaša ostale bolezni. »Dali so posebne ali težke delovne prilike krive temu pojavu, morebiti škodljivi izparki v raznih obratih, še ni ugotovljeno. Eden od najboljših preventivnih ukrepov za znižanje odstotka bolezni prebavil je čim večje razširjenje zobozdravljenja.«

Ali se danes, skoro po 30 letih, ne sprašujemo prav tako, le vzroke navajamo druge in odstotek delanezmožnih je porastel skoro za 70 %. Kakšna slika bi se pokazala, če bi primerjali današnji stalež z odstotkom, ki je bil v teh letih pri drugem nosilcu socialnega zavarovanja, pri Okrožnem uradu za socialno zavarovanje delavcev, kjer je bil na vseh koncih in krajih alarm, če je odstotek presegel številko 3. Pa se takrat na delovnih mestih niso delile razne malice, higiensko tehnična zaščita še tudi ni bila tako razvita, na delo so tudi takrat prihajali precej daleč in večinoma peš, posebno pa je od takrat napredovala medicinska znanost. Vendar izgleda, da niti znanost niti ostali ukrepi ne morejo ustaviti pohoda bolezni, ki skoro iz leta v leto narašča in je v prvih mesecih leta 1959 dosegla vrhunec, ker je znašal povprečni mesečni odstotek preko 6 %. Kaj je vzrok, ali smo postali res oranževci in limonovci, kakor je to upravičil neki naš zdravnik, da nas vsaka sapica podre in vrže na bolniško posteljo. Pogled na kartone posameznikov pri podjetjih z najvišjim odstotkom bolnikov pa nam pove, da večinoma bolujejo iz meseca v mesec iz leta v leto približno isti ljudje. Med njimi so tudi resni bolniki, zlasti med ljudmi, ki so II. svetovno vojno preživljali v vrstah borcev NOV, v izgnanstvu, po koncentracijskih taboriščih itd. To so bolniki, ki jim je naša skupnost dolžna posvetiti vso skrb. Toda pogosto se opazijo tudi taki, in na žalost so to predvsem mladi ljudje, ki so vsak mesec bolani le po nekaj dni. Ko smo o tem razpravljali z zastopniki podjetij, smo ugotovili njihova delovna mesta kot ena izmed lažjih. Ni takih veliko, odstotek ali nekaj več jih je, zato moramo tej peščici, ki s svojim počtetjem in izkoriščanjem jemlje ugled resnim bolnikom, dopovedati, da jemljejo s svojim ravnanjem denar iz žepov svojih

A TAKO? POTEM PA ŠE BOLJŠE . . . !

Vzroki porasta bolniškega staleža in predlogi za izboljšanje stanja

Iz analize šefa obratne ambulante dr. Bogomirja Celcerja na zasedanju upravnega odbora železarnarne

Vedno znova ugotavljamo, da je stalež bolnikov v primeri z lanskim in preteklimi leti sploh neprimerno narastel, da je bolehanje oziroma bolezensko izostajanje sodelavcev doseglo takšne razmere, da predstavlja resno oviro v produkciji in realizaciji proizvodnih načrtov.

Skoraj tedensko sprejemamo razne okrožnice in dopise, v katerih se Zavod za socialno zavarovanje, socialni oddelki pri podjetjih, okrajni organi socialnega zavarovanja itd. zanimajo za gibanje staleža in predvsem, zakaj je stalež bolnikov v nenehnem porastu, zakaj se ambulantna služba razvija nekam nezdravo in se vedno globlje utaplja v kurativi ter ne najde časa za preventivno delo.

Ni nam treba posebej zagotavljati, da je v interesu nas vseh, da bi bil stalež bolnikov čim nižji, da bi enkrat prenehalo prerivanje bolnikov pred vrati ambulante in da bi se predvsem v obratnih ambulantah mogli posvetiti svoji glavni nalogi — zapostavljeni preventivni službi.

Doživljamo pa nemogočo situacijo, da je v mesecu juliju in avgustu, ko ni nobenih epidemij influence, ko ni množičnega pojava prehladnih bolezni, ki je predvsem značilen za zimske mesece — vsak dan pred vrati ambulante povprečno 60 ljudi, da delamo enako napeto in naporno kot sredi zime in da začnemo sovražiti ta način dela ter postajamo nezaupljivi do vsega in vsakogar. Po nekaj dni skupaj ne vidimo včasih resnega bolnika, ubadamo se s pojavi in »boleznimi«, pri katerih bi si ljudje za malo dobre volje lahko pomagali sami.

Ugotavljam in mislim, da pri tem nisem osamljen, da je lahkomišelnost obremenitev in celò zloraba zdravstvene službe in socialnega zavarovanja s strani zavarovancev dosegla takšno stopnjo, da se začneja dušiti sama v sebi. Zahvaljujoč širokogrudnosti zakonov o socialni in zdravstveni zaščiti po eni in brezskrupuloznem uveljavljanju svojih dejanskih in namišljenih pravic s strani zavarovancev po drugi strani, smo dosegli položaj, ki je na meji nemogućnosti, položaj, ki predstavlja ogromno — in kar je posebno slabo — marsikaj nepotrebno in nekoristno obremenitev narodnega dohodka.

Zadeva je v stalnem porastu. Le nekaj podatkov:

V prvem polletju leta 1958 so znašali skupni stroški na enega zavarovanca (na področju podružnice ZSZ Prevalje) 11.691 dinarjev — brez ozira na to, ali je med tem časom kdaj poiskal zdravniško pomoč ali ne. V prvem polletju letošnjega leta pa znašajo ti izdatki 15.400 din, to je skoraj 40 % več kot lani.

Ne bi vas prehudo obremenjeval s številkami, ki so vam na razpolago v mesečnih poročilih Zavoda za socialno zavarovanje ter v naših mesečnih poročilih. Rad bi prikazal naša opažanja in izkušnje v zvezi s porastom bolniškega staleža in po-

stavil nekaj več ali manj konstruktivnih predlogov za izboljšanje tega stanja, ki postaja že prav patološko.

Stalež zaposlenih se v enem letu ni bistveno dvignil, vendar se je stalež bolnikov dvignil od 123, kolikor znaša julijsko povprečje za leto 1958, na približno 160, kar je julijsko povprečje bolnikov v staležu za leto 1959. Z ozirom na to, da jih je bilo novembra do januarja 1959 v staležu povprečno 165—170, je to za poletni mesec izredno visoka številka, ki se ne da razložiti z ničemer pametnim.

Imamo vsekakor tudi resne bolnike — predvsem kronične okvare prebavil, rane na želodcu in dvanajsterniku, specifična pljučna obolenja, akutne infekcije dihalnih organov ter lažje in težje poškodbe pri delu in izven tovarne, ki se jim seveda posvečamo z vso resnostjo. Imamo pa po drugi strani primere, da se ljudje pričenejajo javljati zaradi malenkosti, ki bi se nam v drugačnih razmerah zdele smešne, a smo jih danes prisiljeni obravnavati prav tako resno kot vse drugo, ker smo sicer takoj izpostavljeni očitkom in prikritim grožnjam, češ: jaz prav tako plačujem zavarovanje kot vsak drugi in sem prav tako upravičen do vse pozornosti . . .

Nobeden izmed primerov, ki jih navajam, ni izmišljen, ampak sem ga sam doživel pri delu: ljudje so prihajali zaradi nekoliko udarjenega mezinca, med delovnim časom se je oglasil zaradi slabega apetita (brez drugih težav s strani prebavil), oglašajo se zaradi običajnih glavobolov (seveda »nujno«, med delovnim časom, posebno ob ponedeljkih), nekdo se je

pri delu preveč prepotil, drugi se poti premalo — kar bi seveda utegnilo biti »nevarno« in je bolje poiskati zdravnika, nekdo zvečer težko zaspi, drugi se zjutraj posebno težko prebuja, nekoga je nekaj dni bolel zob, zaradi katerega ni mogel jesti kot običajno in se je zaradi tega seveda počutil nesposobnega za delo, zaradi malenkostne praske na prstu (na katero se pri domačem delu ne bi niti ozirali), je treba — če že plačujemo zavarovanje — po ves teden hoditi na prevezave. Pri razporeditvi na delovno mesto, ki mu ne »diši«, se tak »bolnik« naenkrat spomni, da je pred desetimi leti imel neki prelom kosti, ki ga seveda sedaj pričinja boleti in »pri najboljši volji« ne more več opravljati dela, ki mu je dodeljeno.

Tisoč takšnih in podobnih »boleznih«, za katere si ne bi nikoli predstavljal, da bi lahko postale vzrok delanezmožnosti, se sedaj pojavljajo kot dnevni problemi, okoli katerih je treba izgubljeti čas, preverjati navedbe bolnikov, pošiljati na preglede, prepričevati in dokazovati in vse to pri zavesti, da pred vrati čaka še šestdeset ljudi, med katerimi so tudi resni bolniki, ki pričakujejo in so potrebni takojšnje pomoči — to je naloga, ki ne zahteva le mobilizacije vseh fizičnih in psihičnih sil, ampak tudi veliko mero potrpežljivosti in samopremagovanja.

V vseh dvomljivih primerih je borba za sprejem v stalež trda, nakopavamo si sovražstvo in nepriljubljenost pri pacientih. Pri rastočem številu poskusov zlorabe se vsiljuje druga realna nevarnost: ker smo dan za dnem obremenjeni z ničevostmi, ker moramo dokazovati ljudem, da je lahka angina ali »maček« ob ponedeljkih le premalo vzroka za sprejem v stalež, bi



»Kaj pa ti, ali te je žerjav povozil?« »Ne, včeraj sem se poizkušal preriniti v obratno ambulanto.«



Za utrditev
zdravja
in kreposti

se lahko zgodilo, da bi v naglici spregledali resnejšo bolezen in zamudili pravočasno zdravljenje, zahvaljujoč raznoraznim »bolnikom«, ki zaradi malenkosti brezvestno in egoistično obremenjujejo že itak preobremenjeni zdravstveni kader.

Poleg običajnih, bolj ali manj nerodnih poskusov zlorabe se je razvil tip rutiniranih »bolnikov«, ki so bolj rafinirani in znajo doseči stalež po vsaki ceni. Ti se ne trudijo s podrobnim opisovanjem simptomov, ampak opravijo zadevo s pavšalnim gibom čez želodec ali prsi in izjavo, da jih »boli vse«. Pri tem nam ostaneta dve možnosti: ali mu — vsaj na videz — verjamemo in ga — kar je še najbolj poceni — odpravimo z nekaj dnevi staleža ali pa (kar je bolj pogosto) gremo stvari do dna, preiskujemo, pošiljamo na specialne preglede, zbiramo izvide in na koncu ugotovimo, da je zdrav, kar pacient potem sprejme z ravnodušnim: »A tako? Potem še boljše!« in je zadeva zanj opravljena, ker je svoj namen — teden ali dva staleža — dosegel. Pri tem se ustavimo, ker nimamo možnosti, da bi ga tudi kazensko poklicali na odgovornost, ker se lahko vedno izgovori, da se je zares počutil bolnega in da ima pravico do zdravniškega pregleda. Da bi se mu za čas takšnega neupravičenega staleža ne izplačala hranarina, je zelo težko doseči, ker ravno taki ljudje se vedno znova in to prav glasno sklicujejo na svoje pravice, dolžnosti pa ne poznajo nobenih.

Kakšni interesi vodijo sodelavca do tega, da se poslužuje tako nečastnih sredstev, kot je izsiljevanje bolniškega staleža? V večini primerov gre za tiste, ki imajo doma kako fliko posestva ali ki morajo odslužiti stanovanje in hrano. Ob rednem delu v tovarni jim seveda primanjkuje časa za te obveznosti, redni dopust je kmalu izrabljen in preostaja le še bolniška. Pri kvalificiranih in visoko kvalificiranih delavcih se dogaja, da delajo v prostem času, če pa tega zmanjka, silijo v stalež bolnikov, kar jim prinaša dvojni

zaslužek: plačano šušmarsko delo in kot nameček še hranarino. Mladi delavci poskušajo doseči stalež velikokrat le zaradi komoditete, ker pač delo utruja, ko se morda kdo po nedeljskem zniku nekoliko slabo počuti in podobno.

Zanimivo je, da pri »Gradisu« bolj redko naletimo na takšne pojave, ko včasih celo ljudje z resnimi poškodbami ali obolenji ne morejo razumeti, da jim je potrebno mirovanje in se želijo vrniti na delo ali pa že po kratkotrajnem bolehanju silijo iz staleža. Značilna za njih je izjava mladega Bosanca, ki je kljub precej razbitemu prstu želel nadaljevati z delom: »Ja nemam računa da bolujem. Došao sam ovamo da radim i zaradim, a ne da se odmaram...« Prav tako je značilno, da je kmet postal v naših ambulantah že prava redkost. Prihaja le v skrajni sili in včasih celo prepozno. Poizkuša si pomagati sam in je kljub težkemu fizičnemu delu, nehijskim stanovanjskim razmeram in slabi prehrani še kar nekam zdrav. Prepričani pa smo, da se bo z zdravstvenim zavarovanjem kmetskega prebivalstva situacija tudi tukaj bistveno spremenila.

Nimam namena sploševati opisanih negativnih pojavov. Na srečo zajemajo za sedaj le majhen del kolektiva, del, ki je bolj ali manj »obvezen« pri vseh delovnih kolektivih. Na srečo imamo stimulacijo v obliki posebnih premij, ki marsikoga v zadnjem trenutku odvrnejo od tega, da bi po nepotrebnem obiskoval ambulanto, imamo ljudi, ki se kljub neizogibnim drobnim težavam že po nekaj let niso oglasili pri nas. Vendar pa so slabi vzgledi tiste nesrečne manjšine faktor, ki ga ne gre podcenjevati. Neupravičen stalež slabega delavca demoralizira tudi dobrega, ker se mu — kar je razumljivo — zdi krivično, da mora z intenzivnejšim delom nadomestiti nastali izpad delovne sile.

Prepričani ste lahko, da poskušamo vse, da bi stanje vsaj do neke mere normalizirali. Da bi skrajšali neizogibno čakanje pred ambulanto, smo pospešili tempo dela

do skrajne dopustne meje, v štirih do petih minutah, ki so nam včasih odmerjene za enega pacienta, poskušamo izvleči iz bolnika vse, kar je važno za diagnozo, se pogovoriti o zdravljenju, odkriti eventualne poskuse simulacije, poslužujemo se sodobnih metod zdravljenja, s predpisovanjem najbolj učinkovitih (in seveda primerno dragih) zdravil poskušamo doseči čimprejšnjo rehabilitacijo in vrnitev delazmožnosti — in vendar je pri tem učinek vsega včasih v čudnem disproporciju z vloženimi sredstvi — ravno zaradi obsodbe vrednih nagnjenj dela pacientov. Doživljali smo, da je pacient, ki smo ga zdravili zaradi težke pljučnice, obležal pijan na cesti, doživel smo, ko so pacienti s prelomom malih kosti dlani doma snemali opornice in pomagali pri košnji ter se potem pred nami na vse viže čudili, da zdravljenje tako počasi napreduje. Dogaja se tudi, da so tuberkulotiki najbolj redni obiskovalci gostiln — in pri vsem tem stanejo skupnost težke milijone. To pa so že področja, kamor kompetence zdravstvene službe ne segajo, kjer nam ni mogoča dosledna kontrola in kjer smo navezani le na to, kar slučajno izvemo, po navadi v obliki očitkov, češ: »V staležu ga imate, pa je zdrav in so ga polne vse gostilne.«

Prihajamo v fazo, ko zdravstvena služba sama ne more več držati vseh vajeti v rokah, se ukvarjati z zdravljenjem, s preventivnim delom, kontrolo bolnika na domu, zdravstveno prosveto in pri vsem skupaj opravljati vse te reči v redu in v splošno zadovoljstvo. Napredna zakonodaja, ki jo imamo, je na široko odprla vrata zdravstveni zaščiti, prosveti in napredku, prav tako pa so vrata na široko odprta za vse vrste zlorab, nesnažnih spekulacij in izkoriščanja. Ravno zato je tudi potrebna širša in bolj neposredna kontrola ter odkrivanje takšnih primerov s strani masovnih organizacij, kolektivov in vsakega posameznika.

Ne borimo se le pri nas s temi problemi. Iste težave imajo na Jesenicah, enako je v Štorah, v Sisku, v Zenici, kjer imajo ponekod celo višji stalež bolnikov — in brez pretiravanja lahko povem, da vam o podobnih ali še bolj izstopajočih primerih lahko poroča vsak zavod za socialno zavarovanje in vsak zdravstveni delavec v državi. Široke pravice so sprožile prav tako široko izkoriščanje, ki je menda edinstveno v evropskem merilu. Vse to pod geslom: »Le dajmo ga, zakaj pa plačujem socialno!«

Celotnega staleža bolnikov seveda ne izpolnjujejo le takšni negativni primeri. Nasprotno: trdimo lahko, da so ti primeri skorajda izjema in ne pravilo, da je velika večina bolnikov, ko poiščejo zdravniško pomoč, te pomoči zares potrebna in da kljub prenatrpanosti in čisto abnormalnim delovnim pogojem zares temeljito pretehtamo, koga je potrebno sprejeti v stalež bolnikov in koga ne. To pa na žalost neizogibno vodi do tega, da se mnenja zdravnika in bolnika nemalokrat križajo in da neredko prihaja do neljubih konfliktov, ki se včasih končajo celo z žaljivkami in grožnjami na račun zdravnika.

Katere bolezni v glavnem povzročajo tako visok stalež?

Kot vira podatkov se poslužujem naših mesečnih poročil in komentarjev na ta poročila.

Skoraj brez ozira na letni čas so na prvem mestu obolenja zgornjih dihalnih poti. Gre za nespecifična prehladna obolenja, ki imobilizirajo človeka pogosto le za nekaj dni, lahko pa pripravijo pot dolgotrajnejšim in težjim obolenjem dihal in jih zato ne kaže bagatelizirati. V povprečju (za prvo polovico leta 1959) so zastopane z 11,68 %.

Drugo mesto si nekako delijo bolezni prebavil in obratne nezgode. O slednjih je bilo dovolj govorjeno, dodali bi morda le to, da se v zadnjem času opaža, da povprečna doba bolovanja zaradi obratnih nezgod počasi in gotovo narašča. Vzrok temu pojavu je deloma v tem, da smo letos imeli nekaj težjih nezgod, ki so zahtevale dolgotrajno zdravljenje in s tem dvignile povprečno dobo bolovanja; po drugi strani pa niso redki primeri naravnost nerazumljive indolence pacientov do svoje poškodbe in do prizadevanja zdravnika. Videli smo že razmočene in razbite mavčne povoje, ponesnažene rane, ki so bile prvotno lepo oskrbljene. Doživeli smo, da so pacienti, ki bi zaradi poškodb morali mirovati, opravljali doma najtežja dela. Gre torej za delikte, ki mejijo že na hoteno samopoškodbo in pri katerih smo se doslej omejevali le na to, da smo pacientu na bolj ali manj lep način povedali svoje mnenje. Treba pa bo bolj odločno in dosledno prijavljati in, če bo potrebno, tudi kaznovati.

Glede bolezni prebavil, ki so zastopane s povprečjem 7,22 % na stalež bolnikov, so ugotovitve vedno iste: slabo pripravljena, neredna, kvalitativno nezadostna domača prehrana, hlastno pitje mrzlih tekočin na vročih delovnih mestih, tobak, alkohol. Hvalevredna in dobro mišljena ideja brezplačnih malic na ogroženih delovnih mestih doživlja fiasko zaradi neprimerne sestave teh obrokov in kliče po uvedbi toplega obroka.

Ta skupina bolezni, ki v glavnem obsega rane na želodcu in dvanajsterniku, akutne in kronične želodčne katarje, funkcionalne in sekrecijske motnje prebavil itd., je ena tistih, ki povzročajo pogostna in dolgotrajna bolovanja, premestitve z enega delovnega mesta na drugo in zgodnjo delanezmožnost. Bolnik z rano na dvanajsterniku boluje pri nas povprečno skoraj dva meseca na leto, pa tudi v intervalih med posameznimi bolovanji je njegova delovna storilnost iz objektivnih razlogov razmeroma nizka. Ta vrsta bolnikov tvori nekak stalni fond bolniškega staleža, ki ga ni mogoče zlahka in učinkovito reducirati, ker vsako prenašanje vodi do poslabšanja in ponovnega, še daljšega bolehanja.

Podoben problem predstavlja tuberkuloza dihal. Povprečna doba zdravljenja pri tej bolezni — posebno pri svežih primerih — neredko traja tudi 4, 6 do 8 mesecev. Končni efekt pa je še vedno dolgotrajna delanezmožnost ali delo v skrajšanem delovnem času. Vse to seveda dviga število bolnikov v staležu in podaljšuje povprečno dobo bolovanja.

Živčne bolezni predstavljajo neizogibno postavko v vsakem mesečnem poročilu in

so procentualno vedno nekje pri vrhu lestvice. Bolniškega staleža sicer ne obremenjujejo, zato pa s svojimi najrazličnejšimi težavami in simptomi, ki jih pacienti bolj ali manj temperamentno prednašajo, predstavljajo hudo preizkušnjo zdravnikove potrpežljivosti in precejšnji del delovnega časa. Izvor teh iščemo v vedno hitrejšem tempu življenja, nerešenem stanovanjskem problemu, konfliktih med starejšimi in mlajšimi delavci, predpostavljajenimi in podrejenimi. Velikokrat je kriva tudi neustrezna zaposlitev. Ravno pri teh bolnikih je zelo pogostna želja po zamenjavi delovnega mesta.

Problem zase so tudi gnojne infekcije kože in podkožja. Vemo, da sodelavca ni mogoče prisiliti, da po končanem delu vedno stopi pod tuš. Marsikdaj se izgovarjajo, da je voda premrzla in podobno. Večdnevna nesnaga pa običajno privede do dolgotrajnega gnojnega vnetja kože, tvoravosti in podobnih nevšečnosti, ki odločno dvigajo stalež bolnikov.

To so v glavnem problemi okoli zvišanja bolniškega staleža, gledani iz naše perspektive. Za konec še nekaj naših predlogov in sugestij z ozirom na opisano stanje:

Po eni strani želimo doseči, da se bodo po zdravniško pomoč javljali le ljudje, ki jim je ta zares potrebna, ali drugače povedano: veliko delovnega časa bi nam bilo prihranjenega, če bi ne bilo treba preiskovati in tuhtati okoli zdravih ljudi in če bi vsakega pacienta lahko sprejeli z zaupanjem in dobro voljo. Po drugi strani pa stremimo za tem, da bo čas zdravljenja skrajšan na najmanjšo možno mero, da tako čimprej dosežemo popolno delazmožnost obolelega sodelavca. Predlagali bi sledeče:

1. Preko masovnih organizacij (SZDL, ZKJ, sindikatov) ter predvsem z neposrednim kontaktom od človeka do človeka prikazati stanje, vzroke in posledice, prikazati gospodarsko izgubo, ki izvira iz vsega tega ter dopovedati, da gre to iz žepov nas vseh. Način ni tako platoničen in brezuspešen, kot kaže, le da doslej v tej smeri ni bilo storjenega ničesar resnega.

2. Okrepiti kontakt med obratom in ambulanto. Marsikatera nevroza in marsikateri stalež izvira iz konflikta v obratu, iz nezadovoljstva z dodeljenim delovnim mestom. Z obveščanjem o takih primerih bi nam marsikdaj bilo olajšano delo, ker se nam ne bi bilo treba zadrževati okoli »glavobolov« in »mravljinčenja v rokah in nogah«, ampak bi se od samega začetka lahko s pacientom stvarno pogovorili o njegovih problemih in težavah. Prav tako bi obveščanje o raznih krokarjih in drugih izpadih (n. pr. znamenite izjave: »Dopusta ne dobim, grem pa v bolniško«) omogočilo hitrejše in bolj stvarno presojanje položaja. Obratovodstvom se ni treba bati, da bi takšna obvestila sprejeli kot poseganje v naše strokovno delo: vsak tak »bolnik« je prav tako ali celo še bolj temeljito pregledan kot ostali in obvestila, ki smo jih sprejeli o njem, nikakor ne preudicirajo našega ravnanja in sklepov. Če se izkaže, da je zares bolan, ravnamo z njim temu ustrezno. V marsikaterem nejasnem primeru pa razčisti kratko telefonsko sporočilo (posebno ob ponedeljkih) položaj takoj.

3. Okrepiti laično kontrolo na terenu. Dvig bolniškega staleža v času sezonskih del ter okoli uradnih in neuradnih praznikov kaže na to, da kljub vsej previdnosti ni vedno mogoče ločiti plev



»Halo, Jaka, domov... jutri bo treba na 'šiht' Kar počasi, zakaj pa hk imamo hk ambulanto...«

od pšenice. Kontrola bolnika na domu se je izkazala kot učinkovita metoda, ki je mogoče nekoliko nesodobna in »nesocialistična«, vendar je pri nesocialističnem odnosu majhnega dela sodelavcev vsekakor potrebna. Možnost nepričakovane obiska na domu je faktor, ki marsikoga že v začetku odvrne od »pregrešnih želja«, po drugi strani pa tudi dejanskega bolnika prisili k discipliniranosti. Sedanji kontrolor, ki se je v glavnem dobro izkazal, gre na odsluženje vojaškega roka in bi se bilo dobro ozreti za nadomestilom.

4. Poostri kriterije ob sprejemu v službo. Gre za kompleksen problem zdravstvenih in predvsem moralnih kriterijev pri sprejemanju novih sodelavcev. Zelo redko namreč doživljamo, da bi se delavec v prvih mesecih dela javljal v ambulanto zaradi bolezni, ki so bile spregledane ob prvem sistematičnem pregledu. Veliko bolj pogosto je, da ob začetnih težavah pri delu ali prilagajanju okolja prihaja v konfliktno situacijo, iz katerih se kljub temu, da je sicer fizično zdrav — rešuje zavedno ali nezavedno s tem, da obišče ambulanto. Ravno zaradi tega pogosto doživljamo, da se sicer telesno slabotni delavci, o katerih pri sprejemu resno razmišljamo, ali bodo dorasli naporom ali ne, pozneje pri delu izredno izkažejo, medtem ko se hrusti, od katerih smo si v začetku veliko obetali, prav kmalu zatečejo v ambulanto s številnimi, pogostokrat tudi neutemeljenimi težavami. Povedati hočem, da se vedno bolj kot neodložljiva nujnost vsiljuje psihofizično in moralno testiranje bodočega sodelavca.

5. Kazenska odgovornost za ponovne poskuse zlorabe. Na žalost moramo predlagati tudi to. Pripravljeni smo storiti vse, kar je potrebno za čim hitrejšo in čim popolnejšo medicinsko rehabilitacijo resničnega bolnika. Navaditi

pa se bomo morali, da bomo brez vsake sentimentalnosti in nepotrebnih ozirov preganjali vsak poskus zlorabe in stalne recidiviste na tem področju, po potrebi tudi izločali iz kolektiva. Ljudje so se kar nekam navadili na širokogrudnost in potrpežljivost zdravstvenih institucij, pri nekaterih so majhne prevare postale kar sam po sebi umeven in vsakdanji odnos do zdravstvene službe. Dovoljujejo si stvari, ki jih ne bi poskušali pri nobeni drugi javni ustanovi ali organu in so, če jim kdo pri tem stopi na prste, močno presenečeni in na ves glas razglašajo, da se jim kratijo te in one pravice. Ker so si ti pojavi pri nas priborili kar nekakšno domovinsko pravico in povzročajo precejšnjo moralno in materialno škodo, bi bilo umestno opozarjati (ne samo opozarjati) prizadete tudi na kazensko odgovornost.

To bi bilo nekaj. Mogoče je vse skupaj pretemno gledano, morda je preveč ostrine in nezaupanja pri zadevah, kjer je humanost prva zapoved, vendar je vse skupaj plod vsakdanjih izkušenj, edini namen pa: Izboljšanje stanja, ki postaja vedno bolj nevzdržno.

RESUMÉ

Korošci tedaj kar precej bolehamo
(Skoro najvišji bolniški stalež)
Če drugega ne, malo poležimo in kaj
opravimo.

Umiranju pa se žilavo upiramo
(menda najnižji odstotek umrljivosti
v LRS) —
ne vidimo namreč v tem prave
koristi.

Tajne zdravilišča pod goro ...

Hotuljska Kisla voda ali tako preimenovani »Rimski vrelec« je v svojem skrbstvu že kar šola za gostinstvo

O našem zdravilišču pod Uršljo goro smo v »Fužinarju« že pisali — vse od odkritja po zaljubljeni princesi, ki je s to vodo na mah ozdravila izvoljenca, o razvoju v stoletju, o propasti in o novi rasti. Povedali smo celo, da so imeli Kotuljci tam plebiscit za lastno občino in so zmagali, da je bila tam prva hotuljska pošta, med okupacijo pa gestapovska postaja s posebej šolano ekipo za hladno ubijanje kmetskega ljudstva. Vsega tega tu zato ne bomo ponavljali.

Dopolniti pa moramo povest o tem zdravilnem vrelcu za manj znane posebnosti, ki so pomagale ustvariti tej postojanki sloves preko mej. (Tik pred prvo svetovno vojno je šel vagon te prečudovite hotuljske vode celó v Južno Ameriko.) Gre nekako za rek: Pomagaj si sam in bog ti bo pomagal... Voda je namreč le voda, pa najsibo to tudi naša preodlična kislá voda. Da se človek povoljno počuti in zazna celó tak zdravstveni »prevrat«, je potrebna še marsikatera coprnja.

Prvo sta seveda mir in klima — blaženo okolje in taka svežina zraka. Tega je na Kisli vodi na pretek. Nobeno zdravilišče na svetu ni v tem oziru tako blago, kajti brž ko je kje v bližini kakšna cesta, si že pokopan — direndaj je tu. Zategadelj naj se tudi projektirana cesta čez Kotlje na Slovenj Gradec kolikor le mogoče ogne tej lepoti.

Tik zraven, če — vsaj za nekatere — morda že ne pred klimo je potem prehrana, čez vse skupaj pa neki red v pravi pozornosti. In prav v prehrani ter v pozornosti do ledvic vsakega poedinca je oskrba na Kisli vodi pomenila svet zase menda že od kraj kraja.

Še danes stoje stari golobjaki, zajčji hlevi in ribnik ter so vidne take sortacijske pregrade, koder so zreli kosi teh specialitet kar sami padali v ponve. Vsi pa vemo, kaj so za prebavo golobje (perutnina sploh), zajci in ribe — kakor balzam z vsemi takimi olajševalnimi sokki za prebavila oziroma kri. Kakih tisoč zajcev in

golobov je migljalo po teh napravah, da so pomagali olajšati ob nepažnji zazidano prebavo iskalcev zdravja na Kisli vodi. Ob vsem tem pa seveda tudi zdravilna voda — topla in hladna za zunaj in znotraj. Razumljivo: kakor na vzmeteh so se vračali ob taki pažnji letoviščarji iz Kotelj, zahvale in priznanja »vodi« pa so kar deževala.

Po presledku, ko je zropotala prva svetovna vojna, so to pozornost čisto prezrli. Čudili smo se, kako je mogel biti lastnik tak »ljubitelj« te živali... nismo videli v tem recepta za »zdravilišče«. Pravzaprav so bolj pogumno začeli šele novi lastniki leta 1922. Slo je spet naglo navzgor. Z vključenjem zimskega športa (šola za smučanje) leta 1932 je postal Rimski vrelec celoletna sezona z delnimi provizoriji tudi za sto oseb dnevno.

Danes je Rimski vrelec počitniški dom sodelavcev brodogradnje »Uljanik« iz Pulja. Našli so biser, ga razumeli, popravili in ga prav uživajo. Imeli pa so tudi prednost, da so z že razpadajočo instalacijo (druga svetovna vojna) podedovali tudi tajno tega zdravilišča — pozornost do ljudi in skrbstvo za obrat v vsaki malenkosti. Skrbstvo upravnika Marchiottija, ki je razrušenje že enkrat upostavljal in Rimski vrelec takrat razširil na nove mere, se v tej skupnosti stopnjuje. Tudi današnja kuhinja in vsa druga pozornost, red in fukcija so v takem zanosu, da bi lahko služili za gostinsko šolo. Hišni red v tem domu je čisto kratek: Vse moramo napraviti, kar se da in takó napraviti, da bodo delovni ljudje z Adrije čimbolj zadovoljni.

Pri odkrivanju te tajne pri uspehu zdravilišča pa le moramo reči, da Kotuljci danih možnosti pod goro vseeno ne razumejo docela. Ni mišljeno, da bi morali pomagati, a stvari niti ne uporabijo, kakor bi lahko za svoj prid. Ali je treba na primer po solato v Maribor?! Pa surovo maslo, perutnina, jajca, sadje, gobe ob sezoni, mošt itd. ter ozimnica za toliko interesentov. Da, še zapeli bi lahko kdaj dragim gostom in imeli v koncertu prelepah koroških pesmi dopadenje oboji.

Kisela voda je vrednost in prednost tega kraja, dajmo jo piti za zdravje prijateljem, a natočimo si je tudi sami.

GASILSKI DOM

Če imamo že vse tako nekako za preljubo delo oziroma za predvsem ljubi obstanek, potem se take gradnje v kraju skoro bolj razveselimo kot pa razširjenja delovišč. Saj res, nove obratovalnice so lahko kjer koli, kjer je dosti ljudi, medtem pa taka gradnja izboljša obstanek na obstanu. Gasilski dom je nazadnje res boljša oprema za boljšo funkcijo, a je istočasno, če že ne nekoliko prej pozornost do prostovoljnosti in požrtvovalnosti za ohranjanje osnov kruha in za pomoč bližnjemu, ki v gasilskih skupnostih naprej živita kot plemenita, neplačana. Ti ljudje bodo dobili torej nove možnosti, predvsem pa videli, da se njihovo delo upošteva tudi na Ravnah.

Novega gasilskega doma se zaradi tega dvakrat veselimo.

Kolikor pa bo v tej zgradbi poleg gasilske zadeve še 6 + 3 stanovanj, je naše veselje trikratno, kajti stanovanja so na Koroškem tista zadeva, ki človeških trum nikoli ne bo mogla dohiteti.

Vladimir Šaponja:

Avtomatska regulacija industrijske peči

V naši tovarni imamo razne sisteme avtomatske regulacije tehnoloških procesov. Do sedaj smo veliko naredili tudi na avtomatskem reguliranju režima dela peči. V tem članku bo govor samo o hidravlični regulaciji na principu brizgalne šobe, ki jo je pričelo proizvajati podjetje »TIO« — Tovarna industrijske opreme iz Lesc pri Bledu. To regulacijo smo montirali na naše štiri peči, in to na dveh 35-tonskih kovaških pečeh in na dveh potisnih pečeh v valjarni.

Kaj je pravzaprav avtomatska regulacija peči in kaj hočemo z njo doseči?

Avtomatska regulacija peči je skup mer-nih in registriranih naprav, povezanih z regulacijskimi organi, katerih intenziteta akcije zavisi od razlike nastavljenih in trenutno opaženih vrednosti v procesu, ki ga reguliramo.

Držati temperature v določenih območjih je eden od osnovnih ciljev avtomatske regulacije peči. To doseže avtomatika z reguliranjem razmerja količine zraka in goriva, pri tem pa skrbi za stvarno potrebne količine energije za vzdrževanje ravnotežja v toplotni bilanci skozi vso periodo trajanja procesa brez ozira na stalno menjanje pogojev dela peči.

Avtomatska regulacija ima v primeri z ročnim reguliranjem vrsto prednosti: pri tem se bolje in z veliko večjo verjetnostjo zagotovi ne samo dovršeno vodenje procesa gorenja, temveč tudi pravilno segrevanje materiala, kakor tudi olajšanje dela strežnemu osebju peči.

Moderne peči si z ekonomskega stališča ne moremo niti zamisliti brez take regulacije. V nadaljevanju tega članka bomo obdelali tudi to ekonomsko stran regulacije. Šele takrat, kadar sta na neki napravi za izkoriščanje energije uvedeni kontrola in regulacija razporeditve te energije, postane naprava tehnično dovršena in ekonomsko sprejemljiva.

Ročna regulacija peči je v nekem pogledu vseeno regulacija, toda zavisi od človeka. Če že rečemo, da zavisi od človeka, tedaj moramo omeniti tudi elemente, od katerih je odvisna sposobnost človeka, da izvrši tako sestavljene funkcije, kakor so: ocena temperature, pritisk v peči, stopnja oksidacije in pravilnost izgorevanja goriva. Ti elementi so: strokovnost z dolgo prakso, duševno stanje, fizična kondicija, obseg dela in na koncu stopnja zainteresiranosti za potrošnjo svoje energije oziroma zavestno izvrševanje dolžnosti. Prepuščam bralcu, da sam zaključi o tej primerjavi.

To pomeni, da so moderni instrumenti in naprave, o katerih govorimo, veliko bolj precizni od človeškega občutka in zmožnosti.

Te naprave služijo medtem prav tem ljudem, ki so še do včeraj sami z mnogo manj preciznosti izvrševali ta posel, pa če-

prav velikokrat z zavidljivim uspehom. Ta razprava je namenjena torej v prvi vrsti osebju, ki streže pečem.

Kolikor bolj bomo poznali te naprave, toliko bolj nam bodo služile in nam pomagale. In še nekaj: kolikor skrbi jim bomo posvetili, toliko bomo imeli tudi koristi od njih.

REGULACIJA REŽIMA DELA PEČI

1. Kaj reguliramo na peči in zakaj?

Reguliramo vse ono, kar lahko na kakršen koli način izmerimo: intenziteto, lastnost ali sposobnost in kvantiteto. Na osnovi teh podatkov odredimo tendenco. To »naravno« tendenco pokoravamo s posredovanjem regulacijskih naprav našim stvarnim zahtevam.

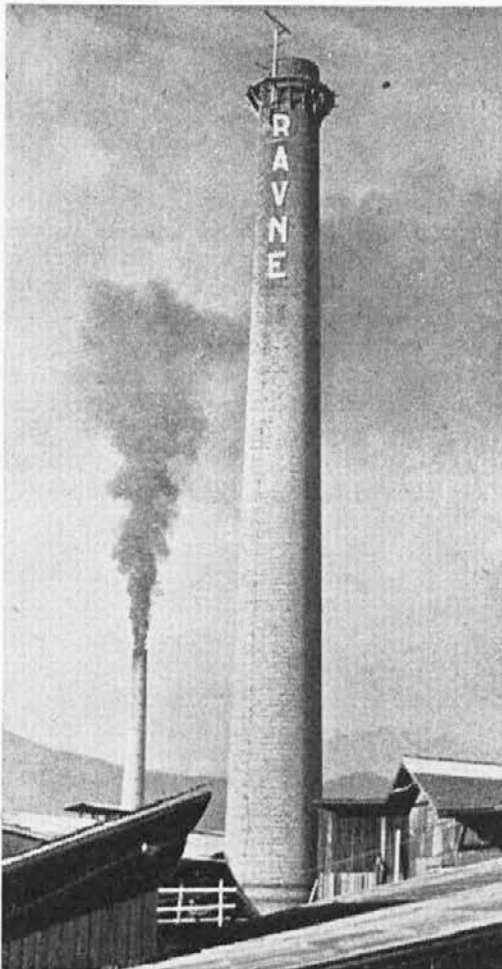

Ko bi ga videli, našega mojstra Avgusta Močnika, kako je izvedel to reč na vrhu petdeset-metrskega kamina. Kaj mu hočeš reči v pogledu varnosti dela tam gori, ko si pa sam še pogledati ne upaš na vrh. Varnost mu jamčijo njegovi živeci, ki obvladajo tisočinke trenutkov in mer. Tudi pomočnik Franc Gostenčnik je že tega posluha. A pri vsem tem in prav zato sta oba vseeno razumna propagatorja parole: Varnosti prednost!

Primer:

Reguliramo toploto v peči. Njena intenziteta je 1600° C. Ima lastnost, da prehaja na hladnejša telesa, kvantiteta pa je enaka vrednosti 100.000 kal. Ugotovili pa smo medtem, da ima tendenco, da v obliki vročih dimnih plinov »zbeži« skozi dimnik v atmosfero prej, preden bi mogla predati del svoje toplote hladnemu ingotu. Postavljamo si torej nalogo: ohladiti dimne pline pred odhodom v dimnik na račun segrevanja ingota do najugodnejše oziroma do najbolj ekonomične vrednosti, da pri tem ne motimo pravilnega pritekanja nove energije in pravilnega pritiska v peči.

Omenili smo že, da lahko reguliramo samo ono, kar lahko istočasno tudi merimo. Poglejmo, kaj lahko v tem primeru merimo. V prvi vrsti lahko merimo temperaturo z električnim impulzom, ki nam ga daje na peči ugrajen termoelement, vrednost pa nam pokaže njegov kazalni instrument. Količino goriva, ki ga dovajamo v peč, merimo s tako imenovano »obročno tehtnico«, ki dobiva impulz od v plinovodu vgrajene merilne zaslonke. Pritisk v peči merimo ravno tako z obročno tehtnico, tako da dovajamo impulz direktno iz peči. Merili smo torej: temperaturo, količino in pritisk. To pomeni, da ta proces, kakor smo že rekli, lahko tudi reguliramo, to je, vodimo ga po točno odrejenem redu.

Takih pojavov, ki bistveno vplivajo na delo peči in ki jih moremo meriti v samem procesu, je mnogo. Medtem pa je potrebno za povprečno pravilno delo peči regulirati in meriti predvsem sledeče:

a) Temperaturo v peči. Reguliramo jo zato, da bi ostala konstantna, to je, da ne bi prekoračila dovoljene meje, da bi bil vloženi material zaščiten od morebitnega pregretja na večjo temperaturo, kot je predpisano.

b) Razmerje gorivo—zrak, to je (kadar se peč kuri s plinom) plin—zrak.

To razmerje reguliramo iz treh glavnih vzrokov. Prvi razlog je v tem, da s pravilno mešanico goriva in zraka zagotovimo popolno zgorevanje goriva, pri čemer gorivo oddaja vso svojo energijo. Drugi vzrok je v vzdrževanju pravilne atmosfere v peči. Namreč, če dodajamo v peč več zraka, kot je potrebno, se kisik, ki prihaja v peč z zrakom, spaja z materialom v obliki kemijske reakcije — oksidacije. Prekomerna oksidacija škodljivo deluje na hitrost segrevanja in na kvaliteto. Poleg tega po nepotrebem zgoreva material. Če se nepravilno kuri, to je, če se dodaja preveč zraka, lahko izgorek materiala doseže tudi 8 % (to je če je v peč vloženo 35 ton jekla, smo po nepotrebem izgubili 2800 kg jekla). Poskusite to izkazati v denarju in za eno leto. Dobili boste porazne številke. V kovaških pečeh je to še večji problem,

ker se material pri kovanju segreva po nekajkrat. Tretji razlog pa je v ekonomičnosti goriva. Odvečni zrak, ki ga dovajamo v peč, se v procesu gorenja kemijsko ne veže z gorivom, temveč odhaja svoboden v dimnik, odnašajoč s seboj toploto iz peči v smislu povečanja količine dimnih plinov. Konkretno vzamemo, da ima naš plin, ki ga dovajamo v peč, 1500 kal/Nm^3 in potrebuje za zgorevanje $1,3 \text{ Nm}^3$ zraka za Nm^3 plina ter pri tem ustvari po zgorevanju $2,38 \text{ Nm}^3$ dimnih plinov, tedaj bo kalorična vrednost zmesi plin—zrak znašala 630 kal/Nm^3 zmesi. Ako pa zvišamo zrak za 50 %, bo kalorična vrednost znašala samo 420 kal/Nm^3 zmesi plina in zraka. Iz tega vidimo, kakšno vlogo ima v ekonomičnosti segrevanja materiala pravilno kurjenje peči.

c) Pritisk v peči ali vlek. Regulacija pritiska v peči zavzema zelo važno mesto. Pritisk v peči se stalno menja v času trajanja procesa. Ako je v peči material, ki se segreva, se bo količina dovedene energije manjšala s porastom temperature vložnega materiala. Če pa je vlek v peči konstanten, bo pritisk padal, in obratno, če v že segreto peč vložimo hladni material, bo količina energije rasla, z njo pa tudi pritisk v peči. V peči mora ostati konstanten pritisk, da bi vroči plini izpolnili ves prostor v peči in da pri tem ne bi odhajali skozi vrata in druge odprtine na peči. To pomeni, da vlek ne sme biti konstanten, temveč ga moramo stalno regulirati.

Pravilna ročna regulacija vleka oziroma vzdrževanje pravilnega pritiska v peči ni mogoče v tako imenovanih periodičnih pečeh, a to so skoraj vse kovaške peči za specialna jekla. Samo v metodičnih (potisnih i. sl.) pečeh je do neke mere možno regulirati pritisk ročno z zadovoljivim rezultatom, ker je v teh pečeh dovajanje energije (goriva) skoraj konstantno — seveda samo, če so peči pravilno vodene.

Za pravilno delo kovaške komorne peči je potreben nadpritisk v peči od $1-1,5 \text{ mm VS}$ ali $1-1,5 \text{ kg/m}^2$ z ozirom na konstrukcijo peči. Pri metodičnih ali kontinuirnih pečeh (potisne in slične peči) je pritisk na mestu, kjer izvlačimo ingote, večji kot pa na mestu vlaganja, to je potiskanja v peč. Pri teh pečeh je v prvem delu (pod gorilci) nadpritisk $1-2 \text{ mm VS}$, medtem ko imamo na mestu zalaganja podpritisk ali tako imenovano nevtralno cono, to je od $\pm 0 \text{ mm VS}$ do $-0,25 \text{ mm VS}$.

Na ta način lahko v vsaki peči dosežemo odgovarjajočo atmosfero.

Atmosfera v peči zavisi od presežka zraka (že prej omenjenega) in pritiska v peči. Kakor smo videli (a v primeru, ko atmosfera zavisi od pritiska), imamo tri glavne točke pritiska v peči, in sicer: podpritisk (—), nevtralni pritisk (± 0) in nadpritisk (+).

Predpostavimo, da je v komori za segrevanje podpritisk, to je pritisk, ki je manjši od atmosferskega pritiska v hali. Kaj se bo zgodilo? Zrak iz hale bo uhajal v komoro. Količina prihajajočega zraka bo tem večja, čim večji bo podpritisk. To je škodljivo v toliko, ker hladni zrak ohlaja peč, po drugi strani pa ustvarja pogoje velike oksidacije (zgorevanja) materiala. Pod takimi pogoji ustvarjeno

atmosfera v peči imenujemo »oksidacijska atmosfera«.

Če pa je pritisk v peči $\pm 0 \text{ mm VS}$ in je zrak, ki je potreben za zgorevanje, točno toliko količina, kolikor je teoretično potrebno za popolno zgorevanje goriva, bo v peči povzročena taka atmosfera, pri kateri ne bo prihajal zrak iz hale v peč, ravno tako pa ne bodo plini uhajali iz peči v halo. To atmosfero pa imenujemo »nevtralna atmosfera«.

V tretjem primeru imamo v peči nadpritisk (n. pr. 1 mm VS), količino zraka za zgorevanje goriva pa smo povečali za 10 % iz varnostnih razlogov (zaradi eventualnega menjavanja kemične analize plina v toku procesa v plinskem generatorju). Vroči plini bodo v zelo malih količinah uhajali skozi odprtine na peči v halo, zato pa bodo preprečili prihod hladnega zraka iz hale v peč. S tem, da desetodstotni presežek smatramo kot normalen in potreben, tedaj moramo smatrati kot normalno tudi oksidacijo, ki je nastala s tem režimom, to je minimalno dovoljeno. Tako atmosfero v peči imenujemo »dezoksidacijska atmosfera«. Poleg tega, da taka atmosfera teoretično ni čista dezoksidacijska (zaradi 10 % presežka zraka), je z ekonomskega in tehnološkega stališča vendar najbolj povoljna in jo s pravico imenujemo »dezoksidacijska atmosfera«, ki se praktično največ uporablja v kovaških pečeh.

Iz vsega tega vidimo, da je vlek v peči tesno povezan z razmerjem plina in zraka, to je izgorevanjem goriva. Zaradi tega karakterizirata ta dva faktorja stanje in pogoje, pod katerimi ogrevamo peč oziroma material ter to stanje imenujemo »režim ogrevanja«.

Če smo že omenili izraz »režim ogrevanja«, ne bo odveč, če povemo o tem še nekaj. Vsaka vrsta materiala in vsak način njegove nadaljnje obdelave zahtevata tudi svoj specifični režim ogrevanja. Režim ogrevanja ne zavisi samo od atmosfere v peči, temveč tudi od hitrosti, s katero se segreva material. Režim segrevanja pogostokrat narekuje konstrukcijo peči in obliko energije. Vsak material ima v procesu kristalizacije karakteristične temperaturne točke, ki se morajo previdno preiti.

Primer: Specialna jekla moramo previdno in počasi predgreti do 650°C , zatem

pa jih lahko segrevamo nekaj hitreje. Oksidacija nastopa v neznatni obliki že pri 728°C , svoj vrhunec pa doseže nekje okoli 1640°C , kar nas opominja, da naj materiala ne držimo predolgo v peči pod visokimi temperaturami v prisotnosti zraka. O režimu samem bomo govorili ob drugi priložnosti. S tem sem hotel samo poudariti važnost regulacije pritiska oziroma vleka v peči.

Tako smo omenili šele nekatere bistvene faktorje, ki nas silijo na avtomatsko regulacijo. Nekaterih se na žalost ne izplača regulirati iz ekonomskih razlogov, toda moramo jih neizbežno kontrolirati z merjenjem. Tako merimo na peči poleg tega, da gotove procese reguliramo, še sledeče:

a) Merimo temperaturo materiala, ki ga segrevamo, in temperaturo peči. Znano je, da je temperatura zidov peči vedno nekaj višja od temperature vložka (na koncu procesa). Na drugi strani, ako ne merimo vložka pred izvlečenjem iz peči, se lahko zgodi, da ga kljub vsej regulaciji izvlečemo prej, preden bi se segrel na željeno temperaturo.

b) Pritisk in količino porabljenega goriva. To je zelo važno, da sploh vemo, koliko nas je stalo segrevanje materiala in kaj moramo narediti, da to čimbolj zmanjšamo.

c) Merimo temperaturo dimnih plinov, ki odhajajo iz peči (neposredno pred rekuperatorjem). Znano je, da rekuperator za segrevanje zraka ne more prenesti visoke temperature, to je več od 800°C . Posebna signalna naprava nas opozori, kdaj se približa ta nevarna temperatura in v tem primeru moramo dodati nekaj svežega zraka, da ohladimo dimne pline.

d) Temperaturo merimo neposredno za rekuperatorjem. To je potrebno, da kontroliramo delo rekuperatorja in vidimo, kdaj je čas za remont.

e) In na koncu moramo vse te temperature in količine točno zapisati in to kronološko. Za to nalogo nam služijo posebni beležni (registrirni) instrumenti, ki točno označijo, kaj in s kakšno intenziteto se je nekaj zgodilo na peči v točno odrejenem času, in sicer na poseben papir, ki služi za kontrolo. Iz tega registrirnega papirja se vidi, kako smo vodili peč, pa še celo, ali smo bili prisotni pri procesu.

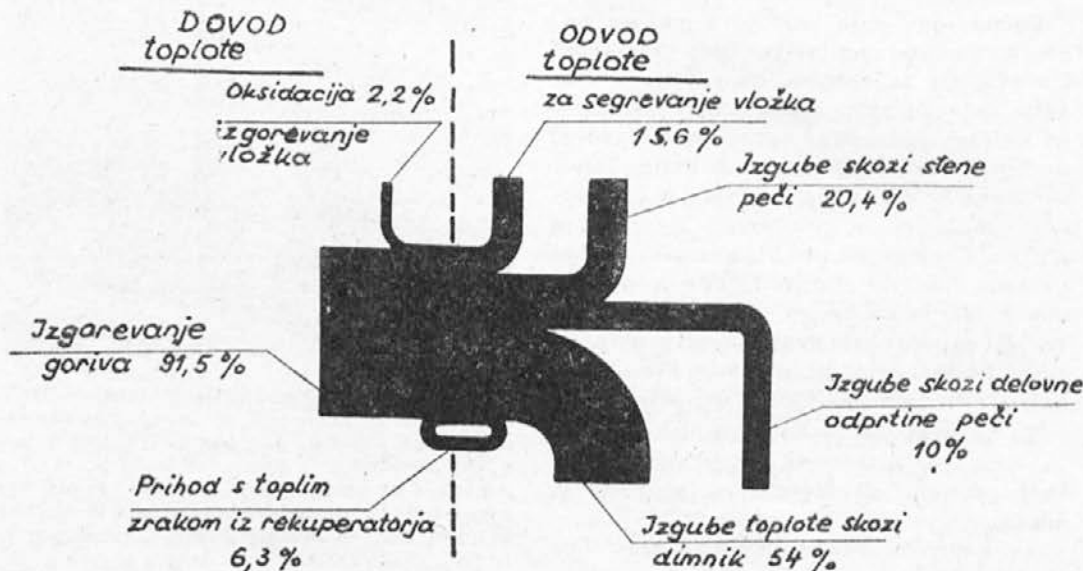

Slika 1



Pozdrav iz Istre — kakor vidimo, dvakrat, čeprav je sod že na videz bolj vodén

2. Ekonomska obrazložitev vgradnje avtomatike

Rekli smo že, da je naloga regulacije, da ohranja najbolj povoljno obliko toplotne bilance v peči. Ne moremo še govoriti o regulaciji, dokler ne povemo kaj o sami bilanci toplote.

Toplotna bilanca se pravzaprav ne razlikuje od one v knjigovodstvu, ki jo napravijo knjigovodje na koncu leta, da bi videli, kako je podjetje poslovalo. Tudi dela se po istih principih, to je dohodki — izdatki, samo da so metode, po katerih pridemo do števil, drugačne. Na sliki števil. 1 je prikazana toplotna bilanca kovaške peči s tako imenovanim Senkeyevim diagramom. Če predpostavimo, da je to mala kovaška peč, ki porabi za svoje delo na eno uro 500 Nm³ plina kalorične vrednosti 1400 Kkal/Nm³ za segretje 600 kg jekla na 1200° C, in to bilanco, ki je izražena v diagramu, napišemo s številkami, bo izgledala tako:

Toplotna bilanca 1.		
Dovod toplote:	kal/h	%
od zgorevanja goriva		
500 × 1400	700.000	91,5
od gorenja železa	16.850	2,2
s toplim zrakom od rekup.	48.300	6,3
	765.150	100,0
Odvod toplote:		
na segrevanje materiala	kal/h	%
600 × 1200 × 0,165	119.000	15,6
izgube skozi stene peči	156.000	20,4
izgube skozi delovna vrata	76.500	10,0
izgube z dimnimi plini	413.550	54,0
	765.150	100,0

Nekaj lahko v tej tabeli takoj opazimo: dovod in odvod toplote sta enaka. To enakost imenujemo »toplotno ravnotežje«. In še nekaj je vidno: da v tej bilanci ni tako imenovanega »salda« ali ostanka, kakor

ga večkrat imajo knjigovodje. To je razumljivo, kajti če bi obstajal saldo, ne bi bilo ravnotežja. Popolnoma razumljivo je, da mora biti dovod vedno enak odvodu, toda ni logično, da mora odvod vedno pokrivati dovod brez razlik.

Predpostavimo, da proces, ki smo ga prikazali z našo bilanco, »živi«, to je da smo z ročno regulacijo uspeli odpreti ventile za zrak in plin točno tako, da v peč stalno prihaja količina 500 Nm³/h plina in za to odgovarjajoča količina zraka. Medtem pa kovači iz kakršnega koli vzroka izvečejo iz peči toliko materiala, da je v peči ostalo založeno še toliko materiala, da bo stalna produkcija za 200 kg manjša, to je 400 kg/h. Pri tem smo na primer pozabili, da bi pripravili gorilce in v peč prihaja še vedno ista količina goriva. Napravimo novo toplotno bilanco za omenjeno peč — izgledala bo takole:

Toplotna bilanca 2.		
Dovod toplote:	kal/h	%
nespremenjen	765.150	100,0
Odvod toplote:		
za ogrevanje materiala	kal/h	%
400 × 1200 × 0,165	79.000	10,3 (−5,3)
izgube skozi stene	156.000	20,0
izgube skozi okno	76.515	10,0
izgube z dimnimi plini	453.635	59,7 (+5,7)
	765.150	100,0

Ta bilanca nam kaže, da so se izgube povečale z dimnimi plini za 5,7%, koristna toplota (potrebna za segrevanje materiala) pa se je zmanjšala za 5,3%. Z drugimi besedami, izgubili smo 40.000 kal/h, kar smo jih dovajali, čeprav niso bile potrebne. Temperatura dimnih plinov se je povečala, a s tem razumljivo tudi izgube.

Rekli smo že, da iz teh razlogov avtomatsko reguliramo dovod količine energije (plina). Iz tega primera pa smo videli, kako količina goriva zavisi od proizvodnosti peči (kapacitete). Čim večja je proizvodnost, večja je potreba po gorivu in obratno. Proizvodnost je medtem v ozki povezavi s hitrostjo segrevanja, to je ni vseeno, ako želimo neko količino materiala segreti v eni ali dveh urah. To pomeni, da je količina energije specifična za določeno hitrost in količino segrevanega materiala. Zato se količina energije, dovedena za eno enoto časa, imenuje specifična energija, izraža pa se v enoti količine energije na enoto časa. N. pr.: Nm³/ura ali Kkal/ura. Poglejmo, kakšna zveza je med količino toplote, dovedene v peč, in temperaturo. Vrnimo se zopet na omenjeno peč. Pričakovati je, da s povečanjem temperature raste potreba za energijo. Istočasno s povečanjem temperature rastejo tudi izgube skozi stene v peči, odprtine na peči in na koncu z dimnimi plini. V prejšnjem primeru smo material segrevali na 1200° C. Vzemimo, da ga v isti peči segrevamo na 1300° C. Toplotna bilanca peči bo sledeča:

Toplotna bilanca 3.		
Dovod toplote:	kal/h	%
na segrevanje materiala		
1300 × 600 × 0,167	130.000	13,6
izgube skozi stene	168.000	17,7
izgube skozi vrata	83.000	8,7
izgube z dimnimi plini	570.000	60,0
	951.000	100,0

Dovod toplote:	kal/h	%
od izgorevanja goriva	853.800	89,8
od oksidacije	25.700	2,7
s toplim zrakom iz rekup.	71.500	7,5
	951.000	100,0

Porabljena količina plina:

$$Q = \frac{853.800}{1400} = 610 \text{ Nm}^3/\text{h}$$

Bilanca nam je pokazala naslednje:

1. poraba goriva se je povečala za 110 Nm³/h plina,
2. vse izgube so se povečale,
3. oksidacija se je povečala (to je odgorevanje materiala), pri čemer se je osvobodilo nekaj več toplote,
4. prihod se je povečal pri segretem zraku, ker se je povečala temperatura dimnih plinov.

In poleg vsega tega je izkoristek toplote padel za 2,6%, to je od 15,6 na 13,6%. Ta primer nam kaže, kako važna je iz ekonomskega stališča regulacija temperature, da o tem, kako vpliva na kvaliteto kovanja, sploh ne govorimo. Mislim, da je eden od glavnih faktorjev, ki bi negativno vplivali na omenjeno bilanco, razmerje plin — zrak. To medtem ne vpliva toliko na kvaliteto (mislim v odnosu na temperaturo) kolikor na ekonomičnost goriva. Za naš plin je potrebno popolno izgorevanje 1,3 Nm³ zraka za 1 Nm³ plina. Ta mešanica ustvari pri izgorevanju 2,38 Nm³ dimnih plinov.

Dodajmo v našem primeru ne 1,3, temveč 1,912 Nm³ zraka na Nm³ plina. V tem primeru bomo dobili 3,33 Nm³ dimnih plinov na Nm³ plina. Toplotna bilanca bi bila taka:

Toplotna bilanca 4.		
Dovod toplote:	kal/h	%
gorenje plina	700.000	90,12
od gretja zraka iz rekuper.	60.000	7,7
od izgorevanja materiala	17.000	2,18
	777.000	100,00
Odvod toplote:		
na segrevanje materiala	kal/h	%
izgube skozi stene	119.000	11,8
izgube skozi vrata	156.000	16,5
izgube skozi vrata	85.000	10,0
izgube z dimnimi plini	580.200	61,7
	940.200	100,0

Dovod ne krije odvoda za 163.200 kal/h ali 112,5 Nm³ plina. Ta bilanca nam kaže naslednje:

1. da bi vodili proces normalno, moramo peči dodati še 112,5 Nm³ plina na uro.
2. Res je, da smo nekaj več toplote dovedli z zrakom iz rekuperatorja (ker je bila količina zraka daleč večja od teoretske), a izgube z dimnimi plini so se povečale od 54 na 61,7%, to je za 7,7%, izkoristek toplote pa se je zmanjšal od 15,6 na 11,8% ali za približno 4%.

To pomeni, da ima razmerje plina in zraka odločilno vlogo v ekonomičnosti peči oziroma goriva ter ta razlog popolnoma opravičuje avtomatsko reguliranje razmerja plina in zraka.

Če pogledamo preko vseh štirih bilanc in predpostavimo, da smo stvarno tako vo-

dili peč, lahko izračunamo, koliko plina smo porabili na 1 kg materiala:

V 1. bilanci

$$15,6\% \text{ ali } 0,83 \text{ Nm}^3/\text{kg} - 1200 \text{ kal/kg}$$

V 2. bilanci

$$10,3\% \text{ ali } 1,25 \text{ Nm}^3/\text{kg} - 1810 \text{ kal/kg}$$

V 3. bilanci

$$13,6\% \text{ ali } 1,02 \text{ Nm}^3/\text{kg} - 1480 \text{ kal/kg}$$

V 4. bilanci

$$11,8\% \text{ ali } 1,53 \text{ Nm}^3/\text{kg} - 2220 \text{ kal/kg}$$

Predpostavljamo, da predstavlja delo peči z rezultati v prvi toplotni bilanci teoretsko najbolj ekonomično segrevanje z ozirom na to, da je to komorna in že konstruktivno neekonomična kovaška peč.

Rezultati druge bilance so rezultat nepravilnega izkoriščanja kapacitete peči, to je proizvodnih zmognosti peči.

V tretji bilanci nam rezultat kaže, da smo material po nepotrebnem gredli na višjo temperaturo, kot je potrebno.

Četrta bilanca nam kaže, kako smo dovajali v peč preveč zraka in smo zaradi tega povečali izgubo toplote.

In če predpostavimo, da smo v primeru navedeno peč zares tako izkoristili, tedaj smo na 1 kg materiala, da bi ga segreli na temperaturo kovanja, potrošili sledečo količino toplote:

$$Q = (1810 - 1200) + (1480 - 1200) + (2220 - 1200) + 1200 = 3110 \text{ kal/kg}$$

to odgovarja potrošnji:

$$G = \frac{3110}{1450} = 2,15 \text{ Nm}^3/\text{kg materiala}$$

Pomeni, da smo potrošili na kg proizvodnje 2,15 Nm³ plina ali 1,32 Nm³ plina ali 160% več, kakor je potrebno.

Če dela taka peč in pod takimi pogoji vse leto, tedaj smo v enem letu po nepotrebnem potrošili:

$$q = 5400 (1,32 \times 400) = 2,850.000 \text{ Nm}^3 \text{ plina ali (približno)}$$

$$\frac{2,850.000}{2,8} = 1,000.000 \text{ kg premoga letno!}$$

ali 6,000.000 din (medtem ko stane ena avtomatska regulacija le 3,200.000 din!)

Mislím, da temu računu ni potreben komentar, toda resno nas opozarja na to, kje so naše rezerve in možnosti. Ne smemo pozabiti, da je to samo ena peč in to čisto majhna. Nismo še vračunali izgube v izgorjenju materiala ter kvaliteto, toda tudi brez tega je stvar porazna.

Edina rešitev za odstranitev teh pomanjkljivosti oziroma izgub je v avtomatizaciji dela peči.

Razumljivo je, da sem vzela najslabši primer kurjenja peči. O teh primerih bi mogli veliko več povedati naši kurjači in obratovodstva.

Nimam namena, da bi s to konstatacijo koga napadal, temveč želim samo povedati, da ročna regulacija peči ne jamči, da se tak primer v resnici ne dogaja na večini peči, posebno kadar ne obstojajo možnosti kontrole z instrumenti. To potrjuje že samo dejstvo, da pride v nekaterih obratih celo 6 peči na enega kurjača. Če vzamemo, da se v eni uri zvrsti 10 faktorjev, ki vplivajo na delo peči — je na šestih pečeh to že 60 faktorjev. Vprašamo se torej: ali more en človek to regulirati in kako? V zadnjem času imamo samo v težki

kovačnici na šestih pečeh 75 gorilcev, to je 150 ventilov. Če je potrebno samo za en ventil 30 sekund, znaša to 75 minut, 1 ura pa ima, kakor vemo, samo 60 minut — to pomeni, da je nekakšno »reguliranje« v tem primeru samo še humor. Vsako zoperstavljanje avtomatizaciji (poleg tega, da je to že samo po sebi nazadnjaško) predstavlja nevarnost za rentabilnost proizvodnje. To velja tudi za nemarno in nezadostno vzdrževanje že montiranih naprav, ker tudi najslabša regulacija predstavlja ekonomski progres.

3. Princip delovanja hidravlične regulacije z brizgalno šobo

Že sam naslov pove, da regulacijo (krmarjenje) vrši olje pod pritiskom. »Z brizgalno šobo« rečemo zato, ker je osnovni element regulatorja — brizgalna šoba, skozi katero se neprestano z veliko brzino pretaka olje pod pritiskom.

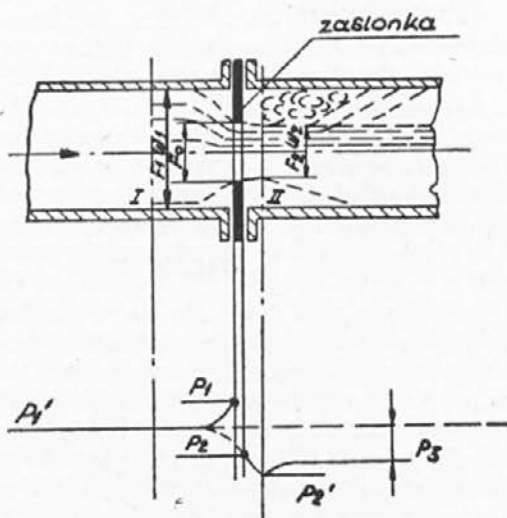

Slika 2

Osnovni pogoj za regulacijo je merjenje.

a) Na kateri način merimo pretakajočo se količino plina in zraka? V cevovod za zrak ali plin je vgrajena zaslonka, kakor nam kaže sl. 2. S pomočjo tega zaslona smo zožili presek v cevovodu, v katerem vlada določen pritisk P₁ kg/m², tedaj velja:

$$P'_1 - P'_2 = \frac{1}{2g} (W_2^2 - W_1^2)$$

Nadalje vemo, da mora biti zaradi kontinuitete:

$$F \times W = \text{konst.} = F_1 \times W_1 = F_2 \times W_2$$

tu je:

W₁ m/s — hitrost v preseku F₁ premer D

W₂ m/s — hitrost v preseku F₂ premer d

P₁ kg/m² — pritisk v preseku F₁

P₂ kg/m² — pritisk v preseku F₂

kg/Nm³ — specifična teža zraka ali plina

Zaradi delovanja mase se curek zoži po prehodu skozi zaslonko na presek F₂, ki je nekaj manjši od preseka F₁, a potem se zopet počasi razširi na presek F₁. To zožitve izračunamo s formulo:

$$F_2 = F_1 \times n$$

pri čemer je n faktor kontrakcije (zožitve). Skozi zaslonko bo prešla količina:

$$Q = n \times F_1 \times W_1 = \text{Nm}^3/\text{sek.}$$

medtem ko nam P₁ — P₂ predstavlja delujočo tlačno razliko, s pomočjo katere v stvari merimo pretočno količino. Ob pri- liki porabe plina ali zraka se pritisk v ce-

vovodu (P₁) menja, s tem pa tudi hitrost (W₁). Ta pritegne za seboj menjanje tlačne razlike. To tlačno razliko kaže posebna naprava t. i. obročna tehtnica. Namesto, da nam kaže tlačno razliko v cevovodu — je skala urejena tako, da nam kaže pretočno količino. To pomeni, da vsaki pretočni količini pripada odgovarjajoča tlačna razlika.

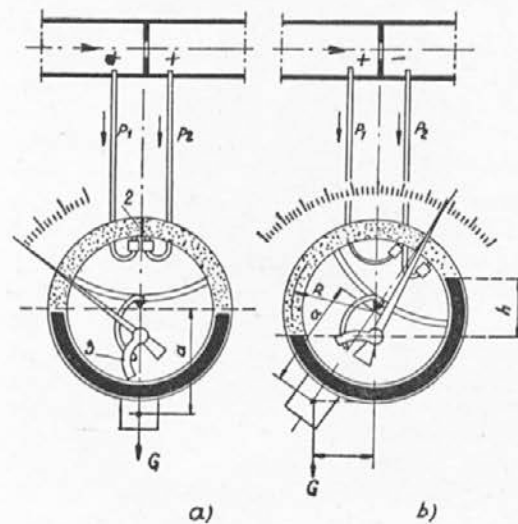

Slika 3

Na sliki 3a je prikazana obročna tehtnica v položaju, ko je delujoča tlačna razlika enaka 0, to je, kadar ne prehaja skozi cevovod materiala, ki jo merimo.

Na sliki 3b je prikazan položaj večje tlačne razlike, kadar kaže pretakajočo količino Nm³/ura. Obročna tehtnica je sestavljena iz votlega obroča, ki je napolnjen približno do polovice s tekočino. Obročni prostor nad tekočino je razdeljen s pregrado 2 na dve komori, od katerih je ena vezana s pozitivnim, druga pa z negativnim tlakom zaslone. Obroč se lahko obrača na »nožu«. Stabilnost daje utež. Zaradi delovanja tlačne razlike se obroč obrne. Protiutež je pritrjena direktno na obroč v oddaljenosti od centra za velikost »a«. Protiutež se da regulirati za razna merna področja. V tako tehtnico je lahko vgrajena naprava, ki nam stalno beleži merne količine (števec).

b) Kako merimo vlek v peči? Ravnotako merimo tudi vlek v peči z obročno tehtnico. V tem slučaju je vgrajena skala od (+) do (—) kg/m². Ena stran obročne tehtnice je spojena s cevjo iz peči, po kateri prihajajo v obroč tehtnice dimni plini in delujejo na njo tako, da se pri pritisku obrača, kazalec pa nam pokaže, kolikšen je pritisk v peči. Druga stran obročne tehtnice pa je spojena z atmosferskim pritiskom. V slučaju, kadar je v peči podpritis, je atmosferski pritisk večji in obroč se obrača v smeri (—), to je kazalec nam kaže podtlak v peči.

c) Temperature merimo na že znan način. V neki številki 4-6/1957 našega »Fužinarja« je metodika merjenja temperature podrobno opisana. V pečeh merimo temperature v glavnem s t. i. termoelektričnimi pirometri, ki so sestavljeni iz termoelementa, električnih prevodnikov in kazalnega instrumenta (milivoltmetra) s skalo, ki kaže temperaturo v °C.

Vse te naprave za merjenje igrajo zelo važno vlogo v regulaciji peči. To so »možgani« regulatorja, ki brez njih ne bi ve-

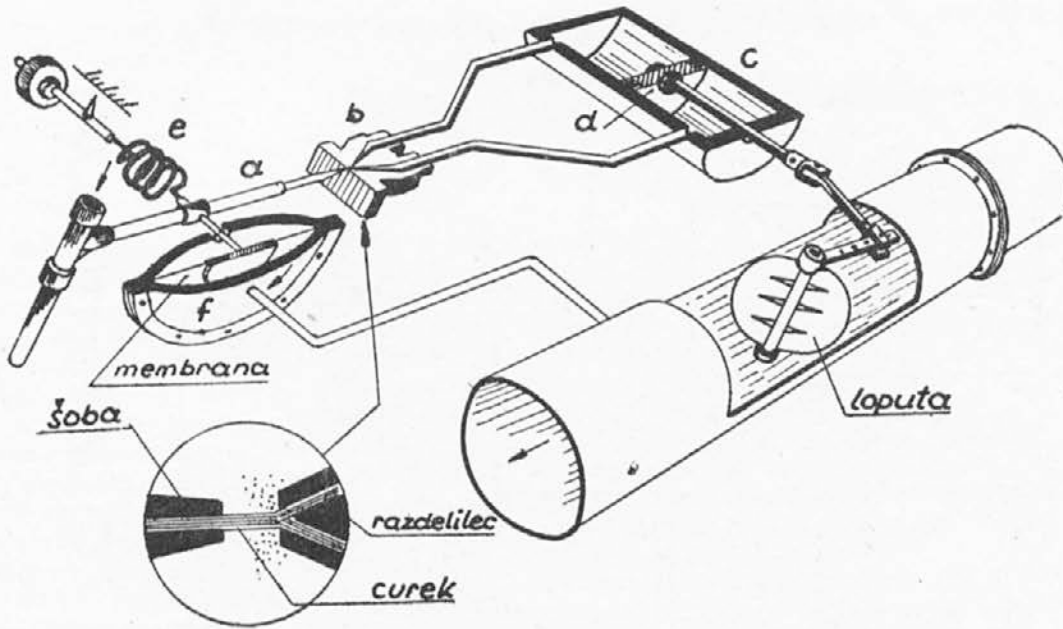

Slika 4

del, kaj in kdaj mora delati. Takoj bomo vse spoznali s tako koordinacijo mernega in regulacijskega organa.

3. 1. Regulacija pritiska

Na sliki 4 je prikazana avtomatska regulacija pritiska v nekem cevovodu.

Res je, da tega slučaja nimamo na peči, vendar je tako enostaven, da nam bo dobro služil za prikaz dela hidravličnega regulatorja.

V vodoravni ravnini se premikajoča cev a, ki ima na koncu brizgalno šobo, skozi katero brizga olje s pritiskom 6 Atü, ima nalogo, da curek te šobe usmerja v razdelilec pritiska b; ta ima dve odprtini, drugo poleg druge. Razdelilec pritiska je bodisi direktno bodisi preko ojačevalca priključen na obeh straneh servomotorja c na oljne vode. V razdelilcu pritiska se energija brzine curka pretvori zopet v pritisk. Če stoji šoba v srednjem položaju, je pritisk na obe strani bata v servomotorju enak, zaradi česar bat servomotorja miruje. Če se šoba premakne, na primer na levo, se pritisk v servomotorju temu odgovarjajoče poveča in bat d se premakne na desno. Pri tem nastane razlika med pritiskom in s tem sila, ki potiska bat servomotorja. Sila, ki pritiska na bat, je tem večja, čim večja je razlika med pritiskoma, kar je spet odvisno od položaja brizgalne šobe. S servomotorjem povezana regulirna loputa ali ventil ostane tako dolgo v spremenjenem položaju, dokler obstoji ravnotežje pritiskov, to je dokler stoji šoba v srednjem položaju. Slika 4 nam jasno kaže na proces, in sicer v primeru, ko je avtomatski regulator uporabljen kot regulator nizkega pritiska. Če nastane pritisk v nastavnem sistemu e in membrana v merilnem sistemu f ne nudi dovolj protipritiska, se premakne šoba na desno. Zaradi enostranskega zvišanja oljnega pritiska v servomotorju se bat premakne na levo in loputa se odpira toliko časa, dokler se merilni pritisk v membrani ne izravna z nastavnim. Sile, ki delujejo na servomotorju, so razmeroma velike: pri pritisku 5 Atü in pri batu s premerom 140 mm približno 750 kg. Regulacijska hi-

trost je odvisna od količine olja, ki izstopa v sekundi iz šobe. Z dušilnim ventilom lahko uredimo hitrost regulacije na primerno vrednost. Pri konstantni količini olja, ki izteka iz brizgalne šobe, pa je hitrost reguliranja odvisna od razlike med nastavnim in med stvarnim pritiskom v plinovodu. Nastavni pritisk je tisti pritisk, ki želimo, da je stalen, na primer: želimo, da je v plinovodu, v katerem se pritisk giblje od 100—120 mm VS, stalno 100 mm VS, toda ta pritisk »nastavimo« na nastavnem mehanizmu.

3. 2. Regulacija razmerja plin — zrak

Regulator razmerja plina in zraka je sestavljen iz dveh membran a in b in brizgalne šobe z napravo za precizno nastavljanje e.

Tu se po cevovodu 1 dovaja h gorilcem v peč zrak, po cevovodu 2 pa plin. V cevovoda 1 in 2 so vgrajene merilne zaslonke 3 in 4 in impulzni cevi c in d, ki sta vezani z membranama a in b. Pomeni, da na vsako membrano delujejo sile, ki so enake tlačni razliki pred in za zaslonko. Pri enakih silah na membrani a in b ostane bat servomotorja h nepremičen, brizgalna šoba g

pa se nahaja v srednjem položaju. Tak položaj avtomatike odgovarja odgovarjajoči nastavni vrednosti razmerja. Ob priliki povišanja porabe plina v peči se poveča diferenčni pritisk na merilni zaslonki plinovoda 3, kar dovede do upogibanja membrane b na desno in premeščanja (ravno tako v desno) z njo vezane brizgalne šobe g. V tem primeru se pritisk na desni strani servomotorja f poveča — bat se premakne v levo, pri tem pa odpira loputa i na zrakovodu 1 večjo odprtino, to je dovod zraka h gorilcem se poveča. Sistem bo spet prešel v ravnotežje samo tedaj, ko se bo vzpostavilo prejšnje razmerje zraka in plina.

3. 3. Popolna avtomatska regulacija peči z regulacijo temperature

Na sliki 6 je prikazana popolna regulacija dela kovaške peči. Na tej sliki je:

1. regulator temperature oziroma količine goriva,
2. regulator razmerja plin—zrak,
3. regulator pritiska v peči oziroma vleka.

3. 3. 1.

Regulator temperature ima nalogo, da vzdržuje vedno enako temperaturo v peči ne glede na obremenitev peči. Sestavljen je iz dveh membran temperaturnega regulatorja 16, elektro-pnevmatskega posrednika 15 in svojega servomotorja z loputo na plinovodu 4. Na temperaturni regulator 16 nastavimo željeno temperaturo, na primer 1200° C. V peč vgrajeni termoelement 17 nam da električni impulz k temperaturnemu regulatorju 16. Recimo, da je bil ta impulz tak, da nam temperaturna skala na regulatorju ne kaže 1200° C, temveč 1000° C, kar pomeni, da je v peč še treba dodati goriva, da bi dosegli temperaturo 1200° C. Tako sprejet električni impulz pošlje temperaturni regulator k elektro-pnevmatskemu posredniku 15. Ta impulz pretvori elektro-pnevmatski posrednik v pritisk zraka in ga vodi k membrani (levi). Membrana se pod delovanjem tega pritiska upogne in pomakne brizgalno šobo regulatorja 1 v desno. Na ta način pride olje iz črpalke 13, ki teče skozi brizgalno šobo preko ojačevalca (vgrajenega v regulator) v servomotor 4 na plino-

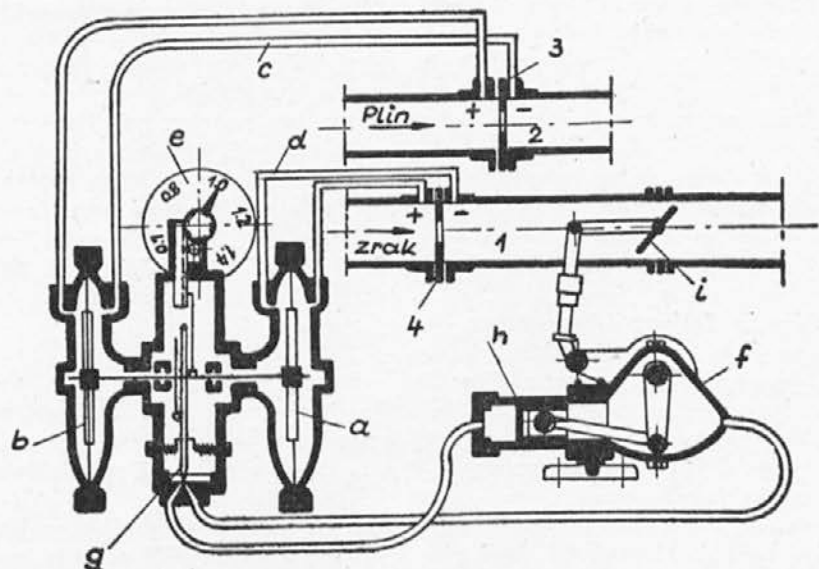

Slika 5

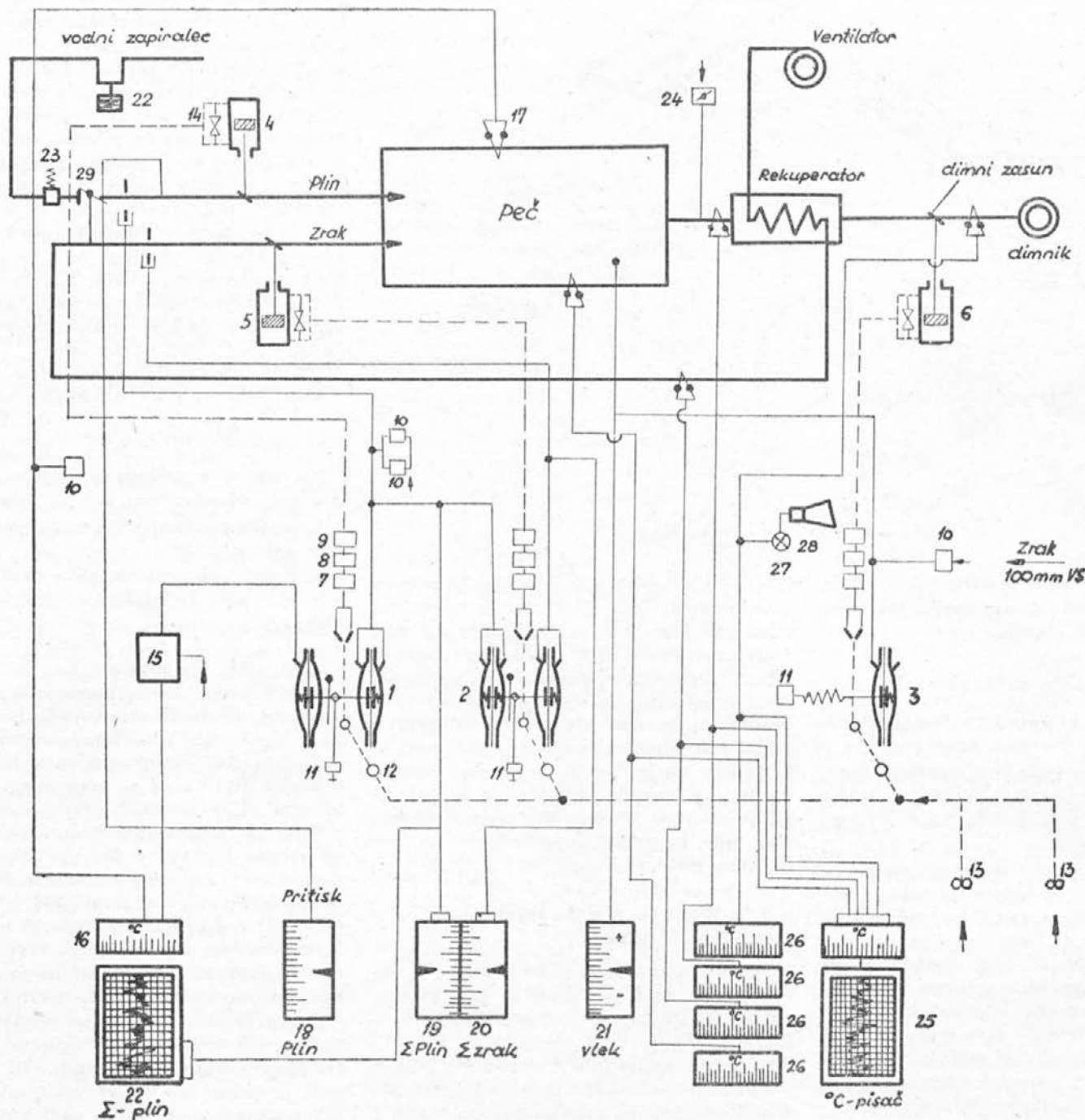

Slika 6

vodu. Ta odpre pod delovanjem oljnega pritiska loputo v plinovodu in v peč prihaja večja količina plina.

V slučaju, da se med tem pritisk plina v plinovodu zviša (v tem slučaju bi skozi plinovod prehajala večja količina plina), se pritisk na desni membrani regulatorja 1 poveča in premaga pritisk desne membrane ter tako premakne brizgalno šobo na levo, kar povzroči, da pride v servomotor pritisk z druge strani in prične zapirati loputo na plinovodu. To traja vse do tedaj, dokler se ne ustvari ravnotežje med potrebno količino goriva in temperaturo.

Ko peč doseže željeno temperaturo, to je 1200° C, ne daje temperaturni regulator nobenega impulza svojemu posredniku 15 ter tako na levo membrano pritisk ne deluje. Pritisk desne membrane postaja večji in tako se ponovi že omenjeni proces — zapiranje lopute na plinovodu.

Istočasno kaže obročna tehtnica 19 količino goriva (plina), ki prehaja skozi plinovod, regulator 22 pa to registrira na papir. Regulator ima svoj precizni nastav-

ljač 11, s katerim lahko ročno vplivamo na regulacijo, to je dovajamo večjo ali manjšo količino goriva.

Temperatura se s posebnim ključem nastavlja na temperaturnem regulatorju 16, to je na njegovi skali, ki ima 2 kazalca — prvi kaže stvarno temperaturo, drugega pa nastavimo na željeno temperaturo. Kadar se ta dva kazalca pokrijeta, se dovajanje goriva v peč prekine oziroma v peč prihaja minimalna količina goriva, potrebna, da krije izgube skozi stene in vrata.

Regulator 2 smo že opisali v odstavku 3. 2. Obročni tehtnici 19 in 20 pa kažeta razmerje plina in zraka.

3. 3. 2.

Regulator pritiska v peči 3 oziroma vleka je sestavljen iz samega regulatorja, membrane — servomotorja z dimnim zasunom in preciznega nastavljača. Obročna tehtnica 21 kaže vlek v (+) (—) mm VS. Če se pritisk poveča ali zmanjša od onega, ki smo ga nastavili, prihaja impulz preko impulzne cevi istočasno na obročno tehtnico 21 in membrano regulatorja 1. V tem

slučaju membrana obvlada vzmet nastavljalca 11 in premakne brizgalno šobo v levo. Ali obratno — pritisk v membrani je manjši in vzmet nastavljalca premaga pritisk membrane, pa se šoba pomakne v desno. To dovede do spremembe pritiska v levi ali desni strani servomotorja, ki potem odpira ali zapira dimni zasun.

3. 3. 3.

Regulacija temperature pred rekuperatorjem se vrši ročno. Kadar nam specialni regulator in kazalni instrument 26 pokažeta, da je temperatura pred rekuperatorjem večja, kot je dovoljeno, pošlje električni impulz na svetlobni ali akustični signal 27 in 28. Ti signali nas opozore, da moramo odpreti loputo 24, da bi omogočili pristop hladnega zraka v dimni kanal. Na ta način se dimni plini ohladi. Loputo odpiramo vse do takrat, ko preстане delovati signal.

3. 3. 4.

Na sliki 6 vidimo ravnotako vgrajen instrument za registriranje vseh merjenih

S
R
E
Č
N
O
N
O
V
O
L
E
T
O

Domovina, koroški kraj, kvalitetno delo in kulturna rasti

Ob občnem zboru Delavsko prosvetnega društva Svoboda, Ravne na Koroškem

Tu bi morali sedaj objaviti poročila posameznih funkcionarjev, vključiti besede in misli razprave na občnem zboru, pripisati novi odbor ter tako brez kramarije osebnega mnenja opraviti dopisniško oziroma uredniško dolžnost domačega lista.

Na ta način bi imeli dve prednosti; predvsem pravo informacijo o delu društva, a še prednost, da ni treba izpostavljati osebnih gledanj, krivo hvaliti ali izpodneseno zanikati ter se zameriti ljudem, ki še idealno delajo na tem področju.

Vseeno pa bomo šli po težji poti prodanjanja lastnega mnenja.

Uredništvo je namreč poslalo na zbor gluhega dopisnika, ki je tam samo videl, slišal pa nič. Že zbor sam, da bi zajuckal. Cel kup lepoti posvečenih ljudi: delavci, uslužbenci, gospodinje, upokojeanci, inženirji, profesorji, mladina. Vse skupaj v taki pripravi in okolju, da je že to kulturna prireditve.

Ko se je potem začelo, je dopisnik izkoristil svojo naglušno odliko, ki je v takem primeru še bolj prednostna, ker ni toliko važno, kaj je tam zapisanega v tistih poročilih, kako je bilo in kako bi moralo biti, temveč je veliko bolj zanimivo vedeti, kako smo vse to delovanje doživljali, čeprav le v odtenku. Lahko sem torej v miru po svoje mislil ter razmotrival o delu DPD Svobode po tem, kar sem med letom občutil kot prebivalec Raven na Koroškem.

Med predsednikovim poročilom sem ugotavljal, kako prekrasno se je obrnilo v teh nekaj letih. Nobenega pretepa več in takih svinjarij, ki so se še nedavno dogaja-

jale tudi na Ravnah. Čeprav je vsa domovinska rast taka, da se primitivnosti same izločajo, ima na odpravi takih žalostnih dogodkov veliko zaslug prizadevanje te naše kulturne skupnosti. Kako je že to veliko!

In posamezne sekcije.

Ravenska godba ima sloves enega najboljših godbenih zborov v domovini. Pa igrajo kovači, valjavci, livarji. Ničesar ni treba tu naštevati, zadosti je, da koroški fužinarji zagodejo.

Naša plesno-folklorna skupina deli sloves z godbo. Pa ne samo dekliški rajalni nastop, ki je vselej fleten, temveč njihna zvestoba krožku, njihovo delo, smisel, študij zadosti originalnih oblik. Kjer koli nastopijo, delajo Ravnam čast.

Salonski orkester in tamburaši družita za vrednosti in lepote svojevrstne muzike. Ni še dolgo, ko smo morali vse tako naročiti od drugod. Kjer koli hočemo, izpolnijo ti naši zbori danes program. Kolikor še manjka, dohaja. Želimo in napovedujemo ravenski sloves, kakor ga že ima godba na pihala.

Vendar smo zbrali tudi pevski zbor. Na Koroškem to glede glasov vsekakor ni bilo težko. Ko je steklo prepričanje v nujnost in red pouka, so tukaj že dokazi, da gre. Prepričani smo, da bodo koroška srca in grla mimogrede zapela vsaj desetkrat boljše od Slovenskega okteta. V vencu naše pesmi bodo zadišali in cveteli šopki koroške domovine.

Ljudska univerza. Ob poudarku vsestranskega izobraževanja jo čakajo novi prijemi, novi programi. A že sedaj je živela z različnimi predavanji in prireditvami, da pot na še več in še bolje ne bo pretežka.

Sem spadajo pri nas nehote tudi skoro vse prireditve gostovanj. Program Mariborskega gledališča je kar naš program. Na Ravnah imamo gledališki abonma. Pa cela vrsta takih gostovanj ljudske globine in širine — Mežica, Črna, Trbovlje, Jesenice, Primorska, kvintet pa do Ljubljanske filharmonije. Sam se ne udeležujem, ker

opravičujejo ušesa, a doživljam, kako se ljudje veselijo in pripravljajo na te prireditve: najlepša obleka in sama hvala. Oni dan je prisostvoval tudi tak obisk iz Celovca. Godla je in pela filharmonija. »Kaj, tudi kaj takega na Ravnah . . .?« Da, taka reč stori več tudi nasploh za državo, kot pa more morda neki konzul dopovedati vse leto.

Koliko spodbud za lepi svet je v tem: drža, manire, govornica.

Domače gledališke skupine oziroma aktivnosti pa ni. Tu se ne znajdem in bom pogršel, pa me na drugem občnem zboru popravite. Najbrž je tu sploh prelom. Gostovanja. Poklicni so tu in za poklicnimi ne gremo radi sami na oder. Kdo se bo izpostavljajal za umetniki?! To je neka domneva, ki straši, da bomo domačim igralcem morda kmalu rekali »šušmarji«, ki odjedajo kruh poklicnim, kakor že radi rekamo za druge opravke, čeprav jih opravi kdaj tudi desetkrat boljši strokovnjak, kot pa je obrtniški ksel.

To je taka misel za lahek izgovor. Vseeno pa očitamo domačim, da »spijo«. Krivo jih gledamo in jih grajamo, ker »nič ne delajo«, dalje pa ne pomislimo. Marsikje je namreč že načelo: pojem, če mi daste pevske hlače. Ali bodo šli na to linijo tudi taki talenti? Pa ti delaj, ki jezik obračaš! Iste pravice in enake dolžnosti imaš.

Vseeno po svoje cingljajo te stvari, a dokler še sonce hodi po nebesnem svodu lepote še tudi v Jugoslaviji ne bodo projicirane le na materijo, temveč jih bomo vzbujali in doživljali kot element ljudstva za element ljudstva. Povsod bomo kaj izboljšali, da jih bomo podprli, da bomo pomagali razvoju lepega in dobrega, kolikor bo le mogoče. To je dolžnost posameznika in skupnosti. Doživljali pa jih bomo in sodelovali po sposobnosti iz srca in osebnosti. To je čast posameznika in skupnosti. Čast pa ima višjo valuto.

Talenti so se zbrali, obljubili — vsi se veselimo.

Nekako s predsednikovim poročilom sem končal to razmišljanje. Ko so potem govo-

temperatur v peči, to je temperature v peči, dimnih plinov pred rekuperatorjem, dimnih plinov za rekuperatorjem in temperature toplega zraka. Te temperature (poleg tega, da registrirni instrument 25 registrira), kaže njihov kazalni instrument 26.

Nadalje so v plinovodu vgrajeni vodni zapiralec plina 22, regulator pritiska plina 23 in avtomatski odsekač plina 29. Avtomatski odsekač plina ima to nalogo, da prekine dovod plina v slučaju, da zmanjka toka, to je da preneha delovati ventilator, ker v tem slučaju preti nevarnost, da nastane v peči eksplozija. Je tako konstruiran, da »odseka« plin tudi v slučaju, ko je pritisk plina padel na nedovoljeno vrednost.

Nekateri elementi, kot so: zaščitne armature 10, ventili in dušilke 7, 8, 9 itd. niso tu opisani, ker to niti ni namen.

Zavedam se, da sem dal samo grobo sliko regulacije peči in poudaril samo nekatera bistvena vprašanja.

Na koncu menim, da bo ta razprava vsaj spomnila na to, kaj vse bi pravzaprav morali vedeti ljudje, ki delajo s pečmi, oziroma, če to vedo, da te naprave koristno uporabljajo.

S prireditve
na Poljani

Hotuljci
»štehvajo«





Edino kritiko oziroma tako pripombo za občni zbor Svobode bi imeli v naslednjem: Nikar ne prirejte na Ravnah ob sobotah, 26. julija, popoldne pri 30 stopinjah Celzija kakršnih koli prireditve po dvoranah. V tistem tako pičlem poletnem času pustimo ljudi, da dihajo v naravi. Kdor tega ne upošteva, doživi, kakor kaže slika — več nastopajočih kakor poslušalcev. Če je kaka taka skupina takrat to na izletu, naj je, le od Ravenčanov naj ne zahteva nemogočega

rili o denarju, sem pogledal, če je kdo od občine oziroma če je direktor železarn tu. Ni kaj reči. So navzoči. Za tako delo mora potrebno biti, največ pa takó dasta idealnost in požrtvovalnost vrednih sodelavcev.

Poročil še ni bilo konca, zato sem dalje razmišljal, čeprav že pri Cvitaniču:

Kako lepo je urejen sedaj tudi ta naš gledališki hram. Nimamo še pravega kulturnega doma s klubskimi prostori itd. za različne spodbude (v načrtu je), a veseli nas, da je vsaj staro gledališče tako daleč urejeno. Sodelavcem ni treba več zmrzovati, oder je ustrezen in so zadovoljna z njim gostovanja vseh širin, dvorana v redu, zunanost in okolje.

Pa, če pogledamo še drugo vsebino: služajnostne prireditve — akademije. Na primer zadnji dve, za krajevni praznik in za praznik domovine. Čisto nekaj drugega kot prejšnja šablona. Mladina se vključuje in nastopa s telovadbo, s folkloro, v orkestrih, s pesmijo. Prihod na kulturno poprišče, da je veselje!

In nazadnje je zbor izvolil novi odbor: predsednik: Božo RADIVOJEVIĆ, železarna; I. podpreds.: inž. Jože BORŠTNER, železarna; II. podpreds.: prof. Borut MEDVEŠČEK, osemletka; tajnik: ravn. Boris FELDIN, osemletka; blagajnik: Ivan ČIVNIK, železarna; gospodar: Anton GODEC, železarna; člani: Lea FERK, osemletka, Franc ČHOVIN, občina, Peter GREGL, železarna, prof. LEP Jože, gimnazija, Milan SAFOSNIK, železarna, Peter ŠETINA, železarna, inž. Mitja ŠIPEK, železarna.

Nadzorni odbor: Franc MEŽNER predsednik, Stane HROMC in Miloš ŠTOR člana — vsi železarna.

Zahvala dosedanjim, čestitke na zaupanju in priznanju novim!

Nobenih imen nikjer — razen liste novega odbora, da se vemo obrniti. Takó je menil tudi prejšnji predsednik M. Štor, ko smo ga vprašali, kdo je morda še kako

bolj delal. »Vsi so po svoje delovali, vse navedite ali pa nobenega...« Da, vsi vemo, kdo so, kdo je delal in kdo dela. Hvaležni smo jim, svojo čast zaslužijo in jo imajo.

Srečo za naprej za kulturno rast kraja, za skupni napredek domovine!

Študijska knjižnica

vabi fužinarje in vse delovne ljudi, da jo obiščejo.

Odrpta je vsak delavnik neprekinjeno od sedmih zjutraj do sedmih zvečer.

Ima dve bralnici: ena bralnica je namenjena mladini, druga je namenjena delavcem, tehnikom, inženirjem, prosvetnim, zdravstvenim in komunalnim delavcem.

V bralnicih so vam na voljo vsi slovenski časniki in časopisi, prav tako vse slovenske knjige, pa tudi hrvatski, srbski, ruski, angleški, francoski in nemški časniki, časopisi in knjige.

Na voljo so vam enciklopedije: Boljšaja sovjetska enciklopedija. Moskva 1952—

Malaja sovjetska enciklopedija. Moskva 1959—

Encyklopaedia Britannica. London 1957—

Der Große Brockhaus. Wiesbaden 1953—

1958

Der Neue Brockhaus. Wiesbaden 1958—59

Larousse du XX^e siècle. 1—6. Paris 1928—

33—58

Encyclopedie Larousse Methodique. 1—2.

Paris 1955

— in vse jugoslovanske enciklopedije, ki jih izdaja Leksikografski zavod v Zagrebu.

Na voljo so vam slovarji vseh evropskih jezikov, posebej tudi tehnični slovarji, n. pr.:

German-English Technical and Engineering

Dictionary. New York 1950.

Na voljo so vam razni priročniki, n. pr.:

Westphal, Physikalisches Wörterbuch. Berlin 1952

Bronstein-Semendjajev, Taschenbuch der

Mathematik. Leipzig 1959;

za prosvetne delavce, za politične

funkcionarje: pedagoška, metodična, filozofska in politična literatura slovenska, hrvaška in srbska.

Če si nameravate stanovanje novo opremiti:

oglejte si bogato literaturo o tem v Študijski

knjižnici!

Nekaj novosti:

Goričar: Sociologija. Ljubljana 1959.

Mlinšek dr. inž.: Untersuchungen über den Zustand und Pflege der Bauernwälder in Pohorsko Podravje. Ljubljana 1959.

Hoyle Fred: Na mejah današnjega zvezdovanja. Ljubljana 1959.

Jenko Franc: Hidrogeologija in vodno gospodarstvo. Ljubljana 1959.

Zadnikar Marijan: Romanska arhitektura na Slovenskem. Ljubljana 1959.

Gams Ivan: Pohorsko Podravje. Ljubljana 1959.

Vodič po delih Marxa, Engelsa in Lenina. Ljubljana 1959.

Joksimović Milija: Priručnik za polaganje opšteg dela stručnog ispita. Beograd 1959.

Vudvort Robert: Eksperimentalna psihologija. Beograd 1959.

Radnički univerzitet, Beograd — vse publikacije, n. pr.: Filozofija. — Etika (Marksizam i etika; Odnos morala prema običaju, pravu i religiji; Malograđanstina i njen moral; Moralna problematika odnosa između muškarca i žene itd.). — Međunarodni radnički i socialni pokret (Savremena Jugoslavija i socialistički pokreti u svetu; Drugi svetski rad i radničke partije; Kolonijalno pitanje i međunarodni radnički pokret itd.). — Brak i porodica. — Čovek i rad (n. pr. Zamor, premor i odmor; Primena psihologije u industriji itd.). — Podizanje i vaspitanje dece. — Dialektički materializam. — Književnost. — Itd.

DESETI LETNIK

Današnja naklada »Koroškega fužinarja« je označena že z letnikom 10.

Za listič na deželi je to že kar neka doba. Zahteve do lista so namreč tu prav take kot tam, kjer je tudi možnosti več. Tudi tu mora biti list čim boljši, čim zanimivejši, čeprav je takih, ki bi čim vredneje in čim zanimiveje sodelovali, toliko manj.

Na tej meji se obetajo listu spremembe. Spremembe so vselej dobre, če se stvar zasuče na bolje. Neki menijo, da naj »Fužinar« preneha. Ta predlog je menda najboljši. Drugi spet pravijo, naj pogosteje izhaja ter zajame tudi taka drobna dogajanja kolektiva. Čim več o planu, o delu, pa še rojstva in smrti, sprejemi, odhodi, upokojitve, ženitve. O vsem tem se da več in sproti govoriti. Bilo bi spodbudno, črno-belo, pisano, veselo... Nič ni brez zanimivosti, čeprav bi rubrika o rojstvih delala listu na Koroškem verjetno prostorne težave.

Kar je »Fužinar« bil, je bil. Ni vse samo mimohodno. Kdor bo kdaj kaj iskal toč za dobo največje rasti tega kraja, ga bo prelistal. Poleg plemenitega jekla bo našel na straneh še kaj: Domovina, koroški kraj, kvalitetno delo in kulturna rast!

Bomo videli.

Na tej dekadni meji se zato tudi stari urednik že tu zahvali vsem, ki ste pomagali, da smo namen upravnega odbora oziroma koroške železarske skupnosti v teh desetih letih vsaj toliko izpolnili.

**MLADINSKA
PROSLAVA
PRI
KEFROVEM
MLINU**



kjer je bila pred triintridesetimi leti konferenca SKOJ. O tem dogodku je naš list objavil že vrsto poročil oziroma razprav (Voranc, Kokal, Klopčič, Kermavner). Ravenska mladina je že pred leti vzdala tam tak spomin, lani 13. septembra pa je naša občinska organizacija LMS priredila pri Kefrovem mlinu veliko spominsko slavo, na katero so prišli mladinski zbori iz vsega okraja. Na proslavi sta govorila predsednik CK LMS Tone Kropušek in naš Ivan Kokal, ki je sodeloval v pokretu že od kraja kraja ter pomagal tudi pri izvedbi te konference.

Nikdar pozabljeni ne bodo . . .

Spomin Ivanu Ditingerju

Lani oktobra smo v okviru krajevnega praznika vzdali oziroma odkrili spominsko ploščo Ivanu Ditingerju, enemu prvih boljševikov tega kraja. Tak napis na njegovi hišici. Prav iskati smo morali prostor na steni, takó majhna je ta bajta.

Domači list mora o tej zadevi nekaj napisati. Kar sem sam takega vedel, sem v »Fužinarju« že omenil, neko doživetje z njim pa kar zamolčal, ker me je nerodnosti sram. Toliko da me ni klofutnil, ko sem prišel nekoč z Dunaja tudi s tako robo, zanj pa se nisem znal prav obrniti. Desetletja ga nisem videl, ne čul o njem. Kaj bi torej pisal?

Vprašal sem soseda, Antona Čopa. »Ti kar zapiši, da je bil Ditinger poštenjak. Pregarjanje in brezposelnost, da ni imel nikoli denarja. Dajal sem mu v konzumu na kredit. Brž ko je dobil denar, je najprej plačal te nabave. Enkrat pa dolgo ni mogel, menda, kar dve leti. Prinesel je zlato uro, ki jo je imel iz hamburških časov. Da kar to vnovčim, je povedal. Seveda sem ga z uro napodil, zaupal sem mu, Ditinger je bil poštenjak.«

Kako veliko je o Ditingerju povedanega že s tem. Toda tudi sicer naš »Hren«, kakor smo mu pravili po domače, ni čakal na moje popise. Vse si je zapisal sam s svojim prepričanjem in delom, zapisal za veliko knjigo, za trajno.

Objavljamo besede njegovega sodruga vse od začetka pokreta, Ivana Kokala, ki jih je povedal tisti dan pred Ditingerjevo bajto.

»ZKJ in LMJ proslavljata letos skupno z jugoslovanskimi narodi 40-letnico ustanovitve KPJ in SKOJ. V teh 40 letih je bila prehojena težka, a slavna pot, pot bojev in trpljenja, pot uspehov in zmag, pot, ki je pod zastavo KPJ privedla do ostvartve osvobodilnih in revolucionarnih teženj narodov Jugoslavije, do ostvartve idealov in misli, največjih umov in najpomembnejših borcev naše države.

KPJ je bila v neprestanem revolucionarnem boju zvesta naukom Marksa, Engelsa in Lenina, verna delavskemu razredu in svojemu narodu, verna interesom mednarodnega delavskega gibanja. KPJ se je neustrašeno in nesebično borila proti nasilju za pravice delavskega razreda, za boljše in srečnejše življenje vseh delovnih ljudi, za svobodo in enakopravnost narodov — za socializem.

KPJ je dosledno izražala progresivna stremjenja naših narodov, vedno je bila v prvih vrstah v boju za življenjske interese delovnih ljudi in ni zrasla samo v borbeno avantgardo delavskega razreda, ampak tudi v gibalno in vodilno silo splošnega narodnega osvobodilnega gibanja. In prav zato je bila KPJ, ki uživa neomejeno zaupanje ljudstva, edina, ki je v letih najtežjih preizkušenj povedla narode Jugoslavije v usodno bitko za nacionalno in socialno osvoboditev. Pod vodstvom Partije in maršala Tita so naši narodi izvojevali največjo zmago v svoji nenehno borbeni zgodovini.

V narodnoosvobodilni vojni in sociali-

stični revoluciji je bila dežela osvobojena tujih zavojevalcev. Za vedno je bil zrušen kapitalistični sistem razredne eksploatacije in razrednega zatiranja. Ustanovljena je bila socialistična Jugoslavija, svobodna in enakopravna skupnost skozi borbo združenih in pobratenih narodov, dežela osvobojenega dela in ljudske oblasti.

S silnim razmahom ostvarjalnih moči naših narodov je bilo v teku socialistične izgradnje spremenjeno lice Jugoslavije, ki se je razvila iz zaostale polkolonialne v deželo naglega vzpona industrije z že ostvarjenimi pogoji za hitrejši razvoj kmetijstva in vsestranski kulturni procvit. Z razvojem socialističnih družbenih odnosov ter z izgradnjo sistema delavskega in družbenega samoupravljanja ustvarjamo pri nas misel tvorca znanstvenega socializma — namesto oblasti v imenu ljudstva, se razvije dejanska oblast samega ljudstva.

Mladinci in mladinke, ki proslavljate istočasno 40-letnico ustanovitve Zveze komunistične mladine Jugoslavije, ki ste nasledniki revolucionarne jugoslovanske mladine, ki je pod zastavo Partije z žarom revolucionarne strasti posvečala svojo mladost in neizmerno žrtvovala za zmago revolucije in socializma, tudi sedaj ste v prvih vrstah borcev za socializem. Mladina je povsod, kjer se gradi in ustvarja, prepričana, da vsak korak naprej v izgradnji naše socialistične družbe zboljšuje pogoje za srečnejše in zadovoljnejše življenje mladih. Kot doslej in še bolj bodite mladinci vredni nasledniki velikega revolucionarnega dela naših narodov, ki so vanj vtakani ideali in snovi, žrtve in radoosti 40-letnega boja generacij pred vami! . . .

Domovina in ljudstvo je hvaležno tistim, ki so dali vse od sebe, da bi mi danes



Ivan Kokal — slika iz leta 1938, ko je bil kot kapetan v borbah na Španskem

bolje živeli. Zaradi tega se jih ob 40-letnici naše revolucionarne poti spominjamo in nikdar pozabljeni ne bodo.

Tako smo se ob proslavljanju našega krajevnega praznika zbrali danes na tem mestu, da počastimo enega tistih neštetihih tihih političnih delavcev, ki so sodelovali od ustanovitve KPJ pred 40 leti dalje v našem kraju, skromnega proletarca Ivana Ditingerja.

Rodil se je 16. decembra 1883 v Šentjanžu pri Dravogradu. Bil je zakonski sin Terezije in Ivana Ditingerja, ki sta se pozneje poročila in sta kupila to hišico, v kateri je od časa do časa in končno stalno živel Ivan Ditinger s svojo materjo in kasneje s svojo ženo Frančiško, rojeno Poceržnik.

V mladih letih se je izučil mesarske obrti, leta 1912 pa je začel delati v Železarni Ravne pri martinovki in delal tam do julija 1914, ko je bil poklican v prvo svetovno vojno. Ne vem, kako je prišlo do tega, da je leta 1917 in 1918 delal kot mesar v hamburških pristaniščih. Tam ga je leta 1917 zatekla oktobrska socialistična revolucija, o kateri so težaki v pristanišču dosti razpravljali in pripravljali nemški proletariat na revolucijo. Med pristaniškimi delavci se je tudi proletarec Ditinger navzel revolucionarne miselnosti. Pozneje je pripovedoval, da je zahajal na sestanke pristaniških delavcev. Prav dobro se je spominjal sekretarja KP Nemčije Ernesta Tellmanna, ki so mu rekali Tedi in je večkrat prihajal med nje.

Tov. Ditinger je bil velik rodoljub. Pustil je delo v Hamburgu in se februarja 1919 vrnil domov in se takoj zaposlil v Železarni. Nekako istočasno je prišel iz italijanskega ujetništva Prežihov Voranc, s katerim sta takoj začela razpravljati, da bo treba v Guštanju ustanoviti celico KPJ. Voranc se je povezal z Ljubljano. Prišel je tov. Viktor Koleša, kateri se je udeležil socialistične oktobrske revolucije v Rusiji,

kjer je kot vojni ujetnik prešel k revolucionarjem. Ustanovili so organizacijo Sever in sta bila Ditinger in Kuhar poleg Matije Gradišnika, Zorija, Lepka, Metarnika in še nekaterih drugih, njena prva člana. Dobil sem neki njegov spis, kjer Ditinger sam navaja, da ima člansko knjižico od leta 1919.

Zaradi pomanjkanja dela, pravzaprav pa zaradi političnega dela je Ditinger že avgusta 1919 odšel delat v premogovnik Holmec, kjer je bil zaposlen v jami kot vozač. Med rudarji je organiziral partijsko celico in iskal kanale za prehod čez mejo, kjer je kot kurir sam, pa tudi drugi sodelavci, prenašal propagandno literaturo in vodil politične emigrante, ki so se morali umakniti čez mejo, da so se izognili aretaciji, mučenju in zaporom.

Na Holmecu je ostal do marca 1921, ko se je vrnil v Železarno, kjer so ga zaposlili pri ključavničarjih. Bil je blagajnik organizacije Sever. Debel ploč, ki je na njem v drvarnici sekal drva, si je uredil za blagajno, tako, da je na spodnji strani izdolbel v sredini veliko valjasto luknjo in v njej shranjeval svoj blagajniški arhiv. Poleg tega je bil še kolporter naprednih listov in literature sploh in zaupnik Rdeče pomoči, kjer je pa v glavnem zalagal svoje krvavo prislužene dinarje.

Pomagal je pri organiziranju III. kongresa SKOJ leta 1926. Tudi on je vodil delegate iz raznih železniških postaj, nakupeval živež, pazil, kot hodijo žandarji in pomagal stražiti mlin. Menim, da je pomagal tudi pri organizaciji II. kongresa SKOJ leta 1923.

Leta 1923 sem prišel v tovarno kot ključavničarski vajenec. Z Ditingerjem sva bila vsak dan skupaj vse do leta 1930. Bil je vzor človeka in komunista. Živel je zelo skromno, pogosto v pomanjkanju. Saj je delal v tovarni za bore 4 dinarje na uro. Zelo je bil štedljiv. Malical je vedno sam kruh, če pa je potrebovala denarna sredstva Partija, je dal na razpolago tudi zadnji prihranjeni dinar.

Ditingerjevo revolucionarno delo ni ostalo skrito. V predaprilski Jugoslaviji so ga imeli za najbolj zagriženega političnega fanatika. Stalno je imel hišne preiskave in

bil pod stalnim nadzorstvom. Tudi pri delu v Železarni ni imel miru. Žandarji so ga stalno nadlegovali. Ko sva skupaj delala in obdelovala pločevino in je videl, da pridejo žandarji, je navadno rekel: »Zdaj pa le močno razbijaj! Že spet prihajajo hudiči!« Včasih so ga pustili pri delu, večkrat pa so ga odgnali na postajo. Doma pa je, če mu je le bilo mogoče, pričakal tak obisk v drvarnici in cepil drva, da je bila »blagajna« krog in krog zametana z drvni.

Bil je trikrat zaprt. Prvič leta 1923 skupaj s Kuharjem. Po vdoru v organizacijo Sever leta 1930 so seveda med prvimi zaprli tudi Ditingerja. Ob hišni preiskavi so stikali tudi po drvarnici in prevrgli tnalno — blagajno, od koder so se vsuli blagajniški zapiski z imeni in številčkami članov in tako dobili dragoceno gradivo in zvedeli za člane organizacije Sever, da so nas lahko polovili. Takrat je bil Ditinger obsojen na leto in pol robije, državljanske pravice pa je zgubil za 5 let.

Po vrnitvi iz robije ni dobil dela v tovarni in je živel v veliki bedi. Takrat sem pri Rdeči pomoči na Dunaju poročal, v kakšni materialni stiski se nahaja in so mu odobrili denarno pomoč, ki pa je ni hotel sprejeti. Sam je izjavil, da Partije noče oškodovati, čeprav je bil 2 leti brezposeln, 3 in pol leta pa je delal kot občinski cestar za malenkostno plačo, s katero sta z ženo težko živela.

Šele junija 1937 je Železarna dobila dovoljenje od srezkega načelstva, da smejo Ditingerja sprejeti v službo. Opravljati pa je moral najtežje delo, kar ga je bilo, vse do junija 1941. Takrat je bil aretiran od gestapa, ker je ob popisu prebivalstva izjavil, da je po narodnosti Slovenec, po prepričanju pa internacionalni komunist. Internirali so ga v Buchenwaldu, od koder se je vrnil šele avgusta 1945. Vsega je bil zaprt skoraj 6 let, dalje časa pa brezposeln.

Po osvoboditvi se je zopet zaposlil v Železarni in pomagal pri izgradnji ljudske oblasti in porušene domovine.

Umrli je jeseni 1949, star 66 let, zaradi izčrpanosti. Naj nam bo vzgled in bodočim rodovom, ki je živel in delal vse življenje za stvarnost socializma.«

ZRELOST IN POMOČ MLADINE

KAJ JE DELAL IN KAKO DELA KLUB MLADIH PROIZVAJALCEV ŽELEZARNE RAVNE

Kaj je KMP?

Z razvojem našega gospodarstva je potreben tudi razvoj oziroma izobraževanje ljudi, ki delajo v gospodarskih organizacijah. Velika večina današnjih nosilcev proizvodnje je pa ravno v vrstah mladine. Z do nedavnim načinom dela organizacije Ljudske mladine niso bili doseženi zadostni uspehi v pogledu pritegovanja mladine v delavsko samoupravljanje. Mnogokrat se je premalo seznanjalo mladino z delom delavskih svetov, upravnih odborov in s poslovanjem v podjetjih nasploh. Zavedajoč se te pomanjkljivosti je CK LMS dal pobudo za osnovanje nove oblike dela mladinske organizacije, to je klubov mladih proizvajalcev (KMP).

Klub mladih proizvajalcev je sestavni del Ljudske mladine, katerega cilj je gospodarsko, politično in strokovno izobraževanje mladine v podjetjih za bodoče člane delavskega samoupravljanja. Za dosego tega cilja se poslužuje klub mladih proizvajalcev raznih družbenoekonomskih in strokovnih predavanj, predvajanja poučnih filmov, vsakodnevnega dela po grupah ter strokovnih ekskurzij. Klub mladih proizvajalcev zasleduje in spremlja delo delavskega sveta tako pri nas kot tudi v sorodnih podjetjih.

Razvojna pot KMP Železarne Ravne

Že na začetku formiranja teh novih oblik dela v organizaciji mladine — to je

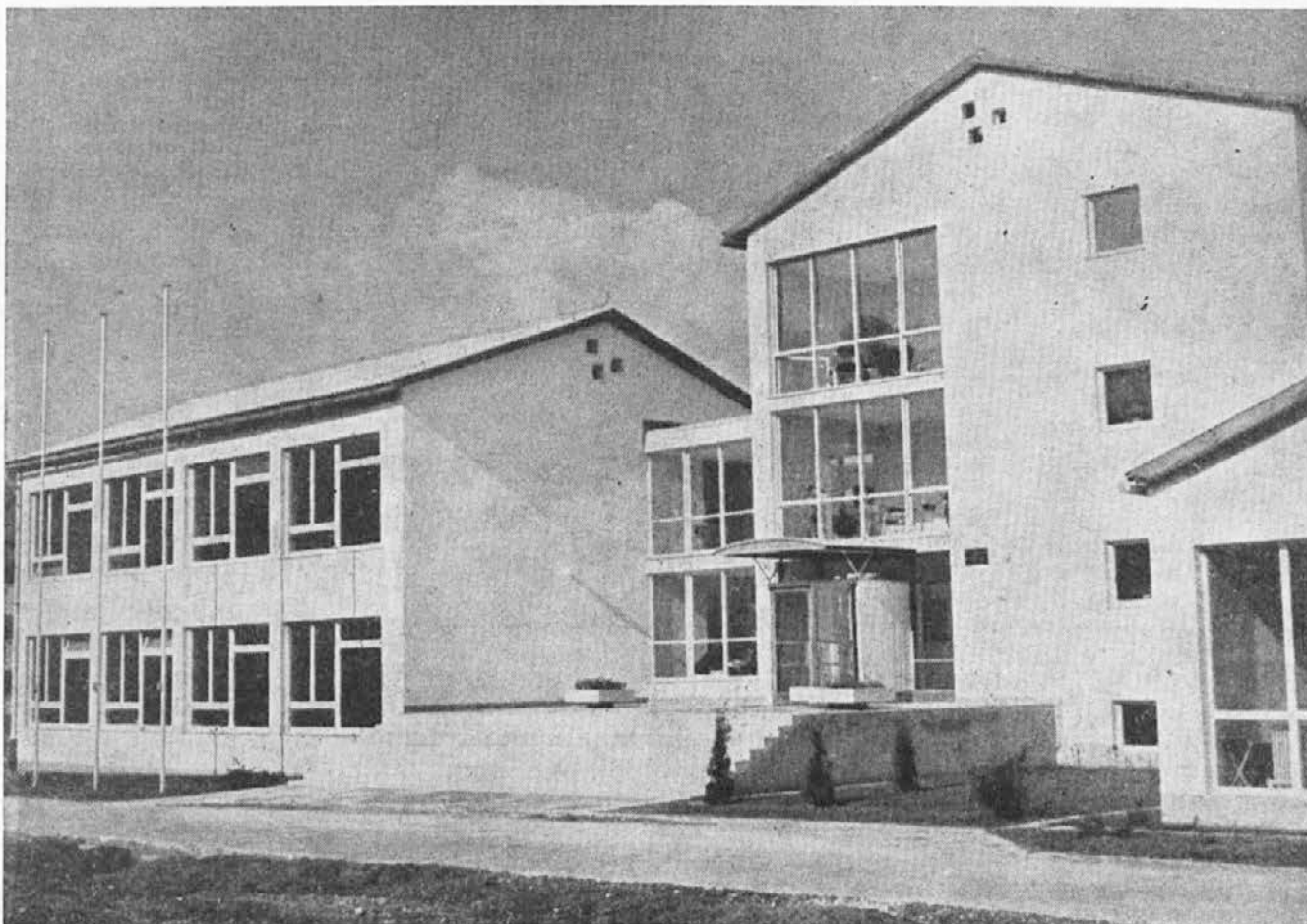

Domovina mladini

VHODNI DEL NOVEGA DOMA GOJENCEV METALURŠKE INDUSTRIJSKE ŠOLE NA ČEČOVJU

Nedavno smo objavili sliko njihove nove šolske oziroma delavniške zgradbe ter se z njimi razveselili prednosti mladega rodu v socialistični domovini. Danes priključujemo posnetek njihove nove hiše, kjer bodo domovali, kakor se prejšnjim rodovom niti sanjalo ni. Dom je opremljen z vsem takim. Gojenci stanujejo po trije v sobi — skupno 150 postelj. — Domujte srečno v zavesti in pripravi za čim boljše izpolnitev povračilne parole oziroma dejstva: Mladina domovini!

klubov mladih proizvajalcev — v naši republici je naša mladina na IV. plenumu občinskega komiteja LMS sklenila, da se v našem podjetju formira klub mladih proizvajalcev. Občinski komite LMS je 9. decembra 1955 sklical masovni sestanek LMS našega kraja, na katerem je bil izvoljen prvi odbor kluba mladih proizvajalcev Železarne Ravne. Takoj po izvolitvi odbora KMP je le-ta preštudiral splošni program dela klubov in istočasno pričel s pritegovanjem mladine za delo v klubu. Po preteku enega meseca se je že pokazal uspeh, in sicer v tem, da se je število članov povzpelo na šestintrideset, a sam odbor pa je bil sedemčlanski.

V začetku se je tako na novo osnovani KMP boril z različnimi težavami kakor v pogledu iskanja pravih metod dela tako tudi za uveljavljanje med kolektivom. Z neuklonljivo voljo odbora KMP so bile premagane prve težave, a nova oblika dela mladine je pridobivala na ugledu ter priznanju s strani vodstev mladine in ostalih organizacij. Uspehe pri delu in ugled je KMP dosegel s tem, da je bil v tesnem sodelovanju z ostalimi klubi mladih proizvajalcev, za izmenjavo izkušenj in posvetovanj s CK LMS. V samem podjetju je bila izvedena anketa o problemih delavskega samoupravljanja, gospodarskega in političnega življenja ter odnosov v podjetju nasploh, katera je dala zanimive rezultate.

Mislím, da ni kluba v Sloveniji, kateri ne bi vedel, da na skrajnem severu naše

domovine živijo in marljivo delajo mladi železarji, ki preko KMP skrbijo za dvig strokovnega in družbenopolitičnega duha ravenske mladine.

Občutna sprememba v sistemu dela KMP Železarne Ravne se je izvršila v jeseni leta 1958 po mladinskem seminarju v Bohinju, ki je bil namenjen predvsem za člane KMP. Pričeli smo ustanavljati delovne grupe, ki rešujejo konkretne naloge in probleme tako na področju samo proizvodnje kot tudi na področju delavskega samoupravljanja. S tem načinom dela smo dosegli izredno zanimanje samih članov kluba kakor tudi ostale mladine. Uspehi niso izostali, nasprotno, pokazalo se je, da so klubi mladih proizvajalcev potrebni povsod tam, kjer nastopajo problemi.

Načini dela KMP Železarne Ravne

Prva leta po osnovanju KMP v našem podjetju, to je od leta 1955 do 1958, je odbor sestavljal programe dela kluba v začetku leta za tekoče leto. Pozneje se je pokazalo, da tak sistem dela ne ustreza dejanskim potrebam, kar se tiče reševanja konkretnih problemov in nalog. Podobne težave so imeli tudi drugi klubi mladih proizvajalcev. Letos je odbor kluba sestavil na začetku leta le okvirni program in v začetku vsakega tromesečja detajlni program za tri mesece vnaprej. Le-te programe je klub na svojih sestankih potrjeval in pozneje izvajal.

Ker ni bilo tovarniškega komiteja, tem-

več le dva mladinska aktiva s precejšnjim članstvom, saj šteje celotna mladina v podjetju preko 500 sodelavk in sodelavcev, je KMP Železarne Ravne povezoval in vsklajeval delo obeh aktivov. Zaradi tega so se na sestankih kluba često obravnavala vprašanja mladinske organizacije, tako da smo večkrat imeli preveč dela s problemi, katere bi morala reševati mladinska organizacija; ker pa tovarniškega komiteja ni bilo, je to moral reševati klub mladih proizvajalcev. To pa je večkrat slabo delovalo na delo kluba, ker je primanjkovalo časa. Mnogokrat smo na sestankih kluba razpravljali o problemih dela mladinskih aktivov, o njihovem kulturno-zabavnem življenju, o volitvah v sekretariate in podobno.

Delo KMP v letu 1959

Po triletnem razvoju našega kluba smo v letu 1959 pristopili k osnovanju delovnih grup, ki so bile zadolžene s konkretnimi nalogami. Grupo sestavlja šest do osem članov iz tistega obrata, v katerem je treba rešiti določeno nalogo, ki jo postavi KMP. Sestav grupe je torej odvisen od vrste naloge oziroma problema. En član grupe je vodja grupe. Ko grupa analizira problem in sestavi predloge, poda vodja poročilo na skupnem sestanku KMP. Poročilo člani prediskutirajo, na kar se dajo predlogi za rešitev konkretnega problema merodajnim organom upravljanja. Te grupe so v začetku letošnjega leta reševale sledeče probleme:



Tudi Voranca
so se mladinci
spomnili

- kako zmanjšati potrošnjo strugarških nožev s trdo konico v mehanični delavnici,
- kako zmanjšati potrošnjo kokil v livarni,
- osvajanje in izdelava dokumentacije novega montažnega livarskega okvira,
- odstranitev pomanjkljivosti pri rekonstrukciji, kontroli, izdelavi in čiščenju vpenjalnih naprav,
- žarjenje utopov in kontrola le-teh v čistilnici,
- rešitev za nepotrebno nagomilavanje sodelavcev v razdeljevalnici higienskih pijač.

Ker so bile to prve takšne naloge za delo po grupah, so se le-te bolj počasi obravnavale, tako da so bili nekateri problemi medtem že rešeni z upravne strani. Kljub temu pa je bilo delo teh grup zelo koristno, ker se je z vsakim problemom seznanilo celotno članstvo kluba.

Ena izmed grup je imela tudi nalogo pospešiti izdelavo čeljusti drobilca, ki je bil namenjen za gradnjo avtomobilske ceste »Bratstva in enotnosti«. Čeljusti so bile tudi izdelane in pravočasno dostavljene na mesto uporabe.

V drugi polovici leta 1959 so bile zgoraj navedene grupe razformirane in sestavili smo nove delovne skupine, katere so reševale in še rešujejo sledeče naloge:

- sestava programa za seznanjanje članov KMP in ostale mladine o delavskem samoupravljanju,
- iz lista »Organizator«, na katerega smo naročeni, izbrati vse aktualne članke ter jih objaviti tako, da bodo le-te lahko čitali tudi ostali člani kolektiva, ki tega lista nimajo,
- izdelati kulturno-zabavni program mladine za zimski čas,
- izdelati predloge za izboljšanje prehrane mladih sodelavcev v menzah,
- kako zmanjšati procent izmečka v podjetju.

Nekaj grup je svoje delo že opravilo in so bili ustrezni predlogi že poslani upravi podjetja in tovarniškemu komiteju LMS, medtem ko ostale grupe na posameznih nalogah še delajo.

Razen dela po grupah smo imeli v tekočem letu šest predavanj, in sicer:

1. Družbeni plan za leto 1959 — (direktor Gregor Klančnik),
2. Zaščita pred ropotom — (dr. Janko Sušnik),
3. Organizacija proizvodnje — (Bogomil Homovec),
4. Statistična kontrola — (prof. Andrej-čič),
5. Finančno poslovanje podjetja — (kom. direktor Engelbert Gostenčnik),
6. Delavsko samoupravljanje v našem podjetju — (predsednik Jože Kert).

Za strokovno izpopolnjevanje smo predvajali tudi šest ozkotračnih strokovnih filmov. Za nabavo teh filmov smo stalni naročnik, ker plačujemo tako manjšo najemnino. Filme si izposojujemo pri Zavodu za šolski in poučni film v Ljubljani.

V pogledu strokovnega izobraževanja smo organizirali tudi tečaj za nemški jezik, katerega prvi del je uspešno končalo petindvajset članov LMS.

Nadalje smo izvedli dve krajši in eno daljšo ekskurzijo, in sicer:

- v rudnik in topilnico Mežica,
- v livarno Muta in hidrocentralo Vuzenica,
- v tovarno elektrotehničnih in finomehaničnih izdelkov »Iskra« v Kranju ter v železarno Jesenice oziroma valjarno na Javorniku.

Ker smatramo, da je najuspešnejša oblika dela v KMP delo po skupinah, bomo to še naprej utrjevali. S tem načinom dela mislimo še bolj konkretno in efektно reševati probleme na področju proizvodnje in delavskega samoupravljanja.

Delo kluba mladih proizvajalcev bo v bodoče lažje, ker je na prizadevanja KMP ponovno formiran tovarniški komite mladine.

Na ta način bo mladina podjetja dosegla res tisto mesto, ki ji pripada, in s polnim čutom odgovornosti uspešno sodelovala pri razvoju proizvodnje in samoupravljanja ter ugodno vplivala na medsebojne odnose v našem podjetju.

Janez Strah

MARIJA ČERČE

V nedogled to ne bo moglo ostati, namreč, da bi razobesili črno zastavo vsakemu sodelavcu, ki umre. Brž ko je neko podjetje tako veliko, da je smrt vsak dan (n. pr. železarna Witkoviče in dr.), je to že nemogoče. Ali naj visi črnina na portalu skozi vse leto?! Take delovne skupnosti morajo označiti smrt oziroma žalovati že kako drugače.

No, in tisto jutro je na vhodu tovarne že strašila črnina. Kaj je že spet! vedno se ustrašim te nesrečne prikazni v moji nesrečni funkciji. Menda vendar ni nezgoda? »Ne...« je rekel vratar in povedal neko ime. Ni se še spomnil navsezgodaj, da sem gluha. Nikoli ne



vprašam še enkrat, ker vem, kako smo ljudje nejevoljni, če moramo kaj ponoviti. Nezgoda torej ni, kdo in kako, pa mi bo že dopovedal kak kričoč tudi pozneje.

»Čerčetova...« so rekli, »tista iz sindikata...«

Začudiš se, ne moreš verjeti, spremeniš pa ne. Tista mlada, zdrava, simpatična ženska torej, ki je še včeraj tu delala. Táka toplota v družini, mati dveh otročičkov, takó cenjena pri delu — in vse skupaj šele na začetku življenja — 27 let. Zakaj neki še jaz jemljem pилule, ko pa izgine mladost v smislu in ljubezni.

Redki so, ki so obdarjeni z odliko pojava in odnosa, ki je zanje srečno vsako delo in ki vzbujajo spoštovanje za spoštovanje, kakor je bila pokojna Marija. Čutili smo vsi in čutimo. Spomin se še in še povrne — vselej in povsod samo lepo. To in táko občutje je prednost. Marija Čerče ga ima, ker ga je v življenju vzbudila.

TÁKO SREČANJE...

Med prvo svetovno vojno smo nekajkrat prebredli Galicijo. Tisti dan smo se zadrževali ob nekem gradu blizu Krakova. Posedli smo ob poti, ki je vodila v grad. Mimo sta prišla dva gospoda. Eden je bil zelo star in je imel popolnoma bele lase, pa tudi drugi je bil že osivel. Če imaš čas, bolj opazuješ: videz je bil, da sta morala biti oče in sin.

Ustavila sta se in starejši je vprašal v nemščini, od kod smo. Soldat Glinik enostavno reče: Prevalje, kakor bi moral ta kraj ves svet poznati. Stari gospod vpraša nato, če železniški viadukt nad Prevaljami — Stoparjev most še obstoji. Seveda, sva rekla, le če ga medtem niso porušili, ter gledala.

»Pri gradnji tega viadukta sem sodeloval kot inženir...« je povedal, naročil pozdrave Prevaljam in šel.

Šanclov Zepi

Beno Kotnik:

»MIESIK« NEDELJA V ZGORNJEM RAZBORJU

Onstran Gore v Zgornjem Razborju ležijo v veliki strmini tri mogočne gorske kmetije, in sicer p. d. Skobir, Spodnji in Zgornji Kotnik. Pred dobrim polstoletjem, ko še industrija ni bila tako razvita in ko se je naše kmečko ljudstvo še bolj držalo po naših hribovskih kmetijah, je bilo tu še lepo patriarhalno življenje. Razne šege so razveseljevale tega od doline oddaljenega kmečkoga človeka. V Zgornjem Razborju je bila tudi šega, da so klepali metle. Ta običaj menda še ni nikjer opisan, pa ga v spomin na hišo Zgornjega Kotnika, od koder izvira moj daljni rod, toliko raje zabeležim.

Nekdanji guštanjski sejmi so bili dobro založeni in obiskani le tedaj, če so prišli in prignali svojo živino Razborčani, Zagorci in Podgorci, kajti tu je bila živinoreja doma. Tako so n. pr. pri Skobirju, Spodnjem in Zgornjem Kotniku redili skoraj pri vsaki hiši po štiri pare volov, štiri do šest krav, šest do deset mlade živine, kakšnega konja pa še po šestdeset do osemdeset ovc. Ta živina v hlevih ni bila privezana, ampak se je gibala prosto, zaradi česar je bilo potrebno veliko stelje. Napravili so takó obilo dobrega gnoja.

Za vso oskrbo živine in druga dela so bili pri hiši volarji, mali in veliki »iberžniki«, konjarji, ovčarji, jagnječarji in pastirji. Delovni vodja pri hiši je bil véliki hlapec. Gospodar je navadno oskrboval mletje v oddaljenem mlinu, popravljaj kakšna orodja, hodil v dolino po gospodarskih opravkih, večkrat pa tudi na lov. Seveda tudi dekel ni manjkalo. Pri vsaki hiši jih je bilo štiri do šest. Tako tudi ni manjkalo nezakonskih otrok.

V tistem času so posli menjavali službe le na starega leta dan. Navadno so ostajali dolga leta pri hiši, tako da so nekateri preživeli po dva gospodarja. Hlapci so zaslužili letno 30 do 50 rajniš, dekle pa do 25 rajniš. Pastir je delal le za obleko in za drobiž od prodane živine. Vsak hlapec je dobil letno še bukove hlače (domače sukno), včasih tudi jopič in hodno srajco. Dekle pa so dobile hodno srajco in šlivanko (krilo iz domačega blaga). Kadar so gospodarji napravili na sejmu dobro kupčijo, so prinesli svojim poslom tudi še sejemске odpustke. Ženskam navadno kakšen predpasnik, moškim pa tobaka in cigar, v nove žepne robce zavito. Volarji, ovčarji in pastirji, ki so gonili živino na sejem, so dobili na sejmu pečenko ter vina, povrh pa še napitnino za prodane živali. Sejmskih dni so se posli zaradi tega vedno veselili.

Kakor v dolini je tudi tu v hribih vsak čas zahteval svoje delo. Ko so minili »nedievi«, to so bile kmečke počitnice, ki so trajale od božiča do treh kraljev, so moški šli na prevoz lesa, ženske pa so predle predivo in volno. Takrat še ni bilo elektrike in tudi s smrdljivcem (petrolejem) so zelo varčevali, zato so svetili še s treskami. To delo je pripadalo pastirju in, če je ta zadremal in je treska ugasnila, ga je veliki hlapec že dregnil.

Ob večerih so moški obrezovali metli-

čevje, katero so na pepelnico dopoldne zvezali v metle. Drugi so cepili treske. Les za treske so podrli na vernih duš dan popoldne prejšnjega leta, da se je dobro obležal. Tudi volno so morali pomagati krtačiti, ker so je mnogo potrebovali za izdelavo domačega sukna. Vso to obrt so opravljali v dobro zakurjeni veliki hiši, ko pa še te ni bilo, pa v dimnici. Seveda so poskrbeli tudi za razvedrilo. Navadno so pripovedovali kakšne storije, in če je že znal kdo brati, je ta navadno bral Mohorjeve Večernice. Tako so kljub temu, da so bili domovi večkrat popolnoma zasneženi, naglo minevali njihovi mrzli predpustni dnevi.

Pust so zelo slovesno obhajali, in sicer kar tri dni skupaj. Tedaj ni manjkalo krapov in svinjskega mesa. Pustinja (pustna veselica) je bila enkrat pri enem, drugič pri drugem kmetu. Veselica je trajala le do polnoči, t. j. do začetka pepelnice. Na pepelnico so morale dekle še vse zaspane očistiti z belim apnenim peskom vso posodo, tudi takšno, ki je bila že prej umita. Ravno tako je morala biti dobro očiščena miza in bog varuj, če bi se videl na njej kakšen madež svinjske maščobe. Post je bil zelo hud. Še krape, ki so na pust ostali, so shranili v kašto in so jih na veliko noč zrezali v mesno juho. Mesa od pusta do velike noči ni bilo na mizo.

Sonce se je konec posta že precej močno upiralo v razborške hribe. Prišel je zadnji čas, da se spravi gnoj s sanmi na velike kupe vrh strmih njiv. Tudi drva so morala biti napravljena, kajti navada je bila, da so bila suha za leto naprej. Pri tem delu so pomagale večkrat tudi ženske, posebno tedaj, kadar jih je bilo treba spraviti iz globač do kraja, od koder so se lahko s sanmi ali garami zvozila domov. Gospodar, ki je že oprezoval za divjim petelinom, je našel vse snegolome, zato je naročil velikemu hlapcu, da se tudi ti očistijo.

Prišla je velika noč. Vse se je veselilo in zakaj ne? Že narava sama je pomladila stare in mlade. Posli pa so se je veselili še posebej zato, ker so na veliko noč prišle na mizo vse najboljše jedi, povrh pa so dobili še pisanko iz lepega kosa povojnega mesa, klobas, kolača in dveh pobarvanih jajc. Po veliki noči je imel guštanjski padar Avguštin precej opravka. Marsikaterega je odslovil z besedami: »Prej se postiš in postiš, da si že čisto kriv, potem pa žreš tako, da ti hočejo vsi vampi popokati.« Bil je neki hlapec, ki se je na veliko noč preobjedel žegna. Ker je strašno vpil, so ga zvezali preko trebuha. Ko se je tako nekoliko umiril, so ga vprašali, če mu je kaj bolje. Tiho je odgovoril, da mu bolje še ni, pač pa se počuti bolj varen, ker ima čreva prevezana.

Ko je začel brsteti macesen, so se strme njive in travniki toliko osušili, da so lahko začeli s setvijo in popraviljanjem travnikov. Moški so z vlačugami spravili najprej gnoj narazen. To delo je bilo zelo naporno in po svoje nevarno. Ko so ženske raztrosile gnoj, se je začelo oranje. Prvo brazdo so znosili ali zvozili z garami na odor. Pri oranju so bili potrebni štirje. Eden je vodil vole, drugi je držal za merjasca (obračalni plug), tretji je tiščal plug k zemlji, da se ni prevrgel, četrti pa je kopal oplaze.

Setve je bilo precej, kajti ozimina zaradi višinske lege ni uspevala. Trajalo je precej časa kljub temu, da so orali z vsemi volmi, kar jih je bilo pri hiši. Po setvi so moški začeli popravljati plotove iz cepljenih špevt. Vsa meja in vsi pašniki so bili ograjeni s takim plotom. Drugi zopet so podirali les in napravljali steljo, kajti te je moralo biti čez košnjo in žetev dovolj.

V drugi polovici maja so spustili živino na pašo, ovce pa že takoj, kakor hitro so se prikazale kopnice. Marsikaterega utrujenega popotnika je razveselil glas živinskih in ovčjih zvonov, kajti to je bil znak, da v bližini prebivajo ljudje.

Košnja je bila v teh krajih enkratna, a zelo huda. Še hujše pa je bilo spravilo sena. Začelo se je navadno tedaj, ko so imeli dolinci seno že pospravljeno. Treba je bilo pohiteti, kajti pritiskala je žetev.



Na gorski kmetiji

RANA NA REPAČU

Vsestranska rast tega kraja oziroma obstanka ljudi pod Uršljo goro in Peco je tako bujna, da večidel še opazili nismo, ko lanskega 29. novembra na ravanskem gradu ni bilo muzejskega praznika. Prvič po šestih letih smo prekinili to naše že tradicionalno dopolnjevanje koroške muzejske ustanove.

Pustimo tu vzroke, na nas so, na ljudeh.

Edino Mežica se je spomnila. Svojo prelepo rudarsko zbirko je napisno dopolnila ter postavila staro topilno peč kot tretji zunanji objekt muzeja. Samo nekaj vreč cementa je bilo vmes, da ni mogla biti peč montirana na čas. Ostalo bo: leta 1959 je obogatila muzej samo Mežica. Zahvala rudarski skupnosti, ki ni pozabila na dopolnjevanje kulturne ustanove kraja.

Tam čakajo deli žerjava iz nekdanje prevalske železarne, da jih sestavimo in postavimo to znamenitost kot četrti zunanji objekt. Muta je nanj opozorila, kjer je služil v presledku, Muta ga je dala, ker misli na muzej. Hvala!

Predvsem pa tam trohni in je že hudo načet repač. Zadnji je, starodavni predstavnik starodavne tehnike kovačnij, a ga ne moremo pokriti, da bi ga obvarovali. Pustimo tu vzroke, na nas so, na ljudeh.

Zadnjič smo zapisali o potrebah in dolžnostih internega dopolnjevanja muzeja, tu pa bi priključili še opozorilo: Takrat smo hiteli in napravili za silo, za videz. Toda gnojnica, ki je v stoletjih napojila tla (hlevi grofije so bili tam), se oglašča izpod neizoliranih podov ter žre dragocene razstavne predmete vkljub vsej pažnji zračanja.

Dopolnjevanje pomembne kulturne ustanove kraja je dolžnost vseh. Da bi jo v letu 1960 in naprej bolj izpolnjevali!

Pri žetvi so pomagali vsi moški. Do male južine so želi, nato pa so skladali žito na ostrvi. Preden so zvozili suho žito na garah domov, se je že nagibalo k jeseni. Žito so sproti »štrajfali« (iztolkli), da je padlo najlepše zrnje iz klasja. Tako otolčene snope, ki so jih imenovali goljufe, so spravili v parne ali na »peter«. Goljufe so mlatili pozno v jeseni. Že navsezgodaj je veliki hlapec klical posle k mlačvi. Posli vseh treh sosedov so namreč tekmovali, pri kateri hiši bodo najprej omlatili in katera gospodinja bo lahko najprej spekla pomlatilnico. Pomlatilnica je bila črno-beli kruh, katerega so dobili mlatiči po opravljenem delu vsak po en hleb.

Ob njih zjutraj so se pri Skobirju oglašili štirje mlatiči. Doneči glas njihovih cepcev je prepeval: »Danes-jutri, danes-jutri.« Kar zatem se je oglasilo pri Spodnjem Kotniku kar šest mlatičev s »se kuha, se peče, se kuha, se peče«. Pri Zgornjem Kotniku, kjer je bila največja družina, jih je mlatilo osem. Njihovi cepci pa so peli: »V vsakem koti rit napoti, v vsakem koti rit napoti«. Doneli so tako močno, da se je njihov glas čul daleč po razborških globačah in so ga čule celo žal-žene v Kotnikovih pečeh.

Do konca adventa je morala biti mlačev končana, ker drugače ni bilo nedievov. Soseska je v tistem času dosti govorila in ugibala, kateri kmet bo moral metlo klepati. Mlatičem, ki so bili zadnji pri mlačvi, so vrgli zelo obrabljeno metlo na gumno in to rano v jutro, dokler je bila še tema. Ko je metla priletela na gumno, so vsi mlatiči odvrgli cepce in skočili za onim, kateri jim je metlo vrgel. Bil je eden od sosedovih mlatičev, ki so žito že omlatili. Biti je moral zelo uren, da jim je ušel čez njihovo mejo, kajti če bi ga ujeli na svojem posestvu, bi bil siromak. Skozi rokave jopiča bi mu porinili kol, h kolu pa pri-

vezali roke. Včasih so takemu slekli še hlače ter ga pošteno namazali s prahom, v hlače pa nadevali polno res.

Prva nedelja po božiču je bila tako imenovana »miesik« nedelja, in sicer zato, ker je bila v času kmečkih počitnic. Ta nedelja je bila za Zgornje Razborčane zopet vesela. Hiša, katera je dobila za kleparje metlo, je morala prirediti veselico pri tisti hiši, ki je imela največje prostore. Zaklali so kakšno veliko ovco, spekli pomlatilnico in priskrbeli pijačo, če je ni bilo doma. Ravno tako so morali že poprej priskrbeti tudi godce.

Na miesik nedeljo okoli treh popoldne so se zbrali vsi gospodarji in posli razen pastirjev pri hiši, kjer je bila predvidena veselica. Hiša, ki je dobila metlo, jo je morala prinesiti s seboj, vendar ne v taki obliki, kot so jo dobili. Lepo okrašeno s pozlačenimi cigarami, pakeljci tobaka, sladkorčki in raznim pečivom so zasadili v sredino velikega kolača ter jo postavili na mizo. Gospodar, ki je metlo prinesel, je moral imeti primeren in šaljiv nagovor. S tem se je veselica začela. Godci so zaigrali, mlado in staro se je zasukalo in celo petdesetletna dekla Skobirjeva Lona je zagrabila Skobirjevega velikega hlapca in zapela: »Stara sem gratava, devat ne morem — godci le godite, rajat še gre...«

Okoli osme ure zvečer je bila skupna večerja. Za prvo jed so bili rezanci v juhi, nato pa ovčje meso in pečenka skupno, drobno narezano na krompirjevi ali hrenovi omaki. Ves čas je morala biti na mizi pomlatilnica. Po večerji so se pridružili še posli oddaljenih kmetov, tako da je bila hiša nabito polna. Okrog dveh zjutraj je prišla na mizo še kislja juha. Te je moralo biti precej, kajti dobili so jo tudi oknarji, to so gostje, ki so prišli po večerji.

Okoli štirih zjutraj se je začel »lecman«. Lecman je bil določen prispevek v de-

narju, ki so ga morali na koncu veselice plačati vsi povabljeni gospodarji in posli za jedačo, pijačo in godbo. Pobirali so ga ob spremljavi godbe s šaljivimi nagovori ter je znašal navadno 1 krono. Po pobranem lecmanu so še skupno obrali in razdelili dobrote z metle, nazadnje pa razdelili še kolač. Starejši so začeli odhajati na domove, mlajši pa so večkrat ostali do beglega dne. Miesik nedelja je vsem ostala še dolgo v spominu, po marsikateri pa so se posledice seveda tudi kmalu pokazale.

Komaj dobrega pol stoletja je minilo od zadnje miesik nedelje v Zgornjem Razborju. Kakšna sprememba je danes na teh kmetijah! Nekdanje bujne pašnike pokriva že zaraščeni gozd. Le prhle macesnove špevte v gozdu še pričajo o nekdanji meji med pašnikom in gozdom. Njive so skrčene, travniki pa precej z grmovjem zaraščeni. Nekdanji hlevi in skednji so več kot enkrat preveliki. Kje so tisti veliki hlapci, volarji, iberžniki, konjarji, ovčarji in jagnječarji? Industrija jih je vzela, veliko pa jih je še pomrlo. Redki, ki še žive, so že upokojenci, a se še radi ozirajo za Goro proti Zgornjemu Razborju, tja, kjer so se v mladih letih znojili in na svojevrstne načine našli tudi razvedrilo.

NAŠI VOJAKI

Kakor je odločil delavski svet koroških fužin, se vsako leto za praznik domovine spomnimo naših sodelavcev, ki so na odsluženju vojaškega roka. Taka mala, a tembolj prisrčna pozornost povezave s kolektivom.

In kako lepa so njihova pisma — odgovori, zahvale, pozdravi. Žal jih ne moremo objaviti, kakor bi radi — okoli sto jih je. Vsa so nas razveselila.

Po sklepu upravnega odbora bomo v bodoče dostavljali naš list tudi vsem tem sodelavcem, ki so za čas pri vojaki, v najboljši šoli pridobitve znanja, spretnosti in kreposti za obrambo miru in za življenje.



Repač trohni, a ga le še popravljamo.

Najovski križi

(Košnja davice in osepnic v prevaljskem kraju)

»In tako so jo živo zagrebli, da bi se črna smrt utešila. Tam pa, na tistem kraju, še zmeraj stoji spomin — Najovski križ. Ko pojdeva k Lenartu, ti ga pokažem.«

Ded je premolknil, sam pretresen ob izročilu davnice, deček pa je obsedel z razprtimi očmi in nič več ni slišal besed starčevsko vdanega šepeta: »Kuge, lakote in vojske reši nas...« Strmel je v prazno, v njem pa so se vročično preganjale zgrozljive podobe: nedolžna deklica, kako na smrt preplašena čepi v črni jami, preko nje posajena mizica, ki naj jo kot poslednje usmiljenje obvaruje udarcev, in s kamenjem pomešana prst, katera se bolj in bolj usipava nanjo. Strašno, strašno! Umreti mora žrtvovana, da bi se rešili drugi. Še v snu se je deček ves moker premetaval in ječal: »Ne žive, ne žive!« Toda kamenje je padalo, padalo.

Stal sem v cerkvi sv. Barbare na Prevaljah pred starinsko svečo velikanko in s preostanki gimnazijske latinščine razvozlaval napis na otrdelem vosku:

ISTE CEREVS... IN PESTE AB HAC PAROCHIA DEVOTVS EST.

Zaobljubljena voščenska potemtakem, ki so jo nekdanj darovali cerkvi pred kugo brezmočni župljani! Lotim se seštevanja izstopajočih črk v napisu in kronogram mi razkrije usodno letnico: 1680.

V meni ožive zgodovinska pričevanja, kako je takrat kuga pustošila po naših trgih in vaseh. Soha na mariborskem Glavnem trgu je ena takšnih spominskih prič poleg številnih drugih kužnih znamenj.

Črna smrt pa se je usmerila s Štajerskega tudi na Koroško. Izročilo pravi, da se je v veliki nevarnosti, ko je bila strahotna potnica že pred pragom, Podjuna zaobljubila pozidati cerkev zaščitnici pred kugo sv. Rozaliji na čast in da je kuga baje nato čudežno preskočila osem podjunskih fará ter nadaljevala z morjenjem šele v Rožu. (Po Singerju, Kultur und Kirchengeschichte des Jantales, str. 320 sl.)

Z nabranimi prispevki so potem izpolnili obljubo tako, da so Hemini cerkvi pod Globasnico prizidali še Rozalijino kapelo, hkrati pa še bolj zahajali h kipu svetnice (ki je malo prej zaslovela iz Italije po Evropi kot rešiteljica pred kugo) v bližnji špilji z izvirkom.

Ni Rozalija v stranskem oltarju cerkve sv. Barbare na Prevaljah in zlasti v votlini pod njo iz tega časa in posnetek podjunske? Ljudje iz Mežiške doline so gotovo že takrat romali k Sv. Hemi in posebno Rozaliji, razen tega je bil tedanji tukajšnji župnik Jakob Rormaister hkrati generalni vikar Podjune.

Spomin na kugo je tudi vsakoletni obhod z zaobljubljeno, poldrugi meter visoko svečo pri Barbari na 8. septembra. Ali pa je ohranjenih kaj pisanih virov o takratni neusmiljeni žanjici v naših krajih, ki ji je

bilo ljudstvo izročeno na milost in nemilost, ne vem.

Pa ni bila samo kuga strah in trepet naših prednikov; množično so pokopavale tudi druge nalezljive bolezni in, kakor vemo, celo v novejših časih (n. pr. znana »španska« po prvi svetovni vojski idr.). Ko sem prelistaval mrliške knjige izpred 80 let, sem se zavzel ob celih stolpcih istih navedb za vzrok smrti. Epidemije!

Tako je februarja 1877 zajela Prevalje epidemija davice, ki je po začetnem zagonu (v treh februarjskih tednih 9 žrtev) nekoliko uplahnila, kakor da se je bacil potuhnil, a se nato močno razmahnila v drugi polovici leta (višek oktobra — 15 mrličev) in sledeči zimi ter valovito pojedela vse leto 1878 in v začetku 1879, ko je v aprilu in maju samo še po ena žrtev.

Obseg in širjenje lahko seveda ugotovljamo le po smrtnih primerih. Skoraj hkrati se je začela v središču (Prevalje, Farna vas, Leše), kjer je razumljivo tudi najbolj razsajala (na Lešah 29 žrtev), zajela konec meseca Breznico, druga naselja pa z majhno izjemo šele v drugi polovici leta, tako da je na Poljani prvi mrlič komaj na Novega leta 1878.

Iz varnostnih razlogov so morali pokopavati predčasno. V celoti je davica pobrala 118 žrtev (1877 78, 1878 32, 1879 8), razen štirih (najstarejša je 59-letna vdova) seveda same otroke, po starosti razdeljene takole: do 1. leta 7, 1.—3. leta 50, 3.—5. leta 27, 5.—10. leta 27, 10.—14. leta 3. Vsaj 15 družin je izgubilo kar po dva otroke.

Davica ali difterija je močno kosila po Evropi v 16. in 17. stoletju, veljala je za eno najnevarnejših in zelo pogosto smrtnih bolezni ter je bila po umrljivosti med otroškimi boleznimi v 19. stoletju na prvem mestu. Njen bacil so odkrili l. 1884,



Domača zanimivost

deset let pozneje pa začeli uspešno uporabljati zdravilni serum in bolezen močno zatrli, vendar se je tudi še v novejšem času pojavljala v kar mogočnih valih in pobirala dosti številne žrtve (n. pr. v Nemčiji 1934-37, 1940-42).

Vratna davica se je morala širiti od severa, kajti iz drugih slov. pokrajin so poročila nekoliko kasnejša. Zlasti hudo je pustošila po južni strani Pohorja l. 1880, kakor govore dopisi v Slovenskem gospodarju. Šole so bile večkrat zaprte, marsikatera družina je izgubila vse otroke, tako pri Novi cerkvi kar dva kmeta po petero. Odrasli so ozdravljali, od otrok pa skoraj nobeden ne in nobena zdravila niso pomagala.

Hkrati pa je divjala druga huda nadloga — koze ali osepnice. V nekaterih vaseh je davila davica, v sosednjih so gospodarile koze, ponekod je pa prišlo oboje na kup. Obseg epidemije bi bilo težko natančno dognati, poročila v časopisih so bolj redka in še ta so bila včasih sprejeta z negodovanjem prizadetega kraja (n. pr. v Ljutomeru).

Na Prevaljah so koze nekako nasledile davico — maja 1879 je zabeležena v tem letu zadnja smrt za davico, julija pa prva za kozami. Do konca leta žrtve niso ravno številne (11), narastejo pa v začetku 1880, ko jih je v prvih štirih mesecih kar 41, vendar takoj zatem čisto uplahnejo (le še po en primer junija in julija). Skupno število žrtev na Prevaljah je bilo 54, kar je trikrat toliko kot pri epidemiji leta 1863 (17).

Koze so se širile bistveno drugače kot davica, ki je predvsem bolezen gosto naseljenih predelov, namreč bolj po okolici. Prvi je v začetku julija 1879 umrl 20-leten hlapec na Poljani. Šele mesec dni zatem začno pokopavati na Prevaljah, sredi oktobra na Platu, konec novembra na Uršlji gori in proti sredini decembra na Šelempergu. Nato pa gre vse hitreje, januarja so zajeti že Kot, Leše, Tolsti vrh in Breznica, naslednji mesec pa še preostala naselja in čisto proti koncu šele središčna Farna vas. Izvzeta je le Dobja vas, kakor sta bila pri davici Plat in Podkraj.

Najhuje pa so koze pustošile po Strojni, kamor so v hipu preskočile s Šelemperga. Začelo se je pri Janežu, kjer je posestniku Jakobu Harnoldu, ki je šele pred letom kupil kmetijo, pobralo dva fantiča (pozneje je bilo posestvo izročeno v ženske roke!) na en dan, nato pa še hčerko. Pri hiši sta umrla še deklina punčka in pa hlapec, torej kar pet oseb. Pet žrtev v 14 dneh je bilo tudi na Mavrelovem, kjer so tam stanujočemu tesarju Primožu Šapku umrli trije otroci.

Od 16. decembra 1879 do 23. februarja 1880 so na Strojni umirali samo za kozami in je bilo več mrličev (16) kot vseh drugih smrti v obeh letih. Baje je postal žrtev tudi žandar iz Guštanja, ki je moral iti popisovat.

Če seštejemo smrtno primere na Prevaljah, Strojni in Št. Danijelu, dobimo precej visoko številko 74. Po starosti so seveda razdeljeni drugače kot pri davici, vendar je dobra polovica otrok do 10 let. Najstarejša oseba je imela 60 let.

Koze, ki jih prištevamo h kugam, povzročajo zelo odporen virus. Nekdanj so po-

birale na stotisoče letno in so bile glavni vzrok za majhen prirast prebivalstva. Vendar so prav proti kozam začeli cepiti najprej in najuspešneje; učinkovitega antibiotika pa še danes ni.

Zdi se, da je epidemija pri nas okoli 1880 (torej ravno 200 let za veliko kugo) zadnji val izbruha na Nemškem v letih 1871-73, ko je bilo žrtev preko 100.000.

Obe epidemiji — davica in koze — sta občutno prizadeli prebivalstvo na Prevaljah in zavrli prirast. Če je bilo razmerje med rojstvi in smrtmi v letih neposredno pred tem med 1,3 in 1,6 (danes menda 1,9), je padlo v štiriletni dobi epidemij (1877-80) na 0,8—1, kar pomeni, da je prva tri leta bilo za petino manj rojstev kot smrti in se je število uravnotežilo šele četrto leto, a prirast se začne šele v naslednjih, mirnejših letih.

Pri Votlici med Mežico in Žerjavom stoji znamenje. Pripoveduje se, da je mejnik,

do kod je kuga prodrla v dolino. Ali je iz časov zadnjih večjih epidemij ali prejšnjih, ne vem. Vsekakor govori o hudih nadlogah in stiskah naših prednikov, ki so bili pred zavratno morilko skoraj brez moči. In takih znamenj je raztresenih po naši zemlji dosti.

V starih bukvicah sem našel nekako zdravniško navodilo ljudem za čas kuge. Natanko takole je zapisano:

»Ta navadna pijača za premožne, je eno dobro staro pretočeno, iz pomarančnem, lemonovem, al citronovem olupkam vinu piti, pelinovu vinu, al pelinov vol.

Za te božne vodo, katira je prekuhana, al de je ena šnita opečeniga kruha, al vogle noter ogasenu blo, piti.«

Da, za premožne in za te božne. In ker je bilo dobrega starega vina zmeraj manj ko vode, je bilo tudi te božnih zmeraj več. In predvsem njihove hiše so bile grozni obiskovalki nekaj odprte na stežaj.

Prof. Stanko Kotnik

Lenka Sušnik:

Obisk v muzejski dimnici

Novembri so čemerni meseci. Od deževne moče se širi naokoli duh po trohnečem listju, drevje štrli svoje gole roke v nebo in človek je otožen od slutnje, da prihaja zima.

Park ostaja samotni, zadnji sprehajalci se zavijajo v plašče, študentarija se grmadi v čitalnici študijske knjižnice in v tople razrede. Okrog muzeja pa začenja tradicionalno vrvenje, ki obeta novo muzejsko zbirko za 29. november. Tako že šesto leto. Začelo se je z zbirko železarjev in repačem pa 1954 gozdarji, pa 1955 mežiški rudarji, pa 1956 pa 1957 spet gozdarji z venecijanko in muški železarji s svojo zbirko, pa 1958 dimnica... Vsaka otvoritev je praznik, ko se zbera domači kulturniki in pomembni gostje, ko v stilu

pohvalijo nastalo in nazdravijo tistemu, ki bo tradicijo nadaljeval in muzeju drugo leto povečal obseg.

Lani smo praznovali otvoritev dimnice. Kmetijci so jo dali (glej »Koroški fužinar« št. 1—3/1959). Kar se je dalo kje premakniti, so prepeljali na Ravne in postavili v grajskem poslopju, drugo pa na novo dogradili.

Že od pamtiveka se družina zbira ob ognjišču. Kjer gori ogenj in kjer se kuha, tam je prijetno in domače. V našem goratem alpskem svetu so v srednjem veku in še v novem revni kmetje gradili lesene hiše. Te lesene bajte so bile zelo preproste, imele so le dva prostora: lopo in dimnico. Dimnica je bila središčni prostor. Tla v njej so bila prstena, okna

majhna in uokvirjena z železnim križem, v kotu je bilo zidano ognjišče, ob stenah so se stiskale postelje, v drugem kotu je bila postavljena miza s klopmi. Dr. Franc Kotnik opisuje življenje v dimnicah takole: »Še ni tako dolgo, kakih 30 do 40 let (računam od leta 1906), ko so se v tej dimnici vršili prav patriarhalni prizori. K molži so prišle krave s paš ali iz hleva v dimnico. Tam je stalo korito, kjer je bila zanje ta čas naložena krma. Ko jih je kravarica pomolzla, jih je pognala zopet nazaj v hlev ali na pašo. Za kravami so pridrvele svinje, ki so tudi dobile jesti v dolgem lesenem koritu v dimnici. Včasih pa so imele svinje, posebno pozimi prasci, prostor v kakem kotu dimnice. Prednost so imeli prasci, ki so zaostajali v rasti. No — in za živadjo so posedli za mizo ljudje h kosilu ali večerji. Tako je dimnica hranila živad in ljudi. V dimnici so opravljali v pozni jeseni in pozimi domače delo. Tu so prerezovali v jeseni repo in korenje, flincali so turkijo (turkija — turščica, flincati — kožuhati — ličkati koruzo). Ko se je posušila, so jo robili. Tu so otroci luščili buče, ženske so gonile kolovrate in predle volno in povessa, moški pa so cepili treske, popravljali vile, grablje in drugo leseno orodje. Svetili so s treskami ali slabo brlečimi lučmi v leščerbah. In v tem temačnem prostoru so se skrivnostno pletle storije o strahovih, belih ženah, zakopanih zakladih, divjih laju in še o mnogoterih drugih pošastih.«

Ko so se naši kmetje opomogli, so si na drugem koncu lope zgradili »hišo« — izbo. Čokata kahljasta peč v »hiši« je segrevala prostor, kurili pa so iz lope. Postelje so preselili iz dimnice v »hišo«. Tako so bili vsaj ponoči varni pred nadležnim dimom. Še pozneje so kmetje preurejali svoje domove in si pridobivali več prostorov: nova »hiša«, stara »hiša«, štilb.

Mnogo kmečkih domov je zaradi dimnic pogorelo, mnogo dojenčkov pomrlo. Zato je že Marija Terezija prepovedala graditi nove dimnice. Mlad gospodar pa je smel prevzeti posestvo le tedaj, če si je zgradil novo kuhinjo. Te so dimnice izpodrivale v dolinah in na bogatih kmetijah že kmalu, ko je zakon izšel. Ostale pa so pri nas še na Tolstem vrhu, v Šentanelu, na Strojni tu in tam skoraj do danes. Kmetje na teh zapuščenih pobočjih so dalje životarili in se niso kaj prida menili za zakone. Nekaj zato ne, ker so samosvoji, nekaj zato ne, ker so živeli iz rok v usta. Pri Jezerčniku na Libeliški gori še danes gori ogenj na odprtem ognjišču in ni še dolgo, ko je ugasnil pri Kvasniku, pri Toniju...

V muzeju je dimnica novejšega tipa; tu ni več postelj — preselile so se v »hišo«, niti ni korit za živad, ki se hrani zdaj v hlevih. Kuhinja se sveti od sajaste črnine in če vstopiš, moraš počakati, da se oči privadijo temi. Najprej zagledaš med majhnimi okni javorovo mizo. Na mizi je svetnik (stojalo z železnimi, obteženimi kleščami, v klešče so vtaknili treske in svetili) in ogromna glinasta rina. Iz nje more hkrati jesti 40 ljudi. Muzeju jo je podarila Lubasinja, naredil pa jo je stari guštanjski lončar Abner. Za mizo ob stenah so klopi iz tesanih brun, v kotu pa oltar. Posebnost sta podobi ob oltarju in sveti duh v obliki goloba. Podobi sta slikani na



Ognjišče — tako imenovani »zid« — v dimnici

steklo, golob pa je izrezljan iz lipovine. Oboje je naredil kmečki umetnik.

V levem kotu dimnice je najvažnejši del črne kuhinje — ognjišče. Dr. St. Vurnik takole opisuje ognjišče: »Dimnice seveda imajo namesto peči obenem krušno peč, visok, zidan kvader z eno ali dvema odprtinama, pred tem kvadrom pa z lesom obrobjeno ognjišče 'zid', en meter visok in dva metra v kvadrat širok.« Pod zidom je kurji kotec, nad njim pa »klobučnjak« — kamenit klobuk. Varoval je hišo pred ognjem, ker so se vanj ujele iskre. Na »zidu« stojita »trimpuz« in »koza« (Pratnekarica iz Brdinj ji pravi »maček«). Gospodinja je kuhala v glinastih ali železnih piskrih. Pisker je postavila na trimpuz (trinožno železno stojalo), na »kozo« položila goreče treske in jo primaknila k trimpuzu. Piskri so bili trebušasti in jed je hitro zavrela. Poleg ognjišča stojijo železne vile »burkle«. Če je hotela gospodinja jed speči, je postavila trimpuz z burklami v peč. Domačini pravijo, da je bila jed, kuhana v teh piskrih, mnogo boljša, kot kuhana na štedilniku.

V zidni odprtini nad ognjiščem je »skriv«. V skriv so ženske vsak večer hranile oglje, in ga zagnile s pepelom. Zjutraj so ga razpihale in vtaknile v tlečo žerjavico šop suhih borovih tresk. Goreče treske so položile na kozo in pristavile pisker na trimpuz. Ogenj je po malem gorel čez dan na zidu, zvečer pa so ga spet hranile v skriv. Pomladili so ga na velikonočno soboto, ko so ga prinesli izpred cerkve s suho drevesno gobo. Deklo, ki ga je vse leto skrbno varovala, so ob prazniku obdarovali. Sramota za hišo je bila, če je ogenj pošel in so si ga morali sposoditi pri sosedu.

Zid je obrobjen z lesenim okvirjem, nekakšnimi klopmi. Tam so prenočevali siromaki, ki so se na večer zatekli v hišo. Na stropu so pritrjene »gliste« — trami, kjer se sušijo borove treske za svetneke in drva za krušno peč.

Dim v črnih kuhinjah je bil prav nadležen, posebno kadar ga je slabo vreme tiščalo k tlom. Uhajal je skozi dimno odprtino, ki je bila navadno v kotu na stropu, al pa skozi odprtine v stenah pod stropom »dušnik« imenovane. Ponekod so imeli duri na lopo razdeljene povprek na pol. Če je bilo dima že preveč za dimnik in »dušnik«, so zgornjo polovico duri odprli in pokadil se je na lopo, od tam na podstrešje in na prosto.

V tej naši dimnici skuša vrsta uporabnih predmetov oživetiti prostor: kolovrat v kotu, cikle pod pragom, zibka pri peči, deža za zidom, žličnik nad mizo, sklednik na steni, motovilo s prejo in za vrati na pol spleten koš.

Tak je spomin na ognjišče, ob katerem so živeli naši pradedje in prababice. Kar se nam danes zdi idila, je bil trd vsakdanjik. Čeprav je bilo morda več toplote v plapolajočem ognju, več poezije v družini, zbrani ob zimskem somraku, ne bi več menjali za široka okna, odprta soncu in udobju električnih stikal.

Ko tako hodimo po teh prostorih, se nam odpira pogled nazaj, podoživljamo preteklost, dojemamo razvoj in se ga veselimo.

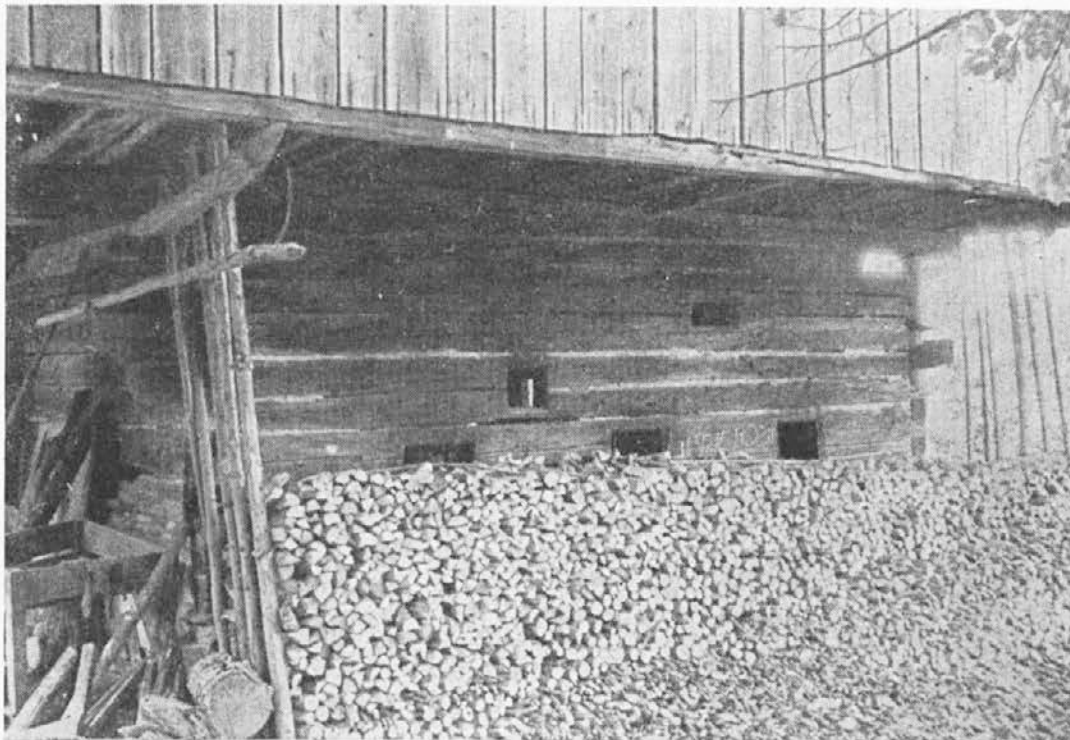

Kaša od zunaj.

Kakor kaže zaloga drv, že takrat niso verjeli v možnost električnega ogrevanja prostorov

Videl sem Jugoslavijo

Absolvent strojne fakultete v Kairu, ki je bil pri nas dva meseca na praksi v konstrukcijskem biroju, nam je takole pisal (prevod iz angleščine inž. Perovšek):

»Ko sem bil še v Egiptu, sem si zelo želel, da bi videl Jugoslavijo ter spoznal, kako je ta dežela uspela v izgradnji in napredku že v nekaj letih po vojni.

Sedaj sem srečen, da sem imel to lepo priložnost na praksi pri železarni Ravne v konstrukcijskem biroju. Ta čas sem lahko opazoval in videl vse, kar sem želel vedeti o Jugoslaviji.

Z veseljem sem sprejel predlog inž. Perovška, da opišem svoje vtise o Jugoslaviji in o prijateljstvu med Jugoslavijo in Egiptom.

Zgodovinska pota Jugoslavije in Združene arabske republike so bila različna, čeprav sta obe deželi na bregovih voda istega morja. Toda vendar sta se srečali. Obe deželi so povezale skupne poti težke borbe za mir v svetu.

Mi v Egiptu oziroma v ZAR občudujemo Jugoslavijo in njeno ureditev, ki trdno stopa po samostojni poti, ne naslanjajoč se ne na Zapad, ne na Vzhod. To je naša skupna pot, na kateri smo se srečali.

Jugoslavijo sestavlja šest republik, pet narodov, štirje jeziki in tri vere, vse to pa povezuje močna osebnost oziroma pokret v složno celoto. Najbolj občudujem predsednika Tiša, ki je znal ustvariti to celoto med narodi Jugoslavije, ki so nekoč bili med seboj sprti, sedaj se pa družno kot en mož trudijo za srečo in čast Jugoslavije.

Jugoslavija ima prostor v našem srcu in v naših mislih, ne samo, ker se je borila za svojo svobodo, ne samo zaradi svoje ureditve in načelne politike in ne samo, ker je vsak čas pripravljena pomagati nam, temveč tudi zato, ker nas ima za enakovredne in spoštuje našo pravico, da gra-

dimo naše življenje z našimi rokami, kot je za nas prav.

To spoštovanje je jasno vidno v govorih vaših političnih voditeljev in v vaših mednarodnih odnosih za dobro miru in napredek človeštva.

Jugoslavija in Združena arabska republika sta se odločili za načelo nevmešavanja v notranje zadeve drugih dežel, za prenehanje tekme v oboroževanju, za preprečitev tretje svetovne vojne.

Skratka, težnje in cilji Jugoslavije in Egipta so v trdem delu za boljše življenje pod zastavo svobode in enakosti vseh narodov vsega sveta. Jugoslavija in ZAR delata kar največ moreta za mir v svetu.

Mislím, da so nam našeta dejstva o odnosih in prijateljstvu med nami in Jugoslavijo dobro znana. Upam, da bomo te odnose še razširili, posebno z gospodarskim sodelovanjem in znanstveno izmenjavo. Takšna sodelovanja med dvema deželama so gonilna sila za složno pot k miru v svetu.

Med svojim bivanjem v Jugoslaviji sem videl mnoga mesta, kakor Split, Dubrovnik, Beograd, Zagreb, Ljubljano, Bled. Reči moram, da so to čudovita mesta, kakršnih še nisem videl in mnogo uglednih ljudi je soglašalo z menoj, da je Jugoslavija prva po lepotah in gostoljubnosti. V nekem časopisu je bilo napisano: »Kdor išče raj, naj se ne trudi, gre naj naravnost v Dubrovnik.«

Rad bi še spregovoril o nečem, kar je za mene posebno zanimivo, namreč o veri. Sem musliman in verujem, da je bog. Toda tu v Jugoslaviji so me neki gledali v tej veri. Končno so mi v živahni razpravi nekateri, ki verujejo le v naravo, nekako ovrgli moje dokaze. Sedaj lahko bralcem rečem, svobodno in odkrito, da lahko verujem tudi v naravo. Predolgo bi



Simpatičnemu, razgledanemu in odkritemu Adelu Hammoudi glede prijateljstva — izgleda — tudi v našem konstrukcijskem biroju ni slabo šlo. Hvala za lepo pismo, srečo v življenju pa še kdaj na svidenje!

bilo pripovedovati, zakaj verujem tudi v naravo, lahko pa bralcem povem, da je to sistematično, da je več gledišč, ne samo gledišč, ampak dejstev, ki so zadostna za moje prepričanje. O vsaki stvari vemo, da izhaja iz narave in tudi sami smo njen majhen del.

Ker vem, da bo bralce zanimalo tudi kaj o moji deželi, bom spregovoril nekaj besed še o njej.

Ljudje v Egiptu so se delili na bogate lastnike zemlje in tovarn ter na revne kmete in delavce. Kmetje niso delali za sebe, ampak za lastnika zemlje. Tudi delavci so bili močno izkoriščani. Naš priljubljeni predsednik Naser je z revolucijo odpravil take odnose in razlike. Sedaj vsakdo dela za sebe in živi od svojega dela. Tako sledimo isti poti, po kateri hodi tudi Jugoslavija, in ki edina vodi k blaginji in sreči.

Praden končam, vam moram reči, da ne najdem besed, ki bi izrazile moje tople

občutke za jugoslovansko ljudstvo. Verjemite mi, da to ni fraza. Prešel sem mnoge dežele, kot Švico, Nemčijo, Grčijo in Avstrijo, toda nikjer nisem srečal tako prijazno in gostoljubno ljudstvo kot v Jugoslaviji.

Srčno zahvalo sem dolžan mojim tovarišem, s katerimi sem delal v konstrukcijskem biroju. Upam, da bom vsaj koga izmed njih videl nekega dne v Egiptu in mu lahko izkazal svojo hvaležnost in pokazal svojo domovino.

Na koncu ne smem pozabiti izreči zahvale Mednarodni organizaciji za zamenjavo študentov, upravi železarne in njenemu direktorju za vsa prizadevanja in skrb v času mojega bivanja pri vas.

Sedaj se vračam v Egipt s polnim srcem hvaležnosti in najboljšimi željami Jugoslaviji in njenemu ljudstvu, med katerim sem preživel dva prijetna meseca.

Adel Hammouda.«

ŽILAVKA

(S poti v Črno goro)

Nesrečni slučaj (šlo je res za nesreče pri delu) je napravil, da sem lani oktobra potoval v Črno goro. Ne potujem več rad, ker je prizadetje tako, da lahko trešči vsak trenutek. Ni me strah, da bi bilo ob tem kaj škode, razen takih sitnosti na kraju, a za Kotlje bi bil prikrajšan. Menda sem tako edini Jugoslovčan po osvoboditvi, ki se je zahvalil za plačano potovanje celó v inozemstvo. V Črno goro pa sem šel, ker sem kot predsednik take medtovarniške komisije moral iti, da odslužim v funkciji pa potem — odstopim.

V Črni gori še nisem bil. Tam v pomladi je bil sicer tak soldaški poziv za Bileče, a se mi tedaj še ni ljubilo iz Francoske.

Bila je možnost preložitve in je potem ta stvar stekla drugod. Tako sem šel po tej poti prvič res šele sedaj — pozno v jeseni.

Od postaje izza cesarja Franca Jožefa na Ravnah pa do Nikšiča, kjer smo se zbrali na taki konferenci, je nad tisoč kilometrov in sem bil na vlaku 30 ur. Da, v Črno goro se pride tudi hitreje — z avionom. Kako uro in pol iz Beograda, na primer. Toda Bata je svoje dni pošiljal z avionom nogo-metaše, sam pa je večkrat koračil skozi deželo peš, da je ugotavljal ustrezno obutev oziroma zahteve prebivalstva. Ko so ga po nekem takem obhodu neučakanci le prehitro vprašali, kaj pravi »teren«, je rekel, da je treba pri proizvodnji obutve

vsekakor računati s tem, da imajo ljudje dve nogi, čeprav bi Bata želel več-nožca, neki njegovi prodajalci pa da bi potrebovali gumijasto zaščito na riti. Ne, kakšne take proizvodno-komercialno ugotavljalne naloge jaz nisem imel, vendar Bata se mi ni zdel nespameten. Ta moj popis terena njegovega vseeno ne bo dosegel.

Črna gora se je zame začela že kar v Sarajevu, čeprav je do te skalnate republike skoro še 500 km. Čudovito: ljudje pijejo oziroma gostinske obratovalnice strežejo samo z originalnimi vini. Greznico zlivajo drugam. Menda smo umetna vina vsiljevali samo ponekod na Slovenskem. Nihče tam ne pije drugega kot marko, ki jo spozna po dišavi že čez cesto. »Žilavka«! smo naročali in pili.

V Sarajevu stopiš torej na ozkotirni vlak. Če je to motorni, je do Nikšiča še 11 ur (za navadni vlak nikar ne vprašajte), góje pa več. Kar okoli 80 postaj. Čeprav so napisane v voznem redu, sem jih štel in gledal kot birmanec. Ozkotirna ali kakoršna koli, rečem vam: zadosti udobna, simpatična vožnja! V II. oddelku motorji glasneje brnijo pa ljudje ne morejo toliko govoriti in je že to prekrasno. Ker je to brnenje tudi živo, niti ne morejo spati, da bi v spanju zazijali in delali videz potujočega pevskega zbora v fortissime efektu. K tem internim prednostim motornega vlaka štejemo seveda še bife, iz katerega so potem toliko svetlejši razgledi na vse kraje. Potovalna osnova je torej dobra, proti »ozkotirnemu« pričakovanju.

Mimo pa hitijo same novosti — zanimivosti. Kdor še ni šel te poti, ne pozna domovine. Že sama gradnja železnice po teh gorah ob tedanjih možnostih! Za progo Sarajevo—Hercegnovi—Zelenika so se odločili že v stari Avstro-Ogrski, do Bileča oziroma nekako do Črne gore je stekla med vojnama, naprej do Titograda pa po osvoboditvi. Četudi si videl Visoke Ture in Semmering, imaš tu kaj opazovati. Pa tudi sapo še vlečeš kdaj, ko kličejo Bradina, Konjic, Jablanica... S takimi motnjami tam ne glej preveč skozi okno, čeprav je za zdrave vse varno in zanimivo.

Hercegovina. Sam kamen tje do Črne gore pa naprej do Albanije, kjer se kamen le drugače naziva. Tu ljudje zemljo-prst vičejo. Z vetrom in dežjem se je spečala in je ni. Kjer pa je — Popovo polje — je z letnimi dobami izmenoma jezero oziroma prah. In takih Popovih katastrof je v tem delu domovine še več. V taki trdoti je zmanjšana vsa rast (na srečo pametno prilagojeno tudi razmnoževanje ljudi), kar pa raste, je sama žila. Zato menda tudi vino — žilavka. Kako tam živijo, po tistih kamnitih oddaljenih drčah, urednik »Fužinarja« tu ne more popisati, ker ne ve. Obhoditi je treba, videti. To pa verjetno že za gledane kraje v enem življenju ni mogoče.

Pod Sarajevom za prvi hip seveda še ni čisto takó. Kakor protest na ta zid zabučimo v Mostarsko dolino — v Mostar, glavno mesto vsega tega skalovja. Pravijo, da je bolj star kot svet. Imeli so torej čas, da so iz svojega mogočnega naselja — se vidi — napadali kamen z raznimi nasaditvami. Ni reči, da laboratorijsko na nekih flikah niso uspeli. To je misel, dejstvo pa je: kamen, kamen, kamen. Mostarska plat-

forma je krasna, bodisi stara, toliko bolj nova ter potolaži. Še aerodrom je tam, ki zahteva pol Sahare; a se v ravnici vseeno izgubi. Trta žilovke tu korenini.

Naprej pa spet ista in vedno hujša kamnita kulisa. Na dlaneh nosijo ljudje prst in jo ograjujejo s spomeniški zidovi. Je pa dobesedno ni, vsaj 8 ur vožnje z brzovlakom. Nisem si mogel predstavljati, da so lahko tudi ravnice čisto kamnite. Sicer je vse nekako normalno oblikovano kot drugod v planinskem svetu, le prsti ni tu domala nikjer pa so ravni terenu iz istega materiala kot vrhovi gora. Za te ljudi je menda res na onem svetu boljše, ker na pokopališčih čisto nič ne žalujejo. Kaj vse ščitijo tam s kamnitimi ogradami, pokopališč pa sploh ne.

Dubrovnik ima sloves preimenitnega turističnega oddiha. Saj res! po takem dohodu, če vračunamo še serpentine oziroma police vklesanih cest do morja. Kamor koli pronicneš iz tega zidovja, samo, da se ga rešiš vsaj na eno stran!

Trebinje, Bileče..., kolikor moreš videti iz vagona že v poltemi, si presenečen. Zid se je nekoliko odmaknil in na tleh je nekoliko več obstanka. Nikšič ni več daleč.

Dneva je zmanjkalo in kamna ne vidiš več. Na cilju smo. Privozili smo v kraj, kakor v Dormund. Svetlobe železarne so nas pozdravljale od daleč. Nikšič!

Tu so najprej vse mere obrnjene. Nisem tako majhen, a med možmi, ki so nas dočakali, sem stopical kot otrok. Poznate jih,

Črnogorce, ki so bili neki pred leti na Ravnah v praksi. Vsi so tam taki in še večji. Edino naša tovariša iz Siska in Varena, ki pa sta po rodu tudi nekako od tam, sta lahko govorila s Črnogorci iz obraza v obraz. Ne morem si razložiti: ženske pa ne, čisto se izgubijo. V hotelu, kamor smo zavili čez široko, imenitno razsvetljeno cesto, ti zapre še preostalo sapo. Kakor Pariz, če ne še za spoznanje bolj simpatično, prirodno, široko, uslužno, čisto.

Čeprav se je z dnevom spet pokazal kamen, da se bogu usmili, je Nikšič na prihodu z naše strani prva široka oaza obstanka. Ne bom ga opisoval in ne bom prepisoval podatkov črnogorske zgodovine, njihove svobodoljubnosti, hrabrosti, bistrosti in kulture: Žila! Da, kaj drugega na kamnu tudi ne obstoji. Samo žilavo se je moglo ukoreniniti, si priboriti obstanek, ga razviti v samostojni dom že tam davno, ter ga braniti v sto in stoletnih borbah za svobodo, ko je bila Črna gora branik tudi za nas in Evropo. S stotisoči junakov si je to svobodo končno priborila tako, da se bo morda tudi kamen umikal, kot se že umika za novi obstoj v teh gorah. Vse kar je starega, je častno, vse kar je novega razširja srca — in novega je že veliko in vedno več tudi na tej kameniti poti.

Nikšič, moja najvrednejša konferenca v življenju. Obakrat, ko sem se vozil čez ta obok pred Adrijo sem pogledal za tiri Hercegnovi-Zelenika, rojstni kraj in mladost pokojne Pavle...

Medvešček, podpredsednik Jože Medvešček, tajnik Lizika Gorinšek, blagajnik Peter Mihelač, načelnik Matevž Osojnik, podnačelnik Boris Fišer, načelnica Jožica Radušnik, podnačelnica Cilka Ivartnik-Košak.

V naslednjih letih so vodile društvo sledeče uprave:

leta 1952: predsednik Lado Kukec, podpredsednik Pavel Medvešček, tajnik Ivan Globočnik, blagajnik Peter Mihelač, gospodar Mirko Mlakar, načelnik Milan Kopač, podnačelnik Matevž Osojnik, načelnica Jožica Radušnik, podnačelnica Cilka Ivartnik-Košak ter odborniki izvoljeni na občnem zboru dne 12. II. 1952;

leta 1953 (izvoljeni na letni skupščini 16. XII. 1952): predsednik Lado Kukec, podpredsednik Mihael Konečnik, tajnik Franc Srebotnik in Štefka Fišer, blagajnik Peter Mihelač, načelnik Milan Kopač, podnačelnik Matevž Osojnik, načelnica Cilka Ivartnik-Košak, podnačelnica Ela Lasnik in Ela Blatnik, gospodar Jože Repe, prosvetar Leopold Čič, prosvetni odbor: Marija Ramovž, Jurij Rustja, Ivan Globočnik, Franc Srebotnik, nadzorni odbor: Pavel Cesar, Engelbert Gostenčnik, Jože Medvešček, ostali člani: Maks Dolinšek, Dominik Kos, Mirko Korošec, Jožica Radušnik, Božo Radivojevič in Franc Črnivc;

leta 1954 (izvoljeni na skupščini dne 27. I. 1954): predsednik Lado Kukec, podpredsednik Franc Srebotnik, tajnik Marica Miklavčič, blagajnik Peter Mihelač, načelnik Milan Kopač, podnačelnik Matevž Osojnik, načelnica Cilka Ivartnik-Košak, podnačelnica Jožica Radušnik, gospodar Tone Radušnik, prosvetarja: Alojz Breznikar in Maks Dolinšek, člana odbora: Franc Črnivc in Dominik Kos, nadzorni odbor: Leopold Čič, Ivan Globočnik in Tone Potočnik;

leta 1955 (izvoljeni na občnem zboru meseca januarja 1955): predsednik Lado Kukec, podpredsednik Franc Srebotnik, tajnik Marica Miklavčič, blagajnik Peter Mihelač, gospodar Matevž Osojnik, načelnik Boris Fišer, podnačelnik Ivan Predikaka, načelnica Jožica Radušnik, podnačelnica Ela Lasnik-Pšeničnik, člani odbora: Franc Gornik, Pavel Golmajer, Tone Potočnik in Frajsman, nadzorni odbor: Ivan Podpečan in Miro Volčanšek;

leta 1956 (izvoljeni na skupščini januarja 1956): predsednik Lojze Breznikar, podpredsednik Pavel Golmajer, tajnik Marica Miklavčič, blagajnik Peter Mihelač, načelnik Matevž Osojnik, podnačelnik Boris Fišer, načelnica Ela Lasnik-Pšeničnik, podnačelnica Anica Dobaj, gospodar Ivan Kuzman, propagandist Franc Srebotnik, referent za zdravstvo Koloman Vrečič, nadzorni odbor: Miro Volčanšek, Lado Kukec in Tone Potočnik ter člana upravnega odbora Franc Košak in Stanka Medl;

leta 1957 (izvoljeni na letni skupščini 13. januarja 1957): predsednik Lojze Breznikar, podpredsednik Pavel Golmajer, tajnik Marica Miklavčič, blagajnik Peter Mihelač, načelnik Matevž Osojnik, gospodar Ivan Kuzman, načelnica Ela Lasnik, podnačelnik Boris Fišer, podnačelnica Anica Dobaj, referent za zdravstvo Koloman Vrečič, nadzorni odbor: Mirko Volčanšek, Lado Kukec in Tone Potočnik;

Večer talne in orodne telovadbe

Štirideset let telesne vzgoje na Ravnah

Pod tem naslovom je v okviru proslave 40. obletnice KPJ in SKOJ za letošnji krajevni praznik naše telovadno društvo »Partizan« Ravne skromno proslavilo tudi 40. obletnico začetka telovadbe na Ravnah. Ta obletnica društva »Partizan« Ravne, na skrajnem severnem delu naše domovine, je že z ozirom na njegovo zgodovino in vlogo, ki so jo odigrala telovadna društva med obema vojnama v tem kraju, v nacionalno vzgojnem ljudskem prosvetljevanju, še toliko bolj pomembna.

Cetudi je bilo na tem mestu že pisano o začetkih telesne vzgoje na Ravnah, vendar kljub temu smatram za prav, da se ob takšnem jubileju, kot ga proslavlja to naše društvo s svojim tudi že do 100letnim skromnim in požrtvovalnim tehničnim vodstvom s podpredsednikom tovarišem Matevžem na čelu, vendar ob lepih uspehih telesnovzgojnega dela, vsaj kratko ozremo na začetek oranja ledine te vzgoje našega delovnega človeka in inteligenta.

Zgodovino telovadbe na Ravnah, težnje našega napredno usmerjenega človeka, njegov cilj in uspehe v njegovi nacionalni borbi, ki je po prvi svetovni vojni pogosto prevladovala v telovadnih društvih nad čisto telesno vzgojo kakor drugod ob narodnostni meji tako tudi na Ravnah, je bivši nadučitelj na Ravnah, sedaj v Mariboru živeči Janko Gačnik, zelo lepo oživil po svojih zapiskih v almanahu »Telesna vzgoja treh dolin«, ki ga je izdalo

DTV »Partizan« Slovenj Gradec leta 1957 oziroma tudi v »Koroškem fužinarju« št. 1—3/1959. Zato vabimo, da vključite ta spomin tu zraven.

Delovni polet, ki je po osvoboditvi zajel vse naše ljudstvo, se je takoj v začetku odrazil tudi pri ljubiteljih telesne vzgoje na Ravnah.

Telesnovzgojno društvo so ustanovili tudi tu takoj po osvoboditvi leta 1945 in je delovalo skupno z vsemi ostalimi športnimi sekcijami do leta 1948, ko se je telovadno društvo na pobudo veterana telesne vzgoje Matevža Osojnika ločilo v samostojno telovadno društvo. To društvo sicer trenutno ni imelo pogojev za delovanje, ker je bila njegova telovadnica po sili razmer spremenjena v kino dvorano in je bilo uničeno še tisto bore malo orodja, s katerim je razpolagalo. Šele po izselitvi kina v lastne prostore je za to izvoljeni pripravljali odbor, sestavljen iz članov Pavla Medveščeka, Matevža Osojnika, Borisa Fišerja, Cilke Ivartnikove-Košakove in Jožice Radušnikove uspešno pripravil ustanovni občni zbor Telovadnega društva Ravne na Koroškem, ki je bil 23. januarja 1951.

Glavna naloga novega društva je bila, usposobiti demolirano telovadnico. Pri izvrševanju te naloge nosita največ zaslug Lado Kukec in Karel Fanedl.

Na ustanovnem občnem zboru je bil izvoljen sledeči odbor: predsednik Pavel

Ohranimo dokumente

Novoustanovljeni Inštitut za zgodovino delavskega gibanja na Slovenskem nadaljuje delo, ki ga je začel Muzej narodne osvoboditve LRS v Ljubljani, ki je lani izdal 1. knjigo II. dela »Zbornika fotografskih dokumentov o boju KPS«.

V letu 1960 namerava izdati I. del zbornika, ki bo zajemal delavsko gibanje in dejavnost Komunistične partije v Sloveniji od začetkov delavskega gibanja pri nas (l. 1871) do leta 1941. V njem bodo objavljene vse pomembnejše fotografije, pa tudi faksimili letakov, časopisov, članskih kart itd., ki jih je doslej zbral in hranil Zgodovinski arhiv CK ZKS, ki se je vključil v inštitut.

Muzej narodne osvoboditve LRS, ki se je prav tako vključil v novoustanovljeni inštitut, bo v letu 1960 izdal 2. knjigo II. dela zgoraj imenovanega zbornika, ki bo zajemala razdobje narodnoosvobodilnega boja od novembra 1942 do septembra 1943.

V želji, da bi bilo objavljeno fotografsko-dokumentarno gradivo čim popolnejše in čim vernejši odraz naše revolucionarne preteklosti, se obračamo na vse tiste, ki so v tem gibanju sodelovali in še hranijo tako gradivo, da ga izroče za objavo in s tem pripomorejo k izpolnitvi naše velike naloge. Dolžnost nas vseh je, da ohranimo potomcem to gradivo s tem, da ga objavimo v reprezentativni knjigi, ki naj bo obenem našim šolam prepotreben učni pripomoček za vzgojo mladine, tujemu svetu pa naj v dostojni obliki predstavi naš boj za socializem in njegov prispevek k mednarodnemu socialističnemu gibanju.

Lanskoletna akcija ob 40-letnici KPJ in SKOJ je pokazala, da hranijo posamezniki še mnogo dragocenega zgodovinskega gradiva, zato se ponovno obračamo na vse, ki tako gradivo še imajo, da nam ga proti nagradi odstopijo ali pa posodijo za preslikanje. Prosimo tudi vse, da nam hkrati s fotografijami pošljejo ustrezne podatke, to je, da kratko opišejo dogodek, ki ga fotografija predstavlja, posamezne pomembne osebe ali skupine, ki so na fotografiji in točen čas dogodka ter podatke o avtorju fotografije, kolikor je poznan, da bi z navedbo avtorja fotografije podkrepili njeno avtentičnost.

Obenem pozivamo tudi vse fotografe (poklicne in amaterje), ki so v predvojnem obdobju spremljali naše napredno gibanje in posamezne dogodke v njem ter take posnetke še hranijo, da nam to sporoče.

Ker je večina gradiva že zbranega in se obe knjigi pripravljata za izdajo, prosimo, da nam fotografije in pojasnila k njim sporočite čimprej, da bi kakšna pomembna fotografija ne ostala neobjavljena.

Vse fotografije in sporočila, ki se nanašajo na obdobje do leta 1941, pošljite na naslov: Inštitut za zgodovino delavskega gibanja na Slovenskem, Ljubljana, Trg revolucije 1, ali javite na telefon števil. 23-571, interna 23; vse tiste, ki spadajo v obdobje narodnoosvobodilnega boja pa na naslov: Muzej narodne osvoboditve LRS, Ljubljana, Celovška cesta števil. 23 — telefon števil. 20-393.

Inštitut za zgodovino
delavskega gibanja na Slovenskem
Ljubljana, Trg revolucije 1

leta 1958 (izvoljeni na skupščini 22. februarja 1958): predsednik Lojze Breznikar, podpredsednik Pavel Golmajer, tajnik Marica Miklavčič, blagajnik Peter Mihelač, načelnik Leopold Planinc, podnačelnik Boris Fišer, načelnica Ela Pšeničnik, podnačelnica Anica Dobaj, gospodar Matevž Osojnik, pomočnik gospodarja Ivan Kuzman, propagandni referent Franc Srebotnik, referent za zdravstvo Koloman Vrečič, nadzorni odbor: Miro Volčanšek, Lado Kukec in Tone Potočnik, članica odbora Jožica Filipančič;

In letos (izvoljeni na skupščini 28. februarja 1959): predsednik Lojze Breznikar, podpredsednik Matevž Osojnik, tajnik Marica Miklavčič, blagajnik Peter Mihelač, gospodar Martin Pšeničnik, referent za propagando Pavel Golmajer, načelnik Tone Ivartnik, podnačelnik Hinko Medvešek, načelnica Ela Pšeničnik, podnačelnica Anica Dobaj, referent za zdravstvo Koloman Vrečič, člani odbora: Avgušтина

Rozman, Polde Planinc, Rozika Blatnik, nadzorni odbor: Miro Volčanšek, Lado Kukec in Tone Potočnik.

Število aktivnega članstva telovadnega društva »Partizan« Ravne se od leta 1951, to je od ustanovnega občnega zbora Telovadnega društva Ravne, giblje sledeče:

leto	društvo je imelo aktivnih telovadcev
1951	137
1952	154
1953	148
1954	167
1955	411
1956	450
1957	358
1958	492

Zanimiva je statistika skupnega števila obiska pri telovadbi, ki nam kaže za posamezna leta sledeče število obiskov:

leto	vadbene ure	ca. telovadcev
1951	510	3.000
1952	409	5.864
1953	478	9.375
1954	498	9.484
1955	532	10.546
1956	615	7.264
1957	554	8.465
1958	448	10.399

Glede na gornje številke je popolnoma jasno, da so prostori, s katerimi razpolaga društvo v določenih letnih časih, že zdavnaj pretesni. Telovadnica doma v izmeri 18×9 m je od jutra do pozne večerne ure polno izkoriščena, ker jo društvo deli z vsemi šolami v kraju, a v zimski sezoni tudi s športnim društvom »Fužinar« za trening posameznih ekip. Je pa edina telovadnica, s katero razpolagajo Ravne, in vsakomur, ki mu je znan telesnovzgojni in športni razmah v našem kraju ter je tudi vpoznan s številom naše zdravega razvedrila željne mladine, je nadaljnji komentar k temu nepotreben.

Gornje številke potrjujejo, da je telovadno društvo »Partizan« Ravne dokaj močno društvo, se pa o njem sliši veliko manj kot o kakršnikoli športni dejavnosti v našem kraju. To pa bržkone zaradi tega, ker društvo ne smatra svoje poglavitne naloge v javnih nastopih oziroma raznih tekmovanjih, kot je to sicer primer, in ne more dati izraza športni panogi, temveč je prepričano, da sta njegova glavna naloga in cilj, vzgajati naš mladi rod s sistematično telesno vzgojo, ki naj bi bila osnovna šola za nadaljnji razvoj bilo kakšne športne panoge, to je športa, do katerega bi ji še omogočilo samo njeno lastno veselje, ampak bi preko te poti pravilne prve telesne vzgoje pridobljena telesna sposobnost terjala sama sebi primerno športno udejstvovanje.

Vsi znani športniki na Ravnah, ki so dosegli vrhunske uspehe tako na smučarskih progah, odbojškarskem igrišču itd., so izšli iz osnovne šole prve telesne vzgoje tukajšnjega telovadnega društva »Partizan«. Pri tem pa je nujno poudariti, da le-ti tudi na svojem delovnem mestu v tovarni niso zadnji, kajti njih varnost pri delu je toliko večja, ker jim telesne sposobnosti, pridobljene z zgodnjo telesno vzgojo, morejo jamčiti gibčnost in telesno moč. Prav zato so tudi vsi napredni gospodarstveniki zainteresirani na tem, da bi omogočili delavcu zdrav oddih in razvedrilo. Po napornem delu, ki ga terja današnji čas, je obnavljanje telesne in duševne delovne potence nujna potreba. Ravno v delovni vzgoji mladega pokolenja pripisujemo telesnim vajam pomembno mesto, saj si ne moremo predstavljati blagostanja in srečnega življenja ljudstva brez dviganja zdravja in telesne moči delovnega človeka.

Telovadno društvo tekom let po osvoboditvi skoraj ni imelo športnih tekmovanj, je pa s svojimi pripadniki sodelovalo pri vseh večjih športnih prireditvah bilo krajevnega, občinskega ali okrajnega značaja.

Vsa leta od 1951 do zaporedoma 1957 je imelo lastne telovadne javne nastope, poleg tega pa je sodelovalo pri takšnih prireditvah pri vseh sosednih društvih. Preteklo



Matevž Osojnik, načelnik in neumorni vaditelj

leto pa svojega lastnega nastopa ni imelo, ampak je sodelovalo pri sosednjih društvih.

Vsako leto je pa društvo izvedlo svojo samostojno akademijo za Titov rojstni dan in prenekaterikrat je moralo prireditve ponoviti. Nadalje društvo običajno sodeluje na akademijah ob naših praznikih bodisi v okviru občinskega ali drugih narodnih manifestacij kakor tudi pri vsakoletni Titovi štafeti, katero organizira naše društvo že nekaj let tudi na Ravnah.

Zadnja prireditev društva je bila lani 20. oktobra: »Večer talne in orodne telovadbe«, ki je bil namenjen skromni proslavi jubileja društva ob 40-letnici rojstva telovadbe na Ravnah. Program vsega večera je bil kvalitetno sestavljen in posamezne izvajane prvine so žele s strani občinstva veliko priznanje. Vsi nastopajoči člani, članice, mladinci, mladinke in pionirji so dokazali, da vztrajni in požrtvovalni trud pri sistematični vadbi ni bil zaman.

Zanimiva je bila predvsem prva točka programa z nastopom pionirk na švedski klopi, katero vrsto so delno sestavljale pionirke, ki so na zadnjem nastopu nastopale še v vrsti podmladka. V vrsti se je predvsem odlikovala osemletna Sonja Brankovičeva, za katero lahko že danes predvidevamo, da ji bodo z neprekinjeno sistematično vadbo v nekaj letih zagotavljeni zavidljivi rezultati. Pri tem pa imata brez dvoma veliko zaslug vladnica podmladka Adela Urnautova in vladnica Anica Dobajeva.

Kvalitetno so bile izvedene tudi vse ostale točke programa, le mogoče za razliko manj interesantno iz razloga, ker so jih izvajali elitni člani in članice društva, od katerih se primerna kvaliteta že tudi zahteva. Škoda le, da je bila članska vrsta okrnjena za tri dobre telovadce, od katerih sta dva odšla v JLA, a tretji na študij Višje šole za telesno vzgojo v Ljubljano. Bilo bi vsekakor zgrešeno, če ne bi omenili, da imata brez dvoma največ zaslug za uspešno delovanje društva Matevž

Osojnik, sedanji podpredsednik društva, ter načelnica društva Ela Pšeničnik-Lasnik, ki vsa leta po osvoboditvi neumorno delujeta v društvu in za to koristita svoj sleherni prosti čas.

Ne zaostaja pa seveda tudi ostali vadiateljski kader, ki se sicer mlad resno oprijema postavljenih nalog in s tem dokazuje, da so tudi mladi vaditelji, četudi še brez izkušenj, lahko kos svojim nalogam, če se jih zavestno oprijemajo.

Še večje uspehe pri svojem delu si pa društvo obeta od nove šolske reforme, ki bo izboljšala tudi telesno vzgojo šole.

Jubilejno leto ZKJ in SKOJ pa je tudi za naše društvo močna spodbuda, da bomo naše delo in prizadevanja razvijali v skladu z interesi socialistične družbe, širili našo organizacijo zlasti med delavsko mladino, gojili take oblike dela, ki so odraz želja in potreb naših delovnih ljudi in vzgajali v naši mladini tiste lastnosti, ki so bile lastne revolucionarjem komunistom — borcem za socializem in svobodo.

Marica Miklavčič

Zadnji hotuljski berači

Kak naslov! Kdaj smo mislili, da bomo lahko tako zapisali!

V »Jamnici« imajo hotuljski berači spomenik, toda tam je sejem — nastopajo v nedeljski obleki. Poglejmo jih še po spisku, ki so zaključili beraško pot v tem kraju.

Riharjev Miha. Spomnim se ga prvega, ko me je otroka nekoč postavil na glavo in sem se potem drl kot bi me res drl. Nismo se ga sicer bali, že prej ne; otroci smo mu šli v naročje, dokler nismo vedeli, kako in kaj je z njim. Takrat pa so mi toliko bolj dopovedali, da je Miha dober človek, ki se je samo igral, ker je mislil, da mi je takó všeč.

Hodil je po soseski desetletje. Metala ga

je božjast. Kadar je bilo na vrsti to — presledke je soseska že nekako zaznavala — so ga povsod najraje hitro odpravili, pa v takem občutju obilneje obdarovali. Hudo ga je vedno zdelo. Po nekem takem napadu je za zmerom obležal.

Grahelj bi vzrojil, če bi ga šteli med berače. Hodil je po soseski vso mojo mladost. Pri najboljših letih, vzravnani in z določnim ciljem. Šel je vedno tje, kjer je predvideval mošt. Rekali so, da ima nekaj latinskih šol, da mu je oblast določila ta rajon, iz katerega ne sme, a da je pravzaprav Lah (Graholli). Sploh se nam je čudno zdelo, da ta človek tudi berači. Ni pa delal sile. Zavijal je cigarete v časopisni papir, kadil in pil. Ves je smrdel po tobaku in moštu.

Nismo bili moštovna točka, zato je k nam redko prišel. Vsedel se je za pečjo, zvil cigareto in čakal. Rekel ni nikoli za nič, vsi so tako že vedeli: mošt! Le, če so mu kod ponudili izbiro, je izbral mošt tudi navsezgodaj za zajtrk mesto mleka. Kdaj pa kdaj sta starejša brata razvnela z njim kar celo debato. Lojz je vmešal tudi latinsko. Menda ni ostal dolžan. Takrat se je še nasmejal. Večinoma pa je molčal, popil in šel. Zakaj nikoli ni prijel za kako delo, nihče ne ve. Ko so maja 1919 zasedli Kotlje vojskovehrovc in so na Kiseli vodi streljali v sode, da je steklo vse vino po kleteh, se je kar tam držal. Umril je nekje na Selah.

Šrobov Rok je nastopil za prejšnjima. Radi so ga imeli. Pazil je kod tudi na otroke, ko so šli z doma. Rok je raje hodil po revnejših domovih, zato je bil česteje pri nas. Postlali smo mu kar v hiši na otepu. Od kod je prišel in kako je preminul, ne vem.

Zaključil je Žagni Gašper, ki ga pa v tej usodi nisem več videl, a me je njegova povest najbolj prizadela. Bil je žagar pri šratneški žagi oziroma mlinih, ki nam je kdaj tudi kaj zrezal in zamlel. Bil smo



Pionirke v telovadnici. Tudi čisto ta majčkena zadaj pomaga. Vse pridno vadijo in vse so dobre. Spredaj je Sonja Brankovičeva, ki ji vsi napovedujejo pravi atletske razvoj, če bo le vedno tako pridno vadila

Inženirsko - tehniška fantovščina

Začelo se je leta 1950.

V stari samski dom so prihajali tehniki vseh sort in krajev. Železarna in samski dom sta jih zblížala, da so postali v tujem kraju kakor družina. V prostem času so spoznavali koroški kraj — in kar je bilo še važnejše — koroška dekleta. Nič se ni zgodilo, za kar ne bi vedeli vsi. Okrog samskega doma je bilo takrat še precej trave, v železarni pa malo tehnikov.

Čas je tekel naprej, sklepala so se poznanstva in družine je zapovrstjo preseščala vest o ženitvah oziroma možnostih.

V majhni samski sobi je bil sklican sestanek, na katerem se je razjasnilo, kako in kaj ter — najvažnejše — zakaj?

»Tovariši, naveličal sem se kasarn, internatov, samskih domov, lukenj v nogavicah in...«

To je bil začetek fantovščine »memento mori«, ki si jo po koroško razlagamo: »Ne veš, kdaj te zgrabi...« Slep si za vso okolico in takrat ti tovariši priskočijo v pomoč s pametnimi nasveti:

Ledični hvalijo svoj stan in prostost, nemalo izbiro in možnosti. Oženjeni pa brez izjeme tarnajo o težavah in razočaranjih.

Paragrafi za to ceremonijo niso napisani, ker bi jih morali sicer registrirati. Za splošno organizacijo fantovščine skrbi »veliki arhivar«, za ceremonijo okovanja starešina, za splošno zabavo pa vsi.

Starešina je o nameravani ženitvi prijatelja obveščen na legalen ali ilegalen način. Pove mu, da je zvedel za namero njegove poroke ter ga povabi v imenu tovarišev na fantovščino, kjer bomo trdnost njegovega sklepa preizkusili.

V zadnjih časih se zbiramo v posebni sobi Doma železarjev, ki jo primerno okrasimo. Prvi del fantovščine je posvečen tistim, ki so to ceremonijo že preživeli in

sosejce. Menda ni šel nikamor drugam. Imel je strupane noge pa se je težko premetaval, a na žagi je kar šlo. Ko mu je umrla žena, je ostal v tistem grabnu čisto sam. Včasih sva mu z bratom za take praznike tudi kaj nesla, ali pa je prišantal k nam. Delal je še nekaj let — in starostno omagal.

Povedali so mi, kako se je Gašper napatil. Zravnal je vse, preštel in pospravil, pometel okoli bajte in šel. Na prvi beraški poti je prišel k nam. Toda Gašper tokrat ni šel več v hišo, kakor prej. Zaropotal je zunaj na klop in molčal... Imel je malho in veliko krivantasto gabrovo palico. »Sedaj sem začel..., najprej sem prišel k vam...« Ko je odhajal in premetaval noge proti vrhu, je bilo vsem hudo. Prvi obisk zadnjega hotuljskega berača. Šel je za goro, se še vračal in minul.

Bilo jih je seveda še nekaj, a imenovani so bili stalni »premični«, hotuljski.

Anza je zapisal Gašparjevo povest v celoti. Z njim se je izgubila. Škoda, bila bi na mejniku velikega časa, ko se izgublja beda.

imajo iz zakona povedati karsibodi. Pripreditev se razvija v šale, duhovitosti in osti se počasi uperijo v kandidata. Začne se prepričevanje, naj si premisli, dokler je še čas.

Poglavitna vzroka za ženitev sta največ dva: stanovanje in — štorcklja. Ko obravnavamo »štorckljo« ter vemo, da kandidat to skriva, ga vprašamo: »Kolega, ti si izjema. Pri tebi vemo, da ni po sredi štorcklja, povej nam, kaj te potem sili v zakon?« Edini izhod iz te zadrege je kameleonova barva in — stanovanje! Vsi mu verjamemo, ker vemo, kake termine daje stanovanjska komisija.

Tovariš, ki se je poročil pred njim, nosi okrog vratu verigo z vkovanimi imeni vseh kolegov, ki so se že poročili. Velik ključ na verigi svari, kako so si te žrtve zapovrstjo zaklenile fantovska leta oziroma svobodno življenje. Ta predhodna žrtev pove kandidatu vse neugodnosti, ki jih je v zakonu spoznal, in ga poizkuša kot zadnji pregovoriti. Do danes se nam ni posrečilo odvrniti niti enega, kar je nazadnje tudi naš namen, kajti za primer, ko bi koga pregovorili, nismo predvideli pravil.

Okrog vratu mu damo verigo, starešina pa mu vkuje njegovo ime. Nato sledi simbolično »obdarovanje«, kot na primer s copati, kuhalnico, lesenim valjarjem, z dudami itd., ter čestitke vseh za srečo in blagostanje v zakonu.

Veriga, na katero smo začeli pred leti nizati tablice z imeni tovarišev, poročenih na Ravnah, nosi že dvajset imen inženirjev in tehnikov ter jo bo treba v kratkem podaljšati, če bo šlo naprej tako »cuo«.

Kdor se poroči na Ravnah, se uklene v ravensko skupnost kar za zmerom, ker se Korošice ne marajo seliti. Na fantovščinah pa se spoznavamo in postajamo še večji prijatelji, kar nam koristi pri razvedrilu in pri delu.

Napisal eden, strinjajo se domala vsi.

»ZIMSKI ŠPORT«

Od 15. do 17. januarja bo na Ravnah veliko namiznoteniško tekmovanje za naslov ekipnega prvaka države mladincev in mladink.

Nastopili bodo vsi najboljši jugoslovanski mladinci in mladinke.

Barve SK Fužinar bodo zastopali Petračeva, Krajgarjeva, Blatnikova, Jamšek, Grabner, Bauče Mirko in Šuler.

Snega menda takó ne bo nikoli več, pa bodo take prireditve nadomeščale zimski šport.

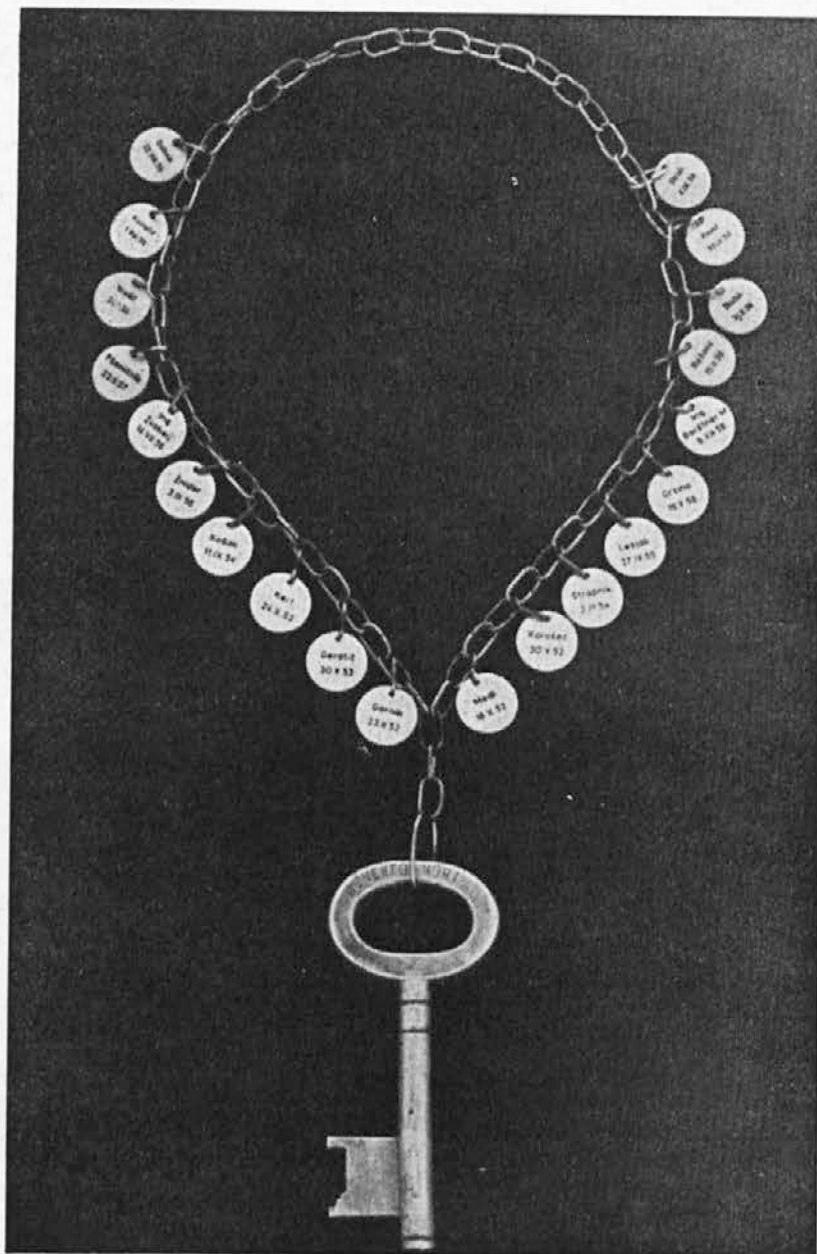

To je tisti jarem — ključ in veriga za prepegumne puobe

SREČANJE Z MOJSTROM

Ob odkritju gotskih fresk na Barbari pri Prevaljah julija 1959

Počasi, vse počasneje se zajeda lopatica v plasti okamenelega beleža. Vse bolj pogosto zdrkne po ometu, sunkovito trgajoč prej enakomerno melodijo strganja. Zapetja so boleča, roke otrple, kite na vratu pretegnjene, po nogah gomaze mravlje. Iz zasoplih pljuč sili apnen kašelj.

Visoko na lestvi se slikar za trenutek nasloni na zid in oprime čvrstega rebra, s kakršnim je prepričan apsidni obok. Zazre se v starodavno podobo sv. družine vrh velikega oltarja, od tam mu misli uidejo pod strop stranske kapele, kjer je naslikan Jožef, »delauz jen rednik«, zatem pa ven v svetli julijski dan in vse naprej v drugo dolino, dokler ne počijejo v krogu družine, ki ji je on ljubeče skrbni delavec in rednik.

To ga zdrami. »Še malo moram,« si reče glasno, kakor bi si prigovarjal, »da me prej dočakajo.« In roka ni več tako otrpla, zapetja ne tako boleča, zato tudi lopatica vse vidneje grize v plasti okamenelega beleža. Še pljuča, nasičena s jedkim prahom, se zdi, zadihajo prosteje.

Tedaj se na odkritem ometu obarva lisa. Pod rezilom se širi in veča, nazadnje pa presenetljivo zraste v krempljasto šapo. Lopatica, dotlej enolično drsajoča, se vznemiri in ji s hlastnimi zarivi skuša slediti. Za šapo se izlušči del trupa, za njim vrat, glava — dokler z oboka zvedavo ne pogleda lev. Toda kakšen! Glavo mu obkroža sijaj, iz trupa poganjajo mogočne peruti.

Krilat nestvor pradavnih dob? Slikar ga zavzeto ogleduje, navsezadnje se domisli: apokaliptična žival na cerkvenem stropu, ki se ji pod nogami vije trak z neznanim napisom — saj to je simbol za evangelista Marka! Obenem se mu preblisne spoznanje: ves svod apside, ki jo strga, da bi jo prebelil, je pod beležem — poslikan! O srečno naključje, odkril je stare, pač dragocene freske.

In že grebe lopatica poživiljeno za Markovimi tovariši: Janezom v podobi orla,

pa Lukom kot krilatim volom in naposled Matevžem — angelom. Strgalo hrska zdaj previdno in nežno, da ne bi ranilo oživljajočih podob, vstajajočih iz davnine, ki jim je življenje skušala vzeti naveličanost ali ukaz spremenjene predstave in okusa. Takrat je razgibano, slikovito pašo za oči in domišljijo zamenjala enolična pobeljenost ploskev.

Polje za poljem med rebri na oboku se odkriva, evangelistom se pridružijo nove svetopisemske postave, prav s temena pa razprostre roke iz groba vstajajoči Kristus.

Slikar se mu zagleda v obraz. Poteze so trpeče, pogled neskončno žalosten. Saj je bolj Križani kakor Vstali! Je mar davni mojster, ko mu je umetniška roka tod vodila čopič, hotel vtisniti vanj podobo trpečega ljudstva — v večni spomin in opomin



Krilati lev — simbol za evangelista Marka



Angel — simbol za sv. Matevža

potomcem? Ali morebiti hkrati svojo lastno, umetnika-rokodolca, ki roma iz kraja v kraj, iz dežele v deželo in vsrkava vse tegobe časa, kakor jih morda tudi vseh ne okusi sam? Kdo bi vedel.

Pozdravljen, neznan Mojster davnine,

ki si na eni svojih življenjskih postav ustvarjal tule z idejo in obliko in barvo košček lepote našim prednikom, lepote kač, kakor jo je zahteval čas! Kaj bi bil ustvaril, da Ti je bila dana prostost zamisli in poteze? Vseeno — tudi to Ti priznamo, sprejememo z odprtim srcem, kakor so sprejemali naši predniki, spremljajoči Tvoje visoko delo iz globine s spoštljivim šepetanjem. Saj zanje, vajene le rezkih ukazav valptov in psovki biričev, je pomenilo košček raja, kjer se je duh vsaj malce lahko vzdignil v poljane lepote, domišljija pohitela v hrame umetnosti. Godba zvonov in živobarvnost podob poleg pesmi in pripovedk — v tem edino se je mogel razživeti neuki tlačan, dati duška svojim občutkom.

Pet sto let je preteklo odtistihmal, ko si visoko na odru mešal barve in jih skrbno nanašal na omet nad seboj. Dolga doba je to, Mojster. Najbrž niti sam nisi pomislil, da bi Tvoje stvaritve premagale poltisočletni razpon. Svet se je od takrat pač čisto drugače zasukal. Vendar vedi — nismo prevzetni in nehvaležni. Še in še se bomo zazrli v Tvoje že malce zbledele podobe, išoč za njimi predvsem Tebe in Tvoje ustvarjalno hotenje in naše prednike tistih daljnih daljnih dni.

Prof. Stanko Kotnik



Lepo izoblikovano gotsko okno z rozeto

JAVORJE

Sanclov Zepi in Akademija znosti in umetnosti naj nam ne zamerita, ko pred »Javorjem« pristavljamo še tole: Naša domača razlaga imen je namreč vselej vsaj zanimiva, čeprav je Akademija ne more vselej uporabiti. Nekako tako kot klobasa, ki pride od »klobuh« in basati (v čreva). Avtor je — kot opozorilo — tiste vrste sam drobneje napisal.

Javorje je prastara naselbina s še danes trdnimi in klenimi prebivalci.

Že prastara imena kmetij tod naokoli nas bi nemara še spominjala na staroslovensko bajeslovje in s tem združene obrede.

Na primer: V Ludranskem vrhu »Najevnik« bi mogoče izviralo iz besede »navje«, to je staroslovenska poganska nebesa, in se je nemara prvotno glasilo »Navjenik«, kar bi danes pomenilo toliko kot nebeščan. »Maligej« je bil mogoče takrat »mali gaj«, saj so se poganski Slovani nekoč zbirali v gozdovih, na livadah in v gajih, kjer so opravljali svoja malikovanja in s tem združene zabave in veseljačenja.

K temu bi morebiti spadala tudi še prastara in še danes veljavna imena kmetij: Drvodol, Pukel, Počel, Klavž in še druga.

Saj so v takratnih časih za poganska (malikovanjska) darovanja prav gotovo uporabljali drva, ogenj in živino. Kraj, kjer so klali živino, so mogoče imenovali »pokol« in je sčasoma nemara nastala beseda »Pukel«. Onega,

ki je bil določen za klanje pri teh obredih potrebne živine, so imenovali »Klavež«?

V davno minulih stoletjih, ko si je krščanstvo že utrla pot do najbolj oddaljenih naselij in koč, so takratni prebivalci Javorja in sosédnjih hribov in planin še vedno opravljali pri njih ukoreninjene poganske bajeslovne obrede. Da bi se ljudstvo spreobrnilo in opustilo malikovanje, so zgradili cerkvico sv. Jošta, a to ni mnogo zaleglo, ker so se takratni hribovski naseljenci krčevito držali starih poganskih šeg.

Preden so začeli z gradnjo cerkvice sv. Jošta, so se bližnji in daljni prebivalci zbrali k posvetovanju, da bi določili kraj, kjer bi naj stala. Izbrali so kraj na sedlu med Javorjem in Jazbino. Ta gozdni predel je spadal k Drvodelovemu posestvu. Ker pa je bil takratni posestnik še staropoganskih nazorov, ni hotel odstopiti zemljišča. Na dolgo prerekanje sem in tja, ko niso mogli omehčati posestnika, se je odzval takratni kmet »Podkržnik« in je dal v ta namen svojo njivo v bližini doma s pripombo, da naj bo cerkev zgrajena tako, da bo sv. Jošt z velikega oltarja gledal na njegove njive, travnike, gozdove, predvsem pa na njegov dom.

Po takratnih cerkvenih pravilih je moral biti v vsaki cerkvi veliki oltar na jurtanji (vzhodni) strani. Zaradi tega niso mogli upoštevati kmetovih želj. Tako se je zgodilo, da še danes gleda Sv. Jošt iz velikega oltarja na večji del Drvodelovega posestva kot Podkržnikovega.

Naneslo pa je, da jim polja več let zaporedoma niso kaj prida obrodila in tudi pri živini ni bilo, kakor bi moralo biti. Nekateri so pravili, da je vzrok cerkvica. Drugi so zopet zavračali krivdo za te nezgode na staropoganske obrede, vraže in coprnije.

Naposled pa so se le zedinili in sklenili, da bodo radi hodili v cerkev in, ako jim bog nakloni boljše letine, bodo tudi vsako leto na križevu (vnebohod) obdarovali reveže, pa naj bi jih bilo kolikor koli. Te zaobljube so se držali do nedavnega časa.

Vsako leto na omenjeni praznik je prihajalo iz bližnjih, daljnih in zelo oddalje-

nih krajev nešteto beračev z malhami, culami in vrečami. Med berače so se kaj radi pomešali skopuški bogatini in lakomni posestniki, napravljeni kot berači, ker so bila obdarovanja izdatna.

V prvih letih zaobljube so kmetje že pred praznikom prinašali in dovažali k Drvodelu in Podkržniku prekajenega in svežega mesa, vreče moke, velike količine belega in črnega kruha ter še mnogo drugih za obdarovanje primernih dobrot. Določene ženske so pri obeh kmetijah celo noč pripravljale razna cvrtja, pečena in kuhana jedila. Med ta jedila so neizogibno spadale tako imenovane »javorske kuglice«, neke vrste močnata jed, ki je bila takrat zelo čislana in so jo v Guštanju nazivali »farlči«, na Kranjskem pa »sok« ali šaljivo »kranjski steber«, ki je takrat Kranjce pokonci držal.

V jutru praznika so se berači zvrstili ob cesti od Drvodela do Podkržnika. Posedli so v travo, držeč vsak svojo skodelico v roki. Kmetice s kotli in zajemalkami so jim nalivale mesno juho s kuglami. Med delitvijo so naročale obdarovancem, naj molijo, da bi polja in njive bogato obrodile. Nato je bila prošnja procesija in opravilo v cerkvi. Večina beračev je raje ostala zunaj cerkve in nestrpno čakala, kdaj bo konec opravila. Vsak si je želel, da bi se pri naslednjih obdaritvah mogel usesti na ugodnejši prostor, kjer bi bil prej in bolje obdarovan. Pri zbiranju prostorov je nastalo vedno prerivanje in so posegale vmes tudi pesti in palice, ne samo komolci.

Začelo se je drugo obdarovanje. Kdor je želel, je dobil še skodelico juhe s kuglami. Nato so delili prekuhano, sveže in prekajeno meso ter klobase. V jerbasih so prinašale kmetice črnega in belega kruha. Dobil ga je vsak, kolikor si ga je poželet.

Med kmeti, ki so delili, so bili tudi bogatini, katerim ni manjkalo tolarjev, rajnišev, dvajsetic, desetec (cvancigerc in zeksarjev), grošev in krajcarjev (srebrnega in bakrenega denarja). Taki kmetje so na

omenjeni praznik radodarno segali v denarne mačke (denarne mošnje iz mačjega usnja) in dajali beračem v bogajme.

Ob delitvah se je dostikrat dogajalo, da so levji delež dobili berači, ki so se samo za tak dan napravili kruljavi, pohabljeni in razcapani. Ti so navadno prišli iz najbolj oddaljenih krajev in so bili tu nepoznani. Pravi pohabljeni berači-invalidi so pa le redko bili deležni boljših kosov, ker se pač zaradi pohabljenosti niso mogli preriniti na ugodnejše prostore.

V naslednjih letih so se ta obdarovanja beračev vedno bolj krčila in so pred minulimi desetletji popolnoma prenehala.

Pred stoletji v prastari Avstriji so po naših krajih za vojaštvo sposobne moške lovili birači. Kogar so ujeli, je moral služiti vojake dvanajst in več let. Zato so se mnogi, ki so bili v najboljših mladeniških letih, skrivali pri najbolj samotnih planinskih kmetijah. Da bi jih birači ne izsledili, so pogosto menjali gospodarje. Takih se je prijel priimek »flihtngarji«. Udinjali so se radi za pastirje v poletju — pozimi pa so se zadrževali pri kakem kmetu (posebno v solčavskih visokih planinah), kjer so krmili in snažili živino. Zaradi tega so jih tam imenovali v poletju »pastuhe«, pozimi pa »krmuhe«.

Tak pastuh-krmuh je bil stari Jurca — orjak po postavi, ki se je preživljal tudi z beračenjem.

Pri Podkržniku so proti plačilu točili domač tepkovec in domače žganje — črnivec in brinjec. Zaradi tega se nekateri izmed beračev še po nekaj dni niso mogli ločiti od zapeljive kapljice in denar, ki so ga priberali, so zopet oddali za pijačo in odšli praznih žepov. Drugi pa so z obilnimi darovi obloženi takoj po končani obdaritvi odhajali na svoje domove.

Med berači pivci v omenjeni gostilni je bil tudi Jurca-krmuh. V oguljeni raševinasti suknji in z debelo palico je sedel na klopi v zakajeni dimnici in srkal žganje. Medtem je stopil v dimnico berač z leseno nogo pod skrivljenim kolonom. Prikrvval je k Jurci in mu šepnil na uho: »Danes si nabral toliko, da mi boš plačal tisti dve ovci, ki si mi jih lani zapravil.«

Tedaj pa je Jurca vzrojil — pograbil šantača in ga telebnil po tleh, da se mu je kos lesa, ki je predstavljal nogo, pod kolonom odtrgal in se mu je prej skrivljena noga v hipu zavrnila. Hitro se je pobral in jo urnih korakov z zdravimi nogami pobil od tamkaj. Oni pa je kričal za njim: »Prokleti skopuh skopuški! Doma ima lepo posestvo, polne hleve dobro rejene živine in vsega v izobilju, semkaj pa hodi beračit in se napravlja kruljav, čeprav ima bolj zdrave noge ko jaz. Ta stiskač!«

Nekoliko mirneje je nadaljeval, ko se je hrup, krohot in odobravanje po tej predstavi poleglo. »Lani čez poletje sem pasel njegovo živino. Ta zlodej skopuški pa mi ni dal niti beliča in še hrana je bila zanič, zato sem prodal ovco iz njegove črede, da sem se s tem nekoliko odškodoval in si sam izplačal svoj zaslužek. Zdaj pa me je tu terjat kar za dve ovci, ker je bila tista, ki sem si jo prilastil, breja. Mislim, da sem mu danes dovolj izplačal, da me ne bo kmalu terjat več.«



V našem počitniškem domu v Portorožu je kar najbolj veselo. Kaj bi ne, ko pa sonce žge in slabi živci spe. V lanskih počitnicah je bivalo v domu spet nad 800 železarjev

Dr. Irena Grickat

Slovenija, ki je morda ne poznate

Objavljamo članek sodelavke Srbske akademije znanosti, ki je nedavno obiskala naše kraje, potem pa v »Turištičkih novinah« v Beogradu takole zapela o slovenski deželi:

Prepričala sem se, da takrat, kadar hočemo delati primerjave, ni treba, da vedno govorimo: čisto kot v Holandiji, materialna kultura kot na Švedskem, turistična organizacija kot v Švici itd. Za take in podobne primerjave lahko uporabimo tudi naš lastni pojem — pravim, dober za primerjavo, čeprav ne povsem enak onim, o katerih sem govorila — republiko Slovenijo.

Cvetje, televizija, neon...

Ugotovljeno je, da ima vsak sedmi Slovenec svoj radio, da ima tam neka vas več motornih vozil kot prebivalcev, da je bila Slovenija v časih Avstro-Ogrske znana po tem, da ima najnižji odstotek nepismenih. Da, prav ta podatek v zvezi z Avstro-Ogrsko kaže, da ni točno, ko nekateri razlagajo visoki slovenski standard s pomočjo te večne in nedoločne Avstrije.

Ne more biti zasluga blagopokojne Marije Terezije, če plavalasi slovenski otročaji ne rišejo in ne praskajo po pastelno ometanih vilah in paviljonih in ne hodijo po gredah, prav tako nima Franc Jožef nobene zveze s tem, da v majhnem prevalskem mestecu rastejo televizijske antene na privatnih hišah, da so ceste osvetljene z neonskimi cevmi na raznobarnih stebrih, da poleg srednjeveških gradov rastejo zdaj tudi soliterji in da kmetice, če niso v sorodu ali prijateljice iz otroških let, nagovarjajo svoje sosede vedno z »vi«. Vem tudi za drugo pojasnilo razen tradicije: pravijo, da slovenska varčnost in praktičnost stojita na ugledni višini in da gre to na škodo famozne slovenske širine in galantnosti. Ne pravim, da ne bi bile izkušnje različne. Vendar najbrž tudi tu velja kak zakon, morda tale: kolikor nudiš, toliko dobiš. Jaz sem temu majhnemu gorskemu kraju nudila res samo svojo skromno propagando, vendar, kolikokrat me je kakšna neznanica kmetica pogostila z moštom in simpatični Franček mi nikakor ni hotel dati drugačne priložnosti za protiuslugo za odlično kosilo v Andrejevi hiši in za izredni razgled s tiste strani Uršlje gore, kakor da se ga na tem mestu hvalžno spomnim.

Dveletnik in Venera na Uršlji gori

Poslušala sem majhnega pastirja, ki je, ko je gnal krave, žvižgal koračnico iz

»Aide«. To sicer najbrž ni pomenilo, da hodi v opero, prav gotovo pa, da v očetovi hiši, na daljnih pobočjih Uršlje gore, pogosto igra radio. V pozabljenem planinskem gnezdu, kjer je gospodar sam zgradil svojo »električno centralo« na potoku, dve uri od najbližjega naselja, sem šla mimo večje kmetije: nikjer žive duše, vsa vrata odprta; v lesenem koritu, po katerem teče skoraj nevidno čista voda, se hladijo higiensko opremljene steklenice mleka, malo dalje proč pa sloni ob zidu nov skuter. Za dvoriščem spet gozdne globine, sledovi zimskih plazov, avionska obzorja, nepopisen mir.

Bila sem tudi na vetrovnem in golem vrhu Uršlje gore. V kuhinji planinske kočje je kuharica mešala krompir v velikanskem loncu, planinci so hukali v žige in jih potem pritiskali na razglednice. Med njimi sem zagledala majhnega belega pobiča.

»Koliko je star ta fant?«

»Štiri leta.«

»Bravo! Drugo leto bo na Triglavu!«

»Že lani je bil na Uršlji gori. Takrat je imel dve leti in deset mesecev. Če ne verjamete, glejte sliko! Nismo ga nosili.«

To bom povedala v Beogradu.

Poletno svitanje na Uršlji gori. Ob treh zjutraj, ledena tišina... Spodaj je še gluha noč: v kotlinah se svetlika električna na neznanih križiščih neznanih poti. Avtomobil vozi s prižganimi žarometi, dolgo vozi — pet, deset minut, pa se komaj premakne. Medtem se zgoraj, visoko nad črto, kjer se nebo dotika zemlje, začne nekaj dogajati. Kako naj to povem? Nebesna daljava postaja globlja, v nekem kozmičnem odsvetu se prikaže večni sneg, srebrni vrhovi slovenskih in avstrijskih Alp in vse to lebdi na nebesnem svodu brez vznožja, kakor najbolj nežna fata morgana, ki jo bo odnesel prvi jutranji vetrič. In tam, kjer bo pozneje ognjemet sončnega vzhoda, v otožnem in tihem predjutru, se blešči Venera z nepopisnim sijajem. Vemo, da ustvarja sonce senco in da od Meseca pada senca; tisto jutro je za menoj, na kamenju, ležala bleda in vendar vidna senca Venere.

Morda boste razumeli, da sem se potem vprašala: zakaj mnogi naši ljudje na svojih letnih dopustih tako nesorazmerno pogosto iščejo »dopust« prav v primitivnem pomenu te besede, udobje brez estetike, negibno in zavaljeno počivanje, coca-cola in rock-and-rolle in vzbujenjem sladoleda in jazza žrtvujejo vzbujenja čisto drugačnih vrst, za katera bi drugače bili pripravljene

plačati drago vstopnico ob gostovanju svetovno znanega pianista ali ob razstavi najlepših slik? Zakaj mnogi potujejo s pohanimi piškami in priganjajo žene, da jim po kopališčih pripravljajo pijače, ko bi jim morda bolj kot kopališče koristilo intimno razmišljanje o samih sebi, pred bori in skalami kot edinimi spovedniki, pregledovanje in reorganiziranje samih sebe, kar je za prihodnjo zimo bolj potrebno kot ozimnica?

Novo in staro pod Uršljo goro

Ob vznožju leži majhni Rimski vrelc. Da, priznam, to je pravzaprav zdravilišče, vendar je manjši kot pravo zdravilišče, zdravilišče-igračka, z nekoliko vilami. Nekeč so bili tu Rimljani, zdaj so puljski delavci. Gostitelji so dno kristalnega potoka pobarvali z mavričnimi barvami, obdali so ga z geranijami in z okrasnimi svetilkami. Rojstni dan neke gostje so proslavili z otroško pojedino z gladiolami, z darovi in s torto, v katero so bile zabodene štiri sveče. Preko potoka, nedaleč od banketa pod milim nebom, vodi mostiček, obložen z brezovim lubjem. Pisani zložljivi stolčki, sončniki, rdeče, plave in rumene košarice za odpadke, Disneyevi palčki, strehe in podboji kot iz marcipana, s peskom posute steze kot iz sladkorja. Pri vhodu v glavno vilo akvarij, na stropu »abstraktne«, to pomeni trioglate in romboidne barvaste lise v modernem stilu.

Na vzdani plošči na steni piše:

»Tu so 1944 Hitlerjevi policaji križali z glavo navzdol Rožankovega Anzana, obesili Rožankovega Zepa, do smrti pretepli Kotnikovega Avgusta in Apohaljo Mico, ustrelili Stajnarjevega Lojzina...«

Nekaj več kot uro hoda od tam leži vasica s cerkvico kot maketa — Sele. Čeprav lahko za mnoge alpske pejsaže trdim, da so najlepši od vsega, dajem prednost temu majhnemu kotu narave, vsaj kar se tiče živo pisanega. Sele ležijo med obronki Uršlje gore, nevidne s cest in s samega vrha, pa vendar sončne, obkrožene s položnimi travniki, z modrozeleno goščavo iglavcev, s stogi sena. Tu so slavaloki rož namesto vrtnih vrat, tu so polivinilske zavese na nizkih okencih, rastejo cinije, georgine, nageljni ob belih hišah.

Tam, v več kot skromni sobici, v simpatičnem neredu papirja in knjig, že osemindeset let preživlja svoje umerjene dneve eden od najstarejših jugoslovanskih pisateljev, dobri 85-letni Franc Ksaver Meško. »Oprostite, tako nerodno mi je, da sem v srajci!« (gospodar zmeden oblaci napačen suknič). »Nimam vam s čim postreči razen z žganjem. Aha, črni kruh, oprostite, da je zavrt v papir, tako so mi ga prinesli kmetje. Vzemite, vzemite... Ja, zdaj mi spet izdajajo izbrana dela. Veste, včasih komu kaj tudi ne ugaja; vendar kje je na svetu kraj, kjer bi vsem vse ugajalo? Vendar je treba reči nekaj: Slovenija ne razmišlja več o tem, pod kom bi ji bilo lepše. Slovenija je nazadnje našla sebe in svoj prostor... Imate prav, tu je razmeroma malo kriminala.« In na koncu: »Oprostite, prosim vas, grem zvonit, da sporočim poldne vsej okolici. Seveda, lahko

SPOMIN IVANU DITINGERJU (1885-1949)
ENEMU PRVIH KOMUNISTOV NAŠEGA KRAJA
ZVESTEMU BORCU ZA PRAVICE DELAVCEV

Tak je napis na Ditingerjevi hišici. Beri spomin na straneh 27 in 28.

da je tudi kakšno minuto bolj pozno, pa vendar...»

Vzporedno

Zakaj more človek, kot na primer jaz, hoditi ure in ure po slovenskih planinah, včasih po pripeki, včasih v dežju, dostikrat do kraja izmučen, po pet, po sedem ur — nekoč jih je bilo trinajst, neprekinjenih — skozi neobljudene predele, po strminah, po goljavah, po stenah in trnju, brez hrane, sam? Slovenija zna nuditi posrečeno kombinacijo odličnih kontrastov: iluzijo o neskončni divjini in oddaljenosti, kakor da ste nekje na Pamirju ali Kili-

mandžaru, in kmalu zatem, v urah oddiha, pravi »evropski« komfort; hoja in plezanje po kozjih in po nobenih stezah sodi v šport, v zdravljenje, v duh in v umetnost; toda zvečer vsak hotelček in vsaka gostilna s svojo osupljivo preskrbljenostjo spodbuja na čisto drugačne kalkulacije: kako je z enakimi ekonomskimi možnostmi mogoče doseči nekje tako malo in drugje tako veliko.

Zato tudi priraste k srcu ta jugoslovanska — spet ne bom rekla »jugoslovanska Švica« — temveč naša lastna in bližnja republika Slovenija.

Ing. Mitja Šipek

JANJA

Posvečeno spominu borcev in aktivistov, ki so dali svoja življenja za svobodo v okraju Dravograd v letu 1943/45. Recitacija na dan JLA

Rodil se je dan, mračen in teman je bil, v srca je vlil obup in strup se je razlezel po žilah naše zemlje. V tej strašni noči je prek zemlje slovenske planil blisk in zanel požar, da je gorela kri, ki je vrela iz prsi partizana. Ljubezen se je skrila pod pepel pogorišča, se kalila in planila spet na plan, se razlila prek poljan, kot mogočni zvon donela bolj kot bitve grom, se spokojno poklonila njim, ki so jo rodili, padli in se poklonili za svoj rodni dom.

Bleda mesečina je lila svoje hladne žarke skozi krone košatih smrek, srebrne nitke so se razpletale čez zasneženo jaso in prižgale milijone nemirnih lučk. Sneg je škripal pod nogami in motil skrivnostni nočni mir. Tam daleč nekje nad Strojno so zazvonili božični zvonovi, v čisto zimsko noč je planil njih odmev kot lahen vetrič, da so mogočni stoletni velikani vztrepotali, oglasili so se še v Podjuni in v dolini je njih brnenje zamrlo kot klic utrujenega mornarja v neznanu sivo meglo. »Mir ljudem na zemlji« so šepetale ivnate vejice, kot da se bojijo, da miru ne bi zmotile v čarobnem srebrnem svetu pravljice. Sajasti plamen svečke je trepetal skozi okno cotave bajte in pritajeno risal pošastne sence okenskih križev v sneg. V dolini je zamolko udarjalo klaidivo iz fužine, tedaj pa je kot v posmeh zarezgetala strojnica, še enkrat in zopet je legel mir na zemljo, legel težko in sivo-umazano se plazeč med smrekami do Rakitnikovega pogorišča preko ožganih kosti in očrnelih tramov se je splazil, potuhnjeno kot zver oplazil z ostudno senco sveži grob ter obtičal zmrznjen v snežni brozgi.

Počasi in previdno sem se bližal Jaznikarjevi bajti. Tu smo imeli javko, prav danes zvečer. Zbirali so se aktivisti in kurirji z okraja Dravograd in Prevalje. Stražar me je ustavil nedaleč od bajte: »Je vse v redu.« Nič novega, mi je javil, čakamo še Nestija, okrajnega sekretarja komiteja. V bajti je bilo živahno. Pavla in

Micka sta si dale opravka okoli polrazpadlega štedilnika, Brzi je deval iz kože janjčka, pa mu ni kaj prida šlo od rok, Peter in Roki sta pravkar vstopila in puhala v pomodrele roke, naše skojevke pa so razvrščale literaturo, ki jo je prinesel edini motorizirani član, kurir Franci. Od smuči se ni ločil nikdar. Tako opremljen je prepotoval čedne razdalje v rekordnem času in nas oskrboval s pošto in literaturo, čeprav je bila starejšega datuma. Gospodarja bajte — stara drvarja Franc in Gašper sta nam velikodušno odstopila prostore in često še posteljo, ker pa nista imela zalog pri hiši, sta jedla pri isti mizi z nami. Tam si našel partizana ob vsakem času in v vsakem vremenu, vedno je bil dobrodošel in toplo sprejet, tjakaj tudi ni prihajala policija, ker je bila bajta na kaj odročnem kraju in izgledala je bolj pasja uta kot prebivališče človeka.

Nesti je prišel zadnji, z njim še kurir in spremljevalec. Videti je bilo, da je imel za sabo dolgo pot, utrujen je odložil brzo-strelko v kot in se predal vabljivi toploti in duhu po jagnjetini, ki se je že cvrla v kastrolu: »Na terenu ni nič posebnega.« Nemci pripravljajo drugo hajko, v dolini se že zbirajo kolone in bodo najbrž ob novem letu planili, je poročal Nesti. Hudo bo, zima ostra, sneg bo verjetno zopet zapadel in sledi ne bo mogoče skriti. Treba bo razdeliti četico v manjše enote, vodili pa jih bodo komunisti, ki bodo danes sprejeti v organizacijo. Morala pri ljudeh je zelo padla, še hiše, ki so nas gostoljubno sprejemale, so nam le s silo odpirale. Razumljivo, preplašeni so, ko so Nemci pred štirinajstimi dnevi pobili Rakitnikovo družino in jo sežgali s hišo vred. Pritajeni pogovor je postal glasen in zbujač pozornost, živžav je nepričakovano utihnil, obrazi so se zresnili. Po kratkem posvetu komiteja se je Nesti spet oglašil.

»Tovariši borci, skojevci in komunisti! Četrto leto borbe za svobodo gre h kraju. Okupatorju bijejo zadnje ure, toda ravno

zato besni in uničuje vse, kar doseže, mori in požiga povsod, pričakovati moramo še težke ure, ki bodo terjale srčnih mož. Zima, ki se šele prične, mu je v pomoč, s terorjem mu je uspelo, da se nas naši lastni ljudje bojijo in nam odtegujejo svojo pomoč, zato se moramo zanesti na lastne sile. Starih borcev je ostala le še peščica, večina njih že trohni po gozdovih in ječah, sedaj pa je vrsta na vas mladih, da stopite v prve vrste, da branite sebe in svoje pred uničenjem. Pomnite eno, rajši umreti kakorkoli, kot priti živ Nemcem v roke. Naj vas ne bo strah borbe in trpljenja, umika ni več, samo še naprej, kdor bo ostal, bo izšel kot zmagovalac in naj spoštuje spomin onih, ki so in še bodo padli za sveto stvar. Čeprav ste mladi, ste pokazali, da ste zaupanja vredni, zato boste danes sprejeti v Partijo in SKOJ — kdor se je pa za to odločil, naj stopi naprej; s tem se zavezuje, da tovarišev in domovine ne bo izdal in jo bo branil pred vsemi sovražniki.« Zavladala je tišina, čela so se zmrčila in oči so se orosile, po vrsti so stopali mladi partizani naprej — Roki, Brzi, Zmaga, Darinka, stopil sem k Rokiju, za mano pa sta plašno stopila Janja, črnolasa in bistrooka partizanka, doma nekje iz Savinjske doline, in Juričev Drejšček. Oba sta izgledala še skoro otroka, čeprav je bilo njej 17, Drejščku pa 14 let. Čisto tam v kotu pa se je prestopal z noge na nogo Vojko, mlad kurir, ki je pobegnil s strelišča, ko so ubili očeta in mater, čez čelo mu je silil črn koder in oči je imel otožno zasanjane nekam daleč, otroške roke so stiskale predolgo karabinko, desnica pa je skrčena v pest počivala na sencih: »Prisegam pred ljudstvom in Partijo, da se bom zvesto boril za domovino in zanjo, če treba, dal tudi življenje!« Ustnice so se gibale, čeprav morda srce ni vsega razumelo, vedelo je le, da stopa samostojno skozi temno noč svetlemu jutru naproti. Iz kota je poltiho vzvalovala pesem starih borcev.

Leži tam jezero v tihoti...

Terenci smo se razdelili v manjše grupe, ki so križarile po terenu med Dravogradom in Pliberkom, ledeni sever se je ugnal in svinčeni oblaki so prekrili nebo. Silva, Domen in jaz smo se utaborili med gostim koševjem pod Zadnjo Strojno, kar nekam gorko je bilo ležišče na smrečju v zavetju gostih grmičev in spanec je brž zlezal v premrle ude. Ko sem se zjutraj zbudil, je bila odeja na debelo prekrita s snegom, pod njo pa tako gorko, da bi človek kar tam prezimil, če se ne bi oglašal želodec. Izpod neba so se valili ogromni kosmiči in ko smo prodirali preko Strojne proti Jamnici, je sneg večkrat prekril ramena, zato smo napredovali po polžje. Dobrih pet kilometrov, pa smo rabili debelih deset ur, ko smo na večer končno zakurili naš gašperček v umetniško izdelanem in v še bolj umetniško skritem bunkerju v Pernačem grabnu. Sklenili smo, da tam prebijemo najhujše, dokler ne mine hajka in se sneg ne poleže. Kaj bi sami pomanjkljivo oboroženi proti do zob oboroženim zelencem? Toda že drugi dan prinese kurir Franci sporočilo: »Danes zvečer javka v Rašešnikovi bajti pri Dragonarju, okrožje je tu.« Brez besed smo se zopet odpravili v beli pekel in do večera priplužili k

Če me pustite, se vam bom maščeval. Če me boste ustrelili, pa boste spoznali, kakšno je maščevanje mojih tovarišev skojevcev.

(Izjava mladince iz Like četnikom pred ustrelitvijo.)

Dragonarju. Tam so nas že čakale ostale skupine terencev ter člani okrožja: Črto, Vida, Ida, Jože in še drugi, katerim nisem nikoli vedel imena. Konferenca je že tekla ves dan in še ni bilo videza, da bodo končali. Utaboril sem se ob zapečku in brez misli dremuckal, ko se neodločnih korakov približa Janja, dolgi črni kodri so ji padali na ramena in črne očke so pobilskovale izpod dolgih trepalnic. Prav tako sem jo srečal na Šentanelu pred tedni. Bila je zgovorna in otožnopršerna, le če si hotel vedeti kaj več o njej, je umolknila, uprla oči v tla, se obrnila in ta dan se družbi ni več približala. Opazili smo to in nismo več silili vanjo. Takrat pa se je približala prav do mene, da so se črni kodri dotaknili lica, počasi s pomislekom prisledla in dahnila: »Tudi jaz grem, ali greš z menoj?« »Kam?« sem planil. »Ali ne veš, čez Dravo!« Ja, pa vendar niso ob pamet? V tem snegu ne prideš niti do Drave, kaj še čez! Sedaj sem razumel. Ali nisi prisegel? me je vprašujoče pogledala. Položila mi je glavo na prsi in njeni drobni prstki so se zagreblili v skuštrane lase, kri mi je planila v glavo in srce mi je razbijalo, kot da se hoče prebiti iz prsi. Ne da bi čakala odgovora, je šepetala: »Saj nisi hud, ko ti nikdar nisem odgovorila. Veš, sama sem, starše so mi Nemci ubili, brata pa so odpeljali v Nemčijo. Ko bo svoboda, bova šla skupaj domov, samo ko bi ti tudi šel z menoj čez Dravo.« V glavi mi je šumelo: zima, Drava, svoboda, Janja, brez pomisleka sem obljubil: »Seveda grem s teboj, ali pa tudi ti ne boš šla.«

Tedaj je počasi vstal član okrožja in prečital sklep komiteja: »Še ta teden mora grupa aktivistov čez Dravo, določeni so Črto, Vida, Henrik, Janja... se kdo javi prostovoljno?« Mučna tišina je nastala, v meni pa je razbijalo, da mi je bobnelo v glavi, počasi sem vstajal. »Ne! Ti si domačin in prevzameš težji teren, sam gestapovski center Dravograd. Kot peti bo tov. Korošec,« je pribil član okrožja. Brez volje sem zlezal nazaj na sedež, velike črne oči so obvisle nad menoj in solza za solzo je kapljala med črnimi kodri na moje lice. »Nič zato,« je šepetala Janja, »saj se kmalu vrnem, maja sigurno! Pisal mi pa boš, kajne, tudi jaz ti bom pisala že s poti.« V grlu me je dušilo. »Seveda bom, morda pridem za teboj,« sem izdaval brez volje. Na obrazu sem začutil njene vroče ustnice in njen pekoči pogled, ko se je hipoma odtrgala in zbežala iz bajte v noč. Še ta skrivnostna noč je pogoltnila temno karavano in sivo jutro sem pričakal, ne da bi zatisnil oko. Čez kakih deset dni sem srečal kurirja Francija nad Črnečami. Izročil mi je oguljeno pismo in ne čakajoč odgovora zdrsnil po smučini. Od Janje? Srce mi je utripalo, trepetajoč sem odtrgal ovitek in čital: »Na terenu dne 14. januarja... Grupa je bila izdana in je padla v zasedo pri Šempetru nad Dravogradom. Janja ranjena v kolena, gestapovci so jo sežgali z bunkerjem vred.«

Zahajajoče zimsko sonce se mi je krvavo režalo v obraz...

Leži tam jezero v tihoti...

JAVORNIK

Ta prekrasni gradič, ki je kakor pušelj na zaključni polici doline, smo torej nedavno le olupšali. Sedaj bo treba še malo pograbititi naokoli, potem pa čuvati, paziti.

Sploh je Javornik s svojo lego in s svojo fliko polja biser, ki bo vselej svojstveno lepšal ta koroški kraj ter mu tudi po svoje koristil. Seveda pa ni treba, da bi bil tam hmelj, temveč kličeta Javornik in razvoj ureditev prekrasne vrtnarije čez vso polico, da bi ostala lepota in da bi bila za nebotičnike tudi salata.

Zunaj kje, kjer jim sveta še bolj manjka, bi urbanisti tako lepoto že davno zaščitili kot lepoto kraja.

peči, tako da so zastoji za popraviljanje zmanjšani za presenetljivo vrednost. Procesa za taka pregoreta sploh ni treba ustavljati. Drugo na drugo je prinesla Derlingova izpopolnitev naši industriji desetine milijonov dolarjev, istočasno pa služi



njegov patent tudi kot splošen progres v železarski industriji Srednje Evrope.

... in njegova čast

Kaj pa nagraditev za to novatorstvo, sem ga vprašal. Ali...? Da, zelo sem zadovoljen. Predvsem pa čutim zadovoljstvo, da sem lahko pomagal pri delu in rasti domače proizvodne moči. Vesel sem, da sem imel to možnost. To in pa novi kvalificirani kadri, ki so se usposobili v Zenici za našo stroko. Največja čast zame pa je zaupanje in sodelovanje naše velike železarske skupnosti.

Da, skromni jeseniški industrijski zidar je sedaj na čelu močne skupnosti kvalificiranega kadra pri zeniški železarni in danes pomagajo vsem železarnam od tam.

Zapovrstjo je bil predsednik upravnega odbora podjetja, sedaj pa je že dve leti predsednik delavskega sveta tega največjega podjetja v državi.

Poleg omenjene je Alojz Derling predložil oziroma izvedel še celo vrsto racionalizacij s skupnim prihrankom nad 10 milijard dinarjev. Zadnje nagraditev lani avgusta — okoli 230.000 dinarjev — je poklonil kraju za letovanje otrok. Tudi to ga označuje.

Derling ima prav, to je uspeh in to je čast. Pri vsem tem pa je ostal skromen, njegove misli in njegov ponos so samo pri delu.

NOVA KNJIGA O KOROŠKI

ZASLUGA NAŠIH ŠTUDENTOV

V dneh, ko smo redakcijo našega lista že zaključili, je prišla na knjižni trg nova publikacija »ZBORNIK KOROŠKE«. Publikacijo so povzročili naši študentje — Klub koroških študentov v Ljubljani s posvetilom 40. obletnici KPJ in kot dokument k vprašanju slovenske narodne manjšine v Avstriji.

Pravimo »povzročili«, kajti v izdaji je cela vrsta prispevkov oziroma obravnav avtorjev izven študentskih vrst, toda vsi iz koroške hiše oziroma s srcem za Koroško.

O publikaciji bomo rekli besedo tudi v našem listu, ko jo bomo prebrali. Za sedaj le priznanje študentom, ki delajo s takimi spodbudami čast celokupnemu koroškemu bitu, ter priporočilo, da odkupimo čimveč teh knjig predvsem tudi v našem kraju.

Naročila poslati na: Klub koroških študentov, Ljubljana, Študentsko naselje bl. 2 — oziroma preko knjigarn.

Derlingov uspeh...

Zabeležujemo ga tudi s področja stroke, kajti gre za jeklo, čeprav je beseda o opeki. Preden namreč sploh moremo pridobiti železo oziroma jeklo, moramo imeti posodo, v kateri topimo, talimo in prečiščujemo to žlahtno stvar. Če ni prave posode, ki mora vzdržati peklenske temperature oziroma če ta posoda ni čim boljša, čim trajnejša, so pri rojstvu naše kovine prenaveličane motnje in zastoji. Mesto da bi kuhali, kar naprej popravljamo piskrepeči.

Derlingov uspeh pa zabeležimo tudi iz ponosa in priznanja, ker je veliko stvar v železarskem procesu rešil preprost delavec — industrijski zidar.

Delal je na remontih SM-peči na Jesenicah. Enkrat marca 1947, ko so si morale železarne čim več medsebojno pomagati, je dobil poziv za Zenico. Začeli so s takimi napravami in je teh strokovnih ljudi manjkalo. Za dva meseca, je bilo rečeno, to bo že minilo. Kmalu, ko se je vrnil, spet poziv.

Vedno redkeje se je vračal, Zenica pa je rasla. Leta 1952 se je preselil tje tudi z družino.

Čuli smo, da so bili z njim zelo zadovoljni. Delal je in učil nove sodelavce. Veliki načrti in velika dejstva rasti železarske industrije so potrebovali veliko takih strokovnjakov.

Kmalu pa smo čuli še več: Alojz Derling je svetoval ozir. kar sam oblikoval izpopolnitev konstrukcije zidakov za oboke SM-

Ksaver Meško:

VIJOLICA

V davnih, davnih časih je bilo to in v daljni deželi. Velika žalost je vladala tedaj v tisti deželi: umrla je kraljica. Bila pa je tako dobra in usmiljena, da so jo vsi podaniki imenovali kar: »Naša mati kraljica«.

Zapustila pa je mlado hčerko. Ta je bila tako lepa, da so se ji čudili še sončni žarki. Kakor mati je bila tudi hčerka dobra in blaga in so jo vsi imenovali: »Naša kraljevska rožica.«

Kralj-vdovec je za kraljico žaloval celo leto dni. A je dan za dnevom bolj čutil in spoznaval, da je vendar potrebna nova gospodinja v njegovem gradu in nova kraljica v kraljestvu. Pa se je oženil s kraljico sosednje, bolj majhne dežele. Tudi ta je bila vdova in je imela hčerko približno iste starosti kakor kraljeva princeska, ki je zdaj dobila mačehe.

So pa mačehe dobre in slabe. Ta je bila na žalost silno hudobna. In zelo nevarna čarovnica je bila. Domače princeske kar videti ni mogla, najbolj jo je jezilo in peklo, da je bila mnogo lepša kakor njena hčerka. Pa pravi nekega dne hčerki: »Saj ti je povsod napoti. Spremenila jo bom v sovo, naj bo ptica roparica.« Hčerka pa, ki ni bila tako hudobna kakor njena mati in je domačo princesko kar rada imela, se je hudo prestrašila. In jo zaprosila: »Mama, nikar! Sova je tako nevarna ptica.« »A proč mora, na vsak način,« je odločila trdosrčna kraljica. »Če že res mora, pa jo začaraj v kako rožico. Te so vendar mnogo bolj ljubke.« »Pa naj bo tebi na ljubo, ker tako prosiš za njo,« je čeprav nerada pristala kraljica.

Popoldne tistega dne pride kraljica na grajski vrt. Kar zagleda tam domačo princesko, kako si z veseljem ogleduje lepe cvetlice ob poti. Pa začne poltiho mrmrati

svoje čarovniške zarotitve. In princeska postaja ob tem manjša in manjša in se spremeni čez nekaj časa v tako majhno cvetko, da je od drugih skoro opaziti ni bilo mogoče.

Imela pa je princeska skrbno dojilko, ki je že za življenja pokojne dobre kraljice bila deklici tudi najboljša učiteljica. Bila je zelo izobražena in velika ljubiteljica knjig. Kadar je nova kraljica odšla zvečer na ples, ker zabavo in veselice je čez vse rada imela, je ta vzela skrivaj kraljičine knjige, jih prebirala in se iz njih učila. Tako se je nučila tudi raznih čarovnij.

V gradu je zavladala velika žalost, ko je dobra in prelepa princeska kar izginila in nihče ni vedel kam. Kralj je žaloval, še bolj pa kraljičina vzgojiteljica. Hodila je potrta in vsa objokana po grajskem vrtu in vzdihovala: »Kam si odšla, zlata moja princeska? Ali si še živa ali že mrtva? Tedaj bom od same žalosti tudi jaz umrla.« Kar nekega dne, ko je šla prav tam mimo, kjer je bila spodaj med drugim cvetjem skrita začarana princeska, zasliši tih glas: »Tukaj sem, moja ljuba vzgojiteljica.« Ta se je namreč naučila iz knjig kraljice matere tudi tiste skrivnostne zarotitve, ki dajo človeku dar, da razume glasove in govorice živali, drevja, trave, cvetlic, celo kamenja na cesti. Gospodična se je prestrašila in se razveselila, ko je zaslišala mili glas svoje ljubljence. Pogovorili sta se z drobno cvetko in sta spoznali, da jo je mačeha začarala v prav neznan in skrito cvetko. »Morda pa ti poznaš, ko si pa tako učena, tako zarotitev, da bi me spet spremenila v deklico?« je žalostno vprašala rožica. »Tega pa na žalost ne bom znala. Nisem mogla prebrati vseh knjig tvoje mačehe. So nekatere pisane s tako čudnimi črkami, da se nisem

nič spoznala z njimi.« »Torej bom morala ostati tu, najmanjša in najbolj neznanca cvetka na vsem vrtu,« je tožila princeska. »Nekaj bi ti mogla dati,« se je spomnila in razveselila vzgojiteljica. »Tako sladko vonjavo boš imela, da se te bo vsakdo razveselil, ki bo prišel v tvojo bližino in bo začutil to sladko vonjavo. Tako boš draga vsem ljudem, kakor si bila še živa princeska.«

To je bila prva vijolica, mati vseh naših malih, a tako sladko dišečih vijolic, da se jih vsi veselimo.

KAZALO

Odpravili smo precejšnjo pomanjkljivost našega fužinarskega lista. Marsikdo ga je namreč hranil in vezal. Marsikdo, ki obravnava življenje in delo tega kraja, ga rad prelista. Že sedaj je več takih, pa tudi znanstvenih razprav, ki citirajo »Koroški fužinar«. Vsem tem je manjkala priročnost. Že dosedanji obseg glasila raven-skih železarjev je kakor knjiga z okoli 1500 stranmi. Ker ni bilo kazala, je bilo treba za vsako iskano malenkost prelistati celotni obseg.

Sedaj je ta pomanjkljivost odpravljena. Sestavljeno je kazalo, in sicer enkrat zaporedno, potem kazalo po strokah in še kazalo slik. Sleherni bo imel tako potrebni pregled dosedanje vsebine in bo iskano lahko takoj našel.

Kazala bomo priložili prihodnji številki separatno, da jih bodo imeli uporabniki na razpolago za svoje vezave. Za naprej pa bomo kazala zbrali obletno.

CESTA DO SMUČARSKE KOČE

Tako ne bi smeli zapisati, ker ni bil samo ta namen. Reči namreč hočemo, da so gozdarji držali besedo in o cestah v goro niso samo pisali, temveč so jih nekaj tudi že napravili. Pa občina čez Kotlje v smeri Slovenjega Gradca, za sedaj vsaj do Dularja.

Koliko stvar koristi deželi in približuje te lepote tudi tujskemu prometu. Neki so namreč že tako razvajeni, da gredo samo do tje, kamor morejo motorizirani. V Ameriki je že tako, pa tudi Evropa ne bo zaostajala. Parola je: ceste, ceste! če ne, pa v staro šaro! Seveda so tudi ugovori v pogledu tujskega prometa: prokleti avtomobili, človek hoče imeti v prirodi mir, sedaj bodo še to uničili. Nič ne poma, samotarji smo v manjšini, napredek je tu, brez cest ga ni. Odprimo mu pot tudi preko morebitnih starih zaprtih čustev. Svet se nazaj ne bo vrтел.

Mimogrede je torej s cesto pridobil tudi naš dom — oddih na sončnem kraju.

Avtobusni red — je nedavno uveden tudi pri nas. Samo fabrika in fabrika pa rudnik in rudnik, da naj bi se pečala še s prometom, kakor da ne bi imela proizvodnih nalog. Pa spet: eni do sem, drugi do tje, da že nisi vedel, kako in kaj.

Neki pameten človek se je razgledal po tej stvari in predlagal ureditev avtobusnega prometa v Mežiški dolini tako, kot je prav. Ena skrb, eno tako podjetje, skratka: red! Za sedaj je združil stvar rudniški transport in imenitno gre. Morda se bo ta promet lahko enkrat čisto osamosvojil in takó še bolj vživel v svojo delavnost in napredek.

Pa tudi sicer: mariborska zveza in ljubljanska zveza sta blagoslov za kraj. Na primer v Ljubljano prideš z avtobusom nekako v 4 urah, medtem ko je z vlakom vsaj še enkrat bolj zamudno.



Zelje. Glava tehta 12 kg in je zrasla na Apohalovem vrtu

Kaj je z „Malgajevim rodom?“

Pred leti je bil na Ravnah ustanovljen rod tabornikov, ki si je nadal ime po koroškem narodnem junaku Malgaju. Starešina tov. Fanedl ga je dobro vodil ter organiziral razne tabore in izlete. Žal je moral imenovani zaradi velike zaposlitve sodelovanje opustiti. Malgajev rod je izgubil požrtvovalnega sodelavca, ki ga do slej nismo mogli nadomestiti.

Vzrok je še eden, in sicer: v rodu je bila vključena predvsem mladina, ki se je rada udeleževala taborniškega življenja. Ko je rod izgubil starešino, se je mladina pokazala premalo čvrsta, da bi vzela organizacijo sama v roke. V najbolj kritičnem času smo takó odpovedali, ko bi pravzaprav morali za obstoj rodu vložiti vse sile, da bi premagali zapreke. Prepričan sem, da bi tov. Fanedl vseeno z veseljem dal kak nasvet, če bi ga mladi člani vprašali.

Poglejmo sosednje tabornike na Prevaljah, v Mežici in Črni. Kdo jih vodi? Sami ker se zavedajo, da morajo biti složni, ho-

diti na sestanke in pomagati, če hočejo prirejati lepa taborjenja. Majhni so ti kraji, a taborniške družine tam vseeno vredno delajo. Složno vodijo svoje družine.

Zakaj ne bi na Ravnah, v metropoli Mežiške doline, obnovili »Malgajevga rodu«? Veliko je mladine, pa tudi starejših, ki bi se radi vključili v taborniško organizacijo, da se naučijo raznih spretnosti in spoznajo lepote naše domovine. Mnogo je fantov in deklet, ki sprašujejo, kdaj bomo spet posedeli ob taborniškem ognju s pesmijo na ustih. Ta vprašanja vabijo slehernega, da pomaga, da bo organizacija Malgajevga rodu spet zaživela in delala. Sedaj je čas, da se kaj naučimo in v poletju, ko bo sonce spet grelo, preživimo počitnice ob tabornem ognju.

Vabim s taborniškimi pozdravi: S prirodo k novemu človeku!

Ivan Logar



Votla peč.

Morda jo bo regulacija ceste kdaj le nesla

ČLOVEK SE NE ZAPUSTI

Skozi vse leto lani so časopisi objavljali take prikaze o razmnoževanju ljudi na svetu (podatki mednarodnega statističnega urada). Opozorili so oziroma navedli tudi, kdaj bomo s tem divjanjem tako daleč, da že stati ne bo več kje.

Ko smo o teh cifrah govorili s pametnim človekom, ki se nobene stvari ne ustraši takoj, temveč vse trezno presoja, je odgovoril: »Ni se bati, ne bo prišlo tako daleč, naravno se bo stvar regulirala, kajti človek se ne zapusti.«

Sedaj beremo o prometnih nezgodah. Na primer v Ameriki so pobrale prometne nesreče do sedaj več ljudi kot vse njihove vojske skupaj. Za sosednjo Avstrijo navaja statistika, da je bilo samo v enem novembrskem tednu lani 1371 prometnih nesreč, pri katerih se je poškodovalo 999 ljudi, od tega 29 smrtno. Samo v 75 primerih so ugotovili, da je pri tej košnji pomagal tudi alkohol. V Italiji, kjer je menda avtomobilski promet še bolj gost, so imeli leta 1958 kar 8000 ubitih in kakih 150.000 ranjencev na cestah. Tudi v Jugoslaviji tožimo, da z motornim prometom pro-

metne nesreče naraščajo. Že leta 1958 je bilo v državi 11.686 takih nesreč, pri katerih je izgubilo življenje 783 ljudi, težje ranjenih pa je bilo 3835 državljanov. Torej vsak dan dve smrtni žrtvi in 30 invalidskih ranjencev.

Medtem smo našli še podatek za Japonsko: od januarja do novembra lani so imeli 297.000 prometnih nesreč, pri katerih je izgubilo življenje nad 8000 ljudi. 75 % vseh nesreč odpade na trčenja med avtomobili in tovornimi vozili. Povzročitelji nesreč so torej tudi tam največ ljudje, čeprav bi najraje obdolžili ceste, ki se tam nazivajo »samayama« in so tako vsaj nekoliko podobne našim.

Ko torej tako motrimo te stvari, se posveti, da bi znalo biti že kar to tista »naravna regulacija« prehudega naraščanja prebivalstva na svetu. Če se namreč kdo ponesreči pri delu itd., je razumljivo vselej krivo podjetje, pri prometu pa je stvar res že kar bolj naravna, kajti tu je zadeva največ odvisna od voznikov — torej od ljudi samih.

Mnenja pa smo, da je ta način te regulacije nesmiseln, ker je enostranski: »regulirali« se bodo spet samo tisti, ki vozijo. Večina bi ostala brez te možnosti, zato prikrajšana.

TOPLI OBROK HRANE

V številki 4.—9. lanskega letnika smo o tej stvari več zapisali. Medtem se je zadeva zasukala tako daleč, da moremo danes izjaviti zadovoljstvo nad to uvedbo tudi pri nas. Večina sodelavcev ima na razpolago topli obrok že od septembra lani, do izida našega lista pa bo delitev verjetno izvedena že po vseh obratih. Zamujala je samo nabava tipiziranega posodja.

Zavod za napredek gospodinjstva je dal zadosti receptov dobre priprave, gledati moramo le — in to neizprosno — da obdržimo kvaliteto hrane na začetni višini.

Prostorne itd. pomanjkljivosti v zvezi z delitvijo hrane bomo počasi popravili, za čas pa je treba potrpeti s tem, kakor je.

IVAN VRAVNIK

Čisto mojih let, prijatelj iz hotuljskih šolskih klopi in sosed v vigradi. Ob slovesu torej zadosti spomina in — opomina.

Pravzaprav me je on naučil takih pogumnih iger in vragolij, brez katerih na deželi ni mladosti. Zajezitev smo napravili in se kopali, ribe smo lovili in plezali po smrekah, Mladih vran smo nekoč naložili poln kotec.

Zgodaj je šel v svet, da je pridobil znanje precizne obrti, ročnost mu je bila prirojena. Srečala sva se tedaj sem in tje. »Tu imaš kovača, študentom še trša prede...« se je poslovil nekoč za Ljubljano.

Potem se je vrnil in začel skromno doma, skromno nadaljeval in skromno umrl. Vsak obrtnik je dober, pa tudi zanič. Ljudje smo pač taki, da hočemo iz ropotije zlati tek. Vravnik je bil dober. Uničil sem tako spominsko uro: Ti, ali jo pošljem kar firmi? Poglej, cel ta del mora biti nov, tu pa tega seveda nimamo. »Sem daj pa bo nov...« in ko je vrnil, je rekel: »Sedaj pa vprašaj deset urarjev, če sploh opazijo kako popravilo.« Patentne tisočinke je uspel brusiti.

Vsa prva trda povojna leta je bil Ivan Vravnik občinski odbornik, prej pa z vsem bitom in možnostjo terenski sodelavec borcev za svobodo.

Samo nekaj prej sva še govorila in pila lesnikovec. Nikoli ni bil bolan, nikoli ni imel ničesar preveč, le skromnosti in prijateljske svetlobe. Skromen obstoj si je služil z bistrino presoje in rok — delavec od rane mladosti do zadnje minute. In ko je minuta iztekla, je zapustil največ: čast in spoštovanje pridnega obrtnika in aktivista za dobro drugih.



Prva smučarska prireditev na Ravnah — 27. januarja 1932, ko je tudi v tem kraju še snežilo. Cilj je bil na trgu ob gostilni »Planinka«. Cel kup ljudi še razpoznamo. Kdor prvi najde med šolarji sedanjega upravnika Štovanjske skupnosti, dobi od urednika tisočak



Pogled čez hmelj. S to rožo sta vselej dva križa: obirati jo mora milijon ljudi in ko obrodi, zanesljivo cena pade

KAŠTNIK

O koroškem pionirju aeronavtike

Odkar sta starogrška mitološka letalca Dedalus in njegov sin Ikarus preletela koroški preliv in je Ikarus že blizu cilja činknil v morje in utonil — pa do letalskih poizkusov Lilienthala so minila tisočletja. V domišljiji nekaterih ljudi pa še je vedno tlela želja, da bi človek mogel kakor ptič frfotati po zraku, kar so poskušali doseči na razne načine. To so bili pionirji današnje aeronavtike. Tak pionir je bil tudi kmet Kaštnik. Kmetija leži na preko 1000 metrov visokem hribu na Šumahovem vrhu, kjer je poleg skalovja tudi nekaj plodne zemlje. Od tod je lep razgled na globoko v dolinskem kotu stisnjeno Črno, prav z vrha pa po pliberški ravnini in Podjuni. Kaštnik je bil za tisti čas zelo napreden in izobražen. Znal je brati in pisati. Bil je tudi naročen na enega izmed takrat še redkih časopisov. Ko je tako bral o letalskem junaštvu Lilienthala mu ni več dalo miru, da ne bi tudi sam poskusil kaj enakega. Postajal je bolj in bolj zamišljen. Naposled se je pogosto zapiral v kašto, kjer je bilo nekaj zvitkov domačega platna. Vstopa ni dovolil nikomur in je prostor zmeraj skrbno zaklepal.

Nastala je že zima in hud mrz. Neko nedeljo pred božičem je Kaštnik dejal svojcem naj odidejo vsi k svitanicam, kakor je bila navada. Ko ga je ženka vprašala, če on ne bo šel, ji je osorno odgovoril, da bo tam prej ko ona.

Odšli so — on pa v kašto in si je oprtal takó skrivnostno izdelani letalski umotvor. Ustopil se je na ograjo mostovža in se spuстил.

Nekoliko nižje v bregu so rasla češpljeva drevesa, ki so z golimi vejami štrlela v škripajoči mrz in v zgodnje zimsko jutro.

Po odskoku je letalca zaneslo med ta drevesa, kjer se je tako zapletel, da si ni mogel pomagati.

Šele ko so se domači vrnili, so ga vsega

prezeblega in obupanega rešili iz neljubega objema češpljevih vej.

Kmalu se je o njegovem početju razvedelo in moral je marsikatero požreti.

Letanja pa ni nikdar več tvegalo.

Šanclov Zepi

ŽLOBUDRAM BO ODKLENKALO

Lani septembra je odjeknila po deželi vesela vest, da bo umetnih vin v kratkem koncem ter da si bomo nazdravljali spet samo s pristno, zdravo kapljico.

Cel kup teh objav smo izrezali. Objavljamo najkrajšo iz »Večera«, ki pravi:

»Zakon o vinu in ostali predpisi prepovedujejo proizvodnjo umetnih vin z uporabo alkohola, sladkorja, kislina in drugega. Le v izjemnih primerih, ki jih prav tako predvidevajo predpisi, je mogoče izdelovati umetna vina v omejenih količinah in še to le z dovoljenjem pristojnih organov.

Zvezna tržna inšpekcija je z nedavno kontrolo ugotovila, da je lansko leto, ko smo prav tako imeli težave s prodajo vina, sedem vinarskih podjetij porabilo 3535 ton sladkorja ali okrog šest odstotkov vsega uvoženega sladkorja in izdelalo 168 tisoč litrov umetnega vina. Ravno za toliko so se povečale tudi zaloge na tržišču. Ta podjetja so letos izdelovanje umetnih vin nadaljevala v enakem obsegu.

Toda zaradi velikih zalog starega vina in letošnjega pridelka, ki ga poleg precejšnje potrošnje svežega grozdja cenijo na približno 60 tisoč vagonov, odpade letos sleherna potreba po izdelovanju umetnih vin. Umetno vino je zdravju škodljivo, zato je težko razumeti, zakaj ga izdelujejo, ko imamo dovolj naravnega.

Na to vprašanje bi morali odgovoriti proizvajalci in trgovska podjetja, ki ga izdelujejo, trošijo pri tem velike količine sladkorja in na račun potrošnika nezasluzeno pospravljajo mastne dobičke. Znano je namreč, da je umetno vino trikrat cenejše od naravnega, čeprav eno in drugo prodajajo po isti ceni.

Resnici na ljubo je treba povedati, da je izmed omenjenih sedem podjetij šest dobilo uradno dovoljenje za izdelavo umetnih vin od svojih ljudskih odborov, le »Navip« iz Zemuna

se je samovoljno, brez dovoljenja lotil proizvodnje te manjvredne in zdravju dokaj škodljive alkoholne pijače.

Lansko leto so po določbah zakona o vinu takšna dovoljenja dajali ljudski odbori, letos pa so potrebe zahtevale, da so to pristojnost prenesli z ljudskih odborov na republiške organe. Upajmo, da to praktično pomeni konec proizvodnje umetnih vin.

Razen tega so v poslednjih dneh na široki osnovi organizirali kontrolo kakovosti vin in ostalih alkoholnih pijač. Tržna inšpekcija je dobila nalogo, da z neposredno kontrolo pri pridelovalcih, zadrugah ter trgovskih in izvoznih podjetjih preprečuje izdelovanje in prodajo umetnih vin. Tržna inšpekcija je celo pooblaščen, da uniči vse količine takih vin, ki jih najde. Hkrati bodo pristojni organi izdali ukrepe tudi proti vsem proizvajalcem in trgovskim podjetjem, ki s prilivanjem vode ali kako drugače poslabšujejo kakovost vin.

Pomagajmo torej odkrivati in zavračajmo žlobudre, da bodo predpisi čimprej uveljavljeni tudi pri nas.

KORPIČEVA NUNA

Nazadnje nas nič ne briga in morda niti ni čisto čedno, da se naš železarski list vtiče tudi v take stvari. Toda vsi listi se obregajo ob dogodek s Sel na Koroškem, pa ga omenimo še mi, ki smo toliko bliže.

Korpičevo Katro so torej poslali v samostan, da se nauči kuhe ter takih gospodinjskih zadev. Te samostanske gospodinjske šole kar slovijo ter se dekleta oziroma starši radi odločijo, ko je taka potreba. Toda punca, ki je še nekaj dni prej vihrala na obisku doma in se veselila zaključka, se je nenadoma čisto spremenila. Spremenila je namen ter ostala v samostanu, kjer so jo takoj tudi preoblekli.

Kaj je to takega? Če te veseli, pa ostani, in če ti je všeč, pa bodi tudi nuna, saj ne boš ne prva ne zadnja na svetu.

A dekliča je moral obsesti neki hudič — drugače ne moremo reči — kajti če je vse res, je spremenila odnos do staršev tako daleč, da tega pošten človek ne more več razumeti. Sestri ne reče niti »mu«. Ko sta se oče in mati na razpravi onesveščala, je ta smrklja buljila v kot ko lipov bog — ko da se je ta reč ne tiče.

Kaj se to pravi? Ali je pogoj za nunski poklic nesramnost do staršev? Ne moremo razumeti ne nje in ne tistih, ki ji v tem dajejo potuho, kajti tako brez manire do staršev ne smeš biti, pa če se odločiš tudi za poklic »šintarja«, kaj šele za »Kristusovo nevesto«, kakor si upajo navajati zagovorniki te grde drž.

Poglejmo fante, ki se odločijo za duhovniški poklic, pa je rang njihovega poslanstva v primeri s samostanskim daleko pred njim. Nikoli ne smatrajo za prvo dolžnost nemarnega odnosa do staršev. Nasprotno, najbliže jim ostanejo.

Dobro, ostani tam, bodi tudi nuna ali karkoli, le grdega odnosa do roditeljev pošteni ljudje ne morejo trpeti in nikoli zagovarjati. Kdor to zagovarja — če je količkaj res — mora biti samo grd. In če je člen vzgoje v samostanu tak, da zahteva oziroma privzgoji nesramnost do staršev, ga je treba pač črtati, najprej celó s strani tistih, ki učijo četrto božjo zapoved.

Nam gre samo za to, pa so paragrafi taki ali taki. Nobeden ji poklica ne sme braniti, ves svet pa mora braniti poštene odnose otrok do roditeljev.

Najboljši šahisti sveta — so se na turnirju kandidatov, ki se je začel lani jeseni na Bledu, končal pa v Beogradu, razvrstili takole: Talj, Keres, Petrosjan, Smislov — kot razred zase, potem pa Fišer in Gligorič, Olafson, Bönke.

Zanimivo je, da je šestnajstletnemu puobu Fišerju kakih deset šahovskih veličin v naprej napovedalo to mesto. Najbolj se je pri tem uštel naš Gligorič, ki mu je dal kar zadnje mesto; še bolj pa za Talja, ki ga je ocenil za 4. mesto. Medtem pa je svetovni prvak Botvink že pred Bledom rekel: Talj!

Gledališko življenje na Ravnah

(Ob gostovanjih SNG iz Maribora)

V zadnjem času se gledališko življenje na Ravnah odvija v znamenju stalnih in rednih gostovanj SNG iz Maribora. Ta stik ravenskega občinstva s poklicnim gledališčem pomeni krepak korak naprej v razvoju gledališke kulture našega kraja.

V letošnji sezoni smo videli tri predstave: opero, dramsko in baletno. Mariborski operni umetniki so prišli k nam z Liebermannovo »Solo za žene«, drama s sodobno francosko komedijo »Sreča na upanje« in balet s »Čajno punčko« Rista Savina.

Modernistična komična opera Rolfa Liebermanna »Solo za žene« je bila skomponirana na temo znamenite istoimenske Molierove komedije. V njej si duhovito podajata roko molierski esprit in mode-

RAZPIS UNIVERZITETNEGA SVETA

Univerzitetni svet ljubljanske univerze je za 40. obletnico ZKJ razpisal teme z različnih družbenih področij, ki se jih lahko lotijo posamezniki ali pa v skupnosti. Ena izmed tem je znanstvena razprava »Vzrast in rast industrijskega središča Ravne na Koroškem«.

Zadovoljni smo, da se je za študij oziroma za obdelavo teme našega kraja odločilo kar več ljudi. Kakor že vemo iz posredovanja naše sindikalne podružnice, dela na tem rojak Janko Medved, ki bo zbral stvar do podrobnih analiz in prikazov. Istočasno se je najavil za ta elaborat študentski kolektiv Kluba koroških študentov in so študentje Peter Ficko, Pavel Mihevc in Tomaž Štefe pogumno zgrabili dogajanja tega razvoja.

Naša dolžnost in naša čast je, da pri zbiranju dokumentarnega gradiva vsakomur kar najbolj pomagamo.

PREDLOG

Sedaj, ko smo Čečovje že nekako dogradili, imenitno uredili in zasedli, potreba pa v kljub temu ni ne konca ne kraja in bi bilo zato treba še in še graditi, bi le predlagali, da se zasučemo na ravnico proti Prevaljam.

Predvsem je tam še divjega prostora in vse skupaj bo ugodno za promet, kanalizacijo itd. Lahko kar tramvaj od Raven do Prevalj. Regulacija Meže, ki je elementarno važna, pa bi bila še navržena.

Tudi v starem delu Raven bi se dalo potakniti nekaj hiš pa bi tako tudi ti stanovalci prišli mimogrede na boljše. Ravnam to ne bi škodovalo niti na izgledu — in vse pri roki.

Sicer ni pomoči nobeni zaplati v kraju. Čez toliko let bo vsa zazidana in bomo morali že na Ošvenji travnik, a morda bi se s pridobitvijo mrtvega prostora ob Meži le še podaljšal obstanek kaki prirodni lepote tega pičlega koroškega sveta.

Pa še celotni prod bi dala Meža.

ren glasbeni izraz. Ta preplet klasicistične komedijske fabule z dosledno moderno glasbeno interpretacijo gotovo stavlja ustvarjalce Liebermannove opere pred težko nalogo. Mariborski operni umetniki so nas obogatili z dragoceno umetniško interpretacijo tako svojskega in zahtevnega dela sodobne operne ustvarjalnosti.

Polno vedrine in svežine je prinesla na ravenske deske sodobna francoska komedija Marcela Francka »Sreča na upanje«. Avtor je ubral duhovito variacijo na staro, toda še vedno močno aktualno temo. Mladost in ljubezen — pa računarski materi obeh mladih in po tolikih peripetijah premostene ovire in prebrodene težave. Vse to pa razvijeno z iskrimi pobliski tudi še v atomski dobi živega francoskega esprita.

Mnogo manj uspela po izbiri in izvedbi se nam je zdela baletna predstava Savinove »Čajne punčke«. Morda bi bilo bolj posrečeno za prvo baletno uprizoritev na ravenskem odru izbrati kaj bolj popularnega in markantnega. Glasbeni in koreografski mik »Labodjega jezera« ali katerega znamenitih baletov svetovnega baletnega repertoarja bi bil nedvomno bolj impresional Prežihovega človeka kot nemarkantno in zlasti še idejno neizrazito delo iz slovenske baletne zakladnice. Za prvo srečanje koroškega človeka z baletno umetnostjo izbira gotovo ni bila najbolj posrečena.

Na sploh je treba reči, da ima Slovensko narodno gledališče iz Maribora na Ravnah že svoje stalno — hvaležno pa tudi na moč kritično občinstvo. Prežihov človek si je že izostril čut za idejne in estetske vrednosti odrske umetnosti. Uprizoritve mariborskih gledališnikov ga umetniško vzgajajo in plemenitijo. To pa je v vseh dobah bilo in je še v našem času osrednje poslanstvo gledališke umetnosti.

Ing. M. B.

PREVALJE

Če bi bilo čisto prav, bi morale biti Prevalje tako upravno središče itd. Mežiške doline. Lega in kraj takó opredeljujeta. Pa smo le še kruhorborci, zato so povlekle Ravne. Nazadnje je tudi vseeno, že čez nekaj desetletij bo od Dravograda do Tople takó eno samo neprekinjeno naselje.

Prevalje pa v kljub temu izstopajo. Najprej zaradi prostora, čistega zraka in sonca, potem pa tudi po takih drobnih prvinah.

»PLANINE NAŠE VESELJE«, glasilo mladinskega odseka prevaljskega planinskega društva kaže tako plemenito delo. Glasilo usmerja mladino k lepotam. Spored njihovega tabora na Uršlji gori lani v avgustu pove, kako lepe prireditve so spodobni pripraviti tudi na taki višini — pa sama mladina! Tudi v listu največ sami pišejo. Pripomnili bi le, da bi ob takó lepem izdelku vseeno smeli pisati na obe strani. Več bi jih lahko sodelovalo naenkrat, več spodbude in več vabil k lepotam bi bilo naenkrat.

»VIGRED« osnovne šole Prevalje — je druga taka mojstrovina iz tega kraja. Sodelujejo od prve pa do osme šole in s takó zanimivimi črticami, da bi jih najraje ponovili. Vesti mladinske organizacije, vesti pionirske organizacije, vesti krožka fotoamaterjev itd. povedo, da je njihovo delo še bolj živahno, kot pa bi povzel iz same vsebine glasila. Literarnemu krožku in tistemu, ki bedi nad tem delom, iskreno čestitamo.

Enkrat ob letu se bomo ojunčili in zapisali vse mlade avtorje v teh glasilih.

MLEKO — ZA KAZEN

To velja v naših moštovnih krajih menda že davno. Zlepa si možakarji ne zmočimo ust s to zadevo. Če je zastoj, nekako še gre, a da bi ga kupovali, bognasvaruj! Sedaj pa bremo v »Večeru«, da je neki sodnik v Ameriki predložil mleko in kruh kot »šok« za gangsterje. Napravil je poizkus na kaznjencu: 45 dni samo mleko, mleko in kruh ter uspel. Fant je postal angelec. Sodnik je predložil to kuro vsem takim ustanovam in bo menda prodril.

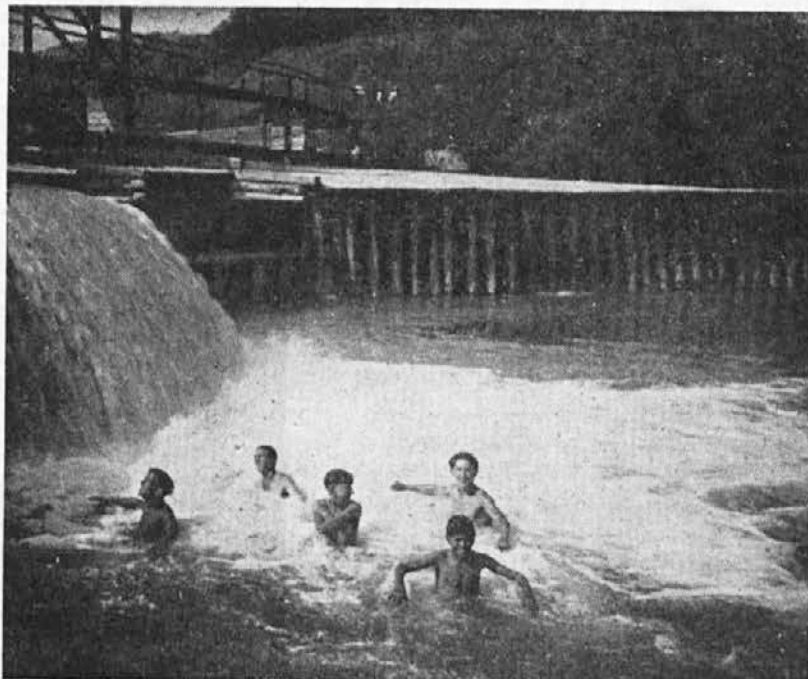

Prvo kopališče na Ravnah

Redakcija večinskega dela te številke je zaključena 22. decembra 1959, le dvajset strani smo vključili 5. januarja 1960.

Je bilo kar pod tovarniškim jezom. Slika iz leta 1929. V Meži, ki je takrat še čista tekla, razpoznamo Maksa Dolinška, Milloša Štora in Ervina Wlodigo



Ob dnevu šoferjev na Ravnah. Sicer še v špalirju fizioloških rant, kar seveda zelo prav pride, a v občini je menda sedaj že nad petdeset osebnih avtomobilov

PRAVILNIK o nabavi in uporabi osebnih zaščitnih sredstev pri Železarni Ravne

Čl. 1

V svrhu oživanja zdravja in delazmožnosti oziroma varovanja pred nesrečami in obolenji pri delu prejema delavci na posameznih delovnih mestih opremljena, uporabna in druga osebna zaščitna sredstva v smislu čl. 44 točke 6 oziroma čl. 49 zakona o delovnih razmerjih ter v smislu čl. 55 odst. 3 pravilnika Železarne Ravne o delovnih razmerjih.

Zaščitna sredstva se predpišejo oziroma dopolnjujejo na predlog tehniškega vodstva dela preko službe za delovno varstvo v podjetju.

A. OPREMNA OSEBNA ZAŠČITNA SREDSTVA

Čl. 2

Vrsta, količina in rok trošenja osebne zaščitne opreme za posamezna delovna mesta so določeni v razdelilniku, ki je sestavni del tega pravilnika.

Čl. 3

Razdelilnik osebne zaščitne opreme sestavi služba delovne varnosti vsako leto kot plan osebnih zaščitnih sredstev po predlogih obratovodstev, ki določijo tudi način uporabe in vzdrževanja osebnih zaščitnih sredstev v svojih obratih, ter ga predloži Inšpekciji dela v kontrolo, ali so pravilno izpolnjeni predpisi pogoja čl. 93 splošnega pravilnika o higienskih in tehničnih varstvenih ukrepih pri delu (Uradni list FLRJ, št. 16/1947).

Kolikor se tekom leta pojavijo potrebe po dopolnitvah zaščitne opreme in nova delovna mesta oziroma za nove elemente dela, se obravnavajo analogno z določili v razdelilniku.

Čl. 4

Zaščitna sredstva, ki so predpisana s tem pravilnikom po predhodni kontroli Inšpekcije dela in v smislu določb razdelilnika I. tč. 3 odredbe o izdatkih, izplačanih osebam v delovnem razmerju, ki se priznajo za materialne stroške gospodarskih organizacij (Uradni list FLRJ, št. 9-119/58 od 5. III. 1958), se dodeljujejo delavcem Železarne Ravne brezplačno in ostanejo last splošnega ljudskega premoženja v upravi Železarne Ravne.

Čl. 5

Predpisani kosi osebne zaščitne opreme se dodelijo takoj ob nastopu dela, delavcem na

preizkušnji, upravičencem po čl. 58 zakona o delovnih razmerjih pa po potrebi in na predlog obratnega vodje dela, ki odreja zaposlitev.

Čl. 6

Vsak delavec Železarne Ravne oziroma sodelavec v smislu čl. 58 zakona o delovnih razmerjih, ki je zaposlen na delovnih mestih in pri delu, kjer je predpisana uporaba osebne zaščitne opreme, je dolžan ta zaščitna sredstva redno uporabljati.

Delavec, ki bi na delovnem mestu ne uporabljal predpisanih kosov osebne zaščitne opreme, odgovarja disciplinsko in materialno.

Čl. 7

Vsak delavec je dolžan vzdrževati osebna zaščitna sredstva v dobrem stanju in odgovarjati materialno, disciplinsko in kazensko za vsako škodo, ki bi nastala zaradi nemarne okvare, uničenja, odtujitve ali nepazljivosti na zaščitnih sredstvih.

Nadoknada zaščitnega sredstva zaradi okvare pred dotrajanjem je mogoča le ob zapisniški ugotovitvi nekrivde, sicer gre na breme povzročitelja.

Čl. 8

Osebna zaščitna oprema po planu zaščitnih sredstev se dodeljuje iz nabavnega skladišča na nakaznice obratovodstev, ki so odgovorna za pravilno gospodarjenje z osebno zaščitno opremo, ter morajo za vse dodelitve voditi kosovni, časovni in imenski seznam (razdelilnik) — kartoteko ali vpisno knjigo.

Dodatne potrebe ob povečanem staležu se avtomatsko vključijo. Na takih nakaznicah pa je treba označiti »novi stalež« in jih mora podpisati obratovodja.

Pri izrednostih, ki niso predvidene v planu, soodgovarja oziroma jih vsklaja ter zato soodpisuje te nakaznice vodja službe delovne varnosti.

Čl. 9

Vsi kosi osebne zaščitne opreme splošne nošnje, kakor dežni plašči, razne zaščitne obleke, usnjeni predpasniki, gumijasti škornji, bunde itd. se izdajajo iz skladišča samo z vidno in trajno oznako »ŽELEZARNA RAVNE«.

Čl. 10

Obnova oziroma zamenjava osebnih zaščitnih sredstev po dotrajanju se izvrši vedno le proti vrnitvi izrabljenega ali pokvarjenega starega kosa. Upravičenost preveri obrat pred izdajo nakaznice.

Čl. 11

Zaščitna sredstva, ki se dajo popraviti, se krpajo, dopolnjujejo in čistijo v popravilnici osebnih zaščitnih sredstev, ki jo ustanovi podjetje v svojem sklopu ali pa jih pogodbeno odstopa v popravilo obrtniški ustanovi.

Čl. 12

Zaščitna sredstva, kakor ognjevarna in proti kislinam odporna obleka, usnjena obleka, gumijasta obleka, dežni plašči, gumijasti škornji, bunde itd. se uporabljajo le, kadar to zahteva narava dela in po odredbi obratovodstev.

Čl. 13

Vsa zaščitna sredstva se uporabljajo in hranijo v tovarni ter je vsako odnašanje oziroma nošenje izven tovarne nedopustno, izvzemši v primerih, ko mora prizadeti opraviti naročene posle izven tovarne.

Čl. 14

V primeru notranje premestitve (iz obrata v obrat) obdrži delavec tista zaščitna sredstva, na katera je upravičen tudi v novem obratu oziroma na novem delovnem mestu, ostala sredstva odda staremu obratovodstvu.

Evidenca (kartoteka) z označenimi dodeljenimi zaščitnimi sredstvi se prenese iz starega v novi obrat.

Čl. 15

V primeru izstopa iz podjetja odda delavec vsa dodeljena zaščitna sredstva obratovodstvu oziroma plača ekvivalent neiztrošenosti.

B. UŽITNA ZAŠČITNA SREDSTVA

Čl. 16

Na delovnih mestih z vročinsko atmosfero (na primer peči, valjarna, kotli itd.) pripada delavcem higienska pijača (topla, lahko sladkana črna kava ali topel, lahko sladkan šipkov čaj), ki se dodeljuje po potrebi.

Čl. 17

Na delovnih mestih plinske itd. obremenitve (na primer elektro varilci itd.) se dodeljuje obrok mleka (ali začasno ponekod obrok sira).

Razdelilnik za dodelitve po gornjih čl. 16 in 17 kakor tudi kvalitetne in količinske določbe so sestavni del tega pravilnika.

Čl. 18

Higienska pijača, mleko (in začasni obroki) so namenjeni kot dodelitve pri delu in se ne smejo nositi iz tovarne.

C. DELOVNA OBLEKA KOT ZAŠČITNO SREDSTVO

I. Splošna določila

Delovna obleka (oziroma delovna halja) se na splošno ne smatra za zaščitno sredstvo, temveč bremenijo vsaka taka nabava izven utemeljitve teh določb plačilni sklad.

Čl. 20

Obratovodstva so dolžna na posebej izpostavljenih, zdravju škodljivih in tudi obleko prekomerno trošečih delovnih mestih dodeljevati resnično in direktno zaščitno obleko, kakor azbestno, usnjeno, gumijasto, jutasto, žakljevinasto, prahotesno itd. oziroma posamezne kose, kar morajo predvideti v vsakoletnem planu osebnih zaščitnih sredstev.

Čl. 21

Dalje so obratovodstva dolžna dodeljevati posamezne kose osebne zaščitne opreme, kakor rokavne ščitnike, predpasnike, gamaše, kolenske ščitnike itd. za vse primere, kjer to zahteva direktna zaščita in kjer bi se izpostavljeni deli obleke bolj obrabljali kakor normalno pri delu. Tudi ta kontingent morajo utemeljiti in predvideti s planom zaščitne opreme.

Čl. 22

Delovna obleka oziroma posamezni deli (bluza, hlače) ali na gotovih delovnih mestih delovna halja, ki jo odloči po ustreznosti obratovodstvo, pa se sme dodeliti kot zaščitno sredstvo samo v primerih, kjer se obleka kljub v čl. 20 in 21 navedeni direktni zaščiti bolj obrabi kakor normalno pri delu in kjer tudi sicer varuje pred nespago oziroma drugim nezdravim pojavom ter ima tako tudi direktno funkcijo zaščite. Delovna mesta, ki upravičujejo dodelitev delovnih oblek kot zaščitno sredstvo, so navedena v III. poglavju oziroma v priloženem razdelilniku.

II. Odgovornost, način dodelitve in uporaba

Čl. 23

Za pravilno dodeljevanje delovnih oblek kot zaščitno sredstvo so osebno odgovorni obratovodje. V vsakem primeru nepravilnosti izdaje odgovarjajo tudi materialno.

Čl. 24

Delovna obleka kot zaščitno sredstvo se dodeljuje izključno na imenske nakaznice z navedbo delovnega mesta.

Čl. 25

Novo sprejetim delavcem so dodeli delovna obleka na upravičenih delovnih mestih šele po uspešno opravljeni enomesečni preizkusni dobi.

Čl. 26

Ob menjavi delovnega mesta obdrži delavec dodeljeno delovno obleko, če je upravičen na obleko tudi na novem delovnem mestu.

V tem primeru se prenese kartoteka v novi obrat oziroma dopolnita seznama o dodelitvi. V primeru, da delavec na novem delovnem mestu na obleko kot zaščitno sredstvo ni upravičen, jo mora vrniti ali za razliko dodelitvene dobe plačati (po obrokih).

Čl. 27

Ob izstopu iz delovnega razmerja je delavec brezpogojno dolžan delovno obleko vrniti obratovodstvu pred obračunom oziroma jo plačati za razliko dodelitvene dobe.

Čl. 28

Vsako obratovodstvo vodi točen imenski seznam dodelitve delovnih oblek, iz katerega je ob vsaki kontroli razvidno, kdo je delovno obleko dobil, na katerem delovnem mestu in kdaj.

Čl. 29

Delovne obleke kot zaščitno sredstvo morajo trajati v pripadajočem razdelilniku predpisani čas. Kolikor delavec potroši, izgubi, uniči ali odtuji delovno obleko, ki jo je dobil kot zaščitno sredstvo pred tem časom, mora poravnati podjetju vrednost obleke za nedotrajan čas. Namerno pokvarjenje, uničenje in odtujenje ima za posledico kazensko odgovornost.

Čl. 30

Delovna obleka kot zaščitno sredstvo je dodeljena samo za delovno mesto v tovarni, pa se zato uporablja in hrani samo pri delu in v tovarni ter je vsako odnašanje oziroma nošenje izven podjetja nedopustno, razen v primerih, ko mora prizadeti opraviti naročene posle izven tovarne.

Iz podjetja se lahko iznaša delovna obleka, ki je bila dodeljena kot zaščitno sredstvo, le, ko jo je treba zašiti ali oprati — to pa le v neobtečenem stanju in s propustnico obratovodstva.

Čl. 31

Delovna obleka se za upravičena mesta dodeljuje brezplačno in ostane last kolektiva.

III. Upravičena delovna mesta in doba trajanja

Čl. 32

V smislu zakonitih predpisov čl. 91 odstavkov 2 in 3 Splošnega pravilnika o higienskih in varnostnih ukrepih pri delu Uradni list FLRJ, št. 16/47 ter 31 točke navodil za izvršitev uredbe o zdravstvenem nadzorstvu Uradni list št. 32/52 oziroma po določilih točke 2 Navodil k uredbi o davku od sklada za plače Uradni list FLRJ št. 29/53 objava

Komisije za dajanje mnenj in pojasnil pri Državnem sekretariatu FLRJ v »Gospodarskem vestniku« št. 36 z dne 8. V. 1954 — se štejejo za higiensko tehnično zaščito tiste delovne obleke, ki jih dajo gospodarske organizacije upravičencem na delovnih mestih, kjer trošijo več oblek, kot je običajno po predpisu 2. odstavka 97. člena Splošnega pravilnika o higiensko tehniških in varnostnih ukrepih pri delu.

Čl. 33

Po tolmačenju, opozorilih in navodilih organov Sekretariata za gospodarstvo LRS in Okrajne inšpekcije dela ter po ugotovitvah na delovnih mestih upravičujejo za dodelitev delovne obleke kot zaščitno sredstvo — torej kot obremenitev na materialne stroške — vročinska in z drugo materijo otežkočena delovna mesta Železarne Ravne navedena v razdelilniku, ki je sestavni del tega pravilnika.

D. OSTALA OSEBNA ZAŠČITNA SREDSTVA

Čl. 34

Za vzdrževanje osebne higiene je delavcem v umazanih obratih na razpolago milo v umivalnicah, za žensko delovno silo pa odrejena količina sredstev v oddelkih ženske higiene. Količina se odreja komisijsko po potrebi.

E. KONČNE DOLOČBE

Čl. 35

Osebe, ki se ne bi ravnale po predpisih tega pravilnika, bodo disciplinsko kaznovane in so odgovorne za vsako morebitno škodo, ki bi nastala v tej zvezi.

Čl. 36

Ta pravilnik predpiše delavski svet Železarne Ravne v smislu čl. 46 in 346 Zakona o delovnih razmerjih, uporablja pa se od 1. januarja 1958.

TIROLCI ZA SLOVENCE

Nikoli najbrž ti simpatični, legendarni Andreas-Hofferji Južne Tirolske niso mislili, da bi kdaj kako posredovali za koroške Slovence. Pa so sedaj vseeno povzročili direndaj, ki le pride — vsaj besedno — nekoliko v korist tudi našim rojakom na Koroškem.

Avstrijski SPÖ (socialistična) in ÖVP (ljudska stranka) imata namreč celega hudiča. Socialisti, ki tam polno vladajo, so sicer napravili svoje, ko s s proslulim šolskim redom ugonobili zadosti slovenskih šol na Koroškem. S tem so se namreč prikupili prenapetežem

in so zato potem pri volitvah predvsem v koroški deželi izredno napredovali. Torej s te strani kar dvakratni učinek: pomemčevanje in še priljubljenost.

ÖVP je to stvar seveda opazila, pa hoče sedaj tudi po svoji liniji nekaj napraviti za tako popularnost. Prepočasi so se namreč obirali in slovenskega jezika še iz cerkve niso vrgli. Sedaj se opaža muja v to smer, da pri volitvah ne bi zaostali.

Toda medtem so nastopile težave. Tirolci so zapeli svojo »Hoch Tirol«. Odločno zahtevajo pravice za svojo narodno manjšino v Italiji. Obe stranki morata seveda z njimi ropotati, pa besedi o narodnostnih pravicah manjšin ni ne konca ne kraja.

SPÖ je lahko, ona je že zbila slovenske šole in se sedaj lahko preobrne. Takó je tudi storila. Njeni voditelji imenitno govorijo o manjšinskih pravicah in strankin zbor je sprejel resolucijo, ki je strašno za pravice narodnih manjšin (imenuje jih sicer ne).

Za ÖVP pa je toliko večji križ, ker proti narodni manjšini še ni storila nekega vidnejšega koraka, da bi si pridobila zasluge oziroma popularnost in da bi bila potem lahko eventualno tudi za pravice narodnih manjšin.

Vseeno težave.

Tik pred izidom lista lahko pripišemo, da je medtem avstrijski zunanji minister že izjavil, da je prvotno mislil pri teh pravicah bolj na Tirolce, ki so kompaktno skupaj, medtem ko živijo Slovenci raztreseno po vaseh itd.

ELEKTRIKE NA PRETEK

Gotovo najbolj preveličano zimsko branje so tiste prepovedi oziroma jamranje okoli kWh. Brž ko si si nabavi take električne aparate, jih ne smeš uporabljati, ker pač vode oziroma elektrike ni. Povsem razumljivo, a vseeno nerodno.

Kdaj bo nastopila atomska energija, še ne vemo. Najbrž nekoliko pozneje. Tudi Francozi tako mislijo, zato so rekli, da bodo napravili električno centralo na plimo in oseko — torej na prelivanje morja. Tam bo vode menda vendar dovolj. Prvo tako centralo bodo zgradili v zalivu St. Malo. Preračunali so, da bo dala 10 milijard kWh na leto. To je polovica vse sedanje francoske uporabe električne energije. Nekaj bo torej vseeno zaleglo, samo, če bodo centralo res zgradili.

O GOVORNIKIH

Sreda popoldne. Govornik melje in melje brez konca in kraja. Poslušalci skoraj že vsi dremljejo. Eden pa le vpraša soseda:

»Ali veste, kaj pride za govorom?«

»Da, četrtek!«



Ta »umirjeni« del fantovščine, ki je popisana na strani 40

Tehniška vodstva, uredite delo in naprave v varnostnem smislu! Za varnost gre, ne samo za predpise, a tudi predpisi so - poostreni!

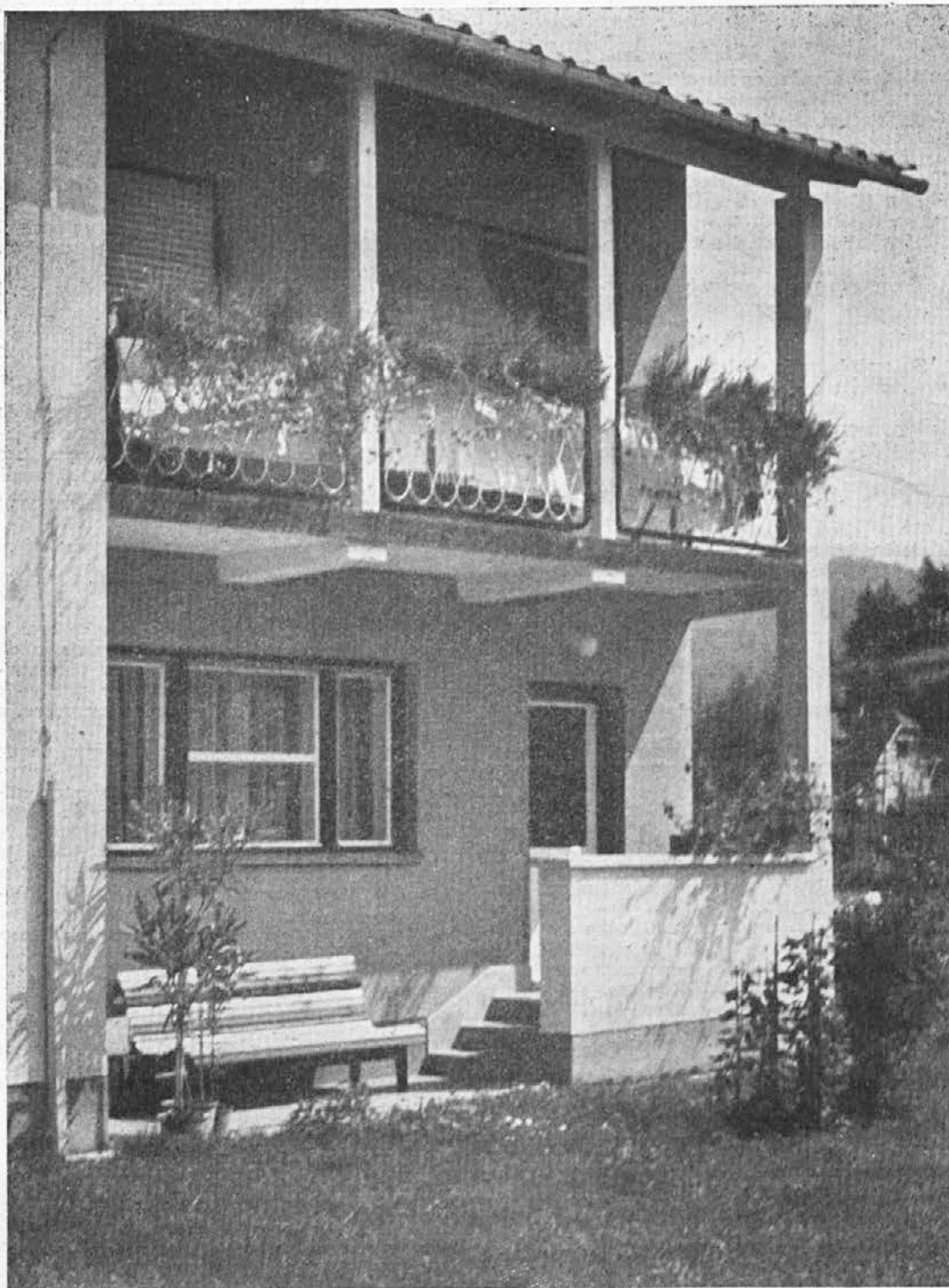

Se enkrat rože na ravenskih domovih

Ivan Gams: Pohorsko Podravje — izdala Akademija znanosti in umetnosti v Ljubljani. To je taka študija tudi naše dežele, ki bi jo morali čimveč brati, da bi bliže spoznali svoj kraj. Gre za prirodni svet, za sestav, obliko, rast. Gre za Lipovnike, Smrečnike, Plazovnike, Sušce in Močivnike. Slovenjegraški rojak je uporabil vsaj dve sto virov, predvsem pa začitno njegov najimennitnejši vir: prehodil je popisane kraje, govoril z ljudmi, zato pa tudi pustil domače nazive.

Zenske imajo 7 starostnih dob:

- dete
- mala deklica
- mlado dekle
- mladenka
- mlada žena
- mlada žena
- mlada žena

Lani v avgustu so v Ljubljani priredili tečaj za mešalce alkoholnih in brezalkoholnih pijač.

Pa so to resno vzeli.

»TOVARIS UREDNIK!

Pošiljam vam dve pesmici za 'Fužinarja'. Če sta sposobni, jih objavite, če gresta v koš, dobite boljše, kajti čisto brez pesmic 'Fužinar' zame nima tiste vrednosti...«

Najraje bi seveda počakali na »boljše«, a stvar gre tako počasi od rok, da bomo uporabili kar poslano.

Ko sem še majhna bila,
sanjala sem veliko.
Da bom šla
na Mežakljo, v Zeleniko.

Pa privozil je po cesti
avto grozen in velik,
jaz gledam, gledam,
dobila z njim sem stik.

A kaj potem je bilo,
tega nič več ne vem.
Za spomin mi je pustilo
v nogi strti člen.

Po gorah hrepenenja
nesreča strla ni,
skoz' okno le še gledam,
kako tam zeleni.

Od druge pa samo konec, ker nimamo toliko prostora:

Šel sem med kosce,
žanjice vesele.
Povsod so slovenske
pesmi donele...

Tik pod pesmicama je bil pripis:

»Zakaj moramo na Ravnah poleg pečenke še parklje glodati? Parklje si lahko vedno posebej kupil. Pa tudi, kar se spominjam, smo dobili srce s pljuči za isto ceno (200 din), brez srca pa 120 din. Zakaj samo pri nas to, ko pa drugod tega ni.«

Na ta zadnji pripis se urednik ne razume. Ve le, da je po mesnicah že kar preveč svinjarije pa premalo teletine.

Torej tudi take kombinirane prispevke dobimo na uredništvo. Malo poezije, malo pa klobas, da hitreje mine čas.

SLIKE SO PRISPEVALI:

Anton Hojnik — naslovno, stran 10 in 52; Janez Kališnik — stran 3; Ivan Očep — stran 7, 27 in 39 — spodaj; inž. Perovšek — stran 8, 19 in 36; Betka Krautberger — stran 9; Centrih — stran 42; dr. B. Celcer — stran 15 in 17; Maks Dolinšek — stran 16, 26, 34, 35; prof. Kotnik — stran 25, 30, 32, 33, 41 in 47 — novo; Franc Kamnik — stran 13, 29 in 46; inženir Petrač — stran 31; Rudi Gradišnik — stran 48 in 50. Ostali posnetki so priložnostni.

Invalid je končno vstal z brivskega stola in se jezen oblačil. Imel je smolo, bril ga je nerazploženi pomočnik in ga precej oklal. V zadregi in da sploh kdo kaj reče, je pomočnik začel: »Zdi se mi pa le, da sem vas že nekoč bril...«

»Ne, roko sem izgubil v vojski,« je odvrnil invalid in šel.

Železarji, pomagajte z osebno pažnjo na delovnih mestih. Vaše sodelovanje je najvažnejši ukrep, je ključ za utrditev varnosti dela

»KOROŠKI FUŽINAR«
GLASILO RAVENSKIH ŽELEZARJEV

ZAPOREDNO
KAZALO

LETNIKOV X. DO XII.

LETNIK X. 1960

Štev. 1-3

Klančnik Gregor, »O poslovanju podjetja«	2
Horjak Vera, »Cvetje po domovih«	10
»Varujmo imetje pred ognjem«	11
»Stanovanje«	11
»Bolezenskih izostankov je preveč«	12
Celcer Bogdan, »Vzroki porasta bolniškega staleža in predlogi za izboljšanje stanja«	15
»Tajne zdravilišča pod Goro (Rimski vrelec)«	18
Šaponja Vladimir, »Avtomatska regulacija industrijske peči«	19
»Občni zbor DPD Svobode Ravne«	25
»Študijska knjižnica«	26
»Deseti letnik«	26
»Spomin Ivanu Ditingerju«	27
Strah Janez, »Delo kluba mladih proizvajalcev«	28
»Čerče Marija«	30
Kotnik Beno, »Miesik' nedelja v Zgornjem Razborju«	31
»Rana na repaču«	32
Kotnik Stanko, »Najovski križi«	33
Sušnik Lenka, »Obisk v muzejski dimnici«	34
Hammouda Adel, »Videl sem Jugoslavijo«	35
»Žilavka«	36
Miklavčič Marica, »Večer talne in orodne telovadbe«	37
»Ohranimo dokumente«	38
»Zadnji hotuljski berač«	39
»Inženirsko-tehniška fantovščina«	40
Kotnik Stanko, »Ob odkritju gotskih fresk na Barbari«	41
Šanclov Zepi, »Javorje«	41
Grickat Irena, »Slovenija, ki je morda ne poznate«	43
Šipek Mitja, »Janja«	44
»Nova knjiga o Koroški«	45
»Derlingov uspeh«	45
Meško Ksaver, »Vijolica«	46
»Cesta do smučarske koč«	46
Logar Ivan, »Kaj je z 'Malgajevim rodom'«	47
»Vravnik Ivan«	47
»Kaštnik«	48
»Žlobudram bo odklenkalo«	48
»Korpičeva nuna«	48
M. B., »Gledališko življenje na Ravnah«	49
»Prevalje«	49
»Pravilnik o nabavi in uporabi osebnih zaščitnih sredstev ŽR«	50

Štev. 4-6

»Parlament koroškega kraja — občinski zbor SZDL na Ravnah«	2
»Investicija kot se spodobi (grelna žica)«	10
»Komaj smo se izvlekli (nesreče pri delu)«	12

»Nagovor predsednika glavnega odbora SZDL Slovenije«	13
Sušnik Tone, »Od prvega pisanega pričevanja do današnjega govora na Prevaljah in Ravnah«	14
Rutar Anton, »Naš zaslužek«	17
»Zbornik Koroške«	19
Antlejš Franc, »Povečana obstojnost rezilnega orodja ob upo- rabi molibdendisulfida«	20
Kolar Marjan, »Dva obraza«	21
»Pozdrav naših vojakov«	22
Jakopič Tone, »Soldaški gumb«	23
»Borba proti nesrečam pri delu«	23
Sušnik Tone, »Voranc — ob 10-letnici njegove smrti«	24
S. Fr., »Karlju Dobršku za sedemdesetletnico«	25
Globočnik Ivan, »Čečovje moramo končno urediti«	26
»Ponovno uveljavljanje športnih Raven«	28
Upokojence pobira — Luka Zupanc, Anton Štembov, Ivan Veget«	30
Pogorevc Edo, »Taborniški odred koroških jeklarjev«	31
»Od Sežane do Ljubljane«	32
»Kdo denar, kdo bone?«	33
»Kaj bo le z muzejem?«	33
Herman Jožko, »Gostovanje ravenske godbe v Podjuni«	35
Kotnik Stanko, »Prevaljska Svoboda na odrskih deskah«	35
Ankon Adolf, »Povečanje in modernizacija bolnišnice v Slo- venjem Gradcu«	35
»Žarek, glasilo MIŠ«	36
Petrin Jože, »Ali Korošci res ne znajo več peti?«	37
»Opozorilo in vabilo mojstrom za varnost pri delu«	38
Mavrel Blaž, »Koroški most«	38
»Volitve na Koroškem«	38
»Obratne nesreče«	39
»Čič je zaprl«	39
»Nova šolska glasila«	39
S. T., »Velika dejavnost ljudske univerze«	40

Štev. 7-12

»Ob desetletnici delavskega samoupravljanja«	2
»Jubilejni parlament — novi člani delavskih svetov«	3
Klančnik Gregor, »Ob jubileju«	6
Homovec Bogomil, »Rekonstrukcija železarne«	9
Pogačar Milka, »O zaposlitvi žena in varstvu otrok«	11
Berčič Janko, »Poklicna naglušnost«	14
»Duh kontrole v podjetju«	16
»Jeklo v jutrišnjem svetu«	17
»Obisk na Koroškem«	20
»Gradiški Lojz«	20
»Naša gimnazija daje poročilo za šolsko leto 1959/60«	21
»Razpis za popis domačije, vabilo muzeja na Ravnah«	27
»Srečanje mladih jeklarjev in usnjarjev«	28
»Metalurška industrijska šola daje poročilo za šolsko leto 1959/60«	29

»Novi upravni odbor«	8	Sušnik Tone, »Turizem v naših krajih pred 65 leti«	39
»Tovarniški komite ZKS«	8	Drobiž	40
Letonja Anton, »Kosmiči in kosmičem podobne napake v jeklu«	9	Štev. 3-4	
»Poslovanje podjetja«	11	Klančnik Gregor, »Poročilo o poslovanju v preteklem letu«	2
Strah Janez, »Proučevanje časa v proizvodnji«	12	J. Š., »VI. zimske športne igre metalurgov«	7
»Ne pobijmo se na cestah!«	16	Virnik Ivan, »Misli ob državnem prvenstvu v smučarskih skokih v Črni«	10
Kolar Marjan, »Dokumentacija«	18	I. K., »Kdaj prvi zadetek in start?«	10
Forstner Ivan, »Prodor Svobode v Črni«	20	Sušnik Tone, »Ob 60-letnici Milke Hartmanove«	11
»Naša gimnazija daje poročilo za šolsko leto 1960/61«	21	Šipek Mitja, »Spomin«	12
»Veličastne proslave ob 20-letnici vstaje«	26	»Pravilnik za požarno-varnostno skrbstvo v tovarni«	14
Tušek Milan, »Naš železar — komandant MDB«	27	Kolmančič Jože, »Otroško varstvo in družbena odgovornost«	18
Igerc Mirko, »Odpor na Šlempergu«	28	Golmajer Pavel, »Luč delavske univerze«	20
Renarjev Anza, »Renarjev spomin«	29	Florjančič Boris, »Uporaba matematike v industriji«	21
»Uspela dramska revija«	30	R. N., »Skrbimo za lep in pravilen jezik«	22
Kolar Marjan, »O igrah pod Goro«	31	M., »Ritem v Rieki«	23
»Izobraževalni center daje poročilo za šolsko leto 1960/61«	33	»Študijska pot v Porurje«	25
»Janeči mošt«	38	štev. 5-7	28
»Javorske melodije — obisk pri komponistu Ludviku Viterniku«	39	štev. 8-12	43
S., »Maturanti pred sto leti«	40	»Osebnna zaščitna sredstva pri delu«	28
Kotnik Stanko, »Prve Prežihove značke«	41	»Nesreče po ekonomskih enotah«	32
Jež Franjo, »Daljnovod na Uršljo goro za relejni RTV oddajnik«	41	»V petih mesecih 105 prireditev delavske univerze«	32
»Pa žito je poglelo — huda ura od Velikovca do Šoštanj«	42	»Večer domače besede in pesmi«	33
»Ekonomske enote«	43	»Prežihove značke«	33
»Šolske izdaje«	43	J. Š., »O smučarjih ŠK Fužinarja«	34
»Ivana Taksa ni več«	43	»Kako so nas posekale Štore pri delovni varnosti«	35
fs., »Dr. Josip Šašel«	44	Strah Janez, »5000 km po Evropi«	36
»Krivograd Peter«	44	štev. 5-7	32
»Eichmann«	44	»Pocenitev«	39
Priloga: »Pomoč gospodinjam in samcem — servisna pralnica«	I-IV	Štev. 5-7	

LETNIK XII. 1962

Štev. 1-2

Klančnik Gregor, »Razkošje naše Gore bomo približali delovnim ljudem za krepitev in razvedrilo«	2	»Pozdrav maršalu Titu«	2
Kotnik Beno, »Za navrški spomin«	3	»Člani novega delavskega sveta«	2
M. K., »Kulturno-prosvetna dejavnost Mežiške doline 1961«	5	»Sindikata — šola delovnih ljudi — ugotovitve na letni konferenci«	3
Delalut J., »Poročilo na občnem zboru ravske Svobode«	6	»Spomenica ravske mladine maršalu Titu«	7
Klančnik Gregor, »Nova rast«	11	»Obiskal nas je dr. Jože Vilfan«	9
Šipek Mitja, »Grelna žica na domačem trgu«	13	»Poročilo upravnega odbora delavskemu svetu«	18
Kolar Marjan, »Boštjan bo razstavljal«	14	Klančnik Gregor, »Diskusijski prispevek na posvetovanju ekonomistov v Mariboru«	22
»Obisk azijskih in afriških novinarjev na Ravnah«	15	Petrin Jože, »Koncert železarske godbe«	23
»Hotel v Črni«	15	Grickat-Radulović Irena, »Tudi tisto, kar bi jaz rada povedala«	24
Kolar Marjan, »Strokovna knjižnica je urejena«	16	»Ob 20-letnici JVL«	26
»Naš novi kolodvor«	18	Sikošek J., »Šest ur med nebom in zemljo«	26
»Žrtve in izgube na fronti dela«	18	»Malgajevi prostovoljci«	27
Doberšek Karel, »Od cokelje do dilc — smučarska povest«	19	Jasser Rudolf, »Leopold Abraham«	33
»Ustanovitveno leto je narobe«	19	Travnekar Ivan, »Povest izpod Pece«	33
Klemenčič Milan, »Delo koroškega aerokluba«	21	Kotnik Stanko, »Na Prevaljah pokopan Prešernov prijatelj«	34
»Ekonomske enote prevzemajo spodbudo za preprečevanje nezgod«	22	»Bibliografija del Leopolda Suhodolčana«	36
Vogel Herman, »O mežiškem narečju«	23	»Gornje Sele so se zbrale na ovseti pri Zagršniku«	38
L. B., »Teran — zdravilno vino«	25	»Klub koroških študentov organizira koroški kulturni teden«	40
Haramija Djuro, »Mladina je zborovala«	26	J. Š., »Z občnega zbora aerokluba«	40
»Najlepši gasilski dom na Slovenskem«	28	»Knjižnica v Kotljah«	40
»Urbanisti so posegli vmes«	29	Ferk Marija, »Prepozno«	41
»Kmetijci so dali kašto«	30	»Delovna varnost na Rusovskem«	42
»O naših krajevnih imenih«	31	»Jurij Petrač«	43
Forstner Ivan, »Iz borb mežiških rudarjev«	32	»Nesreče nas spet tolčejo«	44
štev. 3-4	24	Štev. 8-12	
»Šiman Kamnik«	34	Klančnik Gregor, »Poziv strokovno-vodstvenemu kadru«	2
»Kristjan Pavšer«	34	Terseglav Vasilij, »Kaj so plemenita jekla«	5
Jasser Rudolf, »Prevoz svinca iz Mežice«	34	Zupan Ivan, »1800 t kovaška stiskalnica«	9
»Reševalna postaja na Ravnah«	35	»Bolniški stalež se je povečal«	10
»Domača imena kmetij«	35	Terseglav Vasilij, »Tipizacija orodnih jekel«	11
»Aleksander Gracijansky, 75-letnik«	37	Pungartnik Hermina, »Vodni pogoni v Mežiški dolini«	15
Božič Vinko, »II. peterboj mladih metalurgov na Ravnah«	38	»Koroški oktet«	16
		Kotnik S., »Ob pravopisu po domače«	20
		»Nesreče pri delu po ekonomskih enotah v I. polletju«	21

»Ovsetne zbadljivke«	23	Klančnik Gregor, Vključili smo novo elektro-peč	8
»Tradicija izdelave plemenitih jekel na Ravnah«	24	Volčanšek Miro, Obrat vzmetarne v razvoju	9
»Naša gimnazija daje poročilo za šolsko leto 1961/62«	25	Favai Smiljan, O električni energiji	10
»Najevska lipa«	27	Osole Marjan, Rast in poslanstvo nove valjarne	11
Sušnik Tone, »Nemške zabeležebe o partizanih v poročilih mežiškega rudnika«	31	Gorjanc Janez, O notranjem prometu	12
Gabršek Jože, »Še bomo prišli (jeseniški brigadirji na Ravnah)«	32	Rožanc Filip, Paralelna energija železarne v perspektivi	14
M. K., »Televizija nas je obiskala«	33	Borštner Jože, Ukrep za kvaliteto (izgradnja OTKR)	16
Lesjak Herman, »Vtisi s potovanja v Rusijo«	34	Šuler Tone, Socialno zavarovanje v luči nove organizacije in financiranja	17
Gornik Franjo, »Televizijski sprejem v našem kraju bo končno urejen«	36	Lenasi S., Na livarski razstavi GIFA 1962	21
»Izobraževalni center daje poročilo za šolsko leto 1961/62«	37	r. n., Mežiški igralci že drugič na državnem prvenstvu	22
»Varnostna disciplina bo upostavljena«	40	Perovec Jože, Kako bomo uredili naše kraje (urbanizacija Raven in Mežiške doline)	23
»Nagrade za naše fotoamaterje«	41	Klemenčič M., Polet čez Triglav je uspel	24
»Alkohol ima prste vmes«	41	Černe Franc, Vloga društva inženirjev in tehnikov v komuni	26
Tušak Maksimiljan, Rutnikov zvonček, Povest o Schlangen- bergu	42	Mesec Blaž, Ob analizi delovnih mest v železarni	28
»Žerjavovodjem, predelavcem in delovodjem jeklarne«	46	Janko Ivan, Naša delavska univerza	29
Razno	47	Plenum sindikalne organizacije	30
		Wlodyga Vojteh, Utrinki iz brigadnega življenja	30
		Klančnik Gregor, RTV relejna postaja na Uršlji gori	31
		n. r., Pisati bo treba bolje	32
		Urednik: In spotoma še v Düsseldorf	33
		Krevh Karel, Iz odreda koroških tabornikov	36
		n. r., Prof. Avgust Černetič	36
		n. r., 60 let ravske godbe na pihala	37
		Kogelnik Roman, Možnosti izobraževanja in šolanja pri pod- jetju	38
		Miran Krivograd	40
		Zgodovina železarne Štore	41
		Šanci Stanko, Zgodovina, racionalizacija in pomen rudnika Mežica	42
		Kolar Marjan, Ura	42
		Še dva taka spomina	44
Štev. 12 a			
Klančnik Gregor, Na dobri poti (ob vstopu v GATT)	2		
Franc Fale, novi ravenski župan	2		
Ustava naše domovine	2		
Mahorčič Franjo, Pomen železarne Ravne v našem gospo- darstvu	3		
Obseg in pomen izgradnje podjetja	4		
Zguba rogovili	5		
Kohlenbrand Ivo, Gospodarski učinek rekonstrukcije žele- zarne	6		
Horjak Alojz, O nadaljnji gradnji družbenega standarda	7		